

POWERPLUS®

HIGH QUALITY TOOLS



**DUAL
POWER**
choose your battery



NOT INCLUDED
NIET INBEGREPEN
NON INCLUS
NICHT ENTHALTEN
NO INCLUIDO
NON INCLUSO

POWDPG7546

**GRASS TRIMMER - GRASTRIMMER
COUPE-BORDURE - RASENTRIMMER
CORTABORDES - TAGLIAERBA**

NL · FR · EN · DE · ES · IT · PT · NO · DA · SV
FI · EL · HR · CS · SK · RO · PL · HU · RU · BG

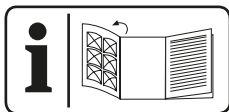

NL	NEDERLANDS	VERTAALDE VERSIE VAN DE ORIGINELE HANDLEIDING
FR	FRANÇAIS	TRADUCTION DU MODE D'EMPLOI D'ORIGINE
EN	ENGLISH	ORIGINAL INSTRUCTION MANUAL
DE	DEUTSCH	ÜBERSETZUNG DER ORIGINAL-GEBRAUCHSANWEISUNG
ES	ESPAÑOL	TRADUCCIÓN DEL MANUAL DE INSTRUCCIONES ORIGINAL
IT	ITALIANO	TRADUZIONE DEL MANUALE DI ISTRUZIONI ORIGINALE
PT	PORTUGUÊS	TRADUÇÃO DO MANUAL DE INSTRUÇÕES ORIGINAL
NO	NORSK	OVERSETTELSE AV ORIGINAL BRUKERVEILEDNING
DA	DANSK	OVERSÆTTELSE AF DEN ORIGINALE BRUGSVEJLEDNING
SV	SVENSKA	ÖVERSÄTTNING AV DEN URSPRUNGLIGA BRUKSANVISNINGEN
FI	SUOMI	ALKUPERÄISEN OHJEKIRJAN KÄÄNNÖS
EL	Ελληνικά	Μετάφραση του πρωτότυπου εγχειριδίου οδηγιών
HR	HRVATSKI	PRIJEVOD ORIGINALNOG PRIRUČNIKA S UPUTAMA ZA RAD
CS	ČESKY	PŘEKLAD ORIGINÁLNÍHO NÁVODU K POUŽITÍ
SK	SLOVENČINA	PREKLAD NÁVODU NA POUŽÍVANIE Z ORIGINÁLU
RO	ROMÂNĂ	TRADUCEREA MANUALULUI DE INSTRUCȚIUNI ORIGINALE
PL	POLSKI	TŁUMACZENIE ORYGINALNEJ INSTRUKCJI OBSŁUGI
HU	MAGYAR	AZ EREDETI KEZELÉSI UTASÍTÁS FORDÍTÁSA
RU	РУССКИЙ	ОРИГИНАЛЬНАЯ ИНСТРУКЦИЯ ПО ЭКСПЛУАТАЦИИ
BG	БЪЛГАРСКИ	ПРЕВОД НА ОРИГИНАЛНОТО РЪКОВОДСТВО

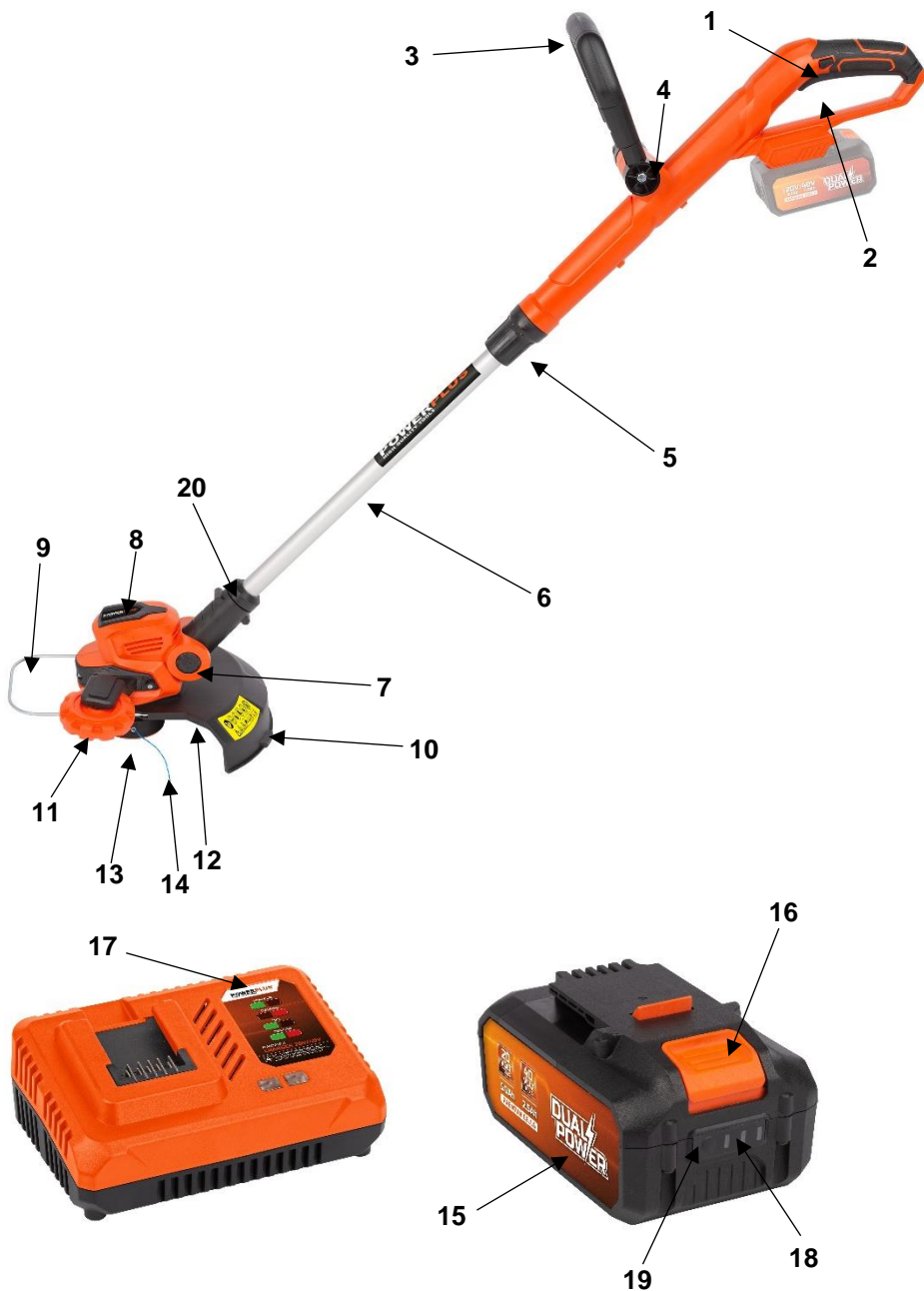

POWERPLUS®
HIGH QUALITY TOOLS

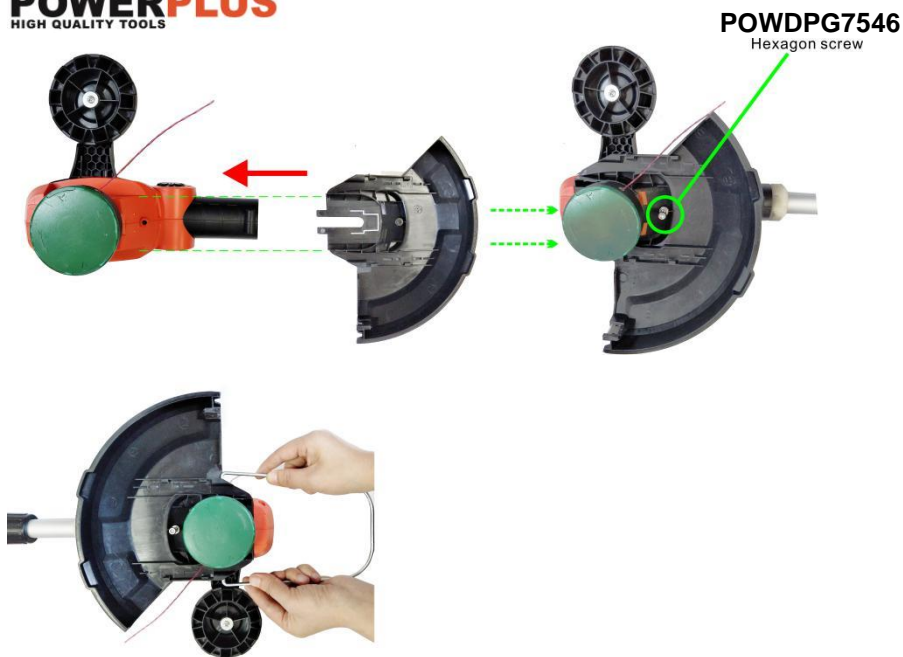

FIG. 1

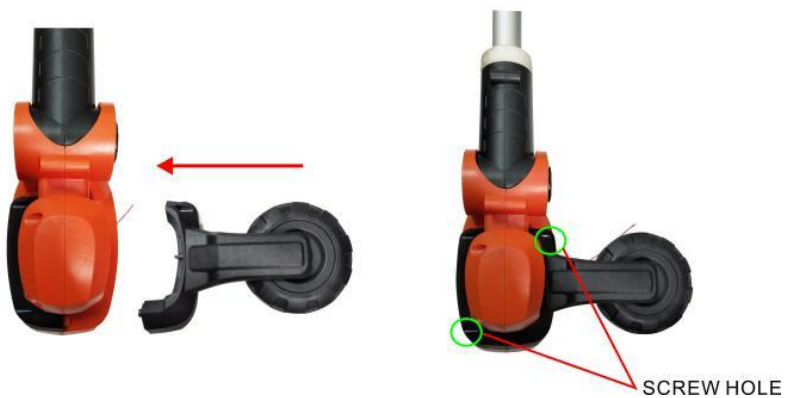

FIG. 2

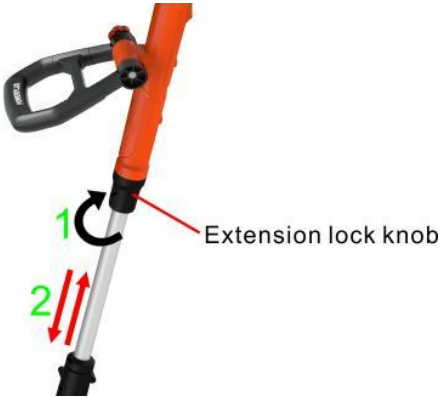

FIG. 3



FIG. 4



FIG. 5



FIG. 6

1	BEOOGD GEBRUIK	3
2	BESCHRIJVING (FIG. A).....	3
3	INHOUD	3
4	TOELICHTING VAN DE SYMBOLEN	4
5	ALGEMENE VEILIGHEIDSVORSCHRIFTEN	4
5.1	<i>Werkplaats</i>	<i>5</i>
5.2	<i>Elektrische veiligheid</i>	<i>5</i>
5.3	<i>Veiligheid van personen.....</i>	<i>5</i>
5.4	<i>Zorgvuldige omgang met en gebruik van elektrisch gereedschap</i>	<i>6</i>
5.5	<i>Service.....</i>	<i>6</i>
6	BIJKOMENDE VEILIGHEIDSINSTRUCTIES VOOR GRASTRIMMERS	6
7	BIJKOMENDE VEILIGHEIDSINSTRUCTIES VOOR BATTERIJEN EN LADERS	7
7.1	<i>Batterijen</i>	<i>7</i>
7.2	<i>Laders.....</i>	<i>7</i>
8	OPLADEN EN INBRENGEN OF VERWIJDEREN VAN DE BATTERIJ	8
8.1	<i>Aanwijzingen op de lader</i>	<i>8</i>
8.2	<i>Verwijderen/plaatsen van de batterij</i>	<i>8</i>
8.3	<i>Indicator batterijcapaciteit (Fig. A)</i>	<i>8</i>
9	ASSEMBLAGE	9
9.1	<i>De beschermkap monteren (Fig. 1).....</i>	<i>9</i>
9.2	<i>Het geleiderwiel monteren (Fig. 2).....</i>	<i>9</i>
9.3	<i>De hoogte instellen (Fig. 3)</i>	<i>9</i>
9.4	<i>De hulphandgreep instellen (Fig. 4).....</i>	<i>9</i>
9.5	<i>De snijhoek instellen (Fig. 5).....</i>	<i>9</i>
10	BEDIENING	10
10.1	<i>In- en uitschakelen</i>	<i>10</i>
10.2	<i>De spoel en de draad vervangen (Fig. 6).....</i>	<i>10</i>
10.3	<i>De draad manueel verlengen</i>	<i>10</i>

11	REINIGING EN ONDERHOUD	11
12	BEWARING	11
13	TECHNISCHE GEGEVENS	11
14	GELUID	11
15	GARANTIE	12
16	MILIEU	12
17	CONFORMITEITSVERKLARING	13

GRASTRIMMER 40 V 300 MM POWDPG7546

1 BEOOGD GEBRUIK

De grastrimmer is ontworpen met het oog op het trimmen en afwerken van gazonranden en het maaien van gras op plekjes waar u anders moeilijk bij kunt. Het apparaat is uitsluitend bedoeld voor niet-bedrijfsmatig gebruik.

Niet geschikt voor professioneel gebruik.



WAARSCHUWING! Lees voor uw eigen veiligheid deze gebruiksaanwijzing goed door alvorens de machine te gebruiken. Geef dit elektrisch werktuig alleen samen met deze gebruiksaanwijzing door aan anderen.

2 BESCHRIJVING (FIG. A)

- | | |
|------------------------------------|--|
| 1. Ontgrendelknop | 11. Geleiderwiel |
| 2. AAN/UIT-schakelaar | 12. Mes (binnenin) |
| 3. Hulphandgreep | 13. Spoeldeksel |
| 4. Instelknop van de hulphandgreep | 14. Snijsdraad |
| 5. Vergrendelknop verlengschacht | 15. Batterijpack (NIET MEEGELEVERD) |
| 6. Verlengschacht | 16. Ontgrendelknop batterijpack |
| 7. Knop hoekinstelling trimkop | 17. Lader (NIET MEEGELEVERD) |
| 8. Trimkop | 18. Capaciteitsindicator batterijpack |
| 9. Staaldraad | 19. Knop van de batterijcapaciteitsindicator |
| 10. Beschermkap | 20. Handgreep |

3 INHOUD

- Verwijder alle verpakkingsmateriaal.
- Verwijder de overblijvende verpakking en de transportsteunen (indien aanwezig).
- Controleer of de inhoud van de verpakking compleet is.
- Controleer het toestel, het netsnoer, de stekker en alle toebehoren op transportschade.
- Berg het verpakkingsmateriaal op tot aan het einde van de garantieperiode. Na deze periode kunt u het via uw lokale afvalinzameling laten verwijderen.



WAARSCHUWING! Verpakkingsmateriaal is geen speelgoed! Kinderen mogen niet spelen met plastic zakken! Gevaar voor verstikking!

Grastrimmer
Veiligheidskap
Geleiderwiel
Hulphandgreep

Handleiding
Bloemenbeschermingsdraad
2 zakjes met schroeven



Neem contact op met uw dealer wanneer er stukken ontbreken of beschadigd zijn.

4 TOELICHTING VAN DE SYMBOLEN

In deze handleiding en/of op deze machine worden de volgende symbolen gebruikt:

	Gevaar voor lichamelijk letsel of materiële schade.		Het dragen van beschermingsschoenen wordt aangeraden.
	Voor gebruik de handleiding lezen.		Draag handschoenen.
 	Draag gehoorbescherming. Draag een veiligheidsbril.		Hou personen en dieren minstens 15 m uit de buurt van de machine tijdens het werken.
	Gebruik het toestel nooit in vochtige of natte omstandigheden. Vocht verhoogt het gevaar voor elektrische schokken.		Indien er stof ontstaat, stofmasker dragen
	Klasse II - De machine is dubbel geïsoleerd; een aardedraad is daarom niet nodig (enkel voor lader).		Conform de essentiële eisen van de Europese richtlijn(en).
	Stel de lader noch het batterijpack bloot aan water.		Werp het batterijpack of de lader niet in het vuur.
	Omgevingstemperatuur: max. 40 °C (enkel voor batterij).		Gebruik de lader en de batterij enkel in afgesloten ruimtes.
 	Voor gebruik de handleiding lezen.	 	Hou toeschouwers op een afstand.

5 ALGEMENE VEILIGHEIDSVORSCHRIFTEN



WAARSCHUWING! Neem alle voorschriften door. Het niet naleven van de voorschriften kan elektrische schokken, brand en/of ernstige verwondingen veroorzaken. Het hierna gebruikte begrip „elektrisch gereedschap” heeft betrekking op elektrisch gereedschap, gevoed door het elektriciteitsnet (met elektriciteitskabel) of op batterij (snoerloos).

5.1 Werkplaats

Hou de werkplaats proper en opgeruimd. Wanorde en een slecht verlichte werkplaats kunnen tot ongevallen leiden.

Gebruik het apparaat niet in een omgeving waarin zich brandbare vloeistoffen, gassen of stoffen bevinden. Elektrisch gereedschap brengt vonken voort die dergelijke stoffen of dampen kunnen laten ontbranden.

Zorg dat er geen kinderen of andere personen in de buurt zijn als u het elektrisch apparaat gebruikt. Aflleiding kan ervoor zorgen dat u de controle over het toestel verliest.

5.2 Elektrische veiligheid

- Controleer altijd of de netspanning overeenstemt met deze vermeld op het typeplaatje.
- De stekker van het apparaat moet in het stopcontact passen. De stekker mag op geen enkele wijze worden gewijzigd. Gebruik geen adapterstekkers in combinatie met gearde apparaten. Ongewijzigde stekkers en passende stopcontacten doen het risico op elektrische schokken afnemen.
- Vermijd lichamelijk contact met gearde oppervlakken, zoals buizen, radiators, fornuizen en koelkasten. Er bestaat een groter risico op elektrische schokken wanneer uw lichaam geard is.
- Hou het apparaat buiten bereik van regen of vocht. Het binnendringen van water in een elektrische apparaat verhoogt het risico op elektrische schokken.
- Gebruik de kabel niet om het apparaat te dragen of op te hangen, of de stekker uit het stopcontact te trekken. Hou de kabel buiten bereik van hitte, olie, scherpe randen of bewegende onderdelen van het apparaat. Beschadigde of in de war geraakte kabels verhogen het risico op elektrische schokken.
- Wanneer u het gereedschap buitenshuis gebruikt, gebruik dan een verlengkabel die geschikt is voor gebruik buiten. Het gebruik van een verlengkabel die geschikt is voor gebruik buitenshuis vermindert het gevaar voor een elektrische schok.
- Wanneer het gebruik van het gereedschap in een vochtige omgeving niet te vermijden is, gebruik dan een aansluitpunt dat beveiligd is met een verliesstroomschakelaar. Het gebruik van een verliesstroomschakelaar vermindert het gevaar voor een elektrische schok.

5.3 Veiligheid van personen

- Wees aandachtig. Let op wat u doet en ga verstandig aan het werk met elektrisch gereedschap. Gebruik het apparaat niet als u moe bent of onder invloed bent van drugs, alcohol of medicijnen. Eén moment van onoplettendheid bij het gebruik van het apparaat kan tot ernstige verwondingen leiden.
- Draag uw persoonlijke veiligheidsuitrusting en steeds een veiligheidsbril. Door een persoonlijke veiligheidsuitrusting (stofmasker, niet glijdende veiligheidsschoenen, een veiligheidshelm of een gehoorbescherming - afhankelijk van de aard en het gebruik van het elektrisch gereedschap) te dragen, doet u het risico op verwondingen afnemen.
- Voorkom een ongewilde inbedrijfstelling. Ga na of de schakelaar op "UIT(0)" staat voor u de stekker in het stopcontact steekt. Als u bij het dragen van het apparaat de vinger aan de schakelaar houdt of de stekker in het stopcontact steekt terwijl het ingeschakeld is, kan dat tot ongevallen leiden.
- Verwijder instelgereedschap of schroef sleutels voor u het apparaat inschakelt. Gereedschap dat of een sleutel die zich in een draaiend onderdeel van het apparaat bevindt, kan tot verwondingen leiden.
- Overschat uzelf niet. Neem een veilige houding aan en zorg dat u uw evenwicht niet verliest. Zo kan u het apparaat in een onverwachte situatie beter onder controle houden.
- Draag gepaste kleding. Draag geen wijde kleren en geen sieraden. Hou uw haar, kleren en handschoenen buiten het bereik van bewegende delen. Losse kleren, sieraden en lange haren kunnen door bewegende delen worden gegrepen.

- Als er stofafzuig- en stofopvanginrichtingen kunnen worden gemonteerd, moet u ervoor zorgen dat die aangesloten zijn en juist worden gebruikt. Het gebruik van dergelijke inrichtingen doet de gevaren door stof afnemen.

5.4 Zorgvuldige omgang met en gebruik van elektrisch gereedschap

- Overbelast het apparaat niet. Gebruik voor uw werk het elektrische gereedschap dat daarvoor bestemd is. Met een geschikt elektrisch apparaat werkt u beter en veiliger in het opgegeven vermogensbereik.
- Gebruik geen elektrisch apparaat waarvan de schakelaar defect is. Een elektrisch apparaat dat niet meer kan worden in- of uitgeschakeld, is gevaarlijk en moet worden hersteld.
- Trek de stekker uit het stopcontact voor u het apparaat instelt, accessoires vervangt of het apparaat opbergt. Die voorzorgsmaatregel voorkomt dat het apparaat ongewild wordt gestart.
- Bewaar ongebruikt elektrisch gereedschap buiten het bereik van kinderen. Laat personen die niet vertrouwd zijn met het apparaat of die deze gebruiksaanwijzing niet hebben gelezen, het apparaat niet gebruiken. Elektrisch gereedschap is gevaarlijk als het door onervaren personen wordt gebruikt.
- Ga zorgvuldig om met het apparaat. Controleer of de bewegende onderdelen ervan op de juiste manier werken en niet klemmen, en er geen onderdelen zo erg beschadigd zijn dat de werking van het apparaat in het gedrang komt. Laat beschadigde onderdelen eerst herstellen voor u het apparaat gebruikt. Veel ongevallen worden veroorzaakt door slecht onderhouden elektrisch gereedschap.
- Hou zaaggereedschap scherp en zuiver. Zorgvuldig onderhouden zaaggereedschap met scherpe kanten raakt minder snel geklemd en is gemakkelijker te hanteren.
- Gebruik elektrisch gereedschap, accessoires, speciaal gereedschap en dergelijke meer overeenkomstig deze gebruiksaanwijzing en zoals het voor het type van apparaat is voorgeschreven. Hou bovendien rekening met de werkomstandigheden en de uit te voeren werkzaamheden. Het gebruik van elektrisch gereedschap voor andere doeleinden dan de voorgeschreven, kan tot gevaarlijke situaties leiden.

5.5 Service

- Laat uw apparaat uitsluitend door gekwalificeerde vaklui en met originele reserveonderdelen herstellen. Zo bent u zeker dat de veiligheid van het apparaat behouden blijft.
- veiligheidsseisen blijft voldoen.

6 BIJKOMENDE VEILIGHEIDSINSTRUCTIES VOOR GRASTRIMMERS

- Grastrimmers mogen niet door kinderen of door niet opgeleide personen gebruikt worden.
- Draag sterke schoenen of laarzen om uw voeten te beschermen.
- Draag een lange broek om uw benen te beschermen.
- Controleer het toestel vóór het gebruik. Als het toestel beschadigd is, dan mag het niet gebruikt worden.
- Als het toestel beschadigd is, laat dan de schade door een erkend servicecenter herstellen.
- Gebruik het toestel niet in de nabijheid van kinderen en/of dieren.
- Gebruik het toestel enkel bij daglicht of met een goede verlichting.
- Gebruik het toestel nooit zonder dat de beschermkap op zijn plaats zit.
- Verwijder takken, stenen, draden en andere voorwerpen van de werkoppervlakte vooraleer u het toestel gebruikt.
- Gebruik het toestel enkel rechtop met de snijdraad gericht naar de grond. Schakel het toestel nooit in als het zich in een andere stand bevindt.
- Hou uw handen en voeten altijd uit de buurt van de snijdraad.
- Vermijd het aanraken van de snijdraad.

- Schakel het toestel uit en wacht tot de snijdraad volledig tot stilstand is gekomen vooraleer u het toestel neerlegt. Probeer nooit om zelf de snijdraad tot stilstand te brengen.



Wees u ervan bewust dat het apparaat na het uitschakelen nog even kort blijft verder draaien.

- Gebruik enkel het type snijdraad dat door de fabrikant wordt aanbevolen. Gebruik nooit metalen snijdraad of vislijn.
- Berg het toestel na gebruik veilig op, buiten het bereik van kinderen.

7 BIJKOMENDE VEILIGHEIDSINSTRUCTIES VOOR BATTERIJEN EN LADERS



Gebruik enkel batterijen en laders die geschikt zijn voor dit apparaat.

7.1 Batterijen

- Probeer nooit om batterijen, om wat voor reden ook, te openen.
- Bewaar ze niet op plekken waar de temperatuur de 40 °C kan overschrijden.
- Laad ze enkel op bij temperaturen tussen de 4 °C en 40 °C.
- Bewaar uw batterijen op een koele droge plaats (5 °C-20 °C). Bewaar batterijen nooit in ontladen toestand.
- Het is beter voor Li-ion batterijen om ze regelmatig te ontladen en te herladen (minstens 4 keer per jaar). De ideale lading voor het langdurig opbergen van uw Li-ion batterij bedraagt 40% van de capaciteit.
- Wanneer u ze moet wegwerpen, volg dan de instructies in het gedeelte "Het milieu beschermen".
- Veroorzaak geen kortsluitingen. Wanneer er rechtstreeks of per ongeluk, door contact met een metalen voorwerp, een verbinding wordt gemaakt tussen de positieve (+) en de negatieve (-) contactaansluiting, dan wordt de batterij kortgesloten en zal er een zeer grote stroom gaan vloeien die hitte zal veroorzaken wat tot het barsten van de behuizing of tot brand kan leiden.
- Verhit ze niet. Wanneer batterijen boven de 100 °C verwarmd worden, zullen de afdichtingen, isolatielagen en andere polymeerlagen beschadigd raken wat tot het lekken van het elektrolyt en/of interne kortsluiting kan leiden wat dan weer hitte veroorzaakt en tot barsten of brand kan leiden. Werp batterijen niet in het vuur: gevaar voor een explosie of intense brand.
- Onder extreme omstandigheden kan het voorkomen dat de batterij gaat lekken. Wanneer u vloeistof op de batterij ontdekt, volg dan de onderstaande instructies:
 - Neem de vloeistof zorgvuldig op d.m.v. een vod. Vermijd huidcontact.
 - Volg onderstaande instructies bij huid- of oogcontact:
 - ✓ Spoel onmiddellijk met water. Neutraliseer met een zacht zuur zoals citroensap of azijn.
 - ✓ Bij oogcontact: spoel overvloedig met water gedurende minimaal 10 minuten en contacteer een arts.



Brandgevaar! Vermijd het kortsluiten van de contacten van een batterij die uit het toestel is genomen. Verbrand een batterij niet.

7.2 Laders

- Probeer nooit om niet-oplaadbare batterijen te laden.
- Laat defecte snoeren onmiddellijk herstellen.

- Niet blootstellen aan water.
- Open de lader niet.
- De behuizing van de lader niet doorboren.
- De lader is uitsluitend bestemd voor gebruik binnenshuis.

8 OPLADEN EN INBRENGEN OF VERWIJDEREN VAN DE BATTERIJ

8.1 Aanwijzingen op de lader

Sluit de lader aan op een stopcontact

- Continu groen: klaar om op te laden
- Rood knipperen: laadt op
- Continu groen: opgeladen
- Continu groen en rood: batterij of lader beschadigd



Opmerking: als de batterij niet goed in de lader past, koppel ze dan los en controleer op de specificatiefiche of dit het juiste model batterijpack is voor deze lader. Laad geen ander batterijpack of een batterijpack dat niet stevig in de lader past.

1. Controleer de lader en het batterijpack geregeld tijdens het opladen.
2. Koppel de lader los van het stopcontact en van het batterijpack wanneer de batterij opgeladen is.
3. Laat het batterijpack volledig afkoelen vóór u het gebruikt.
4. Berg de lader en het batterijpack binnen op, buiten het bereik van kinderen.



OPMERKING: als de batterij heet is na langdurig gebruik in het apparaat, laat ze dan tot kamertemperatuur afkoelen vóór u ze oplaadt. Dit zal de levensduur van uw batterijen verlengen.

8.2 Verwijderen/plaatsen van de batterij



WAARSCHUWING: controleer vóór u de grastrimmer afstelt of het apparaat uitgeschakeld is of verwijder het batterijpack.

- Houd het gereedschap met één hand vast en het batterijpack (15) met de andere.
- Om te installeren: duw en schuif het batterijpack in de batterijhouder tot de ontgrendelpal aan de achterzijde van de batterij vastklikt en controleer of de batterij stevig vastzit vóór u begint te werken.
- Om te verwijderen: duw op de ontgrendelpal van de batterij en trek tegelijkertijd het batterijpack uit zijn houder.

8.3 Indicator batterijcapaciteit (Fig. A)

Er zijn capaciteitsindicatoren (18) op het batterijpack. U kunt de capaciteit van de batterij controleren wanneer u de knop (19) indrukt. Druk vóór het gebruik van het apparaat de trekkerschakelaar (2) even in om te controleren of de batterij voldoende opgeladen is om correct te werken.

Deze 3 leds geven de capaciteit van de batterij aan:

- 3 leds branden: batterij volledig opgeladen
- 2 leds branden: batterij 60% opgeladen
- 1 led brandt: batterij bijna ontladen

9 ASSEMBLAGE

Sommige onderdelen van de grastrimmer worden ongemonteerd geleverd. Ga verder als volgt om deze te monteren:

9.1 De beschermkap monteren (Fig. 1)

- Haal de grastrimmer, de beschermkap (10) en de staaldraad uit de doos.
- Schuif de beschermkap op de trimkop.
- Gebruik een Phillips schroevendraaier om de Phillips schroef vast te zetten.
- Duw de bloembeschermingsdraad (9) op de beschermkap.



Opgelet! Let tijdens deze handeling op het mesje voor de snijdraad. U zou gewond kunnen raken.



Opgelet! Gebruik de grastrimmer nooit zonder beschermkap. Ze is van vitaal belang voor uw veiligheid en die van anderen alsook voor de goede werking van de trimmer. Het niet opvolgen van deze veiligheidsregel is niet alleen gevaarlijk maar vernietigt ook de garantie.

9.2 Het geleiderwiel monteren (Fig. 2)

- Neem het geleiderwiel en bijhorende schroeven uit de doos en plaats ze zoals op Fig. 2 te zien is.
- Zet de twee schroeven vast.

9.3 De hoogte instellen (Fig. 3)

- Draai de vergrendelkraag (5) los in de richting van pijl 1 en duw/trek de schacht (6) in/uit in de richting van pijl 2.
- Zet de vergrendelkraag (5) weer vast om de schacht te vergrendelen in de gewenste lengte.

9.4 De hulphandgreep instellen (Fig. 4)

- Haal de hulphandgreep (3) uit de doos.
- Zet de knop (4) los en neem er de lange schroef bij. Monteer zoals op Fig. 4 wordt getoond.

9.5 De snijhoek instellen (Fig. 5)

De kop van uw trimmer heeft 4 standen. Dit laat u toe om doeltreffend te werken met een comfortabele werkhoeek. De trimmer trimt nauwkeurig de randen rond bloemperken, onder struiken, rond bomen, palen van hekken enz.

Druk de hoekinstelknop (7) van de trimmerkop in, zet de motorbehuizing in de gewenste stand, en laat vervolgens de knop los.

Neem de handgreep (20) met een hand vast en trek met uw andere hand aan de schacht terwijl u hem naar links of rechts draait volgens de pijl op de handgreep.



Waarschuwing: verwijder het batterijpack uit de trimmer vóór u het apparaat instelt.



Waarschuwing: draag altijd een veiligheidsbril. Leun nooit over de trimmerkop. Stenen en puin kunnen wegspringen of in uw ogen of gezicht terechtkomen en u blind maken of ernstig verwonden. Neem de volgende punten in acht wanneer u het apparaat gebruikt: Draag stevige kledij en oogbescherming. Houd met één hand de handgreep vooraan en met de andere hand de hulphandgreep vast. Houd het apparaat onder uw middel. Maai van rechts naar links zodat gras altijd aan de kant tegenover uzelf

terechtkomt. Houd het segment parallel met de aardingsdraad (of loodrecht om kanten te trimmen) en houd het gereed voor het te trimmen materiaal (maar niet ertegen). Vermijd ondertussen om u voorover te buigen.



Waarschuwing: zorg ervoor dat de draad lang genoeg is vóór u begint te werken. Begin pas met trimmen wanneer de motor op volle snelheid draait.

10 BEDIENING



Wanneer de snijdraad bij het eerste gebruik te lang is, zullen de overbodige uiteinden door het mes in de beschermkap afgesneden worden.

Uw grastrimmer levert zijn beste prestaties wanneer u zich aan de volgende instructies houdt:

- Gebruik de grastrimmer nooit zonder zijn veiligheidsvoorzieningen.
- Maai geen nat gras. De beste resultaten bereikt u met droog gras.
- Duw de grastrimmer niet in het gras tot de knop is ingedrukt. Wacht tot de trimmer draait.
- Beweeg de trimmer naar de zijkant terwijl u voorwaarts loopt en hou hem hierbij onder een hoek van ongeveer 30 °. Zo doet uw trimmer correct zijn werk.
- Werk in verschillende laagjes om lang gras af te maaien, ga er meermaals overheen en maai het stap voor stap korter af.
- Gebruik de kantgeleider en de beschermkap om onnodige slijtage van de snijdraad te voorkomen.
- Hou de grastrimmer uit de buurt van harde voorwerpen om onnodige slijtage van de snijdraad te voorkomen.

10.1 In- en uitschakelen

- Druk de ontgrendelknop (1) in en duw op de aan/uit-schakelaar (2) om de trimmer te starten.
- Om het toestel uit te schakelen, laat u de aan/uit-schakelaar los.



OPGELET! Na het uitschakelen, blijft de nylon draad nog een paar seconden verder draaien.

10.2 De spoel en de draad vervangen (Fig. 6)

- Duw op de zijkanten van het spoeldeksel en verwijder het.
- Verwijder de lege snijdraadspoel.
- Stop de uiteinden van de snijdraad van de nieuwe spoel doorheen de openingen van de spoelhouder.
- Plaats het spoeldeksel terug op de spoelhouder.
- Wanneer u het toestel opnieuw start, zal de snijdraad automatisch op de perfecte lengte afgesneden worden.



OPGELET! In geen geval mag u extra snijdraad op de spoel wikkelen. Vervang daarentegen de lege spoel en plaats een nieuwe, identiek aan de originele. Het gebruik van snijdraad met eigenschappen die afwijken van die van de originele snijdraad, kunnen de grastrimmer onomkeerbaar beschadigen en de garantie vernietigen.

10.3 De draad manueel verlengen

- De draad kan ook manueel verlengd worden indien nodig.
- Haal de batterij uit het toestel vóór u de draad manueel verlengt.

- Duw op de knop om de draad manueel te verlengen en laat hem los terwijl u zachtjes aan de draad trekt tot hij aan het snijmes komt.
- Wanneer de draad verder dan het snijmes uitsteekt, is hij te lang.

11 REINIGING EN ONDERHOUD

Onze machines werden ontworpen om gedurende een lange tijd te werken met een minimum aan onderhoud. Een voortdurende goede werking is afhankelijk van een goede zorg voor de machine en een regelmatig reinigen ervan.

- Reinig regelmatig de ventilatiesleuven van uw gereedschap. Gebruik hiervoor een zachte borstel of een droge vod.
- Gebruik regelmatig de snijdraad en de spoel met een zachte borstel of een droge vod.
- Gebruik regelmatig een stompe schraper om gras en vuil aan de onderkant van de beschermkap te verwijderen.

12 BEWARING

- Bewaar de trimmer buiten het bereik van kinderen, in een stabiele en veilige positie en op een droge plek waar de temperatuur niet te hoog of te laag is.
- Bewaar de trimmer buiten het bereik van direct zonlicht, indien mogelijk op een donkere of nauwelijks verlichte plek.
- Bewaar het toestel niet in een nylon zak omdat dit de vorming van vochtvlekken zou kunnen bevorderen.
- Bewaar de grastrimmer niet al rustend op de vloer. Hang hem daarentegen op aan zijn handgreep zodat de beschermkap niets raakt. Wanneer de beschermkap op een oppervlak rust, zou haar vorm en afmetingen kunnen veranderen waardoor haar veiligheidseigenschappen zouden kunnen veranderen.

13 TECHNISCHE GEGEVENS

Type	POWDPG7546
Spanning	40 V
Maaibreedte	300 mm
Diameter van de snijdraad	Ø1,6 mm
Snijstelsysteem	dubbele draad / automatisch
Toerental (onbelast)	8000 /min

14 GELUID

Geluidsemissiewaarden gemeten volgens de van toepassing zijnde standaard. (K=3)

Geluidsdruk niveau LpA 78 dB(A)

Geluidsvermogen niveau LwA 90 dB(A)



AANDACHT! Draag gehoorbeschermers wanneer het geluidsdruk niveau 85 dB(A) overschrijdt.

aw (Trilling)

Max. 2,0 m/s²

K = 1,5 m/s²

15 GARANTIE

- Dit product is, conform de wettelijke reglementeringen, gewaarborgd gedurende een periode van 36 maanden die begint vanaf de datum van aankoop door de eerste koper.
- Deze garantie dekt alle materiaal- of productiefouten met uitsluiting van: batterijen, laders, defecten aan onderdelen onderhevig aan normale slijtage zoals lagers, borstels, kabels, stekkers of accessoires zoals boren, boorbits, zaagbladen enz., beschadigingen of defecten die voortvloeien uit onjuist gebruik, ongelukken of modificaties, alsook de transportkosten.
- Vallen ook niet onder de garantiebepalingen: beschadigingen en/of defecten die voortvloeien uit onjuist gebruik.
- Wij wijzen tevens alle verantwoordelijkheid af voor elk lichamelijk letsel welke het gevolg is van onjuist gebruik van het toestel.
- Herstellingen mogen enkel gebeuren door een erkende klantenservice voor Powerplus gereedschappen.
- Meer informatie kan u steeds bekomen op het nummer 00 32 3 292 92 90.
- Eventuele transportkosten zijn steeds voor rekening van de klant, tenzij schriftelijk anders overeengekomen werd.
- Tevens kan geen aanspraak gemaakt worden op de garantie wanneer de schade aan het toestel het gevolg is van nalatig onderhoud of overbelasting.
- Zeker uitgesloten van de garantie is schade als gevolg van vochtinsijpeling, overmatige stofindringing, moedwillige beschadiging (met opzet of door grove onachtzaamheid), ondoelmatig gebruik (gebruik voor doeleinden waarvoor het toestel niet geschikt is), onoordeelkundig gebruik (o.a. niet respecteren van de instructies gegeven in de handleiding), ondeskundige montage, blikseminslag, verkeerde netspanning. Deze lijst is niet limitatief.
- De aanvaarding van claims onder garantie geeft in géén geval aanleiding tot verlenging van de garantieperiode noch tot het aanvangen van een nieuwe garantieperiode in geval van een vervanging van het toestel.
- Toestellen of onderdelen die onder waarborg vervangen werden, worden daardoor eigendom van Varo NV.
- We behouden ons het recht voor om elke garantieclaim te weigeren waarbij de aankoop niet kan worden geverifieerd of waarbij het duidelijk is dat het product niet correct werd onderhouden (propere ventilatiesleuven, regelmatig vervangen koolborstels, ...).
- Uw aankoopbon moet worden bewaard als bewijs van de aankoopdatum.
- Uw gereedschap moet als geheel naar uw dealer worden teruggebracht in een aanvaardbare staat van netheid, in zijn originele kunststof koffer (indien van toepassing op het product) en het moet vergezeld zijn van uw bewijs van aankoop.
- Uw toestel moet minstens 1x per maand opgeladen worden, opdat de werking van dit toestel optimaal blijft.

16 MILIEU



Indien u, na zekere tijd, beslist uw machine te vervangen, werp deze dan niet weg bij uw huishoudelijk afval maar doe dit op een milieuvriendelijke wijze.

Afval geproduceerd door elektrische machines mag niet op dezelfde manier behandeld worden als het gewone huishoudelijke afval. Breng het naar een recyclagecentrum op plaatsen waar zulke gepaste installaties bestaan. Raadpleeg de plaatselijke instanties of de verkoper voor adviezen over inzameling en verwerking.

17 CONFORMITEITSVERKLARING

VARO – Vic. Van Rompuy N.V. - Joseph Van Instraat 9 - BE2500 Lier - BELGIUM,
verklaart dat,

Product: Grastrimmer 20 V - Batterijgevoed
Handelsmerk: PowerPlus
Model: POWDPG7546

voldoet aan de essentiële eisen en aan de overige relevante bepalingen van de van toepassing zijnde Europese Richtlijnen, gebaseerd op de toepassing van Europese geharmoniseerde normen. Elke niet-toegelaten modificatie van het apparaat maakt deze verklaring nietig.

Europese Richtlijnen (inclusief, indien van toepassing, hun wijzigingen tot op de datum van ondertekening):

2011/65/EU
2006/42/EC
2014/30/EU
2000/14/EC

Annex VI

LwA

Measured	90 dB(A)
Guaranteed	92 dB(A)
Notified Body	TÜV SÜD - 0036

Europese geharmoniseerde normen (inclusief, indien van toepassing, hun wijzigingen tot op de datum van ondertekening):

EN60335-1 : 2012
EN50636-2-91 : 2014
EN IEC55014-1 : 2021
EN IEC55014-2 : 2021

Beheerder van de technische documentatie: Philippe Vankerkhove, VARO – Vic. Van Rompuy N.V.

Ondergetekende handelt in opdracht van de bedrijfsleider,

Ludo Mertens
Regelgevings- en compliancemanager
21/03/2024, Lier - Belgium

1	UTILISATION PRÉVUE	3
2	DESCRIPTION (FIG. A)	3
3	LISTE DES PIÈCES CONTENUES DANS L'EMBALLAGE	3
4	PICTOGRAMMES	4
5	CONSIGNES DE SÉCURITÉ GÉNÉRALES	4
5.1	<i>Lieu de travail.....</i>	5
5.2	<i>Sécurité électrique.....</i>	5
5.3	<i>Sécurité des personnes.....</i>	5
5.4	<i>Précautions de manipulation et d'utilisation d'outils électriques.....</i>	6
5.5	<i>Entretien</i>	6
6	CONSIGNES DE SÉCURITÉ SUPPLÉMENTAIRES POUR LES COUPE-BORDURES	6
7	CONSIGNES DE SÉCURITÉ SUPPLÉMENTAIRES POUR LES BATTERIES ET LES CHARGEURS.....	7
7.1	<i>Batteries</i>	7
7.2	<i>Chargeurs.....</i>	8
8	CHARGE ET INSERTION OU RETRAIT DE LA BATTERIE	8
8.1	<i>Indications du chargeur.....</i>	8
8.2	<i>Retrait/insertion de la batterie.....</i>	8
8.3	<i>Voyants du niveau de charge de la batterie (Fig. A)</i>	8
9	MONTAGE.....	9
9.1	<i>Installation de la protection (Fig. 1)</i>	9
9.2	<i>Montage de la roue de guidage (Fig. 2)</i>	9
9.3	<i>Réglage de la hauteur (Fig. 3)</i>	9
9.4	<i>Réglage de la poignée supplémentaire (Fig. 4).....</i>	9
9.5	<i>Réglage de l'angle de coupe (Fig. 5).....</i>	9
10	UTILISATION	10
10.1	<i>Mise sous/hors tension</i>	10
10.2	<i>Remplacement de la bobine et de la ligne (Fig.6)</i>	10
10.3	<i>Extension manuelle du fil</i>	11
11	NETTOYAGE ET ENTRETIEN	11

12	ENTREPOSAGE	11
13	SPÉCIFICATIONS TECHNIQUES	11
14	BRUIT	11
15	GARANTIE	12
16	ENVIRONNEMENT	12
17	DÉCLARATION DE CONFORMITÉ	13

COUPE-BORDURE 40 V 300 MM POWDPG7546

1 UTILISATION PRÉVUE

Votre coupe-bordure a été conçu pour couper et procéder à la finition des angles de pelouse et pour couper l'herbe dans les endroits inaccessibles. Cet outil est uniquement destiné à l'usage du consommateur.

Ne convient pas à une utilisation professionnelle.



MISE EN GARDE! Pour votre propre sécurité, lisez préalablement ce manuel d'utilisation avant d'utiliser la machine. Si vous cédez votre appareil, joignez-y toujours ce mode d'emploi.

2 DESCRIPTION (FIG. A)

- | | |
|--|---|
| 1. Bouton de déverrouillage | 12. Lame de coupe (interne) |
| 2. Interrupteur marche-arrêt | 13. Couvercle de bobine |
| 3. Poignée supplémentaire | 14. Dispositif de coupe du fil |
| 4. Bouton de réglage de poignée supplémentaire | 15. Bloc-batterie (NON INCLUS) |
| 5. Bouton de blocage de rallonge | 16. Bouton de déblocage du bloc-batterie |
| 6. Tube de rallonge | 17. Chargeur (NON INCLUS) |
| 7. Bouton de réglage de l'angle de la tête | 18. Voyants du niveau de charge de la batterie |
| 8. Tête de coupe | 19. Bouton des voyants du niveau de charge de la batterie |
| 9. Étrier d'écartement en acier | 20. Poignée |
| 10. Protection | |
| 11. Roue de guidage | |

3 LISTE DES PIÈCES CONTENUES DANS L'EMBALLAGE

- Retirez tous les matériaux d'emballage.
- Retirez les supports d'emballage et de transport restants (le cas échéant).
- Vérifiez qu'il ne manque rien dans le carton.
- Vérifiez que l'appareil, le cordon d'alimentation, la fiche d'alimentation électrique et tous les accessoires n'ont pas subi de dommages au cours du transport.
- Conservez les matériaux d'emballage le plus longtemps possible jusqu'à la fin de la période de garantie. Jetez-les ensuite conformément à votre système de mise au rebut des déchets.



AVERTISSEMENT : Les matériaux d'emballage ne sont pas des jouets ! Les enfants ne doivent pas jouer avec des sacs en plastique ! Il existe un risque de suffocation !

1 coupe-bordure
1 protection
1 roue de guidage
1 poignée supplémentaire

1 manuel
1 protection pour les fleurs
2 sacs plastique contenant des vis



En cas de pièces manquantes ou endommagées, contactez votre revendeur.

4 PICTOGRAMMES

Les symboles suivants sont utilisés dans ce mode d'emploi et/ou sur la machine :

	Risque de lésion corporelle ou de dégâts matériels.		Port de chaussures de protection recommandé.
	Lisez le manuel avant utilisation.		Portez des gants de protection.
	Portez des protège-oreilles. Portez des lunettes de sécurité.		Maintenez une distance minimale de 15 m entre la machine et des tiers au cours de son fonctionnement.
	N'utilisez jamais ce taille-haie sous la pluie ou en cas d'humidité, la vapeur d'eau entraîne un risque d'électrocution.		En cas de formation de poussière, portez un masque de protection respiratoire
	Machine de la classe II – Double isolation – vous n'avez pas besoin d'une prise avec mise à terre. (uniquement pour le chargeur)		Conformément aux principales exigences de la/des directive(s) Européenne(s).
	N'exposez pas le chargeur ni la batterie à l'eau.		N'incinerez pas la batterie ni le chargeur.
	Température ambiante de 40 °C max. (uniquement pour la batterie)		Utilisez la batterie et le chargeur uniquement dans des pièces fermées.
	Lire le manuel avant utilisation.		Eloigner les personnes présentes.

5 CONSIGNES DE SÉCURITÉ GÉNÉRALES



Attention, toutes les instructions doivent être consultées ! Un non-respect des instructions et mises en garde suivantes peut entraîner des décharges électriques, des incendies et/ou des blessures graves. Conservez toutes les instructions et mises en garde pour une consultation ultérieure. La notion d'outil électrique utilisée ci-après fait référence à un outil électrique connecté au réseau électrique (avec câble secteur) ou à un outil électrique alimenté par batterie (sans fil).

5.1 Lieu de travail

- Maintenez la propreté et un éclairage correct dans votre espace de travail. Désordre et manque de lumière peuvent donner lieu à des accidents.
- N'utilisez pas les outils électriques dans un environnement présentant un risque d'explosion et contenant des liquides, gaz ou poussières inflammables. Les outils électriques produisent des étincelles susceptibles de provoquer l'embrasement de la poussière ou des vapeurs.
- Maintenez les enfants et les tierces personnes à l'écart lorsque vous utilisez l'outil électrique. Vous risquez de perdre le contrôle de l'appareil en cas de distraction.

5.2 Sécurité électrique

- La tension d'alimentation doit correspondre à celle indiquée sur l'étiquette des caractéristiques.
- La fiche de raccordement des outils électriques doit être adaptée à la prise. La fiche secteur ne peut en aucun cas être modifiée. N'utilisez pas d'adaptateur en même temps que des outils électriques mis à la terre. Des fiches secteur non modifiées et des prises adaptées réduisent le risque de décharge électrique.
- Évitez tout contact corporel avec des surfaces mises à la terre telles que robinets, chauffages, cuisinières électriques et réfrigérateurs. Le risque de décharge électrique augmente lorsque votre corps est mis à la terre.
- Tenez les outils électriques à l'écart de la pluie ou de l'humidité. La pénétration d'eau dans un appareil électrique augmente le risque de décharge.
- N'utilisez pas le câble secteur pour porter ou suspendre l'outil électrique ou encore pour retirer la fiche secteur de la prise. Tenez le câble secteur à l'écart de la chaleur, de l'huile, des bords coupants ou des pièces mobiles de l'appareil. Des câbles secteurs endommagés ou emmêlés augmentent le risque de décharge électrique.
- Lorsque vous utilisez un outil électrique à l'air libre, n'employez que des rallonges autorisées dans le cadre d'un usage extérieur. L'usage d'une rallonge convenant à une utilisation extérieure réduit le risque de décharge électrique.
- Si vous êtes obligé d'utiliser des outils électriques dans un local humide, utilisez une alimentation électrique protégée par un dispositif à courant résiduel (RCD). L'utilisation d'un RCD réduit le risque de décharge.

5.3 Sécurité des personnes

- Soyez attentif. Faites attention à ce que vous faites et utilisez toujours un outil électrique avec précaution. N'utilisez pas un outil électrique lorsque vous êtes fatigué ou sous l'influence de la drogue, de l'alcool ou de médicaments. Un moment d'inattention durant l'utilisation d'outils électriques peut engendrer des blessures graves.
- Portez un équipement de protection individuelle ainsi que des lunettes de protection en toutes circonstances. Le port d'un équipement de protection individuelle tel que masque anti-poussière, chaussures de sécurité antidérapantes, casque de protection ou protections acoustiques, selon l'usage de l'outil électrique, réduit le risque des blessures.
- Évitez toute mise en marche impromptue. Assurez-vous que le commutateur se trouve en position éteinte avant de brancher la fiche secteur dans la prise. Un risque d'accident existe si votre doigt se trouve sur le commutateur de l'outil électrique lorsque vous portez celui-ci ou lorsque vous le raccordez au secteur en position allumée.
- Retirez les outils de réglage ou les clés de serrage avant de mettre l'outil électrique en circuit. Un outil ou une clé se trouvant dans une partie rotative de l'outil électrique est susceptible de provoquer des blessures.
- Ne vous surestimez pas. Veillez à conserver une position sûre et maintenez votre équilibre à tout moment. Cela vous permettra de mieux contrôler l'outil électrique dans les situations inattendues.

- Portez des vêtements appropriés. Ne portez pas de vêtements larges ni de bijoux. Maintenez les cheveux, vêtements et gants à l'écart des pièces mobiles. Les vêtements amples, les bijoux ou les cheveux longs peuvent être happés par les parties mobiles.
- Si des dispositifs d'aspiration et de réception de la poussière sont montés, assurez-vous que ceux-ci sont raccordés et correctement employés. L'utilisation de ces dispositifs réduit les risques inhérents à la poussière.

5.4 Précautions de manipulation et d'utilisation d'outils électriques

- Ne surchargez pas l'outil électrique. Utilisez l'outil électrique adapté à votre travail. Un outil électrique adapté vous permettra d'effectuer un travail plus efficace et plus sûr dans le champ d'application concerné.
- N'utilisez aucun outil électrique dont le commutateur est défectueux. Un outil électrique ne pouvant plus être allumé ou éteint est dangereux et doit être réparé.
- Retirez la fiche secteur de la prise avant de procéder à des réglages, de remplacer des accessoires ou de ranger l'outil électrique. Cette mesure de précaution empêche la mise en marche impromptue de l'outil électrique.
- Conservez les outils électriques inutilisés hors d'atteinte des enfants. Ne laissez pas des personnes ne connaissant pas l'appareil ou n'ayant pas pris connaissance de ces instructions utiliser l'appareil. Les outils électriques sont dangereux lorsqu'ils sont utilisés par des personnes inexpérimentées.
- Entretenez l'appareil avec soin. Contrôlez qu'aucune pièce mobile de l'appareil n'est décentrée ou grippée, qu'aucune pièce n'est cassée ou endommagée au point d'entraver le fonctionnement de l'appareil. Faites réparer les pièces endommagées avant d'utiliser l'appareil. De nombreux accidents sont dus à un entretien défaillant des outils électriques.
- Maintenez la propreté et l'affûtage des outils tranchants. Des outils tranchants entretenus avec soin, équipés de lames affûtées, se bloquent moins souvent et sont plus faciles à diriger.
- Utilisez l'outil électrique, les accessoires, les outils rapportés ou autres en respectant ces instructions et de la manière prescrite pour le type d'outil électrique concerné. Tenez compte des conditions d'emploi et du travail à accomplir. L'utilisation d'outils électriques à des fins autres que les applications prévues peut aboutir à des situations dangereuses.

5.5 Entretien

- Ne faites réparer votre outil électrique que par du personnel qualifié, au moyen de pièces de rechange d'origine uniquement, de manière à préserver la sécurité de l'appareil.

6 CONSIGNES DE SÉCURITÉ SUPPLÉMENTAIRES POUR LES COUPE-BORDURES

- Les coupe-bordures ne doivent pas être utilisés par des enfants ou des personnes non formées à l'utilisation de ces outils.
- Portez des chaussures solides ou des bottes pour vous protéger les pieds.
- Portez des pantalons pour vous protéger les jambes.
- Vérifiez l'appareil avant utilisation. N'utilisez pas l'appareil s'il est endommagé.
- Si l'appareil est endommagé, faites-le réparer par un réparateur agréé.
- N'utilisez pas l'appareil en présence d'enfants et/ou d'animaux.
- Utilisez l'appareil uniquement lorsqu'il fait encore bien jour ou sous un bon éclairage.
- N'utilisez jamais l'appareil sans le dispositif de sécurité.
- Avant d'utiliser l'appareil, retirez les brindilles, les pierres, le fil et tout autre obstacle de la surface de travail.
- Utilisez uniquement l'appareil en position verticale, avec la ligne de coupe pointant vers le sol. Ne basculez jamais l'appareil dans une autre position.
- Gardez toujours les mains et les pieds éloignés de la ligne de coupe.
- Évitez de toucher la ligne de coupe.

- Avant de reposer l'appareil, mettez-le hors tension et attendez que la ligne de coupe s'arrête complètement d'elle-même. N'essayez jamais d'arrêter vous-même la ligne de coupe.



Notez que l'appareil continue à tourner quelque temps après sa mise hors tension.

- Utilisez uniquement le type de ligne de coupe recommandé par le fabricant. N'utilisez jamais de ligne de coupe en métal ni de ligne de pêche.
- Après utilisation, entreposez toujours l'appareil en toute sécurité, hors de portée des enfants.

7 CONSIGNES DE SÉCURITÉ SUPPLÉMENTAIRES POUR LES BATTERIES ET LES CHARGEURS



Utilisez uniquement des batteries et des chargeurs applicables pour cette machine.

7.1 Batteries

- N'essayez en aucun cas d'ouvrir une batterie.
- Ne rangez pas une batterie dans un endroit où la température dépasse 40 °C.
- Chargez la batterie uniquement à une température ambiante comprise entre 4 °C et 40 °C.
- Entreposez vos batteries dans un endroit frais (5 °C-20 °C) et sec. N'entreposez jamais les batteries si elles sont déchargées.
- Il est préférable de décharger et recharger régulièrement les batteries au Li-ion (au moins 4 fois par an). La charge idéale pour un entreposage à long terme de votre batterie au Li-ion est d'environ 40 % de sa capacité.
- Lors de la mise au rebut de la batterie, suivez les instructions fournies à la section « Protection de l'environnement ».
- Ne provoquez pas de court-circuit. En cas de connexion directe entre les bornes positive (+) et négative (-) ou de contact accidentel avec des objets métalliques, la batterie est court-circuitée et un courant intense la traverse, générant une chaleur susceptible de provoquer une rupture du carter ou un incendie.
- Ne chauffez pas la batterie. Si la batterie chauffe à une température supérieure à 100 °C, les séparateurs de scellement et d'isolation et les autres composants polymères risquent d'être endommagés, ce qui entraînerait une fuite d'électrolyte et/ou un court-circuit interne générant une chaleur susceptible de provoquer une rupture ou un incendie. En outre, ne jetez pas la batterie au feu, ce qui risquerait d'entraîner une explosion et/ou une flamme intense.
- Dans certaines conditions extrêmes, une fuite de batterie peut se produire. Si vous remarquez du liquide sur la batterie, procédez comme suit :
 - Essayez soigneusement le liquide à l'aide d'un chiffon. Évitez tout contact cutané.
 - En cas de contact oculaire, suivez les instructions ci-dessous :
 - ✓ Rincez immédiatement à l'eau. Neutralisez à l'aide d'un acide doux comme du jus de citron ou du vinaigre.
 - ✓ En cas de contact oculaire, rincez abondamment à l'eau propre pendant au moins 10 minutes. Consultez un médecin.



Risque d'incendie ! Évitez de court-circuiter les contacts d'une batterie détachée. N'incinerez pas la batterie.

7.2 Chargeurs

- Ne tentez jamais de charger des batteries non rechargeables.
- Remplacez immédiatement tout cordon d'alimentation défectueux.
- N'exposez pas le chargeur à l'eau.
- N'ouvrez pas le chargeur.
- Ne sondez pas le chargeur.
- Le chargeur est destiné à un usage en intérieur uniquement.

8 CHARGE ET INSERTION OU RETRAIT DE LA BATTERIE

8.1 Indications du chargeur

Branchez le chargeur sur la prise de courant électrique.

- Vert fixe : prêt à charger
- Rouge clignotant : en charge
- Vert fixe : chargé
- Vert et rouge fixe : batterie ou chargeur endommagé.



Remarque : si la batterie ne s'insère pas correctement, débranchez-la et vérifiez qu'il s'agit d'un modèle adapté à ce type de chargeur, conformément au tableau des spécifications. Ne chargez pas un autre bloc-batterie ou toute batterie qui ne s'insère pas en toute sécurité dans le chargeur.

1. Surveillez régulièrement le chargeur et la batterie pendant le processus de charge.
2. Après la charge, débranchez le chargeur de la prise et retirez la batterie.
3. Laissez la batterie refroidir complètement avant de l'utiliser.
4. Rangez le chargeur et la batterie dans un endroit sûr, hors de portée des enfants.



REMARQUE : Si la batterie est chaude après une utilisation prolongée dans l'outil, laissez-la refroidir à température ambiante avant de la recharger. Cela permet de prolonger la durée de vie des batteries.

8.2 Retrait/insertion de la batterie



AVERTISSEMENT : avant tout réglage, débranchez la fiche d'alimentation ou retirez le bloc-batterie.

- Tenez l'outil d'une main et la batterie (15) de l'autre.
- Installation : poussez et glissez le bloc-batterie dans le port prévu à cet effet, assurez-vous que le loquet à l'arrière de la batterie est en place et que la batterie est sécurisée avant de démarrer l'opération.
- Retrait : appuyez sur le loquet d'ouverture de la batterie et retirez la batterie en même temps.

8.3 Voyants du niveau de charge de la batterie (Fig. A)

Le bloc-batterie comporte des voyants du niveau de charge (18). Pour vérifier l'état de la batterie, appuyez sur le bouton (19). Avant d'utiliser l'appareil, appuyez sur l'interrupteur-gâchette (2) pour vérifier si la batterie est suffisamment chargée pour fonctionner correctement.

Trois LED indiquent le niveau de charge de la batterie :

- 3 LED allumées : batterie entièrement chargée.
- 2 LED allumées : batterie chargée à 60 %
- 1 LED allumée : batterie presque déchargée

9 MONTAGE

Le coupe-bordure est fourni avec plusieurs composants non assemblés. Pour les assembler, procédez comme suit :

9.1 Installation de la protection (Fig. 1)

- Retirez du carton la protection du coupe-bordure (10) et l'étrier d'écartement en acier.
- Faites glisser la protection vers la tête de coupe.
- Utilisez un tournevis cruciforme pour fixer la vis cruciforme.
- Insérez l'étrier d'écartement protège-fleurs (9) dans la protection (10).



Attention ! Au cours de cette opération, faites attention à la lame de la ligne de coupe, vous pourriez vous blesser.



Attention ! N'utilisez jamais le coupe-bordure sans la protection. Elle est indispensable pour votre propre sécurité et celle des autres personnes, ainsi que pour le bon fonctionnement du coupe-bordure. Le non-respect de cette norme de sécurité est non seulement dangereux, mais annule également les conditions de garantie.

9.2 Montage de la roue de guidage (Fig. 2)

- Retirez du carton la roue de guidage et ses vis, montez-les comme illustré sur la Fig. 2.
- Serrez les deux vis.

9.3 Réglage de la hauteur (Fig. 3)

- Pour régler la hauteur, tournez et desserrez le collier du bouton de verrouillage (5) dans le sens de la flèche 1 et sortez ou rentrez le tube télescopique (6) comme indiqué par la flèche 2.
- Serrez le bouton de verrouillage (5) pour verrouiller le tube sur la position sélectionnée.

9.4 Réglage de la poignée supplémentaire (Fig. 4)

- Retirez du carton la poignée supplémentaire (3).
- Desserrez le bouton (4) et retirez la longue vis. Respectez l'étape de montage comme illustré sur la Fig. 4.

9.5 Réglage de l'angle de coupe (Fig. 5)

Votre coupe-bordure a une tête de coupe à 4 positions. Ce réglage vous permet de travailler efficacement à un angle de travail confortable. Il permet de couper avec précision autour des parterres de fleurs, sous les buissons, autour des arbres et des poteaux de clôture, etc. Pour modifier l'angle, il suffit d'appuyer sur le bouton d'angle (7) de la tête de coupe, de mettre le bloc-moteur sur la position souhaitée, puis de relâcher le bouton. Saisissez la poignée (20) d'une main et tirez le tube de l'autre main tout en le tournant vers la gauche et la droite comme indiqué par la flèche sur la poignée.



Avertissement : retirez la batterie du coupe-bordure avant tout réglage.



Avertissement : portez toujours des lunettes de protection. Ne vous penchez jamais vers la tête de coupe. Des cailloux ou des débris peuvent rebondir ou être projetés dans les yeux et le visage et vous aveugler ou causer des blessures graves. Pour utiliser l'appareil, notez les points suivants : portez des vêtements épais et des lunettes de protection. Tenez la poignée avant d'une main et la poignée supplémentaire de l'autre main. Gardez l'appareil en dessous du niveau de la taille. Passez l'appareil de la droite vers la gauche afin que les résidus soient toujours projetés du côté opposé à vous. Tout en

évitant de vous pencher, gardez la section parallèle au sol (ou perpendiculaire pour tailler les bordures) et proche du matériau à couper (mais sans le toucher).



Avertissement : avant de commencer le travail, assurez-vous que le fil est assez long. Ne commencez pas le travail avant que le moteur ne tourne à plein régime.

10 UTILISATION



Si la ligne est trop longue lorsque vous utilisez l'outil pour la première fois, l'extrémité en excès sera coupée par la lame présente sur le capot du protecteur.

Votre coupe-bordure fonctionnera mieux si vous respectez les consignes suivantes :

- N'utilisez jamais le coupe-bordure sans ses dispositifs de sécurité.
- Ne coupez pas l'herbe lorsqu'elle est humide. Les meilleurs résultats sont obtenus sur herbe sèche.
- N'approchez pas le coupe-bordure de l'herbe avant que l'interrupteur soit enfoncé, attendez que le coupe-bordure soit en marche.
- Pour une coupe adaptée, balancez le coupe-bordure d'un côté à l'autre tout en marchant, en le tenant selon un angle d'environ 30°.
- Effectuez plusieurs passages pour couper progressivement des herbes hautes en partant du haut.
- Utilisez le guide latéral et le crochet du protecteur pour éviter une usure inutile de la ligne.
- Éloignez le coupe-bordure des objets durs pour éviter une usure inutile de la ligne.

10.1 Mise sous/hors tension

- Appuyez sur le bouton de déverrouillage (1) et appuyez sur le bouton marche/arrêt (2) pour démarrer le coupe-bordure.
- Pour mettre l'outil hors tension, relâchez l'interrupteur marche-arrêt.



ATTENTION ! Après la mise hors tension, le fil de nylon continue à tourner pendant quelques secondes.

10.2 Remplacement de la bobine et de la ligne (Fig.6)

- Appuyez sur les côtés du capot de la bobine et retirez le capot.
- Retirez la bobine vide.
- Faites passer les extrémités de la ligne de la bobine neuve dans les œillets du support de bobine.
- Réinstallez le capot de bobine sur le support de bobine.
- Lorsque vous remettez l'appareil en marche, la ligne est coupée automatiquement à la bonne longueur.



ATTENTION ! N'enroulez en aucun cas une ligne supplémentaire sur la bobine vide, mais remplacez-la par une bobine neuve identique à l'originale. L'utilisation d'une ligne de caractéristiques différentes de celles de la bobine d'origine peut endommager définitivement le coupe-bordure et annuler les conditions de garantie.

10.3 Extension manuelle du fil

- Le fil peut également être rallongé manuellement si nécessaire.
- Avant de rallonger manuellement le fil, retirez la batterie de l'appareil.
- Appuyez sur le bouton d'extension manuelle du fil puis relâchez-le en tirant doucement le fil jusqu'à ce qu'il arrive au coupe-fil.
- Le fil est trop long s'il dépasse le niveau du coupe-fil.

11 NETTOYAGE ET ENTRETIEN

Nos machines sont conçues pour fonctionner longtemps avec un entretien minimal. Un fonctionnement satisfaisant permanent peut être obtenu grâce à un entretien approprié de la machine et à un nettoyage régulier.

- Nettoyez régulièrement l'orifice de ventilation de votre outil à l'aide d'une brosse douce ou d'un chiffon sec.
- Nettoyez régulièrement la ligne de coupe et la bobine à l'aide d'une brosse douce ou d'un chiffon sec.
- Utilisez régulièrement un grattoir émoussé pour retirer l'herbe et la saleté du dessous de la protection.

12 ENTREPOSAGE

- Entrez le coupe-bordure hors de portée des enfants, dans une position stable et sécurisée et dans un endroit sec où la température n'est ni trop chaude ni trop froide.
- Entrez le coupe-bordure à distance du rayonnement direct du soleil, si possible dans un endroit sombre ou faiblement éclairé.
- N'entrez pas le coupe-bordure dans un sac en nylon, ceci pourrait favoriser la formation de taches d'humidité.
- N'entrez pas le coupe-bordure à même le sol. Suspendez-le plutôt par sa poignée afin que son dispositif de protection ne touche rien. Le contact de la protection avec une surface pourrait modifier sa forme et, par conséquent, ses dimensions ; ses caractéristiques de sécurité seraient alors modifiées.

13 SPÉCIFICATIONS TECHNIQUES

Type	POWDPG7546
Alimentation	40 V
Largeur de coupe	300 mm
Dimensions de la ligne	Ø1,6 mm
Système de coupe	Lignes double/ automatique
Vitesse à vide	8000 /min

14 BRUIT

Valeurs des émissions acoustiques mesurées selon la norme applicable. (K=3)

Pression acoustique L _{pA}	78 dB(A)
Puissance acoustique L _{WA}	90 dB(A)



ATTENTION ! Lorsque la pression acoustique dépasse la valeur de 85 dB(A), il est nécessaire de porter des dispositifs individuels de protection de l'ouïe.

aw (Vibrations):	Max. 2,0 m/s ²	K = 1,5 m/s ²
------------------	---------------------------	--------------------------

15 GARANTIE

- Ce produit est garanti pour une période de 36 mois effective à compter de la date d'achat par le premier utilisateur.
- Cette garantie couvre toutes les défaillances matérielles ou les défauts de fabrication, elle n'inclut pas : les batteries, les chargeurs, les défauts dus à l'usure normale des pièces, telles que les roulements, brosses, câbles, fiches ou les accessoires tels que les foreuses, forets, lames de scie, etc. ; les dommages ou les défauts résultant d'une utilisation incorrecte, d'accidents ou de modifications ; ni ne couvre les frais de transport.
- Les dommages et/ou les défauts résultant d'une utilisation incorrecte n'entrent pas non plus dans les clauses de garantie.
- Nous rejetons toute responsabilité pour toute blessure corporelle résultant d'une utilisation inappropriée de l'outil.
- Les réparations ne peuvent être réalisées que par un service après-vente agréé pour les outils Powerplus.
- Vous pouvez obtenir davantage d'informations au numéro 00 32 3 292 92 90.
- Tous les frais de transport doivent toujours être supportés par le client, sauf indication contraire écrite.
- De plus, aucune réclamation ne peut être émise dans le cadre de la garantie si l'endommagement de l'appareil résulte d'une négligence d'entretien ou d'une surcharge.
- Tout dommage résultant d'une pénétration de fluide, d'une pénétration d'une grande quantité de poussière, d'un endommagement volontaire (délibéré ou par grave négligence), d'une utilisation inappropriée (utilisations pour lesquelles l'appareil n'est pas adapté), d'une utilisation incorrecte (par exemple, non-respect des consignes indiquées dans le manuel), d'un montage incorrect, de la foudre, d'une tension incorrecte, n'entre pas dans la garantie. Cette liste n'est pas restrictive.
- L'acceptation des réclamations sous garantie ne peut en aucun cas entraîner la prolongation de la période de garantie ni le début d'une nouvelle période de garantie en cas de remplacement de l'appareil.
- Les appareils ou pièces remplacé(e)s sous garantie sont par conséquent la propriété de Varo NV.
- Nous nous réservons le droit de rejeter toute réclamation dans les cas où l'achat ne peut être vérifié ni lorsqu'il est évident que le produit n'a pas été correctement entretenu. (nettoyage des orifices de ventilation, entretien régulier des balais de charbon, etc.)
- Votre reçu d'achat doit être conservé comme preuve de la date d'achat.
- Votre outil non démonté doit être renvoyé à votre revendeur dans un état de propreté acceptable (dans son coffret moulé par soufflage d'origine le cas échéant), accompagné de votre preuve d'achat.
- Votre outil doit être chargé au moins 1 fois par mois afin de garantir un fonctionnement optimal de cet outil.

16 ENVIRONNEMENT



Si, après un certain temps, vous décidez de remplacer votre machine, ne vous en débarrassez pas avec les ordures ménagères mais destinez-la à un traitement respectueux de l'environnement.

Les déchets électriques ne peuvent être traités de la même manière que les ordures ménagères ordinaires. Procédez à leur recyclage, là où il existe des installations adéquates. Renseignez-vous à propos des procédés de collecte et de traitement auprès des autorités locales compétentes ou de votre revendeur.

17 DÉCLARATION DE CONFORMITÉ

VARO – Vic. Van Rompuy N.V. - Joseph Van Instraat 9 - BE2500 Lier - BELGIQUE, déclare seulement que:

appareil : COUPE BORDURE 20 V - Fonctionnant sur batterie
marque: PowerPlus
modèle: POWDPG7546

est en conformité avec les exigences essentielles et les autres dispositions pertinentes des Directives/Réglementations européennes applicables, basées sur l'application des normes européennes harmonisées. Toute modification non autorisée de l'appareil annule cette déclaration.

Directives/Réglementations européennes (y compris, le cas échéant, leurs amendements à la date de la signature) :

2011/65/EU

2006/42/EC

2014/30/EU

2000/14/EC

Annex VI

LwA

Measured 90 dB(A)

Guaranteed 92 dB(A)

Notified Body TÜV SÜD - 0036

Normes européennes harmonisées (y compris, le cas échéant, leurs amendements à la date de la signature) :

EN60335-1 : 2012

EN50636-2-91 : 2014

EN IEC55014-1 : 2021

EN IEC55014-2 : 2021

Détenteur de la Documentation technique : Philippe Vankerkhove, VARO – Vic. Van Rompuy N.V.

Le soussigné agit au nom du PDG de l'entreprise,

Ludo Mertens
Réglementation – Directeur de la conformité
21/03/2024, Lier - Belgium

1	INTENDED USE	3
2	DESCRIPTION (FIG. A)	3
3	PACKAGE CONTENT LIST	3
4	SYMBOLS	4
5	GENERAL POWER TOOL SAFETY WARNINGS	4
5.1	<i>Work area</i>	4
5.2	<i>Electrical safety</i>	5
5.3	<i>Personal safety</i>	5
5.4	<i>Power tool use and care</i>	5
5.5	<i>Service</i>	6
6	ADDITIONAL SAFETY RULES FOR GRASS TRIMMERS	6
7	ADDITIONAL SAFETY INSTRUCTIONS FOR BATTERIES AND CHARGERS	6
7.1	<i>Batteries</i>	6
7.2	<i>Chargers</i>	7
8	CHARGING AND INSERTION OR REMOVAL OF BATTERY	7
8.1	<i>Charger indications</i>	7
8.2	<i>Removal / insertion of battery</i>	8
8.3	<i>Battery capacity indicator (Fig. A)</i>	8
9	ASSEMBLY	8
9.1	<i>Mounting the guard (Fig.1)</i>	8
9.2	<i>Install the guide wheel (fig. 2)</i>	8
9.3	<i>Height adjustment (Fig. 3)</i>	8
9.4	<i>Setting the auxiliary handle (Fig. 4)</i>	8
9.5	<i>Adjustment the cutting angle (Fig. 5)</i>	9
10	OPERATION.....	9
10.1	<i>Switching on and off</i>	9
10.2	<i>Replacement of the spool and line (fig.6)</i>	9
10.3	<i>Manually thread lengthening</i>	10
11	CLEANING AND MAINTENANCE.....	10

12	STORAGE	10
13	TECHNICAL DATA	10
14	NOISE	10
15	WARRANTY	11
16	ENVIRONMENT	11
17	DECLARATION OF CONFORMITY	12

GRASS TRIMMER 40 V 300 MM POWDPG7546

1 INTENDED USE

Your grass trimmer has been designed for trimming and finishing lawn edges and to cut grass in confined spaces. This tool is intended for consumer use only.

Not suitable for professional use.



WARNING! For your own safety, read this manual and general safety instructions carefully before using the appliance. Your power tool should only be passed on together with these instructions.

2 DESCRIPTION (FIG. A)

- | | |
|---|---|
| 1. Lock-off button | 11. Guide wheel |
| 2. ON/OFF switch | 12. Cut blade (inside) |
| 3. Auxiliary handle | 13. Spool cover |
| 4. Adjustment knob for auxiliary handle | 14. Line cutter |
| 5. Extension lock knob | 15. Battery pack (NOT INCLUDED) |
| 6. Extension tube | 16. Battery pack release button |
| 7. Head angle button | 17. Charger (NOT INCLUDED) |
| 8. Trimmer head | 18. Battery capacity indicator |
| 9. Steel wire | 19. Button for battery capacity indicator |
| 10. Protective guard | 20. Handle |

3 PACKAGE CONTENT LIST

- Remove all packaging materials.
- Remove remaining packing and package inserts (if included).
- Check that the package contents are complete.
- Check the appliance, the power cord, the power plug and all accessories for transportation damage.
- Keep the packing materials as long as possible till the end of the warranty period. Dispose it into your local waste disposal system afterwards.



WARNING: Packaging materials are not toys! Children must not play with plastic bags! Danger of suffocation!

Grass trimmer
Safety guard
Guide wheel
Auxiliary handle



















Manual
Flower guard
2 plastic bags with screws



If any parts are missing or damaged, please contact your dealer.

4 SYMBOLS

In this manual and/or on the machine the following symbols are used:

	Denotes risk of personal injury or damage to the tool.		Wearing of protective shoes advised.
	Read instructions carefully.		Wear gloves.
	Wear safety glasses and ear protection.		Keep a minimum distance of 15 m between the machine and third parties during use.
	Never operate the machine in the rain or in damp or wet condition. Moisture is a shock hazard.		Wear a mask in dusty conditions.
	Class II - The machine is double insulated; Earthing wire is therefore not necessary.		In accordance with essential requirements of the European directive(s).
	Do not expose charger and battery pack to water.		Do not incinerate battery pack or charger.
	Ambient temperature 40 °C max. (only for battery).		Use battery and charger only in closed rooms.
 	Keep bystanders away.	 	Read manual before use.

5 GENERAL POWER TOOL SAFETY WARNINGS



Read all safety warnings and all instructions. Failure to follow all warnings and instructions may result in electric shock, fire and/or serious injury. Save all warnings and instructions for future reference. The term "power tool" in the warnings refers to your mains operated (corded) power tool or battery operated (cordless) power tool.

5.1 Work area

- Keep work area clean and well lit. Cluttered and dark areas invite accidents.
- Do not operate power tools in explosive atmospheres, such as in the presence of flammable liquids, gases or dust. Power tools create sparks which may ignite the dust or fumes.
- Keep children and bystanders away while operating a power tool. Distractions can cause you to lose control.

5.2 Electrical safety

- Always check that the power supply corresponds to the voltage on the rating plate.
- Power tool plugs must match the outlet. Never modify the plug in any way. Do not use any adapter plugs with earthed (grounded) power tools. Unmodified plugs and matching outlets will reduce risk of electric shock.
- Avoid body contact with earthed or grounded surfaces such as pipes, radiators, ranges and refrigerators. There is an increased risk of electric shock if your body is earthed or grounded.
- Do not expose power tools to rain or wet conditions. Water entering a power tool will increase the risk of electric shock.
- Do not abuse the cord. Never use the cord for carrying, pulling or unplugging the power tool. Keep cord away from heat, oil, sharp edges or moving parts. Damaged or entangled cords increase the risk of electric shock.
- When operating a power tool outdoors, use an extension cord suitable for outdoor use. Use of a cord suitable for outdoor use reduces the risk of electric shock.
- If operating a power tool in a damp location is unavoidable, use a residual current device (RCD) protected supply. Use of an RCD reduces the risk of electric shock.

5.3 Personal safety

- Stay alert, watch what you are doing and use common sense when operating a power tool. Do not use a power tool while you are tired or under the influence of drugs, alcohol or medication. A moment of inattention while operating power tools may result in serious personal injury.
- Use safety equipment. Always wear eye protection. Safety equipment such as dust mask, non-skid safety shoes, hard hat, or hearing protection used whenever conditions require will reduce personal injuries.
- Avoid accidental starting. Ensure the switch is in the off position before plugging in. Carrying power tools with your finger on the switch or plugging in power tools that have the switch on invites accidents.
- Remove any adjusting key or wrench before turning the power tool on. A wrench or a key left attached to a rotating part of the power tool may result in personal injury.
- Do not overreach. Keep proper footing and balance at all times. This enables better control of the power tool in unexpected situations.
- Dress properly. Do not wear loose clothing or jewellery. Keep your hair, clothing and gloves away from moving parts. Loose clothes, jewellery or long hair can be caught in moving parts.
- If devices are provided for the connection of dust extraction and collection facilities, ensure these are connected and properly used. Use of these devices can reduce dust related hazards.

5.4 Power tool use and care

- Do not force the power tool. Use the correct power tool for your application. The correct power tool will do the job better and safer at the rate for which it was designed.
- Do not use the power tool if the switch does not turn it on and off. Any power tool that cannot be controlled with the switch is dangerous and must be repaired.
- Disconnect the plug from the power source before making any adjustments, changing accessories, or storing power tools. Such preventive safety measures reduce the risk of starting the power tool accidentally.
- Store idle power tools out of the reach of children and do not allow persons unfamiliar with the power tool or these instructions to operate the power tool. Power tools are dangerous in the hands of untrained users.
- Maintain power tools. Check for misalignment or sticking of moving parts, breakage of parts and any other condition that may affect the power tool's operation. If damaged, have

the power tool repaired before use. Many accidents are caused by poorly maintained power tools.

- Keep cutting tools sharp and clean. Properly maintained cutting tools with sharp cutting edges are less likely to stick and are easier to control.
- Use the power tool, accessories and tool bits etc., in accordance with these instructions and in the manner intended for the particular type of power tool, taking into account the working conditions and the work to be performed. Use of the power tool for operations different from intended could lead to a hazardous situation.

5.5 **Service**

- Have your power tool serviced by a qualified person using only identical replacement parts. This will ensure that the safety of the power tool is maintained.

6 **ADDITIONAL SAFETY RULES FOR GRASS TRIMMERS**

- Grass trimmers must not be used by children or untrained persons.
- Wear stout shoes or boots to protect your feet.
- Wear long trousers to protect your legs.
- Check the appliance before use. If it is damaged, it must not be used.
- If the unit is damaged, have the damage repaired by an authorized repair agent.
- Do not use the appliance in the presence of children and/or animals.
- Only use the appliance in daylight or with good lighting.
- Never use the appliance without the guard in place.
- Before using the appliance, remove sticks, stones, wire and other obstacles from the surface on which you intend to work.
- Only use the appliance in an upright position, with the cutting line pointing to the ground. Never switch on the appliance in another position.
- Always keep your hands and feet away from the cutting line.
- Avoid touching the cutting line.
- Before putting the appliance down, switch it off and wait for the cutting line to come to a complete standstill. Never attempt to bring the cutting line to a standstill yourself.



Beware. After switching off the appliance it continues to rotate for a short time.

- Only use the type of cutting line recommended by the manufacturer. Never use a metal cutting line or fishing line.
- After use, always store the appliance safely and out of the reach of children.

7 **ADDITIONAL SAFETY INSTRUCTIONS FOR BATTERIES AND CHARGERS**



Use only batteries and chargers applicable for this machine.

7.1 **Batteries**

- Never attempt to open for any reason.
- Do not store in locations where the temperature may exceed 40 °C.
- Charge only at ambient temperatures between 4 °C and 40 °C.
- Store your batteries in a cool dry place (5 °C-20 °C). Never store batteries in discharged state.
- It is better for Li-ion batteries to discharge and reload them regularly (at least 4 times a year). The ideal charge for long-term storage of your Li-ion battery is 40% of capacity.

- When disposing of batteries, follow the instructions given in the section “Protecting the environment”.
- Do not cause short circuits. If connection is made between the positive (+) and negative (-) terminal directly or via accidental contact with metallic objects, the battery is short circuited and an intense current will flow causing heat generation which may lead to casing rupture or fire.
- Do not heat. If batteries are heated to above 100 °C, sealing and insulating separators and other polymer components may be damaged resulting in electrolyte leakage and/or internal short circuiting leading to heat generation causing rupture or fire. Moreover do not dispose of the batteries in fire, explosion and/or intense burning may result.
- Under extreme conditions, battery leakage may occur. When you notice liquid on the battery, proceed as follows:
 - Carefully wipe the liquid off using a cloth. Avoid skin contact.
 - In case of skin or eye contact, follow the instructions below:
 - ✓ Immediately rinse with water. Neutralize with a mild acid such as lemon juice or vinegar.
 - ✓ In case of eye contact, rinse abundantly with clean water for at least 10 minutes. Consult a physician.



Fire hazard! Avoid short-circuiting the contacts of a detached battery. Do not incinerate the battery.

7.2 Chargers

- Never attempt to charge non-rechargeable batteries.
- Have defective cords replaced immediately.
- Do not expose to water.
- Do not open the charger.
- Do not probe the charger.
- The charger is intended for indoor use only.

8 CHARGING AND INSERTION OR REMOVAL OF BATTERY

8.1 Charger indications

Connect the charger to the power outlet socket.

- Solid green: ready to charge.
- Flickering red: charging.
- Solid green: charged.
- Solid green and red: battery or charger damaged.



Note: if the battery does not fit properly, disconnect it and confirm that the battery pack is the correct model for this charger as shown on the specification chart. Do not charge any other battery pack or any battery pack that does not securely fit the charger.

1. Frequently monitor the charger and battery pack while connected.
2. Unplug the charger and disconnect it from the battery pack when finished.
3. Allow the battery pack to cool completely before using it.
4. Store the charger and battery pack indoors, out of reach of children.



NOTE: If battery is hot after continuous use in the tool, allow it to cool down to room temperature before charging. This will extend the life of your batteries.

8.2 Removal / insertion of battery



WARNING: Before making any adjustments ensure the tool is switched off or remove the battery pack.

- Hold the tool with one hand and the battery pack (15) with the other.
- To install: push and slide battery pack into battery port, make sure the release latch on the rear side of the battery snaps into place and battery is secure before beginning operation.
- To remove: Press the battery release latch and pull the battery pack out at the same time.

8.3 Battery capacity indicator (Fig. A)

There are battery capacity indicators (18) on the battery pack, you can check the capacity status of the battery if you squeeze the button (19). Before using the machine, please press switch trigger (2) to check if the battery is full enough for properly working.

Those 3 LED might show the status of the capacity level of the battery:

- 3 LED's are litt: Battery fully charged.
- 2 LED's are litt: Battery 60% charged.
- 1 LED is litt: Battery almost discharged.

9 ASSEMBLY

The grass trimmer is supplied with some components not assembled. To assemble these proceed as follows:

9.1 Mounting the guard (Fig.1)

- Take out the grass trimmer, protective guard (10) and steel wire (9) from the box.
- Slip the protective guard to grass trimmer head.
- Use a Phillips head screwdriver to fix the Phillips head screw.
- Push the flower protection wire (9) to the protective guard(10).



Caution! During this operation beware of the line cutter blade. You may be wounded.



Caution! Never use the grass trimmer without the guard. It is vital for your and other peoples' safety and for the good working order of the trimmer. The failure to observe this safety regulation is not only dangerous but also annuls the guarantee terms.

9.2 Install the guide wheel (fig. 2)

- Take out the guide wheel and matching screw, place it as shown in fig.3.
- Tighten the two screws.

9.3 Height adjustment (Fig. 3)

- To adjust the height, simply rotate and loosen the collar extension lock knob (5) as arrow 1 shown and to extend or retract the extension tube (6) as arrow 2 shown.
- Tighten the extension lock knob (5) to lock the tube on the selected position.

9.4 Setting the auxiliary handle (Fig. 4)

- Take out the auxiliary handle (3) from the box.
- Loosen the knob (4) and take out the long screw. Follow the assembly step as shown in fig.4.

9.5 Adjustment the cutting angle (Fig. 5)

Your Trimmers has a 4-positions cutting head. This setting allows you to work effectively at a comfortable working angle. It can cut accurately around the flower beds, under bushes, around trees and fence posts etc.

To change the angle, simply press the head angle button (7) of the cutting head, to the engine block to the desired position, then release the button.

Grasp the handle (20) with one hand and pull the tube with your other hand while turning left or right as the arrow on the handle.



Warning: remove the battery pack from the trimmers before handling setting.



Warning: Always wear safety glasses. Never lean over the cutting head. Stones or debris can bounce or be thrown into eyes and face and blind you or serious injury. To use the machine, note the following points: Put on heavy clothing and eye protection. Hold the front handle with one hand and the auxiliary handle with the other hand. Store unit below the waist level. Have the unit from right to the left so that residues are always projected on the side opposite you. While avoiding bending over, keep the section parallel to the ground wire (or perpendicular to trim edges) and prepared the material to be cut (but not touching).



Warning: Before starting work, make sure that the wire is long enough. Do not start work before the engine running at full speed.

10 OPERATION



If the line is too long when you use the equipment for the first time, the surplus end of it will be cut by the blade on the guard hood.

Your grass trimmer will work at its best if you observe the following instructions:

- Never use the grass trimmer without its safety devices.
- Do not cut grass when it is wet. The best results are had on dry grass.
- Do not move the grass trimmer against the grass until the switch is pressed, i.e. wait until the trimmer is running.
- For the correct cutting action, swing the grass trimmer to the side as you walk forward, holding it at an angle of approx. 30° as you do so.
- Make several passes to cut long grass shorter step by step from the top.
- Use the edge guide and the guard hood to prevent unnecessary wear on the line.
- Keep the grass trimmer away from hard objects in order to avoid unnecessary line wear.

10.1 Switching on and off

- Press the lock-off button (1) and squeeze the ON/OFF switch (2) to start the trimmer.
- To switch the appliance off, release the on/off switch.



CAUTION! After switching off, the nylon line will continue to rotate for a few more seconds.

10.2 Replacement of the spool and line (fig.6)

- Press the sides of the spool cover and remove the cover
- Remove the empty line spool.

- Thread the ends of the line on the new line spool through the eyelets in the spool receptacle.
- Fit the spool cover back in the spool holder.
- When you start the equipment again the line will be cut to the perfect length automatically.



CAUTION! Under no circumstances wind extra line on the empty spool but instead replace it with a new one, the same as the original. The use of line with different characteristics to those of the original can permanently damage the grass trimmer as well as annulling the terms of the guarantee.

10.3 Manually thread lengthening

- The wire can also be lengthened manually if necessary.
- Before manually lengthen the wire, remove the battery from the device.
- Press the button on the manual extension wire and release it while pulling gently the wire until it arrives at the cutter.
- The wire is too long if it exceeds the level of the cutter.

11 CLEANING AND MAINTENANCE

Your tool has been designed to operate over a long period of time with a minimum of maintenance. Continuous satisfactory operation depends upon proper tool care and regular cleaning.

- Regularly clean the ventilation slot in your tool using a soft brush or dry cloth.
- Regularly clean the cutting line and spool using a soft brush or dry cloth.
- Regularly use a blunt scraper to remove grass and dirt from the underneath of the guard.

12 STORAGE

- Store the trimmer out of reach of children, in a stable and safe position and in a dry place where the temperature is not too hot or too cold.
- Store the trimmer away from direct sunlight, if possible in a dark or barely lit place.
- Do not store in a nylon bag because this could encourage the formation of damp patches.
- Do not store the grass trimmer resting on the floor. Hang it by the handgrip instead, so that the guard does not touch anything. The resting of the guard on a surface could alter its shape and therefore its dimensions and its safety characteristics would be modified.

13 TECHNICAL DATA

Type	POWDPG7546
Voltage	40 V
Cutting width	300 mm
Line size	Ø1.6 mm
Cutting system	Double lines/ automatic
No load speed	8000 /min

14 NOISE

Noise emission values measured according to relevant standard. (K=3)

Acoustic pressure level LpA 78 dB(A)

Acoustic power level LwA 90 dB(A)



ATTENTION! Wear hearing protection when sound pressure is over 85 dB(A).

aw (Vibration)

Max. 2,0 m/s²

K = 1.5 m/s²

15 WARRANTY

- This product is warranted for a 36-month period effective from the date of purchase by the first user.
- This warranty covers all material or production flaws excluding : batteries, chargers, defective parts subject to normal wear & tear such as bearings, brushes, cables, and plugs, or accessories such as drills, drill bits, saw blades, etc. ; damage or defects resulting from maltreatment, accidents or alterations; nor the cost of transportation.
- Damage and/or defects resulting from inappropriate use also do not fall under the warranty provisions.
- We also disclaim all liability for any bodily injury resulting from inappropriate use of the tool.
- Repairs may only be carried out by an authorised customer service centre for Powerplus tools.
- You can always obtain more information at the number 00 32 3 292 92 90.
- Any transportation costs shall always be borne by the customer, unless agreed otherwise in writing.
- At the same time, no claim can be made on the warranty if the damage of the device is the result of negligent maintenance or overload.
- Definitely excluded from the warranty is damage resulting from fluid permeation, excessive dust penetration, intentional damage (on purpose or by gross carelessness), inappropriate usage (use for purposes for which the device is not suitable), incompetent usage (e.g. not following the instructions given in the manual), inexpert assembly, lightning strike, erroneous net voltage. This list is not exhaustive.
- Acceptance of claims under warranty can never lead to the prolongation of the warranty period nor commencement of a new warranty period in case of a device replacement.
- Devices or parts which are replaced under the warranty therefore remain the property of Varo NV.
- We reserve the right to reject a claim whenever the purchase cannot be verified or when it is clear that the product has not been properly maintained. (Clean ventilation slots, carbon brushes serviced regularly, etc.).
- Your purchase receipt must be kept as proof of date of purchase.
- Your appliance must be returned undismantled to your dealer in an acceptably clean state, (in its original blow-moulded case if applicable to the unit), accompanied by proof of purchase.
- Your tool must be charged at least 1x per month to ensure optimal operation of this tool.

16 ENVIRONMENT



Should your appliance need replacement after extended use, do not dispose of it with the household refuse, but in an environmentally safe way.

Waste produced by electrical machine items should not be handled like normal household rubbish. Please recycle where recycle facilities exist. Check with your Local Authority or retailer for recycling advice.

17 DECLARATION OF CONFORMITY



VARO – Vic. Van Rompuy N.V. - Joseph Van Instraat 9 - BE2500 Lier - BELGIUM, solely declares that,

Product: Grass trimmer 20 V - Battery operated
Trade mark: PowerPlus
Model: POWDPG7546

is in conformity with the essential requirements and other relevant provisions of the applicable European Directives/Regulations, based on the application of European harmonized standards. Any unauthorized modification of the apparatus voids this declaration.

European Directives/Regulations (including, if applicable, their amendments up to the date of signature):

2011/65/EU
2006/42/EC
2014/30/EU
2000/14/EC

Annex VI

LwA	
Measured	90 dB(A)
Guaranteed	92 dB(A)
Notified Body	TÜV SÜD - 0036

European harmonized standards (including, if applicable, their amendments up to the date of signature):

EN60335-1 : 2012
EN50636-2-91 : 2014
EN IEC55014-1 : 2021
EN IEC55014-2 : 2021

Keeper of the Technical Documentation: Philippe Vankerkhove, VARO – Vic. Van Rompuy N.V.

The undersigned acts on behalf of the company CEO,

Philippe Vankerkhove
Regulatory Affairs – Compliance Manager
21/03/2024, Lier - Belgium

1	BESTIMMUNGSGEMÄßE VERWENDUNG	3
2	BESCHREIBUNG DER TEILE (ABB. A)	3
3	VERZEICHNIS DES VERPACKUNGSINHALTS	3
4	SYMBOLE	4
5	ALLGEMEINE SICHERHEITSHINWEISE FÜR ELEKTROWERKZEUGE	4
5.1	<i>Arbeitsplatz</i>	5
5.2	<i>Elektrische Sicherheit</i>	5
5.3	<i>Sicherheit von Personen</i>	5
5.4	<i>Der Gebrauch und die Pflege von Elektrowerkzeugen</i>	6
5.5	<i>Wartung</i>	6
6	ZUSÄTZLICHE SICHERHEITSBESTIMMUNGEN FÜR RASENTRIMMER	6
7	ZUSÄTZLICHE SICHERHEITSHINWEISE FÜR AKKUS UND LADEGERÄTE	7
7.1	<i>Akkus</i>	7
7.2	<i>Ladegeräte</i>	8
8	DEN AKKU LADEN UND EINSETZEN ODER HERAUSNEHMEN.	8
8.1	<i>Anzeigen am Ladegerät</i>	8
8.2	<i>Akku herausnehmen / einsetzen</i>	8
8.3	<i>Akku-Ladezustandsanzeige (Abb. A)</i>	8
9	MONTAGE	9
9.1	<i>Schutzvorrichtung montieren (Abb. 1)</i>	9
9.2	<i>Führungsrad montieren (Abb. 2)</i>	9
9.3	<i>Höheneinstellung (Abb. 3)</i>	9
9.4	<i>Zusatzgriff einstellen (Abb. 4)</i>	9
9.5	<i>Den Schneidwinkel einstellen (Abb. 5)</i>	9
10	BEDIENUNG DES GERÄTS	10
10.1	<i>Ein- und Ausschalten</i>	10
10.2	<i>Spule und Schneidseil auswechseln (Abb.6)</i>	10

10.3	<i>Manuelle Einstellung der Seillänge</i>	11
11	REINIGUNG UND WARTUNG	11
12	LAGERUNG	11
13	TECHNISCHE DATEN	11
14	GERÄUSCHEMISSION	12
15	GARANTIE	12
16	UMWELT	13
17	KONFORMITÄTSERKLÄRUNG	14

RASENTRIMMER 40 V 300 MM POWDPG7546

1 BESTIMMUNGSGEMÄÑE VERWENDUNG

Ihr Rasentrimmer zum Beschneiden und Säubern von Rasenrändern sowie zum Schneiden von Wildwuchs in schwer zugänglichen Bereichen vorgesehen. Dieses Gerät ist nur für die Anwendung im privaten Bereich ausgelegt.

Nicht für den professionellen Einsatz geeignet.



WARNHINWEIS! Bitte lesen Sie vor der Inbetriebnahme des Geräts zu Ihrer eigenen Sicherheit dieses Handbuch und die allgemeinen Sicherheitshinweise gründlich durch. Wenn Sie das Gerät Dritten überlassen, legen Sie diese Anweisung immer bei.

2 BESCHREIBUNG DER TEILE (ABB. A)

- | | |
|------------------------------------|--|
| 1. Einschaltsperr | 11. Führungsr |
| 2. EIN/AUS-Schalter | 12. Schneidwerkzeug (innen) |
| 3. Vorderer Handgriff | 13. Spulenabdeckung |
| 4. Schraube für vorderen Handgriff | 14. Schneidkante |
| 5. Teleskopmanschette | 15. Akkupack (NICHT ENTHALTEN) |
| 6. Unterer Schaft | 16. Akku-Entriegelungstaste |
| 7. Schwenkknopf | 17. Ladegerät (NICHT ENTHALTEN) |
| 8. Schneidkopf | 18. Akku-Ladezustandsanzeige |
| 9. Stahlbügel | 19. Taste für Akku-Ladezustandsanzeige |
| 10. Schutzhaube | 20. Griff |

3 VERZEICHNIS DES VERPACKUNGSIHHALTS

- Entfernen Sie das Verpackungsmaterial.
- Entfernen Sie Verpackungs-/ und Transportsicherungen (falls vorhanden).
- Überprüfen Sie, ob der Lieferumfang vollständig ist.
- Kontrollieren Sie das Gerät, das Netzkabel, den Netzstecker und die Zubehörteile auf Transportschäden.
- Bewahren Sie die Verpackung nach Möglichkeit bis zum Ablauf der Garantiezeit auf. Danach entsorgen Sie sie bitte umweltgerecht.



WARNHINWEIS: Verpackungsmaterial ist kein Kinderspielzeug! Kinder dürfen nicht mit Kunststoffbeuteln spielen! Es besteht Erstickungsgefahr!

- | | |
|----------------------|----------------------------------|
| 1 Rasentrimmer | 1 Bedienungsanleitung |
| 1 Schutzhaube | 1 Blumenschutz |
| 1 Führungsr | 2 Kunststoffbeutel mit Schrauben |
| 1 vorderer Handgriff | |



Wenn Teile fehlen oder beschädigt sind, wenden Sie sich bitte an Ihren Händler.

4 SYMBOLE

In dieser Anleitung und/oder auf dem Gerät werden folgende Symbole verwendet:

	Warnhinweis: Verletzungsgefahr oder mögliche Beschädigung des Elektrowerkzeugs.		Das Tragen von Arbeitsschuhen wird empfohlen.
	Vor Gebrauch Bedienungsanleitung lesen.		Schutzhandschuhe tragen.
 	Ohrenschutz tragen. Schutzbrille tragen.		Beim Arbeiten immer einen Mindestabstand von 15 m zwischen dem Gerät und anderen Personen einhalten!
	Das Gerät nicht bei Regen oder bei feuchten Bedingungen betreiben. Gefahr eines Stromschlags!		Bei Staubentwicklung : Atem-schutzmaske tragen
	Klasse II - Doppelisolierung - Es wird kein geerdeter Stecker benötigt. (Gilt nur für Ladegerät)		Übereinstimmung mit den jeweils maßgeblichen Anforderungen der EU- Richtlinie(n).
	Ladegerät und Akku dürfen nicht mit Wasser in Kontakt kommen.		Akkupack oder Ladegerät nicht ins Feuer werfen.
	Umgebungstemperatur max. 40 °C. (Gilt nur für Akku)		Akku und Ladegerät nur in geschlossenen Räumen benutzen.
 	Anweisungen vor dem Gebrauch des Geräts genau durchlesen.	 	Zuschauer auf Abstand halten.

5 ALLGEMEINE SICHERHEITSHINWEISE FÜR ELEKTROWERKZEUGE



Lesen Sie alle Sicherheitshinweise und Anweisungen gut durch. Die Nichtbeachtung der Sicherheitshinweise und Anweisungen kann einen Stromschlag, Brand und/oder schwere Verletzungen verursachen. Bewahren Sie alle Sicherheitshinweise und Anweisungen zur späteren Einsicht auf. Der in den Sicherheitshinweisen verwendete Begriff "Elektrowerkzeug" bezieht sich auf netzbetriebene Elektrowerkzeuge (mit Netzkabel) und auf akkubetriebene Elektrowerkzeuge (ohne Netzkabel).

5.1 Arbeitsplatz

- Halten Sie Ihren Arbeitsbereich sauber und gut beleuchtet. Unordnung oder dunkle Arbeitsbereiche können zu Unfällen führen.
- Arbeiten Sie mit dem Elektrowerkzeug nicht in explosionsgefährdeter Umgebung, wie zum Beispiel mit brennbaren Flüssigkeiten, Gasen oder bei Staubeentwicklung. Elektrowerkzeuge erzeugen Funken, die den Staub oder die Dämpfe entzünden können.
- Halten Sie Kinder und andere Personen während der Benutzung des Elektrowerkzeugs fern. Bei Ablenkung können Sie die Kontrolle über das Gerät verlieren.

5.2 Elektrische Sicherheit

- Die auf dem Typenschild angegebene Voltzahl muss der tatsächlichen Versorgungsspannung (Volt) entsprechen.
- Der Netzstecker des Elektrowerkzeugs muss in die Steckdose passen. Der Stecker darf in keiner Weise verändert werden. Verwenden Sie keine Adapterstecker gemeinsam mit schutzgeerdeten Elektrowerkzeugen. Unveränderte Stecker und passende Steckdosen verringern das Risiko eines elektrischen Schlags.
- Vermeiden Sie Körperkontakt mit geerdeten Oberflächen, wie von Rohren, Heizungen, Herden und Kühlschränken. Es besteht ein erhöhtes Risiko durch elektrischen Schlag, wenn Ihr Körper geerdet ist.
- Halten Sie Elektrowerkzeuge von Regen oder Nässe fern. Das Eindringen von Wasser in ein Elektrogerät erhöht das Risiko eines elektrischen Schlags.
- Zweckentfremden Sie das Kabel nicht, um das Elektrowerkzeug zu tragen, aufzuhängen oder um den Stecker aus der Steckdose zu ziehen. Halten Sie das Kabel fern von Hitze, Öl, scharfen Kanten oder sich bewegenden Geräteteilen. Beschädigte oder verwickelte Kabel erhöhen das Risiko eines elektrischen Schlags.
- Wenn Sie mit einem Elektrowerkzeug im Freien arbeiten, verwenden Sie nur Verlängerungskabel, die auch für den Außenbereich geeignet sind. Die Anwendung eines für den Außenbereich geeigneten Verlängerungskabels verringert das Risiko eines elektrischen Schlags.
- Wenn der Betrieb des Elektrowerkzeugs in feuchter Umgebung nicht vermeidbar ist, verwenden Sie einen Fehlerstromschutzschalter. Der Einsatz eines Fehlerstromschutzschalters vermindert das Risiko eines elektrischen Schlags.

5.3 Sicherheit von Personen

- Seien Sie aufmerksam, achten Sie darauf, was Sie tun, und gehen Sie mit Bedacht an die Arbeit mit einem Elektrowerkzeug. Benutzen Sie kein Elektrowerkzeug, wenn Sie müde sind oder unter dem Einfluss von Drogen, Alkohol oder Medikamenten stehen. Ein Moment der Unachtsamkeit beim Gebrauch des Elektrowerkzeugs kann zu schweren Verletzungen führen.
- Tragen Sie persönliche Schutzausrüstung und immer eine Schutzbrille. Das Tragen persönlicher Schutzausrüstung, wie Staubschutzmaske, rutschfeste Sicherheitsschuhe, Schutzhelm oder Ohrenschutz, je nach Art und Einsatz des Elektrowerkzeugs, verringert das Verletzungsrisiko.
- Vermeiden Sie eine unbeabsichtigte Inbetriebnahme. Vergewissern Sie sich, dass das Elektrowerkzeug ausgeschaltet ist, bevor Sie es an die Stromversorgung und/oder den Akku anschließen, es aufnehmen oder tragen. Wenn Sie beim Tragen des Elektrowerkzeugs den Finger am Schalter haben oder das Gerät eingeschaltet an die Stromversorgung anschließen, kann dies zu Unfällen führen.
- Entfernen Sie Einstellwerkzeuge oder Schraubenschlüssel, bevor Sie das Elektrowerkzeug einschalten. Ein Werkzeug oder Schlüssel, der sich in einem drehenden Geräteteil befindet, kann zu Verletzungen führen.
- Vermeiden Sie eine nicht normale Körperhaltung. Sorgen Sie für einen sicheren Stand, und halten Sie jederzeit das Gleichgewicht. Dadurch können Sie das Elektrowerkzeug in unerwarteten Situationen besser kontrollieren.

- Tragen Sie geeignete Kleidung. Tragen Sie keine weite Kleidung oder Schmuck. Halten Sie Haare, Kleidung und Handschuhe fern von sich bewegenden Teilen. Lockere Kleidung, Schmuck oder lange Haare können von sich bewegenden Teilen erfasst werden.
- Wenn Staubabsaug- und -auffangeinrichtungen montiert werden können, vergewissern Sie sich, dass diese angeschlossen sind und richtig verwendet werden. Die Verwendung einer Staubabsaugung kann Gefährdungen durch Staub verringern.

5.4 Der Gebrauch und die Pflege von Elektrowerkzeugen

- Überlasten Sie das Gerät nicht. Verwenden Sie für Ihre Arbeit das dafür geeignete Elektrowerkzeug. Mit dem passenden Elektrowerkzeug arbeiten Sie besser und sicherer im angegebenen Leistungsbereich.
- Benutzen Sie kein Elektrowerkzeug, dessen Schalter defekt ist. Ein Elektrowerkzeug, das sich nicht mehr ein- oder ausschalten lässt, ist gefährlich und muss repariert werden.
- Nehmen Sie den Stecker aus der Steckdose und/oder entfernen Sie den Akku, bevor Sie Geräteeinstellungen vornehmen, Zubehörteile wechseln oder das Gerät weglegen. Diese Vorsichtsmaßnahme verhindert den unbeabsichtigten Start des Elektrowerkzeugs.
- Bewahren Sie unbenutzte Elektrowerkzeuge außerhalb der Reichweite von Kindern auf. Lassen Sie Personen, die mit diesem Gerät nicht vertraut sind oder diese Anweisungen nicht gelesen haben, es nicht benutzen. Elektrowerkzeuge sind gefährlich, wenn sie von unerfahrenen Personen benutzt werden.
- Warten Sie Elektrowerkzeuge sorgfältig. Kontrollieren Sie, ob bewegliche Teile einwandfrei funktionieren und nicht klemmen, ob Teile gebrochen oder so beschädigt sind, dass die Funktion des Elektrowerkzeugs beeinträchtigt ist. Lassen Sie beschädigte Teile vor dem Einsatz des Geräts reparieren. Viele Unfälle haben ihre Ursache in schlecht gewarteten Elektrowerkzeugen.
- Halten Sie Schneidwerkzeuge scharf und sauber. Sorgfältig gepflegte Schneidwerkzeuge mit scharfen Schneidkanten verklemmen sich weniger und sind leichter zu führen.
- Verwenden Sie Elektrowerkzeug, Zubehör, Einsatzwerkzeuge usw. entsprechend den Anweisungen für diese bestimmte Art von Elektrowerkzeug. Berücksichtigen Sie dabei die Arbeitsbedingungen und die auszuführende Tätigkeit. Der Gebrauch von Elektrowerkzeugen für andere als die vorgesehenen Anwendungen kann zu gefährlichen Situationen führen.

5.5 Wartung

- Lassen Sie Ihr Elektrowerkzeug nur von qualifiziertem Fachpersonal und nur mit Original-Ersatzteilen reparieren. Damit wird sichergestellt, dass die Sicherheit des Elektrowerkzeugs gewahrt bleibt.

6 ZUSÄTZLICHE SICHERHEITSBESTIMMUNGEN FÜR RASENTRIMMER

- Rasentrimmer dürfen nicht von ungeschulten Personen oder von Kindern bedient werden.
- Tragen Sie zum Schutz Ihrer Füße festes Schuhwerk oder Stiefel.
- Tragen Sie zum Schutz Ihrer Beine lange Hosen.
- Prüfen Sie das Gerät vor jedem Einsatz. Ein schadhaftes Gerät darf nicht benutzt werden.
- Wenn das Gerät schadhaft ist, muss die Reparatur von einem Fachmann (Kundendienst) ausgeführt werden.
- Das Gerät nicht im Beisein von Kindern und/oder Tieren verwenden.
- Das Gerät nur bei Tageslicht oder bei guter Beleuchtung benutzen.
- Das Gerät nie ohne die vorgeschriebene Schutzvorrichtung betreiben.
- Vor dem Arbeiten mit dem Gerät alle Äste, Steine, Kabel und sonstigen Gegenstände aus dem zu schneidenden Bereich entfernen.
- Das Gerät nur aufrecht einsetzen, das Schneidseil muss gegen den Boden gerichtet sein. Das Gerät nie in einer anderen Stellung einschalten.

- Hände und Füße immer in sicherem Abstand zum Schneidseil halten.
- Das Schneidseil nie berühren.
- Vor dem Absetzen das Gerät immer ausschalten und abwarten, bis das Schneidseil vollständig zum Stillstand gekommen ist. Nie versuchen, das laufende Schneidseil selbst zum Stillstand zu bringen.



WARNHINWEIS: Das Gerät kann nach dem Abschalten noch eine gewisse Zeit lang nachlaufen.

- Nur vom Hersteller empfohlenes Schneidseil verwenden. Auf keinen Fall Schneidseil aus Metall oder Angelschnur verwenden.
- Nach Gebrauch das Gerät sicher einlagern, immer außerhalb der Reichweite von Kindern.

7 ZUSÄTZLICHE SICHERHEITSHINWEISE FÜR AKKUS UND LADEGERÄTE



Nur Akkus und Ladegeräte einsetzen, die sich für diese Maschine eignen.

7.1 Akkus

- Nie versuchen, den Akku zu öffnen.
- Nicht in Bereichen lagern, wo die Temperatur über 40 °C steigen kann.
- Nur bei einer Umgebungstemperatur von 4-40 °C aufladen.
- Bewahren Sie die Akkus an einem trockenen und kühlen Platz (5-20 °C) auf. Akkus nie entladen lagern.
- Bei Li-Ion-Akkus ist es besser, sie regelmäßig zu entladen und aufzuladen (mindestens 4x pro Jahr). Die ideale Ladekapazität beim langfristigen Einlagern von Li-Ion-Akkus beträgt 40%.
- Beim Entsorgen von Akkus die Hinweise im Abschnitt "Umwelt" beachten.
- Kurzschluss vermeiden. Wenn durch ein metallenes Objekt der Pluspol (+) und der Minuspol (-) des Akkus direkt oder zufällig miteinander verbunden werden, wird der Akku kurzgeschlossen. Die durch diesen starken Kurzschlussstrom entstehende Hitze kann zu einem Zerbrechen der Ummantelung oder zu einem Brand führen.
- Akkus nie erhitzen. Wenn ein Akku über 100 °C erhitzt wird, können die Ummantelung, die Isolierung und andere Kunststoffkomponenten beschädigt werden. Dies kann zum Austreten von Batterieflüssigkeit und/oder zu einem internen Kurzschluss führen, was ein Zerbrechen der Ummantelung oder einen Brand bewirken kann. Akkus dürfen auf keinen Fall durch Feuer entsorgt werden, weil dies zu einer Explosion und/oder schweren Verbrennungen führen kann.
- Unter extremen Bedingungen kann ein Austreten von Batterieflüssigkeit erfolgen. Wenn Flüssigkeit am Akku festgestellt wird, machen Sie bitte Folgendes:
 - Die Flüssigkeit sorgfältig mit einem Tuch abwischen. Jeden Kontakt mit der Haut vermeiden.
 - Wenn es doch zu einem Kontakt mit der Haut oder mit den Augen gekommen ist, machen Sie bitte Folgendes:
 - ✓ Die betroffene Stelle sofort mit Wasser abspülen. Den Bereich anschließend mit einer milden Säure wie Zitronensaft oder Essig neutralisieren.
 - ✓ Bei einem Kontakt mit den Augen das Auge mindestens 10 Minuten lang mit reichlich klarem Wasser spülen. Anschließend einen Arzt aufsuchen.



Brandgefahr! Vermeiden Sie einen Kurzschluss des herausgenommenen Akkus. Akkus nie durch Feuer entsorgen.

7.2 Ladegeräte

- Nie versuchen, nicht aufladbare Batterien aufzuladen.
- Schadhafte Kabel sofort ersetzen.
- Das Ladegerät darf nicht mit Wasser in Kontakt kommen.
- Das Ladegerät nicht öffnen.
- Das Ladegerät nicht untersuchen.
- Das Ladegerät ist nur für die Verwendung in geschlossenen Räumen bestimmt.

8 DEN AKKU LADEN UND EINSETZEN ODER HERAUSNEHMEN

8.1 Anzeigen am Ladegerät

Das Ladegerät an die Steckdose anschließen

- Grün anhaltend: Ladebereit
- Rot blinkend: Laden
- Grün anhaltend: Geladen
- Grün und Rot anhaltend: Akku oder Ladegerät defekt



Hinweis: Wenn der Akku nicht richtig passt, ihn bitte ausschalten und sicherstellen, dass der Akkupack das richtige Modell für dieses Ladegerät ist, so wie auf dem Spezifikationsblatt dargestellt. Keinen anderen Akkupack oder irgendeinen Akkupack laden, der nicht sicher ins Ladegerät passt.

1. Das Ladegerät und den Akkupack häufig kontrollieren, solange sie angeschlossen sind.
2. Am Ende des Ladevorgangs das Ladegerät vom Stromnetz trennen und den Akku herausnehmen.
3. Den Akku vor dem Einsatz völlig abkühlen lassen.
4. Das Ladegerät und den Akku innen außerhalb der Reichweite von Kindern aufbewahren.



HINWEIS: Falls der Akku nach dem Dauerbetrieb im Werkzeug heiß wird, lassen Sie ihn vor dem Laden auf Raumtemperatur abkühlen. Dadurch wird die Lebensdauer Ihrer Akkus verlängert.

8.2 Akku herausnehmen / einsetzen



WARNHINWEIS: Bevor irgendwelche Einstellungen vorgenommen werden, sicherstellen, dass das Werkzeug ausgeschaltet ist oder der Akkupack entnommen wurde.

- Das Werkzeug in einer und den Akkupack (15) in der anderen Hand halten.
- Zum Einbauen: Den Akkupack in die Akkuhalterung drücken und hineinschieben. Dabei sicherstellen, dass die Ent-/Verriegelung an der Akkurückseite einrastet und der Akku gesichert ist, bevor das Gerät in Betrieb genommen wird.
- Zum Herausnehmen: Auf die Ent-/Verriegelung des Akkus drücken und gleichzeitig den Akkupack herausnehmen.

8.3 Akku-Ladezustandsanzeige (Abb. A)

Am Akku befinden sich Akku-Ladezustandsanzeigen (18), mit denen der Ladezustand des Akkus überprüft werden kann, wenn auf den Knopf (29) gedrückt wird. Bevor das Gerät benutzt wird, bitte auf den Ein-/Aus-Schalter (2) drücken, um zu prüfen, ob der Akku für den ordnungsgemäßen Betrieb ausreichend geladen ist.

Diese 3 LED können den Ladezustand des Akkus anzeigen:

- 3 LED leuchten auf: Akku ist aufgeladen

- 2 LED leuchten auf: Akku ist zu 60% geladen
- 1 LED leuchtet auf: Akku ist fast entladen

9 MONTAGE

Der Rasentrimmer wird mit einigen Teilen ausgeliefert, die noch nicht montiert sind. Folgende Arbeitsschritte sind hier notwendig:

9.1 Schutzvorrichtung montieren (Abb. 1)

- Nehmen Sie den Rasentrimmer und die Schutzhaube (10) mit dem Stahlbügel (9) aus der Verpackung.
- Schieben Sie die Schutzhaube auf den Rasentrimmerkopf.
- Mit einem Kreuzschlitz-Schraubendreher die Kreuzschlitzschrauben anziehen.
- Drücken Sie den Pflanzenschutzbügel (9) in die Schutzhaube (10).



Warnhinweis: Vorsicht bei dieser Arbeit mit dem Schneidblatt des Geräts. Es kann Verletzungen hervorrufen.



Warnhinweis: Das Gerät nie ohne die Schutzvorrichtung verwenden. Das ist für Ihre eigene und die Sicherheit anderer Personen und für die ordnungsgemäße Funktion des Geräts von entscheidender Bedeutung. Wenn diese Sicherheitsbestimmung nicht eingehalten wird, ist das nicht nur gefährlich, sondern auch die Garantie wird hinfällig.

9.2 Führungsrad montieren (Abb. 2)

- Setzen Sie das Führungsrad so auf, wie in Abb. 2 zu sehen.
- Ziehen Sie die beiden Schrauben fest.

9.3 Höheneinstellung (Abb. 3)

- Zur Höheneinstellung einfach drehen und den Verriegelungsschalter der Manschettenverlängerung (5), mit Pfeil 1 angedeutet, lösen und dann das Verlängerungsrohr (6), mit Pfeil 2 angedeutet, herausziehen oder einschieben.
- Dann den Verriegelungsschalter der Verlängerung (5) anziehen, um das Rohr in der gewünschten Stellung zu arretieren.

9.4 Zusatzgriff einstellen (Abb. 4)

- Nehmen Sie den vorderen Handgriff (3) aus der Verpackung.
- Lockern Sie die Mutter (4) und ziehen Sie die lange Schraube heraus. Montieren Sie den Griff wie in Abb. 4 gezeigt.

9.5 Den Schneidwinkel einstellen (Abb. 5)

Ihr Rasentrimmer hat einen 4-Stellungs-Schneidkopf. Diese Einstellung erlaubt es Ihnen, gut und mit einem komfortablen Arbeitswinkel zu arbeiten. Sie kann exakt um Blumenbeete herum, unter Büschen, rundum Bäume und Zaunpfähle usw. schneiden.

Um den Winkel zu verändern, einfach auf den Knopf des Kopfwinkels (7) des Schneidkopfes drücken, um den Antrieb in der gewünschten Stellung zu verriegeln und dann den Knopf loslassen.

Nehmen Sie den Griff (20) mit einer Hand und ziehen Sie mit der anderen Hand am Schaft, während Sie nach links oder rechts drehen, wie mit dem Pfeil auf dem Griff angegeben.



Warnhinweis: Den Akkupack aus dem Trimmer nehmen, bevor Einstellungen vorgenommen werden.



Warnhinweis: Immer eine Schutzbrille tragen. Sich niemals über den Schneidkopf beugen. Steine und Schmutz können abprallen und in die Augen und ins Gesicht geschleudert werden, sodass Sie erblinden oder schwer verletzt werden. Für den Gebrauch der Maschine folgende Punkte beachten: Schwere Kleidung und Augenschutz tragen. Den vorderen Griff in einer und den Zusatzgriff in der anderen Hand halten. Das Gerät unter Hüfthöhe aufbewahren. Das Gerät von links nach rechts bewegen, sodass die Rückstände immer zur Ihnen entgegengesetzten Seite geschleudert werden. Ein Überbeugen muss vermieden, der Abschnitt muss parallel zum Erdungskabel (oder senkrecht zur Schnittkante) geführt und das zu schneidende Material muss vorbereitet werden (ohne es zu berühren).



Warnhinweis: Vor der Aufnahme der Arbeit sicherstellen, dass das Kabel lang genug ist. Nicht mit der Arbeit beginnen, bevor der Motor mit voller Geschwindigkeit läuft.

10 BETRIEBUNG DES GERÄTS



Wenn das Schneidseil am Anfang des Schneidvorgangs zu lang ist, wird das überschüssige Ende vom Messer unter dem Messerschutz abgetrennt.

Der Rasentrimmer bringt optimale Ergebnisse, wenn Folgendes immer beachtet wird:

- Den Rasentrimmer nie ohne die Schutzvorrichtungen betreiben.
- Nie nasses oder feuchtes Gras schneiden. Die besten Ergebnisse stellen sich beim Schneiden von trockenem Gras ein.
- Den Rasentrimmer erst dann in Richtung Gras bewegen, wenn der Schalter gedrückt wurde und das Gerät läuft.
- Optimale Schneidergebnisse stellen sich ein, wenn man den Rasentrimmer beim Vorwärtsgang zur Seite schwingt und ihn dabei in einem Winkel von ca. 30° von der eigenen Person weghält.
- Hohes Gras von der Spitze ab in mehreren Durchgängen schneiden.
- Durch das Nutzen der Kantenführung und der Schutzhaube wird das Schneidseil geschont und unnötiger Verschleiß vermieden.
- Der Rasentrimmer darf nicht gegen feste Gegenstände stoßen, weil dies zu unnötigem Verschleiß am Schneidseil führt.

10.1 Ein- und Ausschalten

- Die Entriegelungstaste (1) und den EIN-/AUS-Schalter (2) drücken, um den Trimmer einzuschalten.
- Zum Ausschalten des Geräts den Ein-/Aus-Schalter einfach loslassen.



Warnhinweis: Nach dem Ausschalten des Geräts läuft das Drehen des Nylonseils noch einige Sekunden lang nach.

10.2 Spule und Schneidseil auswechseln (Abb.6)

- Auf die Seiten der Abdeckung der Spule drücken und die Abdeckung abnehmen.
- Die leere Spule des Schneidseils entfernen.
- Die Enden des Schneidseils der neuen Schneidspule durch die vorgesehenen Ösen in der Aufnahme für die Spule führen.
- Die Abdeckung der Spule wieder an der Spulenhalterung anbringen.

- Beim Starten des Schneidvorgangs wird die Länge des Schneidseils automatisch auf die perfekte Länge zugeschnitten.



Warnhinweis: Versuchen Sie nie, zusätzliches oder womöglich anderes Schneidseil auf die leere Spule zu wickeln, sondern ersetzen Sie diese IMMER durch eine neue Spule, die dieselben Spezifikationen wie das Original aufweist. Die Verwendung eines Schneidseils mit anderen Spezifikationen als beim Originalseil kann das Gerät dauerhaft beschädigen, und außerdem wird die Garantie dadurch hinfällig.

10.3 Manuelle Einstellung der Seillänge

- Das Seil kann bei Bedarf auch von Hand verlängert werden.
- Nehmen Sie vor der manuellen Einstellung der Seillänge den Akku aus dem Gerät.
- Drücken Sie die Taste für das Verlängerungsseil und lassen Sie sie los, während Sie das Seil langsam zum Schneider ziehen.
- Wenn das Seil über den Schneider hinausgeht, ist es zu lang.

11 REINIGUNG UND WARTUNG

Wir haben unsere Geräte so entwickelt, dass sie über einen langen Zeitraum mit einem Minimum an Wartungsaufwand laufen. Die ordnungsgemäße Funktion ist von der regelmäßigen Wartung und Reinigung des Geräts abhängig.

- Die Lüftungsschlitze am Gerät regelmäßig mit einer weichen Bürste oder mit einem trockenen Tuch reinigen.
- Das Schneidseil und die Spule regelmäßig mit einer weichen Bürste oder mit einem trockenen Tuch reinigen.
- Gras und Schmutz unter der Schutzvorrichtung regelmäßig mit einem stumpfen Schaber entfernen.

12 LAGERUNG

- Das Gerät immer außerhalb der Reichweite von Kindern einlagern, in einer stabilen und sicheren Stellung, und an einer trockenen Stelle, an der die Temperatur nicht zu heiß oder zu kalt ist.
- Das Gerät darf direktem Sonnenlicht nicht ausgesetzt sein, nach Möglichkeit an einer dunklen Stelle oder an einem Ort mit nur wenig Licht einlagern.
- Das Gerät nicht in einem Nylonsack (oder Beutel) einlagern, weil dies die Entstehung von feuchten Flecken bewirken kann.
- Beim Einlagern das Gerät nicht auf den Boden stellen. Stattdessen das Gerät am Handgriff aufhängen, so dass die Schutzvorrichtung mit nichts anderem in Berührung kommt. Wenn das Gerät auf der Schutzvorrichtung aufliegt, können sich die Form und damit auch die Abmessungen und die Sicherheitsmerkmale der Schutzvorrichtung verändern.

13 TECHNISCHE DATEN

Type	POWDPG7546
Spannung / Frequenz	40 V
Schnittbreite	300 mm
Stärke Schneidseil	Ø 1,6 mm
Schneidsystem	Doppelte Schneidseile / automatisch
Leeraufdrehzahl	8000 U/Min.

14 GERÄUSCHEMISSION

Geräuschemissionswerte nach den einschlägigen Normen gemessen. (K=3)

Schalldruckpegel LpA	78 dB(A)
Schallleistungspegel LwA	90 dB(A)



WARNHINWEIS! Wenn der Schalldruck 85 dB (A) übersteigt, muss ein Ohrenschutz getragen werden!

aw (Vibration):

Max. 2,0 m/s²

K = 1,5 m/s²

15 GARANTIE

- Gemäß den einschlägigen gesetzlichen Bestimmungen gewähren wir auf dieses Produkt eine Garantie von 36 Monaten ab dem Datum des Kaufs durch den Erstbenutzer.
- Diese Garantie deckt alle Material- oder Herstellungsfehler ab, ausgenommen: Batterien und Akkus, Ladegeräte, Defekt von Teilen aufgrund von normaler Abnutzung wie z.B. Lager, Bürsten, Kabel und Stecker, oder von Zubehör wie z.B. Bohrer, Bohr-Bits, Sägeblätter usw.; sowie Schäden oder Defekte aufgrund von falscher Behandlung, Unfällen oder Abänderungen; und auch nicht die Transportkosten.
- Schäden und/oder Defekte wegen unsachgemäßen Gebrauchs fallen ebenfalls nicht unter diese Garantie.
- Wir lehnen jede Haftung für Verletzungen ab, die infolge des unsachgemäßen Gebrauchs des Geräts eingetreten sind.
- Reparaturen dürfen nur von einem autorisierten Kundendienst für Powerplus Geräte ausgeführt werden.
- Weitere Informationen erhalten Sie unter der Tel.-Nr.: 00 32 3 292 92 90
- Eventuelle Transportkosten gehen immer zu Lasten des Kunden; es sei denn, Anderslautendes wurde schriftlich vereinbart.
- Gleichzeitig kann ein Garantieanspruch nicht geltend gemacht werden, wenn der Schaden infolge von mangelnder Wartung oder Überlastung des Geräts entstanden ist.
- Schäden, die aus den nachstehenden Gründen entstanden sind, sind von der Garantie ausdrücklich ausgenommen: Eindringen von Flüssigkeit, übermäßiges Eindringen von Staub, wissentliche Beschädigung (absichtlich oder durch grobe Fahrlässigkeit verursacht), falsche Verwendung (Einsatz für Zwecke, für die das Gerät nicht geeignet ist), falsche Bedienung (z.B. durch Nichtbefolgen von Anweisungen im Handbuch), falsche Montage, Blitzschlag oder falsche Netzspannung. Die vorstehende Aufzählung erhebt keinen Anspruch auf Vollständigkeit.
- Wenn wir einem Garantieverlangen nachkommen, verlängert sich die Garantiezeit für ein repariertes Gerät nicht, und für ein Austauschgerät gilt keine neue, volle Garantiezeit.
- Altgeräte oder Altteile, die im Rahmen der Garantiearbeiten oder eines Austauschs übrigbleiben, werden und bleiben Eigentum von Varo N.V.
- Wir behalten uns das Recht vor, ein Garantieverlangen zurückzuweisen, wenn der Kauf nicht belegt werden kann, oder wenn das Produkt offensichtlich nicht richtig gewartet bzw. gepflegt wurde (unzureichende Reinigung der Lüftungsschlitze, unregelmäßige Wartung der Kohlebürsten usw.).
- Bitte heben Sie Ihren Kaufbeleg gut auf, denn er gilt als Nachweis des Kaufdatums.
- Das Gerät ist im Garantiefall dem Händler montiert und vollständig, sowie gereinigt, und falls so verkauft, im Original-Gerätekofter, zusammen mit dem Kaufbeleg zurückzugeben.
- Um die optimale Leistung dieses Geräts zu gewährleisten, muss es mindestens 1x pro Monat aufgeladen werden.

16 UMWELT



Das Symbol mit der durchgestrichenen Mülltonne bedeutet, dass Elektro und Elektronikgeräte nicht zusammen mit dem Hausmüll entsorgt werden dürfen. Verbraucher sind gesetzlich dazu verpflichtet, Elektro- und Elektronikgeräte am Ende ihrer Lebensdauer einer vom unsortierten Siedlungsabfall getrennten Erfassung zuzuführen. Auf diese Weise wird eine umwelt- und ressourcenschonende Verwertung sichergestellt. Batterien und Akkumulatoren, die nicht fest vom Elektro- oder Elektronikgerät umschlossen sind und zerstörungsfrei entnommen werden können, sind vor der Abgabe des Geräts an einer Erfassungsstelle von diesem zu trennen und einer vorgesehenen Entsorgung zuzuführen. Das Gleiche gilt für Lampen, die zerstörungsfrei aus dem Gerät entnommen werden können. Elektro- und Elektronikgerätebesitzer aus privaten Haushalten können diese bei den Sammelstellen der öffentlich-rechtlichen Entsorgungsträger oder bei den von den Herstellern bzw. Vertreibern im Sinne des ElektroG eingerichteten Sammelstellen abgeben. Die Abgabe von Altgeräten ist unentgeltlich. Rücknahmepflichtig sind Händler mit einer Verkaufsfläche von mindestens 400m² für Elektro- und Elektronikgeräte. Das Gleiche gilt für Lebensmittelhändler mit einer Gesamtverkaufsfläche von mindestens 800 m², sofern sie dauerhaft oder zumindest mehrmals im Jahr Elektro und Elektronikgeräte anbieten. Ebenso rücknahmepflichtig sind Fernabsatzhändler mit einer Lagerfläche von mindestens 400 m² für Elektro- und Elektronikgeräte oder einer Gesamtlagerfläche von mindestens 800 m². Generell haben Vertreter die Pflicht, die unentgeltliche Rücknahme von Altgeräten durch geeignete Rücknahmemöglichkeiten in zumutbarer Entfernung zu gewährleisten. Verbraucher haben die Möglichkeit zur unentgeltlichen Abgabe eines Altgeräts bei einem rücknahmepflichtigen Vertreter, wenn sie ein gleichwertiges Neugerät mit einer im Wesentlichen gleichen Funktion erwerben. Diese Möglichkeit besteht auch bei Lieferungen an einen privaten Haushalt. Im Fernabsatzhandel beschränkt sich die Möglichkeit einer unentgeltlichen Abholung bei Erwerb eines Neugeräts auf Wärmeüberträger, Bildschirmgeräte und Großgeräte, die mindestens eine Außenkante mit einer Länge von mehr als 50 cm besitzen. Der Vertreter hat den Verbraucher bei Abschluss des Kaufvertrags bezüglich einer entsprechenden Rückgabeabsicht zu befragen. Abgesehen davon können Verbraucher bis zu drei Altgeräte einer Geräteart bei einer Sammelstelle eines Vertreibers unentgeltlich abgeben, ohne dass dies an den Erwerb eines Neugeräts geknüpft ist. Allerdings dürfen die Kantenlängen der jeweiligen Geräte 25 cm nicht überschreiten.

17 KONFORMITÄTSERKLÄRUNG

Hiermit erklären wir, **VARO – Vic. Van Rompuy N.V.**, Joseph Van Instraat 9, B-2500 Lier, Belgien, nur, dass das nachfolgend bezeichnete Gerät

Bezeichnung des Geräts: Rasentrimmer 20 V
Marke: PowerPlus
Modell-Nr.: POWDPG7546

den grundlegenden Anforderungen und anderen einschlägigen Bestimmungen der entsprechenden EU-Richtlinien/Verordnungen auf der Grundlage der harmonisierten EU-Normen entspricht. Bei einer nicht mit uns abgestimmten Änderung des Geräts verliert diese Erklärung ihre Gültigkeit.

EU-Richtlinien/Verordnungen (einschließlich ihrer etwaigen Änderungen, bis zum Datum der Unterschrift):

2011/65/EU
2006/42/EC
2014/30/EU
2000/14/EC

Annex VI

LwA

Measured	90 dB(A)
Guaranteed	92 dB(A)
Notified Body	TÜV SÜD - 0036

Harmonisierte EU-Normen (einschließlich ihrer etwaigen Änderungen, bis zum Datum der Unterschrift):

EN60335-1 : 2012
EN50636-2-91 : 2014
EN IEC55014-1 : 2021
EN IEC55014-2 : 2021

Halter der Technischen Dokumentation: Philippe Vankerkhove, VARO – Vic. Van Rompuy N.V.

Der Unterzeichner handelt im Namen der Geschäftsführung des Unternehmens,

Ludo Mertens
Zulassungsabteilung – Compliance Manager
21/03/2024, Lier - Belgium

1	USO PREVISTO	3
2	DESCRIPCIÓN (FIG. A).....	3
3	CONTENIDO DE LA CAJA.....	3
4	SÍMBOLOS.....	4
5	ADVERTENCIAS GENERALES EN MATERIA DE SEGURIDAD. 4	
5.1	<i>Zona de trabajo</i>	5
5.2	<i>Seguridad eléctrica</i>	5
5.3	<i>Seguridad para las personas</i>	5
5.4	<i>Uso y cuidados de las herramientas eléctricas</i>	6
5.5	<i>Servicio</i>	6
6	REGLAS DE SEGURIDAD SUPLEMENTARIAS PARA CORTADORAS DE CÉSPED	6
7	INSTRUCCIONES SUPLEMENTARIAS DE SEGURIDAD PARA BATERÍAS Y CARGADORES	7
7.1	<i>Baterías</i>	7
7.2	<i>Cargadores</i>	7
8	CARGA Y COLOCACIÓN O EXTRACCIÓN DE LA BATERÍA	8
8.1	<i>Indicaciones del cargador</i>	8
8.2	<i>Extracción / colocación de la batería</i>	8
8.3	<i>Indicador de capacidad de la batería (Fig. A)</i>	8
9	ENSAMBLAJE	8
9.1	<i>Montaje de la protección (Fig. 1)</i>	8
9.2	<i>Instalación de la guía de rueda (Fig. 2)</i>	9
9.3	<i>Regulación de la altura (Fig. 3)</i>	9
9.4	<i>Ajustar la empuñadura auxiliar (Fig. 4)</i>	9
9.5	<i>Ajuste del ángulo de corte (Fig. 5)</i>	9
10	UTILIZACIÓN	10
10.1	<i>Encendido y apagado</i>	10
10.2	<i>Reemplazo del carrete y del hilo (fig.6)</i>	10
10.3	<i>Alargamiento manual del hilo</i>	10
11	LIMPIEZA Y MANTENIMIENTO	11

12	ALMACENAMIENTO	11
13	ESPECIFICACIONES TÉCNICAS	11
14	RUIDO	11
15	GARANTÍA	12
16	MEDIO AMBIENTE	12
17	DECLARACIÓN DE CONFORMIDAD.....	13

CORTADORA DE CÉSPED 40 V – 300 MM POWDPG7546

1 USO PREVISTO

Su cortacésped manual ha sido diseñado para cortar y realizar el acabado de bordes de césped y para cortar la hierba en espacios reducidos. Este aparato sólo está destinado a uso particular, no industrial.

No conviene para un uso profesional.



¡ADVERTENCIA! Para su seguridad, lea atentamente este manual y las instrucciones de seguridad antes de utilizar la máquina. Preste siempre su herramienta eléctrica junto con estas instrucciones.

2 DESCRIPCIÓN (FIG. A)

- | | |
|--|---|
| 1. Botón de bloqueo | 11. Rueda de guía |
| 2. Interruptor de encendido/apagado (ON/OFF) | 12. Cuchilla de corte (interior) |
| 3. Empuñadura auxiliar | 13. Cubierta del carrete |
| 4. Botón de ajuste de la empuñadura auxiliar | 14. Cortador de hilo |
| 5. Botón de bloqueo de extensión | 15. Batería (NO INCLUIDA) |
| 6. Tubo de extensión | 16. Botón de liberación de la batería |
| 7. Botón de ángulo de la cabeza | 17. Cargador (NO INCLUIDO) |
| 8. Cabeza de cortadora | 18. Indicador de nivel de carga de la batería |
| 9. Hilo de acero | 19. Botón del indicador de nivel de carga de la batería |
| 10. Cubierta de protección | 20. Empuñadura |

3 CONTENIDO DE LA CAJA

- Retirar todos los materiales de embalaje.
- Retirar los materiales de embalaje restantes y los soportes de transporte (si los hubiere).
- Verificar que el contenido del paquete esté completo.
- Verificar que no haya daños de transporte en la herramienta, el cable de alimentación, el enchufe eléctrico y todos los accesorios.
- Conserve durante los materiales de embalaje hasta el final del periodo de garantía. Elimínelos después utilizando el sistema local de eliminación de desechos de basura.



CUIDADO: ¡Los materiales de embalaje no son juguetes! ¡Los niños no deben jugar con bolsas plásticas! ¡Existe un peligro de asfixia!

- | | |
|----------------------------|----------------------------------|
| 1 cortadora de césped | 1 manual |
| 1 dispositivo de seguridad | 1 protección para flores |
| 1 rueda de guía | 2 bolsas plásticas con tornillos |
| 1 empuñadura auxiliar | |



En el caso que falten piezas o que haya piezas dañadas, ponerse en contacto con el vendedor.

4 SÍMBOLOS

En este manual y/o en el aparato mismo se utilizan los siguientes símbolos:

	Indica riesgo de lesión corporal o de daños materiales.		Uso recomendado de calzado de protección.
	Lea este manual antes de utilizar el aparato.		Lleve guantes de seguridad.
	Utilice un dispositivo de protección auricular. Use gafas de protección.		Mantener una distancia mínima de 15 m entre la máquina y los terceros durante la utilización.
	No utilice nunca la cortadora de setos bajo la lluvia o en condiciones de humedad, ya que constituye un peligro de choque.		Utilice una máscara en condiciones de polvo.
	Herramienta de tipo II – Doble aislamiento – No requiere enchufe con conexión a tierra. (sólo para el cargador)		De conformidad con las normas fundamentales de las directivas europeas.
	No exponga el cargador ni la batería al agua.		No incinere la batería ni el cargador.
	Temperatura ambiente máx. 40°C. (sólo para la batería)		Utilice la batería y el cargador sólo en locales cerrados.
	Lea este manual antes de utilizar el aparato		Mantenga alejados a los espectadores

5 ADVERTENCIAS GENERALES EN MATERIA DE SEGURIDAD



Lea todas las instrucciones y advertencias en materia de seguridad. El incumplimiento de las consignas contenidas en las advertencias e instrucciones puede provocar descargas eléctricas, incendios y/o lesiones corporales graves. Conserve todas las advertencias e instrucciones para poderlas consultar en el futuro. El término “herramienta eléctrica” utilizado en las advertencias se refiere a la herramienta eléctrica (con cable) alimentada desde la red o a la herramienta eléctrica (sin cable) alimentada por una batería.

5.1 Zona de trabajo

- Mantenga su zona de trabajo limpia y ordenada. Las zonas desordenadas y poco iluminadas favorecen los accidentes de trabajo.
- No utilice herramientas eléctricas en atmósferas explosivas, así como en presencia de líquidos, gases o polvos inflamables. Las herramientas eléctricas provocan chispas que pueden inflamar polvos o humos.
- Mantenga alejados a los niños y otras personas mientras utilice la herramienta eléctrica. Puede distraerle y perder el control de la máquina.

5.2 Seguridad eléctrica

- La tensión de alimentación debe corresponder a la indicada sobre la etiqueta de características.
- El enchufe de la máquina debe encajar en la toma de corriente. No se debe modificar de manera alguna el enchufe. No utilice ningún adaptador con herramientas eléctricas puestas a tierra. El uso de enchufes no modificados y de tomas de corriente adecuadas reduce el riesgo de una descarga eléctrica.
- Evite el contacto físico con superficies puestas a tierra como tubos, radiadores, hornos y neveras. Se eleva el riesgo de una descarga eléctrica si su cuerpo está conectado a tierra.
- Evite la exposición de las herramientas eléctricas a la lluvia y la humedad. La penetración de agua en los aparatos eléctricos aumentará el riesgo de una descarga eléctrica.
- No utilice el cable de manera inapropiada. Nunca utilice el cable para transportar, tirar o desconectar la herramienta eléctrica. Mantenga el cable lejos de fuentes de calor, aceite, bordes afilados o piezas en movimiento. Un cable dañado o enredado aumenta el riesgo de descargas eléctricas.
- El uso de un cable prolongador apto para el uso externo, cuando se trabaja con herramientas eléctricas al exterior, reduce el riesgo de descargas eléctricas.
- Si se debe utilizar una herramienta eléctrica en un lugar húmedo, utilice una alimentación protegida por un dispositivo de corriente residual (RCD). El uso de tal dispositivo reduce el riesgo de descargas eléctricas.

5.3 Seguridad para las personas

- Esté atento. Concéntrese en el trabajo que esté realizando y utilice las herramientas eléctricas con sensatez. No utilice el aparato cuando esté cansado o bajo los efectos de narcóticos, alcohol o fármacos. Un momento de inatención mientras se utiliza una herramienta eléctrica puede provocar graves lesiones corporales.
- Utilice un equipo de seguridad. Lleve siempre lleve gafas de protección. Un equipo de seguridad adecuado tal como máscara contra el polvo, calzado de seguridad antideslizante, casco de protección o auriculares de protección reducirá las lesiones personales.
- Evite la puesta en marcha involuntaria. Asegúrese que el interruptor esté apagado antes de enchufar la herramienta. Llevar una herramienta eléctrica con el dedo puesto en el interruptor o bien, conectar una herramienta eléctrica cuando el interruptor está en posición de encendido favorece los accidentes.
- Retire las llaves de ajuste antes de encender la herramienta. Una llave que quede en una pieza móvil de la herramienta puede provocar lesiones corporales.
- No se sobrestime. Mantenga siempre con los pies un apoyo y un equilibrio adecuados. Esto permite controlar mejor la herramienta en situaciones inesperadas.
- Lleve ropa apropiada. No lleve ropa ancha ni joyas. Mantenga el cabello, la ropa y los guantes lejos de las piezas en movimiento. La ropa ancha, las joyas y el cabello largo pueden engancharse en las piezas en movimiento.
- Si se proporciona dispositivos para conectar equipos de extracción y recolección de polvo, asegúrese que éstos estén conectados y utilizados de manera correcta. El uso de este tipo de equipos puede reducir los riesgos debidos al polvo.

5.4 Uso y cuidados de las herramientas eléctricas

- No fuerce la herramienta. Utilice para su trabajo la herramienta eléctrica adecuada. Con la herramienta adecuada podrá trabajar mejor y de manera más segura, al ritmo para el que ésta ha sido diseñada.
- No utilice ninguna herramienta eléctrica, cuyo interruptor esté defectuoso. Una herramienta eléctrica que no se pueda encender y apagar es peligrosa y se le debe reparar.
- Desconecte el enchufe de la toma de corriente antes de efectuar un ajuste cualquiera en la herramienta, de cambiar accesorios o de guardar la herramienta. Estas medidas de seguridad preventiva reducen el riesgo de puesta en marcha accidental de la herramienta.
- Guarde las herramientas que utilice fuera del alcance de los niños. No permita que una persona no familiarizada con estas instrucciones utilice la herramienta. Las herramientas eléctricas son peligrosas en manos de una persona no capacitada.
- El mantenimiento de las herramientas eléctricas requiere atención. Verifique la alineación o la unión de las piezas móviles, la ausencia de piezas y cualquier otra situación que pudiere afectar el funcionamiento de la herramienta. Si la herramienta estuviere dañada, hágala reparar antes de utilizarla. Muchos accidentes se deben a falta de mantenimiento.
- Mantenga limpias y afiladas las herramientas de corte. Unas herramientas de corte en buen estado y afiladas son más fáciles de manejar y se agarrotan menos.
- Utilice la herramienta eléctrica, los accesorios, el utillaje, etc. según estas instrucciones y como se indica para cada tipo de herramienta. Tenga en cuenta siempre las condiciones de trabajo y el trabajo en sí. El uso inadecuado de las herramientas eléctricas puede conducir a situaciones peligrosas.

5.5 Servicio

- Las intervenciones de servicio en su herramienta eléctrica deben ser efectuadas por personas cualificadas que utilicen únicamente piezas de repuesto idénticas. De esta manera, se mantendrá la seguridad de la herramienta eléctrica.

6 REGLAS DE SEGURIDAD SUPLEMENTARIAS PARA CORTADORAS DE CÉSPED

- Las cortadoras de césped no deben ser utilizadas por niños o personas no capacitadas.
- Utilice un calzado robusto o botas para proteger sus pies.
- Utilice pantalones largos para proteger sus piernas.
- Verifique el aparato antes de utilizarlo. Si el aparato estuviere dañado, no se le debe utilizar.
- Si el aparato estuviere dañado, hágalo reparar por un agente de reparación autorizado.
- No utilice el aparato en presencia de niños y/o animales.
- Utilice el aparato sólo a la luz del día o con una buena iluminación.
- Nunca utilice el aparato sin que la protección esté en su sitio.
- Antes de utilizar el aparato, retire los palos, piedras, alambres y otros obstáculos de la superficie en la que se debe trabajar.
- Utilice el aparato sólo en una posición vertical, con el hilo de corte orientado hacia la tierra. Nunca ponga en funcionamiento el aparato en otra posición.
- Mantenga siempre las manos y pies lejos del hilo de corte.
- Evite tocar el hilo de corte.
- Antes de dejar el aparato, apáguelo y espere a que el hilo de corte se detenga completamente. Nunca intente detener el hilo de corte.



Atención: después de haber apagado el aparato, éste sigue funcionando durante un breve periodo de tiempo.

- Utilice sólo el tipo de hilo de corte recomendado por el fabricante. Nunca utilice un hilo de corte metálico ni un hilo de pesca.
- Después de cada utilización, almacene siempre el aparato de manera segura, fuera del alcance de los niños.

7 INSTRUCCIONES SUPLEMENTARIAS DE SEGURIDAD PARA BATERÍAS Y CARGADORES



Utilice únicamente baterías y cargadores adecuados para este aparato.

7.1 Baterías

- Nunca intente abrir una batería por cualquier motivo que fuere
- No almacene la batería en lugares en los que la temperatura pudiese exceder 40 °C.
- Cargue la batería sólo a temperaturas comprendidas entre 4 °C y 40 °C.
- Almacene las baterías en un lugar seco y frío (5 °C-20 °C). Nunca almacene las baterías cuando estén descargadas.
- Para las baterías de ion litio es mejor descargarlas y cargarlas regularmente (al menos 4 veces al año). Para almacenar una batería de ion de litio, la carga ideal es del 40% de la capacidad.
- Para desechar las baterías, siga las instrucciones que figuran en la sección "Protección del medio ambiente".
- No cause cortocircuitos. Si se establece una conexión entre los bornes positivo (+) y negativo (-), directamente o a través de un contacto accidental con objetos metálicos, se producirá un cortocircuito en la batería y fluirá una corriente intensa con generación de calor que puede conducir a una ruptura o un incendio.
- No caliente. Si las baterías están a una temperatura superior a 100 °C, se pueden dañar los separadores de sellado y aislamiento, así como otros componentes de polímeros dando lugar a una fuga de electrolito y/o una generación de calor con una ruptura o un incendio. Además, no elimine las baterías con el fuego dado que puede producirse una explosión o causarse graves quemaduras.
- En condiciones extremas, pueden producirse fugas en la batería. Si se observa la presencia de líquido sobre la batería, proceda de la siguiente manera:
 - Limpie cuidadosamente el líquido con un paño. Evite el contacto con la piel.
 - En caso de contacto con la piel o los ojos, proceda de la siguiente manera:
 - ✓ Enjuague inmediatamente con agua. Neutralice con un ácido suave como el zumo de limón o el vinagre.
 - ✓ En caso de contacto con los ojos, enjuague abundantemente con agua limpia durante al menos 10 minutos. Consulte un médico.



¡Riesgo de incendio! Evite poner en cortocircuito los contactos de una batería separada. No incinere la batería.

7.2 Cargadores

- Nunca intente cargar baterías no recargables.
- Haga reemplazar inmediatamente los cordones defectuosos.
- No exponga al agua.
- No abra el cargador.
- No sondee el cargador.
- El cargador está destinado exclusivamente para un uso al interior de un local.

8 CARGA Y COLOCACIÓN O EXTRACCIÓN DE LA BATERÍA

8.1 Indicaciones del cargador

Enchufe el cargador a la toma de corriente

- Verde continuo: listo para la carga
- Rojo intermitente: en carga
- Verde continuo: carga completa
- Verde y rojo continuos: batería o cargador dañados



Nota: si la batería no encaja correctamente, desconéctela y compruebe que sea la correcta para este cargador según las especificaciones. No cargue otra batería ni cualquier otra que no encaje en el cargador de forma segura.

1. Supervise con frecuencia el cargador y la batería mientras esté conectado
2. Desenchufe el cargador y desconéctelo de la batería cuando haya acabado.
3. Deje que se enfríe completamente la batería antes de usarla.
4. Guarde el cargador y la batería en casa, fuera del alcance de los niños.



NOTA: si la batería se recalienta después del uso continuado de la herramienta, espere a que se enfríe a temperatura ambiente antes de cargarla. De esta forma prolongará su vida útil.

8.2 Extracción / colocación de la batería



ADVERTENCIA: Antes de realizar cualquier ajuste, asegúrese de que la cortadora de césped esté apagada o extraiga la batería.

- Sostenga la herramienta en una mano y la batería (15) en la otra.
- Para colocarla: presione y deslice la batería en el receptáculo hasta que la pestaña de la parte posterior de la batería entre en su sitio y quede firmemente sujeta antes de usar la herramienta.
- Para extraerla: presione la pestaña de la batería y tire de ésta al mismo tiempo.

8.3 Indicador de capacidad de la batería (Fig. A)

La batería cuenta con indicadores de capacidad (18), puede comprobar el estado de carga apretando el botón (19). Antes de usar la máquina, presione el gatillo interruptor (2) para comprobar que la batería esté lo suficientemente cargada para que funcione correctamente.

Estos 3 LED pueden indicar el estado de carga de la batería:

- 3 LED iluminados: batería totalmente cargada
- 2 LED iluminados: carga de la batería al 60 %
- 1 LED iluminado: carga de la batería al mínimo

9 ENSAMBLAJE

La cortadora de césped viene con algunos componentes que no han sido ensamblados. Para ensamblar estos componentes, proceda de la siguiente manera:

9.1 Montaje de la protección (Fig. 1)

- Extraiga de la caja la cortadora de césped, la protección (10) con el hilo de acero (9).
- Deslice la protección hasta la cabeza de la cortadora de césped.
- Use un destornillador para tornillos Phillips para apretar el tornillo con cabeza Phillips.
- Empuje el hilo de protección de flores (9) en la protección (10).



¡Cuidado! Durante esta operación, prestar atención a la cuchilla de corte del hilo. Ésta puede causar lesiones.



¡Cuidado! Nunca utilice la cortadora de césped sin el dispositivo de protección. Esto es esencial para la propia seguridad y para la seguridad de otras personas, así como para el buen funcionamiento de la cortadora. El incumplimiento de este reglamento es peligroso y anula la garantía.

9.2 Instalación de la guía de rueda (Fig. 2)

- Extraiga la rueda de guía y el tornillo correspondiente, colóquela como se muestra en la ilustración (Fig. 2).
- Apriete los dos tornillos.

9.3 Regulación de la altura (Fig. 3)

- Para ajustar la altura, sólo tiene que girar y aflojar la perilla de bloqueo de la extensión del collarín (5) tal y como indica la flecha 1 y extender o recoger el tubo de extensión (6) fijándose en la flecha 2.
- Apriete la perilla de bloqueo de la extensión (5) para fijar el tubo en la posición seleccionada.

9.4 Ajustar la empuñadura auxiliar (Fig. 4)

- Extraiga la empuñadura auxiliar (3) de la caja.
- Afloje el botón (4) y extraiga el tornillo largo. Siga el procedimiento de ensamblaje como se muestra en la ilustración (Fig.4).

9.5 Ajuste del ángulo de corte (Fig. 5)

Su cortadora de césped tiene una cabeza de corte de 4 posiciones. Esto le permite trabajar con eficacia en un ángulo de trabajo cómodo. Puede cortar con precisión en torno a parterres de flores, por debajo de arbustos, alrededor de árboles o postes de vallado, etc.

Si quiere cambiar el ángulo, sólo tiene que presionar el botón de ángulo (7) de la cabeza de corte, mover el bloque motor a la posición deseada y soltar el botón.

Tome la empuñadura (20) con una mano y tire el tubo con la otra girando al mismo tiempo hacia la izquierda o la derecha según indica la flecha en la empuñadura.



Advertencia: extraiga la batería de la cortadora antes de realizar los ajustes.



Atención: lleve siempre gafas de seguridad. No se incline nunca sobre la cabeza de la cortadora. Pueden salir despedidas piedras o residuos que le pueden golpear en la cara o los ojos, hiriéndole o afectando gravemente a su vista. Tenga en cuenta las siguientes instrucciones para usar el aparato: lleve prendas duras y protección ocular. Sostenga la empuñadura delantera con una mano y la auxiliar con la otra. Mantenga la unidad por debajo de la cadera. Desplace la unidad de derecha a izquierda para que los residuos salgan proyectados hacia el lado contrario al que está usted. A la vez que evita inclinarse, mantenga la sección en paralelo al cable de conexión a tierra (o perpendicular a los perfiles de corte) y preparado para el material que va a cortar (sin tocarlo).



Atención: compruebe que el cable tiene longitud suficiente antes de empezar a trabajar. No comience a cortar hasta que el motor esté a pleno rendimiento.

10 UTILIZACIÓN



Si el hilo es demasiado largo cuando se utiliza la máquina por primera vez, la cuchilla del capó de protección cortará el exceso.

La cortadora de césped funcionará mejor si se respetan las siguientes instrucciones:

- Nunca utilice la cortadora de césped sin los dispositivos de seguridad.
- No corte el césped cuando éste esté mojado. Se obtiene el mejor resultado con el césped seco.
- No desplace la máquina sobre el césped antes de presionar el interruptor; en otras palabras, espere a que la cortadora de césped esté en funcionamiento.
- Para obtener un buen corte, gire la cortadora de césped hacia el lado a medida que avance, manteniéndola en un ángulo de aproximadamente 30°.
- Pase varias veces sobre el mismo lugar para cortar poco a poco la hierba más larga.
- Utilice la guía de borde y el capó de protección para impedir un desgaste innecesario del hilo.
- Mantenga la cortadora de césped lejos de objetos duros para evitar un desgaste innecesario.

10.1 Encendido y apagado

- Pulse el botón de desbloqueo (1) y el interruptor de encendido/apagado (2) para arrancar la cortadora.
- Para apagar la herramienta, suelte el interruptor de encendido/apagado (On/Off).



¡CUIDADO! Una vez que se apaga la máquina, el hilo de nailon sigue girando durante algunos segundos.

10.2 Reemplazo del carrete y del hilo (fig.6)

- Presione los lados de la cubierta de bobina y retírela.
- Retire la bobina de hilo vacía.
- Haga pasar los extremos del hilo instalado en la bobina a través de los ojales del receptáculo de esta última.
- Vuelva a instalar la cubierta de bobina en el soporte.
- El hilo se cortará automáticamente a la longitud correcta, cuando se vuelve a poner en marcha la herramienta.



¡CUIDADO! Nunca enrolle un hilo suplementario en el carrete vacío. Reemplácelo por otro nuevo idéntico al original. El uso de un hilo de características diferentes a aquellas del hilo original puede dañar de manera permanente la cortadora de césped, así como anular la garantía.

10.3 Alargamiento manual del hilo

- En caso de necesidad, se puede alargar el hilo.
- Antes de alargar manualmente el hilo, retire la batería de la máquina.
- Presione el botón del dispositivo manual de alargamiento y suéltelo mientras que tira suavemente el hilo hasta que éste llegue hasta el cortador.
- El hilo estará demasiado largo si va más allá del cortador.

11 LIMPIEZA Y MANTENIMIENTO

Nuestras máquinas han sido diseñadas para funcionar durante un largo periodo de tiempo con un mínimo de mantenimiento. Un funcionamiento satisfactorio continuo depende de un mantenimiento adecuado y de una limpieza regular de la máquina.

- Limpie regularmente la ranura de ventilación de la herramienta con un cepillo suave o un trapo seco.
- Limpie regularmente el hilo de corte y la bobina con un cepillo suave o un trapo seco.
- Utilice regularmente un raspador como para eliminar la hierba y la suciedad debajo de la protección.

12 ALMACENAMIENTO Almacene la cortadora lejos del alcance de los niños, en una posición estable y segura, en un lugar seco en el que la temperatura no sea demasiado caliente ni demasiado fría.

- Almacene la cortadora lejos de la luz directa del sol; si fuera posible en un lugar oscuro o casi oscuro.
- No almacene la herramienta en una bolsa de nylon dado que se puede favorecer la formación de manchas de humedad.
- No almacene la cortadora de césped directamente sobre el suelo. Cuélguela por la empuñadura de manera que la protección no toque nada. Colocar la protección sobre una superficie puede alterar el filo y por consiguiente modificar sus dimensiones y características de seguridad.

13 ESPECIFICACIONES TÉCNICAS

Tipo	POWDPG7546
Alimentación	40 V
Anchura de corte	300 mm
Tamaño del hilo	Ø1,6 mm
Sistema de corte	Hilo dobles/ automático
Velocidad sin carga	8000 /min

14 RUIDO

Valores de emisión de ruidos medidos de conformidad con la norma pertinente. (K=3)

Nivel de presión acústica LpA 78 dB(A)

Nivel de potencia acústica LwA 90 dB(A)



¡ATENCIÓN! Utilice una protección auricular cuando la presión acústica sea superior a 85 dB(A).

aW (Nivel de vibración)

Máx. 2,0 m/s²

K = 1,5 m/s²

15 GARANTÍA

- Este producto está garantizado por un periodo de 36 meses, efectivos desde la fecha de compra por el primer usuario.
- Esta garantía cubre cualquier fallo de material o de producción excluyendo: baterías, cargadores, piezas defectuosas debido al desgaste normal tales como rodamientos, escobillas, cables y enchufes, o accesorios tales como brocas, hojas de sierra, etc.; los daños o defectos causados por uso abusivo, accidentes o alteraciones del producto; ni los costes de transporte.
- Los daños y/o defectos que fueren la consecuencia de un uso indebido tampoco están cubiertos por las disposiciones de esta garantía.
- Igualmente, declinamos toda responsabilidad por lesiones corporales causadas por el uso inadecuado de la herramienta.
- Las reparaciones deben ser efectuadas por un centro autorizado de servicio al cliente para herramientas Powerplus.
- Se puede obtener más información llamando al número de teléfono 00 32 3 292 92 90.
- El cliente correrá siempre con todos los costes de transporte, salvo si se conviene lo contrario por escrito.
- Al mismo tiempo, si el daño del aparato es la consecuencia de una sobrecarga o de un mantenimiento negligente, no se aceptará ninguna reclamación en el marco de la garantía.
- Se excluye definitivamente de la garantía los daños que fueren la consecuencia de una penetración de líquido o de polvo en exceso, los daños intencionales (aposta o por gran negligencia), así como el resultado de un uso inadecuado (utilización para fines para los cuales no está adaptado), incompetente (por ejemplo, incumpliendo las instrucciones contenidas en este manual), de un ensamblaje realizado por una persona sin experiencia, de rayos, de una tensión incorrecta de la red. Esta lista no es completa.
- La aceptación de reclamaciones en el marco de la garantía nunca puede conducir a la prolongación del periodo de validez de ésta ni al inicio de un nuevo periodo de garantía, en caso de reemplazo del aparato.
- Los aparatos o piezas reemplazadas en el marco de la garantía serán, por lo tanto, propiedad de Varo NV.
- Nos reservamos el derecho de rechazar toda reclamación en la que no se pueda verificar la fecha de compra o que no se pueda demostrar un correcto mantenimiento (limpieza frecuente de las rejillas de ventilación e intervención regular de servicio en las escobillas, etc.).
- Debe conservar el recibo de compra como prueba de la fecha de compra.
- Debe devolver al vendedor la máquina no desmontada, en un estado de limpieza aceptable, en su maleta original (en caso de que se hubiere entregado la máquina en un maleta), acompañada de su recibo de compra.
- Para garantizar un funcionamiento óptimo de esta herramienta, se le debe cargar al menos una vez al mes.

16 MEDIO AMBIENTE



Si al cabo de un largo periodo de utilización debiere cambiar la máquina, no la deseche entre los residuos domésticos. Deshágase de ella de una forma que fuere compatible con la protección del medio ambiente.

No se pueden tratar los desechos producidos por las máquinas eléctricas como desechos domésticos. Se les debe reciclar allí donde existan instalaciones apropiadas. Consulte el organismo local o el vendedor para obtener información sobre su reciclaje.

17 DECLARACIÓN DE CONFORMIDAD

VARO – Vic. Van Rompuy N.V. – Joseph Van Instraat 9. BE2500 Lier – Bélgica, declara únicamente que:

Tipo de aparato: Cortadora de césped 20 V - accionado por batería
Marca: PowerPlus
Número del producto: POWDPG7546

está en conformidad con los requisitos esenciales y otras disposiciones pertinentes de las Directivas/Reglamentaciones europeas aplicables, basados en la aplicación de las normas europeas armonizadas. Cualquier modificación no autorizada de este aparato anula esta declaración.

Directivas/Reglamentaciones europeas (incluyendo, si se aplica, sus respectivas enmiendas hasta la fecha de la firma):

2011/65/EU

2006/42/EC

2014/30/EU

2000/14/EC

Annex VI

LwA

Measured 90 dB(A)

Guaranteed 92 dB(A)

Notified Body TÜV SÜD - 0036

Normas europeas armonizadas (incluyendo, si se aplica, sus respectivas hasta la fecha de la firma):

EN60335-1 : 2012

EN50636-2-91 : 2014

EN IEC55014-1 : 2021

EN IEC55014-2 : 2021

Custodio de la documentación técnica: Philippe Vankerkhove, VARO – Vic. Van Rompuy N.V.

El suscrito actúa en nombre del director general de la compañía,

Mertens Ludo

Asuntos reglamentarios - Director de conformidad

21/03/2024, Lier - Belgium

1	USO PREVISTO	3
2	DESCRIZIONE (FIG. A)	3
3	DISTINTA DEI COMPONENTI.....	3
4	SIMBOLI	4
5	NORME GENERALI DI SICUREZZA.....	4
5.1	<i>Luogo di lavoro.....</i>	<i>4</i>
5.2	<i>Sicurezza elettrica.....</i>	<i>5</i>
5.3	<i>Sicurezza delle persone.....</i>	<i>5</i>
5.4	<i>Uso attento e scrupoloso degli elettroutensili</i>	<i>5</i>
5.5	<i>Manutenzione.....</i>	<i>6</i>
6	ULTERIORI ISTRUZIONI DI SICUREZZA PER I TAGLIAERBA. ..	6
7	ULTERIORI ISTRUZIONI DI SICUREZZA PER BATTERIE E CARICABATTERIE	7
7.1	<i>Batterie</i>	<i>7</i>
7.2	<i>Caricabatterie.....</i>	<i>7</i>
8	CARICAMENTO E INSERIMENTO O RIMOZIONE DELLA BATTERIA.....	7
8.1	<i>Indicazioni del caricabatterie</i>	<i>7</i>
8.2	<i>Rimozione/inserimento della batteria</i>	<i>8</i>
8.3	<i>Indicatore capacità della batteria (Fig. A).....</i>	<i>8</i>
9	ASSEMBLAGGIO	8
9.1	<i>Montaggio della protezione (Fig.1)</i>	<i>8</i>
9.2	<i>Montaggio della ruota guida (Fig. 2).....</i>	<i>9</i>
9.3	<i>Regolazione dell'altezza (Fig. 3).....</i>	<i>9</i>
9.4	<i>Configurazione dell'impugnatura ausiliaria (Fig. 4)</i>	<i>9</i>
9.5	<i>Regolazione dell'angolo di taglio (Fig. 5)</i>	<i>9</i>
10	FUNZIONAMENTO	10
10.1	<i>Accensione e spegnimento.....</i>	<i>10</i>
10.2	<i>Sostituzione della bobina e del filo (Fig.6)</i>	<i>10</i>
10.3	<i>Allungamento manuale del filo</i>	<i>10</i>
11	PULIZIA E MANUTENZIONE	11

12	CONSERVAZIONE.....	11
13	DATI TECNICI	11
14	RUMORE	11
15	GARANZIA	12
16	AMBIENTE	12
17	DICHIARAZIONE DI CONFORMITÀ	13

TAGLIAERBA 40 V 300 MM POWDPG7546

1 USO PREVISTO

Il presente tagliaerba è stato progettato per tagliare e completare il taglio di bordi di prato e tagliare erba in spazi ristretti. Questo strumento è un prodotto destinato esclusivamente all'utilizzo da parte di utenti privati.

Non idoneo per l'uso professionale.



AVVERTENZA! Per la vostra incolumità, si consiglia di leggere attentamente il presente manuale prima di utilizzare la macchina. Consegnare l'elettrotensile solo accompagnato da queste istruzioni.

2 DESCRIZIONE (FIG. A)

- | | |
|--|--|
| 1. Pulsante di bloccaggio | 11. Ruota guida |
| 2. Interruttore ON/OFF | 12. Lama (interno) |
| 3. Impugnatura ausiliaria | 13. Coperchio della bobina |
| 4. Manopola di regolazione dell'impugnatura ausiliaria | 14. Lama tagliafilo |
| 5. Manopola di bloccaggio della prolunga | 15. Pacco batteria (NON INCLUSO) |
| 6. Tubo di prolunga | 16. Pulsante di sgancio del pacco batteria |
| 7. Pulsante dell'angolo di testa | 17. Caricabatterie (NON INCLUSO) |
| 8. Testina portafilo | 18. Indicatore di capacità della batteria |
| 9. Filo di acciaio | 19. Pulsante dell'indicatore della capacità della batteria |
| 10. Protezione | 20. Impugnatura |

3 DISTINTA DEI COMPONENTI

- Estrarre l'apparecchio dall'imballaggio.
- Rimuovere il resto dell'imballaggio e i componenti di supporto per il trasporto (se presenti).
- Verificare che tutti i pezzi siano presenti.
- Controllare che l'apparecchio, il cavo di alimentazione, la spina e tutti gli accessori non abbiano riportato danni durante il trasporto.
- Se possibile conservare tutto il materiale di imballaggio fino al termine del periodo di garanzia. Successivamente, smaltirlo presso il sistema locale di smaltimento rifiuti.



AVVERTENZA: i componenti del materiale di imballaggio non sono giocattoli! I bambini non devono giocare con i sacchetti di plastica! Rischio di soffocamento!

- 1 tagliaerba
- 1 dispositivo di sicurezza
- 1 ruota guida
- 1 impugnatura ausiliaria

- 1 manuale
- 1 protezione fiori
- 2 sacchetti di plastica con viti



Se alcuni componenti risultano danneggiati o mancanti, rivolgersi al rivenditore.

4 SIMBOLI

Nel presente manuale e/o sulla macchina sono utilizzati i seguenti simboli:

	Indica il rischio di lesioni personali o danni all'utensile.		Si raccomanda l'uso di scarpe di protezione.
	Leggere attentamente il manuale prima dell'uso.		Indossare guanti protettivi.
 	Indossare protezioni auricolari. Indossare protezioni oculari.		Osservare una distanza minima di 15 m tra l'apparecchio ed eventuali presenti durante l'uso.
	Non usare mai sotto la pioggia, in condizioni di umidità o in presenza di acqua. L'umidità rappresenta un rischio di scossa elettrica.		Indossare una maschera in ambienti polverosi
	Macchina classe II - Doppio isolamento - Non è necessaria la messa a terra. (solo per il caricabatterie)		Conforme ai requisiti essenziali delle Direttive Europee.
	Non esporre il caricabatteria e il pacco batteria all'acqua.		Non incendiare il pacco batteria o il caricabatteria.
	Temperatura ambiente 40 °C max. (solo per la batteria)		Usare la batteria e il caricabatterie solo in ambienti chiusi.
 	Leggere attentamente il manuale prima dell'uso.	 	Tenere i presenti a distanza.

5 NORME GENERALI DI SICUREZZA

Attenzione! Leggere tutte le istruzioni. Non attenersi alle avvertenze e alle istruzioni che seguono può causare scosse elettriche, incendi e/o gravi lesioni. Conservare le presenti avvertenze e istruzioni in modo da poterle consultare in seguito. Il termine "elettroutensile" di seguito utilizzato si riferisce a elettroutensili alimentati a rete (con cavo) o a batteria (cordless).

5.1 Luogo di lavoro

- Mantenere l'area di lavoro pulita e in ordine. Aree di lavoro in disordine e non illuminate possono dare origine a incidenti.
- Non utilizzare l'apparecchio in ambienti a rischio di esplosione nei quali si trovino liquidi, gas o polveri infiammabili. Gli elettroutensili producono scintille che possono incendiare polveri o vapori.

- Durante l'impiego dell'elettrotensile, tenere lontani bambini e i non addetti ai lavori. In caso di distrazione, si potrebbe perdere il controllo dell'apparecchio.

5.2 Sicurezza elettrica

- Verificare sempre che la tensione della rete di alimentazione corrisponda a quella indicata sulla targa dati.
- La spina dell'apparecchio deve essere adatta alla presa. La spina non può essere modificata in alcun modo. Non utilizzare spine adattatrici insieme ad apparecchi collegati a terra. Spine non modificate e prese di corrente adatte riducono il rischio di scosse elettriche.
- Evitare il contatto fisico con superfici collegate a terra quali tubi, impianti di riscaldamento, fornelli e frigoriferi. C'è un alto rischio di prendere la scossa se il corpo è collegato a terra.
- Proteggere l'apparecchio da pioggia e umidità. L'infiltrazione di acqua in un elettrotensile aumenta il rischio di scossa elettrica.
- Maneggiare il cavo con cura. Non utilizzare il cavo per trascinare l'apparecchio, per appenderlo oppure per estrarre la spina dalla presa. Tenere lontano il cavo da fonti di calore, olio, spigoli aguzzi o parti in movimento dell'apparecchio. I cavi danneggiati o aggrovigliati aumentano il rischio di ricevere scosse elettriche.
- Se l'elettrotensile va impiegato all'aperto, utilizzare solo prolunghe adatte a questo scopo. L'impiego di una prolunga adatta per l'uso all'aperto diminuisce il rischio di scosse elettriche.
- Se non si può evitare di azionare l'elettrotensile in un luogo umido, utilizzare una rete di alimentazione protetta da dispositivo di corrente residua (RCD). L'uso di un RCD riduce il rischio di scosse elettriche.

5.3 Sicurezza delle persone

- Prestare attenzione. Fare molta attenzione a quello che si fa quando si lavora con un elettrotensile. Non utilizzare l'apparecchio quando si è stanchi o sotto gli effetti di droghe, alcool o farmaci. Un momento di distrazione durante l'uso dell'apparecchio può causare gravi lesioni.
- Indossare dispositivi di protezione personali e sempre un paio di occhiali protettivi. Indossare dispositivi di protezione personali quali maschera antipolvere, calzature di sicurezza antiscivolo, elmetto o paraorecchie, a seconda del tipo di impiego dell'elettrotensile, fa diminuire il rischio di lesioni.
- Evitare la messa in funzione accidentale. Accertarsi che l'interruttore si trovi sulla posizione "off" prima di inserire la spina nella presa. Se durante il trasporto dell'apparecchio il dito poggia sull'interruttore, oppure se l'apparecchio viene collegato alla rete già in posizione di innesto, si possono causare incidenti.
- Prima di avviare l'apparecchio, rimuovere gli utensili di regolazione o la chiave per dadi. Un utensile o una chiave che si trovino in una sezione rotante possono causare lesioni.
- Non essere mai troppo sicuri di sé. Trovare una posizione sicura e mantenere sempre l'equilibrio. In questo modo si può controllare l'apparecchio anche in situazioni impreviste.
- Indossare l'abbigliamento adatto. Indossare capi il più possibile aderenti ed evitare di indossare ornamenti o gioielli. Tenere capelli, abbigliamento e guanti lontano dalle sezioni in movimento. Un abbigliamento non aderente, gioielli o capelli lunghi possono restare intrappolati nelle sezioni in movimento.
- Se possono essere montati sistemi di aspirazione e captazione della polvere, assicurarsi che siano collegati e che vengano utilizzati in modo corretto. L'impiego di questi sistemi diminuisce i rischi causati dalla polvere.

5.4 Uso attento e scrupoloso degli elettrotensili

- Non sovraccaricare l'apparecchio. Utilizzare l'elettrotensile idoneo al lavoro da svolgere. Con l'elettrotensile idoneo si potrà lavorare meglio e in modo più sicuro a seconda del campo di applicazione.

- Non utilizzare mai un elettrotensile il cui interruttore sia difettoso. Un elettrotensile che non si riesca più ad accendere o spegnere è pericoloso e deve essere riparato.
- Estrarre la spina dalla presa prima delle regolazioni dell'apparecchio, della sostituzione di accessori o del suo inutilizzo. Queste precauzioni impediscono l'avvio involontario dell'apparecchio.
- Conservare gli elettrotensili fuori dalla portata dei bambini. Non far utilizzare l'apparecchio a persone che non ne hanno familiarità oppure che non hanno letto queste istruzioni. Gli elettrotensili sono attrezzi pericolosi nelle mani di persone inesperte.
- Avere cura dell'apparecchio. Controllare che le parti mobili dell'apparecchio funzionino perfettamente e non si blocchino, che non ci siano pezzi rotti oppure danneggiati in modo tale da pregiudicare il funzionamento. Far riparare i pezzi danneggiati prima dell'impiego dell'apparecchio. Molti incidenti sono stati causati da elettrotensili sui quali viene eseguita una scarsa manutenzione.
- Conservare gli utensili da taglio affilati e in ordine. Gli utensili da taglio conservati con cura e debitamente affilati si bloccano di meno e si gestiscono meglio.
- Utilizzare l'elettrotensile, gli accessori, gli utensili, ecc. conformemente alle presenti istruzioni e per gli scopi previsti per questo modello particolare. Tenere quindi in considerazione le condizioni di lavoro e il tipo di applicazione. L'impiego di elettrotensili per usi diversi da quelli previsti può condurre a situazioni pericolose.

5.5 **Manutenzione**

- Far riparare l'apparecchio solo da personale specializzato e che utilizza solo pezzi di ricambio originali. In questo modo viene garantita la sicurezza dell'apparecchio.

6 **ULTERIORI ISTRUZIONI DI SICUREZZA PER I TAGLIAERBA.**

- Non consentire l'uso del tagliaerba a bambini o persone non addestrate.
- Proteggere i piedi con scarpe o stivali robusti.
- Proteggere le gambe indossando pantaloni lunghi.
- Controllare l'apparecchio prima dell'uso. Se l'apparecchio presenta danni non utilizzarlo.
- Se l'apparecchio è danneggiato, rivolgersi a un tecnico autorizzato per le necessarie riparazioni.
- Non utilizzare l'apparecchio in presenza di bambini e/o animali.
- Utilizzare l'apparecchio esclusivamente alla luce del giorno o in presenza di buona illuminazione.
- Non azionare mai l'apparecchio senza aver prima installato la protezione.
- Prima di utilizzare l'apparecchio eliminare eventuali ramoscelli, pietre, cavi e altri ostacoli dalla superficie da lavorare.
- Usare l'apparecchio solo in posizione eretta, con il filo tagliente rivolto verso il suolo. Non accendere mai l'apparecchio in una posizione diversa.
- Tenere sempre mani e piedi lontani dal filo tagliente.
- Evitare di toccare il filo tagliente.
- Prima di appoggiare a terra l'apparecchio, spegnerlo e aspettare che il filo tagliente sia completamente fermo. Non tentare mai di fermare il filo tagliente.



Ricordare che, anche dopo lo spegnimento, l'apparecchio continua a girare per un breve periodo.

- Utilizzare solo il tipo di filo tagliente raccomandato dal fabbricante. Non utilizzare filo metallico o lenza da pesca.
- Dopo l'uso, riporre l'apparecchio in un luogo sicuro, fuori dalla portata dei bambini.

7 ULTERIORI ISTRUZIONI DI SICUREZZA PER BATTERIE E CARICABATTERIE



Utilizzare solamente batterie e caricatori compatibili con questo prodotto.

7.1 Batterie

- Non tentare mai di aprire per nessuna ragione.
- Non conservare in luoghi in cui la temperatura possa superare 40 °C.
- Caricare solo a temperatura ambiente compresa tra 4 °C e 40 °C.
- Conservare le batterie in un luogo fresco e asciutto (5-20 °C). Non riporre mai le batterie scariche.
- Per una conservazione ottimale delle batterie agli ioni di litio, si consiglia di lasciarle scaricare e ricaricarle regolarmente (almeno 4 volte l'anno). Il livello di carica ideale della batteria agli ioni di litio in vista di un inutilizzo prolungato è del 40% della capacità.
- Per lo smaltimento delle batterie, seguire le istruzioni fornite nella sezione "Tutela dell'ambiente".
- Non cortocircuitare. Il contatto tra il polo positivo (+) e il polo negativo (-), diretto o attraverso il contatto accidentale con oggetti metallici, provoca il cortocircuito della batteria; il flusso di corrente intensa che ne deriva produce un aumento della temperatura che può provocare rotture o incendio.
- Non scaldare. Se le batterie vengono scaldate oltre 100 °C, i separatori ermetici e isolanti e altri componenti polimerici possono subire danni con conseguente fuoriuscita dell'elettrolito e/o cortocircuito interno che provoca un aumento di temperatura dannoso per la batteria. Non gettare le batterie nel fuoco per evitare il rischio di incendio, esplosione e/o intensa combustione.
- In condizioni estreme possono verificarsi fuoriuscite di elettrolito. In presenza di liquido sulla batteria, procedere come segue:
 - Tamponare con cura il liquido con un panno. Evitare il contatto con la cute.
 - In caso di contatto cutaneo o oculare, seguire le istruzioni riportate di seguito:
 - ✓ Sciacquare immediatamente con acqua. Neutralizzare con un acido leggero, per esempio succo di limone o aceto.
 - ✓ In caso di contatto con gli occhi, sciacquare abbondantemente con acqua pulita per almeno 10 minuti. Rivolgersi a un medico.



Pericolo di incendio! Evitare di cortocircuitare i contatti di una batteria scollegata. Non incendiare la batteria.

7.2 Caricabatterie

- Non tentare mai di caricare batterie non ricaricabili.
- Sostituire immediatamente eventuali cavi difettosi.
- Non esporre all'acqua.
- Non aprire il caricabatterie.
- Non introdurre oggetti nel caricabatterie.
- Il caricabatterie è previsto esclusivamente per l'uso al chiuso.

8 CARICAMENTO E INSERIMENTO O RIMOZIONE DELLA BATTERIA

8.1 Indicazioni del caricabatterie

Collegare il caricabatterie alla presa elettrica

- Verde continuo: pronta per la carica
- Rosso intermittente: in carica
- Verde continuo: carico

- Rosso e verde continui: la batteria o il caricatore sono danneggiati



Nota: se la batteria non si inserisce correttamente, scollegarla e verificare che il pacco batteria sia compatibile con questo caricatore, così come indicato nelle caratteristiche tecniche. Non caricare nessun altro pacco batteria o un pacco batteria che non entra correttamente nel caricabatterie.

1. Controllare frequentemente il caricabatterie e il pacco batteria mentre sono collegati
2. Scollegare il caricatore dall'alimentazione e scollegarlo dal pacco batteria al termine del lavoro.
3. Far raffreddare completamente il pacco batteria prima di utilizzarlo.
4. Conservare il pacco batteria e il caricatore in ambienti chiusi, fuori dalla portata dei bambini.



NOTA: se dopo aver usato in modo costante lo strumento si appura che la batteria è calda, lasciare che si raffreddi e raggiunga la temperatura ambiente prima di caricarla. Questa operazione può allungare la durata delle batterie.

8.2 Rimozione/inserimento della batteria



AVVERTENZA: prima di effettuare qualsiasi regolazione, accertarsi che lo strumento sia spento o rimuovere il pacco batteria.

- Tenere l'utensile con una mano e il pacco batteria (15) con l'altra.
- Per eseguire l'installazione: spingere e far scorrere il pacco batteria nel vano della batteria, assicurarsi che la leva di rilascio sul lato posteriore della batteria scatti in posizione e che la batteria sia correttamente posizionata prima di utilizzare lo strumento.
- Per eseguire la rimozione: Premere la leva di rilascio della batteria e contemporaneamente estrarre il pacco batteria.

8.3 Indicatore capacità della batteria (Fig. A)

Sul pacco batteria sono presenti indicatori di capacità (18). Schiacciando il pulsante (19) è possibile controllare la capacità della batteria. Prima di utilizzare lo strumento, premere l'interruttore (2) per accertarsi che la batteria sia abbastanza carica per funzionare correttamente.

I 3 LED mostrano il livello della capacità della batteria:

- 3 LED: Batteria completamente carica
- 2 LED: Batteria carica al 60%
- 1 LED: Batteria da ricaricare

9 ASSEMBLAGGIO

Al momento della consegna, alcuni componenti del tagliaerba non sono montati. Per montarli procedere come segue:

9.1 Montaggio della protezione (Fig.1)

- Estrarre dalla scatola il tagliaerba e la protezione (10) con il filo d'acciaio (9).
- Far scorrere la protezione sulla testina portafilo del tagliaerba.
- Servirsi di un cacciavite a croce per fissare la vite con testa a croce.
- Spingere il filo d'acciaio (9) verso la protezione (10).



Avvertenza! Durante questa operazione prestare attenzione alla lama tagliafilo. Potreste ferirvi.



Avvertenza! Non usare mai il tagliaerba se sprovvisto di protezione. Ciò è fondamentale per la vostra sicurezza, per quella delle altre persone e per il corretto funzionamento del tagliaerba. La mancata osservanza di questa precauzione non solo è pericolosa ma invalida i termini della garanzia.

9.2 Montaggio della ruota guida (Fig. 2)

- Estrarre la ruota guida e la vite di accoppiamento e posizionare come illustrato nella Fig. 2.
- Serrare le due viti.

9.3 Regolazione dell'altezza (Fig. 3)

- Per regolare l'altezza è sufficiente ruotare e allentare la manopola di bloccaggio della prolunga (5) come indicato dalla freccia 1 ed estendere o retrarre il tubo di prolunga (6), come indicato dalla freccia 2.
- Serrare la manopola di bloccaggio della prolunga (5) per bloccare il tubo sulla posizione selezionata.

9.4 Configurazione dell'impugnatura ausiliaria (Fig. 4)

- Estrarre l'impugnatura ausiliaria (3) dalla scatola.
- Allentare la manopola (4) ed estrarre la vite lunga. Seguire la fase di assemblaggio come illustrato nella Fig. 4

9.5 Regolazione dell'angolo di taglio (Fig. 5)

La cesoia è dotata di una testa di taglio a 4 posizioni. Questa configurazione consente di lavorare con precisione, secondo un angolo di lavoro confortevole. È in grado di effettuare tagli precisi attorno a fioriere, sotto cespugli, attorno ad alberi e a paletti di staccionata, ecc.

Per modificare l'angolo è sufficiente premere il pulsante dell'angolo (7) della testa di taglio affinché il motore si blocchi nella posizione desiderata, quindi rilasciare il pulsante.

Afferrare l'impugnatura (20) con una mano e tirare il tubo con l'altra, ruotando al contempo verso sinistra o verso destra secondo la freccia sull'impugnatura stessa.



Attenzione: rimuovere il pacco batteria dalle cesoie prima di regolare l'impugnatura.



Avvertenza: indossare sempre occhiali di sicurezza. Mai sporgersi sulla testa di taglio. Rocce o detriti potrebbero rimbalzare ed essere scaraventati verso occhi e volto, causando cecità o lesioni gravi. Utilizzare l'utensile seguendo queste indicazioni: Indossare abiti resistenti e protezioni oculari. Tenere l'impugnatura anteriore con una mano e l'impugnatura ausiliaria con l'altra. Tenere sempre l'utensile sotto la vita. Azionare l'utensile da destra a sinistra in modo che i residui vengano sempre proiettati in senso opposto a quello in cui si trova l'operatore. Evitando di piegarsi, tenere la sezione parallela al cavo di terra (o perpendicolare ai bordi di taglio) e preparare i materiali da tagliare (senza toccarli).



Avvertenza: prima di iniziare il lavoro, accertarsi che il cavo sia abbastanza lungo. Non iniziare il lavoro prima che il motore abbia raggiunto la massima velocità.

10 FUNZIONAMENTO



Se quando si usa l'apparecchio per la prima volta il filo di taglio è troppo lungo, la lunghezza in eccesso sarà tagliata dalla lama sul cappuccio di protezione.

Affinché il tagliaerba funzioni in modo ottimale, osservare le seguenti istruzioni:

- Non usare mai il tagliaerba se sprovvisto degli appositi dispositivi di protezione.
- Non tagliare l'erba quando è umida. I migliori risultati si ottengono sull'erba asciutta.
- Prima di spostare l'apparecchio sull'erba premere l'interruttore e attendere che il tagliaerba si metta in funzione.
- Per un'azione di taglio corretta, inclinare il tagliaerba di lato mentre si avvanza, mantenendo un angolo d'inclinazione di circa 30°.
- Effettuare più passaggi per accorciare gradualmente l'erba lunga partendo dall'alto.
- Usare il parabordo e il cappuccio di protezione per ridurre al massimo l'usura del filo di taglio
- Proteggere il tagliaerba da eventuali oggetti acuminati in modo da evitare un'inutile usura del filo di taglio.

10.1 Accensione e spegnimento

- Premere il pulsante di bloccaggio (1) e schiacciare l'interruttore di attivazione/spegnimento (2) per avviare la cesoia.
- Per spegnere l'apparecchio, rilasciare il pulsante di accensione/spegnimento (on/off).



AVVERTENZA! Dopo lo spegnimento il filo in nylon continua a roteare per alcuni secondi.

10.2 Sostituzione della bobina e del filo (Fig.6)

- Premere i lati del coperchio bobina e rimuovere il coperchio
- Rimuovere la bobina di filo vuota.
- Inserire le estremità del filo di taglio della nuova bobina attraverso gli appositi occhielli posti sull'alloggiamento della bobina.
- Rimontare il coperchio della bobina all'interno della bobina portafilo.
- Quando si riavvia l'apparecchio il filo sarà tagliato automaticamente alla lunghezza ottimale.



AVVERTENZA! Si sconsiglia nel modo più assoluto di avvolgere sulla bobina vuota del filo supplementare. Sostituire la bobina con una nuova, identica a quella originale. L'uso di un filo con caratteristiche diverse da quello originale può danneggiare in modo irreversibile il tagliaerba oltre che invalidare la garanzia.

10.3 Allungamento manuale del filo

- Se necessario, il filo può essere allungato anche manualmente.
- Prima di allungare manualmente il filo rimuovere la batteria dall'apparecchio.
- Premere il tasto del filo di allungamento manuale e rilasciarlo tirando delicatamente il filo fino ad arrivare alla lama.
- Se il filo supera la lama, la sua lunghezza è eccessiva.

11 PULIZIA E MANUTENZIONE

I nostri apparecchi sono progettati per funzionare a lungo con necessità di manutenzione minime. Per ottenere risultati soddisfacenti è essenziale avere cura dell'apparecchio e pulirlo regolarmente.

- Pulire regolarmente la feritoia di ventilazione dell'apparecchio con una spazzola morbida o un panno asciutto.
- Pulire regolarmente il filo di taglio e la bobina con una spazzola morbida o un panno asciutto.
- Usare regolarmente un raschietto smussato per rimuovere l'erba o lo sporco dalla parte inferiore della protezione.

12 CONSERVAZIONE

- Riporre il tagliaerba fuori dalla portata dei bambini, in una posizione stabile e sicura e in un luogo asciutto, né troppo caldo né troppo freddo.
- Riporre il tagliaerba al riparo dalla luce diretta del sole e, se possibile, in un luogo buio o debolmente illuminato.
- Non riporlo in una custodia in nylon in quanto si potrebbero formare macchie di umidità.
- Non riporre il tagliaerba lasciandolo posato sul pavimento. Appenderlo per l'impugnatura, in modo che la protezione non sia a contatto con alcuna superficie. Il contatto della protezione con una superficie potrebbe alterarne forma e dimensioni, nonché modificarne le caratteristiche di sicurezza.

13 DATI TECNICI

Tipo	POWDPG7546
Tensione	40 V
Larghezza di taglio	300 mm
Diametro filo	Ø1,6 mm
Sistema di taglio	doppi fili/ automatico
Velocità in assenza di carico	8000 /min

14 RUMORE

Valori di emissione di rumore misurati in conformità allo standard applicabile. (K=3)

Livello di pressione acustica LpA 78 dB(A)

Livello di potenza acustica LwA 90 dB(A)



ATTENZIONE! Indossare protezioni acustiche se la pressione acustica supera 85 dB(A).

aw (Livello di vibrazione)

Max. 6,7 m/s²

K = 1,5 m/s²

15 GARANZIA

- Questo prodotto è garantito per un periodo di 36 mesi a decorrere dalla data dell'acquisto da parte del primo utilizzatore.
- La presente garanzia copre tutti i difetti di materiali o produzione, esclusi: batterie, caricabatterie, parti difettose soggette a normale usura quali cuscinetti, spazzole, cavi e spine o accessori quali trapani, punte di trapano, lame di seghe, ecc.; danni o difetti derivanti da incuria, incidenti o alterazioni; costi di trasporto.
- Sono esclusi dalle clausole della garanzia danni e/o difetti conseguenti all'uso non conforme.
- Si declina ogni responsabilità per eventuali lesioni provocate dall'uso non conforme dell'apparecchio.
- Le riparazioni devono essere affidate esclusivamente a un centro di assistenza ai clienti autorizzato da Powerplus tools.
- Per ulteriori informazioni, telefonare al numero 00 32 3 292 92 90.
- Tutti i costi di trasporto sono a carico del cliente, salvo accordi diversi in forma scritta.
- Non sono inoltre consentiti reclami sulla garanzia qualora il danno al dispositivo sia dovuto alle conseguenze di una manutenzione inadeguata o di un sovraccarico.
- Sono inderogabilmente esclusi dalla garanzia i danni derivati da infiltrazione di liquidi, penetrazione di polvere, danni intenzionali (perpetrati deliberatamente o dovuti a negligenza evidente), uso improprio (scopi per i quali il dispositivo non è idoneo), uso non competente (cioè senza rispettare le istruzioni fornite nel manuale), assemblaggio da parte di personale inesperto, fulmini, tensione di rete errata. Questa clausola non è restrittiva.
- L'accettazione dei reclami in base al regolamento di questa garanzia non comporta in nessun caso la proroga del periodo di validità della stessa né l'inizio di un nuovo periodo di garanzia in caso di sostituzione del dispositivo.
- I dispositivi o i componenti sostituiti nel periodo della garanzia sono pertanto di proprietà di Varo NV.
- Ci riserviamo il diritto di respingere i reclami nei casi in cui non sia possibile verificare l'acquisto o quando sia evidente che il prodotto non è stato sottoposto a una corretta manutenzione. (pulizia delle aperture di ventilazione, regolare assistenza per le spazzole al carbonio, ecc.).
- Conservare lo scontrino come prova della data d'acquisto.
- L'apparecchio non smontato deve essere restituito al rivenditore in condizioni di pulizia accettabili, nella custodia preformata originale (se applicabile), accompagnato dalla prova d'acquisto.
- A garanzia di un funzionamento ottimale, l'apparecchio deve essere caricato almeno una volta al mese.

16 AMBIENTE



Ove la macchina, in seguito ad uso prolungato, dovesse essere sostituita, non gettarla tra i rifiuti domestici, ma smaltirla in modo rispettoso per l'ambiente.

I rifiuti prodotti dalle macchine elettriche non possono essere trattati come i normali rifiuti domestici. Provvedere al riciclo laddove siano disponibili impianti adeguati. Consultare l'ente locale o il rivenditore per suggerimenti su raccolta e smaltimento.

17 DICHIARAZIONE DI CONFORMITÀ



Con la presente, **VARO – Vic. Van Rompuy N.V.** – Joseph Van Instraat 9 – B2500 Lier, Belgio, dichiara unicamente che

Descrizione dell'apparecchio:	Taglia erba 20 V - Alimentazione a batteria
Marchio:	PowerPlus
Numero articolo:	POWDPG7546

è conforme ai requisiti essenziali e alle altre disposizioni pertinenti stabilite dalle Direttive/Regolamenti Europee in base all'applicazione delle norme europee armonizzate. Qualsiasi modifica effettuata sul prodotto rende nulla questa dichiarazione.

Direttive/Regolamenti europei (inclusi eventuali emendamenti fino alla data della firma):

2011/65/EU
2006/42/EC
2014/30/EU
2000/14/EC

Annex VI

LwA	
Measured	90 dB(A)
Guaranteed	92 dB(A)
Notified Body	TÜV SÜD - 0036

Norme europee armonizzate (inclusi eventuali emendamenti fino alla data della firma):

EN60335-1 : 2012
EN50636-2-91 : 2014
EN IEC55014-1 : 2021
EN IEC55014-2 : 2021

Depositario della documentazione tecnica: Philippe Vankerkhove, VARO – Vic. Van Rompuy N.V.

Il sottoscritto agisce in nome e per conto del CEO della società,

Ludo Mertens
Regulatory Affairs – Compliance Manager
21/03/2024, Lier - Belgium

1	UTILIZAÇÃO PREVISTA	3
2	DESCRIÇÃO (FIG. A)	3
3	CONTEÚDO DA EMBALAGEM	3
4	SÍMBOLOS.....	4
5	PROCEDIMENTOS GERAIS DE SEGURANÇA	4
5.1	<i>Local a trabalhar</i>	4
5.2	<i>Segurança elétrica</i>	5
5.3	<i>Segurança de pessoas</i>	5
5.4	<i>Manuseamento e emprego de ferramentas elétricas com precaução</i>	6
5.5	<i>Manutenção</i>	6
6	REGRAS DE SEGURANÇA ADICIONAIS PARA APARADORES	6
7	INSTRUÇÕES DE SEGURANÇA ADICIONAIS PARA BATERIAS E CARREGADORES.....	7
7.1	<i>Baterias</i>	7
7.2	<i>Carregadores</i>	7
8	CARREGAMENTO, INSERÇÃO OU REMOÇÃO DA BATERIA	8
8.1	<i>Indicações de carga</i>	8
8.2	<i>Remoção / inserção da bateria</i>	8
8.3	<i>Indicador da capacidade da bateria (Fig. A)</i>	8
9	MONTAGEM.....	9
9.1	<i>Montagem da grelha de proteção (Fig. 1)</i>	9
9.2	<i>Instalar a roda guia (Fig. 2)</i>	9
9.3	<i>Ajuste de altura (Fig. 3)</i>	9
9.4	<i>Montagem da pega auxiliar (Fig. 4)</i>	9
9.5	<i>Ajuste do ângulo de corte (Fig. 5)</i>	9
10	OPERAÇÃO	10
10.1	<i>Ligar e desligar</i>	10
10.2	<i>Substituição da bobina e da linha (Fig. 6)</i>	10
10.3	<i>Esticar o fio manualmente</i>	11
11	LIMPEZA E MANUTENÇÃO.....	11

12	ARMAZENAMENTO	11
13	TECHNICAL DATA	11
14	RUÍDO	11
15	GARANTIA	12
16	MEIO-AMBIENTE.....	12
17	DECLARAÇÃO DE CONFORMIDADE	13

APARADOR DE RELVA 40 V 300 MM POWDPG7546

1 UTILIZAÇÃO PREVISTA

O aparador de relva foi concebido para aparar e fazer o acabamento das extremidades dos relvados e para cortar relva em espaço confinados. Esta ferramenta destina-se apenas a utilização de consumo.

Não adequado para uso profissional.



AVISO! Antes de utilizar a máquina, leia atentamente este manual para garantir a sua própria segurança. Ceda apenas a sua ferramenta elétrica juntamente com este manual de instruções.

2 DESCRIÇÃO (FIG. A)

1. Botão de bloqueio
2. Interruptor ON/OFF
3. Pega auxiliar
4. Botão de ajuste para pega auxiliar
5. Botão de bloqueio da extensão
6. Tubo de extensão
7. Botão do ângulo da cabeça
8. Cabeça do aparador
9. Fio de aço
10. Proteção de segurança
11. Roda guia
12. Lâmina de corte (interior)
13. Cobertura do carreto
14. Fio de lâmina
15. Conjunto da bateria (NÃO INCLUÍDO)
16. Botão de liberação do conjunto da bateria
17. Carregador (NÃO INCLUÍDO)
18. Indicador de capacidade da bateria
19. Botão para indicador de capacidade da bateria
20. Pega

3 CONTEÚDO DA EMBALAGEM

- Retire todo o material da embalagem.
- Retire os suportes de embalagem e transporte ainda existentes (se houver).
- Verifique a existência de todo o conteúdo da embalagem.
- Verifique possíveis danos de transporte na ferramenta, no cabo de alimentação, na ficha elétrica e em todos os acessórios.
- Se possível, guarde a embalagem até ao fim do período de garantia. Elimine-a depois através do seu sistema de recolha de resíduos local.



AVISO: Os materiais de embalagem não são brinquedos! As crianças não devem brincar com sacos de plástico! Perigo de asfixia!

- | | |
|-------------------------|---------------------------------------|
| 1 aparador de relva | 1 manual |
| 1 proteção de segurança | 1 proteção para flores |
| 1 roda guia | 2 saquinhos de plástico com parafusos |
| 1 pega auxiliar | |



Caso haja partes em falta ou danificadas, por favor, contacte o seu comerciante.

4 SÍMBOLOS

Neste manual e/ou na máquina são utilizados os seguintes símbolos:

	Indica o risco de ferimentos, perda de vida ou danos na ferramenta, se não seguir as instruções deste manual.		Recomenda-se o uso de sapatos de proteção.
	Leia cuidadosamente as instruções.		Use luvas de proteção.
 	Utilize proteção auricular. Utilize proteção visual.		Mantenha uma distância de 15 m entre a máquina e terceiros durante o funcionamento.
	Nunca trabalhe com o aparelho de sebes à chuva ou com condições de humidade ou com água. Perigo de choque.		Use uma máscara contra o pó quando houver formação de pó.
	Máquina classe II – Isolamento duplo – Não necessita de tomada com terra (apenas para carregador).		Em conformidade os requerimentos essenciais aplicáveis da(s) diretiva(s) europeia(s).
	Não exponha o carregador e o conjunto da bateria a água.		Não queime o conjunto da bateria ou carregador.
	Temperatura ambiente máx. 40 °C (apenas para bateria).		Use bateria e carregador apenas em salas fechadas.
 	Leia cuidadosamente as instruções.	 	Mantenha os observadores afastados.

5 PROCEDIMENTOS GERAIS DE SEGURANÇA

Atenção! Devem ser lidas todas as instruções fornecidas. O não-cumprimento das instruções que se seguem pode provocar choque elétrico, incêndio e /ou ferimentos graves. O conceito utilizado a seguir de „Ferramenta elétrica” refere-se a ferramentas elétricas com alimentação elétrica (com cabo elétrico).

5.1 Local a trabalhar

- Mantenha a sua área a trabalhar limpa e arrumada. A desordem e áreas a trabalhar com pouca iluminação podem desencadear acidentes.
- Não trabalhe com o aparelho em ambientes com risco de explosão, onde se encontrem líquidos, gases ou poeiras inflamáveis. As ferramentas elétricas produzem faíscas, as quais podem inflamar as poeiras ou vapores.

- Mantenha as crianças e outras pessoas afastadas durante a utilização da ferramenta elétrica. Em caso de distração, pode perder o controlo sobre o aparelho.

5.2 Segurança elétrica

- Certifique-se sempre que a tensão de alimentação corresponde à voltagem especificada na placa de características.
- A ficha de ligação do aparelho tem que encaixar corretamente na tomada. A ficha não pode de forma alguma ser modificada. Não utilize nenhum adaptador juntamente com aparelhos ligados à terra. As fichas intactas e tomadas adequadas diminuem o risco de choque elétrico.
- Evite o contacto físico com superfícies ligadas à terra, tais como tubagens, aparelhos de aquecimento, fogões e frigoríficos. Existe um risco agravado de choque elétrico, se tiver contacto físico com terra.
- Mantenha o aparelho afastado de chuva ou humidade. A entrada de água num aparelho elétrico aumenta o risco de choque elétrico.
- Não utilize o cabo elétrico para segurar ou pendurar o aparelho ou para puxar a ficha da tomada. Mantenha o cabo elétrico afastado do calor, óleo, arestas afiadas ou de peças de aparelhos em movimento. Os cabos elétricos danificados ou dobrados aumentam o risco de choque elétrico.
- Se trabalhar com uma ferramenta elétrica ao ar livre, utilize apenas extensões que sejam também indicadas para uso no exterior. A utilização de uma extensão apropriada para uso no exterior diminui o risco de choque elétrico.
- Caso não seja possível evitar operar a ferramenta elétrica num local húmido, use um dispositivo contra corrente residual (RCD). O uso de um RCD reduz o risco de choque elétrico.

5.3 Segurança de pessoas

- Esteja atento. Esteja concentrado e seja sensato ao trabalhar com uma ferramenta elétrica. Não utilize o aparelho se estiver cansado ou sob a influência de estupefacientes, álcool ou medicamentos. Um momento de distração durante a utilização do aparelho pode provocar ferimentos graves.
- Use equipamento de proteção individual e use sempre óculos de proteção. O uso de equipamento de proteção individual, assim como máscaras anti-poeiras, calçado de segurança anti-derrapante, capacete de segurança ou proteção auricular, conforme o tipo e aplicação da ferramenta elétrica, diminui o risco de ferimentos.
- Evite uma entrada em funcionamento acidental. Certifique-se de que o interruptor se encontra na posição "OFF (0)" (desligado), antes de inserir a ficha na tomada. Se tiver o dedo no interruptor ao segurar o aparelho ou ligar o aparelho à corrente elétrica com o interruptor ativado, podem resultar acidentes.
- Retire ferramentas de ajuste ou chaves de parafusos, antes de ligar o aparelho. Uma ferramenta ou chave que se encontre numa peça giratória do aparelho pode provocar ferimentos.
- Não se sobrevalorize. Tenha atenção a uma postura correta e mantenha sempre o equilíbrio. Desta forma, poderá controlar melhor o aparelho em situações inesperadas.
- Use vestuário apropriado. Não use roupas largas nem jóias. Mantenha o cabelo, roupa e luvas a trabalhar afastados de peças em movimento. As roupas soltas, jóias ou cabelos compridos soltos podem ser apanhados pelas peças em movimento.
- Se puderem ser montados dispositivos de aspiração e absorção de poeiras, certifique-se de que os mesmos estão ligados e são utilizados corretamente. A utilização destes dispositivos diminui os riscos associados a poeiras.

5.4 Manuseamento e emprego de ferramentas elétricas com precaução

- Não sobrecarregue o aparelho. Utilize a ferramenta elétrica indicada para o seu trabalho. Com a ferramenta elétrica adequada, trabalha melhor e de forma mais segura nas áreas a trabalhar indicadas.
- Não utilize uma ferramenta elétrica com o interruptor danificado. Uma ferramenta elétrica que não possa ser mais ligada ou desligada é perigosa e tem de ser reparada.
- Retire a ficha da tomada antes de proceder a ajustes no aparelho, substituir acessórios ou arrumar o aparelho. Esta medida de precaução impede o arranque acidental do aparelho.
- Guarde as ferramentas elétricas não utilizadas fora do alcance das crianças. Não permita que outras pessoas façam uso do aparelho, se não estiverem familiarizadas com o mesmo ou não tiverem lido estas instruções. As ferramentas elétricas são perigosas, se forem utilizadas por pessoas inexperientes.
- Faça a manutenção do aparelho com cuidado. Inspeccione se as peças móveis do aparelho funcionam corretamente e não bloqueiam, se as peças estão partidas ou danificadas de forma a comprometer o funcionamento do aparelho. Mandar reparar as peças danificadas antes da utilização do aparelho. Muitos acidentes têm a sua origem na manutenção incorreta das ferramentas elétricas.
- Mantenha as ferramentas de corte afiadas e limpas. As ferramentas de corte com extremidades de corte afiadas, com uma manutenção correta, bloqueiam menos e são mais fáceis de manusear.
- Utilize a ferramenta elétrica, acessórios, ferramentas normalizadas, etc. de acordo com estas instruções para este tipo especial de aparelho. Tenha também em atenção as condições a trabalhar e a tarefa a executar. O emprego das ferramentas elétricas para aplicações diferentes das estipuladas pode desencadear situações de perigo.

5.5 Manutenção

- Mandar reparar o seu aparelho apenas por técnicos qualificados e apenas com peças de substituição originais. Desta forma, é assegurado que a segurança do aparelho se mantém.

6 REGRAS DE SEGURANÇA ADICIONAIS PARA APARADORES

- Os aparadores de relva não devem ser usados por crianças ou pessoas sem experiência.
- Use sapatos ou botas fortes para proteger os seus pés.
- Use calças compridas para proteger as suas pernas.
- Verifique o aparelho antes de o utilizar. Caso o aparelho esteja danificado, não o deve utilizar.
- Se a unidade estiver danificada, repare o dano num agente de reparação autorizado.
- Não use o aparelho na presença de crianças e/ou animais.
- Utilize o aparelho à luz do dia ou com boa iluminação.
- Nunca use o aparelho sem a proteção colocada.
- Antes de utilizar o aparelho, retire paus, pedras, fios e outros obstáculos da superfície a ser trabalhada.
- Apenas utilize o aparelho na posição vertical, com a linha de corte a apontar para o chão. Nunca ligue o aparelho noutra posição.
- Mantenha sempre as suas mãos e pés afastados da linha de corte.
- Evite tocar na linha de corte.
- Antes de pousar o aparelho, desligue-o e aguarde que a linha de corte pare completamente. Nunca tente parar a linha de corte.



Tenha atenção pois depois de ter desligado o aparelho, este continua a rodar durante um curto período de tempo.

- Utilize apenas o tipo de linha de corte recomendado pelo fabricante. Nunca use linha de corte metálica ou fio de pesca.
- Depois da utilização, guarde sempre o aparelho em segurança, fora do alcance das crianças.

7 INSTRUÇÕES DE SEGURANÇA ADICIONAIS PARA BATERIAS E CARREGADORES



Utilize apenas baterias e carregadores apropriados para esta máquina.

7.1 Baterias

- Nunca tente abrir por algum motivo.
- Não guarde em locais onde a temperatura possa exceder 40 °C.
- Carregue apenas a temperaturas ambiente entre 4 °C e 40 °C.
- Armazene as suas baterias num local fresco e seco (5 °C-20 °C). Nunca armazene baterias descarregadas.
- É recomendável descarregar e carregar novamente as baterias de íões de lítio regularmente (pelo menos, 4 vezes por ano). A carga ideal para o armazenamento a longo prazo da sua bateria de íões de lítio é de 40% da capacidade.
- Ao descartar as baterias, siga as instruções fornecidas na secção "Proteger o ambiente".
- Não provoque curto-circuitos. Caso seja efetuada uma ligação entre o terminal positivo (+) e o negativo (-) direta ou acidentalmente pelo contacto de objetos metálicos, a bateria sofre um curto-circuito seguindo-se uma corrente intensa que irá gerar calor que pode provocar rutura ou incêndio da caixa.
- Não aquecer. Se as baterias forem aquecidas acima de 100 °C, a vedação, os separadores de isolamento e outros componentes de polímero podem ficar danificados resultando em fuga de eletrólito e/ou curto-circuito interno que gera calor provocando rutura ou incêndio. Mais ainda, não descarte as baterias no fogo pois pode ocorrer uma explosão e/ou queimaduras graves.
- Em condições extremas pode ocorrer fuga da bateria. Se observar líquido na bateria, proceda como se segue:
 - Limpe cuidadosamente o líquido usando um pano. Evite o contacto com a pele.
 - Caso entre em contacto com os olhos, siga as instruções que se seguem:
 - ✓ Lave imediatamente com água. Neutralize com um ácido suave como limão ou vinagre.
 - ✓ Em caso de contacto com os olhos, lave abundantemente com água limpa por pelo menos 10 minutos. Consulte um médico.



Perigo de incêndio! Evite o curto-circuito de contactos de uma bateria removida. Não queime a bateria.

7.2 Carregadores

- Nunca tente carregar baterias não recarregáveis.
- Substitua imediatamente cabos com defeito.
- Não exponha à água.
- Não abra o carregador.
- Não teste o carregador.
- O carregador destina-se unicamente a uso no interior.

8 CARREGAMENTO, INSERÇÃO OU REMOÇÃO DA BATERIA

8.1 Indicações de carga

Ligue o carregador à tomada elétrica:

- Verde contínuo: pronto a ser carregado.
- Vermelho intermitente: a carregar.
- Verde contínuo: carregado.
- Verde e vermelho contínuo: bateria ou carregador danificado.



Aviso: caso a bateria não encaixe corretamente, desconecte-a e certifique-se que o acumulador é o modelo correto para este carregador, tal como indicado na tabela de especificações. Não carregue qualquer outro acumulador ou qualquer outro acumulador que não encaixe de forma segura no carregador.

1. Controle frequentemente o carregador e o conjunto de bateria enquanto os mesmos estão ligados.
2. Quando terminado, remova o carregador da fonte elétrica e desconecte-o do acumulador.
3. Deixe o acumulador arrefecer completamente antes de o utilizar.
4. Guarde o carregador e o acumulador em espaços interiores, fora do alcance das crianças.



AVISO: caso a bateria esteja quente depois do uso contínuo da ferramenta, permita que a mesma arrefeça para uma temperatura ambiente antes de a carregar. Tal irá prolongar a vida das suas baterias.

8.2 Remoção / inserção da bateria



ADVERTÊNCIA: certifique-se que a ferramenta está desligada ou remova o conjunto de bateria antes de efetuar qualquer ajuste.

- Agarre a ferramenta com uma mão e o acumulador (15) com a outra.
- Para instalar: puxe e deslize o acumulador para a porta da bateria, certifique-se que a trava na parte traseira da bateria encaixe no lugar e que a bateria esteja segura antes iniciar o funcionamento.
- Para remover: pressione a trava da bateria e puxe, ao mesmo tempo, a bateria para fora.

8.3 Indicador da capacidade da bateria (Fig. A)

Existem indicadores da capacidade da bateria (18) no acumulador e pode verificar o estado de capacidade da bateria se apertar o botão (19). Antes de utilizar a máquina, pressione por favor o interruptor de acionamento (2) para verificar se a bateria está suficientemente carregada para um funcionamento adequado.

Esses 3 LED's podem indicar o estado do nível de capacidade da bateria:

- Os 3 LED's estão acesos: a bateria está completamente carregada.
- Os 2 LED's estão acesos: a bateria está carregada a 60%.
- 1 LED está aceso: a bateria está quase descarregada.

9 MONTAGEM

O cortador de relva é fornecido com alguns componentes não montados. Para montar estes componentes, proceda como se segue:

9.1 Montagem da grelha de proteção (Fig. 1)

- Retire o aparador de relva, a proteção de segurança (10) com o fio de aço da caixa (9).
- Deslize a proteção de segurança para a cabeça do aparador de relva.
- Use uma chave Phillips para fixar o parafuso Phillips.
- Empurre o fio de proteção de flores (9) para a proteção de segurança (10).



Cuidado! Durante esta operação preste atenção à lâmina para a linha de corte. O mesmo pode provocar lesões.



Cuidado! Nunca utilize o aparador de relva sem a grelha de proteção. É vital para a sua segurança e a segurança dos outros, e para o bom funcionamento do aparador. O incumprimento deste regulamento de segurança para além de ser perigoso, também anula os termos de garantia.

9.2 Instalar a roda guia (Fig. 2)

- Retire a roda guia e o parafuso correspondente, coloque-o como mostrado na Fig. 2.
- Aperte os dois parafusos.

9.3 Ajuste de altura (Fig. 3)

- Para ajustar a altura, deve simplesmente girar e soltar o anel do botão de bloqueio para a extensão (5) tal como indicado pela seta 1 ou como indicado pela seta 2 para estender ou retrair o tubo de extensão (6).
- Aperte o botão de bloqueio para a extensão (5) para bloquear o tubo na posição selecionada.

9.4 Montagem da pega auxiliar (Fig. 4)

- Retire a pega auxiliar (3) da caixa.
- Solte o botão (4) e retire o parafuso comprido. Siga os passos de montagem como mostrado na Fig. 4.

9.5 Ajuste do ângulo de corte (Fig. 5)

O seu aparador tem uma cabeça de corte de 4 posições. Esta configuração permite-lhe trabalhar efetivamente com um ângulo de trabalho confortável. Pode assim cortar em volta dos canteiros de flores, debaixo de arbustos, em volta de árvores e postes de cercas, etc. Para alterar o ângulo, pressione simplesmente o botão do ângulo da cabeça (7) da cabeça de corte no bloco do motor até à posição desejada e liberte então o botão. Segure a pega (20) com uma mão e puxe o tubo com a sua outra mão enquanto roda para a esquerda ou direita, tal como a seta na pega.



Advertência: remova o conjunto de bateria dos aparadores antes de efetuar a configuração.



Advertência: use sempre óculos de segurança. Nunca se debruce sobre a cabeça de corte. As pedras e os resíduos podem saltar ou ser atirados para os olhos e a face e cegá-lo ou provocar lesões sérias. Tenha em conta os seguintes pontos ao utilizar a máquina: Vista vestuário especial pesado e proteção visual. Segure a pega frontal com uma mão e a pega auxiliar com a outra. Guarde a unidade debaixo do nível da cintura. Mova a unidade da direita para a esquerda, de forma a que os resíduos sejam sempre projetados

para o lado oposto ao seu. Deve, ao mesmo tempo que deve evitar dobrar-se para a frente, manter a seção paralelamente ao fio de terra (ou perpendicularmente às bordas aparadas) e prepare o material a ser cortado (mas não o toque).



Advertência: certifique-se que o comprimento do cabo é suficiente antes de iniciar o trabalho. Não inicie o trabalho antes que o motor atinja a velocidade máxima.

10 OPERAÇÃO



Se a linha for demasiado longa ao utilizar o equipamento pela primeira vez, a extremidade excessiva da mesma será cortada pela lâmina na tampa de proteção.

O seu cortador de relva funcionará na perfeição caso siga as seguintes instruções:

- Nunca utilize o cortador de relva sem os seus dispositivos de segurança.
- Não corte a relva quando estiver molhada. Obterá os melhores resultados com a relva seca.
- Não movimente o cortador de relva contra a relva até premir o interruptor, ou seja, deverá aguardar até o cortador de relva estar a funcionar.
- Para uma ação de corte correta, balance o cortador de relva para o lado enquanto caminha para a frente, segurando-o num ângulo de aproximadamente 30° em simultâneo.
- Efetue vários passos para cortar relva comprida, passo a passo, a partir da parte superior.
- Utilize o guia da extremidade e a tampa de proteção para evitar desgaste desnecessário na linha.
- Mantenha o cortador de relva afastado de objetos duros para evitar o desgaste desnecessário da linha.

10.1 *Ligar e desligar*

- Pressione o botão de desbloqueio (1) e aperte o interruptor ON/OFF (2) para ligar o aparador.
- Para desligar o aparelho, basta libertar o interruptor ligar/desligar.



CUIDADO! Depois de desligar o aparelho, a linha de nylon continua a girar durante alguns segundos.

10.2 *Substituição da bobina e da linha (Fig. 6)*

- Prima as laterais da tampa da bobina e retire-a.
- Retire a bobina de linha vazia.
- Passe as extremidades da linha pela nova bobina através dos olhais situados no recetáculo da bobina.
- Volte a ajustar a tampa da bobina no suporte da mesma.
- Ao reiniciar o equipamento, a linha será cortada até ao comprimento perfeito de forma automática.



CUIDADO! Nunca enrole linha adicional na bobina vazia, devendo em vez disso substituí-la por uma nova, mas igual à original. A utilização de linha com diferentes características daquelas da original pode danificar permanentemente o aparador de relva, anulando assim os termos da garantia.

10.3 Esticar o fio manualmente

- O fio também pode ser esticado manualmente, se necessário.
- Antes de esticar manualmente o fio, remova a bateria do dispositivo.
- Pressione o botão no fio de extensão manual e solte-o enquanto puxa ligeiramente o fio até que alcance a lâmina.
- O fio está demasiado comprido se exceder o nível da lâmina.

11 LIMPEZA E MANUTENÇÃO

As nossas máquinas foram concebidas para operar por um longo período de tempo com um mínimo de manutenção. Operação satisfatória contínua depende de cuidado adequado da máquina e limpeza regular.

- Limpe regularmente a ranhura de ventilação da sua ferramenta utilizando uma escova suave ou um pano seco.
- Limpe regularmente a linha de corte e o carretel utilizando uma escova suave ou um pano seco.
- Utilize regularmente um raspador cego para remover a relva e a sujidade sob a grelha de proteção.

12 ARMAZENAMENTO

- Guarde o aparador de relva afastado das crianças, numa posição estável e segura, e num local seco onde a temperatura não seja demasiado quente ou demasiado fria.
- Guarde o aparador de relva afastado da luz solar direta, se possível num local escuro ou mal iluminado.
- Não guarde o aparador de relva num saco de nylon, porque isto poderá incentivar à formação de manchas de humidade.
- Não guarde o aparador de relva deitado no pavimento. Mantenha-o suspenso pelo punho, para que a grelha de proteção não toque em nada. O apoio da grelha de proteção em contacto com uma superfície pode alterar a sua forma e, por conseguinte, as suas dimensões e características de segurança.

13 TECHNICAL DATA

Tipo	POWDPG7546
Voltagem	40 V
Largura de corte	300 mm
Tamanho da linha	Ø1,6 mm
Sistema de corte	linhas doplas/ automático
Velocidade de rotação sem carga	8000 /min

14 RUÍDO

Valores de emissão sonora, medidos em conformidade com a norma relevante. (K=3)

Nível de pressão acústica LpA	78 dB(A)
Nível de potência acústica LwA	90 dB(A)



ATENÇÃO! Use proteção de ouvidos quando a pressão sonora for superior a 85 dB(A).

aw (Vibração)

Max. 2,0 m/s²

K = 1,5 m/s²

15 GARANTIA

- Este produto tem uma garantia de um período de 36 meses efetivos, a partir da data de aquisição pelo primeiro utilizador.
- Esta garantia cobre todas as falhas do material ou produção, mas não inclui: baterias, carregadores, peças com defeito por desgaste de utilização normal, como suportes, escovas, cabos e tomadas ou acessórios como brocas, lâminas de serra, etc., danos ou defeitos que sejam resultado de utilização indevida, acidentes ou alterações, nem os custos de transporte.
- Danos e/ou defeitos resultantes de utilização inadequada também não estão cobertos pelas condições de garantia.
- Renunciamos também qualquer responsabilidade por quaisquer ferimentos corporais resultantes de utilização inadequada da ferramenta.
- As reparações apenas devem ser levadas a cabo por um centro de serviço ao cliente autorizado para ferramentas Powerplus.
- A qualquer momento pode obter mais informação através do número 00 32 3 292 92 90.
- Quaisquer custos de transporte devem sempre ser imputados ao cliente, exceto se acordado de outra forma por escrito.
- Ao mesmo tempo, não pode ser entregue qualquer reivindicação de garantia, se o dano do aparelho resulta de uma manutenção negligente ou de uma sobrecarga.
- Uma exclusão definitiva da garantia resulta de danos causados por permeação de líquidos, penetração excessiva de poeira, danificação intencional (deliberadamente ou devido à grave falta de cuidados), uso não apropriado (utilização para fins não adequados para este aparelho), utilização não qualificada (p.ex. não respeitando as instruções dadas neste manual), montagem incorreta, queda de raio, voltagem de rede incorreta. Esta lista não é restritiva.
- Nunca a aceitação de reivindicações de garantia pode levar à prolongamento da garantia ou ao início de um novo período de garantia em caso da substituição do aparelho.
- Por isso, aparelhos ou componentes substituídos sob garantia ficam na posse de Varo NV.
- Nós reservamos o direito de rejeitar qualquer reivindicação onde a aquisição não possa ser verificada ou quando é visível que o produto não foi utilizado corretamente. (Limpeza das ranhuras de ventilação, escovas de carvão utilizadas com regularidade, ...)
- Deverá guardar o seu talão de compra como prova de aquisição do produto.
- A sua ferramenta desmontada deverá ser devolvida ao representante num estado de limpeza aceitável, na sua caixa de transporte original (aplicável às unidades acompanhadas da prova de compra).
- A sua ferramenta deve ser carregada, no mínimo, uma vez por mês para garantir um ótimo funcionamento desta ferramenta.

16 MEIO-AMBIENTE



Se a sua máquina necessitar de ser substituída após uma utilização prolongada, não a coloque no lixo doméstico. Elimine-a de uma forma ecologicamente segura. O lixo produzido pelas máquinas elétricas não pode ser eliminado com o lixo doméstico normal. Faça a reciclagem onde existam instalações adequadas. Consulte as autoridades locais ou o seu revendedor para conselhos sobre a recolha e a eliminação.

17 DECLARAÇÃO DE CONFORMIDADE

VARO – Vic. Van Rompuy N.V. – Joseph Van Instraat 9 – BE2500 Lier – Bélgica, declara que apenas a seguinte máquina/o seguinte aparelho

Designação do aparelho: Aparador de relva 20 V – Operado por bateria
Marca: PowerPlus
Modelo nº.: POWDPG7546

se encontra em conformidade com os requisitos essenciais e outras provisões relevantes das Diretivas/Regulamentos Comunitárias aplicáveis, com base na aplicação das normas Europeias harmonizadas. Qualquer alteração não autorizada do equipamento anula esta declaração.

Diretivas/Regulamentos Europeias (incluindo, se aplicável, as respetivas emendas até à data de assinatura):

2011/65/EU
2006/42/EC
2014/30/EU
2000/14/EC

Annex VI

LwA

Measured 90 dB(A)

Guaranteed 92 dB(A)

Notified Body TÜV SÜD - 0036

Normas Europeias harmonizadas (incluindo, se aplicável, as respetivas emendas até à data de assinatura):

EN60335-1 : 2012
EN50636-2-91 : 2014
EN IEC55014-1 : 2021
EN IEC55014-2 : 2021

Detentor da Documentação Técnica: Philippe Vankerkhove, VARO – Vic. Van Rompuy N.V.

O signatário atua em nome da administração da empresa,

Ludo Mertens

Assuntos Regulamentares – Gestor de Conformidade

21/03/2024, Lier - Belgium

1	TILTENKT BRUK	3
2	BESKRIVELSE (FIG. A)	3
3	PAKKENS INNHOLD	3
4	SYMBOLER.....	4
5	GENERELLE SIKKERHETSFORSKRIFTER	4
5.1	<i>Arbeidsplassen</i>	4
5.2	<i>Elektrisk sikkerhet</i>	5
5.3	<i>Personssikkerhet</i>	5
5.4	<i>Vær nøyaktig og omhyggelig når du omgås elektroverktøy</i>	5
5.5	<i>Service</i>	6
6	EKSTRA SIKKERHETSINSTRUKSER FOR GRESSTRIMMERE. 6	
7	EKSTRA SIKKERHETSREGLER FOR BATTERIER OG LADERE	6
7.1	<i>Batterier</i>	6
7.2	<i>Ladere</i>	7
8	LADING OG INNSETTING ELLER FJERNING AV BATTERIET .. 7	
8.1	<i>Laderindikasjoner</i>	7
8.2	<i>Fjerning/innsetting av batteri</i>	8
8.3	<i>Batterikapasitetsindikator (Fig. A)</i>	8
9	MONTASJE	8
9.1	<i>Montere vernedekslet (Fig. 1)</i>	8
9.2	<i>Montering av ledehullet (Fig. 2)</i>	8
9.3	<i>Høydejustering (Fig. 3)</i>	8
9.4	<i>Stille inn hjelpehåndtaket (Fig. 4)</i>	8
9.5	<i>Justering av kuttevinkelen (Fig. 5)</i>	9
10	BRUK.....	9
10.1	<i>Slå på og av</i>	9
10.2	<i>Skifte av spole og tråd</i>	9
10.3	<i>Forleng tråden manuelt (Fig. 6)</i>	10
11	RENGJØRING OG VEDLIKEHOLD	10

12	OPPBEVARING	10
13	TEKNISKE DATA.....	10
14	STØY	10
15	GARANTI.....	11
16	MILJØ	11
17	SAMSVARERKLÆRING	12

GRESSTRIMMER 40 V 300 MM POWDPG7546

1 TILTENKT BRUK

Din gresstrimmer er designet for trimming og avslutning av gresskanter, og for å klippe gress i utilgjengelige områder. Dette verktøyet er kun beregnet for hjemmebruk. Egner seg ikke til profesjonelt bruk.



ADVARSEL! Av sikkerhetshensyn bør du lese denne veiledningen nøye før maskinen tas i bruk. Hvis maskinen leveres videre til en tredjeperson må også bruksanvisningen følge med.

2 BESKRIVELSE (FIG. A)

- | | |
|--------------------------------------|--|
| 1. Låseknapp | 11. Ledehjul |
| 2. PÅ/AV-bryter | 12. Knivblad (innvendig) |
| 3. Hjelpéhåndtak | 13. Spoledeksel |
| 4. Justeringsknott for hjelpéhåndtak | 14. Trådkutter |
| 5. Knott for låsing av forlengeren | 15. Batteripakke (IKKE INKLUDERT) |
| 6. Forlengerrør | 16. Frigjøringsknapp for batteripakke |
| 7. Hodevinkelknapp | 17. Lader (IKKE INKLUDERT) |
| 8. Trimmerhode | 18. Batterikapasitetsindikator |
| 9. Ståltråd | 19. Knapp for batterikapasitetsindikator |
| 10. Beskyttelsesdeksel | 20. Håndtak |

3 PAKKENS INNHOLD

- Fjern alle pakkematerialer.
- Fjern all gjenværende innpakning og alle transportstøtter (hvis aktuelt).
- Sjekk at pakkens innhold er fullstendig.
- Sjekk apparatet, strømledningen, støpslet og alt tilbehør for transportskader.
- Ta vare på pakkematerialene så lenge som mulig, helst til slutten av garantiperioden. Deretter må du kaste det i ditt lokale avfallssystem.



ADVARSEL: Pakkematerialer er ikke leketøy! Barna må ikke leke med plastposer! De utgjør en kvelningsfare!















- | | |
|--------------------|-------------------------|
| 1 gresstrimmer | 1 instruksjonshåndbok |
| 1 sikkerhetsdeksel | 1 blomsterbeskyttelse |
| 1 ledehjul | 2 plastposer med skruer |
| 1 hjelpéhåndtak | |



Hvis du oppdager manglende eller skadede deler må du ta kontakt med forhandleren.

4 SYMBOLER

Følgende symbolene brukes i denne bruksanvisningen eller på maskinen:

	Symboliserer risiko for personskader eller skader på verktøyet.		Bruk av vernesko anbefales.
	Les manualen før bruk.		Bruk hansker.
 	Bruk hørselsvern. Bruk vernebriller.		Hold eventuelle tilskuere på minst 15 m avstand.
	Du må aldri bruke klipperen når det regner, eller når luften er fuktig, da fuktighet skaper fare for støt.		Bruk pustebeskyttelse ved støvutvikling.
	Klasse II-maskin – dobbeltisolert – krever ikke jordet støpsel (kun for lader).		I samsvar med vesentlige krav i EU-direktivet(ene).
	Ikke utsett lader og batteripakke for vann.		Batteri og lader må ikke brennes.
	Omgivelsestemperatur maks. 40 °C (kun for batteri).		Bruk batteri og lader kun i lukkede rom.
 	Les manualen før bruk.		Hold tilskuere på avstand.

5 GENERELLE SIKKERHETSFRSKRIFTER

Merk! Samtlige sikkerhetsregler skal leses. Hvis man ikke følger sikkerhetsreglene kan det føre til elektrisk støt, brann og/eller alvorlige personskader. Begrepet "elektroverktøy" som er brukt i det etterfølgende omfatter elektroverktøy som drives fra strømnettet (med nettkabel) eller batteridrevne elektroverktøy.

5.1 Arbeidsplassen

- Hold arbeidsplassen ren og ryddig. Rot og dårlig opplyst arbeidsområde kan føre til ulykker.
- Bruk apparatet i omgivelser som ikke er eksplosjonsfarlige og der det ikke finnes brennbare væsker, gasser eller støv. Elektroverktøy avgir gnister som kan antenne støv eller damp.
- Hold barn og andre personer unna når du bruker elektroverktøyet. Forstyrrelser kan føre til at du mister kontrollen over apparatet.

5.2 Elektrisk sikkerhet

- Kontroller alltid at strømforsyningen tilsvarer spenningen oppgitt på typeskiltet.
- Støpslet på apparatet må passe i stikkkontakten. Støpslet må ikke endres. Ikke bruk overgangsplugg med jordede elektroverktøy. Støpsler som ikke er modifisert og passende stikkontakter reduserer faren for elektrisk støt.
- Unngå kroppskontakt med jordede flater, som rør, varmeovner og kjøleskap. Hvis kroppen din jordes, øker faren for elektrisk støt.
- Ikke utsett elektroverktøy for regn og fuktighet. Inntrenging av vann i verktøyet øker faren for elektrisk støt.
- Ikke misbruk strømkabelen. Ikke bruk kabelen til å bære elektroverktøyet, henge det opp eller når du trekker støpslet ut av stikkkontakten. Hold kabelen unna varme, olje, skarpe kanter eller bevegelige deler. Skadete eller flokete kabler øker faren for elektrisk støt.
- Når du bruker elektroverktøy utendørs må du bare bruke skjøtekabler som er beregnet på utendørs bruk. Bruk av skjøtekabler som er beregnet på utendørs bruk reduserer faren for elektrisk støt.
- Hvis du må bruke elektroverktøy på områder med mye fuktighet, må du bruke et overspenningsvern. Hvis du bruker et overspenningsvern vil du redusere faren for støt.

5.3 Personikkerhet

- Elektroverktøy må brukes med sunn fornuft. Ikke bruk apparatet hvis du er trøtt eller er påvirket av narkotika, alkohol eller medikamenter. Et øyeblikks uoppmerksomhet når du bruker apparatet kan føre til personskader..
- Bruk personlig verneutstyr og bruk alltid vernebriller. Bruk av personlig verneutstyr som støvmaske, sklisikre vernesko, hjelm eller hørselsvern, når forholdene krever det, reduserer faren for personskader.
- Unngå utilsikket oppstart. Forsikre deg om at bryteren er slått AV før du plugges inn støpslet. Hvis du bærer elektroverktøy med fingeren på bryteren, eller hvis du plugges inn et verktøy med bryteren PÅ, inviterer du til ulykker.
- Fjern justeringsverktøy eller skrunøkler før du slår på apparatet. Et verktøy eller nøkkel som blir sittende i elektroverktøyets bevegelige deler kan føre til personskade.
- Ikke strekk deg for langt. Pass på at du står støtt og at du alltid er i balanse. På denne måten kan du være i stand til å kontrollere verktøyet også i uventede situasjoner.
- Bruk egnede klær. Ikke bruk vide klær eller smykker. Hold hår, klær og hansker unna bevegelige deler. Løse klær, smykker eller langt hår kan henge seg opp i bevegelige deler.
- Når det kan monteres støvavsug- og oppsamlingsinnretninger, må du forsikre deg om at disse er riktig tilkoblet og at de brukes riktig. Bruk av slike innretninger kan redusere støvrelaterte farer.

5.4 Vær nøyaktig og omhyggelig når du omgås elektroverktøy

- Ikke overbelast apparatet. Bruk riktig elektroverktøy i forhold til arbeidet som skal utføres. Korrekt elektroverktøy vil gjøre jobben bedre og sikrere når det arbeider innenfor den belastningen det er beregnet til.
- Ikke bruk elektroverktøyet hvis bryteren ikke kan slå det på og av. Hvis det ikke lenger er mulig å kontrollere elektroverktøyet med bryteren, er det farlig å bruke og må repareres.
- Trekk støpslet ut av stikkkontakten før du gjør justeringer, skifter tilbehør eller setter bort verktøyet. Disse forholdsreglene forhindrer at apparatet startes utilsikket.
- Oppbevar elektroverktøy som ikke skal brukes utenfor barns rekkevidde. Ikke la personer du ikke stoler på eller som ikke har lest denne bruksanvisningen bruke apparatet. Elektroverktøy er farlige når de brukes av uerfarne personer.
- Elektroverktøy må vedlikeholdes. Kontroller at bevegelige deler fungerer som de skal og ikke klemmer, om deler er brukket eller skadet og alle andre forhold som kan ha innvirkning på verktøyets funksjon. Reparer skadete deler før du bruker verktøyet. Mange ulykker skyldes dårlig vedlikeholdte elektroverktøy.

- Hold kutteverktøy skarpe og rene. Omhyggelig vedlikeholdte kutteverktøy med skarpe kuttekanter klemmer mindre og er lettere å bruke.
- Bruk elektroverktøy, tilbehør, innsatser osv. i samsvar med denne bruksanvisningen og i samsvar med spesielle anvisninger som gjelder for respektive verktøyet. Ta hensyn til arbeidsforholdene og arbeidet som skal utføres. Bruk av elektroverktøy til annet enn tiltenkt formål kan føre til farlige situasjoner.

5.5 Service

- La bare kvalifiserte fagfolk reparere elektroverktøyet, og bruk bare originale reservedeler. På denne måten kan du være sikker på at verktøyet er sikkert å bruke.

6 EKSTRA SIKKERHETSINSTRUKSER FOR GRESSTRIMMERE

- Gresstrimmere må ikke brukes av barn eller personer uten opplæring.
- Bruk solide sko eller støvler på føttene.
- Bruk lange bukser for å beskytte bena.
- Sjekk maskinen før bruk. Hvis maskinen skulle bli skadet må den ikke brukes.
- Hvis enheten er skadet må den repareres av en autorisert reparatør.
- Ikke bruk maskinen i nærvær av barn og/eller dyr.
- Maskinen bør kun brukes i dagslys eller med god kunstig belysning.
- Bruk aldri maskinen uten alle vern på plass.
- Før du bruker maskinen bør du fjerne grener, steiner, vaiere og andre hindringer fra området du skal arbeide på.
- Bruk maskinen kun oppreist, med kuttetråden pekende mot bakken. Slå aldri maskinen på i noen annen posisjon.
- Hold alltid hender og føtter unna kuttetråden.
- Unngå å berøre kuttetråden.
- Før du setter maskinen fra deg må du slå den av og vente til kuttetråden har stoppet helt opp. Forsøk aldri selv å stoppe kuttetråden.



Merk deg at etter at du slår av maskinen vil den fortsette å rotere en kort periode.

- Bruk kun den typen kuttetråd som anbefales av produsenten. Bruk aldri ståltråd eller fiskesene.
- Etter bruk skal maskinen oppbevares sikkert, utenfor barnas rekkevidde.

7 EKSTRA SIKKERHETSREGLER FOR BATTERIER OG LADERE



Bruk kun batterier og ladere som passer for denne maskinen.

7.1 Batterier

- Forsøk aldri å åpne dem, uansett grunn.
- Må ikke oppbevares på steder der temperaturen kan overskride 40 °C.
- Må kun lades ved omgivelsestemperaturer på 4 °C til 40 °C.
- Oppbevar batteriene dine på et kjølig, tørt sted (5 °C - 20 °C). Ikke lagre batterier i utladet tilstand.
- Li-ion batterier bør utlades og lades jevnlig (minst 4 ganger pr. år). Ved lagring over lang tid bør ditt Li-ion batteri være ladet til 40% av kapasiteten.
- Når du skal kaste batterier må du følge instruksjonene i avsnittet "Beskytte miljøet".
- Unngå å kortslutte batterier. Hvis det skapes en kobling mellom den positive (+) og den negative (-) polen, direkte eller via utilsiktet kontakt med metall, vil batteriet kortslutte og

det vil strømme en intens strøm som skaper varme og som kan føre til batterisprengning eller brann.

- Må ikke opphetes. Hvis batterier varmes opp til over 100 °C, kan pakninger, isolasjon og andre komponenter skades, noe som kan føre til elektrolyttlekkasje og/eller intern kortslutning. Dette kan igjen føre til batterisprengning eller brann. Batterier på ikke kastes i ild, da dette kan føre til eksplosjon og/eller intens ildutvikling.
- Under ekstreme forhold kan batterier lekke. Hvis du oppdager væske på batterier, må du gjøre som følger:
 - Tørk forsiktig av væsken med en klut. Unngå hudkontakt.
 - Ved hud- eller øyekontakt må du følge instruksjonene nedenfor:
 - ✓ Skyll øyeblikkelig med vann. Nøytraliser med en mild syre som f. eks sitronsaft eller eddik.
 - ✓ Hvis du får batterisyre i øynene, må øynene skylles i minst 10 minutter med rent vann. Oppsøk lege.



Brannfare! Unngå å kortslutte polene på en løst batteri. Batterier må ikke brennes.

7.2 Ladere

- Forsøk aldri å lade opp vanlige engangsbatterier.
- Defekte ledninger må repareres øyeblikkelig.
- Laderen må ikke utsettes for vann.
- Laderen må ikke åpnes.
- Ikke stikk objekter i laderen.
- Laderen er kun beregnet på innendørs bruk.

8 LADING OG INNSETTING ELLER FJERNING AV BATTERIET

8.1 Laderindikasjoner

Koble laderen til stikkkontakten.

- Lyser grønt: klar til lading.
- Blinker rødt: lading.
- Lyser grønt: ladet.
- Lyser grønt og rødt: batteri eller lader skadet.



Merk: hvis batteriet ikke passer ordentlig, kobler du det fra og bekrefter at batteripakken er korrekt modell for denne laderen, som vist på spesifikasjonsoversikten. Lad ikke andre batteripakker eller en batteripakke som ikke passer ordentlig i laderen.

1. Overvåk laderen og batteripakken regelmessig mens de er tilkoblet.
2. Trekk ut laderen og koble den fra batteripakken når den er ferdig.
3. La batteripakken kjøle seg helt ned før du bruker den.
4. Oppbevar laderen og batteripakken innendørs, utenfor barns rekkevidde.



MERK: Hvis batteriet er varmt etter kontinuerlig bruk i verktøyet, må du la det kjøle seg ned til romtemperatur før lading. Dette vil forlenge batterienes levetid.

8.2 Fjerning/innsetting av batteri



ADVARSEL: Før du foretar justeringer må du forsikre deg om at verktøyet er slått av eller fjerner batteripakken.

- Hold verktøyet med en hånd og batteripakken (15) med den andre.
- Installere: trykk og skyv batteripakken inn i batteriporten. Sørg for at utløseren på baksiden av batteriet klikker på plass og batteriet er festet før du begynner å bruke det.
- Fjerne: Trykk på batteriutløseren og trekk ut batteripakken samtidig.

8.3 Batterikapasitetsindikator (Fig. A)

Det er batterikapasitetsindikatorer (18) på batteripakken. Du kan kontrollere kapasiteten på batteriet hvis du trykker på knappen (19). Før du bruker maskinen, må du trykke på bryteren for å kontrollere om batteriet er fullt nok for ordentlig bruk.

Disse 3 LED-lysene viser status på batteriets kapasitet:

- 3 LED-lys er tent: Batteriet er fulladet.
- 2 LED-lys er tent: Batteriet er 60 % ladet.
- 1 LED-lys er tent: Batteriet er nesten utladet.

9 MONTASJE

Gresstrimmeren leveres med enkelte komponenter som ikke er montert. Slik monteres disse delene:

9.1 Montere vernedekslet (Fig. 1)

- Pakk ut gresstrimmeren, beskyttelsesdekslet (10) med ståltråden av esken.
- Tre beskyttelsesdekslet på gresstrimmerhodet.
- Bruk en stjerneskrutrekker til å feste stjerneskrue.
- Fest ståltråden som beskytter blomster (9) til beskyttelsesdekslet (10).



OBS! Vær oppmerksom på trådkutterbladet mens du gjør dette. Du kan skade deg.



OBS! Bruk aldri gresstrimmeren uten dekslet. Det er viktig for din og andres sikkerhet, og for trimmerens ytelse. Hvis disse sikkerhetsreglene ikke overholdes, medfører det ikke bare fare, men garantien kan også bli annullert.

9.2 Montering av ledehjulet (Fig. 2)

- Ta ut ledehjulet og de tilhørende skruene. Monter hjulet som vist i Fig. 2.
- Fest de to skruene.

9.3 Høydejustering (Fig. 3)

- Du justerer høyden ved å rotere og løsne kragen forlengelseslåsebryteren (5) som pil 1 viser og forlenge eller trekke tilbake forlengelsesrøret (6) som pil 2 viser.
- Stram forlengelseslåsebryteren (5) for å låse røret på den valgte posisjonen.

9.4 Stille inn hjelpehåndtaket (Fig. 4)

- Ta ut hjelpehåndtaket (3) av esken.
- Løsne knotten (4) og ta ut den lange skruen. Følg monteringsrinnene som vist i Fig. 4.

9.5 Justering av kuttevinkelen (Fig. 5)

Trimmeren har kuttehode med 4 posisjoner. Med denne innstillingen kan du arbeide effektivt i en komfortabel arbeidsvinkel. Den kan kutte nøyaktig rundt blomsterbed, under busker, rundt trær og gjerdestolper etc.

Du endrer vinkelen ved å trykke på hodevinkelknappen (7) på kuttehodet til motorblokken er i ønsket posisjon, og deretter slippe knappen.

Ta tak i håndtaket (20) med en hånd og trekk ut røret med den andre hånden mens du dreier røret enten mot venstre eller høyre, avhengig av hvilken retning pilen på håndtaket indikerer.



Advarsel: fjern batteripakken fra trimmeren før du håndterer innstillingen.



Advarsel: Bruk alltid vernebriller. Len deg aldri over kuttehodet. Steiner eller rester kan sprette eller kastes inn i øyne og ansiktet, og kan gjøre deg blind eller skade deg alvorlig. Merk deg følgende punkter før du bruker maskinen: Ta på tunge klær og øyebeskyttelse. Hold fronthåndtaket med en hånd og hjelpehåndtaket med den andre. Oppbevar enheten under midjenivå. Hold enheten fra høyre til venstre slik at rester alltid prosjekteres ut på motsatt side av deg. Unngå å bøye deg framover, hold seksjonen parallelt med jordingskabelen (eller vinkelrett på kantskinnene) og klargjør materialet som skal kuttes (uten å berøre det).



Advarsel: Før du starter arbeidet, må du forsikre deg om at kabelen er lang nok. Start ikke arbeidet før motoren går i full hastighet.

10 BRUK



Hvis tråden er for lang når du bruker utstyret for første gang, vil den overskytende delen bli kuttet av bladet på verne dekslet.

Din gresstrimmer vil fungere optimalt om du følger disse instruksjonene:

- Ikke bruk gresstrimmeren uten dens sikkerhetsanordninger.
- Ikke klipp gress når det er vått. Du oppnår det beste resultatet på tørt hardt gress.
- Ikke flytt gresstrimmeren mot gresset før bryteren er trykket, dvs. vent til trimmeren er i gang.
- For en riktig klipping, sving gresstrimmeren til side ettersom du går forover, og hold den i en vinkel på ca. 30° mens du gjør dette.
- Gå over flere ganger for å klippe langt gress, trinnsvis fra toppen.
- Bruk kantguiden og verne dekslet for å forhindre unødvendig slitasje på tråden.
- Hold gresstrimmeren unna harde gjenstander for å unngå unødvendig slitasje på tråden.

10.1 Slå på og av

- Trykk på låseknappen (1) og trykk inn PÅ/AV-bryteren (2) for å starte trimmeren.
- For å slå maskinen av, slipper du på/av-bryteren.



FORSIKTIG! Etter at du slår trimmeren av vil nylontråden fortsette å rotere i noen sekunder.

10.2 Skifte av spole og tråd

- Trykk på sidene på spoledekslet og fjern dekslet.
- Fjern den tomme trådspolen.
- Tre trådens ende på den nye trådspolen gjennom de små hullene i spolesholderen.

- Sett spoledekslet tilbake i spoleholderen.
- Når du starter utstyret igjen vil tråden automatisk kuttes til perfekt lengde.



FORSIKTIG! Du må aldri vikle ny tråd på den tomme spolen. I stedet må du bytte den tomme spolen med en ny og full spole. Bruk av tråd med andre egenskaper enn den originale tråden kan skade gresstrimmeren permanent og vil annullere garantien.

10.3 Forleng tråden manuelt (Fig. 6)

- Hvis det er nødvendig, kan tråden forlenges manuelt.
- Fjern batteriet fra gresstrimmeren før du forlenger tråden manuelt.
- Klem inn knappen på spoleholderen for kuttetråden, og dra forsiktig i tråden til den kommer til trådkutteren. Slipp opp knappen.
- Tråden er for lang hvis den går forbi trådkutteren.

11 RENGJØRING OG VEDLIKEHOLD

Våre maskiner er konstruert for å kunne brukes over lange perioder med minimalt vedlikehold. Langvarig og god virkemåte avhenger av riktig stell og jevnlig rengjøring.

- Rengjør luftpåningen i verktøyet jevnlig med en myk børste eller en tørr klut.
- Rengjør kuttetråden og spolen jevnlig med en myk børste eller en tørr klut.
- Fjern gress og jord fra undersiden av dekslet jevnlig med en stump skrape.

12 OPPBEVARING

- Oppbevar gresstrimmeren utenfor barnas rekkevidde, i en stabil og sikker posisjon og på et tørt sted der temperaturen ikke er for høy eller for lav.
- Oppbevar trimmeren unna direkte sollys, helst på et mørkt sted.
- Må ikke oppbevares i en nylonpose, da dette fører til at det dannes fuktighet.
- Ikke oppbevar gresstrimmeren hvilende mot gulvet. Heng den heller opp etter håndtaket slik at verne dekslet ikke berører noe. Hvis dekslet ligger an mot gulvet kan det endre form og dimensjoner, noe som endrer dets sikkerhetsfunksjon.

13 TEKNISKE DATA

Type	POWDPG7546
Spenning	40 V
Kuttebredde	300 mm
Trådstørrelse	Ø1,6 mm
Kuttesystem	Dobbel tråd / automatisk
Hastighet uten last	8000 /min

14 STØY

Støyemisjonsverdier målt i samsvar med relevant standard. (K=3)

Lydtryknivå LpA 78 dB(A)

Lydeffektnivå LwA 90 dB(A)



VIKTIG! Bruk hørselsvern når lydtrykket er over 85 dB(A).

aw (Vibrasjon)

Maks. 2,0 m/s²

K = 1,5 m/s²

15 GARANTI

- Dette produktet garanteres for en periode på 36 måneder fra datoen produktet ble kjøpt av første bruker.
- Denne garantien dekker alle material- eller produksjonsfeil, med unntak av: batterier, ladere, defekte deler som følge av vanlig slitasje, f.eks. lagre, børster, kabler og pluggen eller tilbehør som bor, borebits, sagblader osv. eller skader eller feil som skyldes feil bruk, uhell eller endringer. Garantien dekker heller ikke kostnader ved forsendelse.
- Skader og/eller defekter som skyldes ukorrekt bruk dekkes heller ikke av garantien.
- Vi fraskriver oss også alt ansvar for personskader som skyldes ukorrekt bruk av verktøyet.
- Reparasjoner må utføres ved et autorisert kundeservicesenter for Powerplus verktøy.
- Du kan alltid få flere opplysninger ved å ringe 00 32 3 292 92 90.
- Alle transportkostnader skal alltid betales av kunden, med mindre noe annet er skriftlig avtalt.
- Garantien dekker ikke skader som skyldes manglende vedlikehold eller overbelastning.
- Garantien dekker bestemt ikke skader som skyldes inntrenging av væsker, inntrenging av mye støv, overlatt skade (med hensikt eller ved grov uaktsomhet), feilaktig bruk (bruk til noe produktet ikke er beregnet på), ikke-kompetent bruk (for eksempel ved at anvisningene i håndboken ignoreres), feilaktig montering, lynnedslag eller feil nettspenning. Denne listen er ikke begrensende.
- Garantikrav som aksepteres vil aldri føre til en forlengelse av garantiperioden. Heller ikke vil en ny garantiperiode starte dersom produktet erstattes.
- Produkter eller deler som erstattes under garantien, tilfaller Varo NV.
- Vi forbeholder oss retten til å avvise ethvert krav der kjøpet ikke kan verifiseres, eller når det er åpenbart at produktet ikke har blitt korrekt vedlikeholdt (rene ventilasjonsåpninger, kullbørster skiftet regelmessig, osv.).
- Du må ta vare på kvitteringen som bevis på datoen for kjøpet.
- Verktøyet må returneres til din forhandler (uten demontering) i en akseptabel, ren tilstand (i originalemballasjen), sammen med kvittering på kjøpet.
- Verktøyet må lades opp minst én gang per måned for å sikre optimal funksjon.

16 MILJØ



Hvis det skulle være nødvendig å skifte ut maskinen etter lang tids bruk, må den ikke kastes i husholdningsavfallet. Kast den på en miljømessig forsvarlig måte. Avfall produsert av elektriske maskiner bør ikke bli behandlet som normalt husholdningsavfall. Sørg for å resirkulere der hvor spesialanlegg eksisterer. Be lokale myndigheter eller forhandler om råd angående tømning og resirkulering.

17 SAMSVARSKLÆRING



VARO – Vic. Van Rompuy N.V. – Joseph Van Instraat 9 – BE2500 Lier – Belgia, erklærer at,

Produkt: Gresstrimmer 20 V – Batteridrevet
Merke: PowerPlus
Modell: POWDPG7546

oppfyller de vesentlige kravene og andre relevante bestemmelser i gjeldende EU-direktiver/forskriftene, basert på bruken av europeiske, harmoniserte standarder. Enhver uautorisert endring av apparatet vil annullere denne erklæringen.

EU-Direktiver (med eventuelle endringer inntil dato for underskrift):

2011/65/EU

2006/42/EC

2014/30/EU

2000/14/EC

Annex VI

LwA

Measured

90 dB(A)

Guaranteed

92 dB(A)

Notified Body

TÜV SÜD - 0036

Europeiske harmoniserte standarder (med eventuelle endringer inntil dato for underskrift):

EN60335-1 : 2012

EN50636-2-91 : 2014

EN IEC55014-1 : 2021

EN IEC55014-2 : 2021

Oppbevarer av teknisk dokumentasjon: Philippe Vankerkhove, VARO – Vic. Van Rompuy N.V.

Undertegnede handler på vegne av selskapets CEO,

Ludo Mertens

Regulatoriske saker - Samsvarsleder

21/03/2024, Lier - Belgium

1	TILSIGTET BRUG	3
2	BESKRIVELSE (FIG. A)	3
3	MEDFØLGENDE INDHOLD	3
4	SYMBOLER.....	4
5	GENERELLE SIKKERHEDSFORSKRIFTER	4
5.1	<i>Arbejdsområde.....</i>	4
5.2	<i>Elektrisk sikkerhed</i>	5
5.3	<i>Personlig sikkerhed.....</i>	5
5.4	<i>Omhyggelig håndtering og anvendelse af el-værktøjer</i>	5
5.5	<i>Service.....</i>	6
6	SUPPLERENDE VEDLIGEHOLDESEOPLYSNINGER FOR GRÆSTRIMMERE	6
7	YDERLIGERE SIKKERHEDSANVISNINGER FOR BATTERIER OG OPLADERE	6
7.1	<i>Batterier.....</i>	6
7.2	<i>Opladere.....</i>	7
8	OPLADNING OG ISÆTNING ELLER FJERNELSE AF BATTERI.7	
8.1	<i>Visninger på opladeren.....</i>	7
8.2	<i>Fjernelse / isættelse af batteri.....</i>	8
8.3	<i>Batterikapacitetsindikator (Fig. A).....</i>	8
9	MONTERING	8
9.1	<i>Montering af skærmen (Fig. 1).....</i>	8
9.2	<i>Montering af styrehjulet (Fig. 2).....</i>	8
9.3	<i>Højdejustering (Fig. 3).....</i>	8
9.4	<i>Indstilling af ekstrahåndtag (Fig. 4).....</i>	9
9.5	<i>Justering af skærevinkel (Fig. 5).....</i>	9
10	BETJENING	9
10.1	<i>Start og slukning.....</i>	9
10.2	<i>Udskiftning af spole og line (Fig. 6).....</i>	10
10.3	<i>Manuel trådforlængelse.....</i>	10
11	RENGØRING OG VEDLIGEHOLDELSE.....	10

12	OPBEVARING	10
13	TEKNISK DATA	10
14	STØJ.....	11
15	GARANTI.....	11
16	MILJØ	11
17	KONFORMITETSERKLÆRING.....	12

GRÆSTRIMMER 40 V 300 MM POWDPG7546

1 TILSIGTET BRUG

Denne græstrimmer er beregnet til trimning og færdigbearbejdning af græsplænekanter, samt til slåning af græs i snævre områder. Dette redskab er kun beregnet til privatbrug. Ikke egnet til erhvervsmæssig brug.



ADVARSEL! Læs af hensyn til sikkerheden denne vejledning omhyggeligt, før maskinen tages i brug. Giv kun el-værktøjet videre til andre sammen med denne vejledning.

2 BESKRIVELSE (FIG. A)

- | | |
|-------------------------------------|---|
| 1. Åbneknap | 11. Styrehjul |
| 2. Tænd/sluk-knap | 12. Skæreklinge (indvendigt) |
| 3. Extrahåndtag | 13. Spoleskærm |
| 4. Justeringsgrab for støttehåndtag | 14. Trådskær |
| 5. Vinkellåsegreb | 15. Batteripakke (MEDFØLGER IKKE) |
| 6. Forlængerrør | 16. Udløserknap for batteri |
| 7. Hovedvinkelknap | 17. Oplader (MEDFØLGER IKKE) |
| 8. Trimmerhoved | 18. Batterikapacitetsindikator |
| 9. Ståltråd (blomsterbeskyttelse) | 19. Knap for batterikapacitetsindikator |
| 10. Beskyttelsesskærm | 20. Håndtag |

3 MEDFØLGENDE INDHOLD

- Fjern al emballage.
- Fjern resterende emballage og forsendelsesmateriale (om nødvendigt).
- Kontroller, at hele pakkens indhold er der.
- Kontroller værktøjet, strømledningen, strømstikket og alt tilbehør for beskadigelser under transporten.
- Opbevar emballagen så lang tid som muligt indtil garantiperiodens ophør. Kasser det i dit lokale affaldssystem bagefter.



**ADVARSEL: Emballage er ikke legetøj! Børn må ikke lege med plastikposer!
Risiko for kvælning!**

1 græstrimmer
1 sikkerhedsskærm
1 styrehjul
1 sidehåndtag

1 manual
1 blomsterskærm
2 plastposer med skruer



Kontakt venligst forhandleren, når der mangler dele, eller de er beskadigede.

4 SYMBOLER

I denne brugervejledning og/eller på maskinen anvendes der følgende piktogrammer:

	Symboliserer risiko for personskader eller skader på værktøjet.		Anvendelse af beskyttelsesko anbefales.
	Læs vejledningen før brug.		Brug handsker.
 	Brug høreværn. Brug sikkerhedsbriller.		Hold mindst 15 m afstand mellem maskinen og omkringstående personer under brug.
	Anvend aldrig hækkeklipperen i regnvejr eller i fugtige eller våde omgivelser. Fugt giver fare for elektrisk stød.		Bar åndedrætsværn ved støvdannelse.
	Klasse II maskine – Dobbelt isolering – Du behøver ingen jordforbindelsesstik (kun for oplader).		I overensstemmelse med de obligatoriske krav i EU-direktiverne.
	Batteripakken må ikke udsættes for vand.		Brænd ikke batteripakken eller opladeren.
	Omgivelsestemperatur 40 °C maks. (kun for batteri).		Brug kun batteriet og opladeren i lukkede rum.
 	Læs vejledningen før brug.	 	Hold folk på afstand.

5 GENERELLE SIKKERHEDSFORSKRIFTER

OBS! Samtlige anvisninger bør læses. Fejl p.g.a. manglende overholdelse af anvisningerne nedenfor kan forårsage elektriske stød, brand og/eller alvorlige kvæstelser. Begrebet „El-værktøj” i det følgende refererer til netdrevne el-værktøjer (med netkabel).

5.1 Arbejdsområde

- Hold arbejdsområdet rent og ryddeligt. Uorden og arbejdsområder med dårlig belysning kan medføre ulykker.
- Med dette værktøj må der ikke arbejdes i omgivelser med eksplosionsfare, hvor der findes brændbare væsker, gas eller støv. El-værktøjer producerer gnister, som kan antænde støvet eller dampene.
- Hold børn og andre personer væk, mens el-værktøjet benyttes. Hvis man distraheres, kan man miste kontrollen over værktøjet.

5.2 Elektrisk sikkerhed

- Kontroller altid at strømforsyningen svarer til spændingen på mærkepladen.
- Værktøjets tilslutningsstik skal passe ind i stikdåsen. Netstikket må ikke ændres på nogen måde. Brug ingen adapterstik sammen med apparater med beskyttelsesjording. Uændrede netstik og passende stikdåser reducerer faren for elektriske stød.
- Undgå kropskontakt med jordede overflader, f.eks. rør, radiatorer, komfurer og køleskabe. Der er øget fare for elektriske stød, når kroppen er jordet.
- Hold værktøjet væk fra regn og fugtighed. Indtrængning af vand i et el-værktøj øger faren for elektriske stød.
- Netkablet må ikke misbruges til at bære værktøjet, hænge det op eller trække netstikket ud af stikdåsen. Hold netkablet væk fra varme, olie, skarpe kanter eller bevægelige dele af værktøjet. Beskadede eller indfildrede netkabler øger faren for elektriske stød.
- Hvis der arbejdes udendørs med et el-værktøj, må der kun bruges forlængerkabler, som er tilladt til udendørs anvendelse. Anvendelse af et forlængerkabel, som er egnet til udendørs anvendelse, reducerer faren for elektriske stød.
- Hvis elværktøjet skal anvendes et sted, hvor det er fugtigt, skal der anvendes en strømforsyning der er beskyttet mod anløbsstrøm/reststrøm. Anvendelse af en reststrømsenhed reducerer risikoen for elektrisk stød.

5.3 Personlig sikkerhed

- Vær opmærksom. Hold øje med, hvad du gør, og brug el-værktøjet med fornuft. Brug ikke værktøjet, hvis du er træt eller påvirket af narkotika, alkohol eller lægemidler. Et øjeblikks uopmærksomhed ved anvendelsen af værktøjet kan medføre alvorlige kvæstelser.
- Brug personligt sikkerhedsudstyr og altid sikkerhedsbriller. Anvendelse af personligt sikkerhedsudstyr; f.eks. støvmaske, skridsikre sikkerhedssko, sikkerhedshjelm eller høreværn, alt efter el-værktøjets art og anvendelse, reducerer faren for kvæstelser.
- Undgå utilsigtet ibrugtagning. Kontrollér, at afbryderen er i positionen "FRA (0)", inden netstikket sættes ind i stikdåsen. Hvis man har fingeren på afbryderen, mens værktøjet bæres, eller tilslutter værktøjet til strømforsyningen i tændt tilstand, kan der ske ulykker.
- Fjern indstillingsværktøjer eller skruenøgler, inden værktøjet tændes. Et værktøj eller en nøgle, som befinder sig en drejende del af værktøjet, kan forårsage kvæstelser.
- Overvurdér ikke dine evner. Sørg altid for, at du står sikkert og er i balance. På denne måde kan værktøjet styres bedre i uventede situationer.
- Brug egnet beklædning. Bær ikke løst siddende tøj eller smykker. Hold håret, tøj og handsker væk fra bevægelige dele. Løst siddende tøj, smykker eller langt hår kan gribes af bevægelige dele.
- Hvis der monteres støvudsugnings- og opsamlingsanordninger, skal man kontrollere, at disse er tilsluttet og anvendes korrekt. Anvendelse af disse anordninger reducerer farer, der skyldes støv.

5.4 Omhyggelig håndtering og anvendelse af el-værktøjer

- Overbelast ikke værktøjet. Brug det el-værktøj, der er beregnet til det arbejde, der skal udføres. Med det passende el-værktøj arbejder man bedre og mere sikkert inden for det oplyste ydelsesområde.
- Brug ikke el-værktøjer med defekte afbrydere. Et el-værktøj, som ikke længere kan tændes eller slukkes, er farligt og skal repareres.
- Træk netstikket ud af stikdåsen, inden der foretages justeringer på værktøjet, tilbehørsdele skiftes ud eller værktøjet renses. Denne sikkerhedsforanstaltning forhindrer utilsigtet start af værktøjet.
- El-værktøjer, som ikke benyttes, skal opbevares udenfor børns rækkevidde. Giv ikke personer, som ikke er fortrolige med værktøjet eller ikke har læst disse anvisninger, lov til at bruge værktøjet. El-værktøjer er farlige, hvis de anvendes af uerfarne personer.
- Vedligehold værktøjet omhyggeligt. Kontrollér, at bevægelige dele af værktøjet fungerer upåklageligt og ikke sidder fast, og om dele er knækket eller beskadiget på en sådan

måde, at værktøjets funktion påvirkes. Beskadigede dele skal repareres, inden værktøjet bruges. Mange ulykker skyldes dårligt vedligeholdte el-værktøjer.

- Hold skærende værktøjer skarpe og rene. Omhyggeligt vedligeholdte skærende værktøjer med skarpe skærekanten kommer ikke til at sidde fast og er lettere at styre.
- Brug el-værktøjer, tilbehør, ekstraudstyr osv. i overensstemmelse med disse anvisninger og sådan, som det er foreskrevet for den pågældende type apparat. Tag i denne forbindelse hensyn til arbejdsbetingelserne og det arbejde, der skal udføres. Brug af el-værktøjer til andre anvendelser end de tiltænkte kan medføre farlige situationer.

5.5 Service

- Værktøjet må kun repareres af kvalificeret fagpersonale og med originale reservedele. Dette sikrer, at værktøjets sikkerhed bevares.

6 SUPPLERENDE VEDLIGEHOLDELSEROPLYSNINGER FOR GRÆSTRIMMERE

- Græstrimmere må ikke bruges af børn eller personer uden kendskab til dem.
- Bær kraftige sko eller støvler for at beskytte dine fødder.
- Bær lange bukser for at beskytte dine ben.
- Kontroller apparatet, før du bruger det. Såfremt apparatet er beskadiget, må du ikke bruge det.
- Hvis enheden er beskadiget, skal skaden repareres af en autoriseret reparatør.
- Brug ikke apparatet i nærheden af børn og/eller dyr.
- Brug kun apparatet i dagslys eller ved god belysning.
- Brug aldrig apparatet, uden at skærmen er på plads.
- Før du bruger apparatet, skal du fjerne kæppe, sten, ledninger og andre forhindringer fra det område, hvor der skal arbejdes.
- Brug kun apparatet i oprejst stand med trimmetråden pegende mod jorden. Du må aldrig tænde for apparatet, når det vender i nogen anden retning.
- Hold altid hænder og fødder væk fra trimmetråden.
- Undgå at røre ved trimmetråden.
- Før du sætter apparatet ned, skal du slukke for apparatet og vente til trimmetråden ikke roterer længere. Forsøg aldrig selv at standse trimmetråden.



Vær opmærksom på, at apparatet drejer rundt lidt efter der er slukket for strømmen.

- Brug kun den type trimmetråd, der er anbefalet af fabrikanten. Brug aldrig en metaltrimmetråd eller en fiskeline.
- Efter brug skal du altid opbevare apparatet på et sikkert sted, uden for børns rækkevidde.

7 YDERLIGERE SIKKERHEDSANVISNINGER FOR BATTERIER OG OPLADERE



Brug kun batterier og opladere, der er egnede til denne maskine.

7.1 Batterier

- Må aldrig åbnes – uanset grund.
- Må ikke opbevares på steder, hvor temperaturen kan overstige 40 °C.
- Må kun oplades ved omgivende temperaturer mellem 4 °C og 40 °C.
- Opbevar batterierne på et køligt, tørt sted (5 °C - 20 °C). Opbevar aldrig batterierne i afladet tilstand.

- Det er bedre for Li-ion-batterier at aflade og genoplade dem regelmæssigt (mindst 4 gange om året). Den ideelle opladning ved langtidsopbevaring af dit Li-ion batteri er 40 % af kapaciteten.
- Ved bortskaffelse af batterier, skal du følge instruktionerne i afsnittet "Beskyttelse af miljøet".
- Der må ikke forårsages kortslutninger. Hvis der oprettes forbindelse mellem den positive (+) og negative (-) terminal direkte eller via utilsigtet kontakt med metalgenstande, kortsluttes batteriet, og en intens strøm vil forårsage varmeudvikling, der kan føre til beskadigelse af batterihylsteret eller brand.
- Må ikke opvarmes. Hvis batterier opvarmes til over 100 °C, kan forseglende og isolerende separatorer og andre polymer-komponenter blive beskadiget og resultere i lækage og /eller intern kortslutning vil føre til varmegenerering , der forårsager brud eller brand. Desuden må batterierne ikke bortskaffes i ild, da dette kan medføre eksplosion og / eller intens brænd.
- Under ekstreme forhold kan der forekomme batterilækage. Hvis du bemærker væske på batteriet, skal du gøre følgende:
 - Tør forsigtigt væsken af med en klud. Undgå hudkontakt.
 - I tilfælde af kontakt med hud eller øjne skal du følge instruktionerne nedenfor.
 - ✓ Skyl straks med rent vand. Neutraliser med en mild syre såsom citronsaft eller eddike.
 - ✓ I tilfælde af øjenkontakt skal der skylles rigeligt med rent vand i mindst 10 minutter. Søg læge.



Brandfare! Undgå at kortslutte kontakterne i et frakoblet batteri. Batteriet må ikke brændes.

7.2 Opladere

- Oplad aldrig ikke-genopladelige batterier.
- Defekte ledninger skal udskiftes øjeblikkeligt.
- Må ikke udsættes for vand.
- Opladeren må ikke åbnes.
- Der må ikke eksperimenteres med opladeren.
- Opladeren er kun beregnet til indendørs brug.

8 OPLADNING OG ISÆTNING ELLER FJERNELSE AF BATTERI

8.1 Visninger på opladeren

Slut opladeren til stikkontakten:

- Lyser grønt: klar til opladning.
- Blinker rødt: oplader.
- Lyser grønt: opladet.
- Lyser grønt og rødt: batteri eller oplader defekt.



Bemærk: Hvis batteriet ikke passer ordentligt, skal du frakoble det og bekræfte, at batteripakken er den korrekte model til denne oplader som vist på specifikationen. Oplad ikke andre batteripakker eller en batteripakke, der ikke passer ordentligt i opladeren.

1. Overvåg oplader og batteripakke regelmæssigt, mens de er tilkoblet.
2. Træk opladerens stik ud, og frakobl opladeren fra batteripakken, når opladningen er afsluttet.
3. Lad batteripakken køle helt af, inden den bruges.

4. Opbevar opladeren og batteripakken indendørs og utilgængeligt for børn.



BEMÆRK: Hvis batteriet er varmt efter konstant brug i værktøjet, skal det køle af til rumtemperatur inden opladning. Det forlænger dine batteriers holdbarhed.

8.2 Fjernelse / isættelse af batteri



ADVARSEL: Inden du foretager justeringer, skal du kontrollere, at værktøjet er slukket eller fjerne batteripakken.

- Hold værktøjet med en hånd og batteripakken (15) med den anden.
- For at installere: Skyd batteripakken ind i batteriporten, og kontroller, at frigørelsesriglen bag på batteriet går i hak, og at batteriet sidder ordentligt, inden du begynder at bruge det.
- For at fjerne: Tryk på batteriets frigørelsesrigel, og træk batteripakken ud samtidigt.

8.3 Batterikapacitetsindikator (Fig. A)

Ved hjælp af batterikapacitetsindikatorerne (18) på batteripakken kan du kontrollere status for batteriets kapacitet ved at trykke på knappen (19). Inden du bruger maskinen, skal du trykke på afbryderen for at kontrollere, om batteriet har tilstrækkelig kapacitet til at fungere ordentligt. Disse 3 LED'er viser status for batteriets kapacitetsniveau:

- 3 LED'er lyser: Batteri fuldt opladet.
- 2 LED'er lyser: Batteri 60 % opladet.
- 1 LED lyser: Batteri næsten afladet.

9 MONTERING

Græstrimmeren leveres med nogle komponenter, der ikke er samlet. For at samle dem skal du udføre følgende:

9.1 Montering af skærmen (Fig. 1)

- Tag græstrimmeren, beskyttelsesskærmen (10) med ståltråd (9) ud af kassen.
- Skub beskyttelsesskærmen på trimmerhovedet.
- Brug en stjerneskruestrækker til at fastgøre stjerneskruen.
- Skub blomsterbeskyttelsestråden (9) til beskyttelsesskærmen (10).



Forsigtig! Vær opmærksom på trådkniven under brug. Du kan komme til skade.



Forsigtig! Græstrimmeren må aldrig anvendes uden skærmen. Den afgørende for din og andres sikkerhed, og for den korrekte drift af trimmeren. Manglende overholdelse af denne sikkerhedsanvisning er ikke kun farlig, men vil også ophæve garantibestemmelserne.

9.2 Montering af styrehjulet (Fig. 2)

- Træk styrehjulet og den matchende skrue ud, placer den som vist i Fig. 2.
- Spænd de to skruer.

9.3 Højdejustering (Fig. 3)

- For at justere højden skal du dreje og løsne forlængerens låseknop (5) på flangen som vist med pil 1 og forlænge eller trække forlængerrøret (6) tilbage som vist med pil 2.
- Stram forlængerens låseknop (5) for at låse røret i den valgte position.

9.4 Indstilling af ekstrahåndtag (Fig. 4)

- Tag ekstrahåndtaget (3) ud af kassen.
- Løsn grebet (4), og tag den lange skrue ud. Følg monteringsstrinnet som vist i Fig. 4.

9.5 Justering af skærevinkel (Fig. 5)

Din trimmer har nu et 4-positionsskærehoved. Denne indstilling giver dig mulighed for at arbejde effektivt i en behagelig vinkel. Den kan klippe præcist rundt om blomsterbede, under buske, rundt om træer og hegnsplæ osv.

Hvis du vil ændre vinklen, skal du trykke knappen til hovedhældningen (7) på skærehovedet hen til motorblokken i den ønskede position og slippe knappen.

Tag fat i håndtaget (20) med den ene hånd, og træk røret med din anden hånd, mens du drejer til venstre eller højre som pilen på håndtaget.



Advarsel: Fjern batteripakken fra trimmeren, inden du foretager indstillinger.



Advarsel: Bær altid sikkerhedsbriller. Læn dig aldrig ind over skærehovedet. Sten eller affald kan slå op eller slynges ind i øjne og ansigt, så du kan blive blændet eller få alvorlige kvæstelser. Når du bruger maskinen, skal du bemærke følgende: Brug robust tøj og øjenbeskyttelse. Hold det forreste håndtag med en hånd og ekstrahåndtaget med den anden hånd. Hold apparatet under hoftehøjde. Før apparatet fra højre mod venstre, så rester altid kastes ud på siden modsat dig. Undgå at bøje dig ind over trimmeren, og hold snittet parallelt med jordledningen (eller vinkelret på trimmekanterne), og forbered det materiale, der skal skæres (men rør det ikke).



Advarsel: Inden du begynder arbejdet, skal du kontrollere, at ledningen er lang nok. Start ikke arbejdet, før motoren kører med fuld hastighed.

10 BETJENING



Hvis tråden er for lang, når du bruger udstyret for første gang, vil den overskydende ende blive skåret over af kniven på skærmen.

Græstrimmeren fungerer bedst, hvis du overholde følgende instruktioner:

- Græstrimmeren må aldrig bruges uden sine sikkerhedsanordninger.
- Klip ikke vådt græs. De bedste resultater opnås på tørt græs.
- Flyt ikke græstrimmeren mod græsset, før der trykkes på knappen, dvs. vent til trimmeren kører.
- Den korrekte klippefunktion opnås ved at svinge græstrimmer til siden, mens du går fremad. Hold den i en vinkel på ca. 30 °, mens du gør dette.
- Klip græsset i adskillige omgange for trinvis at klippe langt græs kortere fra toppen.
- Brug kanteskinnen og skærmen til at undgå unødigt slitage på tråden.
- Hold græstrimmer væk fra hårde genstande for at undgå unødigt slid af tråden.

10.1 Start og slukning

- Tryk på låseknappen (1) og derefter på ON/OFF-knappen (2) for at starte trimmeren.
- Slip ON/OFF-knappen for at slukke apparatet.



FORSIGTIG! Efter frakobling vil nylonlinen fortsætte med at rotere i et par sekunder.

10.2 Udskiftning af spole og line (Fig. 6)

- Tryk siderne af spoleskærmen og fjern den
- Fjern den tomme trådspole.
- Bind enderne på tråden på den nye spole gennem øjerne i spoleholderen.
- Sæt spoleskærmen tilbage i spoleholderen.
- Når apparatet startes igen, vil tråden automatisk blive skåret til den perfekte længde.



FORSIGTIG! Der må under ingen omstændigheder vikles ekstra line på den tomme spole. I stedet skal den udskiftes med en ny - den samme som originalen. Brugen af line med forskellige karakteristika ift. dem ved den originale kan permanent beskadige græstrimmeren samt annullere garantien.

10.3 Manuel trådforlængelse

- Tråden kan også forlænges manuelt, hvis det er nødvendigt.
- Før tråden forlænges manuelt, skal batteriet tages af apparatet.
- Tryk på knappen på den manuelle trådforlænger og slip den, mens du forsigtigt trækker i tråden, indtil den kommer til skæret.
- Tråden er for lang, hvis den overskrider skærets niveau.

11 RENGØRING OG VEDLIGEHOLDELSE

Vores maskiner er udviklet til at kunne anvendes i en lang periode med kun et minimum af vedligeholdelse. Vedvarende tilfredsstillende anvendelse afhænger af korrekt vedligeholdelse af maskinen og regelmæssig rengøring.

- Rengør værktøjets ventilationsåbninger regelmæssigt med en blød børste eller en tør klud.
- Rengør skærelinen og spolen regelmæssigt med en blød børste eller en tør klud.
- Brug regelmæssigt en stump skraber til at fjerne græs og snavs under skærmen.

12 OPBEVARING

- Opbevar trimmeren utilgængeligt for børn, i en stabil og sikker position og på et tørt sted, hvor temperaturen ikke er for varm eller for kold.
- Opbevar trimmeren væk fra direkte sollys, om muligt på et mørkt sted eller et sted med svag belysning.
- Må ikke opbevares i en nylontaske, da dette kan fremme dannelsen af fugtpletter.
- Græstrimmeren må ikke opbevares i liggende tilstand. Hæng den i stedet i håndtaget, så skærmen ikke er i kontakt med noget. Hvis skærmen hviler på en overflade, kan dens form blive ændret og dermed også dens dimensioner og sikkerhedsegenskaber.

13 TEKNISK DATA

Type	POWDPG7546
Netspænding/-frekvens	40 V
Klippebredde	300 mm
Snørestørrelse	Ø1,6 mm
Klippesystem	dobbelt tråde/ automatisk
Ubelastet omdrejningstal	8000 /min

14 STØJ

Støjemissionsværdier er målt i overensstemmelse med gældende standarder. (K=3)

Lydtryksniveau LpA	78 dB(A)
--------------------	----------

Lydeffektniveau LwA	90 dB(A)
---------------------	----------



BEMÆRK: brug høreværn når lydtrykket er over 85 dB(A).

aw (Vibrationsniveau)

Maks. 2,0 m/s ²

K = 1,5 m/s ²

15 GARANTI

- Produktet dækkes af garanti i en periode på 36 måneder fra den første købers købsdato.
- Garantien dækker alle materiale- eller produktionsfejl. Den omfatter ikke: batterier, opladere, dele, der udsættes for normal slitage, såsom lejer, børster, ledninger, stik eller tilbehør såsom bor, borebits, savklinger, osv., beskadigelse eller defekter som følge af misbrug, ulykke eller ændring eller transportomkostninger.
- Beskadigelse og/eller defekter som følge af misbrug er heller ikke omfattet af nærværende garanti.
- Vi fraskriver os også alt ansvar for enhver personskade som følge af forkert brug af værktøjet.
- Reparationer må kun udføres af et autoriseret kundeservicecenter til Powerplus-værktøjer.
- Du kan altid få mere information på tlf. 00 32 3 292 92 90.
- Alle transportomkostninger skal altid afholdes af kunden, medmindre andet er aftalt skriftligt.
- Ligeledes kan der ikke forlanges erstatning under nærværende garanti, hvis skaden på apparatet er opstået som følge af uagtsom vedligeholdelse eller overbelastning.
- Garantien dækker ikke skader der opstår som følge af gennemtrængt væske, overdreven støveksponering, bevidst beskadigelse (forsætligt eller ved grov uagtsomhed), upassende anvendelse (brug til formål som apparatet ikke er egnet til), ukompetent brug (såsom ikke at respektere instrukserne i denne vejledning), inkompetent montering, lynnedslag, forkert netspænding. Denne liste er ikke fuldstændig.
- Accept af krav under garantien kan ikke føre til forlængelse af garantiperioden eller påbegyndelsen af en ny garantiperiode, hvis apparatet udskiftes.
- Apparater eller dele, som udskiftes under garantien, bliver Varo NV's ejendom.
- Vi forbeholder os retten til at afvise alle krav, hvis købet ikke kan bekræftes, eller hvis det er tydeligt, at produktet ikke har været behørigt vedligeholdt. (rene udluftningsåbninger, regelmæssig service af kulbørster,...)
- Købskvitteringen skal opbevares som bevis på købsdatoen.
- Det samlede værktøj skal returneres til forhandleren i rimelig ren stand, i den originale blæseformede æske (hvis relevant for enheden) sammen med købsdokumentation.
- Værktøjet skal oplades mindst en gang om måneden for at sikre, at det fungerer optimalt.

16 MILJØ



Hvis maskinen skal skiftes ud efter lang tids brug, må den ikke bortskaffes som husholdningsaffald, men skal bortskaffes på en miljømæssigt forsvarlig måde. Affald produceret af de elektriske maskiner må ikke behandles som normalt husaffald. Sørg for at genbruge det, hvor der findes egnede anlæg til det. Kontakt den lokale instans eller forhandleren for at få rådgivning om indsamling og bortskaffelse.

17 KONFORMITETSERKLÆRING

VARO – Vic. Van Rompuy N.V – Joseph Van Instraat 9 – BE2500 Lier – Belgien, erklærer hermed, at

Apparatbeskrivelse: Græstrimmer 20 V — Batteridrevet
Varemærke: PowerPlus
Varenummer: POWDPG7546

er i overensstemmelse med de væsentlige krav og andre relevante bestemmelser i gældende europæiske direktiver, der er baseret på anvendelse af europæiske harmoniserede standarder. Enhver uautoriseret modifikation af apparatet ugyldiggør denne erklæring.

EU-direktiver (herunder eventuelle tillæg frem til datoen for undertegnelsen):

2011/65/EU

2006/42/EC

2014/30/EU

2000/14/EC

Annex VI

LwA

Measured 90 dB(A)

Guaranteed 92 dB(A)

Notified Body TÜV SÜD - 0036

Harmoniserede europæiske standarder (herunder eventuelle tillæg frem til datoen for undertegnelsen):

EN60335-1 : 2012

EN50636-2-91 : 2014

EN IEC55014-1 : 2021

EN IEC55014-2 : 2021

Indehaver af den tekniske dokumentation: Philippe Vankerkhove, VARO - Vic. Van Rompuy N.V.

Undertegnede handler på vegne af selskabets administrerende direktør,

Ludo Mertens

Regulatory Affairs (afdelingen for juridiske anliggender) – Compliance Manager
21/03/2024, Lier - Belgium

1	AVSEDD ANVÄNDNING	3
2	BESKRIVNING (FIG. A).....	3
3	FÖRPACKNINGSSINNEHÅLL	3
4	SYMBOLER.....	4
5	ALLMÄNNA SÄKERHETSANVISNINGAR FÖR ELEKTRISKA VERKTYG.....	4
5.1	<i>Arbetsplatsen</i>	4
5.2	<i>Elektrisk säkerhet</i>	5
5.3	<i>Personlig säkerhet</i>	5
5.4	<i>Användning och skötsel av elektriska verktyg</i>	5
5.5	<i>Service</i>	6
6	EXTRA SÄKERHETSINSTRUKTIONER FÖR GRÄSTRIMMARE . 6	
7	YTTERLIGARE SÄKERHETSINSTRUKTIONER FÖR BATTERIER OCH LADDARE	7
7.1	<i>Batterier</i>	7
7.2	<i>Laddare</i>	7
8	LADDNING OCH MONTERING ELLER BORTTAGNING AV BATTERI	7
8.1	<i>Laddarindikationer</i>	7
8.2	<i>Borttagning/montering av batteri</i>	8
8.3	<i>Indikator för batterinivå (Fig. A)</i>	8
9	MONTERING	8
9.1	<i>Montering av skyddskåpan (Fig. 1)</i>	8
9.2	<i>Montering av styrhjulet (Fig. 2)</i>	9
9.3	<i>Höjjustering (Fig. 3)</i>	9
9.4	<i>Ställa in det extra handtaget (Fig. 4)</i>	9
9.5	<i>Justering av trimningsvinkeln (Fig. 5)</i>	9
10	ANVÄNDNING.....	9
10.1	<i>Slå på och stänga av</i>	10
10.2	<i>Ersättning av spolen och tråden (Fig. 6)</i>	10
10.3	<i>Förlängning av tråden för hand</i>	10

11	RENGÖRING OCH UNDERHÅLL	10
12	FÖRVARING	10
13	TEKNISKA DATA.....	11
14	BULLER	11
15	GARANTI.....	11
16	MILJÖHÄNSYN.....	12
17	FÖRSÄKRAN OM ÖVERENSSTÄMMELSE.....	12

GRÄSTRIMMER 40 V 300 MM POWDPG7546

1 AVSEDD ANVÄNDNING

Din grästrimmer är avsedd för trimning och kantklippning av gräsmattor och för gräsklippning på svåråtkomliga ställen. Verktöget är endast avsett för icke professionellt bruk. Lämpar sig inte för professionellt bruk.



WARNING! För din egen säkerhet, läs denna bruksanvisning och de allmänna säkerhetsanvisningarna noga innan du börjar använda apparaten. Om detta elektriska verktyg överläts till någon annan, ska denna bruksanvisning alltid medfölja.

2 BESKRIVNING (FIG. A)

- | | |
|---|--|
| 1. Upplåsningknapp | 11. Styrhjul |
| 2. Avtryckare | 12. Trimmerrådskniv (inuti) |
| 3. Extra handtag | 13. Spolhölje |
| 4. Justerknapp för extrahandtag | 14. Trimmertråd |
| 5. Låsvred till förlängning | 15. Batteripack (ingår ej) |
| 6. Förlängningsrör | 16. Frigöringsknapp för batteripack |
| 7. Vinkelinställningsknapp för trimmerhuvud | 17. Laddare (ingår ej) |
| 8. Trimmerhuvud | 18. Batterikapacitetsindikator |
| 9. Plantskyddsbygel av stål | 19. Knapp för batterikapacitetsindikator |
| 10. Skyddskåpa | 20. Handtag |

3 FÖRPACKNINGSSINNEHÅLL

- Avlägsna allt förpackningsmaterial.
- Avlägsna resterande förpacknings- eller transportstöd (om sådant finns).
- Kontrollera att innehållet i förpackningen är komplett.
- Undersök apparaten, nätsladden, stickkontakten och alla tillbehör att inga skador uppstått under transporten.
- Förvara om möjligt förpackningsmaterialet till garantitidens slut. Bortskaffa det därefter via det lokala systemet för avfallshantering.



WARNING: Förpackningsmaterial är inga leksaker! Barn får under inga omständigheter tillåtas leka med plastpåsar! Det finns risk för kvävning!

- | | |
|-----------------|---------------------------|
| 1 grästrimmer | 1 bruksanvisning |
| 1 skyddskåpa | 1 plantskyddsbygel |
| 1 styrhjul | 2 plastsäckar med skruvar |
| 1 extra handtag | |



Om komponenter skulle saknas eller vara skadade, tag kontakt med din återförsäljare.

4 SYMBOLER

Följande symboler används i bruksanvisningen och/eller på maskinen:

	Anger risk för person- eller maskinskada.		Vi tillråder användandet av skyddsskor.
	Läs bruksanvisningen innan användning.		Bär handskar.
 	Bär hörselskydd. Bär ögonskydd.		Håll ett minsta avstånd på 15 meter till andra personer under användning.
	Använd aldrig häcksaxen när det regnar eller är vått. Fukt kan orsaka elstötar.		I enlighet med viktiga krav i EU-direktiv(en).
	Maskin klass II – dubbel isolering, jordad kontakt behövs ej (laddaren).		Överensstämmer med tillämpliga europeiska standarder.
	Utsätt inte laddaren och batteripacken för vatten.		Tänd inte eld på batteripacken eller laddaren.
	Omgivningstemperatur max. 40 °C (batteripacken).		Batteripack och laddare endast för inomhusbruk.
 	Studera bruksanvisningen före användning.	 	Håll omkringstående på avstånd.

5 ALLMÄNNA SÄKERHETSANVISNINGAR FÖR ELEKTRISKA VERKTYG

Studera noga samtliga säkerhetsanvisningar och andra anvisningar. Uraktlåtenhet att följa säkerhetsanvisningar och andra anvisningar kan medföra risk för elektriska stötar, brand och/eller allvarliga personskador. Spar alla säkerhetsanvisningar och andra anvisningar för framtida konsultation. Den nedan använda termen „elektriskt verktyg“ i säkerhetsanvisningarna avser nätdrivna elektriska verktyg (med nätkabel) eller batteridrivna (sladdlösa) elektriska verktyg.

5.1 Arbetsplatsen

- Håll arbetsplatsen i god ordning och väl upplyst. Oordning och dåligt upplysta arbetsplatser inbjuder till olyckor.
- Arbeta inte med elektriska verktyg i en omgivning där explosionsrisk föreligger, där det finns lättantändliga vätskor, gaser eller damm. Elektriska verktyg alstrar gnistor som kan antända damm och ångor.

- Håll barn och kringstående personer på avstånd vid arbete med det elektriska verktyget. Ett ögonblicks ouppmärksamhet kan få dig att tappa kontrollen över verktyget.

5.2 Elektrisk säkerhet



Kontrollera alltid att nätspänningen överensstämmer med den på märkplåten angivna.

- Verktygets stickkontakt måste passa till eluttaget. Stickkontakten får under inga omständigheter ändras. Använd inga adapterkontakter tillsammans med skyddsjordade verktyg. Originalkontakter som inte ändrats och eluttag som överensstämmer med dessa minskar risken för elektriska stötter som kan vara dödliga.
- Undvik kroppskontakt med jordade föremål som rörledningar, värmeelement, spisar och kylskåp. Det föreligger större risk för elektriska stötter om din kropp är jordad.
- Håll verktyget borta från regn och fuktiga förhållanden. Vatten som trängt in i ett elektriskt verktyg ökar risken för elektriska stötter.
- Se till att inga skador uppstår på nätsladden. Bär aldrig eller häng upp verktyget i nätsladden och dra aldrig i den för att dra ur stickkontakten. Håll sladden borta från stark värme, olja, vassa föremål och rörliga delar. Skadade eller tilltrasslade sladdar ökar risken för elektriska stötter.
- När det elektriska verktyget används utomhus ska uteslutande förlängningskablar avsedda för utomhusbruk användas. Användningen av en för utomhusbruk avsedd förlängningskabel minskar risken för elektriska stötter.
- Om det elektriska verktyget måste användas där det är fuktigt, anslut det till ett uttag som är skyddat av jordfelsbrytare. Användningen av jordfelsbrytare minskar risken för elektriska stötter.

5.3 Personlig säkerhet

- Var uppmärksam. Koncentrera dig på vad du håller på med och använd sunt förnuft när du arbetar med ett elektriskt verktyg. Använd inte ett elektriskt verktyg då du är trött eller påverkad av droger, alkohol eller mediciner. Ett ögonblicks ouppmärksamhet medan du arbetar med verktyget kan resultera i allvarliga personskador.
- Använd säkerhetsutrustning. Bär alltid skyddsglasögon. Säkerhetsutrustning som dammskyddsmask, halkfria säkerhetsskodon, skyddshjälm och hörselskydd, beroende på arbetets art, minskar risken för personskador.
- Undvik att verktyget sätts igång oavsiktligt. Kontrollera att till/från-kontakten står i från-läge innan nätkontakten sätts i eluttaget. Att bära verktyget med fingret på till/från-kontakten eller att sätta i nätkontakten med till/från-kontakten i till-läge kan leda till olyckor.
- Avlägsna justerverktyg eller nycklar innan maskinen startas. Nycklar som lämnats kvarsittande i anslutning till någon rörlig del av verktyget kan resultera i personskador.
- Sträck dig inte för långt. Stå alltid säkert och med god balans i alla situationer. Detta medger bättre kontroll av det elektriska verktyget i oförutsedda situationer.
- Bär lämplig klädsel. Bär inte löst åtsittande kläder eller smycken. Håll hår, kläder och handskar borta från det elektriska verktyget. Löst åtsittande kläder, smycken och långt hår kan fastna i rörliga delar.
- Om det finns anordningar för att ansluta dammsugnings- och dammuppsamlingsutrustning, se till att dessa är anslutna och används på rätt sätt. Användningen av sådan utrustning minskar med damm förknippade risker.

5.4 Användning och skötsel av elektriska verktyg

- Forcera inte det verktyget. Använd det elektriska verktyg som bäst motsvarar det arbete som ska utföras. Med rätt verktyg, som får arbeta i den takt det är avsett för, utförs arbetet bättre och säkrare.

- Använd inte elektriska verktyg om till/från-kontakten inte fungerar. Ett elektriskt verktyg som inte kan kontrolleras med till/från-kontakten är farligt att använda och måste repareras.
- Dra nätkontakten ur eluttaget innan några inställningar av verktyget företas, före byte av arbetsverktyg, och då verktyget läggs åt sidan. Dessa förebyggande säkerhetsåtgärder förhindrar att verktyget oavsiktligt startas.
- Förvara elektriska verktyg som inte används utom räckhåll för barn. Låt inte personer som inte är förtrogna med det elektriska verktyget eller som inte studerat dessa anvisningar använda verktyget. Elektriska verktyg kan vara farliga i händerna på oerfarna användare.
- Underhåll omsorgsfullt det elektriska verktyget. Kontrollera att rörliga delar fungerar oklanderligt och inte kärvar, och att de inte har sprickor eller skador som kan inverka menligt på verktygets funktion. Om verktyget har delar som är skadade, låt reparera det innan det åter används. Många olyckor orsakas av att man använder dåligt underhållna elektriska verktyg.
- Håll skärande verktyg skarpa och rena. Riktigt underhållna skärverktyg med skarpa skärkanter är mindre benägna att kärva eller fastna och lättare att bemästra.
- Använd det elektriska verktyget, dess tillbehör och arbetsverktyg, i överensstämmelse med dessa anvisningar och på det sätt som avsetts med denna speciella typ av verktyg, med beaktande av arbetsförhållandena och det arbete som ska utföras. Användningen av elektriska verktyg för andra ändamål än de de är avsedda för kan leda till olyckstillbud.

5.5 Service

- Låt endast kvalificerat fackfolk reparera verktyget med användande av originalreservdelar. Detta för att garantera att verktygets säkerhetsstandarder vidmakthålls.

6 EXTRA SÄKERHETSINSTRUKTIONER FÖR GRÄSTRIMMARE

- Låt inte barn eller personer som inte är välbekanta med dessa instruktioner använda grästrimmern.
- Bär kraftiga skor eller kängor för att skydda fötterna.
- Bär långbyxor för att skydda benen.
- Undersök trimmern noga före varje användning. Om trimmern befins ha defekter får den inte användas.
- Om trimmern har skador, låt reparera den hos en auktoriserad serviceverkstad.
- Använd inte trimmern i närheten av barn eller djur.
- Använd endast trimmern i dagsljus eller med god belysning.
- Använd aldrig trimmern utan att skölden är på plats.
- Innan trimmern startas, plocka bort stickor, stenar, tråd och andra hindrande eller farliga föremål från det område som ska trimmas.
- Använd endast trimmern i upprätt läge, med trimträden pekande mot marken. Starta aldrig trimmern om den är i ett annat läge.
- Håll alltid händer och fötter borta från trimträden.
- Undvik att komma åt trimträden.
- Innan du lägger ned trimmern, stäng av den och vänta tills trimträden stannat och står helt stilla. Försök aldrig att själv få trimträden att stanna.



Var medveten om att trimmern fortsätter att rotera några ögonblick efter det att den stängts av.

- Använd endast den typ av trimtråd som rekommenderas av tillverkaren. Använd aldrig trimtråd av metall eller metrev.
- När den inte används ska grästrimmern förvaras på säkert sätt, utom räckhåll för barn.

7 YTTERLIGARE SÄKERHETSINSTRUKTIONER FÖR BATTERIER OCH LADDARE



Använd endast batterier och laddare som är avsedda för den här apparaten.

7.1 Batterier

- Försök aldrig öppna batterierna.
- Får inte förvaras i temperaturer över 40 °C.
- Ladda endast i temperaturer mellan 4 och 40 °C.
- Förvara batterierna på ett kallt och torrt ställe (5 -20 °C). Förvara aldrig batterier i urladdat tillstånd.
- Det är bäst för Li-Ion-batterier när de regelbundet laddas ur och åter laddas upp (minst 4 gånger om året). Den ideala laddningen för långvarig lagring av Li-Ion-batterier är 40 % av kapaciteten.
- Vid kassering av batterierna ska du följa instruktionerna i avsnittet "Miljöskydd".
- Kortslut inte batterierna. Om anslutning görs mellan den positiva (+) och den negativa (-) polen, direkt eller via oavsiktlig kontakt med metallföremål, kortsluts batterierna och en strömhöjning sker, vilket leder till att värme genereras och batterierna kan spricka eller börja brinna.
- Får inte värmas upp. Om batterierna värms upp till mer än 100 °C kan förslutning, isolering och andra polymerkomponenter skadas, vilket leder till elektrolytläckage och/eller intern kortslutning som kan göra att batterierna spricker eller börjar brinna. Du ska inte heller kasta batterierna i eld, då detta kan leda till explosion och/eller kraftig brand.
- Under extrema förhållanden kan batteriläckage inträffa. Om du upptäcker vätska på batteriet ska du göra enligt följande:
 - Torka försiktigt av vätskan med en trasa. Undvik att få vätskan på huden.
 - Om du får vätskan på huden eller i ögonen ska du följa instruktionerna nedan:
 - ✓ Skölj omedelbart med vatten. Neutralisera med en mild syra, till exempel citron eller vinäger.
 - ✓ Om du får vätskan i ögonen ska du skölja med riktigt med rent vatten i minst 10 minuter. Kontakta en läkare.



Brandfara! Undvik att kortsluta batteriets kontakter när det inte är anslutet. Tänd inte eld på batteriet.

7.2 Laddare

- Försök aldrig ladda batterier som inte är laddningsbara.
- Byt ut skadade sladdar omedelbart.
- Får inte utsättas för vatten.
- Öppna inte laddaren.
- Undersök inte laddaren.
- Laddaren är endast avsedd för användning inomhus.

8 LADDNING OCH MONTERING ELLER BORTTAGNING AV BATTERI

8.1 Laddarindikationer

Anslut laddaren till nätströmmen:

- Lyser grönt: klar för laddning.
- Flimrar rött: laddar.
- Lyser grönt: laddad.
- Lyser grönt och rött: batteri eller laddare skadad.



Obs! Om batteriet inte passar ska du koppla ur det och kontrollera att batteripacken är av korrekt modell för laddaren enligt specifikationstabellen. Ladda inga andra batteripackar eller batteripackar som inte passar i laddaren.

1. Håll koll på laddaren och batteripacken när de är anslutna till varandra.
2. Koppla ur laddaren från nätströmmen och från batteripacken när laddningen är färdig.
3. Låt batteripacken svalna helt innan du använder det.
4. Förvara laddaren och batteripacken inomhus och oåtkomligt för barn.



OBS! Om batteriet är varmt efter längre användning i verktyget ska du låta det svalna till rumstemperatur före laddning. Detta förlänger batteriernas livslängd.

8.2 Borttagning/montering av batteri



WARNING! Innan du gör några justeringar ska du se till att verktyget är avstängt eller ta bort batteripacken.

- Håll i verktyget med ena handen och batteripacken (15) med den andra.
- Gör så här för att montera batteriet: tryck och skjut in batteripacken i batteriporten, och se till att frigöringsspärren på baksidan av batteriet klickar på plats och att batteriet sitter ordentligt innan du börjar använda verktyget.
- Gör så här för att ta bort batteriet: Tryck in batteriets frigöringsspärr samtidigt som du drar ut batteripacken.

8.3 Indikator för batterinivå (Fig. A)

Det finns indikatorer för batterinivå (18) på batteripacken. Du kan kontrollera batterinivån genom att trycka på knappen (19). Innan du använder maskinen ska du trycka på omkopplaren för att kontrollera om batteriet har tillräckligt med laddning för att maskinen ska fungera korrekt.

De tre lysindikatorerna visar batterinivån:

- Tre lysdioder är tända: Batteriet är fulladdat.
- Två lysdioder är tända: Batteriet är 60 % laddat.
- En lysdiod är tänd: Batteriet är nästan urladdat.

9 MONTERING

Grästrimmern levereras med några komponenter omonterade. För att montera dessa förfar enligt följande:

9.1 Montering av skyddskåpan (Fig. 1)

- Ta ut grästrimmern, skyddskåpan (10) och plantskyddsbygeln av stål ur förpackningen.
- Skjut skyddskåpan på trimmerhuvudet.
- Använd en skruvmejsel för krysspårskruv för att fästa krysspårskruven.
- Montera plantskyddsbygeln (9) på skyddskåpan (10).



Varning! Då du gör detta, se till att inte komma åt trimtrådkniven. Det är lätt att skära sig på den.



Varning! Använd aldrig grästrimmern utan sköld. Skölden är absolut nödvändig för att garantera din och andra personers säkerhet och för att trimmern ska vara manöverduglig. Uraktlåtenhet att respektera dessa säkerhetsregler är inte bara farligt utan upphäver också garantivillkoren.

9.2 Montering av styrhjulet (Fig. 2)

- Ta ut styrhjulet med skruvar och montera det så som visas i Fig. 2.
- Dra åt de två skruvarna.

9.3 Höjdjustering (Fig. 3)

- För att justera höjden vrider du och lossar på låsvredet (5) enligt pil 1 och drar ut eller in förlängningsröret (6) enligt pil 2.
- Dra åt låsvredet (5) för att låsa röret i den valda positionen.

9.4 Ställa in det extra handtaget (Fig. 4)

- Ta ut det extra handtaget (3) ur förpackningen
- Lossa justerknappen (4) och ta ut den långa skruven. Följ sedan anvisningarna i Fig. 4.

9.5 Justering av trimningsvinkeln (Fig. 5)

Trimmern har ett trimmerhuvud med 4 olika lägen. Med den här inställningen kan du arbeta effektivt och i en bekväm arbetsvinkel. Den kan klippa med hög precision runt blomsterbäddar, under buskar, runt träd och staket etc.

För att byta vinkel trycker du på trimmerhuvudets vinkelinställningsknapp (7) på motorblocket till önskad position och släpper sedan knappen.

Fatta i handtaget (20) med en hand och i röret med den andra handen och vrid åt vänster eller höger som pilen på handtaget för att ställa in önskad trimningsvinkel.



Varning! Ta bort batteripacken från trimmern innan du ändrar denna inställning.



Varning! Använd alltid skyddsglasögon. Luta dig aldrig över trimmerhuvudet. Stenar och skräp kan rikoschettera eller slungas i ögon och ansikte och göra dig blind eller allvarligt skadad. Observera följande när du använder maskinen: Använd tåliga kläder och skyddsglasögon. Håll i det främre handtaget med ena handen och det extra handtaget med den andra. Håll enheten under midjehöjd. Håll enheten från höger till vänster så att klipplet alltid kastas ut på sidan motsatt dig. Samtidigt som du undviker att böja dig framåt ska du hålla träden parallell med marken (eller lodrätt med klippkanterna) och förbereda materialet som ska trimmas (men inte röra vid det).



Varning! Innan du börjar arbeta ska du se till att tråden är tillräckligt lång. Börja inte arbete förrän motorn nått full hastighet.

10 ANVÄNDNING



Om tråden är för lång när du använder utrustningen för första gången kapas den överblivna delen automatiskt på skyddskåpens blad.

Grästrimmern fungerar bäst om du följer följande instruktioner:

- Använd aldrig grästrimmern utan säkerhetsanordningarna.
- Trimma inte gräset när det är blött. Du får bäst resultat på torrt gräs.

- Flytta inte trimmern mot gräset förrän du tryckt på startknappen, dvs. vänta till trimmern startats.
- För korrekt trimning ska du svänga grästrimmern från sida till sida samtidigt som du går framåt och hålla den i en vinkel på ca 30°.
- Sväng fram och tillbaka flera gånger för att stegvis göra långt gräs kortare.
- Använd kantstödet och skyddskåpan för att förhindra onödigt slitage på tråden.
- Håll grästrimmern borta från hårda föremål för att undvika onödigt slitage på tråden.

10.1 **Slå på och stänga av**

- Tryck på upplåsningsknappen (1) och på Avtryckaren (2) för att starta trimmern.
- För att stänga av maskinen släpper du avtryckaren.



WARNING! Efter att ha stängt av maskinen fortsätter nylontråden att rotera i några sekunder.

10.2 **Ersättning av spolen och tråden (Fig. 6)**

- Tryck på sidorna av spolens hölje och ta bort höljet.
- Ta bort den tomma trådspolen.
- Trä ändarna av tråden på den nya trådspolen genom öglorna i spolhållaren.
- Sätt tillbaka spolhöljet över spolhållaren.
- När du startar maskinen igen kapas tråden till perfekt längd automatiskt.



WARNING! Du får aldrig linda på extra tråd runt den tomma spolen, utan måste alltid byta ut den mot en ny, av samma sort som originalet. Användning av tråd med andra egenskaper än originaltråden kan permanent skada grästrimmern och göra garantin ogiltig.

10.3 **Förlängning av tråden för hand**

- Vid behov kan tråden också förlängas för hand.
- Innan tråden förlängs för hand ska batteripacken tas ur trimmern.
- Tryck in knappen för att för hand förlänga trimmertråden och dra försiktigt ut mer tråd tills den kommer i nivå med trimmertrådskniven.
- Tråden är för lång om den går förbi trimmertrådskniven.

11 RENGÖRING OCH UNDERHÅLL

Ditt verktyg har tillverkats för att fungera under lång tid med ett minimum av underhåll. Med rätt underhåll och regelbunden rengöring behåller verktyget sin prestanda.

- Rengör verktygets luftintag regelbundet med en mjuk borste eller torr trasa.
- Rengör trimtråden och spolen regelbundet med en mjuk borste eller torr trasa.
- Använd en trubbig skrapa för att regelbundet avlägsna gräs från skyddets undersida.

12 FÖRVARING

- Förvara trimmern utom räckhåll för barn, stadigt och säkert placerad på torr plats där det varken är för varmt eller för kallt.
- Se till att trimmern inte befinner sig i direkt solljus, om möjligt på mörk eller föga upplyst plats.
- Förvara inte trimmern i en nylonsäck eftersom det kan gynna uppkomsten av fuktfläckar.
- Förvara inte grästrimmern stående på golvet. Häng i stället upp den i handtaget, så att skölden inte är i kontakt med någonting. Om skölden får vila mot underlaget kan den ändra form och dimension och dess säkerhetsegenskaper kan förändras.

13 TEKNISKA DATA

Typ	POWDPG7546
Märkspänning	40 V
Klippbredd	300 mm
Tjocklek trimtråd	Φ1,6 mm
Klippsystem	dubbla trådar/"knacka och kör"
Varvtal obelastad	8000 min-1

14 BULLER

Bulleremissionsvärden uppmätta enligt tillämplig standard. (K=3)

Ljudtrycksnivå LpA 78 dB(A)

Ljudeffektnivå LwA 90 dB(A)



OBS! Bär hörselskydd när ljudtrycket överstiger 85 dB(A).

aw (Vibration)

Max. 2,0 m/s²

K = 1,5 m/s²

15 GARANTI

- Produkten garanteras för en 36 månaders period gällande från den förste användarens inköpsdatum.
- Garantin täcker alla material- och tillverkningsfel med undantag för batterier och laddare. Den omfattar inte heller: defekter uppkomna på normala förslitningsdelar såsom kullager, borstar, kablar, stickkontakter eller tillbehör som borrar, bits, sågklingor etc.; vidare skador eller defekter som uppkommit genom vanvård, olyckor eller vidtagna förändringar av produkten; ej heller kostnader för transport.
- Skador och/eller defekter som uppkommit på grund av felaktig användning av verktyget omfattas inte av garantibestämmelserna.
- Vi fransäger oss allt ansvar för eventuell kroppsskada som uppstått på grund av felaktig användning av verktyget.
- Reparationer får endast utföras av en auktoriserad serviceverkstad för Powerplus verktyg.
- Ytterligare information kan erhållas per telefon på nummer 0032-3-292 92 90.
- Eventuella transportkostnader skall betalas av kunden, om inte annat har avtalats skriftligen.
- Likaledes kan inga garantianspråk ställas om skadan på apparaten uppkommit som en följd av åsidosatt underhåll eller överbelastning.
- Absolut undantagna från garantin är skador uppkomna genom vätska som trängt in, överdrivet utsättande för damm, medveten skada (avsiktlig eller genom grov vårdslöshet), olämplig användning (användning för ändamål för vilka apparaten inte lämpar sig), okunnig användning (t.ex. utan att respektera i denna bruksanvisning givna anvisningar), osakkunnig montering, blixtnedslag, felaktig nätspänning. Denna uppräknning gör inte anspråk på att vara fullständig.
- Godkända garantianspråk kan inte medföra förlängning av garantiperioden eller påbörjande av en ny garantiperiod i den händelse apparaten ersatts med en ny.
- Apparat eller delar som byts ut under garantin, blir därigenom Varo NV:s egendom.
- Vi förbehåller oss rätten att avvisa alla garantiansökningar där inköpet inte kan bestyrkas eller om det står klart att produkten inte underhållits på rätt sätt (rena ventilationsspringor, kolborstarna regelbundet servade...)
- Inköpskvittot måste sparas som bevis för inköpsdatum.
- Verktyget, som inte får ha tagits isär, måste returneras till återförsäljaren i acceptabelt rengjort skick i sin ursprungliga formplastförpackning (om tillämpligt för produkten) tillsammans med inköpsbeviset.

- För att säkerställa att verktyget fungerar optimalt ska det laddas minst 1 gång i månaden.

16 MILJÖHÄNSYN



Om du efter en tid beslutar dig för att byta ut maskinen får den inte hanteras som hushållsavfall, den ska kasseras på ett miljövänligt sätt.

Avfall som produceras av elektriska maskiner får inte hanteras på samma sätt som vanligt hushållsavfall. Ta avfallet till en återvinningscentral om det finns en sådan anläggning. Rådgör med lokala myndigheter eller försäljaren för rekommendationer om insamling och återvinning.

17 FÖRSÄKRAN OM ÖVERENSSTÄMMELSE



VARO – Vic. Van Rompuy N.V. – Joseph Van Instraat 9 – BE2500 Lier – Belgien, förklarar att,

Produkt: Gråstrimmer 20 V – Batteridrivna
Varumärke: PowerPlus
Modell: POWDPG7546

överensstämmer med väsentliga krav och andra relevanta bestämmelser i tillämpliga europeiska direktiv, baserat på tillämpningen av europeiska harmoniserade standarder. Varje ej godkänd ändring av apparaten gör denna deklaration ogiltig.

Europeiska direktiv (inklusive, i tillämpliga fall, ändringar till dessa, fram till dagen för undertecknandet):

2011/65/EU
2006/42/EC
2014/30/EU
2000/14/EC

Annex VI

LwA
Measured 90 dB(A)
Guaranteed 92 dB(A)
Notified Body TÜV SÜD - 0036

Europeiska harmoniserade standarder (inklusive, i tillämpliga fall, ändringar till dessa, fram till dagen för undertecknandet):

EN60335-1 : 2012
EN50636-2-91 : 2014
EN IEC55014-1 : 2021
EN IEC55014-2 : 2021

Ansvarig för den tekniska dokumentationen: Philippe Vankerkhove, VARO - Vic. Van Rompuy N.V.

Undertecknad agerar på uppdrag av företagets VD,

Ludo Mertens
Tillämpningsansvarig - Registrerings- och regelfrågor
21/03/2024, Lier - Belgium

1	KÄYTTÖTARKOITUS	3
2	KUVAUS (KUVA A)	3
3	PAKKAUKSEN SISÄLTÖ	3
4	SYMBOLIT	4
5	YLEISET TURVALLISUUSOHJEET	4
5.1	<i>Työskentelyalue</i>	4
5.2	<i>Sähköturvallisuus</i>	5
5.3	<i>Henkilöturvallisuus</i>	5
5.4	<i>Sähkölaitteiden huolellinen käsittely ja käyttö</i>	5
5.5	<i>Huolto</i>	6
6	LISÄTURVALLISUUSOHJEITA NURMIKOTRIMMEREITÄ VARTEN	6
7	LISÄTURVALLISUUSOHJEET AKUILLE JA LATUREILLE	6
7.1	<i>Akut</i>	6
7.2	<i>Laturit</i>	7
8	LATAUS JA ASETUS TAI AKUN POISTO	7
8.1	<i>Laturin merkkivalot</i>	7
8.2	<i>Akun poistaminen/asettaminen</i>	8
8.3	<i>Akun varauskyvyn ilmaisun (kuva A)</i>	8
9	LAITTEEN KOKOAMINEN	8
9.1	<i>Suojuksen asentaminen (kuva 1)</i>	8
9.2	<i>Ohjainpyörän asentaminen (kuva 2)</i>	8
9.3	<i>Korkeuden säätö (kuva 3)</i>	8
9.4	<i>Apukahvan asettaminen (kuva 4)</i>	8
9.5	<i>Leikkuukulman säätö (kuva 4)</i>	9
10	KÄYTTÖ	9
10.1	<i>Kytkeminen päälle ja pois</i>	9
10.2	<i>Rullan ja siiman vaihto (kuva 6)</i>	9
10.3	<i>Siiman manuaalinen pidennys</i>	10
11	PUHDISTUS JA HUOLTO	10

12	SÄILYTYS	10
13	TEKNISET TIEDOT	10
14	MELU	10
15	TAKUU	11
16	LAITTEEN KÄYTÖSTÄ POISTAMINEN	11
17	VAATIMUSTENMUKAISUUSVAKUUTUS.....	12

RUOHOTRIMMERI 40 V 300 MM POWDPG7546

1 KÄYTTÖTARKOITUS

Ruohotrimmerisi on tehty nurmikon reunojen trimmaukseen ja viimeistelyyn sekä ruohon leikkaamiseen ahtaissa paikoissa. Tämä työkalu on tarkoitettu vain kuluttajakäyttöön. Ei sovellu ammattimaiseen käyttöön.



VAROITUS! Oman turvallisuutesi takia lue tämä käyttöohje huolellisesti, ennen kuin alat käyttää laitetta. Anna sähkötyökalun mukana seuraavalle henkilölle aina myös tämä käyttöohje.

2 KUVAUS (KUVA A)

- | | |
|-----------------------------|---|
| 1. Lukituspainike | 11. Ohjainpyörä |
| 2. ON/OFF-kytkin | 12. Leikkuuterä (sisällä) |
| 3. Apukahva | 13. Rullakansi |
| 4. Apukahvan säätönuppi | 14. Siimaleikkuri |
| 5. Pidennyksen lukitusnuppi | 15. Akku (MYYDÄÄN ERIKSEEN) |
| 6. Pidennysputki | 16. Akun vapautuspainike |
| 7. Pään kulman painike | 17. Laturi (MYYDÄÄN ERIKSEEN) |
| 8. Trimmauspää | 18. Akun varauskyvyn ilmaisim |
| 9. Teräsjohto | 19. Akun varauskyvyn ilmaisimen painike |
| 10. Turvasuojus | 20. Kahva |

3 PAKKAUKSEN SISÄLTÖ

- Poista kaikki pakkausmateriaalit.
- Poista jäljellä oleva pakkaus ja kuljetustuet (jos on).
- Tarkasta pakkauksen sisältö.
- Tarkasta ettei laite, virtajohto, pistoke eikä mikään lisävaruste ole vioittunut kuljetuksen aikana.
- Säilytä pakkausmateriaalit mikäli mahdollista takuukauden loppuun asti. Hävitä ne sitten paikallisen jätelainsäädännön mukaisesti.



VAROITUS: Pakkausmateriaalit eivät ole leikkikaluja! Lapset eivät saa leikkiä muovipusseilla! Tukehtumisvaara!

- | | |
|-----------------|-------------------------|
| 1 ruohotrimmeri | 1 käyttöopas |
| 1 turvasuojus | 1 kukkasuoja |
| 1 ohjainpyörä | 2 muovipussia ruuveilla |
| 1 apukahva | |



Jos pakkauksesta puuttuu osia tai ne ovat vioittuneet, ota yhteys jälleenmyyjäsi.

4 SYMBOLIT

Seuraavia symboleja käytetään tässä ohjekirjassa ja/tai koneen päällä:

	Henkilö- sekä laitevahinkovaara.		Suojajalkineiden käyttöä suositellaan.
	Lue ohjekirja ennen käyttöä.		Käytä suojakäsineitä.
	Käytä kuulosuojaimia. Käytä silmäsuojaimia.		Pidä vähintään 15 m etäisyys koneen ja muiden henkilöiden välillä käytön aikana.
	Älä käytä leikkuria koskaan sateella tai kosteissa tai märissä olosuhteissa. Kosteus voi aiheuttaa sähköiskun vaaran.		Käytä hengityssuojainta pölyisissä ympäristöissä.
	Luokan II kone – kaksoiseristetty – maadoitettua pistorasiaa ei tarvita (vain laturi).		Voimassa olevien EU-direktiivien turvallisuusstandardien mukainen.
	Älä altista laturia ja akkua vedelle.		Älä polta akkua tai laturia.
	Ympäristölämpötila korkeintaan 40 °C (vain akku).		Käytä akkua ja laturia vain suljetuissa tiloissa.
	Lue ohjekirja ennen käyttöä.		Pidä ulkopuoliset etäällä.

5 YLEISET TURVALLISUUSOHJEET

Lue kaikki turvavaroitukset ja kaikki ohjeet huolellisesti ennen käyttöä. Varoitusten ja ohjeiden laiminlyöminen voi aiheuttaa sähköiskun, tulipalon ja/tai vaikeita tapaturmia. Tallenna kaikki varoitukset ja ohjeet tulevaa käyttöä varten. Sana ”sähkötyökalu” tarkoittaa sähköverkkoon liitettäviä (johdollisia) sähkötyökaluja tai akkukäyttöisiä (johdottomia) sähkötyökaluja.

5.1 Työskentelyalue

- Pidä työskentelyalue puhtaana ja hyvin valaistuna. Epäjärjestys ja huonosti valaistut työskentelyalueet ovat tapaturma-alttiita.
- Älä käytä laitetta räjähdysriskissä ympäristöissä, joissa on palavia nesteitä, kaasuja tai pölyä. Sähkötyökalut muodostavat kipinöitä, jotka voivat sytyttää pölyn tai höyryt.
- Varmista, että lähettyvillä ei ole lapsia eikä muita henkilöitä työkalun käytön aikana. Keskitymisen herpaantuessa voit menettää laitteen hallinnan.

5.2 Sähköturvallisuus



Tarkasta aina että verkkojännite vastaa valmistuskylttiin merkittyä jännitettä.

- Laitteen pistotulpan on oltava pistorasiaan sopiva. Pistotulppaan ei saa tehdä minkäänlaisia muutoksia. Älä käytä sovittimia suojamaadoitettujen laitteiden kanssa. Alkuperäiset pistokkeet ja yhteensopivat pistorasiat pienentävät sähköiskun vaaraa.
- Vältä koskemasta maadoitettuihin pintoihin, kuten putkiin, lämpöpattereihin, liesiin ja jääkaappeihin. Sähköiskun vaara on suurempi, kun olet itse maadoitettu.
- Suojaa laite sateelta ja kosteudelta. Laitteen joutuminen kosketuksiin veden kanssa lisää sähköiskun vaaraa.
- Älä kannata äläkä ripusta laitetta johdosta äläkä irrota pistotulppaa pistorasiasta johdosta vetämällä. Pidä johto kaukana lämpölähteistä, öljystä, terävistä reunoista ja liikkuvista laitteiden osista. Vialliset ja sekaiset johdot lisäävät sähköiskun vaaraa.
- Jos käytät sähkötyökalua ulkotiloissa, käytä sen kanssa ainoastaan ulkotiloihin tarkoitettua jatkojohtoa. Ulkotiloihin hyväksytyt jatkojohdon käyttö pienentää sähköiskun vaaraa.
- Ellei sähkötyökalun käyttöä kosteissa tiloissa voida välttää, käytä jäännösvirtalaitteella (RCD) suojattua virtalähdettä. RCD:n käyttö vähentää sähköiskun vaaraa.

5.3 Henkilöturvallisuus

- Ole varovainen. Keskity aina työhösi ja käsittele sähkötyökalua aina järkevästi. Älä käytä laitetta, kun olet väsynyt tai huumeiden, alkoholin tai lääkkeiden vaikutuksen alainen. Hetkellinen tarkkaamattomuus laitteen käytössä voi aiheuttaa vakavia tapaturmia.
- Käytä suojavarusteita ja käytä aina suojalaseja. Suojavarusteiden, kuten pölynaamarin, luistamattomien turvakengien, suojakypärän tai kuulosuojainten käyttö vähentää tapaturmien riskiä, kun ne on mitoitettu sähkötyökalun ominaisuuksia ja käyttötarkoitusta vastaaviksi.
- Varmista, että laitetta ei voi käynnistää vahingossa. Varmista, että virtakytkin on OFF-asennossa, ennen kuin liität pistokkeen pistorasiaan. Jos pidät sormeasi katkaisimella kantaessasi laitetta tai liität laitteen sähköverkkoon katkaisimen ollessa päällä, tapaturmien vaara on suuri.
- Irrota säätötyökalut ja ruuvitaltat, ennen kuin kytket laitteen päälle. Työkalu tai ruuvitaltta voi aiheuttaa tapaturmia ollessaan kiinnitettynä pyöriivään laiteen osaan.
- Älä kurottaudu. Varmista, että seisot laitetta käyttäessäsi tukevalla alustalla ja että pystyt pitämään tasapainon koko ajan. Näin pystyt hallitsemaan laitteen myös ennalta arvaamattomissa tilanteissa.
- Käytä aina sopivia vaatteita. Älä käytä väljiä vaatteita tai koruja työskentelyn aikana. Varmista, että hiuksesi, vaatteesi ja käsineesi eivät pääse liikkuvien osien väliin. Väljät vaatteet, korut tai pitkät hiukset voivat tarttua kiinni.
- Jos laitteeseen voidaan liittää pölynimuri ja keruulaite, varmista, että ne on kiinnitetty hyvin ja niitä käytetään oikein. Näiden laitteiden käyttö pienentää pölyn aiheuttamia vaaratilanteita.

5.4 Sähkölaitteiden huolellinen käsittely ja käyttö

- Älä ylikuormita laitetta. Käytä työhön vain siihen tarkoitettua sähkölaitetta. Sopivan työkalun käytöllä työskentely sujuu paremmin ja turvallisemmin määrättyllä tehoalueella.
- Älä käytä sähkölaitteita, joiden virtakytkin on viallinen. Sähkölaite, jota ei voi enää kytkeä päälle tai/eikä pois, on vaarallinen ja se on korjattava.
- Irrota pistotulppa pistorasiasta, ennen kuin teet laitteeseen asetuksia, vaihdat lisävarusteita tai asetat laitteen säilöön. Näiden varotoimenpiteiden ansiosta laite ei pääse tahattomasti käynnistymään.

- Säilytä sähkölaitteet aina lasten ulottumattomissa. Älä anna sellaisten henkilöiden käyttää laitetta, jotka eivät ole perehtyneet sen käyttöön eivätkä näihin käyttöohjeisiin. Sähkölaitteet ovat vaarallisia, kun niitä käyttävät kokemattomat henkilöt.
- Huolla sähkölaitteet huolellisesti. Tarkasta, että liikkuvat laitteen osat toimivat moitteettomasti eivätkä jää jumiin, että laitteessa ei ole rikkoutuneita tai muita viallisia osia, että ne haittaavat laitteen toimintaa. Korjauta vioittuneet osat ennen laitteen käyttöä. Monet tapaturmat johtuvat puutteellisesti huolletuista sähkölaitteista.
- Pidä terät terävinä ja puhtaina. Huolellisesti huolletut terät, joiden leikkaavat reunat ovat teräviä, jumittavat vähemmän ja niitä on helpompi käyttää.
- Käytä sähkölaitetta, lisävarusteita, varateriä jne. näiden ohjeiden mukaisesti ja siten kuin tietyin laitetyyppin käyttöohjeissa on neuvottu. Ota käytön aikana huomioon myös työskentelyolosuhteet ja suoritettava toimenpide. Sähkölaitteiden käyttö muuhun kuin määritettyyn käyttötarkoitukseen voi aiheuttaa vaaratilanteita.

5.5 Huolto

- Korjauta laitteesi ainoastaan pätevällä ammattihenkilöllä, joka käyttää vain alkuperäisiä varaosia. Näin varmistat, että laitteesi on turvallinen sitä käytettäessä.

6 LISÄTURVALLISUUSOHJEITA NURMIKOTRIMMEREITÄ VARTEN

- Lapset tai kouluttamattomat henkilöt eivät saa käyttää ruohotrimmereitä.
- Käytä tukevia jalkineita tai saappaita suojaamaan jalkojasi.
- Käytä pitkiä housuja suojaamaan sääriä.
- Tarkasta laite ennen käyttöä. Jos laite on vioittunut, sitä ei saa käyttää.
- Jos laite on vioittunut, korjauta vika valtuutetussa korjausliikkeessä.
- Älä käytä laitetta lähellä lapsia eikä/tai eläimiä.
- Käytä laitetta vain päivänvalossa tai hyvässä valaistuksessa.
- Älä käytä laitetta koskaan, ellei suojus ole paikoillaan.
- Ennen laitteen käyttämistä ota pois tikut, kivet, johdot ja muut esteet työskentelyalueelta.
- Käytä laitetta vain pystyasennossa leikkuusiiman osoittaessa maahan päin. Älä käynnistä laitetta koskaan muussa asennossa.
- Pidä kätesi ja jalkasi aina etäällä leikkuusiimasta.
- Vältä koskemasta leikkuusiimaan.
- Ennen kuin panet laitteen alas, kytke laite pois toiminnasta ja odota että leikkuusiima pysähtyy täysin. Älä yritä koskaan itse saada leikkuusiimaa pysähtymään.



Ole varovainen ja muista, että poiskytkemisen jälkeen laite jatkaa pyörimistä vielä jonkin aikaa.

- Käytä vain leikkuusiimatyyppiä, joka on valmistajan suosittelema. Älä käytä koskaan metallista leikkuusiimaa tai kalastussiimaa.
- Säilytä laite käytön jälkeen aina turvallisesti lasten ulottumattomissa.

7 LISÄTURVALLISUUSOHJEET AKUILE JA LATUREILLE



Käytä vain koneeseen sopivia akkuja ja latureita.

7.1 Akut

- Älä koskaan yritä avata akkua mistään syystä.
- Älä säilytä tiloissa, joissa lämpötila voi ylittää 40 °C.
- Lataa vain 4 °C - 40 °C:n ympäröivissä lämpötiloissa.
- Säilytä akut viileässä ja kuivassa tilassa (5-20 °C). Älä koskaan säilytä akkuja lataamattomina.

- Li-ion-akkujen sähkövaraus on parasta purkaa säännöllisesti ja ladata ne uudelleen (vähintään 4 kertaa vuodessa). Pitkään varastoitaessa Li-ion-akun ihannelataus on 40 %.
- Kun hävität akkuja, noudata ”Ympäristön suojele” -kohdassa annettuja ohjeita.
- Älä aiheuta oikosulkuja. Jos positiivisen (+) ja negatiivisen (-) navan välille on tehty liitántä suoraan tai vahingossa metallisten esineiden kautta, akku menee oikosulkuun, ja suuri virta virtaa läpi aiheuttaen lämmön muodostumista, mikä voi johtaa kotelon repeämiseen tai tulipaloon.
- Älä kuumenna. Jos akku kuumenee yli 100 °C:n lämpötilaan, tiivisteet, eristeet ja muut polymeerikomponentit voivat vaurioitua, mikä voi johtaa elektrolyytin vuotoon ja/tai sisäiseen oikosulkuun, mikä voi puolestaan johtaa kotelon repeämiseen tai tulipaloon. Älä myöskään hävitä akkuja tullessa, sillä se voi räjähtää ja/tai palaa erittäin voimakkaasti.
- Akku voi vuotaa äärimmäisissä olosuhteissa. Kun huomaat akussa nestettä, etene seuraavasti:
 - Pyyhi neste huolellisesti kankaalla. Vältä ihokontaktia.
 - Jos ainetta joutuu iholle tai silmiin:
 - ✓ Huuhtelee heti vedellä. Neutraloi miedolla hapolla, kuten sitruunamehulla tai etikalla.
 - ✓ Jos ainetta joutuu silmiin, huuhtelee runsaalla vedellä vähintään 10 minuutin ajan. Ota yhteyttä lääkäriin.



Tulipalon vaara! Vältä irrotetun akun kontaktien oikosulkua. Älä sytytä akkuja.

7.2 Laturit

- Älä koskaan yritä ladata kertakäyttöisiä akkuja.
- Korjauta vialliset johdot heti.
- Älä altista vedelle.
- Älä avaa laturia.
- Älä koeta laturia.
- Laturi on tarkoitettu vain sisäkäyttöön.

8 LATAUS JA ASETUS TAI AKUN POISTO

8.1 Laturin merkkivalot

Yhdistä laturi virtalähteeseen:

- Kiinteästi palava vihreä: valmis lataamaan.
- Vilkkuva punainen: lataus käynnissä.
- Kiinteästi palava vihreä: ladattu.
- Kiinteästi palava vihreä ja punainen: akku tai laturi vaurioitunut.



Huomaa: jos akku ei sovi paikoilleen kunnolla, irrota se ja vahvista, että akku on tarkoitettu tällä laturimallille. Tämä ilmoitetaan teknisten tietojen kaaviossa. Älä lataa muita akkuja tai sellaisia akkuja, jotka eivät sovi kunnolla laturiin.

1. Tarkasta laturi ja akku säännöllisesti niiden ollessa liitettynä.
2. Irrota laturi ja irrota se akusta kun olet valmis.
3. Anna akun jäähtyä kokonaan ennen kuin käytät sitä.
4. Säilytä laturi ja akku sisätiloissa, poissa lasten ulottumattomista.



HUOMAA: Jos akku on kuuma jatkuvan käytön jälkeen työkalussa, anna sen jäähtyä huoneen lämpötilaan ennen lataamista. Tämä pidentää akkujesi ikää.

8.2 Akun poistaminen/asettaminen



VAROITUS: Ennen säätöjen tekemistä varmista, että työkalu on sammutettu ja poista akku.

- Pidä työkalua yhdellä kädellä ja akkua (15) toisella.
- Asennus: työnnä ja liu'uta akku akkuporttiin, varmista, että vapautussalpa akun takapuolella napsahtaa paikoilleen ja akku on kiinni ennen kuin aloitat toimintoa.
- Poista: Paina akun vapautussalpa ja vedä akku ulos samalla kertaa.

8.3 Akun varauskyvyn ilmaisimien (kuva A)

Akussa on akun varauskyvyn ilmaisimet (18), voit tarkastaa akun varauksen, jos puristat painiketta (19). Ennen kuin käytät konetta, paina kytkimen laukaisinta tarkistaaksesi, onko akussa riittävästi latausta, jotta se toimii kunnolla.

Nämä 3 LED-valoa näyttävät akun varauskyvyn tason:

- 3 LEDiä palaa: Akku on täysin ladattu.
- 2 LEDiä palaa: Akku on 60 % ladattu.
- 1 LED palaa: Akku on melkein tyhjä.

9 LAITTEEN KOKOAMINEN

Ruohotrimmerin mukana tulee joitakin komponentteja, joita ei ole asennettu. Kun asennat niitä, toimi seuraavasti:

9.1 Suojuksen asentaminen (kuva 1)

- Ota ruohotrimmerin turvasuojus (10) teräsjohdolla laatikosta.
- Liu'uta turvasuojus ruohotrimmerin päästä.
- Kiinnitä ristikantaruuvi ristipääruuviavaimella.
- Työnnä suojajohto (9) turvasuojukseen (10).



Varo! Varo tämän toiminnon aikana siimaleikkurin terää. Voit loukata siihen itseäsi.



Varo! Älä käytä nurmikkotrimmeriä ilman suojusta. Se on tärkeää itsesi ja muiden turvallisuuden kannalta sekä trimmerin hyvän toiminnan kannalta. Ellei näitä turvallisuusmääräyksiä noudata, sen käyttö ei ole vain vaarallista, vaan se mitätöi myös takuehdot.

9.2 Ohjainpyörän asentaminen (kuva 2)

- Ota ohjainpyörä ja sen ruuvi kuvassa 2 näytetyllä tavalla.
- Kiristä kaksi ruuvia.

9.3 Korkeuden säätö (kuva 3)

- Säädä korkeutta kiertämällä ja irrottamalla kauluksen pidennyksen lukitusnupista (5) nuolen 1 mukaisesti, ja pidennä tai vedä kasaan pidennysputki (6) nuolen 2 mukaisesti.
- Kiristä pidennyksen lukitusnuppi (5) lukitaksesi putken valittuun kohtaan.

9.4 Apukahvan asettaminen (kuva 4)

- Ota apukahva (3) laatikosta.
- Löysää nuppia (4) ja ota pitkä ruuvi. Noudata kuvassa 4 näytettyjä kokoamisvaiheita.

9.5 Leikkuukulman säätö (kuva 4)

Trimmerissäsi on 4-osainen leikkuupää. Tällä asetuksella voit työskennellä tehokkaasti miellyttävässä työskentelykulmassa. Sillä voidaan leikata tarkasti kukkaistutuksien ja puiden ympäriltä, pensaiden ja aidan aitojen alta jne.

Kulman muuttamiseksi paina leikkuupäässä pään kulman painiketta (7) moottorikoteloon haluttuun kohtaan ja vapauta painike.

Ota kahvasta (20) kiinni yhdellä kädellä ja vedä putkea toisella kädellä samalla, kun käännät vasemmalle tai oikealle kahvan nuolen mukaan.



Varoitus: poista akku trimmeristä ennen asetusten käsittelyä.



Varoitus: Käytä aina suojalaseja. Älä koskaan nojaa leikkuupään yli. Kivet tai maa-aines voi ponnahtaa tai lentää silmiisi ja kasvoillesi, ja sokeuttaa tai aiheuttaa vakavia vammoja. Huomaa seuraavat kohdat koneen käytössä: Käytä suojavaatteita ja -laseja. Pidä etukahva yhdellä kädellä ja apukahvaa toisella kädellä. Säilytä laitetta vyötärön tason alapuolella. Pidä laitetta oikealta vasemmalle niin, että jäämät lentävät aina vastakkaiselle puolelle. Samalla kun vältät kyyristymästä, pidä osio samassa suunnassa siiman suhteen (tai kohtisuorassa reunojen trimmaamiseksi) ja valmiina leikkaamaan materiaaliin (koskettamatta).



Varoitus: Ennen kuin aloitat työskentelyä, varmista, että johto on riittävän pitkä. Älä aloita työtä, ennen kuin moottori käy täydellä nopeudella.

10 KÄYTTÖ



Jos siima on liian pitkä, kun käytät laitetta ensimmäisen kerran, liiallinen siima leikkautuu suojuksen hupussa.

Ruohotrimmerisi toimii parhaiten, jos huomioit seuraavat:

- Älä käytä ruohotrimmeriä ilman sen suojalaitteita.
- Älä leikkaa ruohoa sen ollessa märkä. Parhaat tulokset saadaan kuivalla ruohikolla.
- Älä liikuta ruohotrimmeriä ruohoa vasten, ennen kuin kytkintä on painettu eli odota, kunnes trimmeri on käynnissä.
- Oikean leikkuutuloksen saamiseksi heiluta ruohotrimmeriä sivulle kävellessäsi eteenpäin pitäen sitä samalla n. 30° kulmassa.
- Leikkaa pitkää ruohoa useita kertoja, että saat siitä lyhyemmän vaihe vaiheelta.
- Käytä reunaohjainta ja suojan kupua estämään siiman tarpeetonta kulumista.
- Pidä ruohotrimmeri poissa kovista esineistä, ettei siima kulu turhaan.

10.1 Kytkeminen päälle ja pois

- Paina avauspainiketta (1) ja purista ON/OFF-kytkintä (2) trimmerin käynnistämiseksi.
- Sammuta laite vapauttamalla on/off-kytkin.



VARO! Kun olet sammuttanut trimmerin, nylonsiima jatkaa pyörimistään muutaman sekunnin ajan.

10.2 Rullan ja siiman vaihto (kuva 6)

- Paina rullan suojuksen sivuista ja poista kansi
- Poista tyhjä siimarulla.
- Vedä siiman päät uudelle siimarullalle rullan pesässä olevien silmukoiden läpi.

- Sovita rullan kansi takaisin pidikkeeseen.
- Kun käynnistät laitteen uudelleen, siima leikkautuu oikean pituiseksi automaattisesti.



VARO! Älä koskaan kierrä ylimääräistä siimaa tyhjälle rullalle, vaan vaihda se uuteen vastaavaan tyyppiseen. Uuden, alkuperäiseen erityyppisen siiman käyttö voi vaurioittaa ruohotrimmeriä pysyvästi, ja johtaa takuuehtojen peruuntumiseen.

10.3 Siiman manuaalinen pidennys

- Johtoa voi tarvittaessa pidentää myös manuaalisesti.
- Ennen johdon manuaalista pidentämistä poista akku laitteesta.
- Paina manuaalisen pidennysjohdon painiketta ja vapauta painike samalla, kun vedät johtoa varovasti, kunnes se ylettyy leikkuriin asti.
- Johto on liian pitkä, jos se ylittää leikkurin tason.

11 PUHDISTUS JA HUOLTO

Työkalusi on suunniteltu toimimaan pitkän aikaa mahdollisimman vähäisellä huollolla. Työkalun jatkuva tyydyttävä toiminta edellyttää sen hyvää hoitoa ja säännöllistä puhdistamista.

- Puhdista työkalusi ilmanvaihtoaukko säännöllisesti pehmeällä harjalla tai kuivalla kankaalla.
- Puhdista työkalusi leikkuusiima ja kela säännöllisesti pehmeällä harjalla tai kuivalla kankaalla.
- Käytä säännöllisesti tyypää raavinta ruohon ja lian poistamiseksi suojuksen alapinnalta.

12 SÄILYTYS

- Säilytä trimmeri lasten ulottumattomissa, vakaassa ja turvallisessa ja kuivassa paikassa, jossa lämpötila ei ole liian kuuma tai liian kylmä.
- Älä säilytä trimmeriä suorassa auringonpaisteessa, vaan mikäli mahdollista pimeässä tai hämärässä paikassa.
- Älä säilytä nailonpussissa, koska se voi aiheuttaa kosteusläikkien muodostumista.
- Älä säilytä ruohotrimmeriä lattialla, vaan ripusta se kahvasta niin että suojus ei kosketa mihinkään. Suojuksen lepääminen pinnassa voi muuttaa sen muotoa ja siksi sen mitat ja turvallisuusominaisuudet voivat muuttua.

13 TEKNISET TIEDOT

Tyyppi	POWDPG7546
Nimellisjännite	40 V
Leikkuuleveys	300 mm
Siimakoko	Φ1,6 mm
Leikkuujärjestelmä	kaksoislangat /"tap and go"
Kuormittamaton nopeus	8000 min-1

14 MELU

Melupäästöjen arvot on mitattu asianmukaisen standardin mukaan. (K=3)

Äänenpainetaso LpA 78 dB(A)

Äänitehotaso LwA 90 dB(A)



HUOMIO! Käytä kuulosuojaimia, kun äänenpaine on yli 85 dB(A).

15 TAKUU

- Tälle tuotteelle on annettu 36 kuukauden takuu, joka alkaa hankintapäivämäärästä, jolloin ensimmäinen käyttäjä on ostanut tuotteen.
- Takuu kattaa kaikki materiaali- tai valmistusviat, mutta ei kata: akkuja, latureita normaalista osien kulumisesta johtuvia vikoja, kuten laakereita, harjoja, kaapeleita eikä tulppia tai lisävarusteita kuten poria, poran teriä, sahan teriä jne.; vahinkoja tai vikoja, jotka johtuvat väärinkäytöstä, onnettomuuksista tai tuotteeseen tehdyistä muutoksista; eikä myöskään kuljetuskustannuksia.
- Väärästä käytöstä johtuvat viat ja/tai vauriot eivät myöskään kuulu takuun piiriin.
- Pidätämme myös itsellämme oikeuden hylätä vaatimus, joka koskee työkalun väärästä käytöstä aiheutunutta ruumiillista vammaa.
- Korjaukset saa suorittaa vain Powerplus työkalujen valtuuttamassa huoltopisteessä.
- Lisätietoja saat tarvittaessa puhelinnumerosta 00 32 3 292 92 90.
- Asiakas vastaa myös mahdollisista kuljetuskustannuksista, ellei ole kirjallisesti toisin sovittu.
- Samanaikaisesti mitään vaatimuksia ei voida tehdä takuuseen, jos laitteessa ilmenevä vika on seurausta laiminlyödyistä huolloista tai ylikuormituksesta.
- Takuun piiriin eivät kuulu viat, jotka johtuvat nesteen tunkeutumisesta laitteeseen, liiallisesta pölystä, tahallisesti aiheutetusta viasta (tahallisesta toiminnasta tai huolimattomuudesta johtuen), väärästä käytöstä (laitteelle sopimattomat käyttötarkoitukset), taitamattomasta käytöstä (esim. käsikirjan ohjeita ei noudateta), väärästä kokoamisesta, salaman iskusta, virheellisestä verkkojännitteestä. Tämä lista ei ole rajoittava.
- Vaatimusten hyväksyminen takuun piiriin kuuluvana ei voi koskaan johtaa takuukauden pidentämiseen eikä uuden takuukauden alkamiseen, jos laite joudutaan vaihtamaan uuteen.
- Laitteet tai osat jotka on vaihdettu takuun piiriin kuuluvana, ovat Varo NV:n omaisuutta.
- Pidätämme itsellämme oikeuden hylätä vaatimukset, jos hankintaa ei voida tarkistaa tai jos on ilmeistä, ettei tuotetta ei ole huollettu asianmukaisesti. (ilmanottoaukkojen puhdistus, hiiliharjojen säännöllinen huolto,...)
- Säilytä kassakuitti ostopäivämäärän tositteena.
- Työkalu on palautettava purkamattomana jälleenmyyjälle hyväksyttävän puhtaassa kunnossa, alkuperäisessä muotoilussa laatikossaan (mikäli käytettävissä tälle yksikölle) ostotositteen kera.
- Työkalusi on ladattava vähintään kerran kuukaudessa, jotta voidaan varmistaa tämän työkalun optimaalinen käyttö.

16 LAITTEEN KÄYTÖSTÄ POISTAMINEN



Jos joudut poistamaan laitteen käytöstä pitkäaikaisen käytön jälkeen, älä hävitä sitä tavallisen kotitalousjätteen mukana, vaan huolehdi sen hävittämisestä ympäristöä suojaavalla tavalla.

Sähkölaitteiden tuottamia jätteitä ei saa käsitellä tavallisten kotitalousjätteiden tapaan. Vie ne kierrätettäväksi asianmukaiseen paikkaan. Kysy neuvoa kierrätyksestä paikallisilta viranomaisilta tai jälleenmyyjältä.

17 VAATIMUSTENMUKAISUUSVAKUUTUS

VARO – Vic. Van Rompuy N.V. - Joseph Van Instraat 9 - BE2500 Lier - BELGIA
yksinomaan ilmoittaa, että

Tuote: Ruohotrimmeri 20 V – Akkutoiminen
Tavaramerkki: PowerPlus
Malli: POWDPG7546

on yhdenmukaistettuihin eurooppalaisiin standardien soveltamiseen perustuvien sovellettävien eurooppalaisten direktiivien/säännösten olennaisten vaatimusten ja muiden asiaankuuluvien säännösten mukainen. Laitteen luvaton muokkaaminen johtaa tämän vakuutuksen mitätöitymiseen.

Euroopan yhteisön direktiivit (sekä niiden mahdolliset muutokset allekirjoituspäivään saakka):

2011/65/EU
2006/42/EC
2014/30/EU
2000/14/EC

Annex VI

LwA

Measured 90 dB(A)

Guaranteed 92 dB(A)

Notified Body TÜV SÜD - 0036

Eurooppalaiset yhdenmukaistetut standardit (sekä niiden mahdolliset muutokset allekirjoituspäivään saakka):

EN60335-1 : 2012
EN50636-2-91 : 2014
EN IEC55014-1 : 2021
EN IEC55014-2 : 2021

Teknisten asiakirjojen haltija: Philippe Vankerkhove, VARO – Vic Van Rompuy N.V.

Allekirjoittanut toimii yrityksen toimitusjohtajan puolesta,

Ludo Mertens

Sääntelyasiat – vaatimuksenmukaisuudesta vastaava johtaja
21/03/2024, Lier - Belgium

1	ΠΡΟΒΛΕΠΟΜΕΝΗ ΧΡΉΣΗ.....	3
2	ΠΕΡΙΓΡΑΦΗ (ΕΙΚ. Α).....	3
3	ΛΙΣΤΑ ΠΕΡΙΕΧΟΜΕΝΩΝ ΣΥΣΚΕΥΑΣΙΑΣ	3
4	ΣΥΜΒΟΛΑ	4
5	ΓΕΝΙΚΕΣ ΠΡΟΕΙΔΟΠΟΙΗΣΕΙΣ ΑΣΦΑΛΕΙΑΣ ΓΙΑ ΤΑ ΗΛΕΚΤΡΙΚΑ ΕΡΓΑΛΕΙΑ	4
5.1	Χώρος εργασίας	4
5.2	Ηλεκτρική ασφάλεια	5
5.3	Ατομική ασφάλεια.....	5
5.4	Χρήση και φροντίδα των ηλεκτρικών εργαλείων.....	6
5.5	Σέρβις	6
6	ΣΥΜΠΛΗΡΩΜΑΤΙΚΟΙ ΚΑΝΟΝΕΣ ΑΣΦΑΛΕΙΑΣ ΓΙΑ ΜΗΧΑΝΗΜΑΤΑ ΦΙΝΙΡΙΣΜΑΤΟΣ ΧΟΡΤΟΥ.....	6
7	ΠΡΟΣΘΕΤΕΣ ΟΔΗΓΙΕΣ ΑΣΦΑΛΕΙΑΣ ΓΙΑ ΜΠΑΤΑΡΙΕΣ ΚΑΙ ΦΟΡΤΙΣΤΕΣ.....	7
7.1	Μπαταρίες	7
7.2	Φορτιστές	8
8	ΦΟΡΤΙΣΗ ΚΑΙ ΕΙΣΑΓΩΓΗ Η ΑΦΑΙΡΕΣΗ ΤΗΣ ΜΠΑΤΑΡΙΑΣ	8
8.1	Ενδείξεις φορτιστή.....	8
8.2	Αφαίρεση/εισαγωγή μπαταρίας	8
8.3	Δείκτης χωρητικότητας μπαταρίας (Εικ. Α)	9
9	ΣΥΝΑΡΜΟΛΟΓΗΣΗ	9
9.1	Τοποθέτηση του προστατευτικού καλύμματος (Εικ. 1)	9
9.2	Τοποθέτηση της ρόδας οδήγησης (Εικ. 2)	9
9.3	Ρύθμιση ύψους (Εικ. 3).....	9
9.4	Ρύθμιση της βοηθητικής λαβής (Εικ. 4).....	9
9.5	Ρύθμιση της γωνίας κοπής (Εικ. 5).....	10
10	ΛΕΙΤΟΥΡΓΙΑ.....	10
10.1	Ενεργοποίηση και απενεργοποίηση	11
10.2	Αντικατάσταση της μπομπίνας και της πετονιάς (Εικ. 6)	11
10.3	Χειροκίνητη επιμήκυνση νήματος κοπής	11

11	ΚΑΘΑΡΙΣΜΟΣ ΚΑΙ ΣΥΝΤΗΡΗΣΗ.....	11
12	ΑΠΟΘΗΚΕΥΣΗ	12
13	ΤΕΧΝΙΚΑ ΧΑΡΑΚΤΗΡΙΣΤΙΚΑ.....	12
14	ΘΟΡΥΒΟΣ.....	12
15	ΕΓΓΥΗΣΗ	13
16	ΠΕΡΙΒΑΛΛΟΝ	13
17	ΔΗΛΩΣΗ ΣΥΜΜΟΡΦΩΣΗΣ.....	14

ΜΗΧΑΝΗΜΑ ΦΙΝΙΡΙΣΜΑΤΟΣ ΧΟΡΤΟΥ 40 V 300 MM POWDPG7546

1 ΠΡΟΒΛΕΠΟΜΕΝΗ ΧΡΗΣΗ

Το μηχάνημα φινιρίσματος χόρτου έχει σχεδιαστεί για το φινιρίσμα χόρτου και άκρων (μπορντούρα), καθώς και για την κοπή χόρτου σε περιορισμένους χώρους. Το εργαλείο αυτό προορίζεται μόνο για ερασιτεχνική χρήση.

Ακατάλληλο για επαγγελματική χρήση.



ΠΡΟΕΙΔΟΠΟΙΗΣΗ! Για τη δική σας ασφάλεια, διαβάστε προσεκτικά αυτό το εγχειρίδιο και τις γενικές οδηγίες ασφαλείας πριν χρησιμοποιήσετε το μηχάνημα. Αν δώσετε το ηλεκτρικό εργαλείο σε άλλο χρήστη, θα πρέπει να δώσετε μαζί και αυτές τις οδηγίες.

2 ΠΕΡΙΓΡΑΦΗ (ΕΙΚ. Α)

- | | |
|---|---|
| 1. Κουμπί κλειδώματος | 11. Ρόδα οδήγησης |
| 2. Διακόπτης λειτουργίας ON/OFF | 12. Λεπίδα κοπής (εσωτερική) |
| 3. Βοηθητική λαβή | 13. Κάλυμμα μπομπίνας |
| 4. Κουμπί ρύθμισης βοηθητικής λαβής | 14. Κοπτήρας πετονιάς |
| 5. Περιστροφικό κουμπί κλειδώματος προέκτασης | 15. Μπαταρίες (ΔΕΝ ΠΕΡΙΛΑΜΒΑΝΟΝΤΑΙ) |
| 6. Σωλήνας προέκτασης | 16. Κουμπί απασφάλισης μπαταριών |
| 7. Κουμπί γωνίας κεφαλής | 17. Φορτιστής (ΔΕΝ ΠΕΡΙΛΑΜΒΑΝΕΤΑΙ) |
| 8. Κεφαλή κοπής | 18. Ένδειξη χωρητικότητας μπαταρίας |
| 9. Συρματόσχοινο | 19. Κουμπί ένδειξης χωρητικότητας μπαταρίας |
| 10. Προστατευτικό κάλυμμα | 20. Λαβή |

3 ΛΙΣΤΑ ΠΕΡΙΧΟΜΕΝΩΝ ΣΥΣΚΕΥΑΣΙΑΣ

- Αφαιρέστε όλα τα υλικά της συσκευασίας.
- Αφαιρέστε τα διαχωριστικά κλπ. της συσκευασίας (αν υπάρχουν).
- Ελέγξτε αν τα περιεχόμενα της συσκευασίας είναι πλήρη.
- Ελέγξτε το μηχάνημα, το καλώδιο τροφοδοσίας, το φως και όλα τα εξαρτήματα για πιθανές ζημιές κατά τη μεταφορά.
- Φυλάξτε τα υλικά της συσκευασίας όσο το δυνατόν περισσότερο χρόνο, μέχρι το τέλος της περιόδου εγγύησης. Απορρίψτε τα μετά στο τοπικό σας σύστημα διάθεσης αποβλήτων.



ΠΡΟΕΙΔΟΠΟΙΗΣΗ: Τα υλικά συσκευασίας δεν είναι παιχνίδια! Τα παιδιά δεν πρέπει να παίζουν με τις πλαστικές σακούλες! Υπάρχει κίνδυνος πνιγμού!

- 1 μηχάνημα φινιρίσματος χόρτου
- 1 προστατευτικό κάλυμμα
- 1 ρόδα οδήγησης
- 1 βοηθητική λαβή

- 1 εγχειρίδιο
- 1 προστατευτικό για λουλούδια
- 2 πλαστικές τσάντες με βίδες



Αν κάποιο στοιχείο λείπει ή είναι κατεστραμμένο, παρακαλούμε επικοινωνήστε με τον προμηθευτή σας.

4 ΣΥΜΒΟΛΑ

Σε αυτό το εγχειρίδιο ή/και πάνω στο μηχάνημα χρησιμοποιούνται τα εξής σύμβολα:

	Δηλώνει κίνδυνο προσωπικού τραυματισμού ή βλάβης στο εργαλείο.		Συνιστάται η προστατευτική υπόδηση.
	Διαβάστε το εγχειρίδιο πριν από τη χρήση.		Φορέστε γάντια.
	Χρήση προστατευτικών μέσων της ακοής. Χρήση προστατευτικών μέσων ματιών.		Στη διάρκεια της χρήσης κρατάτε ελάχιστη απόσταση 15 μέτρων ανάμεσα στο μηχάνημα και τα τριγύρω άτομα.
	Μη χρησιμοποιείτε ποτέ το μηχάνημα στη βροχή ή συνθήκες υγρασίας. Η υγρασία αποτελεί κίνδυνο ηλεκτροπληξίας.		Να φοράτε μάσκα υπό συνθήκες σκόνης.
	Κλάση II - Το μηχάνημα διαθέτει διπλή μόνωση. Δεν χρειάζεται επομένως καλώδιο γείωσης (μόνο για φορτιστή).		Σύμφωνα με τις βασικές απαιτήσεις των Ευρωπαϊκών Οδηγιών.
	Μην αφήνετε εκτεθειμένο το φορτιστή και την μπαταρία στο νερό.		Μην καίτε την μπαταρία ή το φορτιστή.
	Θερμοκρασία περιβάλλοντος 40 °C μέγ. (μόνο για μπαταρία).		Χρησιμοποιείτε την μπαταρία και τον φορτιστή μόνο μέσα σε κλειστό χώρο.
	Διαβάστε το εγχειρίδιο πριν χρησιμοποιήσετε το μηχάνημα.		Μην αφήνετε τρίτους να πλησιάζουν.

5 ΓΕΝΙΚΕΣ ΠΡΟΕΙΔΟΠΟΙΗΣΕΙΣ ΑΣΦΑΛΕΙΑΣ ΓΙΑ ΤΑ ΗΛΕΚΤΡΙΚΑ ΕΡΓΑΛΕΙΑ

Διαβάστε όλες τις προειδοποιήσεις και οδηγίες. Η μη τήρηση των προειδοποιήσεων και οδηγιών μπορεί να αποτελέσει αιτία ηλεκτροπληξίας, πυρκαγιάς ή/και σοβαρού τραυματισμού. Φυλάξτε τις προειδοποιήσεις και οδηγίες ασφάλειας για μελλοντική χρήση. Ο όρος «ηλεκτρικό εργαλείο» που χρησιμοποιείται στις προειδοποιήσεις αναφέρεται σε ηλεκτρικά εργαλεία που λειτουργούν με ρεύμα (με καλώδιο) ή με μπαταρία (χωρίς καλώδιο, επαναφορτιζόμενα).

5.1 Χώρος εργασίας

- Διατηρείτε τον χώρο εργασίας σας καθαρό και καλά φωτισμένο. Η ακαταστασία και ο ελλιπής φωτισμός στον χώρο εργασίας δημιουργούν συνθήκες για ατυχήματα.

- Μην εργάζεστε με ηλεκτρικά εργαλεία σε περιβάλλον όπου υπάρχει κίνδυνος έκρηξης, π.χ. όπου υπάρχουν εύφλεκτα υγρά, αέρια ή σκόνη. Τα ηλεκτρικά εργαλεία παράγουν σπινθήρες που μπορούν να δημιουργήσουν ανάφλεξη της σκόνης ή των ατμών.
- Κατά τη διάρκεια της χρήσης του ηλεκτρικού εργαλείου, φροντίστε ώστε να μην πλησιάζουν κοντά παιδιά και άλλα άτομα. Αν αποστασεί η προσοχή σας μπορεί να χάσετε τον έλεγχο του εργαλείου.

5.2 Ηλεκτρική ασφάλεια



Ελέγχετε πάντα αν η ισχύς τροφοδοσίας αντιστοιχεί στην τάση που αναγράφεται στην πλακέτα χαρακτηριστικών.

- Το φως των ηλεκτρικών εργαλείων πρέπει να ταιριάζει στην πρίζα. Μην κάνετε κανενός είδους τροποποίηση στο φως. Μην χρησιμοποιείτε προσαρμοστικά φως στα γειωμένα ηλεκτρικά εργαλεία. Τα φως που δεν έχουν υποστεί τροποποιήσεις και οι κατάλληλες πρίζες μειώνουν τον κίνδυνο θανατηφόρας ηλεκτροπληξίας.
- Αποφεύγετε την επαφή του σώματός σας με γειωμένες επιφάνειες, όπως σωληňες, καλοριφέρ, κουζίνες και ψυγεία. Όταν το σώμα σας είναι γειωμένο, αυξάνεται ο κίνδυνος θανατηφόρας ηλεκτροπληξίας.
- Μην εκθέτετε τα ηλεκτρικά εργαλεία στη βροχή ή την υγρασία. Η διείσδυση νερού στο ηλεκτρικό εργαλείο αυξάνει τον κίνδυνο θανατηφόρας ηλεκτροπληξίας.
- Μην κακομεταχειρίζεστε το καλώδιο. Μην χρησιμοποιήσετε ποτέ το καλώδιο για να μεταφέρετε, να τραβήξετε ή να αποσυνδέσετε το εργαλείο από την πρίζα. Έχετε το καλώδιο μακριά από εστίες θερμότητας, λάδια, κοφτερές ακμές η κινούμενα εξαρτήματα. Τα χαλασμένα ή μπερδεμένα καλώδια αυξάνουν τον κίνδυνο ηλεκτροπληξίας.
- Όταν χρησιμοποιείτε ένα ηλεκτρικό εργαλείο σε εξωτερικό χώρο, χρησιμοποιείτε καλώδιο προέκτασης κατάλληλο για χρήση σε εξωτερικό χώρο. Η χρήση καλωδίου προέκτασης κατάλληλο για χρήση σε εξωτερικό χώρο μειώνει τον κίνδυνο ηλεκτροπληξίας.
- Αν είναι απαραίτητο να χρησιμοποιήσετε ένα ηλεκτρικό εργαλείο σε μέρος όπου υπάρχει υγρασία, η τροφοδοσία του θα πρέπει να γίνει από ρεύμα που προστατεύεται από συσκευή παραμένοντος ρεύματος (RCD). Η χρήση μιας συσκευής RCD μειώνει τον κίνδυνο ηλεκτροπληξίας.

5.3 Ατομική ασφάλεια

- Να είστε προσεκτικοί. Προσέχετε αυτό που κάνετε και χρησιμοποιείτε κοινή λογική στην εργασία σας με ένα ηλεκτρικό εργαλείο. Μην χρησιμοποιείτε ένα ηλεκτρικό εργαλείο αν είστε κουρασμένοι ή υπό την επήρεια ναρκωτικών, αλκοόλ ή φαρμάκων. Μία στιγμή απροσεξίας, κατά τη διάρκεια χρήσης του εργαλείου, μπορεί να οδηγήσει σε σοβαρό τραυματισμό.
- Χρησιμοποιείτε εξοπλισμό ασφάλειας. Φοράτε πάντα προστατευτικά γυαλιά. Η χρήση εξοπλισμού ασφάλειας, όπως μάσκα σκόνης, αντιολισθητικά παπούτσια, κράνος ή ωτασπίδες όποτε χρειάζεται, ελαττώνει τον κίνδυνο τραυματισμού.
- Αποφεύγετε την τυχαία εκκίνηση του μηχανήματος. Βεβαιώνετε ότι ο διακόπτης βρίσκεται στη θέση OFF (κλειστός) πριν συνδέσετε το φως στην πρίζα. Αν κατά τη μεταφορά του μηχανήματος έχετε το δάχτυλό σας πάνω στον διακόπτη ή συνδέσετε το μηχανήμα στην πρίζα όταν ο διακόπτης είναι στη θέση ON (ανοικτός), αυξάνει τις πιθανότητες ατυχήματος.
- Πριν θέσετε σε λειτουργία το μηχάνημα, αφαιρείτε τα ρυθμιστικά εργαλεία και τα μηχανικά κλειδιά. Ένα εργαλείο ή μηχανικό κλειδί που έχει μείνει πάνω σε ένα περιστρεφόμενο εξάρτημα του μηχανήματος, μπορεί να οδηγήσει σε τραυματισμό.
- Μην προεκτείνετε πολύ. Πατάτε πάντα σταθερά κάτω. Έτσι θα μπορείτε να ελέγχετε καλύτερα το εργαλείο σε απροσδόκητες καταστάσεις.

- Φοράτε κατάλληλα ρούχα. Μη φοράτε φαρδιά ρούχα ή κοσμήματα. Προσέχετε ώστε τα μαλλιά, τα ρούχα και τα γάντια σας να μην πλησιάζουν στο εργαλείο. Τα φαρδιά ρούχα, τα κοσμήματα ή τα μακριά μαλλιά μπορεί να πιαστούν στα κινούμενα εξαρτήματα.
- Αν υπάρχουν συσκευές εξαγωγής σκόνης για σύνδεση στο μηχάνημα, φροντίστε να τις συνδέσετε και να τις χρησιμοποιήσετε σωστά. Η χρήση τέτοιων συσκευών μειώνει τους κινδύνους που σχετίζονται με τη σκόνη.

5.4 Χρήση και φροντίδα των ηλεκτρικών εργαλείων

- Μην περιμένετε από το εργαλείο να κάνει περισσότερα από όσα μπορεί. Χρησιμοποιείτε το κατάλληλο ηλεκτρικό εργαλείο για την εργασία σας. Ένα ηλεκτρικό εργαλείο θα κάνει καλύτερα και ασφαλέστερα τη δουλειά του αν χρησιμοποιείται για τον σκοπό για τον οποίο προορίζεται.
- Μη χρησιμοποιήσετε το ηλεκτρικό εργαλείο αν ο διακόπτης είναι ελαττωματικός. Ένα ηλεκτρικό εργαλείο με χαλασμένο διακόπτη είναι επικίνδυνο και πρέπει να επισκευαστεί.
- Πριν κάνετε ρυθμίσεις, αλλάξετε εξαρτήματα ή αποθηκεύσετε το εργαλείο, αποσυνδέετε το φως από την πρίζα. Αυτά τα προληπτικά μέτρα μειώνουν το ενδεχόμενο της τυχαίας εκκίνησης του εργαλείου.
- Φυλάσσετε το ηλεκτρικό εργαλείο, όταν δεν το χρησιμοποιείτε, σε χώρους όπου δεν πλησιάζουν παιδιά και μην επιτρέψετε τη χρήση του από άτομα που δεν είναι εξοικειωμένα με αυτό ή δεν έχουν διαβάσει τις οδηγίες χρήσης. Τα ηλεκτρικά εργαλεία είναι επικίνδυνα όταν χρησιμοποιούνται από άτομα που δεν έχουν σχετική εμπειρία.
- Τα ηλεκτρικά εργαλεία χρειάζονται συντήρηση. Ελέγχετε μήπως τα κινούμενα εξαρτήματα είναι κακώς ευθυγραμμισμένα ή μπλοκαρισμένα, μήπως υπάρχουν εξαρτήματα σπασμένα ή ζημιές, και οτιδήποτε άλλο μπορεί να επηρεάσει τη λειτουργία του εργαλείου. Αν το εργαλείο πάθει ζημιά, θα πρέπει να επισκευαστεί. Πολλά ατυχήματα συμβαίνουν λόγω της κακής συντήρησης των ηλεκτρικών εργαλείων.
- Διατηρείτε τα εργαλεία κοπής αιχμηρά και καθαρά. Αν τα εργαλεία κοπής συντηρούνται σωστά και έχουν αιχμηρές λεπίδες, υπάρχουν λιγότερες πιθανότητες να μπλοκάρουν και ο χειρισμός τους είναι ευκολότερος.
- Χρησιμοποιείτε τα ηλεκτρικά εργαλεία, τα εξαρτήματα τα κοπτικά εργαλεία κλπ. σύμφωνα με αυτές τις οδηγίες και σύμφωνα με τον τρόπο χρήσης για τον οποίο είναι σχεδιασμένο αυτό το είδος εργαλείου, λαμβάνοντας επίσης υπόψη τις συνθήκες εργασίας και την εργασία που θέλετε να κάνετε. Η χρήση των ηλεκτρικών εργαλείων για άλλο σκοπό ή με άλλο τρόπο, εκτός από αυτούς για τους οποίους είναι σχεδιασμένο, μπορεί να οδηγήσει σε επικίνδυνες καταστάσεις.

5.5 Σέρβις

- Το σέρβις του ηλεκτρικού εργαλείου σας πρέπει να γίνεται μόνο από εξειδικευμένο τεχνικό προσωπικό και να χρησιμοποιούνται μόνο γνήσια ανταλλακτικά. Έτσι εξασφαλίζεται ότι θα λειτουργεί σύμφωνα με τα απαιτούμενα πρότυπα ασφαλείας.

6 ΣΥΜΠΛΗΡΩΜΑΤΙΚΟΙ ΚΑΝΟΝΕΣ ΑΣΦΑΛΕΙΑΣ ΓΙΑ ΜΗΧΑΝΗΜΑΤΑ ΦΙΝΙΡΙΣΜΑΤΟΣ ΧΟΡΤΟΥ

- Τα μηχανήματα φινιρίσματος χόρτου δεν πρέπει να χρησιμοποιούνται από παιδιά ή μη εκπαιδευμένα άτομα.
- Να φοράτε χοντρά υποδήματα ή μπότες για να προστατέψετε τα πόδια σας.
- Να φοράτε μακριά παντελόνια για να προστατέψετε τα πόδια σας.
- Ελέγξτε τη συσκευή πριν από τη χρήση. Εάν η συσκευή έχει βλάβες, δεν πρέπει να χρησιμοποιηθεί.
- Αν το μηχάνημα χαλάσει, η βλάβη πρέπει να αποκατασταθεί από εξουσιοδοτημένο κέντρο επισκευών.
- Μην χρησιμοποιείτε τη συσκευή, εάν στον χώρο υπάρχουν παιδιά και/ή ζώα.
- Χρησιμοποιείτε το μηχάνημα μόνο με φυσικό φως ημέρας ή με πολύ καλό φωτισμό.
- Ποτέ να μη χρησιμοποιείτε το μηχάνημα, αν ο προφυλακτήρας δεν είναι στη θέση του.

- Πριν χρησιμοποιήσετε τη συσκευή, απομακρύνετε τυχόν κλαδιά, πέτρες, σύρματα και άλλα εμπόδια από την επιφάνεια όπου πρόκειται να εργαστείτε.
- Να χρησιμοποιείτε το μηχάνημα μόνο στην κατακόρυφη θέση, με το νήμα κοπής να δείχνει προς το έδαφος. Ποτέ μην ανάβετε το μηχάνημα εάν βρίσκεται σε άλλη θέση.
- Να κρατάτε πάντα τα χέρια και τα πόδια σας μακριά από το νήμα κοπής.
- Αποφεύγετε να ακουμπήσετε το νήμα κοπής.
- Πριν ακουμπήσετε το μηχάνημα στο έδαφος, σβήστε την και περιμένετε μέχρι να σταματήσει τελείως το νήμα κοπής. Ποτέ μην επιχειρήσετε να σταματήσετε εσείς το νήμα κοπής.



Λάβετε υπόψη σας ότι μετά την απενεργοποίηση το μηχάνημα εξακολουθεί να περιστρέφεται για μικρό χρονικό διάστημα.

- Να χρησιμοποιείτε μόνο τον τύπο νήματος κοπής που προτείνει ο κατασκευαστής. Ποτέ μη χρησιμοποιείτε μεταλλικό νήμα κοπής ή πετονιά.
- Μετά τη χρήση, να αποθηκεύετε πάντα τη συσκευή σε ασφαλές σημείο, μακριά από παιδιά.

7 ΠΡΟΣΘΕΤΕΣ ΟΔΗΓΙΕΣ ΑΣΦΑΛΕΙΑΣ ΓΙΑ ΜΠΑΤΑΡΙΕΣ ΚΑΙ ΦΟΡΤΙΣΤΕΣ



Να χρησιμοποιείτε αποκλειστικά μπαταρίες και φορτιστές που αφορούν αυτό το μηχάνημα.

7.1 Μπαταρίες

- Ποτέ μην επιχειρήσετε να τις ανοίξετε για κανένα λόγο.
- Να μην τις αποθηκεύετε σε χώρους όπου η θερμοκρασία μπορεί να υπερβεί τους 40 °C.
- Να τις φορτίζετε μόνο όταν η θερμοκρασία περιβάλλοντος κυμαίνεται μεταξύ 4 °C και 40 °C.
- Φυλάσσετε τις μπαταρίες σας σε δροσερό και ξηρό μέρος (5 °C-20 °C). Μην αποθηκεύσετε ποτέ τις μπαταρίες αποφορτισμένες.
- Είναι καλύτερο για τις μπαταρίες ιόντων λιθίου να αποφορτίζονται και να τις επαναφορτίζονται τακτικά (τουλάχιστον 4 φορές το χρόνο). Η ιδανική φόρτιση για μακροπρόθεσμη αποθήκευση της μπαταρίας σας ιόντων λιθίου είναι στο 40% της χωρητικότητάς της.
- Κατά την απόρριψη των μπαταριών, να τηρείτε τις οδηγίες της ενότητας «Προστασία του περιβάλλοντος».
- Μην προκαλείτε βραχυκυκλώματα. Εάν ο θετικός (+) και ο αρνητικός (-) ακροδέκτης έρθουν σε επαφή μεταξύ τους απευθείας ή μέσω ακούσιας επαφής με μεταλλικά αντικείμενα, η μπαταρία θα βραχυκυκλωθεί και θα περάσει ρεύμα υψηλής έντασης δημιουργώντας θερμότητα που μπορεί να οδηγήσει σε θραύση του περιβλήματος ή σε πυρκαγιά.
- Μην τις θερμαίνετε. Εάν οι μπαταρίες θερμανθούν σε θερμοκρασία άνω των 100 °C, τα στεγανοποιητικά και τα μονωτικά, καθώς και άλλα πολυμερή εξαρτήματα ενδέχεται να υποστούν ζημιά, με αποτέλεσμα τη διαρροή ηλεκτρολύτη ή/και εσωτερικό βραχυκύκλωμα, οδηγώντας στη δημιουργία θερμότητας και προκαλώντας θραύση ή πυρκαγιά. Επιπλέον, μην απορρίψετε τις μπαταρίες στη φωτιά, καθώς μπορεί να προκληθεί έκρηξη ή/και σοβαρά εγκαύματα.
- Υπό ακραίες συνθήκες, ενδέχεται να προκληθεί διαρροή της μπαταρίας. Εάν παρατηρήσετε υγρό στην μπαταρία, προχωρήστε ως εξής:
 - Σκουπίστε προσεκτικά το υγρό χρησιμοποιώντας ένα πανί. Αποφύγετε την επαφή με το δέρμα.

- Σε περίπτωση επαφής με το δέρμα ή τα μάτια, ακολουθήστε τις παρακάτω οδηγίες:
 - ✓ Ξεπλύνετε αμέσως με νερό. Εξουδετερώστε με ήπιο οξύ όπως χυμό λεμονιού ή ξύδι.
 - ✓ Σε περίπτωση επαφής με τα μάτια, ξεπλύνετε με άφθονο νερό για τουλάχιστον 10 λεπτά. Συμβουλευθείτε έναν ιατρό.



Κίνδυνος πυρκαγιάς! Αποφύγετε το βραχυκύκλωμα των επαφών μιας αποσυνδεδεμένης μπαταρίας. Μην καίτε την μπαταρία.

7.2 Φορτιστές

- Μην επιχειρήσετε ποτέ να φορτίσετε μη επαναφορτιζόμενες μπαταρίες.
- Μεριμνήστε αμέσως για την αντικατάσταση φθαρμένων καλωδίων.
- Αποφύγετε την έκθεση στο νερό.
- Μην ανοίγετε το φορτιστή.
- Μην καλωδιώνετε το φορτιστή.
- Ο φορτιστής προορίζεται μόνο για χρήση σε εσωτερικούς χώρους.

8 ΦΟΡΤΙΣΗ ΚΑΙ ΕΙΣΑΓΩΓΗ Η ΑΦΑΙΡΕΣΗ ΤΗΣ ΜΠΑΤΑΡΙΑΣ

8.1 Ενδείξεις φορτιστή

Συνδέστε το φορτιστή στην πρίζα ρεύματος:

- Σταθερό πράσινο: έτοιμο για φόρτιση.
- Αναβοσβήνει κόκκινο κατά τη φόρτιση.
- Σταθερό πράσινο: φορτίστηκε.
- Σταθερό πράσινο και κόκκινο: ζημιά στην μπαταρία ή στο φορτιστή.



Σημείωση: εάν η μπαταρία δεν ταιριάζει σωστά, αποσυνδέστε την και επιβεβαιώστε ότι πρόκειται για το σωστό μοντέλο μπαταρίας που αντιστοιχεί στο συγκεκριμένο φορτιστή, όπως φαίνεται στον πίνακα προδιαγραφών. Μην φορτίσετε άλλη μπαταρία ή μπαταρία που δεν ταιριάζει σωστά στο φορτιστή.

1. Να επιπρεείτε τακτικά το φορτιστή και την μπαταρία όταν είναι σε σύνδεση.
2. Όταν ολοκληρωθεί η φόρτιση, βγάλτε το φορτιστή από την πρίζα και αποσυνδέστε τον από την μπαταρία.
3. Αφήστε την μπαταρία να κρυώσει εντελώς προτού τη χρησιμοποιήσετε.
4. Φυλάξτε το φορτιστή και την μπαταρία σε εσωτερικό χώρο, μακριά από τα παιδιά.



ΣΗΜΕΙΩΣΗ: Εάν η μπαταρία ζεσταθεί πολύ μετά από συνεχή χρήση του εργαλείου, αφήστε την να κρυώσει και να φτάσει σε θερμοκρασία δωματίου πριν τη φορτίσετε. Έτσι, εξασφαλίζετε μεγαλύτερη διάρκεια ζωής στις μπαταρίες σας.

8.2 Αφαίρεση/εισαγωγή μπαταρίας



ΠΡΟΕΙΔΟΠΟΙΗΣΗ: Προτού κάνετε οποιαδήποτε ρύθμιση, βεβαιωθείτε ότι το μηχάνημα είναι απενεργοποιημένο ή αφαιρέστε την μπαταρία.

- Κρατήστε το εργαλείο με το ένα χέρι και την μπαταρία (15) με το άλλο.
- Τοποθέτηση: πιέστε και σύρετε την μπαταρία μέσα στη θυρίδα της μπαταρίας, βεβαιωθείτε ότι ο μηχανισμός απασφάλισης, στην πίσω πλευρά της μπαταρίας, έχει

κουμπώσει στη θέση του, καθώς και ότι η μπαταρία είναι καλά στερεωμένη προτού αρχίσετε την εργασία.

- Αφαίρεση: Πιέστε το μηχανισμό απασφάλισης της μπαταρίας και, συγχρόνως, τραβήξτε προς τα έξω την μπαταρία.

8.3 Δείκτης χωρητικότητας μπαταρίας (Εικ. Α)

Στην μπαταρία υπάρχουν δείκτες χωρητικότητας της μπαταρίας (18) και μπορείτε να ελέγχετε την κατάσταση της χωρητικότητάς της πατώντας το κουμπί (19). Προτού χρησιμοποιήσετε το μηχάνημα, πατήστε τη σκανδάλη για να ελέγξετε εάν η μπαταρία είναι επαρκώς φορτισμένη. Αυτά τα 3 LED δείχνουν την κατάσταση της φόρτισης της μπαταρίας:

- 3 LED αναμμένα: Μπαταρία πλήρως φορτισμένη.
- 2 LED αναμμένα: Μπαταρία φορτισμένη κατά 60%.
- 1 LED αναμμένο: Μπαταρία σχεδόν εκφορτισμένη.

9 ΣΥΝΑΡΜΟΛΟΓΗΣΗ

Το μηχάνημα φινιρίσματος χόρτου παρέχεται με κάποια στοιχεία που δεν είναι συναρμολογημένα. Για να τα συναρμολογήσετε, ακολουθείστε την παρακάτω διαδικασία:

9.1 Τοποθέτηση του προστατευτικού καλύμματος (Εικ. 1)

- Βγάλτε από το κουτί το μηχάνημα φινιρίσματος χόρτου, το προστατευτικό κάλυμμα (10) με το συρματόσχοινο.
- Τοποθετήστε το προστατευτικό κάλυμμα στην κεφαλή του μηχανήματος φινιρίσματος.
- Χρησιμοποιήστε ένα κατσαβίδι κεφαλής Phillips για να βιδώσετε τη βίδα κεφαλής Phillips.
- Σπρώξτε το σύρμα προστασίας λουλουδιών στο προστατευτικό κάλυμμα (10).



Προσοχή! Κατά τη διάρκεια αυτής της διαδικασίας προσέχετε τη λεπίδα κοπής συρμάτων. Μπορεί να τραυματιστείτε.



Προσοχή! Ποτέ μη χρησιμοποιείτε μηχάνημα φινιρίσματος χόρτου χωρίς το προστατευτικό κάλυμμα. Είναι ζωτικής σημασίας, τόσο για τη δική σας ασφάλεια όσο και για την ασφάλεια των άλλων, καθώς και για την καλή κατάσταση λειτουργίας του μηχανήματος φινιρίσματος χόρτου. Η μη τήρηση αυτών των κανονισμών για την ασφάλεια δεν είναι μόνο επικίνδυνη αλλά επίσης ακυρώνει την εγγύηση.

9.2 Τοποθέτηση της ρόδας οδήγησης (Εικ. 2)

- Βγάλτε τη ρόδα οδήγησης και την αντίστοιχη βίδα και τοποθετήστε τα όπως επεικονίζεται στην Εικ. 2.
- Σφίξτε τις δύο βίδες.

9.3 Ρύθμιση ύψους (Εικ. 3)

- Για να ρυθμίσετε το ύψος, απλώς περιστρέψτε και χαλαρώστε το περιστροφικό κουμπί ασφάλισης προέκτασης (5) του κολάρου, όπως δείχνει το βέλος 1, και προεκτείνετε ή ανασύρετε το σωλήνα προέκτασης (6) όπως δείχνει το βέλος 2.
- Σφίξτε το περιστροφικό κουμπί ασφάλισης προέκτασης (5) για να ασφαλίσετε το σωλήνα στην επιλεγμένη θέση.

9.4 Ρύθμιση της βοηθητικής λαβής (Εικ. 4)

- Βγάλτε από το κουτί τη βοηθητική λαβή (3).
- Χαλαρώστε το κουμπί (4) και βγάλτε τη μακριά βίδα. Ακολουθήστε τα βήματα συναρμολόγησης όπως απεικονίζεται στην Εικ. 4.

9.5 Ρύθμιση της γωνίας κοπής (Εικ. 5)

Το μηχάνημα φινιρίσματος διαθέτει κεφαλή κοπής 4 θέσεων. Αυτή η ρύθμιση επιτρέπει την προσαρμογή της γωνίας για πιο άνετη και αποδοτική εργασία. Έτσι, το μηχάνημα μπορεί να κόψει με ακρίβεια γύρω από παρτέρια, κάτω από θάμνους, γύρω από δέντρα και στύλους φρακτών κ.λπ.

Για να αλλάξετε τη γωνία, απλώς πατήστε το κουμπί γωνίας κεφαλής (7) της κεφαλής κοπής στο μπλοκ κινητήρα για να ρυθμίσετε την επιθυμητή θέση και, στη συνέχεια, αφήστε το κουμπί.

Πιάστε τη λαβή (20) με το ένα χέρι και τραβήξτε τον σωλήνα με το άλλο σας χέρι καθώς γυρνάτε δεξιά ή αριστερά σύμφωνα με το βέλος της λαβής.



Προειδοποίηση: πριν τη ρύθμιση, αφαιρέστε την μπαταρία από το μηχάνημα φινιρίσματος.



Προειδοποίηση: Να φοράτε πάντα προστατευτικά γυαλιά. Ποτέ μην γέρνετε πάνω από την κεφαλή κοπής. Μπορεί να εκτιναχθούν πέτρες ή υπολείμματα προς τα μάτια και το πρόσωπό σας, προκαλώντας σοβαρό τραυματισμό ή τύφλωση. Για να χρησιμοποιήσετε το μηχάνημα, λάβετε υπόψη τα εξής: Φορέστε βαριά ρούχα και γυαλιά προστασίας. Κρατήστε την μπροστινή λαβή με το ένα χέρι και τη βοηθητική λαβή με το άλλο. Κρατήστε τη μονάδα κάτω από το ύψος της μέσης. Χρησιμοποιείτε τη μονάδα με φορά από τα δεξιά προς τα αριστερά, ώστε τα διάφορα υπολείμματα να εκσφενδονίζονται προς την αντίθετη κατεύθυνση από εσάς. Αποφεύγοντας το σκύψιμο, κρατήστε το τμήμα παράλληλα προς το καλώδιο γείωσης (ή κάθετα προς τα άκρα κοπής) και προετοιμάστε το υλικό που θα κοπεί (χωρίς να ακουμπάτε).



Προειδοποίηση: Προτού αρχίσετε την εργασία, βεβαιωθείτε ότι το καλώδιο έχει επαρκές μήκος. Μην αρχίσετε την εργασία προτού φθάσει το μοτέρ στις μέγιστες στροφές λειτουργίας.

10 ΛΕΙΤΟΥΡΓΙΑ

Εάν η πετονιά έχει μεγάλο μήκος όταν χρησιμοποιείτε τον εξοπλισμό για πρώτη φορά, το άκρο που περισσεύει θα κοπεί από τη λεπίδα του προφυλακτήρα.

Εξασφαλίστε την ιδανική λειτουργία του μηχανήματος φινιρίσματος χόρτου τηρώντας τις εξής οδηγίες:

- Ποτέ μην χρησιμοποιείτε το μηχάνημα φινιρίσματος χόρτου χωρίς τις διατάξεις ασφαλείας που διαθέτει.
- Μην κόβετε το χόρτο όταν είναι υγρό. Για καλύτερα αποτελέσματα, το χόρτο πρέπει να είναι στεγνό.
- Μην μετακινείτε το μηχάνημα φινιρίσματος χόρτου πάνω στο χόρτο προτού πατήσετε το διακόπτη. Περιμένετε μέχρι να βρεθεί το μηχάνημα σε κατάσταση λειτουργίας.
- Για σωστή κοπή, να κουνάτε το μηχάνημα φινιρίσματος χόρτου προς το πλάι καθώς περπατάτε προς τα εμπρός, κρατώντας το υπό γωνία 30° περίπου.
- Πραγματοποιήστε αρκετά περάσματα για να κόψετε τα ψηλά χόρτα βήμα προς βήμα, ξεκινώντας από την κορυφή.
- Χρησιμοποιήστε τον οδηγό και τον προφυλακτήρα για να αποφύγετε την περιττή φθορά της πετονιάς.

- Αποφύγετε να φέρετε το μηχάνημα φινιρίσματος χόρτου σε επαφή με σκληρά αντικείμενα για να αποφύγετε την περιττή φθορά της πετονιάς.

10.1 *Ενεργοποίηση και απενεργοποίηση*

- Πατήστε το κουμπί απασφάλισης (1) και πιέστε το διακόπτη λειτουργίας (2) για να θέσετε το μηχάνημα φινιρίσματος σε λειτουργία.
- Για να απενεργοποιήσετε τη συσκευή, αποδεσμεύστε το διακόπτη λειτουργίας.



ΠΡΟΣΟΧΗ! Μετά την απενεργοποίηση, η νάιλον πετονιά θα συνεχίσει να περιστρέφεται για μερικά δευτερόλεπτα ακόμα.

10.2 *Αντικατάσταση της μπομπίνας και της πετονιάς (Εικ. 6)*

- Πιέστε τις πλευρές του καλύμματος της μπομπίνας για να το αφαιρέσετε.
- Αφαιρέστε την κενή (από πετονιά) μπομπίνα.
- Περάστε τα άκρα της πετονιάς στη νέα μπομπίνα πετονιάς μέσα από τους κρίκους στην υποδοχή της μπομπίνας.
- Επανατοποθετήστε το κάλυμμα της μπομπίνας στο στήριγμα της μπομπίνας.
- Όταν θέσετε και πάλι τον εξοπλισμό σε λειτουργία, η πετονιά θα κοπεί αυτόματα στο ιδανικό μήκος.



ΠΡΟΣΟΧΗ! Σε καμία περίπτωση μην περάσετε πετονιά στην κενή μπομπίνα. Αντ' αυτού, αντικαταστήστε την μπομπίνα με μια καινούργια, ίδια με την αρχική. Η χρήση πετονιάς με χαρακτηριστικά που διαφέρουν από αυτά της αρχικής, μπορεί να προκαλέσει ζημιά στο μηχάνημα φινιρίσματος χόρτου, ακυρώνοντας την εγγύηση.

10.3 *Χειροκίνητη επιμήκυνση νήματος κοπής*

- Το καλώδιο μπορεί να επιμηκυνθεί και χειροκίνητα, εάν χρειαστεί.
- Πριν προχωρήσετε σε χειροκίνητη επιμήκυνση του καλωδίου, αφαιρέστε τη μπαταρία από τη συσκευή.
- Πατήστε το κουμπί στο καλώδιο χειροκίνητης επιμήκυνσης και αφήστε το τραβώντας το απαλά ώσπου να φτάσει στη λεπίδα.
- Το καλώδιο είναι πολύ μακρύ εάν ξεπερνά το επίπεδο της λεπίδας.

11 ΚΑΘΑΡΙΣΜΟΣ ΚΑΙ ΣΥΝΤΗΡΗΣΗ

Αυτό το εργαλείο έχει σχεδιαστεί έτσι ώστε να λειτουργεί για μεγάλο χρονικό διάστημα με την ελάχιστη δυνατή συντήρηση. Η αδιάλειπτη και κανονική λειτουργία του εργαλείου εξαρτάται από τη φροντίδα και τον τακτικό καθαρισμό.

- Να καθαρίζετε τακτικά την εγκοπή εξαερισμού του εργαλείου σας χρησιμοποιώντας μαλακή βούρτσα ή στεγνό πανί.
- Καθαρίζετε τακτικά το νήμα κοπής και την μπομπίνα, χρησιμοποιώντας μαλακή βούρτσα ή στεγνό πανί.
- Χρησιμοποιείτε τακτικά μια ζύστρα, όχι κοφτερή, για να αφαιρέσετε το χόρτο και τις ακαθαρσίες από το κάτω μέρος του προφυλακτήρα.

12 ΑΠΟΘΗΚΕΥΣΗ

- Αποθηκεύστε το μηχάνημα φινιρίσματος μακριά από τα παιδιά, σε μια σταθερή και ασφαλή θέση, σε στεγνό χώρο όπου η θερμοκρασίες δεν είναι υπερβολικά υψηλές ή υπερβολικά χαμηλές.
- Αποθηκεύστε το μηχάνημα φινιρίσματος μακριά από απευθείας έκθεση στο φως του ήλιου, εάν είναι δυνατόν σε σκοτεινό ή με χαμηλό φωτισμό χώρο.
- Μην αποθηκεύετε τη σακούλα νάιλον διότι κάτι τέτοιο θα μπορούσε να οδηγήσει στον σχηματισμό υγρών λεκέδων.
- Μην αποθηκεύετε το μηχάνημα φινιρίσματος χόρτου ακουμπώντας το στο πάτωμα. Κρεμάστε το από τη χειρολαβή έτσι ώστε το προστατευτικό κάλυμμα να μην αγγίζει πουθενά. Εάν το προστατευτικό κάλυμμα ακουμπά σε κάποια επιφάνεια θα μπορούσε να έχει ως αποτέλεσμα την αλλοίωση του σχήματός του και ως εκ τούτου την αλλαγή των διαστάσεων και των χαρακτηριστικών ασφαλείας.

13 ΤΕΧΝΙΚΑ ΧΑΡΑΚΤΗΡΙΣΤΙΚΑ

Τύπος	POWDPG7546
Ονομαστική τάση	40 V
Πλάτος κοπής	300 mm
Μέγεθος νήματος	Φ1,6 mm
Σύστημα κοπής	διπλά νήματα/"tap and go"
Ταχύτητα χωρίς φορτίο	8000 min-1

14 ΘΟΡΥΒΟΣ

Τιμές εκπομπής θορύβου μετρημένες σύμφωνα με το σχετικό πρότυπο. (K=3)

Στάθμη ηχητικής πίεσης L _{pA}	78 dB(A)
--	----------

Στάθμη ηχητικής ισχύος L _{wA}	90 dB(A)
--	----------



ΠΡΟΣΟΧΗ! Φοράτε ωτοασπίδες όταν η ηχητική πίεση είναι πάνω από 85 dB(A).

aw (Κραδασμοί)	Μέγ. 2,0 m/s ²	K = 1,5 m/s ²
----------------	---------------------------	--------------------------

15 ΕΓΓΥΗΣΗ

- Αυτό το προϊόν έχει εγγύηση για περίοδο 36 μηνών που ισχύει από την ημερομηνία αγοράς του πρώτου χρήστη.
- Αυτή η εγγύηση καλύπτει όλα τα ελαττώματα υλικών και κατασκευής. Δεν συμπεριλαμβάνει μπαταρίες, φορτιστές, ελαττωματικά εξαρτήματα που υπόκεινται σε φυσιολογική φθορά, όπως ρουλεμάν, καρβουνάκια, καλώδια και φως, ή αξεσουάρ όπως τρυπάνια, μύτες τρυπανιών, πριονόλαμες, κλπ., ζημιές ή ελαττώματα που προκύπτουν από κακή χρήση, ατυχήματα ή τροποποιήσεις, ούτε έξοδα μεταφοράς.
- Ζημιές ή/και ελαττώματα που προκύπτουν από κακή χρήση, επίσης δεν εμπίπτουν στους όρους αυτής της εγγύησης.
- Επίσης αποποιούμεθα κάθε ευθύνη για οποιονδήποτε σωματικό τραυματισμό προκληθεί από κακή χρήση του εργαλείου.
- Οι επισκευές πρέπει να γίνονται μόνο από εξουσιοδοτημένο κέντρο εξυπηρέτησης πελατών για εργαλεία Powerplus.
- Για περισσότερες πληροφορίες, μπορείτε πάντα να καλέσετε τον αριθμό 00 32 3 292 92 90.
- Οποιαδήποτε μεταφορικά έξοδα θα επιβαρύνουν πάντα τον πελάτη, εκτός αν έχει συμφωνηθεί διαφορετικά γραπτώς.
- Εντούτοις, δεν μπορεί να εγερθεί καμία αξίωση εγγύησης αν η ζημιά του μηχανήματος είναι αποτέλεσμα παραμελημένης συντήρησης ή υπερφόρτωσης.
- Αποκλείεται κατηγορηματικά από την εγγύηση οποιαδήποτε ζημιά προκύψει από εισχώρηση υγρού, διείσδυση υπερβολικής ποσότητας σκόνης, εσκευμένη ζημιά (σκόπιμα ή από μεγάλη απεισοκεία), ακατάλληλη χρήση (χρήση για σκοπούς για τους οποίους η συσκευή δεν είναι κατάλληλη), αδέξια χρήση (π.χ. αμέλεια τήρησης των οδηγιών που δίνονται στο εγχειρίδιο), ανεπιτήδεια συναρμολόγηση, πλήξη από κεραυνό, σφάλμα τάσης δικτύου ρεύματος. Αυτή η λίστα δεν είναι περιοριστική.
- Η αποδοχή αξιώσεων εγγύησης δεν μπορεί ποτέ να οδηγήσει σε παράταση της περιόδου εγγύησης ούτε σε έναρξη νέας περιόδου εγγύησης στην περίπτωση αντικατάστασης μιας συσκευής.
- Οι συσκευές ή τα εξαρτήματα που αντικαθίστανται βάσει εγγύησης, περιέρχονται στην κατοχή της Varo NV.
- Διατηρούμε το δικαίωμα να απορρίψουμε κάθε αξίωση όπου δεν είναι δυνατή η επιβεβαίωση της αγοράς ή δεν είναι σαφές εάν το προϊόν έχει συντηρηθεί σωστά. (Καθαρές οπές αερισμού, τακτική συντήρηση στα καρβουνάκια, κλπ.)
- Πρέπει να κρατήσετε την απόδειξη αγοράς ως τεκμήριο της ημερομηνίας αγοράς του προϊόντος.
- Το μηχανήμα σας πρέπει να επιστραφεί στον προμηθευτή σας μη αποσυναρμολογημένο και σε αποδεκτά καθαρή κατάσταση, (μέσα στην αρχική του πλαστική συσκευασία, αν ισχύει για το προϊόν), συνοδευόμενο από την απόδειξη αγοράς.
- Πρέπει να φορτίζετε το εργαλείο σας τουλάχιστον 1 φορά τον μήνα για να εξασφαλίσετε τη βέλτιστη λειτουργία του.

16 ΠΕΡΙΒΑΛΛΟΝ



Αν το μηχανήμα σας πρέπει να αντικατασταθεί μετά από παρατεταμένη χρήση, μην το πετάξετε στα οικιακά απορρίμματα, αλλά χρησιμοποιήστε έναν ασφαλή για το περιβάλλον τρόπο.

Τα απορρίμματα που παράγονται από τα ηλεκτρικά μηχανήματα δεν πρέπει να αντιμετωπίζονται σαν τα οικιακά απορρίμματα. Προνοήστε για την ανακύκλωση εκεί όπου είναι διαθέσιμες οι κατάλληλες εγκαταστάσεις. Απευθυνθείτε στους τοπικούς φορείς ή τον αντιπρόσωπο για συμβουλές σχετικά με τη συλλογή και την απόρριψη.

17 ΔΗΛΩΣΗ ΣΥΜΜΟΡΦΩΣΗΣ

H VARO – Vic. Van Rompuy N.V. - Joseph Van Instraat 9 - BE2500 Lier - BELGIUM,
δηλώνει αποκλειστικά και μόνο ότι,
προϊόν: Μηχάνημα φινιρίσματος χόρτου 20 V - Μπαταρίας
εμπορικό σήμα: PowerPlus
μοντέλο: POWDPG7546

συμμορφώνεται με τις βασικές απαιτήσεις και άλλες σχετικές διατάξεις των ισχυόντων Ευρωπαϊκών Οδηγιών/Κανονισμών, με βάση την εφαρμογή ευρωπαϊκών εναρμονισμένων προτύπων. Οποιαδήποτε μη εξουσιοδοτημένη τροποποίηση της συσκευής ακυρώνει αυτήν τη δήλωση.

Ευρωπαϊκές Οδηγίες (συμπεριλαμβάνοντας, κατά περίπτωση, τις τροποποιήσεις τους έως την ημερομηνία υπογραφής):

2011/65/EU

2006/42/EC

2014/30/EU

2000/14/EC

Annex VI

LwA

Measured

90 dB(A)

Guaranteed

92 dB(A)

Notified Body

TÜV SÜD - 0036

Ευρωπαϊκά εναρμονισμένα πρότυπα (συμπεριλαμβάνοντας, κατά περίπτωση, τις τροποποιήσεις τους έως την ημερομηνία υπογραφής):

EN60335-1 : 2012

EN50636-2-91 : 2014

EN IEC55014-1 : 2021

EN IEC55014-2 : 2021

Ευατοφύλακας της Τεχνικής Τεκμηρίωσης: Philippe Vankerkhove, VARO – Vic. Van Rompuy N.V.

Ο κάτωθι υπογεγραμμένος ενεργεί εξ ονόματος του Γενικού Διευθυντή της εταιρείας,

Ludo Mertens

Ρυθμιστικές Υποθέσεις – Διευθυντής Συμμόρφωσης

21/03/2024, Lier - Belgium

1	NAMJENA	3
2	OPIS (SLIKA A)	3
3	POPIS SADRŽAJA PAKETA	3
4	SIMBOLI	4
5	OPĆA UPOZORENJA O SIGURNOSTI RUKOVANJA ELEKTRIČNIM ALATIMA	4
5.1	<i>Radno mjesto</i>	4
5.2	<i>Električna sigurnost</i>	5
5.3	<i>Osobna sigurnost</i>	5
5.4	<i>Upotreba i održavanje električnog alata</i>	5
5.5	<i>Servis</i>	6
6	DODATNA SIGURNOSNA PRAVILA ZA TRIMERE ZA TRAVU ..	6
7	DODATNE SIGURNOSNE UPUTE ZA BATERIJE I PUNJAČE ...	6
7.1	<i>Baterije</i>	7
7.2	<i>Punjači</i>	7
8	PUNJENJE I UMETANJE ILI UKLANJANJE BATERIJE	7
8.1	<i>Indikatori punjača</i>	7
8.2	<i>Uklanjanje / umetanje baterije</i>	8
8.3	<i>Indikator kapaciteta baterije (slika A)</i>	8
9	SASTAVLJANJE	8
9.1	<i>Postavljanje štitnika (slika 1)</i>	8
9.2	<i>Postavite kotač vodilice (slika 2)</i>	8
9.3	<i>Podešavanje visine (slika 3)</i>	9
9.4	<i>Postavljanje pomoćne ručke (slika 4)</i>	9
9.5	<i>Podešavanje kuta rezanja (slika 5)</i>	9
10	UPOTREBA	9
10.1	<i>Uključivanje i isključivanje</i>	10
10.2	<i>Zamjena kalema i niti (slika 6)</i>	10
10.3	<i>Ručno produljivanje niti</i>	10
11	ČIŠĆENJE I ODRŽAVANJE	10

12	ČUVANJE.....	10
13	TEHNIČKI PODACI.....	10
14	BUKA.....	11
15	JAMSTVO.....	11
16	OKOLIŠ	12
17	IZJAVA O SUKLADNOSTI	12

TRIMER ZA TRAVU 40 V 300 MM POWDPG7546

1 NAMJENA

Vaš trimer za travu predviđen je za šišanje i obradu rubova travnjaka te za rezanje trave u ograničenim prostorima. Ovaj uređaj namijenjen je samo za kućnu uporabu. Nije prikladno za profesionalnu uporabu.



UPOZORENJE! Prije uporabe alata, a radi vaše vlastite sigurnosti pažljivo pročitajte ovaj priručnik i opće upute o sigurnosti. Ove upute čine sastavni dio opreme električnog alata, pa i u slučaju prodaje drugom vlasniku.

2 OPIS (SLIKA A)

1. Gumb za otključavanje
2. Sklopka za uključivanje i isključivanje
3. Pomoćna ručka
4. Gumb za podešavanje pomoćne ručke
5. Gumb za blokadu produžetka
6. Produžna cijev
7. Gumb za promjenu kuta glave
8. Glava trimera
9. Čelična žica
10. Zaštitni poklopac
11. Kotač vodilice
12. Rezna oštrica (unutra)
13. Poklopac kalema
14. Rezač niti
15. Baterija (NIJE UKLJUČENA)
16. Gumb za oslobađanje baterije
17. Punjač (NIJE UKLJUČEN)
18. Indikator napunjenosti baterije
19. Gumb za indikator kapaciteta baterije
20. Ručka

3 POPIS SADRŽAJA PAKETA

- Uklonite sav ambalažni materijal.
- Uklonite zaštitne umetke za transport na proizvodu i ambalaži (ako postoje).
- Provjerite nalaze li se u paketu svi dijelovi.
- Provjerite jesu li aparat, kabel za napajanje, utikač kabela i ostala oprema tijekom transporta ostali neoštećeni.
- Ambalažni materijal sačuvajte do kraja jamstvenog razdoblja. Nakon toga na prikladan ga način odbacite u otpad.



UPOZORENJE: Materijal ambalaže nije namijenjen igri! Djeca se ne smiju igrati plastičnim vrećicama! Postoji opasnost od gušenja!

- 1 trimer za travu
- 1 štitnik
- 1 kotač vodilice
- 1 pomoćna ručka

- 1 priručnik
- 1 štitnik za cvijeće
- 2 plastične vrećice s vijcima



Ako dijelovi nedostaju ili su oštećeni, obratite se vašem prodavaču.

4 SIMBOLI

U ovom priručniku i/ili stroju koriste se ovi simboli:

	Označava opasnost od tjelesne ozljede ili oštećenja alata.		Nosite zaštitnu obuću radi zaštite svojih stopala.
	Pažljivo pročitajte upute.		Nosite zaštitne rukavice.
 	Nosite zaštitu za sluh. Nosite zaštitu za oči.		Držite minimalni razmak od 15 m između stroja i druge osobe ili predmeta za vrijeme rada.
	Ne koristite stroj nikada ako pada kiša ili u vlažnim u mokrim uvjetima rada. Vлага predstavlja opasnost od električnog udara.		U prašnjavim uvjetima nosite masku.
	Stroj II razreda – Dvostruka izolacija – Nije potreban utikač s uzemljenjem (samo za punjač).		U skladu s bitnim zahtjevima Europskih direktiva.
	Punjač i baterijski paket ne izlažite vodi.		Baterijski paket ili punjač ne bacajte u vatru.
	Okolna temperatura maks. 40 °C (samo za bateriju).		Bateriju i punjač koristite isključivo u zatvorenim prostorijama.
 	Pažljivo pročitajte upute.	 	Udaljite promatrače.

5 OPĆA UPOZORENJA O SIGURNOSTI RUKOVANJA ELEKTRIČNIM ALATIMA

Pažljivo pročitajte upozorenja o sigurnosti i sve upute. U slučaju nepridržavanja bilo koje upute i upozorenja moguća je pojava električnog udara, požara i/ili pojava ozbiljnih ozljeda. Sva upozorenja i upute spremite za buduću uporabu. Pojam "električni alat" u upozorenjima odnosi se na sve alate s mrežnim električnim napajanjem (sa priključnim kabelom) ili s akumulatorskim napajanjem (bez priključnog kabela).

5.1 Radno mjesto

- Radno mjesto održavajte čistim i dobro osvijetljenim. Neuredna i tamna radna mjesta pogoduju nezgodama.
- Ne koristite alate s napajanjem u eksplozivnom okruženju, kao što je neposredna blizina zapaljivih tekućina, plinova ili prašine. Alati s napajanjem u radu stvaraju iskre koje mogu zapaliti prašinu ili isparavanja.

- Dok koristite električni alat djecu i promatrače udaljite s mjesta rada. Zbog odvlačenja pažnje tijekom rada možete izgubiti nadzor nad alatom.

5.2 Električna sigurnost



Uvijek provjerite odgovara li napon napajanja naponu navedenom na nazivnoj pločici.

- Utikači električnog alata moraju odgovarati utičnici. Nikad i ni na koji način ne vršite preinake na utikaču. Ne koristite prilagodne utikače za napajanje električnog alata koji ima uzemljenje. Neizmijenjeni utikači i odgovarajuće utičnice smanjit će opasnost od električnog udara.
- Izbjegavajte tjelesni dodir s uzemljenim površinama poput cijevi, radijatora, štednjaka i hladnjaka. Opasnost od električnog udara povećava se kad je vaše tijelo u dodiru s uzemljenom površinom ili tlom.
- Ne izlažite električni alat kiši ili djelovanju vlage. Prodor vlage u električni alat povećat će opasnost od električnog udara.
- S priključnim kablom postupajte pažljivo. Priključni kabel nikad ne koristite za nošenje, povlačenje i ne vucite ga pri odvajanju električnog alata od utičnice. Kabel držite dalje od izvora topline, ulja, oštih rubova ili pokretnih dijelova. Oštećeni i prignječeni kabeli povećavaju opasnost od električnog udara.
- Pri uporabi električnog alata na otvorenom koristite produžni kabel prikladan za vanjsku uporabu. Na taj ćete način smanjiti opasnost od električnog udara.
- Ako je uporaba električnog alata na vlažnim mjestima neizbježna, koristite izvor napajanja koji je zaštićen strujnom zaštitnom sklopkom (SZS). Uporaba SZS smanjit će opasnost od električnog udara.

5.3 Osobna sigurnost

- Pri uporabi električnog alata budite oprezni i koncentrirajte se na posao koji obavljate, ponašajte se razumno. Ne koristite električni alat ako ste umorni ili pod utjecajem droge, alkohola ili lijekova. I mali trenutak nepažnje pri uporabi električnog alata može dovesti do ozbiljnih ozljeda.
- Koristite zaštitnu opremu. Uvijek nosite zaštitu za oči. Zaštitna oprema poput maske protiv prašine, protuklizne sigurne obuće, kacige ili štitnika za uši, ako se pravilno koristi može umanjiti rizik od ozljeda.
- Izbjegavajte nehotično pokretanje alata. Prije priključivanja alata na izvor napajanja uvjerite se je li sklopka za uključivanje isključena. Nošenje električnog alata dok je prst na sklopki za uključivanje ili priključivanje aparata na električnu utičnicu dok je sklopka uključena može uzrokovati nezgode.
- Skinite s alata sve ključeve za podešavanje ili pritezanje prije uključivanja napajanja. Zatezni ili ključ za podešavanje koji ostane priključen s rotirajućim dijelom alata može dovesti do ozljeda.
- Ne naginjte se previše. Tijekom stajanja uvijek održavajte stabilan stav. Na taj ćete način zadržati bolju kontrolu nad alatom u nepredviđenim situacijama.
- Odjenite se prikladno. Ne nosite široku odjeću ili nakit. Kosu, odjeću i rukavice držite dalje od rotirajućih dijelova. Pokretni dijelovi mogu zahvatiti široku odjeću, nakit ili dugu kosu.
- Ako uređaji imaju priključna postrojenja za izvlačenje i skupljanje prašine, svakako ih priključite i na prikladan način koristite. Uporaba tih postrojenja smanjit će opasnosti u svezi s prašinom.

5.4 Upotreba i održavanje električnog alata

- Ne preopterećujte električni alat. Koristite prikladni alat za određenu namjenu. S prikladnim električnim alatom posao ćete obaviti bolje i sigurnije i predviđenom brzinom.

- Ne koristite alat ako ga sklopkom ne možete uključiti ili isključiti. Električni alat koji ima razbijenu sklopku je opasan i treba ga popraviti.
- Prije podešavanja, promjene priključaka ili skladištenja električnog alata isključite utikač iz napajanja. Takve sigurnosne mjere predostrožnosti smanjuju rizik od nehotičnog pokretanja električnog alata.
- Električni alat koji ne koristite spremite izvan dohvata djece, a uporabu alata ne dozvolite osobama koje ne poznaju alat niti su upoznate s ovim uputama. Električni alati su opasni u rukama neobučениh korisnika.
- Održavajte električni alat. Provjerite jesu li pokretni dijelovi alata neudešeni ili zakočeni, ima li slomljenih dijelova ili drugih stanja koja mogu utjecati na siguran rad električnog alata. Ako postoje oštećenja, svakako ih otklonite prije uporabe alata. Mnoge su nezgode nastale upravo zbog slabo održavanog električnog alata.
- Rezne alate održavajte oštima i čistima. Pravilnim održavanjem reznog alata čiji rezni bridovi trebaju biti oštri, smanjit će se vjerojatnost zaglavlivanja, a bit će i lakše upravljati takvim alatom.
- Koristite električni alat, priključke, alatne nastavke i slično i to u skladu s ovim uputama i na način koji je prikladan za svaku pojedinu vrstu električnog alata, vodite pritom računa o uvjetima za rad i o radu koji treba obaviti. Uporaba električnog alata za radnje za koje on nije predviđen, može dovesti do opasnih stanja.

5.5 Servis

Servis električnog alata povjerite kvalificiranoj stručnoj osobi koja će koristiti isključivo standardne zamjenske dijelove. Na taj će način alat zadržati svojstva prema sigurnosnim normama.

6 DODATNA SIGURNOSNA PRAVILA ZA TRIMERE ZA TRAVU

- Trimere za travu ne smiju koristiti djeca niti neuvježbane osobe.
- Nosite debele cipele i čizme radi zaštite stopala.
- Nosite dugačke hlače radi zaštite nogu.
- Provjerite uređaj prije upotrebe. Ako je uređaj oštećen, nemojte ga upotrebljavati.
- Ako je uređaj oštećen, popravak neka izvrši ovlašteni servis.
- Uređaj nemojte upotrebljavati u blizini djece i/ili životinja.
- Uređaj upotrebljavajte samo po danjem svjetlu ili uz dobro osvjetljenje.
- Nikad ne koristite uređaj ako štitnik nije na svom mjestu.
- Prije korištenja uređaja, izvadite štapove, kamenčiće, žice i ostale prepreke na radnoj površini.
- Uređaj upotrebljavajte samo u uspravnom položaju tako da rezna nit bude okrenuta prema zemlji. Nikad nemojte uključivati uređaj ako je u nekom drugom položaju.
- Uvijek držite ruke i stopala što dalje od rezne niti.
- Izbjegavajte dodirivanje rezne niti.
- Prije odlaganja uređaja, isključite ga i pričekajte da se rezna nit potpuno zaustavi. Nikada nemojte sami pokušati zaustaviti reznu nit.



Imajte na umu da će se uređaj još neko vrijeme vrtjeti i nakon isključivanja.

- Koristite samo onu vrstu rezne niti koju je preporučio proizvođač. Nikada nemojte koristiti metalnu reznu nit ili ribičku nit.
- Nakon upotrebe uvijek odložite uređaj na siguran način, izvan dohvata djece.

7 DODATNE SIGURNOSNE UPUTE ZA BATERIJE I PUNJAČE



Koristite samo baterije i punjače primjenjive za ovaj alat.

7.1 Baterije

- Nikada je ne pokušavajte otvarati zbog bilo kojeg razloga.
- Nemojte je čuvati na mjestima gdje temperatura može preći 40 °C.
- Puniti samo pri temperaturi okoline između 4 °C i 40 °C.
- Baterije čuvajte na suhom i hladnom mjestu (5 °C do 20 °C). Nikad ne spremajte ispražnjene baterije.
- Najbolje je redovito prazniti i ponovno puniti litij-ionske baterije (najmanje 4 puta godišnje). Idealno punjenje za dulje čuvanje Litij-ionske baterije je 40 % kapaciteta.
- Prilikom zbrinjavanja baterija, pratite upute u poglavlju "Zaštita okoliša".
- Nemojte uzrokovati kratke spojeve. Ako pozitivna (+) i negativna (-) stezaljka spoje direktno ili putem slučajnog kontakta s metalnim predmetima, baterija je kratko spojena i protéci će jaka struja koja će uzrokovati stvaranje topline što može dovesti do puknuća kućišta ili požara.
- Nemojte zagrijavati. Ako se baterije zagriju iznad 100 °C, brtve i izolatori, kao i druge komponente, mogu se oštetiti i rezultirati istjecanjem elektrolita i/ili interni kratki spoj koji dovodi do stvaranje topline uzrokujući puknuće kućišta ili požar. Nadalje, baterije ne bacajte u vatru jer može doći do eksplozije i/ili se možete opeći.
- U ekstremnim uvjetima, može doći do istjecanja baterije. Kada na bateriji primijetite tekućinu, nastavite kako slijedi:
 - Pažljivo obrišite tekućinu koristeći krpu. Izbjegavajte kontakt s kožom.
 - U slučaju kontakta s kožom ili očima, pratite upute u nastavku:
 - ✓ Odmah isperite vodom. Neutralizirajte blagom kiselinom kao što je limunov sok ili ocat.
 - ✓ U slučaju kontakta s očima, obilno ispirite čistom vodom najmanje 10 minuta. Kontaktirajte liječnika.



Opasnost od požara! Izbjegavajte kratki spoj kontakata odspojene baterije. Nemojte spaljivati bateriju.

7.2 Punjači

- Nikada ne pokušavajte puniti nepunjive baterije.
- Oštećene kabele odmah zamijenite.
- Nemojte izlagati vodi.
- Nemojte otvarati punjač.
- Nemojte istraživati punjač.
- Punjač je namijenjen za uporabu samo u zatvorenom prostoru.

8 PUNJENJE I UMETANJE ILI UKLANJANJE BATERIJE

8.1 Indikatori punjača

Punjač spojite na zidnu utičnicu:

- Stalno zeleno: spremno za punjenje.
- Trepćuće crveno: punjenje.
- Stalno zeleno: napunjeno.
- Stalno zeleno i crveno: baterija li punjač su oštećeni.



Napomena: ako se baterija ne može pravilno umetnuti, odspojite je i provjerite da je paket baterije odgovarajućeg modela za ovaj punjač kao što je navedeno u tablici s karakteristikama. Nemojte puniti nijedan drugi baterijski paket ili bilo koji baterijski paket koji se ne može pravilno umetnuti u punjač.

1. Često nadzirajte punjač i baterijski paket dok su spojeni.
2. Nakon završetka punjenja, iskopčajte punjač i izvadite baterijski paket.
3. Pustite da se baterijski paket u potpunosti ohladi prije upotrebe.
4. Punjač i baterijski paket pohranite u zatvorenom prostoru, izvan dohvata djece.



NAPOMENA: Ako je baterija vruća nakon kontinuirane upotrebe alata, pustite da se ohladi na sobnu temperaturu prije punjenja. To će produljiti životni vijek baterija.

8.2 Uklanjanje / umetanje baterije



UPOZORENJE: Prije bilo kakvih podešavanja uvjerite se da je alat isključen ili uklonite baterijski paket.

- Alat držite jednom rukom, a baterijski paket (15) drugom.
- Za umetanje: baterijski paket gurnite u ležište, uvjerite se da je kopča na stražnjoj strani baterije nasjela na svoje mjesto i da je baterija učvršćena prije početka rada.
- Za uklanjanje: pritisnite kopču za oslobađanje baterije i istovremeno izvucite baterijski paket.

8.3 Indikator kapaciteta baterije (slika A)

Indikator kapaciteta baterije (18) nalaze se na baterijskom paketu i omogućuju vam provjeru kapaciteta baterije ako pritisnete gumb (19). Prije uporabe alata, pritisnite okidač kako biste provjerili je li baterija dovoljno napunjena za pravilan rad.

Ova 3 LED-svjetla pokazuju razinu napunjenosti baterije:

- 3 LED-a svijetle: baterija je potpuno napunjena.
- 2 LED-a svijetle: baterija je napunjena 60%.
- 1 LED svijetli: baterija je skoro ispražnjena.

9 SASTAVLJANJE

Trimer za travu opremljen je nekim dijelovima koji nisu sastavljeni. Da bi ih sastavili, slijedite upute:

9.1 Postavljanje štitnika (slika 1)

- Izvadite iz kutije trimer za travu, zaštitni poklopac (10) sa čeličnom žicom.
- Kliznite zaštitni poklopac na glavu trimera za travu.
- Phillips odvijačem pričvrstite vijak sa šesterokutnom Phillips glavom.
- Gurnite žicu za zaštitu cvjetova (9) na zaštitni poklopac (10).



Oprez! Za vrijeme ove radnje pripremite na oštricu rezača niti. Možete se ozljediti.



Oprez! Nikad nemojte upotrebljavati trimer za travu bez štitnika. On je presudan za vašu i sigurnost drugih te za kvalitetan rad trimera. Nepriдрžavanje ovih sigurnosnih pravila nije samo opasno već i poništava uvjete jamstva.

9.2 Postavite kotač vodilice (slika 2)

- Izvadite kotač vodilice i odgovarajući vijak, postavite ga kako je prikazano na slici 3.
- Pritegnite dva vijka.

9.3 Podešavanje visine (slika 3)

- Za podešavanje visine, jednostavno zakrenite i otpustite osigurač produživanja (5) kao što prikazuje strelica 1 za izvlačenje ili uvlačenje produžne cijevi (6) kao što prikazuje strelica 2.
- Osigurač produživanja (5) pritegnite kako biste cijev učvrstili u odabranom položaju.

9.4 Postavljanje pomoćne ručke (slika 4)

- Izvadite pomoćnu ručku (3) iz kutije.
- Opustite gumb (4) i izvadite dugački vijak. Slijedite korake sklapanja kako je prikazano na slici 4.

9.5 Podešavanje kuta rezanja (slika 5)

Vaš trimer za travu ima reznu glavu sa 4 položaja. Ovo podešavanje vam omogućuje učinkovit rad pod udobnim radnim kutom. Može precizno rezati oko cvjetne gredice, ispod grmlja, oko stabala i stupova ograde itd.

Za promjenu kuta, jednostavno pritisnite gumb za promjenu kuta glave (7) prema bloku motora u željeni položaj, zatim pustite gumb.

Uхватite ručku (20) jednom rukom i povucite cijev drugom rukom dok okrećete ulijevo ili udesno u smjeru strelice na ručki.



Upozorenje: prije podešavanja ručke uklonite baterijski paket s trimera.



Upozorenje: Uvijek nosite zaštitne naočale. Nikada se ne naginjite iznad rezne glave. Kamenčići ili krhotine mogu odskočiti ili biti odbačeni prema vašim očima i oslijepiti vas ili uzrokovati teške ozljede. Za uporabu alata, imajte na umu sljedeće: nosite čvrstu odjeću i zaštitu za oči. Prednju ručku držite jednom a pomoćnu ručku drugom rukom. Alat držite ispod linije struka. Alat pomoćite s desna ulijevo tako da se ostaci uvijek izbacuju na suprotnoj strani od vas. Uz izbjegavanje naginjanja, pazite da je glava paralelna s tlom (ili okomita na rubove koje kosite) i pripremljena za materijal koji ćete kositi (ali bez dodirivanja).



Upozorenje: Prije početka rada, uvjerite se da je nit dovoljno dugačka. Ne započinjite rad prije nego motor postigne punu brzinu.

10 UPOTREBA



Ako je nit predugačka kada opremu koristite prvi put, višak će odrezati oštrica na štitniku.

Vaš trimer za travu će raditi najbolje ako poštujete sljedeće upute:

- Nikada ne koristite trimer za travu bez njegove zaštitne opreme.
- Nemojte kositi travu kada je vlažna. Najbolji rezultati se postižu sa suhom travom.
- Trimer za travu ne pomičite prema travi dok prekidač nije pritisnut, tj. čekajte da se trimer pokrene.
- Za pravilno rezanje, trimer za travu zakrećite u stranu dok hodate naprijed, držeći ga pod kutom od približno 30° dok to radite.
- Napravite nekoliko prolaza za rezanje dugačke trave od vrha prema dolje.
- Rubnu vodilicu i štitnik koristite za sprječavanje nepotrebnog trošenja niti.
- Trimer za travu držite dalje od tvrdih predmeta ako biste izbjegli nepotrebno trošenje niti.

10.1 Uključivanje i isključivanje

- Pritisnite osigurač (1) i stisnite sklopku za uključivanje/isključivanje (2) za pokretanje trimera.
- Za isključivanje aparata, pustite sklopku za uključivanje/isključivanje.



OPREZ! Nakon isključivanja, najlonska nit će se nastaviti rotirati još nekoliko sekundi.

10.2 Zamjena kalema i niti (slika 6)

- Pritisnite bočne strane poklopca kalema i uklonite poklopac
- Uklonite prazni kalem.
- Krajeve niti na novom kalemu s niti provedite kroz ušice na kućištu kalema.
- Poklopac kalema vratite na nosač kalema.
- Kada ponovno pokrećete alat, nit će se automatski odrezati na savršenu duljinu.



OPREZ! Nikada nemojte namatati dodatnu nit na prazni kalem već ga zamijenite novim, istim kao originalni. Uporaba niti različitih karakteristika od originalnih može trajno oštetiti trimer za travu i poništiti jamstvene uvjete.

10.3 Ručno produljivanje niti

- Prema potrebi rezu nit je moguće i ručno produljiti.
- Prije ručnog produljivanja rezne niti, izvadite bateriju iz uređaja.
- Pritisnite gumb za ručno produljivanje rezne niti i otpustite ga dok pažljivo potežete reznu nit dok ne stigne do rezača.
- Rezna nit je preduga ako premašuje ravninu rezača.

11 ČIŠĆENJE I ODRŽAVANJE

Vaš električni alat je predviđen za dugotrajni rad s minimalnim održavanjem. Trajno zadovoljstvo radom ovisit će o pravilnoj brizi o alatu i redovitom čišćenju.

- Redovito čistite ventilacijske otvore na alatu pomoću meke četke ili suhe krpe.
- Redovito čistite reznu nit i kolut pomoću meke četke ili suhe krpe.
- Redovito tupom strugalicom skidajte ostatke trave i prljavštine ispod štitnika.

12 ČUVANJE

- Trimer za travu odložite izvan dohvata djece, u stabilnom i sigurnom položaju te na suhom mjestu gdje temperatura nije ni previsoka ni preniska.
- Trimer za travu odložite izvan neposrednog utjecaja sunčeva svjetla, po mogućnosti na mračno ili jedva osvijetljeno mjesto.
- Nemojte je odložiti u plastičnu vrećicu jer na taj nastajanju vlažne mrlje.
- Trimer za travu ne čuvajte odložen na podu. Umjesto toga, objesite ga za ručku tako da štitnik ne dodiruje ništa. Štitnik može izgubiti svoj oblik i promijeniti dimenzije te sigurnosne karakteristike, ostavi li ga se da leži na podu.

13 TEHNIČKI PODACI

Tip	POWDPG7546
Nazivni napon	40 V
Širina reza	300 mm
Veličina niti	Φ1,6 mm
Sustav za rezanje	dvostruke niti/ „dodirni i kreni“
Brzina bez opterećenja	8000 o/min

14 BUKA

Vrijednosti emitirane buke izmjerene su u skladu s odgovarajućim standardom. (K=3)

Razina zvučnog tlaka LpA	78 dB(A)
Razina zvučne snage LwA	90 dB(A)



PAŽNJA! Nosite osobnu zaštitnu opremu za uši kad je zvučni tlak veći od 85 dB(A).

aw (Vibracije)

Maks. 2,0 m/s²

K = 1,5 m/s²

15 JAMSTVO

- Jamstvo za ovaj uređaj vrijedi 36 mjeseci od datuma kad ga je kupio prvi kupac.
- Ovo jamstvo obuhvaća sve nesavršenosti u materijalu i proizvodnji isključujući: baterije, punjače, dijelove neispravne zbog uobičajene istrošenosti i kidanja poput ležajeva, četkica, kabela i utikača ili pribora kao što su svrdla, nastavci za svrdla, listova pile, i sl.; oštećenja ili kvarove nastale zbog pogrešne uporabe, nezgoda ili preinaka; u jamstvo nisu uključeni troškovi prijevoza uređaja.
- Oštećenja i/ili kvarovi koji nastanu zbog neodgovarajuće upotrebe također nisu obuhvaćena ovim jamstvom.
- Također nećemo snositi nikakvu odgovornost ni za kakve tjelesne ozljede koje nastanu zbog neodgovarajućeg načina korištenja alata.
- Popravci se smiju obavljati samo u ovlaštenom servisnom centru za Powerplus alate.
- Više informacija uvijek možete dobiti pozivom na telefon 00 32 3 292 92 90.
- Transportne troškove u svim slučajevima snosi kupac, osim ako pisanim putem nije dogovoreno drukčije.
- Istodobno, popravak se neće obaviti o jamstvenom trošku ako je oštećenje uređaja nastalo zbog nemarnog održavanja ili preopterećenja.
- Iz jamstva se definitivno izuzimaju oštećenja koja su nastala zbog natopljenosti tekućinom, prekomjernog prodora prašine, namjernog oštećivanja (sa svrhom ili općim nemarom i nebrigom), neprikladne upotrebe (upotreba za svrhu za koju uređaj nije predviđen), nestručnog korištenja (npr. ako se ne uvažavaju upute koje su navedene u priručniku), nestručne montaže, udara groma ili pogrešnog napona električne mreže. Ovaj popis nije restriktivan.
- Priznanje prava na popravak u jamstvenom roku nikad ne može dovesti do produženja jamstvenog perioda, niti do aktiviranja novoga jamstvenog perioda u slučaju zamjene uređaja novim.
- Uređaji ili dijelovi čija zamjena se obavi u okviru jamstvenog roka postaju vlasništvom Varo NV.
- Imamo pravo odbiti zahtjeve u kojima nije priložen ovjereni račun ili u slučaju ako je očigledno da se uređaj nije pravilno održavao. (Ventilacijske otvore treba redovito čistiti, a ugljene četkice treba redovito servisirati...)
- Jamstvo vrijedi uz predočenje računa s datumom kupnje.
- Alat se mora vratiti nerastavljen vašem trgovcu u prihvatljivo očišćenom stanju, (u neraspakiranoj, originalnoj ambalaži ako je takva postojala kod kupovine uređaja) uz račun s datumom kupnje.
- Alat treba puniti najmanje jednom mjesečno da bi se osigurao optimalan rad.

16 OKOLIŠ

Ako uređaj nakon dugotrajne uporabe treba zamijeniti, ne odlažite ga u kućni otpad već na način siguran za okoliš.

Dijelove električnih uređaja koji su istrošeni i koje treba baciti nije dozvoljeno odlagati zajedno s kućnim otpadom. Reciklirajte u najbližem postrojenju za reciklažu. Provjerite s lokalnim vlastima i trgovcem gdje možete reciklirati uređaj.

17 IZJAVA O SUKLADNOSTI

VARO – Vic. Van Rompuy N.V. – Joseph Van Instraat 9, BE 2500 Lier – Belgija, isključivo i jedino izjavljuje da je,.

Vrsta uređaja: KOSILICA ZA TRAVU 20 V - akumulatorski
Robna marka: PowerPlus
Model: POWDPG7546

usklađen s temeljnim zahtjevima i drugim mjerodavnim propisima odgovarajućih europskih direktiva/uredbi, temeljem primjene europskih usklađenih norma. Svaka neovlaštena preinaka uređaja/stroja ovu će izjavu učiniti ništavnom.

Europske direktive/uredbе (uključujući i njihove dopune do datuma potpisa dokumenta, ako postoje):

2011/65/EU
2006/42/EC
2014/30/EU
2000/14/EC

Annex VI

LwA

Measured 90 dB(A)

Guaranteed 92 dB(A)

Notified Body TÜV SÜD - 0036

Europske usklađene norme (uključujući i njihove dopune do datuma potpisa dokumenta, ako postoje):

EN60335-1 : 2012
EN50636-2-91 : 2014
EN IEC55014-1 : 2021
EN IEC55014-2 : 2021

Čuvar tehničke dokumentacije: Philippe Vankerkhove, VARO – Vic. Van Rompuy N.V.

Dolje potpisani djeluje u ime izvršnog rukovoditelja tvrtke,

Ludo Mertens

Regulatorni poslovi – direktor službe osiguranja usklađenosti
21/03/2024, Lier - Belgium

1	ZAMÝŠLENÉ POUŽITÍ	3
2	POPIS (OBR. A).....	3
3	OBSAH BALENÍ	3
4	SYMBOLY	4
5	OBCENÁ BEZPEČNOSTNÍ UPOZORNĚNÍ PRO ELEKTRICKÉ STROJE.....	4
5.1	<i>Pracovní oblast</i>	4
5.2	<i>Elektrická bezpečnost</i>	5
5.3	<i>Osobní bezpečnost</i>	5
5.4	<i>Používání elektrických strojů a péče o ně</i>	5
5.5	<i>Servis</i>	6
6	DODATEČNÉ BEZPEČNOSTNÍ PŘEDPISY PRO TRAVNÍ VYŽÍNAČE.....	6
7	DOPLŇKOVÉ BEZPEČNOSTNÍ POKYNY PRO AKUMULÁTORY A NABÍJEČKY	6
7.1	<i>Akumulátory</i>	6
7.2	<i>Nabíječky</i>	7
8	NABÍJENÍ A VKLÁDÁNÍ NEBO VYJÍMÁNÍ AKUMULÁTORU.....	7
8.1	<i>Signalizace nabíječky</i>	7
8.2	<i>Vyjímání/vkládání akumulátoru</i>	8
8.3	<i>Kontrolky signalizace nabití akumulátoru (obr. A)</i>	8
9	MONTÁŽ.....	8
9.1	<i>Montáž krytu (obr. 1)</i>	8
9.2	<i>Montáž vodícího kolečka (obr. 2)</i>	8
9.3	<i>Seřizování výšky (obr. 3)</i>	8
9.4	<i>Nastavování pomocné rukojeti (obr. 4)</i>	8
9.5	<i>Seřizování úhlu sekání (obr. 5)</i>	9
10	PROVOZ.....	9
10.1	<i>Zapínání a vypínání</i>	9
10.2	<i>Výměna cívky a struny (obr. 6)</i>	10
10.3	<i>Ruční prodloužení struny</i>	10

11	ČIŠTĚNÍ A ÚDRŽBA.....	10
12	USKLADNĚNÍ	10
13	TECHNICKÉ ÚDAJE.....	10
14	HLUČNOST	11
15	ZÁRUKA.....	11
16	OCHRANA ŽIVOTNÍHO PROSTŘEDÍ.....	11
17	PROHLÁŠENÍ O SHODĚ.....	12

VYŽÍNAČ TRÁVY 40 V 300 MM POWDPG7546

1 ZAMÝŠLENÉ POUŽITÍ

Váš vyžínač trávy je určen k sekání a úpravám okrajů trávníků a k sekání trávy na špatně přístupných místech. Stroj není určen ke komerčnímu využití. Nehodí se k profesionálnímu použití.



UPOZORNĚNÍ! Než začnete zařízení používat, přečtěte si v zájmu své vlastní bezpečnosti tuto příručku a obecné bezpečnostní instrukce. Elektrický stroj by se měl předávat dalším osobám jen s těmito pokyny.

2 POPIS (OBR. A)

1. Tlačítko odjištění
2. Vypínač
3. Pomocné madlo
4. Knoflík nastavení pomocného madla
5. Knoflík zajištění prodloužení
6. Prodlužovací trubka
7. Tlačítko úhlu hlavy
8. Hlava vyžínače
9. Ocelový drát
10. Ochranný kryt
11. Vodicí kolečko
12. Nůž (uvnitř)
13. Kryt hlavy
14. Žací struna
15. Akumulátor (není součástí dodávky)
16. Tlačítko uvolnění akumulátoru
17. Nabíječka (není součástí dodávky)
18. Indikátor kapacity akumulátoru
19. Tlačítko indikace kapacity akumulátoru
20. Madlo

3 OBSAH BALENÍ

- Odstraňte veškerý obalový materiál.
- Odstraňte zbývající obaly a přepravní přípravky (jsou-li přítomny).
- Zkontrolujte úplnost obsahu.
- Zkontrolujte, zda na zařízení, síťové přívodní šňůře, zástrčce a veškerém příslušenství nevznikly během přepravy škody.
- Uložte si obalový materiál na co nejdelší dobu, nejlépe až do konce záruční doby. Potom ho zlikvidujte vyhozením do místního systému odvozu odpadu.



VAROVÁNÍ: Obalové materiály nejsou vhodné na hraní! Děti si nesmějí hrát s plastovými sáčky! Nebezpečí udušení!















- | | |
|---------------------|----------------------------|
| 1 vyžínač trávy | 1 návod |
| 1 bezpečnostní kryt | 1 ochrana květín |
| 1 vodicí kolečko | 2 plastové sáčky se šrouby |
| 1 pomocné madlo | |



Pokud některé díly chybí nebo jsou poškozené, obraťte se na svého obchodníka.

4 SYMBOLY

V tomto návodu nebo na stroji se používají následující symboly:

	Znamená riziko zranění osob nebo poškození stroje.		Doporučeno nošení ochranné obuvi.
	Před použitím si přečtěte návod.		Noste ochranné rukavice.
 	Noste ochranu sluchu. Noste ochranné brýle.		Při použití udržte mezi strojem a dalšími osobami vzdálenost minimálně 15 m.
	Nikdy stroj neprovozujte za deště nebo za vlhka či mokra. Za vlhka roste nebezpečí zasažení elektrickým proudem.		V prašném prostředí používejte ochrannou masku.
	Stroj třídy II – Dvojitá izolace – Není třeba uzemňovací zástrčka (pouze pro nabíječku).		V souladu se základními požadavky Evropských směrnic.
	Nevystavujte nabíječku a akumulátor vodě.		Akumulátor nebo nabíječku nespalujte.
	Okolní teplota max 40 °C (pouze pro akumulátor).		Nabíječku s akumulátorem používejte pouze ve vnitřních prostorách.
 	Před použitím si přečtěte příručku.	 	Udržte okolostojící osoby mimo dosah.

5 OBECNÁ BEZPEČNOSTNÍ UPOZORNĚNÍ PRO ELEKTRICKÉ STROJE

Přečtěte si všechna bezpečnostní upozornění a všechny pokyny. Nedodržení upozornění a pokynů může vést k zásahu elektrickým proudem, požáru nebo vážnému úrazu. Ušchovejte si upozornění a pokyny, abyste do nich mohli později nahlédnout. Termín „elektrický stroj“ v upozorněních znamená elektrický stroj připojený (kabelem) k síti nebo elektrický stroj provozovaný (bez kabelu) na akumulátor.

5.1 Pracovní oblast

- Udržte pracoviště čisté a dobře osvětlené. Tmavá a nepřehledná pracoviště zvyšují riziko nehody.
- Neprovozujte elektrické stroje ve výbušném prostředí, například v přítomnosti hořlavých kapalin, plynů nebo prachu. Elektrické stroje produkují jiskry, které mohou prach nebo výpary zapálit.

- Při práci s elektrickým strojem se držte mimo dosah dětí a okolostojících osob. Mohou odvést vaši pozornost a ztratíte kontrolu nad strojem.

5.2 Elektrická bezpečnost

- Vždy kontrolujte, zda napájení odpovídá napětí uvedenému na typovém štítku
- Zástrčky elektrického stroje musejí odpovídat zásuvkám. Zástrčku nikdy nijak neupravujte. S uzemněnými elektrickými stroji nepoužívejte redukce. Riziko zasažení elektrickým proudem je menší u neupravovaných zástrček a kompatibilních zásuvek.
- Vyhybejte se tělesnému kontaktu s uzemněnými povrchy, například na trubkách, radiátorech, sporácích a lednicích. Nebezpečí zasažení elektrickým proudem je větší, když je vaše tělo uzemněné.
- Nevystavujte elektrické stroje dešti nebo vlhkosti. Voda, která se dostane do elektrického stroje, zvyšuje riziko zasažení elektrickým proudem.
- S přípojovacím kabelem zacházejte opatrně. Nikdy za něj stroj nenoste a netahajte za něj při vytahování zástrčky ze zásuvky. Kabel chraňte před teplem, olejem, ostrými hranami a pohybujícími se díly. Poškozené nebo zapletené kabely zvyšují riziko zasažení elektrickým proudem.
- Pokud s elektrickým strojem pracujete venku, používejte prodlužovací kabel vhodný k vnějšímu použití. Použití kabelu vhodného k vnějšímu použití zmenšuje riziko zasažení elektrickým proudem.
- Je-li práce s elektrickým strojem na vlhkém místě nevyhnutelná, použijte proudový chránič (RCD). Použití proudového chrániče zmenšuje riziko zasažení elektrickým proudem.

5.3 Osobní bezpečnost

- Při práci s elektrickým strojem buďte pozorní, sledujte, co děláte, a řiďte se zdravým rozumem. Nepracujte s elektrickým strojem, když jste unavení nebo pod vlivem drog, alkoholu nebo léků. Chvilková nepozornost při zacházení s elektrickým strojem může vést k vážnému zranění.
- Používejte ochranné pomůcky. Vždy si chraňte zrak. Kdykoliv to okolnosti vyžadují, použijte osobní ochranné bezpečnostní pomůcky, například respirátor, protiskluzovou bezpečnostní obuv, ochrannou přilbu nebo ochranu sluchu, omezíte tak možnost zranění.
- Vyhybejte se nahodilému spuštění. Před připojením stroje k síti se ubezpečte, že je vypínač v poloze vypnuto. Nošení strojů s prstem na vypínači a připojování strojů k síti s vypínačem v poloze zapnuto zvyšuje riziko nehody.
- Před spuštěním stroje odstraňte veškeré stavěcí klíny a klíče. Klín nebo klíč ponechaný v otáčivé části elektrického stroje může způsobit zranění.
- Nesnažte se dosáhnout příliš daleko. Vždy si udržujte pevný postoj a rovnováhu. Tak máte stroj pod lepší kontrolou v neočekávaných situacích.
- Vhodně se oblékejte. Nenoste volné oblečení ani bižuterii. Udržujte své vlasy, oblečení a rukavice mimo dosah pohybujících se dílů. Volné oblečení, bižuterie nebo dlouhé vlasy se mohou zachytit v pohybujících se dílech.
- Jsou-li k dispozici mechanismy umožňující odvádění a sběr prachu, zabezpečte jejich připojení a řádné používání. Použití těchto mechanismů snižuje rizika vyvolávaná působením prachu.

5.4 Používání elektrických strojů a péče o ně

- Při práci s elektrickým strojem nepoužívejte sílu. Používejte k dosažení cíle správný nástroj. Správný elektrický stroj vykoná svůj úkol lépe a bezpečněji rychlostí, na kterou byl zkonstruován.
- Nepoužívejte elektrický stroj, jestliže ho nelze vypínačem zapnout i vypnout. Každý elektrický stroj, který nelze ovládat vypínačem, je nebezpečný a je třeba ho opravit.
- Před prováděním jakýchkoliv změn, výměnou příslušenství nebo uskladňováním elektrických strojů odpojte zástrčku od zdroje energie. Tato preventivní bezpečnostní opatření snižují riziko náhodného zapnutí elektrického stroje.

- Nepoužívané elektrické stroje ukládejte mimo dosah dětí a osobám, které nejsou obeznámeny se strojem ani s těmito pokyny, s ním nedovolte pracovat. Elektrické stroje jsou v rukou neškolených uživatelů nebezpečné.
- Provádějte údržbu elektrických strojů. Kontrolujte lehký chod pohyblivých dílů, ověřujte jejich celistvost a veškeré ostatní podmínky ovlivňující to, jak stroj funguje. Při poškození nechte elektrický stroj před dalším použitím opravit. Mnoho nehod způsobuje právě nedostatečná údržba elektrických strojů.
- Řezné nástroje udržujte ostré a čisté. Je méně pravděpodobné, že řádně udržované řezné nástroje s ostrými břity někde zadrhnou, a proto se snáze ovládají.
- Používejte elektrický stroj, příslušenství, nástrojové bity atd. v souladu s těmito pokyny a způsobem předepsaným pro konkrétní typ elektrického stroje; přitom berte v úvahu pracovní podmínky a práci, kterou je třeba vykonat. Použití elektrického stroje k činnosti jiné než předpokládané může vést k nebezpečné situaci.

5.5 Servis

- Nechávejte svůj elektrický nástroj servisovat kvalifikovaným opravářem za použití výhradně originálních náhradních dílů. Tak si zajistíte, že nástroj bude i nadále bezpečný

6 DODATEČNÉ BEZPEČNOSTNÍ PŘEDPISY PRO TRAVNÍ VYŽÍNAČE

- Travní vyžinače nesmějí používat děti ani osoby bez výcviku.
- Na ochranu nohou noste pevnou obuv nebo kotníkovou obuv.
- Na ochranu nohou noste dlouhé kalhoty.
- Před použitím zařízení zkontrolujte. Je-li poškozeno, nesmí se používat.
- Poškodí-li se jednotka, zadejte opravu škody autorizovanému opraváři.
- Zařízení nepoužívejte v přítomnosti dětí a / nebo zvířat.
- Používejte zařízení jen za denního světla nebo při dobrém umělém světle.
- Nikdy zařízení nepoužívejte bez nasazeného krytu.
- Než použijete zařízení, odstraňte klacky, kameny, drát a jiné překážky z povrchu, na kterém se chystáte pracovat.
- Používejte zařízení v kolmém postavení, kdy řezací struna směřuje k zemi. Nikdy zařízení nezapínejte v jiné poloze.
- Držte ruce a nohy v bezpečné vzdálenosti od řezací struny.
- Řezací struny se pokud možno nedotýkejte.
- Než zařízení odložíte na zem, vypněte je a vyčkejte, dokud se řezací struna úplně nezastaví. Nikdy se nepokoušejte zastavovat řezací strunu sami.



Pozor: Po vypnutí zařízení pokračuje otáčení ještě krátkou chvílí.

- Používejte pouze vhodný druh řezací struny doporučený výrobcem. Nikdy nepoužívejte kovovou řezací strunu nebo rybářský vlasec.
- Po skončení používání zařízení vždy bezpečně uložte mimo dosah dětí.

7 DOPLŇKOVÉ BEZPEČNOSTNÍ POKYNY PRO AKUMULÁTORY A NABÍJEČKY



Používejte pouze akumulátory a nabíječky určené pro tento stroj.

7.1 Akumulátory

- Za žádných okolností se je nepokoušejte otevřít.
- Neskladujte je na místech, kde by teplota mohla překročit 40 °C.
- Nabíjejte je pouze, pokud je okolní teplota mezi 4 °C a 40 °C.

- Akumulátory ukládejte na chladném suchém místě (5 °C–20 °C). Akumulátory nikdy neskladujte vybité.
- Lithium-iontové akumulátory je lepší pravidelně vybité a nabíjet (alespoň čtyřikrát do roka). Ideální nabití k dlouhodobému uskladnění lithium-iontového akumulátoru je 40 % kapacity.
- Pokud akumulátory likvidujete, řiďte se instrukcemi v části „Ochrana životního prostředí“.
- Dávejte pozor, aby nedošlo ke zkratu. Pokud dojde k propojení kladného (+) a záporného (-) pólu prostřednictvím kovových předmětů, akumulátor se zkratuje a intenzivní průtok proudu vyvine teplo, které může způsobit prasknutí pouzdra nebo požár.
- Nevystavujte je vysokým teplotám. Pokud se akumulátory zahřejí na teplotu nad 100 °C, může dojít k poškození těsnění, separátorů a dalších polymerních komponent, což může vést k vytékání elektrolytu nebo vnitřnímu zkratu, a to vede k uvolňování tepla a prasknutí nebo k požáru. Nevhazujte akumulátory do ohně, může dojít k výbuchu nebo intenzivnímu hoření.
- V extrémních podmínkách může dojít k vytékání akumulátoru. Pokud si všimnete kapaliny na akumulátoru, postupujte následujícím způsobem:
 - Kapalinu pečlivě otřete hadříkem. Dejte pozor, aby nedošlo ke kontaktu s pokožkou.
 - Pokud dojde ke kontaktu s pokožkou nebo se tekutina dostane do očí, postupujte následujícím způsobem:
 - ✓ Okamžitě postiženou část opláchněte vodou. Neutralizujte mírně kyselým roztokem, například citronovou šťávou nebo octem.
 - ✓ Pokud se tekutina dostane do očí, vyplachujte je velkým množstvím tekoucí vody alespoň po dobu 10 minut a vyhledejte lékaře. Poradte se s lékařem.



Riziko požáru! Zabraňte zkratování kontaktů na vyjmutém akumulátoru. Akumulátor nelikvidujte spálením.

7.2 Nabíječky

- Nikdy se nesazte nabíjet baterie, které nejsou k nabíjení určeny.
- Poškozené kabely nechte ihned nahradit novými.
- Nevystavujte působení vody.
- Nabíječku neotvírejte.
- Nabíječku nepodrobujte testům.
- Nabíječka je určena pouze k použití uvnitř budov.

8 NABÍJENÍ A VKLÁDÁNÍ NEBO VYJÍMÁNÍ AKUMULÁTORU

8.1 Signalizace nabíječky

Připojte nabíječku k napájecí zásuvce:

- Stálý zelený svit: připraveno k nabíjení.
- Červené blikání: nabíjí se.
- Stálý zelený svit: nabit.
- Stálý zelený a červený svit: závada akumulátoru nebo nabíječky.



Poznámka: jestliže akumulátor není správně nasazen, odpojte ho a ověřte, jestli je podle specifikací typ akumulátoru kompatibilní s nabíječkou. Nenabíjejte žádný jiný akumulátor, ani akumulátor, který nelze bezpečně vložit do nabíječky.

1. Když je akumulátor připojen, často nabíječku i akumulátor kontrolujte.
2. Po dokončení nabíjení odpojte nabíječku ze zásuvky, a potom odpojte akumulátor.
3. Před používáním nechte akumulátor úplně vychladnout.
4. Nabíječku a akumulátor uchovávejte ve vnitřním prostředí, mimo dosah dětí.



POZNÁMKA: Jestliže je akumulátor po nepřetržitém používání stroje horký, před nabíjením ho nechte vychladnout na pokojovou teplotu. Tak se prodlouží životnost vašich akumulátorů.

8.2 Vyjímání/vkládání akumulátoru



VÝSTRAHA: Před prováděním jakéhokoliv seřizování zkontrolujte, že je stroj vypnutý, nebo vyjměte akumulátor.

- Držte stroj jednou rukou a akumulátor (15) druhou rukou.
- Postup vkládání: stlačte a zasuňte akumulátor do jeho držáku, přitom dbejte na to, aby uvolňovací západka na zadní straně akumulátoru zapadla na své místo a před zahájením provozu zkontrolujte, jestli je akumulátor zajištěný.
- Postup vyjímání: stiskněte uvolňovací západku a současně akumulátor vytáhněte.

8.3 Kontrolky signalizace nabití akumulátoru (obr. A)

Na akumulátoru jsou kontrolky nabití (18), stav nabití můžete zkontrolovat po stisknutí tlačítka (19). Před používáním stroje tlačítko stiskněte, abyste zkontrolovali, jestli je akumulátor dostatečně nabit k zajištění řádné funkce.

Stav nabití akumulátoru mohou ukazovat 3 LED kontrolky:

- Svítí 3 LED kontrolky: Akumulátor je plně nabitý.
- Svítí 2 LED kontrolky: Akumulátor je nabitý na 60 %.
- Svítí 1 LED kontrolka: Akumulátor je téměř vybitý.

9 MONTÁŽ

Travní vyžinač se dodává s některými díly v rozmontovaném stavu. Při jejich montáži postupujte takto:

9.1 Montáž krytu (obr. 1)

- Vyndejte z krabice vyžinač trávy a ochranný kryt (10) s ocelovým drátem.
- Nasuňte ochranný kryt na hlavu vyžinače.
- K dotažení šroubu s křížovou hlavou použijte křížový šroubovák.
- Zasuňte ochranný drát (9) do krytu (10).



Výstraha! Během této operace si dávejte pozor na nůž strunové sekačky. Může vás poranit.



Výstraha! Nikdy travní vyžinač nepoužívejte bez krytu. Je to životně důležité pro vaši bezpečnost a bezpečnost ostatních osob i pro dobrý pracovní stav vyžinače. Nedodržování tohoto bezpečnostního předpisu je nejen nebezpečné, ale zneplatňuje rovněž záruční podmínky.

9.2 Montáž vodícího kolečka (obr. 2)

- Vyndejte vodící kolečko a příslušný šroub, umístěte je podle obrázku 2.
- Dotáhněte oba šrouby.

9.3 Seřizování výšky (obr. 3)

- Jestliže chcete seřidit výšku, jednoduše pootočte a uvolněte kolečko blokování nástavce (5) ve směru šipky 1 a vusuňte nebo zasuňte trubku nástavce (6) podle šipky 2.
- Dotáhněte kolečko blokování nástavce (5), abyste trubku zajistili ve zvolené poloze.

9.4 Nastavování pomocné rukojeti (obr. 4)

- Vyndejte z krabice pomocné madlo (3).

- Povolte knoflík (4) a vytáhněte dlouhý šroub. Sestavte podle postupu na obrázku 4.

9.5 Seřizování úhlu sekání (obr. 5)

Váš vyžinač trávy má pracovní hlavu s 4 polohami. Toto nastavení vám umožňuje pracovat efektivně při pohodlném pracovním úhlu. Můžete vyžínat přesně kolem květinových záhonů, pod keři, kolem stromů a sloupků plotu atd.

Jestliže chcete úhel změnit, jednoduše stiskněte tlačítko nastavení úhlu (7) pracovní hlavy, aby se motor zablokoval v požadované poloze, a potom tlačítko uvolněte.

Uchopte jednou rukou madlo (20) a druhou rukou vytáhněte trubku, přičemž jí otáčejte doleva a doprava, podle šipky na madle.



Výstraha: před nastavováním vyjměte z vyžinače akumulátor.



Výstraha: vždy používejte ochranné brýle. Nikdy se neopírejte o pracovní hlavu. Mohou se vám do očí a tváře odrazit kamínky nebo úlomky a způsobit slepotu nebo jiné vážné zranění. Před používáním nástroje nezapomeňte na následující: Oblečte si ochranný oděv a používejte ochranu zraku. Přidržujte přední rukojeť jednou rukou a pomocnou rukojeť druhou rukou. Jednotku udržujte pod úrovní pasu. Pohybuje jednotkou zprava doleva tak, aby zbytky byly vždy odhazovány na stranu proti vám. Aniž byste se ohýbali, udržujte část rovnoběžně se zemnicím vodičem (nebo kolmo k ořezávaným okrajům) a připraveným materiálem, který se má řezat (avšak bez dotýkání).



Výstraha: Před zahájením práce zkontrolujte, zda je struna dostatečně dlouhá. Nezačínajte pracovať, dokud motor nepoběží plnou rychlostí.

10 PROVOZ



Je-li struna příliš dlouhá při prvním použití zařízení, čepel na krytu chrániče odřízne nadbytečnou délku.

Váš travní vyžinač bude nejlépe fungovat, budete-li dodržovat následující pokyny:

- Nikdy travní vyžinač nepoužívejte bez příslušných bezpečnostních zařízení.
- Nesekejte travu, když je mokrá. Nejlepší výsledky jsou na suché trávě.
- Nenasazujte travní vyžinač na travu, dokud nestisknete spínač. Počkejte, dokud se vyžinač nerozběhne.
- Aby sečení probíhalo správně, naklopte travní vyžinač za chůze dopředu ke straně a držte jej přitom v úhlu cca 30 °.
- Ve vysoké trávě sekejte shora po kratších úsecích na několik průchodů.
- Používejte vodičko podle okraje a ochranný kryt, abyste předešli zbytečnému opotřebení struny.
- Abyste předešli zbytečnému opotřebení struny, udržujte travní vyžinač mimo kontakt s tvrdými předměty.

10.1 Zapínání a vypínání

- Spustte vyžinač stisknutím tlačítka uvolnění (1) a hlavního vypínače (2).
- Chcete-li zařízení vypnout, uvolněte hlavní vypínač.



UPOZORNĚNÍ! Po vypnutí se bude struna dále otáčet po dobu několika sekund.

10.2 Výměna cívky a struny (obr. 6)

- Stiskněte strany krytu cívky a sejměte kryt
- Vyjměte prázdnou cívku struny.
- Provlčte konce struny na novou cívku struny očky na tělese cívky.
- Nasadte kryt cívky zpět do držáku cívky.
- Při opakovaném spuštění zařízení bude struna automaticky zastřížena na správnou délku.



VÝSTRAHA! Za žádných okolností nenavíjejte přebytečnou strunu na prázdnou cívku, ale místo toho ji vyměňte za novou, stejnou jako původní. Použití struny s vlastnostmi odlišnými než originál může trvale poškodit strunový vyžinač a zneplatnit podmínky záruky.

10.3 Ruční prodloužení struny

- Strunu lze v případě potřeby prodloužit i ručně.
- Než budete strunu prodlužovat ručně, vyjměte ze zařízení akumulátor.
- Stiskněte tlačítko na vodiči ručního prodloužení a uvolňujte je, zatímco jemně táhnete za strunu, dokud se nedostane do řezače.
- Struna je příliš dlouhá, přesáhne-li úroveň řezače.

11 ČIŠTĚNÍ A ÚDRŽBA

Naše stroje jsou konstruovány tak, aby mohly pracovat po dlouhou dobu s minimální údržbou. Dlouhodobé bezproblémové používání závisí na řádné péči o stroj a na pravidelném čištění.

- Pravidelně čistěte větrací štěrbinu ve svém zařízení pomocí měkkého kartáče nebo suchého hadříku.
- Pravidelně čistěte řezací strunu a cívku měkkým kartáčem nebo suchým hadříkem.
- Pravidelně používejte tupou škrabku k odstranění trávy a nečistot ze spodní strany krytu.

12 USKLADNĚNÍ

- Ukládejte vyžinač mimo dosah dětí a do stabilní a bezpečné polohy na suchém místě, kde teplota není příliš vysoká ani příliš nízká.
- Vyžinač skladujte mimo přímé sluneční světlo, pokud možno na tmavém nebo slabě osvětleném místě.
- Neukládejte vyžinač do nylonové tašky, v níž může docházet k místnímu vlhnutí.
- Travní vyžinač neukládejte položený na podlahu. Zavěste jej za rukojeť tak, aby se kryt ničeho nedotýkal. Odložení krytu na pevný povrch může ovlivnit tvar krytu a tím i jeho rozměry, což znamená změnu jeho bezpečnostní charakteristiky.

13 TECHNICKÉ ÚDAJE

Typ	POWDPG7546
Napětí	40 V
Šířka záběru	30 cm
Rozměr struny	Ø1,6 mm
Řezací systém	dvojitá vlákna/ automatický systém
Rychlost při chodu naprázdno	8000/min

14 HLUČNOST

Hodnoty emisí hluku se měří podle příslušné normy. (K=3)

Úroveň akustického tlaku LpA

78 dB(A)

Úroveň akustického výkonu LwA

90 dB(A)



POZOR! Hladina akustického tlaku může přesáhnout 85 dB(A), v takovém případě použijte ochranu sluchu.

aw (Vibrace)

Max. 2,0 m/s²

K = 1,5 m/s²

15 ZÁRUKA

- Na tento výrobek se vztahuje záruční doba 36 měsíců, platná od data jeho zakoupení prvním uživatelem.
- Tato záruka kryje veškeré materiálové nebo výrobní vady kromě: akumulátorů, nabíječek, vadných dílů podléhajících běžnému opotřebení (například ložiska, kartáčky, kabely a zástrčky nebo příslušenství, například vrtáky, vrtací bity, pilové kotouče atd.); poškození nebo vad vyplývajících ze špatného zacházení, nehod nebo provedených změn; přepravních nákladů.
- Na poškození nebo závady vyplývající z nevhodného používání se záruka také nevztahuje.
- Také odmítáme veškerou odpovědnost za jakékoliv poranění vyplývající z nevhodného použití stroje.
- Opravy může provádět pouze servisní středisko autorizované pro stroje Powerplus.
- Více informací můžete získat na čísle 00 32 3 292 92 90.
- Náklady na dopravu vždy nese zákazník, pokud není písemně dohodnuto jinak.
- Stejně tak nelze vznášet nárok na záruku v případě, že škoda na zařízení vznikla následkem nedbalé údržby nebo přetížení.
- Zcela vyloučeny ze záruky jsou škody vzniklé následkem zaplavení tekutinou, přílišného zaprášení, úmyslného poškození (ať jde o záměr či hrubou nedbalost), nepatřičného používání (používání k účelům, k nimž zařízení není vhodné), diletantského používání (např. nedodržováním pokynů v návodu), nekvalifikovaného sestavení, zásahu bleskem a chybného síťového napětí. Tento seznam není vyčerpávající.
- Uznání záručního nároku nemůže nikdy vést k prodloužení záruční lhůty ani začátku nové záruční lhůty v případě, že bylo zařízení vyměněno.
- Zařízení nebo díly vyměněné v rámci záruky se proto stávají vlastnictvím Varo NV.
- Vyhrazujeme si právo odmítnout jakýkoliv nárok v případech, kdy nelze ověřit nákup nebo kdy je zřejmé, že výrobek nebyl správně udržován (pravidelné čištění větracích otvorů, pravidelné servisování uhlíkových kartáčků atd.).
- Ušchovejte si doklad o zakoupení, protože se jím prokazuje datum nákupu.
- Zařízení se musí prodejci vrátit nerozmontované, v přijatelném čistém stavu, (v původním kufříku s výliskem na uložení zařízení, pokud se tento požadavek vztahuje na tento případ) spolu s dokladem o zakoupení.
- Aby byl zajištěn optimální provoz, je stroj třeba nabít alespoň 1 × za měsíc.

16 OCHRANA ŽIVOTNÍHO PROSTŘEDÍ



Bude-li vaše zařízení po delší době používání třeba vyměnit za nové, nelikvidujte použité zařízení spolu s běžným domovním odpadem, ale proveďte to způsobem ekologicky bezpečným.

Elektrický odpad se nesmí likvidovat jako součást domovního odpadu.

Pokud je to možné, provádějte recyklaci. Zeptejte se na místním úřadu nebo u maloobchodníků, kde a jak lze recyklovat.

17 PROHLÁŠENÍ O SHODĚ



VARO – Vic. Van Rompuy N.V. - Joseph Van Instraat 9 - BE2500 Lier - BELGIUM, prohlašuje, že

Výrobek: Vyžinač trávy 20 V s napájením z akumulátoru
Značka: PowerPlus
Model: POWDPG7546

je ve shodě se základními požadavky a ostatními relevantními ustanoveními příslušných evropských směrnic založených na aplikaci evropských harmonizovaných norem. Jakákoliv neschválená úprava přístroje vede ke ztrátě platnosti tohoto prohlášení.

Evropské směrnice (včetně, nastanou-li, jejich změn a doplňků až do data podpisu):

2011/65/EU

2006/42/EC

2014/30/EU

2000/14/EC

Annex VI

LwA

Measured 90 dB(A)

Guaranteed 92 dB(A)

Notified Body TÜV SÜD - 0036

Evropské harmonizované normy (včetně, nastanou-li, jejich změn a doplňků až do data podpisu):

EN60335-1 : 2012

EN50636-2-91 : 2014

EN IEC55014-1 : 2021

EN IEC55014-2 : 2021

Držitel technické dokumentace: Philippe Vankerkhove, VARO - Vic. Van Rompuy N.V.

Níže podepsaný jedná jménem vedení společnosti:

Ludo Mertens

Regulativní postupy – Manažer pro dohled nad řádným jednáním

21/03/2024, Lier - Belgium

1	ZAMÝŠĽANÉ POUŽITIE	3
2	POPIS (OBR. A).....	3
3	OBSAH BALENIA.....	3
4	VYSVETLENIE SYMBOLOV	4
5	VŠEOBECNÉ BEZPEČNOSTNÉ VAROVANIA PRE ELEKTRICKÉ NÁRADIE	4
5.1	<i>Pracovná plocha</i>	4
5.2	<i>Elektrická bezpečnosť</i>	5
5.3	<i>Osobná bezpečnosť</i>	5
5.4	<i>Používanie elektrického náradia a starostlivosť oň</i>	6
5.5	<i>Servis</i>	6
6	ĎALŠIE BEZPEČNOSTNÉ POKYNY PRE KOSAČKY NA TRÁVU	6
7	DOPLŇUJÚCE BEZPEČNOSTNÉ POKYNY PRE AKUMULÁTORY A NABÍJAČKY	7
7.1	<i>Akumulátory</i>	7
7.2	<i>Nabíjačky</i>	7
8	NABÍJANIE, VKLADANIE A VYBERANIE AKUMULÁTORA	7
8.1	<i>Indikácie nabíjania</i>	7
8.2	<i>Vyberanie/vkladanie akumulátora</i>	8
8.3	<i>Indikátor nabitia akumulátora (obr. A)</i>	8
9	MONTÁŽ.....	8
9.1	<i>Montáž ochranného krytu (obr. 1)</i>	8
9.2	<i>Namontujte vodiace koleso (obr. 2)</i>	9
9.3	<i>Nastavenie výšky (obr. 3)</i>	9
9.4	<i>Nastavenie pomocnej rukoväte (obr. 4)</i>	9
9.5	<i>Nastavenie uhla kosenia (obr. 5)</i>	9
10	PREVÁDZKA	9
10.1	<i>Zapínanie a vypínanie</i>	10
10.2	<i>Výmena kotúča a struny (obr. 6)</i>	10
10.3	<i>Ručné predĺženie struny</i>	10

11	ČISTENIE A ÚDRŽBA	10
12	SKLADOVANIE.....	10
13	TECHNICKÉ ÚDAJE.....	11
14	HLUK.....	11
15	ZÁRUKA.....	11
16	ŽIVOTNÉ PROSTREDIE.....	12
17	VYHLÁSENIE O ZHODE	12

KOSAČKA NA TRÁVU 40 V 300 MM POWDPG7546

1 ZAMÝŠĽANÉ POUŽITIE

Vaša kosačka na trávnu bola navrhnutá na orezávanie a dokončovanie okrajov trávniku a na kosenie trávy v stiesnených miestach. Tento nástroj nie je určený na komerčné využitie. Nevhodné na profesionálne použitie.



VAROVANIE! Tento návod a všeobecné bezpečnostné pokyny si starostlivo preštudujte pred použitím náradia, pre vašu vlastnú bezpečnosť. Vaše elektrické náradie môžete odovzdať inej osobe iba spolu s týmto návodom.

2 POPIS (OBR. A)

- | | |
|--|--|
| 1. Odisťovacie tlačidlo | 12. Rezacia čepeľ (vo vnútri) |
| 2. Vypínač | 13. Kryt cievky |
| 3. Pomocná rukoväť | 14. Nástroj na rovné rezanie |
| 4. Nastavovacie koliesko pre pomocnú rukoväť | 15. Akumulátor (NIE JE OBSAHOM BALENIA) |
| 5. Zaisťovacie koliesko predĺženia | 16. Tlačidlo uvoľnenia akumulátora |
| 6. Predĺžovacia trubica | 17. Nabíjačka (NIE JE OBSAHOM BALENIA) |
| 7. Tlačidlo nastavenie uhla kosiacej hlavice | 18. Indikátor kapacity akumulátora |
| 8. Zastrihávacia hlavica | 19. Tlačidlo indikátora kapacity akumulátora |
| 9. Oceľový drôt | 20. Rukoväť |
| 10. Ochranný kryt | |
| 11. Vodiace koleso | |

3 OBSAH BALENIA

- Odstráňte všetky materiály obalu
- Odstráňte zvyšné obaly a prepravné podpery (ak sa používajú)
- Skontrolujte úplnosť obsahu balenia
- Skontrolujte, či pri preprave nebol poškodený spotrebič, napájací kábel, sieťová vidlica a všetko príslušenstvo.
- Materiály obalu si odložte podľa možnosti na čo najdlhší čas, až do skončenia záručnej lehoty. Neskôr obaly vyhodte prostredníctvom systému zberu komunálneho odpadu.



VAROVANIE Obalové materiály nie sú hračky! Deti sa nesmú hrať s plastovými vrecami!

- 1 zastrihávač trávy
- 1 ochranný kryt
- 1 vodiace koleso
- 1 pomocná rukoväť

- 1 návod na použitie
- 1 ochranka kvetov
- 2 plastové vrecká so skrutkami



Nebezpečenstvo udusenía! Spojte sa s predajcom, ak akékoľvek diely chýbajú alebo sú poškodené.

4 VYSVETLENIE SYMBOLOV

In V tomto návode a/alebo na stroji sa používajú nasledujúce symboly:

	Označuje nebezpečenstvo zranenia alebo poškodenia náradia.		Noste ochranné topánky.
	Pozorne si prečítajte pokyny.		Noste ochranné rukavice.
	Noste chrániče sluchu. Noste ochranné okuliare.		Počas používania udržiavajte minimálnu vzdialenosť 15 m medzi strojom a ďalšími osobami.
	Nástroj nepoužívajte v daždi alebo vo vlhkých či mokrých podmienkach. Hrozí riziko úrazu el. prúdom.		V prašných podmienkach používajte ochrannú masku.
	Stroj II. triedy – dvojitá izolácia – Nepotrebuje uzemnenú zástrčku (iba pre nabíjačku).		V súlade so základnými požiadavkami európskych smerníc.
	Nabíjačku a akumulátor nevystavujte pôsobeniu vody.		Akumulátor alebo batériu nespálujte
	Okolitá teplota max. 40 °C. (iba pre batériu).		Batériu a nabíjačku používajte iba zatvorených miestnostiach.
	Pozorne si prečítajte pokyny.		Zabezpečte odstup okolostojacich.

5 VŠEOBECNÉ BEZPEČNOSTNÉ VAROVANIA PRE ELEKTRICKÉ NÁRADIE

Starostlivo si prečítajte všetky bezpečnostné varovania a všetky pokyny. Nedodržanie všetkých varovaní a pokynov môže spôsobiť úder elektrickým prúdom, požiar a/alebo závažný úraz. Odložte si všetky varovania a pokyny na prípad, ak ich budete v budúcnosti potrebovať. Termín „elektrické náradie“ v týchto varovaniach označuje vaše elektrické náradie s napájaním zo siete (s káblom) alebo elektrické náradie napájané akumulátorom (bez kábla).

5.1 Pracovná plocha

- Pracovnú plochu udržiavajte v čistote a dobre osvetlenú. Neporiadok a prítmnie na pracovisku zvyšuje riziko úrazov.
- Elektrické náradie nepoužívajte vo výbušných prostrediach, obsahujúcich napríklad horľavé tekutiny, plyny alebo prach. Elektrické náradie spôsobuje iskrenie, ktoré môže zapáliť prach alebo výpary.

- Pri používaní elektrického náradia sa nesmú v blízkosti nachádzať deti a okoloidúci. Mohli by odpútať vašu pozornosť a náradie by ste nemali pod kontrolou.

5.2 Elektrická bezpečnosť



Vždy skontrolujte, či napätie napájacieho zdroja súhlasí s napätím na výkonnostnom štítku

- Vidlice elektrického náradia musia zodpovedať sieťovej zásuvke. Vidlicu nikdy neupravujte žiadnym spôsobom. Nepoužívajte s uzemneným elektrickým náradím (pripojeným k uzemneniu) žiadne adaptéry vidlice. Používanie nepozmeňovaných vidlíc zodpovedajúcich sieťovým zásuvkám znižuje riziko úrazu elektrickým prúdom.
- Nedotýkajte sa uzemnených povrchov a povrchov, spojených s uzemnením, ako sú potrubia, radiátory, sporáky alebo chladničky. Ak ste uzemnený alebo spojený s uzemnením, hrozí vám zvýšené riziko úrazu elektrickým prúdom.
- Elektrické náradie nesmie byť vystavené dažďu ani vlhkým podmienkam. Prienik vody do elektrického náradia zvyšuje riziko úrazu elektrickým prúdom.
- Kábel sa nesmie nadmerne zaťažovať. Kábel nikdy nepoužívajte na prenášanie, ťahanie alebo vyťahovanie vidlice elektrického náradia. Kábel nesmie byť vystavený pôsobeniu tepla, oleja, ostrých hrán alebo pohyblivých dielov. Poškodené alebo zapletené káble zvyšujú riziko úrazu elektrickým prúdom.
- Pri používaní elektrického náradia vo vonkajšom prostredí používajte predĺžovací kábel vhodný na vonkajšie použitie. Používanie šnúry vhodnej na vonkajšie použitie znižuje riziko úrazu elektrickým prúdom..
- Ak je používanie elektrického náradia vo vlhkých priestoroch nevyhnutné, používajte napájací zdroj chránený prúdovým ističom (RCD). Používanie RCD znižuje riziko úrazu elektrickým prúdom.

5.3 Osobná bezpečnosť

- Pri používaní elektrického náradia buďte vždy ostražitý, sledujte čo robíte a riadte sa zdravým úsudkom. Elektrické náradie nepoužívajte, ak ste unavený, alebo ak ste pod vplyvom liekov, alkoholu alebo drog. Okamih nepozornosti pri používaní elektrického náradia môže spôsobiť závažný osobný úraz.
- Používajte bezpečnostné pomôcky. Vždy noste chránič očí. Používaním bezpečnostných pomôcok, ako je protiprachová maska, neklzáva bezpečnostná obuv, tvrdá prilba alebo chrániče uší za každých podmienok sa znižuje riziko osobných úrazov.
- Zabráňte náhodnému uvedeniu do činnosti. Pred pripojením do siete sa uistite, že vypínač je vo vypnutej polohe. Prenášanie elektrického náradia s prstom na vypínači alebo pripojovanie elektrického náradia so zapnutým vypínačom zvyšuje riziko úrazov.
- Pred zapnutím elektrického náradia odstráňte akékoľvek nastavovacie kľúče a iné nástroje. Kľúč a nástroje, ktoré zostanú pripevnené k rotujúcemu dielu elektrického náradia môžu spôsobiť úraz.
- Nenakláňajte sa príliš. Vždy musíte mať spoľahlivú oporu a rovnováhu. Zlepšuje sa tým ovládateľnosť elektrického náradia v neočakávaných situáciách.
- Buďte vhodne oblečený. Nenoste voľné odevy ani šperky. Nepribližujte sa vlasmi, odevmi ani rukavicami k pohyblivým dielom. Voľné odevy, šperky alebo dlhé vlasy môžu zachytiť pohyblivé diely.
- Ak sa používajú aj pomôcky na pripojenie odsávačov a zberačov prachu, uistite sa, že sú riadne pripojené a správne sa používajú. Používaním týchto pomôcok možno znížiť nebezpečenstvo spôsobované prachom.

5.4 Používanie elektrického náradia a starostlivosť oň

- Pri použití elektrického náradia nevynakladajte nadmernú silu. Používajte správne elektrické náradie pre vaše použitie. Správne elektrické náradie zvládne prácu lepšie a bezpečnejšie, s rýchlosťou, na ktorú bolo navrhnuté.
- Nepoužívajte elektrické náradie ak sa vypínačom nezapína alebo nevypína. Elektrické náradie, ktoré sa nedá ovládať vypínačom, je nebezpečné a musí sa opraviť.
- Pred akýmkoľvek nastavením, výmenou doplnkov alebo odložením elektrického náradia odpojte vidlicu od napájacieho napätia. Takéto preventívne bezpečnostné opatrenia znižujú riziko náhodného uvedenia elektrického náradia do činnosti.
- Nepoužívané elektrické náradie uchovávajte mimo dosahu detí a nedovoľte, aby osoby neoboznámené s elektrickým náradím alebo s týmito pokynmi, používali toto elektrické náradie. Elektrické náradie je nebezpečné v rukách nepoučených používateľov.
- Elektrické náradie riadne udržiavajte. Skontrolujte, či pohyblivé diely nie sú vyosené alebo či sa nezadierajú, či nie sú poškodené diely a či nemajú žiadne iné nedostatky, ktoré môžu ovplyvniť funkčnosť elektrického náradia. V prípade poškodenia sa elektrické náradie musí pred opätovným použitím opraviť. Veľa úrazov spôsobujú nedostatočne udržiavané elektrické náradie.
- Náradie sa musí udržiavať v naostrenom a čistom stave. Riadne udržiavané rezné nástroje s ostrými reznými hranami majú menšiu náchylnosť k zadieraniu a ľahšie sa ovládajú.
- Elektrické náradie, doplnky a nástrojové koncovky a pod. používajte v súlade s týmito pokynmi a spôsobom, zamýšľaným pre daný druh elektrického náradia, berúc na zreteľ pracovné podmienky a na prácu, ktorá sa má vykonávať. Používanie elektrického náradia na iné operácie ako tie, pre ktoré je určené, môže spôsobiť nebezpečnú situáciu.

5.5 Servis

- Servis elektrického náradia zverte kvalifikovanému opravárovi. Môžu sa používať iba rovnaké náhradné diely. Zaručíte tak, že bude zachovaná bezpečnosť elektrického náradia.

6 ĎALŠIE BEZPEČNOSTNÉ POKYNY PRE KOSAČKY NA TRÁVU

- Kosačky na trávu nesmú používať deti alebo nezaškolené osoby. Chodidlá si chráňte pevnou obuvou alebo vysokými topánkami.
- Na ochranu nôh používajte dlhé nohavice.
- Pred použitím nástroj skontrolujte. Ak je nástroj poškodený, nesmie sa použiť.
- Ak je nástroj poškodený, dajte ho do opravy autorizovanému servisnému zástupcovi.
- Nástroj nepoužívajte v prítomnosti detí a/alebo zvierat.
- Nástroj používajte len pri dennom svetle alebo pri dobrom osvetlení.
- Nástroj nikdy nepoužívajte bez namontovaného krytu.
- Pred použitím nástroja odstráňte z plochy, ktorú budete kosiť, všetky konáre, kamene, drôty a iné prekážky.
- Nástroj používajte len vo zvislej polohe a s rezacou strunou smerom k zemi. Nástroj nikdy nezapínajte v inej polohe.
- Ruky a chodidlá držte vždy mimo rezacej struny.
- Nedotýkajte sa rezacej struny.
- Skôr než nástroj položíte, vypnite ho a počkajte, kým sa rezacia struna úplne nezastaví. Nikdy sa nepokúšajte sami zastaviť rezaciu strunu.



Upozorňujeme, že po vypnutí sa nástroj ešte krátky čas naďalej otáča.

- Používajte len taký typ rezacej struny, ktorý odporúča výrobca. Nikdy nepoužívajte kovové rezacie struny alebo rybársky vlasce.
- Po použití skladujte nástroj bezpečne a mimo dosahu detí.

7 DOPLŇUJÚCE BEZPEČNOSTNÉ POKYNY PRE AKUMULÁTORY A NABÍJAČKY



Používajte iba akumulátory a nabíjačky, ktoré sú použiteľné pre toto zariadenie.

7.1 Akumulátory

- Nepokúšajte sa ich zo žiadneho dôvodu otvárať.
- Neuchovávajte na miestach, kde môže teplota prekročiť hodnotu 40 °C.
- Nabíjajte iba pri teplote prostredia v rozmedzí 4 °C až 40 °C.
- Batérie skladujte na chladnom a suchom mieste (5 °C – 20 °C). Batérie nikdy neskladujte vo vybitom stave.
- Pre lítium-iónové batérie je lepšie pravidelne ich vybiť a nabiť (aspoň 4-krát ročne). Ideálne nabitie pre dlhodobé skladovanie vašej lítium-iónovej batérie je 40 % kapacity.
- Pri likvidácii akumulátorov dodržiavajte pokyny uvedené v časti „Ochrana životného prostredia“.
- Nevyvolávajte skraty. V prípade vytvorenia spojenia medzi kladným (+) a záporným (-) pólom priamo alebo náhodným kontaktom s kovovými predmetmi dôjde k skratu a prechodu veľkého prúdu, čo spôsobí prudké zahriatie, následkom ktorého môže akumulátor prasknúť alebo spôsobiť požiar.
- Akumulátory nezahrievajte. Ak sa akumulátory zahrejú na viac ako 100 °C, tesniace a izolačné priehradky, ako aj ďalšie polymérové komponenty sa môžu poškodiť a spôsobiť unikanie elektrolytu alebo vnútorné skraty, ktoré môžu viesť k zahrievaniu a následnému prasknutiu alebo požiaru. Akumulátory nelikvidujte v ohni, mohlo by dôjsť k výbuchu a intenzívnemu horeniu.
- V extrémnych prípadoch môže dôjsť k presakovaniu elektrolytu z akumulátora. Keď si na akumulátore všimnete kvapalinu, postupujte nasledovne:
 - Kvapalinu opatrne zotrite utierkou. Zabráňte kontaktu s pokožkou.
 - V prípade kontaktu s pokožkou alebo očami postupujte podľa pokynov uvedených nižšie:
 - ✓ Okamžite opláchnite vodou. Neutralizujte miernou kyselinou, napr. citrónovou šťavou alebo octom.
 - ✓ V prípade kontaktu s očami vyplachujte dostatočným množstvom vody po dobu najmenej 10 minút. Poradte sa s lekárom.



Nebezpečenstvo požiaru! Zabráňte skratovaniu kontaktov odpojeného akumulátora. Akumulátor nespaľujte.

7.2 Nabíjačky

- Nepokúšajte sa nabíjať batérie, ktoré nie sú určené na opätovné nabíjanie.
- Poškodené káble nechajte ihneď vymeniť.
- Nabíjačku nevystavujte pôsobeniu vody.
- Nabíjačku neotvárajte.
- Nabíjačku netestujte.
- Nabíjačka je určená iba na používanie v interiéri.

8 NABÍJANIE, VKLADANIE A VYBERANIE AKUMULÁTORA

8.1 Indikácie nabíjania

Nabíjačku pripojte k elektrickej zásuvke:

- Svetí zelená kontrolka: pripravené na nabíjanie.
- Bliká červená kontrolka: nabíja sa.
- Svetí zelená kontrolka: nabíjanie je dokončené.

- Svieti zelená aj červená kontrolka: akumulátor alebo nabíjačka sú poškodené.



Poznámka: Ak akumulátor správne nepasuje, odpojte ho a uistite sa, že pre túto nabíjačku je to správny model, ako je uvedené v tabuľke s technickými parametrami. Nenabíjajte žiadny iný akumulátor alebo ten, ktorý sa nedá bezpečne vložiť do nabíjačky.

1. Nabíjačku a akumulátor počas pripojenia často sledujte.
2. Nabíjačku po skončení nabíjania odpojte a vyberte z nej akumulátor.
3. Pred použitím nechajte akumulátor úplne vychladnúť.
4. Nabíjačku aj akumulátor uložte vnútri a mimo dosahu detí.



POZNÁMKA: Ak sa akumulátor pri nepretržitom používaní v nástroji zohrieva, pred nabíjaním ho nechajte vychladnúť na izbovú teplotu. Týmto sa predĺži životnosť akumulátorov.

8.2 Vyberanie/vkladanie akumulátora



VÝSTRAHA: Pred vykonávaním akýchkoľvek nastavovaní sa uistite, že je nástroj vypnutý alebo je z neho vybratý akumulátor.

- Nástroj držte v jednej ruke a druhou rukou držte akumulátor (15).
- Vkladanie: Akumulátor zatlačte a zasuňte do portu na akumulátor a pred začatím prevádzky skontrolujte, či uvoľňovacia západka na zadnej strane akumulátora zapadla na svoje miesto a či je akumulátor zaistený.
- Vyberanie: Zatlačte na uvoľňovaciu západku na akumulátore a súčasne ho vytiahnite von.

8.3 Indikátor nabitia akumulátora (obr. A)

Na akumulátore sú indikátory jeho nabitia (18). Stav nabitia akumulátora môžete skontrolovať stlačením tlačidla (19). Pred použitím zariadenia stlačte spúšť a skontrolujte, či je akumulátor úplne nabitý, aby zariadenie mohlo správne fungovať.

Tieto 3 kontrolky LED ukazujú stav nabitia akumulátora:

- svietia 3 kontrolky LED: akumulátor je plne nabitý.
- svietia 2 kontrolky LED: akumulátor je nabitý na 60 %.
- svieti 1 kontrolka LED: akumulátor je takmer vybitý.

9 MONTÁŽ

Ku kosačke sú dodané také súčiastky, ktoré treba zmontovať. Pri ich montáži postupujte nasledovne:

9.1 Montáž ochranného krytu (obr. 1)

- Vybaľte zastrihávač trávy, ochranný kryt (10) a oceľový drôt.
- Nasuňte ochranný kryt na hlavicu zastrihávača trávy.
- Na utiahnutie skrutky s hlavou Phillips použite skrutkovač s hlavou Phillips.
- Zasuňte drôt na ochranu kvetín (9) k ochrannému krytu (10).



Výstraha! Počas používania dávajte pozor na nôž na skrátenie struny. Môžete sa zraniť.



Výstraha! Nikdy nepoužívajte kosačku na trávu bez krytu. Je to nevyhnutné pre Vašu bezpečnosť a bezpečnosť iných osôb a pre dobrú prevádzkovú spôsobilosť kosačky na trávu. Nedodržiavanie týchto bezpečnostných pokynov je nielen nebezpečné, ale taktiež ruší platnosť záručných podmienok.

9.2 **Namontujte vodiace koleso (obr. 2)**

- Vybaľte vodiace koleso a zodpovedajúcu skrutku, namontujte ju podľa obr. 2.
- Dotiahnite obe skrutky.

9.3 **Nastavenie výšky (obr. 3)**

- Výšku nastavíte otočením a uvoľnením zaistovacieho kolieska predĺženia na obruči (5) v smere šípky 1 a následným vysunutím alebo zasunutím predĺžovacej trubice (6) v smere šípky 2.
- Trubicu zaistíte vo vybranej polohe utiahnutím zaistovacieho kolieska predĺženia (5).

9.4 **Nastavenie pomocnej rukoväte (obr. 4)**

- Vybaľte pomocnú rukoväť (3).
- Uvoľnite koliesko (4) a vyberte dlhú skrutku. Postupujte podľa montážneho postupu uvedeného na obr. 4.

9.5 **Nastavenie uhla kosenia (obr. 5)**

Naša kosačka má 4-miestnu kosiacu hlavicu. Toto nastavenie umožňuje efektívnu prácu pri pohodlnom uhle kosenia. Dokáže presne kosiť okolo kvetinových záhonov, pod kríkmi, okolo stromov, plotov atď.

Uhol zmeníte stlačením tlačidla nastavenia uhla kosiacej hlavice (7) na bloku motora do požadovanej polohy. Následne tlačidlo uvoľnite.

Jednou rukou uchopte rukoväť (20) a druhou rukou potiahnite trubicu, pričom ju otáčajte doľava alebo doprava v smere šípky na rukoväti.



Výstraha: pred nastavovaním vyberte z kosačky akumulátor.



Výstraha: vždy používajte ochranné okuliare. Nenakláňajte sa nad kosiacu hlavicu. Môže dôjsť k vrhnutiu kamienkov a prachu do tváre, čo môže mať za následok oslepenie alebo vážne poranenie. Pri používaní zariadenia dodržiavajte nasledujúce pokyny: Používajte pevný pracovný odev a ochranu očí. Jednou rukou držte prednú rukoväť a druhou rukou pomocnú rukoväť. Zariadenie držte pod úroveň pásu. Zariadením pohybujte sprava doľava, aby zvyšky odletovali vždy na opačnú stranu od vás. Nepredkláňajte sa, držte kosiacu časť so strunou rovnobežne so zemou (alebo kolmo na okraje) a pripravte materiál na kosenie (bez dotýkania sa).



Výstraha: Pred začatím práce skontrolujte, či je struna na kosenie dostatočne dlhá. Kým motor nebeží na plné otáčky, nezačínajte pracovať.

10 PREVÁDZKA



Ak je pri prvom použití zariadenia struna príliš dlhá, nadbytočný kus struny odsekne nôž na kryte kosačky.

Kosačka bude fungovať najlepšie pri dodržaní nasledujúcich pokynov:

- Kosačku nikdy nepoužívajte bez bezpečnostných prvkov.

- Nekoste mokrú trávu. Najlepšie výsledky sa dosahujú na suchej tráve.
- Kosačkou nepohybujte oproti tráve, kým nestlačíte vypínač, t. j. počkajte, kým bude kosačka bežať.
- Ak chcete dosiahnuť správne kosenie, kosačkou pohybujte zo strany na stranu kráčajúc dopredu a držiac ju v uhle približne 30°.
- Dlhšiu trávu koste na niekoľkokrát jej postupným skracovaním smerom zhora.
- Nadmernému opotrebovaniu struny zabránite pomocou vodiacej lišty a ochranného krytu.
- Kosačku nepoužívajte v blízkosti tvrdých predmetov, aby ste predišli nadmernému opotrebovaniu struny.

10.1 Zapínanie a vypínanie

- Kosačku zapnete stlačením odist'ovacieho tlačidla (1) a vypínača (2).
- Zariadenie vypnete pustením vypínača.



POZOR! Po vypnutí kosačky sa bude nylonová struna točiť ešte niekoľko sekúnd.

10.2 Výmena kotúča a struny (obr. 6)

- Zatláče na strany krytu kotúča a zložte ho.
- Vyberte prázdny kotúč.
- Prevlčte konce struny na novom kotúči cez oká v priestore na kotúč.
- Kryt kotúča umiestnite späť na držiak kotúča.
- Keď zariadenie najbližšie zapnete, struna sa automaticky skráti na správnu dĺžku.



POZOR! V žiadnom prípade nenavíjajte ďalšiu strunu na prázdny kotúč, ale namiesto toho ho vymeňte za nový, rovnaký ako pôvodný. Používanie strún s inými vlastnosťami môže kosačku trvalo poškodiť a zrušiť platnosť záruky.

10.3 Ručné predĺženie struny

- Strunu je možné v prípade potreby predĺžiť aj ručne.
- Pred ručným predĺžením struny vyberte zo zariadenia akumulátor.
- Stlačte tlačidlo na ručnom predĺžovači struny a uvoľnite ho pri súčasnom miernom potiahnutí struny, kým sa struna neodvinie na úroveň rezača.
- Ak struna prekročí úroveň rezača, je príliš dlhá.

11 ČISTENIE A ÚDRŽBA

Váš nástroj bol zhotovený tak, aby fungoval dlhodobo len pri minimálnej údržbe. Trvalá úspešná prevádzka závisí od správneho ošetrovania a čistenia nástroja.

- Pravidelne čistite ventilačné otvory v nástroji pomocou mäkkej kefy alebo suchej handričky.
- Pravidelne čistite rezné lanko a cievku pomocou mäkkej kefy alebo suchej handričky.
- Pravidelne používajte tupú škrabku na odstránenie trávy a nečistôt zo spodnej časti chrániča.

12 SKLADOVANIE

- Kosačku na trávu držte mimo dosahu detí v stabilnej a bezpečnej polohe a na suchom mieste, kde teplota nie je príliš horúca, ani príliš studená.
- Kosačku na trávu skladujte mimo dosahu priameho slnečného svetla, ak je možné, tak na tmavom alebo málo osvetlenom mieste.
- Nástroj neskladujte v nylónovom vrecku, keďže môže podporiť akumuláciu vlhkosti.
- Kosačku na trávu nenechávajte voľne ležať na zemi. Namiesto toho ju zaveste za rukoväť, aby sa tak kryt ničoho nedotýkal. Ak necháte nástroj voľne ležať na zemi, môže to

zapríčiniť zmenu tvaru ochranného krytu a zmenili by sa tak rozmery a bezpečnostné charakteristiky nástroja.

13 TECHNICKÉ ÚDAJE

Typ	POWDPG7546
Menovité napätie	40 V
Šírka rezu	300 mm
Veľkosť struny	Φ1,6 mm
Rezací systém	dvojitě vlákna/„udri a chod“
Otáčky pri chode naprázdno	8000 min-1

14 HLUK

Hodnoty emisií hluku namerané podľa príslušnej normy. (K=3)

Hladina akustického tlaku L_{pA} 78 dB(A)

Hladina akustického výkonu L_{wA} 90 dB(A)



POZOR! Ak akustický tlak prekročí úroveň 85 dB(A), používajte chrániče sluchu.

aw (Vibrácie)

Max. 2,0 m/s²

K = 1,5 m/s²

15 ZÁRUKA

- Záručná lehota poskytovaná na tento výrobok v súlade s platnými zákonmi je 36 mesiacov a začína plynúť dňom zakúpenia prvým používateľom.
- Táto záruka zahŕňa všetky chyby materiálu a výrobné chyby, okrem: batérií, nabíjačiek, chybných súčastí, ktoré podliehajú bežnému opotrebovaniu ako napr. ložiská, kefy, káble a zástrčky alebo príslušenstvo ako vrtáky, vrtné korunky, pílové listy atď.; nezahŕňa poškodenia alebo chyby spôsobené zlým zaobchádzaním, nehodami alebo pozmeňovaním, ani náklady na prepravu.
- Poškodenie a/alebo chyby, ktoré sú dôsledkom nesprávneho používania, tiež nespádajú pod ustanovenia záruky.
- Nenesieme ani žiadnu zodpovednosť za zranenie osôb, ktoré je dôsledkom nesprávneho používania zariadenia.
- Opravy smie vykonávať iba autorizované servisné stredisko pre nástroje Powerplus.
- Viac informácií získate na tel. čísle 00 32 3 292 92 90.
- Prípadné náklady na prepravu vždy nesie zákazník, ak nebolo písomnou formou dohodnuté inak.
- Záruku si zároveň nemožno uplatňovať, ak bolo zariadenie poškodené v dôsledku nedbanlivej údržby alebo preťaženia.
- Zo záruky sú definitívne vylúčené prípady, kedy poškodenie vzniklo dôsledkom vniknutia kvapaliny, nadmerného preniknutia prachu, úmyselného poškodenia (úmyselne alebo závažnou nedbanlivosťou), nevhodného použitia (použitie zariadenia na účely, na ktoré nie je vhodné), nekompetentného použitia (napr. nerešpektovaním pokynov v návode), neodbornej montáže, zásahu bleskom, chybného sieťového napätia. Neboli uvedené všetky možnosti.
- Prijatie reklamácie v rámci záruky nemá vplyv na predĺženie záručnej lehoty, ani na začatie novej záručnej lehoty v prípade výmeny zariadenia.
- Staré zariadenia alebo súčasti, ktoré sú vymieňané v rámci záruky, sa preto stávajú majetkom spol. Varo NV.

- Vyhradzujeme si právo zamietnuť akúkoľvek reklamáciu, ak nie je možné overiť dátum zakúpenia alebo ak je jasné, že výrobok nebol riadne udržiavaný. (čisté vetracie otvory, pravidelná údržba uhlíkových kefiiek,...)
- Potvrdenku o nákupe si musíte uschovať ako doklad o dátume zakúpenia.
- Náradie musíte vrátiť v nerozobranom stave svojmu predajcovi v prijateľne čistom stave, v originálnom plastovom kufríku liatom pod tlakom, ak v ňom bolo vaše náradie dodané, spolu s priloženým dokladom o kúpe.
- Váš nástroj musíte nabíjať minimálne 1x mesačne, aby nástroj optimálne fungoval.

16 ŽIVOTNÉ PROSTREDIE



Ak musíte po dlhodobom používaní zariadenie vymeniť, nelikvidujte ho spolu s domovým odpadom, ale ekologicky správnym spôsobom.

Odpad, ktorý vzniká pri likvidácii elektrických strojov, sa nesmie likvidovať s bežným domovým odpadom. Ak existuje zariadenie na recykláciu, odovzdajte ho na recykláciu. Informácie o recyklácii vám poskytnú miestne úrady alebo predajca.

17 VYHLÁSENIE O ZHODE



VARO – Vic. Van Rompuy N.V. - Joseph Van Instraat 9 - BE2500 Lier - BELGICKO vyhlasuje, že

výrobok:	Akumulátorový Kosačka na trávnu 20 V
obchodná známka:	PowerPlus
model:	POWDPG7546

je v súlade so základnými požiadavkami a inými relevantnými ustanoveniami príslušných európskych smerníc, na základe uplatnenia európskych harmonizovaných noriem. V prípade akýchkoľvek neoprávnených úprav tohto zariadenia stráca toto vyhlásenie svoju platnosť.

Európske smernice (vrátane ich prípadných novelizácií do dátumu podpisu):

2011/65/EU

2006/42/EC

2014/30/EU

2000/14/EC

Annex VI

LwA

Measured 90 dB(A)

Guaranteed 92 dB(A)

Notified Body TÜV SÜD - 0036

Európske harmonizované normy (vrátane ich prípadných novelizácií do dátumu podpisu):

EN60335-1 : 2012

EN50636-2-91 : 2014

EN IEC55014-1 : 2021

EN IEC55014-2 : 2021

Uchovávateľ technickej dokumentácie: Philippe Vankerkhove, VARO – Vic. Van Rompuy N.V.

Nižšie podpísaný koná v mene výkonného riaditeľa spoločnosti,

Ludo Mertens
Regulačné záležitosti – Compliance Manager
21/03/2024, Lier - Belgium

1	UTILIZARE PREVĂZUTĂ	3
2	DESCRIERE (FIG. A).....	3
3	CONȚINUTUL PACHETULUI	3
4	SIMBOLURI.....	4
5	AVERTISMENTE GENERALE DE SIGURANȚĂ PRIVIND APARATELE ELECTRICE	4
5.1	<i>Zona de lucru</i>	4
5.2	<i>Siguranța electrică</i>	5
5.3	<i>Siguranța personală</i>	5
5.4	<i>Folosirea și întreținerea aparatului electric</i>	5
5.5	<i>Service</i>	6
6	REGULI DE SIGURANȚĂ SUPLIMENTARE PENTRU TRIMMERELE DE IARBĂ.....	6
7	INSTRUCȚIUNI SUPLIMENTARE DE SIGURANȚĂ PENTRU ACUMULATORI ȘI ÎNCĂRCĂTOARE	7
7.1	<i>Acumulatorii</i>	7
7.2	<i>Încărcătoare</i>	7
8	ÎNCĂRCAREA, INTRODUCEREA SAU SCOATEREA ACUMULATORULUI.....	7
8.1	<i>Indicații privind încărcătorul</i>	7
8.2	<i>Scoaterea / introducerea acumulatorului</i>	8
8.3	<i>Indicator al încărcării acumulatorului (Fig. A)</i>	8
9	MONTAJUL	8
9.1	<i>Montarea apărătorii</i>	8
9.2	<i>Montarea rolei de ghidare (Fig. 2)</i>	9
9.3	<i>Reglarea înălțimii (Fig. 3)</i>	9
9.4	<i>Reglarea mânerului auxiliar (Fig. 4)</i>	9
9.5	<i>Ajustarea unghiului de tăiere (Fig. 5)</i>	9
10	MOD DE UTILIZARE.....	10
10.1	<i>Pornirea și oprirea</i>	10
10.2	<i>Înlocuirea bobinei și a firului (Fig. 6)</i>	10

10.3	<i>Lungirea manuală a firului</i>	10
11	CURĂȚAREA ȘI ÎNTREȚINEREA	10
12	DEPOZITAREA	11
13	DATE TEHNICE	11
14	ZGOMOT	11
15	GARANȚIE	12
16	MEDIU	12
17	DECLARAȚIA DE CONFORMITATE	13

TRIMMER DE IARBĂ 40 V 300 MM POWDPG7546

1 UTILIZARE PREVĂZUTĂ

Trimmerul de iarbă este destinat tunderii și aranjării marginilor peluzelor și cositului ierbii din spații înguste. Mașina este destinată numai utilizării de către persoane particulare. Nu este proiectat pentru utilizare profesională.



AVERTISMENT! Pentru siguranța dumneavoastră, citiți cu atenție acest manual și instrucțiunile generale privind siguranța, înainte de utilizarea aparatului. Aparatul electric nu trebuie dat altor persoane fără a le transmite și aceste instrucțiuni.

2 DESCRIERE (FIG. A)

- | | |
|---|---|
| 1. Buton de deblocare | 12. Lama de tăiere |
| 2. Întrerupător de pornire/oprire | 13. Capacul bobinei |
| 3. Mâner auxiliar | 14. Tăietorul de fir |
| 4. Buton de reglare pentru mânerul auxiliar | 15. Acumulator (NU ESTE INCLUS) |
| 5. Buton de blocare a tubului prelungitor | 16. Buton de deblocare a acumulatorului |
| 6. Tub prelungitor | 17. Încărcător (NU ESTE INCLUS) |
| 7. Butonul unghiului de cap de trimmer | 18. Indicator de nivel de energie în acumulator |
| 8. Cap trimmer | 19. Butonul indicatorului de nivel de energie în acumulator |
| 9. Sârmă de oțel | 20. Mâner |
| 10. Apărătoare | |
| 11. Rolă de ghidare | |

3 CONȚINUTUL PACHETULUI

- Îndepărtați toate ambalajele.
- Îndepărtați ambalajele rămase, precum și suporturile de transport (dacă există).
- Verificați prezența tuturor articolelor din pachet.
- Verificați dacă aparatul, cordonul de alimentare, fișa de alimentare și toate accesoriile sunt intacte în urma transportului.
- Păstrați ambalajele pe cât posibil până la finalul perioadei de garanție. Aruncați doar la punctele locale de reciclare a deșeurilor.



AVERTISMENT: Ambalajele nu sunt jucării! Copiii nu trebuie să se joace cu pungile de plastic! Pericol de sufocare!















- | | |
|--------------------|--------------------------------|
| 1 trimmer de iarbă | 1 manual |
| 1 apărătoare | 1 apărătoare pentru flori |
| 1 rolă de ghidare | 2 pungi de plastic cu șuruburi |
| 1 mâner auxiliar | |



În cazul în care lipsesc componente sau acestea sunt deteriorate, contactați magazinul de unde ați cumpărat produsul.

4 SIMBOLURI

În acest manual și/sau pe mașină se folosesc următoarele simboluri:

	Semnifică risc de rănire sau de deteriorare a aparatului.		Purtați încălțăminte de protecție.
	Citiți cu atenție instrucțiunile.		Purtați întotdeauna mănuși de protecție.
	Purtați ochelari de protecție și protecții auditive		În timpul utilizării, păstrați o distanță minimă de 15 m între mașină și alte persoane.
	Nu exploatați niciodată mașina în ploaie sau condiții de umezeală sau medii umede. Umezeala prezintă riscuri de electrocutare.		Purtați întotdeauna o mască facială.
	Clasa II - Aparatul este dublu izolat; Firele de împământare nu sunt prin urmare necesare (numai pentru încărcător).		În conformitate cu cerințele esențiale ale Directivelor europene.
	Ferii de apă încărcătorul și acumulatorul.		Nu dați foc acumulatorului sau încărcătorului.
	Temperatură ambiantă maximă 40 °C (numai pentru acumulator).		Utilizați acumulatorul și încărcătorul numai în incinte închise.
	Citiți manualul înainte de utilizare.		În timpul utilizării, păstrați o distanță minimă de 15 m între mașină și alte persoane.

5 AVERTISMENTE GENERALE DE SIGURANȚĂ PRIVIND APARATELE ELECTRICE

Citiți toate avertismentele de siguranță și toate instrucțiunile. Nerespectarea tuturor avertismentelor și a instrucțiunilor poate duce la electrocutare, incendiu și/sau rănirea gravă. Păstrați toate avertismentele și instrucțiunile pentru consultare ulterioară. Termenul „aparat electric” folosit în cadrul avertismentelor se referă atât la aparatul alimentat de la priză (prin cablul de alimentare), cât și la aparatul alimentat cu baterii (fără fir).

5.1 Zona de lucru

- Spațiul de lucru trebuie să fie curat și bine iluminat. Spațiile aglomerate și întunecate favorizează accidentele.

- Nu utilizați aparatele în spații cu atmosferă explozivă, cum ar fi în prezența lichidelor inflamabile, gazelor sau a prafului. Aparatele electrice produc scânteii care pot aprinde praful sau gazele.
- Atunci când lucrați cu aparatul electric, nu lăsați copiii și alți privitori să se apropie de spațiul de lucru. Distragerea atenției vă poate face să pierdeți controlul aparatului.

5.2 Siguranța electrică

- Verificați întotdeauna dacă alimentarea de la rețea corespunde cu tensiunea de pe plăcuța indicatoare a caracteristicilor.
- Ștecărele aparatului electric trebuie să se potrivească la priză. Nu modificați în niciun fel ștecărul. Nu folosiți niciun fel de fișe de adaptare pentru aparatele electrice cu împământare. Ștecărele și prizele nemodificate reduc riscul de electrocutare mortală.
- Evitați contactul cu suprafețe împământate sau legate la masă, cum ar fi țevile, radiatoarele, aparatele de gătit sau frigidererele. Există risc crescut de electrocutare mortală în cazul în care corpul dumneavoastră face contact cu solul.
- Nu expuneți aparatul electric la intemperii sau la medii cu umezeală. Riscul de electrocutare mortală crește în cazul în care apa pătrunde în interiorul aparatului electric.
- Nu deteriorați cablul. Nu folosiți niciodată cablul pentru a transporta, trage sau scoate din priză aparatul electric. Păstrați cablul ferit de căldură, ulei, margini ascuțite sau piese în mișcare. Cablurile deteriorate sau încălcite cresc riscul de electrocutare.
- Când aparatul funcționează în exterior, folosiți un prelungitor adecvat folosirii în exterior. Folosirea unui prelungitor adecvat folosirii la exterior reduce riscul de electrocutare.
- Dacă trebuie folosit aparatul în medii umede, folosiți o priză protejată cu disjunctur bipolar. Folosirea unui disjunctur bipolar reduce riscul de electrocutare.

5.3 Siguranța personală

- Aveți grijă la ce lucrați și folosiți-vă simțul practic atunci când lucrați cu aparatul electric. Nu folosiți un aparat electric atunci când sunteți obosit sau sub influența drogurilor, a alcoolului sau a medicamentelor. Un moment de neatenție în timpul lucrului cu aparatul electric poate duce la rănire gravă.
- Folosiți echipament de siguranță. Purtați întotdeauna elemente de protecție pentru ochi. Echipamentul de siguranță cum ar fi masca de praf, încălțămîntea de siguranță împotriva alunecării, casca dură sau protecțiile auditive folosite indiferent de condiții reduc răniurile.
- Evitați pornirea accidentală. Asigurați-vă că întrerupătorul se află în poziția deconectat înainte de a băga în priză. Transportul aparatelor electrice având degetul pe întrerupător sau alimentarea de la sursă a aparatelor electrice care au întrerupătorul în poziția de pornire favorizează accidentele.
- Îndepărtați orice sculă de reglare sau cheie de piulițe înainte de a porni aparatul electric. O cheie de piulițe sau altă cheie lăsată prinsă de o piesă rotativă a aparatului electric poate duce la rănire.
- Nu vă întindeți. Mențineți permanent un sprijin și un echilibru corespunzător pe picioare. Acest lucru permite un control mai bun al aparatului electric în situații neprevăzute.
- Îmbrăcați-vă corespunzător. Nu purtați haine largi sau bijuterii. Țineți părul, hainele sau mânușile departe de părțile în mișcare. Hainele largi, bijuteriile sau părul lung pot fi prinse de părțile în mișcare.
- Dacă v-au fost furnizate dispozitive pentru conectarea de utilaje de extragere și colectare a prafului, asigurați-vă că sunt conectate și folosite corect. Folosirea acestor dispozitive poate reduce riscurile asociate intrării în contact cu praful.

5.4 Folosirea și întreținerea aparatului electric

- Nu suprasolicitați aparatul electric. Folosiți aparatul electric conform destinației sale. Folosirea în mod corespunzător a aparatului electric vă va realiza mai bine și mai sigur sarcina la parametrii pentru care a fost conceput.

- Nu folosiți aparatul dacă întrerupătorul nu îl pornește sau oprește. Orice aparat care nu poate fi controlat din întrerupător este periculos și trebuie reparat.
- Deconectați fișa de la sursa de alimentare înainte de a face orice fel de reglaje, de a schimba accesoriile sau de a depozita aparatul. Astfel de măsuri preventive reduc riscul de a porni accidental aparatul electric.
- Depozitați aparatul departe de îndemâna copiilor și nu permiteți persoanelor nefamiliarizate cu acesta sau cu instrucțiunile sale să lucreze cu aparatul. Aparatele sunt periculoase dacă sunt folosite de persoane neinstruite.
- Întrețineți aparatele. Verificați alinierea sau prinderea părților în mișcare, crăparea pieselor sau orice altă stare ce poate afecta funcționarea aparatului. Dacă este deteriorat, reparați aparatul înainte de a-l folosi. Multe accidente sunt cauzate de aparate prost întreținute.
- Păstrați piesele de tăiere ascuțite și curate. Sculele așchietoare întreținute corespunzător, având lamele de tăiere ascuțite, se blochează mai greu și sunt mai ușor de controlat.
- Folosiți aparatul, accesoriile și lamele etc. în conformitate cu aceste instrucțiuni și în modul destinat utilizării specifice a acestui aparat, luând în calcul condițiile de lucru și operațiunile care trebuie efectuate. Folosirea aparatului electric pentru operațiuni diferite de cele pentru care a fost conceput poate duce la situații periculoase.

5.5 Service

- Reparați aparatul la un tehnician autorizat, folosind doar piese de schimb identice. Astfel, se va păstra siguranța în funcționare a aparatului.

6 REGULI DE SIGURANȚĂ SUPLIMENTARE PENTRU TRIMMERELE DE IARBĂ

- Este interzisă utilizarea trimmerelor de către copii sau de către persoane neinstruite.
- Purtați pantofi sau ghete rezistente pentru protecția picioarelor.
- Purtați pantaloni lungi pentru protecția gambelor.
- Verificați aparatul înainte de utilizare. Este interzisă utilizarea aparatelor defecte.
- În caz de defecțiune a aparatului, solicitați repararea într-un service autorizat.
- Nu utilizați aparatul în prezența copiilor și / sau a animalelor.
- Utilizați aparatul numai pe timp de zi sau cu iluminare corespunzătoare.
- Nu utilizați aparatul fără apărătoare.
- Înainte de utilizarea aparatului, îndepărtați de pe suprafața de lucru bucățile de lemn, pietrele, sârmele și alte obstacole.
- Utilizați aparatul numai în poziție verticală, cu firul de tăiere orientat către sol. Nu porniți aparatul în alte poziții.
- Feriți mâinile și picioarele de firul de tăiere.
- Nu atingeți firul de tăiere.
- Opritiți aparatul și așteptați oprirea completă a firului de tăiere înainte de a pune jos aparatul. Nu încercați să opriți firul de tăiere.



Atenție! După oprirea aparatului, acesta își continuă un anumit timp mișcarea de rotație.

- Utilizați numai tipul de fir de tăiere recomandat de producător. Nu utilizați fire de tăiere metalice sau fire de pescuit.
- După utilizare, depozitați întotdeauna aparatul la loc sigur, unde copiii nu au acces.

7 INSTRUCȚIUNI SUPLIMENTARE DE SIGURANȚĂ PENTRU ACUMULATORI ȘI ÎNCĂRCĂTOARE



Folosiți doar acumulatori și încărcătoare aplicabile pentru această unealtă.

7.1 Acumulatorii

- Nu încercați deschiderea sub niciun motiv.
- Nu depozitați în locuri unde temperatura poate depăși 40 °C.
- Încărcați numai la temperaturi ambiante între 4 °C și 40 °C.
- Depozitați acumulatorii într-un spațiu uscat și răcoros (5 °C-20 °C). Nu depozitați niciodată acumulatorii descărcați.
- Este recomandată descărcarea și reîncărcarea cu regularitate a acumulatorilor Li-ion (de cel puțin 4 ori pe an). Nivelul ideal de încărcare a acumulatorilor Li-ion în vederea depozitării pe termen lung este de 40% din capacitatea sa.
- La eliminarea acumulatorilor, respectați instrucțiunile din capitolul „Protecția mediului”.
- Evitați producerea de scurtcircuite. La conectarea directă sau accidentală, prin intermediul unor obiecte metalice, a bornelor pozitivă (+) și negativă (-), acumulatorul este scurtcircuitat și se va produce un curent de intensitate ridicată, care poate provoca ruperea sau aprinderea carcasei.
- Nu încălziți. La încălzirea acumulatorilor la peste 100 °C, garniturile de etanșare și izolare și alte componente din polimeri se pot deteriora, provocând scurgeri de electrolit și / sau scurtcircuite interne, care generează căldură și provoacă ruperea sau aprinderea. De asemenea, nu aruncați acumulatorii în foc. Pericol de incendiu, explozie și / sau arsuri grave.
- În condiții extreme se pot produce scurgeri din acumulatori. În caz că se observă lichid pe suprafața bateriei, procedați după cum urmează:
 - Ștergeți cu atenție lichidul cu o cârpă. Evitați contactul cu pielea.
 - În caz de contact cu pielea sau cu ochii, urmați instrucțiunile de mai jos:
 - ✓ Clătiți imediat cu apă. Neutralizați cu un acid slab, cum ar fi suc de lămâie sau oțetul.
 - ✓ În caz de contact cu ochii, clătiți cu apă curată din abundență, timp de cel puțin 10 minute. Prezentați-vă la medic.



Pericol de incendiu! Evitați scurtcircuitarea bornelor unui acumulator desprins. Nu dați foc acumulatorului.

7.2 Încărcătoare

- Nu încercați încărcarea bateriilor nereîncărcabile.
- Înlocuiți imediat cablurile defecte.
- Feriți încărcătorul de apă.
- Nu deschideți încărcătorul.
- Nu testați încărcătorul.
- Încărcătorul este destinat numai utilizării în interior.

8 ÎNCĂRCAREA, INTRODUCEREA SAU SCOATEREA ACUMULATORULUI

8.1 Indicații privind încărcătorul

Conectați încărcătorul la priza de curent:

- Verde aprins continuu: gata de încărcare.
- Roșu intermitent: în curs de încărcare.

- Verde aprins continuu: încărcat.
- Verde și roșu aprinse continuu: acumulatori deteriorați sau încărcător deteriorat.



Notă: dacă acumulatorul nu se potrivește bine, deconectați-l și verificați dacă setul de acumulatori este modelul corect pentru acest încărcător, conform celor indicate în diagrama din specificație. Nu încărcați alt set de acumulatori sau un set care nu se potrivește bine în încărcător.

1. Verificați frecvent încărcătorul și setul de acumulatori în timp ce acestea sunt conectate.
2. Scoateți din priză încărcătorul și deconectați-l de la setul de acumulatori când ați terminat.
3. Lăsați setul de acumulatori să se răcească total înainte de utilizare.
4. Țineți încărcătorul și setul de acumulatori în interior, dar nu la îndemâna copiilor.



NOTĂ: Dacă acumulatorul este cald după utilizare continuă în unealtă, lăsați-l să se răcească la temperatura camerei înainte de încărcare. Astfel veți prelungi autonomia acumulatorilor.

8.2 Scoaterea / introducerea acumulatorului



AVERTISMENT: Înainte de a face orice reglaj, asigurați-vă că unealta este oprită sau scoateți setul de acumulatori.

- Țineți unealta cu o mână și setul de acumulatori (15) cu cealaltă mână.
- Pentru instalare: împingeți și glisați setul de acumulatori în compartimentul dedicat, asigurându-vă că mecanismul de deschidere din partea din spate a acumulatorului se fixează în poziție și că acumulatorul este securizat înainte de începerea lucrului.
- Pentru scoatere: Apăsați mecanismul de deschidere a compartimentului acumulatorului și simultan trageți afară setul de acumulatori.

8.3 Indicator al încărcării acumulatorului (Fig. A)

Pe setul de acumulatori există indicatoare de încărcare a acumulatorului (18), puteți verifica starea de încărcare a acumulatorului apăsând butonul (19). Înainte de utilizarea aparatului, apăsați declanșatorul comutator pentru a verifica dacă acumulatorul este suficient de încărcat pentru funcționare corespunzătoare.

Cele 3 LED-uri pot indica starea nivelului de încărcare a acumulatorului:

- 3 LED-uri aprinse: Acumulator complet încărcat.
- 2 LED-uri aprinse: Acumulator încărcat 60%.
- 1 LED aprins: Acumulator aproape descărcat.

9 MONTAJUL

Trimmerul de iarbă se livrează cu anumite componente nemontate. Pentru montare, procedați după cum urmează.

9.1 Montarea apărătorii

- Scoateți din ambalaj trimmerul de iarbă și apărătoarea (10) cu sârmă de oțel.
- Glisați apărătoarea pe capul trimmerului.
- Utilizați o șurubelniță cu cap Phillips pentru a fixa șurubul cu cap Phillips.
- Împingeți sârma de oțel (9) pe apărătoare (10).



Atenție! În timpul acestei operațiuni, atenție la lama de tăiere a firului. Pericol de rănire.



Atenție! Nu utilizați motocosoara portabilă fără apărătoare. Aceasta este extrem de importantă pentru siguranța dvs. și a altor persoane și pentru funcționarea corespunzătoare a trimmerului. Nerespectarea acestei reglementări de siguranță este periculoasă și totodată anulează condițiile garanției.

9.2 Montarea rolei de ghidare (Fig. 2)

- Scoateți rola de ghidare și șurubul aferent și montați-le ca în Fig. 2.
- Strângeți cele două șuruburi.

9.3 Reglarea înălțimii (Fig. 3)

- Pentru a regla înălțimea, rotiți și slăbiți butonul de blocare a extensiei (5) cu guler, așa cum indică săgeata 1, extinzând sau retrăgând tubul extensibil (6), așa cum indică săgeata 2.
- Strângeți șurubul de blocare a extensiei (5) pentru a bloca tubul în poziția selectată.

9.4 Reglarea mânerului auxiliar (Fig. 4)

- Scoateți din ambalaj mânerul auxiliar (3).
- Slăbiți butonul (4) și extrageți șurubul lung. Urmați pașii de asamblare, ca în Fig. 4.

9.5 Ajustarea unghiului de tăiere (Fig. 5)

Trimerul dumneavoastră are un cap de tăiere cu 4 poziții. Această reglare vă permite să lucrați eficient la un unghi de lucru confortabil. Se poate tăia cu precizie în jurul răzoarelor de flori, sub tufișuri, în jurul copacilor și al stâlpilor de gard etc.

Pentru modificarea unghiului, apăsați butonul unghiului capului de tăiere (7), de la blocul motor în poziția dorită, apoi eliberați butonul.

Apucați cu o mână mânerul (20) și trageți de tub cu cealaltă mână, simultan rotind spre stânga sau spre dreapta conform săgeții de pe mâner.



Avertisment: scoateți setul de acumulatori din trimer înainte de reglarea mânerului.



Avertisment: Purtați întotdeauna ochelari de protecție. Nu vă aplecați peste capul de tăiere. Pietrele sau resturile pot ricoșa sau pot fi aruncate spre ochi și față, provocând orbirea sau răni grave. Pentru utilizarea mașinii, respectați următoarele puncte: Purtați haine rezistente și protecție pentru ochi. Țineți mânerul frontal cu o mână și mânerul auxiliar cu cealaltă mână. Țineți unitatea sub nivelul taliei. Mutați unitatea de la dreapta la stânga, astfel încât toate resturile să fie proiectate întotdeauna în partea opusă dumneavoastră. Evitând să vă aplecați, țineți secțiunea paralelă cu cablul de la sol (sau perpendiculară pe marginile de tăiere) și pregătiți materialul de tăiat (dar fără să îl atingeți).



Avertisment: Înainte de a începe lucrul, asigurați-vă că lungimea cablului este suficientă. Nu începeți lucrul înainte ca motorul să ruleze la turație maximă.

10 MOD DE UTILIZARE



Dacă firul este prea lung la prima utilizare a aparatului, capătul în exces va fi tăiat de lama de pe apărătoare.

Trimmerul de iarbă va funcționa optim dacă respectați următoarele instrucțiuni:

- Nu utilizați niciodată trimmerul de iarbă fără dispozitivele sale de siguranță.
- Nu tăiați iarba udă. Cele mai bune rezultate se obțin dacă iarba este uscată.
- Nu aduceți trimmerul deasupra ierbii decât după apăsarea comutatorului, adică așteptați începerea funcționării trimmerului.
- Pentru o tăiere corectă, balansați trimmerul de iarbă în lateral pe măsură ce vă deplasați spre înainte, ținându-l în această poziție la un unghi de aproximativ 30°.
- Efectuați câteva treceri pentru a scurta iarba lungă succesiv din partea de sus.
- Utilizați ghidajul de muchie și apărătoarea pentru a preveni uzura inutilă a firului.
- Feriți trimmerul de obiecte dure, pentru a evita uzura inutilă a firului.

10.1 Pornirea și oprirea

- Apăsați butonul de blocare (1) și comutatorul ON/OFF (pornit/oprit) (2) pentru a porni trimmerul.
- Pentru a opri aparatul, eliberați întrerupătorul de pornire / oprire.



ATENȚIE! După oprire, firul de nailon va continua să se rotească timp de câteva secunde.

10.2 Înlocuirea bobinei și a firului (Fig. 6)

- Apăsați lateralele suportului bobinei și scoateți capacul.
- Scoateți bobina fără fir.
- Înfășurați capetele firului de pe noua bobină prin ochiurile din corpul bobinei.
- Fixați la loc capacul bobinei în suportul bobinei.
- Atunci când porniți din nou aparatul, firul va fi tăiat automat la lungimea perfectă.



ATENȚIE! În niciun caz nu înfășurați fir suplimentar pe bobina goală, ci înlocuiți-l cu unul nou, identic cu originalul. Utilizarea unui fir cu caracteristici diferite față de cel original poate deteriora permanent trimmerul de iarbă și poate anula termenii garanției.

10.3 Lungirea manuală a firului

- Dacă este necesar, firul poate fi lungit și manual.
- Înainte de a lungi manual firul, scoateți acumulatorul din dispozitiv.
- Apăsați butonul firului cu extindere manuală și eliberați-l trăgând ușor de fir până când ajunge la tăietor.
- Firul este prea lung dacă depășește nivelul cuțitului.

11 CURĂȚAREA ȘI ÎNȚREȚINEREA

Mașinile noastre au fost proiectate să funcționeze o perioadă lungă de timp cu minim de întreținere. Funcționarea continuă satisfăcătoare depinde de îngrijirea corectă a mașinii și de curățarea ei regulată.

- Curățați regulat fanta de ventilație a aparatului cu o perie moale sau cu o cârpă uscată.
- Curățați regulat firul de tăiere și bobina cu o perie moale sau cu o cârpă uscată.
- Îndepărtați regulat iarba și murdăria de sub apărătoare cu ajutorul unei raclete cu muchia rotunjită.

12 DEPOZITAREA

- Nu lăsați trimmerul de iarbă la îndemâna copiilor; păstrați trimmerul într-o poziție stabilă și sigură, la loc uscat, fără temperaturi excesiv de ridicate sau coborâte.
- Nu păstrați trimmerul în locuri expuse direct la soare; dacă este posibil, păstrați la întuneric sau într-un loc cu iluminare minimă.
- Nu păstrați trimmerul de iarbă într-un sac de nailon. Acesta poate favoriza formarea de zone umede.
- Nu păstrați trimmerul așezat pe pardoseală. Preferabil suspendați de mâner, astfel încât apărătoarea să nu intre în contact cu alte obiecte. Așezarea apărătoarei pe o suprafață poate provoca deformarea, modificând astfel dimensiunile și parametrii de siguranță ai apărătoarei.

13 DATE TEHNICE

Tip	POWDPG7546
Tensiune	40 V
Lățime de tăiere	300 mm
Dimensiunile firului	Ø1,6 mm
Sistem de tăiere	fire duble / automat
Turație de mers în gol	8000/min

14 ZGOMOT

Valori ale emisiilor sonore măsurate în conformitate cu standardele aplicabile. (K=3)

Nivel de presiune acustică L _{pA}	78 dB(A)
--	----------

Nivel de putere acustică L _{wA}	90 dB(A)
--	----------



ATENȚIE! Presiunea acustică poate depăși 85 dB(A), caz în care trebuie purtat un dispozitiv de protecție auditivă.

a _w (Nivel vibrații)

Max. 2,0 m/s ²

K = 1,5 m/s ²

15 GARANȚIE

- Acestui produs i se acordă garanție conform reglementărilor legale pentru o perioadă efectivă de 36 de luni de la data cumpărării de către primul utilizator.
- Această garanție acoperă toate defecțiunile de materiale sau de producție, cu excepția bateriilor, a încărcătoarelor, a pieselor defecte din cauza uzurii normale, precum sunt rulmenții, perile, cablurile, fișele sau accesoriile precum frezele, burghiile, pânzele de ferăstrău etc.; deteriorarea sau defectele care rezultă din manipulare defectuoasă, accidente sau modificări. Nu se acoperă nici costul transportului.
- Deteriorarea și/sau defecțiunile rezultate ca urmare a utilizării necorespunzătoare nu sunt acoperite de prevederile garanției.
- Nu se asumăm, de asemenea, nicio responsabilitate pentru vătămarea corporală ce are drept cauză utilizarea necorespunzătoare a aparatului.
- Reparațiile pot fi efectuate doar de către un centru de service autorizat pentru sculele Powerplus.
- Puteți obține întotdeauna mai multe informații, apelând numărul de telefon 00 32 3 292 92 90.
- Toate costurile de transport trebuie suportate de client, în afara cazului în care s-a convenit în alt fel, în scris.
- În același timp, nu se poate ridica nicio pretenție în garanție dacă deteriorarea aparatului se datorează întreținerii neglijente sau suprasolicității.
- Se exclude în mod categoric de la garanție defecțiunea datorată pătrunderii de fluide, pătrunderii excesive a prafului, deteriorarea intenționată (cu intenție sau din neglijență gravă), utilizarea inadecvată (doar pentru destinații pentru care acest dispozitiv nu este potrivit), utilizarea incompetentă (de ex nerespectarea instrucțiunilor din manual), fulgere sau asamblarea de către un nespécialist, tensiune incorectă de alimentare de la rețea. Această listă nu este exhaustivă.
- Acceptarea pretențiilor în garanție nu poate duce niciodată la prelungirea perioadei de garanție, nici la începutul unei noi perioade de garanție în cazul înlocuirii unui aparat.
- Aparatele sau componentele înlocuite în garanție rămân prin urmare proprietatea Varo NV.
- Ne rezervăm dreptul de a respinge orice pretenție pentru care cumpărarea nu poate fi verificată sau dacă este clar că produsul nu a fost întreținut în mod corespunzător. (fante de aerisire curate, perii de cărbune întreținute periodic, ...)
- Dovada cumpărării trebuie păstrată ca dovadă a datei cumpărării.
- Scula nedemontată trebuie înapoiată comerciantului într-o stare acceptabilă de curățenie, (în cutia sa originală dacă e cazul) și împreună cu dovada cumpărării.
- Pentru a se asigura funcționarea optimă, aparatul trebuie încărcat minim 1 dată pe lună.

16 MEDIU



În cazul în care aparatul trebuie înlocuit după utilizare intensă, nu îl aruncați la o altă gunoieră menajeră, ci depozitați-l într-un mod sigur pentru mediu. Deșeurile produse de părți ale mașinilor electrice nu trebuie manipulate la fel cu gunoieră menajeră. Reciclați atunci când există această posibilitate. Pentru sfaturi privind reciclarea, consultați autoritatea locală sau magazinul de achiziție.

17 DECLARAȚIA DE CONFORMITATE

VARO – Vic. Van Rompuy N.V. - Joseph Van Instraat 9 - BE2500 Lier - BELGIA, declară doar faptul că

produsul: Trimmer de iarbă 20 V - Cu acumulator
marcă de comerț: PowerPlus
model: POWDPG7546

este în conformitate cu specificațiile esențiale și alte prevederi relevante ale Directivelor/Reglementărilor Europene aplicabile, pe baza aplicării standardelor europene armonizate. Orice modificare neautorizată a aparatelor atrage după sine anularea acestei declarații.

Directivile/Reglementările europene (inclusiv, dacă este cazul, amendamentele lor, până la data semnăturii):

2011/65/EU

2006/42/EC

2014/30/EU

2000/14/EC

Annex VI

LwA

Measured 90 dB(A)

Guaranteed 92 dB(A)

Notified Body TÜV SÜD - 0036

Standardele europene armonizate (inclusiv, dacă este cazul, amendamentele lor, până la data semnăturii):

EN60335-1 : 2012

EN50636-2-91 : 2014

EN IEC55014-1 : 2021

EN IEC55014-2 : 2021

Subsemnatul acționează în numele Directorului general executiv al societății,

Ludo Mertens
Divizia de reglementare - Manager de conformitate
21/03/2024, Lier - Belgium

1	PRZEZNACZENIE.....	3
2	OPIS (RYC. A).....	3
3	SPIS CZĘŚCI	3
4	OZNACZENIA	4
5	OGÓLNE ZASADY KORZYSTANIA Z URZĄDZEŃ ELEKTRYCZNYCH	4
5.1	<i>Miejsce użytkowania.....</i>	4
5.2	<i>Bezpieczeństwo elektryczne.....</i>	5
5.3	<i>Bezpieczeństwo osobiste.....</i>	5
5.4	<i>Urządzenia elektryczne i konserwacja</i>	6
5.5	<i>Serwis.....</i>	6
6	DODATKOWE ZASADY BEZPIECZEŃSTWA DLA PRZYCINAREK DO TRAWY	6
7	DODATKOWE ZASADY BEZPIECZEŃSTWA DOTYCZĄCE AKUMULATORÓW I ŁADOWAREK	7
7.1	<i>Akumulatory.....</i>	7
7.2	<i>Ładowarki.....</i>	8
8	ŁADOWANIE ORAZ WKŁADANIE LUB WYJMOWANIE AKUMULATORA	8
8.1	<i>Wskazania ładowarki.....</i>	8
8.2	<i>Wyjmowanie/wkładanie akumulatora</i>	8
8.3	<i>Wskaźnik pojemności akumulatora (ryc. A).....</i>	8
9	MONTAŻ.....	9
9.1	<i>Montowanie osłony (ryc. 1).....</i>	9
9.2	<i>Zamontować kółko prowadzące (ryc. 2).....</i>	9
9.3	<i>Regulacja wysokości (ryc. 3)</i>	9
9.4	<i>Regulacja uchwytu pomocniczego (ryc. 4).....</i>	9
9.5	<i>Regulacja kąta cięcia (ryc. 5)</i>	9
10	OBSŁUGA.....	10
10.1	<i>Włączanie i wyłączanie.....</i>	10
10.2	<i>Wymiana szpuli i żyłki(ryc. 6).....</i>	10

10.3	<i>Ręczne wydłużanie żyłki</i>	11
11	CZYSZCZENIE I KONSERWACJA	11
12	PRZECHOWYWANIE	11
13	PARAMETRY TECHNICZNE.....	11
14	EMISJA DŹWIĘKU.....	11
15	GWARANCJA	12
16	ŚRODOWISKA.....	13
17	DEKLARACJA ZGODNOŚCI	13

PODKASZARKA DO TRAWY 40 V 300 MM POWDPG7546

1 PRZEZNACZENIE

Państwa podkaszarka do trawy została zaprojektowana z myślą o przycinaniu i wykańczaniu krawędzi trawników, jak również o przycinaniu trawy w zamkniętych przestrzeniach.

Urządzenie to przeznaczone jest wyłącznie do użytku konsumenckiego.

Produkt nie jest przeznaczony do użytku profesjonalnego.



UWAGA! Proszę dla własnego bezpieczeństwa przeczytać ten podręcznik oraz ogólną instrukcję zasad bezpiecznego użytkowania przed zastosowaniem urządzenia. Wszelkie elementy funkcjonujące w oparciu o elektryczność powinny być zgodne z tą instrukcją.

2 OPIS (RYC. A)

1. Przycisk zwolnienia blokady
2. Przełącznik ON/OFF (wł./wył.)
3. Uchwyt pomocniczy
4. Gałka regulacji uchwytu dodatkowego
5. Gałka blokady przedłużenia
6. Rurka przedłużająca
7. Przycisk kąta głowicy
8. Głowica trzymująca
9. Druk stalowy
10. Osłona ochronna
11. Kółko prowadzące
12. Ostrze tnące (wewnątrz)
13. Pokrywa szpuli
14. Nóż do żyłki
15. Akumulator (NIEDOŁĄCZONY)
16. Przycisk zwalniania akumulatora
17. Ładowarka (NIEDOŁĄCZONA)
18. Wskaźnik naładowania akumulatora
19. Przycisk wskaźnika pojemności akumulatora
20. Uchwyt

3 SPIS CZĘŚCI

- Usunąć wszystkie elementy opakowania
- Usunąć wszystkie pozostałości po opakowaniu oraz tranzycie (jeżeli takowe istnieją)
- Upewnić się co do kompletnej zawartości opakowania
- Sprawdzić urządzenie, przewód zasilający, wtyczkę zasilającą oraz wszystkie dodatkowe części, pod kątem ewentualnego uszkodzenia podczas transportu.
- Jeśli to możliwe to przechować elementy opakowania tak długo jak urządzenie będzie objęte gwarancją. Po upływie tego okresu należy wyrzucić zgodnie z przyjętym systemem usuwania odpadów.



UWAGA Elementy opakowania to nie zabawki! Dzieci nie mogą bawić się plastikowymi opakowaniami! Grozi to uduszeniem!

- 1 podkaszarka do trawy
- 1 osłona zabezpieczająca
- 1 kółko prowadzące
- 1 uchwyt pomocniczy















- 1 podręcznik
- 1 osłona roślin
- 2 worki plastikowe ze śrubami



W razie braku lub uszkodzenia części, prosimy skontaktować się ze sprzedawcą.

4 OZNACZENIA

W niniejszej instrukcji i/lub na urządzeniu użyto następujących symboli:

	Wskazuje na ryzyko obrażeń ciała lub uszkodzenia narzędzia.		Używać obuwia ochronnego.
	Uważnie przeczytać instrukcje.		Nosić rękawice ochronne.
	Nosić okulary ochronne i ochronniki słuchu.		Podczas pracy utrzymywać minimalną odległość 15 m pomiędzy narzędziem a osobami postronnymi
	Nie używać urządzenia w deszczu ani w środowisku o dużej wilgotności. Wilgoć stwarza zagrożenie porażenia prądem.		Nosić maskę ochronną w otoczeniu o wysokim zapyleniu.
	Klasa II – urządzenie jest podwójnie izolowane; dlatego przewód uziemiający nie jest konieczny (tylko dla ładowarki).		Spełnia niezbędne wymagania określone w dyrektywach europejskich.
	Nie narażać ładowarki i akumulatora na działanie wody.		Nie palić akumulatora ani ładowarki.
	Temperatura otoczenia maks. 40 °C (tylko akumulator).		Używać akumulatora i ładowarki tylko w pomieszczeniach zamkniętych.
	Uważnie przeczytać instrukcje.		Nie wpuszczać osób postronnych w rejon pracy urządzenia

5 OGÓLNE ZASADY KORZYSTANIA Z URZĄDZEŃ ELEKTRYCZNYCH

Proszę przeczytać wszelkie ostrzeżenia odnoszące się do bezpieczeństwa oraz wszystkie instrukcje. Niedostosowanie się do wszystkich ostrzeżeń i instrukcji może skutkować porażeniem prądem, wzniesieniem ognia i/lub poważnymi obrażeniami. Proszę zachować wszelkie ostrzeżenia i instrukcję do zastosowania w przyszłości. Termin "urządzenie elektryczne" odnosi się w ostrzeżeniach do narzędzi funkcjonujących w oparciu o podłączenie do sieci (przewodowe) lub baterię (bezprowadowe).

5.1 Miejsce użytkowania

- Miejsce pracy należy utrzymywać w czystości oraz przy dobrym oświetleniu. Miejsca brudne i słabo oświetlone sprzyjają wypadkom.

- Nie korzystać z urządzenia w rejonie ulatniania się niebezpiecznych oparów, takich jak łatwopalne substancje, gazy lub pył. Urządzenia elektryczne mogą wytworzyć iskrę, która może doprowadzić do eksplozji lub zapalenia się pyłów lub oparów.
- Na czas korzystania z urządzenia należy trzymać dzieci oraz przypadkowe osoby z dala. Zakłócenie przez nich uwagi, może doprowadzić do utraty kontroli nad urządzeniem.

5.2 **Bezpieczeństwo elektryczne**

- Zawsze należy sprawdzić, czy napięcie prądu zasilającego jest zgodne z napięciem podanym na tabliczce znamionowej.
- Wtyczka urządzenia musi pasować do gniazdka. Nie wolno modyfikować wtyczki w żaden sposób. Nie stosować jakichkolwiek rozgałęziaczy z uziemieniem. Dostosowanie się do tych zaleceń zmniejszy prawdopodobieństwo porażenia elektrycznego.
- Unikać bezpośredniego kontaktu z uziemionymi obiektami takimi jak rury, radiatory, piece lub lodówki. Ryzyko porażenia wzrasta jeśli ciało użytkownika jest uziemione.
- Nie narażać urządzenia na kontakt z deszczem lub wilgocią. Woda, która przeniknęła do urządzenia zwiększa ryzyko porażenia elektrycznością.
- Nie wykorzystywać kabla zasilającego do celów, do których nie został on przeznaczony. Nie wolno z jego pomocą nieść, ciągnąć, ani gwałtownie odłączać urządzenia elektrycznego. Należy trzymać przewód z daleka od źródła ciepła, paliwa, ostrych krawędzi lub części ruchomych. Uszkodzony lub splątany przewód zwiększa prawdopodobieństwo porażenia elektrycznego.
- Podczas korzystania z urządzenia poza domem, należy zastosować przedłużacze przeznaczone do użytku w terenie. Zastosowanie przedłużacza przeznaczonego do użytku w terenie zmniejsza ryzyko porażenia elektrycznego.
- Jeśli konieczność skorzystania z urządzenia elektrycznego w wilgotnych warunkach jest nie do uniknięcia, należy użyć wyłącznika różnicowo-prądowego, który redukuje niebezpieczeństwo porażenia prądem.

5.3 **Bezpieczeństwo osobiste**

- Należy zachować ostrożność, uważać na wykonywane ruchy oraz sytuację dookoła podczas korzystania z urządzenia. Nie korzystać z urządzenia kiedy osoba jest zmęczona lub pod wpływem narkotyków, alkoholu lub leków. Chwila nieuwagi podczas stosowania urządzenia może skutkować poważnymi obrażeniami osobistymi.
- Korzystać z ubrania ochronnego. Zawsze nosić osłonę na oczy. Stosować takie przedmioty jak maska przeciwpyłowa, obuwie antypoślizgowe, kask, lub nauszники przeciwhałasowe, kiedy tylko będzie wymagała tego sytuacja, a zmniejszy się ryzyko odniesienia osobistych obrażeń.
- Unikać przypadkowego uruchomienia. Upewnić się, że włącznik jest w pozycji off przed podłączeniem do prądu. Przenoszenie urządzenia z palcem na wyłączniku lub kiedy jest ono podłączone do prądu, grozi wypadkami.
- Usunąć wszelkie klucze przed uruchomieniem urządzenia. Pozostawienie jakiegokolwiek klucza lub innego narzędzie w pobliżu uruchomionego urządzenia, może spowodować poważne obrażenia osobiste.
- Nie wychylać się z urządzeniem. Zachować odpowiednią postawę i równowagę przez cały czas. To pozwoli na zachowanie lepszej kontroli w nieprzewidzianych sytuacjach.
- Odpowiednio się ubierać. Nie nosić luźnych ubrań ani biżuterii. Trzymać włosy, ubrania i rękawice z dala od ruchomych części. Luźne ubrania, biżuteria lub długie włosy mogą zaplątać się w ruchome części.
- Jeśli urządzenie jest właściwie podłączone do pochłaniacza kurzu lub zbieracza odpadków upewnić się, że funkcjonują one właściwie. Stosowanie tych urządzeń pozwoli ograniczyć niebezpieczeństwa wynikające z przebywania w zapyłonym środowisku.

5.4 Urządzenia elektryczne i konserwacja

- Nie przeciążać urządzeń elektrycznych. Stosować je do właściwych zadań. Przeznaczone do danego zadania urządzenie lepiej o raz bezpieczniej upora się z nim, niż urządzenie do tego nie przeznaczone.
- Nie stosować urządzenia w sytuacji kiedy wyłącznik nie funkcjonuje prawidłowo. Każde urządzenie elektryczne, którego nie można regulować jest niebezpieczne i należy je naprawić.
- Odłączyć urządzenie od prądu, jeśli zamierza się dokonać jakiegokolwiek zmiany akcesoriów lub innych części urządzenia. Ten krok zapobiegnie przypadkowemu uruchomieniu urządzenia.
- Nieużywane narzędzie przechowywać z dala od zasięgu dzieci oraz nie pozwalać osobom niezaznajomionym z instrukcją obsługi tego urządzenia na korzystanie z niego. Elektronarzędzia są niebezpieczne w rękach nieprzeszkolonych użytkowników.
- Zawsze dbaj o urządzenia elektryczne. Sprawdzaj czy ruchome fragmenty nie stykają się ze sobą, nie są uszkodzone, nie ma pomiędzy nimi nierówności lub w żaden sposób ich funkcjonowanie nie jest ograniczone. Jeśli zostaną zauważone uszkodzenia muszą one zostać naprawione przez ponownym użytkowaniem. Wiele wypadków jest spowodowanych wadliwą konserwacją sprzętu.
- Części tnące utrzymywać naostrzone i w czystości. Nad właściwie utrzymanymi częściami tnącymi z odpowiednio naostrzonymi krawędziami kontrola jest łatwiejsza i istnieje mniejsze ryzyko wadliwego funkcjonowania.
- Korzystać z narzędzi elektrycznych, części oraz podzespołów itp., jedynie zgodnie z instrukcją i przeznaczeniem właściwym dla danego typu sprzętu, mając na względzie warunki w jakich przyjdzie im funkcjonować oraz postawione przed nimi zadania. Użytkowanie narzędzi elektrycznych w sposób do którego nie są one przeznaczone grozi doprowadzeniem do niebezpiecznych sytuacji.

5.5 Serwis

- Oddając narzędzie elektryczne do naprawy korzystaj jedynie z wykwalifikowanego serwisu, który używa oryginalnych części. To zapewni właściwą i bezpieczną konserwację narzędzia elektrycznego.

6 DODATKOWE ZASADY BEZPIECZEŃSTWA DLA PRZYCINAREK DO TRAWY

- Podkaszarka do trawy nie może być używana przez dzieci ani przez osoby nieprzeszkolone.
- Należy chronić stopy poprzez noszenie mocnych butów.
- Należy chronić nogi poprzez noszenie długich spodni.
- Przed użyciem należy sprawdzić urządzenie. Nie można korzystać z niego, jeżeli jest uszkodzone.
- Jeżeli urządzenie jest uszkodzone należy oddać je do naprawy, do autoryzowanego punktu serwisowego.
- Nie należy korzystać z urządzenia w obecności dzieci i/lub zwierząt.
- Urządzenia należy używać wyłącznie przy świetle dziennym lub przy dobrym oświetleniu. Nie wolno korzystać z urządzenia bez zainstalowanych osłon.
- Przed rozpoczęciem korzystania z urządzenia należy usunąć z obszaru roboczego patyki, kamienie, kawałki drutu i inne przeszkody leżące na powierzchni, na której mają Państwo zamiar pracować.
- Urządzenia należy używać jedynie w pionie, z żyłką tnącą skierowaną w dół. Nie wolno uruchamiać urządzenia w innej pozycji.
- Ręce i nogi należy trzymać z dala od żyłki tnącej.
- Należy unikać dotykania żyłki tnącej.

- Przed odłożeniem urządzenia należy je wyłączyć i poczekać aż żyłka tnąca całkowicie się zatrzyma. Nie wolno samemu zatrzymywać żyłki.



Uwaga. Po wyłączeniu urządzenia nadal przez pewien czas będzie się ono obracać.

- Należy używać wyłącznie żyłek tnących zalecanych przez producenta. Nie wolno używać linek metalowych ani też żyłki wędkarskiej.
- Po użyciu, urządzenie powinno być przechowywane w bezpiecznym i niedostępnym dla dzieci miejscu.

7 DODATKOWE ZASADY BEZPIECZEŃSTWA DOTYCZĄCE AKUMULATORÓW I ŁADOWAREK



Używać tylko akumulatorów i ładowarek przeznaczonych do tego urządzenia.

7.1 Akumulatory

- Nigdy nie rozbierać akumulatorów.
- Nie przechowywać w lokalizacjach, w których temperatura może przekraczać 40 °C.
- Ładować tylko przy temperaturze otoczenia w zakresie 4 °C — 40 °C.
- Akumulatory należy przechowywać w chłodnym i suchym miejscu (od 5 °C do 20 °C). Nie wolno przechowywać akumulatorów w stanie rozładowanym.
- „Akumulatory litowo-jonowe dobrze jest regularnie rozładowywać i ładować ponownie (co najmniej 4 razy w roku).
- Idealnym poziomem naładowania akumulatora litowo-jonowego jest 40% pojemności.
- Używając akumulatory, należy postępować zgodnie z instrukcjami podanymi w rozdziale „Ochrona środowiska”.
- Nie zwierać styków akumulatora. Jeżeli styki bieguna dodatniego (+) i ujemnego (-) zostaną połączone bezpośrednio lub przez przypadkowe dotknięcie metalowymi przedmiotami, spowoduje to zwarcie akumulatora i przepływ prądu o wysokim natężeniu, co doprowadzi do mocnego nagrzania akumulatora i wybuchu lub pożaru.
- Nie nagrzewać. Jeżeli akumulator zostanie nagrzany do temperatury powyżej 100 °C, może to spowodować uszkodzenie uszczelek, izolatorów i innych podzespołów polimerowych, prowadząc do wycieku elektrolitu i/lub wewnętrznego zwarcia i w rezultacie do wybuchu lub pożaru. Nie wrzucać akumulatorów do ognia, ponieważ może to spowodować wybuch i/lub poważne oparzenia.
- W skrajnych warunkach może wystąpić wyciek substancji z akumulatora. W przypadku zauważenia cieczy na akumulatorze należy wykonać następujące czynności:
 - Ostrożnie zetrzeć ciecz za pomocą szmatki. Unikać kontaktu ze skórą.
 - W razie kontaktu ze skórą lub oczami postępować zgodnie z poniższymi instrukcjami:
 - ✓ Natychmiast spłukać wodą. Zneutralizować łagodnym kwasem, takim jak sok cytrynowy lub ocet.
 - ✓ W razie kontaktu z oczami płukać czystą wodą przez przynajmniej 10 minut. Zasięgnąć porady lekarza.



Zagrożenie pożarem. Unikać zwarcia styków odłączonego akumulatora. Nie palić akumulatora.

7.2 Ładowarki

- Nie ładować zwykłych baterii.
- Natychmiast wymienić uszkodzony przewód zasilający.
- Nie narażać na działanie wody.
- Nie rozbierać ładowarki.
- Nie sprawdzać ładowarki próbnikiem.
- Ładowarka jest przeznaczona tylko do użytku w pomieszczeniach.

8 ŁADOWANIE ORAZ WKŁADANIE LUB WYJMOWANIE AKUMULATORA

8.1 Wskazania ładowarki

Podłączyć ładowarkę do gniazdka sieciowego:

- Świeci stale na zielono: gotowa do ładowania.
- Świeci na czerwono: ładowanie.
- Świeci stale na zielono: naładowany.
- Świeci stale na zielono i czerwono: uszkodzone akumulator lub ładowarka.



Uwaga: jeżeli akumulator nie pasuje prawidłowo należy go odłączyć i sprawdzić czy pakiet akumulatora jest prawidłowy dla danego modelu ładowarki, jak pokazano na karcie charakterystyk. Nie wolno ładować żadnego innego pakietu akumulatorów lub jakiegokolwiek pakietu akumulatorów, który nie pasuje pewnie do ładowarki.

1. Po podłączeniu okresowo sprawdzać ładowarkę i pakiet akumulatorów.
2. Po zakończeniu ładowania odłączyć zasilacz od gniazdka i odłączyć go od pakietu akumulatora.
3. Przed użyciem poczekać na całkowite wystygnięcie pakietu akumulatora.
4. Ładowarkę i pakiet akumulatora przechowywać w pomieszczeniu, poza zasięgiem dzieci.



UWAGA: Jeżeli po ciągłym użytkowaniu w narzędziu akumulator jest gorący, przed ładowaniem pozostawić go do ochłodzenia do temperatury pokojowej. Spowoduje to wydłużenie żywotności akumulatorów.

8.2 Wymowanie/wkładanie akumulatora



OSTRZEŻENIE: Przed wykonaniem jakichkolwiek ustawień upewnić się, że narzędzie jest wyłączone lub wyjęty jest pakiet akumulatora.

- Przytrzymać narzędzie jedną ręką, a pakiet akumulatora (15) drugą.
- W celu zainstalowania: nacisnąć i przesunąć pakiet akumulatorów do gniazda akumulatorów upewniając się, że zapadka zwalniająca na tylnej stronie akumulatora wskazuje na miejsce i akumulator jest zamocowany przed rozpoczęciem pracy.
- W celu zdemontowania: Nacisnąć zapadkę zwalniającą akumulatora i wyciągnąć pakiet akumulatora w tym samym czasie.

8.3 Wskaźnik pojemności akumulatora (ryc. A)

Wskaźniki pojemności akumulatora (18) znajdują się na pakiecie akumulatora, można sprawdzać stan pojemności akumulatora po naciśnięciu przycisku (19). Przed użyciem narzędzia należy nacisnąć przełącznik spustu celem sprawdzenia, czy akumulator jest wystarczająco naładowany do prawidłowej pracy.

Te 3 diody mogą pokazywać stan poziomu pojemności akumulatora:

- 3 diody podświetlone: akumulator całkowicie naładowany.
- 2 diody podświetlone: akumulator naładowany w 60%.
- 1 dioda podświetlona: akumulator prawie rozładowany.

9 MONTAŻ

Podkaszarka do trawy dostarczana jest z niektórymi elementami niezamontowanymi. Aby zamontować te elementy należy wykonać następujące czynności:

9.1 Montowanie osłony (ryc. 1)

- Wyjąć z pudełka podkaszarkę do trawy i osłonę ochronną (10) z drutem stalowym.
- Wsunąć osłonę ochronną do głowicy podkaszarki do trawy.
- Użyć śrubokręta krzyżakowego do wkręcenia śruby krzyżakowej.
- Wcisnąć drut osłony roślin (9) do osłony ochronnej (10).



Uwaga! W trakcie tej czynności należy uważać na ostrze noża do żyłki. Istnieje ryzyko skaleczenia.



Uwaga! Nigdy nie używać podkaszarki do trawy bez osłony. Jest ona niezbędna dla bezpieczeństwa użytkownika i osób postronnych jak również dla prawidłowego funkcjonowania podkaszarki. Nieprzestrzeganie tych zaleceń bezpieczeństwa jest nie tylko niebezpieczne, ale także pociąga nieważność gwarancji.

9.2 Zamontować kółko prowadzące (ryc. 2)

- Wyjąć kółko prowadzące i dopasowaną śrubę oraz umieścić ją zgodnie z ryc. 2.
- Dokręcić dwie śruby.

9.3 Regulacja wysokości (ryc. 3)

- Aby wyregulować wysokość, obrócić i poluzować pierścień pokrętła blokady przedłużania (5) w kierunku pokazanym przez strzałkę nr 1, a następnie wysunąć lub schować rurę przedłużającą (6) w kierunku pokazanym przez strzałkę nr 2.
- Dokręcić pokrętło blokady przedłużania (5), aby zablokować rurę w wybranej pozycji.

9.4 Regulacja uchwytu pomocniczego (ryc. 4)

- Wyjąć uchwyt pomocniczy (3) z pudełka.
- Poluzować gałkę (4) i wyjąć długą śrubę. Wykonać krok montażowy pokazany na ryc. 4.

9.5 Regulacja kąta cięcia (ryc. 5)

Podkaszarka do trawy ma 4-krotną głowicę tnącą. Pozwala to pracować wydajnie z odpowiednim kątem roboczym. Można precyzyjnie przycinać wokół rabat, pod krzakami, wokół drzew i słupków ogrodzenia itd.

Aby zmienić kąt, wystarczy nacisnąć przycisk kąta głowicy (7) na głowicy tnącej w celu ustawienia w żądanej pozycji, a następnie zwolnić przycisk.

Chwycić uchwyt (20) jedną ręką i pociągnąć rurkę drugą, równocześnie przekręcając nią w lewo lub w prawo w kierunku wskazanym przez strzałkę na uchwycie.



Ostrzeżenie: wyjąć akumulator z podkaszarki do trawy przed wykonaniem ttej nastawy.



Ostrzeżenie: zawsze nosić okulary ochronne. Nigdy nie nachylać się nad głowicą tnącą. Kamienie lub zanieczyszczenia mogą się odbijać lub mogą zostać wyrzucone w twarz i spowodować oślepienie lub poważne obrażenia. Używając urządzenia, należy pamiętać o następujących zagadnieniach:

Założyć grube ubranie ochronne i środki ochrony oczu. Trzymać przedni uchwyt jedną ręką i uchwyt pomocniczy drugą. Trzymać urządzenie poniżej talii. Przesuwać narzędzie od prawej do lewej, tak aby resztki były wyrzucane w przeciwną stronę. Unikając nachylenia się, utrzymywać głowicę równoległą do ziemi (lub prostopadle do krawędzi przycinania) i przygotowanego materiału do cięcia (ale bez dotykania).



Ostrzeżenie: przed rozpoczęciem pracy upewnić się, że żyłka ma wystarczającą długość. Nie rozpoczynać pracy przed osiągnięciem pełnych obrotów silnika.

10 OBSŁUGA



Jeżeli żyłka jest zbyt długa przy pierwszym użyciu urządzenia, nadmiar żyłki zostanie obcięty przez nóż na osłonie ochronnej.

Podkaszarka do trawy będzie pracować optymalnie, jeżeli przestrzegane będą następujące zalecenia:

- Nigdy nie używać podkaszarki do trawy bez odpowiednich urządzeń zabezpieczających.
- Nie ciąć trawy, gdy jest mokra. Najlepsze rezultaty osiąga się na suchej trawie.
- Nie zbliżać podkaszarki do trawy, aż zostanie włączona, tj. poczekać, gdy podkaszarka będzie pracować.
- Aby zapewnić optymalne cięcie, poruszać podkaszarką do trawy na boki, idąc do przodu i trzymać ją pod kątem około 30°.
- Wykonać kilka ruchów, aby stopniowo od góry skrócić długą trawę.
- Użyć prowadnicy krawędziowej i osłony ochronnej, aby zapobiec niepotrzebnemu zużyciu żyłki.
- Nie zbliżać podkaszarki do trawy do twardych przedmiotów, aby uniknąć niepotrzebnego zużycia żyłki.

10.1 Włączanie i wyłączenie

- Nacisnąć przycisk blokujący (1) i wyłącznik (2), aby uruchomić podkaszarkę do trawy.
- Aby wyłączyć urządzenie, zwolnić wyłącznik.



PRZESTROGA! Po wyłączeniu żyłka nylonowa będzie się nadal obracać przez kilka sekund.

10.2 Wymiana szpuli i żyłki(ryc. 6)

- Nacisnąć boki osłony szpuli, aby zdjąć osłonę.
- Zdjąć pustą szpulę żyłki.
- Przełożyć końcówki żyłki z nowej szpuli przez oczka w pojemniku szpuli.
- Zamocować osłonę szpuli w uchwycie szpuli.
- Po ponownym uruchomieniu urządzenia żyłka zostanie automatycznie docięta do właściwej długości.



PRZESTROGA! W żadnym przypadku nie nawijać dodatkowej żyłki na pustą szpulę. Zamiast tego wymienić szpulę na nową, taką samą jak oryginalna. Użycie żyłki o innych parametrach niż żyłka oryginalna może spowodować trwałe uszkodzenie podkaszarki do trawy, a także unieważnienie gwarancji.

10.3 Ręczne wydłużanie żyłki

- W razie potrzeby żyłkę można także wydłużać ręcznie.
- Przed ręcznym wydłużaniem żyłki wyjąć baterię z urządzenia.
- Nacisnąć przycisk na mechanizmie ręcznego wydłużania żyłki i zwolnić ją, równocześnie delikatnie ją wyciągając aż do noża.
- Żyłka jest zbyt długa, jeśli wystaje poza poziom noża.

11 CZYSZCZENIE I KONSERWACJA

Urządzenie to zostało skonstruowane z myślą o długotrwałym używaniu przy minimalnej ilości konserwacji. Satysfakcja z używania zależy od właściwej konserwacji urządzenia oraz regularnego czyszczenia.

- Regularnie czyścić szczeliny wentylacyjne w obudowie, używając do tego miękkiej szczotki albo suchej szmatki.
- Regularnie czyścić żyłkę tnącą i szpulę, używając do tego miękkiej szczotki albo suchej szmatki.
- Regularnie usuwać przy użyciu tępego skrobaka trawę i brud ze spodu osłony.

12 PRZECHOWYWANIE

- Podkaszarkę należy przechowywać w miejscu niedostępnym dla dzieci, ustawioną w bezpiecznej i stabilnej pozycji. Powinna ona być ustawiona w suchym miejscu o umiarkowanej temperaturze, bez bezpośredniego dopływu światła, jeżeli to możliwe dobrze jest przechowywać ją w ciemności lub półmroku.
- Nie należy przechowywać jej w torbie nylonowej, ponieważ może to sprzyjać powstawaniu wilgotnych plam. Lepiej jest zawiesić ją za uchwyt tak by osłona niczego nie dotykała. Jeżeli osłona opiera się o coś może to spowodować jej odkształcenie się i co za tym idzie spowodować zmianę wymiarów jak również współczynnika bezpieczeństwa.

13 PARAMETRY TECHNICZNE

Typ	POWDPG7546
Napięcie znamionowe	40 V
Średnica cięcia	300 mm
Rozmiar linii	Φ 1,6 mm
System cięcia	podwójne wątki/ tap & go
Prędkość bez obciążenia	8000 obr./min

14 EMISJA DŹWIĘKU

Wartości emisji hałasu, zmierzone zgodnie z odpowiednią normą. (K=3)

Poziom ciśnienia akustycznego LpA	78 dB(A)
Poziom mocy akustycznej LwA	90 dB(A)



UWAGA! Moc akustyczna dźwięku może przekraczać 85 dB(A), w takim wypadku należy zastosować środki indywidualnej ochrony słuchu.

aw (poziom wibracji)	Maks. 2,0 m/s ²	K = 1,5 m/s ²
----------------------	----------------------------	--------------------------

15 GWARANCJA

- Na produkt udziela się gwarancji na okres 36 miesięcy, począwszy od daty zakupu przez pierwszego użytkownika.
- Niniejsza gwarancja obejmuje wszelkie wady materiałowe i wykonawcze, ale nie dotyczy: akumulatorów, ładowarek, takich części uszkodzonych w wyniku normalnego zużycia, jak: łożyska, szczotki, przewody i wtyczki, a także takich akcesoriów, jak wiertła, końcówki do wiertarek, brzeszczoty pił, itd.; nie obejmuje także uszkodzeń i usterek spowodowanych przez niewłaściwe używanie produktu, jego modyfikacje i wypadki; nie obejmuje również kosztów transportu.
- Zapisy niniejszej gwarancji nie mają także zastosowania do uszkodzeń i/lub usterek wynikających z nieprawidłowego użytkowania.
- Odrzucamy również wszelką odpowiedzialność za jakiegokolwiek urazy ciała wynikające z nieprawidłowego używania narzędzia.
- Naprawy mogą być dokonywane wyłącznie przez autoryzowany serwis narzędzi Carrera.
- Więcej informacji można uzyskać, dzwoniąc na numer: +49 2103 2509 360.
- Jeśli nie zostanie uzgodnione inaczej w formie pisemnej, wszelkie koszty transportu będą zawsze ponoszone przez klienta.
- Należy zaznaczyć, że żadne roszczenie w ramach gwarancji nie jest możliwe, jeśli uszkodzenie urządzenia będzie spowodowane niestaranną konserwacją lub przeciążeniem urządzenia.
- Gwarancja zdecydowanie nie obejmuje uszkodzeń wynikających z wniknięcia cieczy, nadmiernego osadzania się pyłu w urządzeniu, zawinionego uszkodzenia (celowego lub wynikającego z poważnego zaniedbania), nieodpowiedniego używania (używania w celach, do których urządzenie nie jest przeznaczone), nieprawidłowej obsługi (nieprzestrzegania zaleceń zawartych w podręczniku użytkownika), nieprawidłowego montażu, uderzenia pioruna oraz nieprawidłowego napięcia sieciowego. Ta lista nie wyczerpuje wszystkich możliwych sytuacji.
- Akceptacja roszczeń w ramach gwarancji nie może prowadzić do wydłużenia okresu gwarancji ani rozpoczęcia nowego okresu gwarancji w przypadku wymiany urządzenia.
- Urządzenie lub części, które zostaną wymienione w ramach gwarancji, stają się własnością di-media GmbH.
- Producent może odrzucić roszczenie, jeżeli nie jest możliwa weryfikacja dokonania zakupu, a także, jeśli można wyraźnie stwierdzić, że produkt nie był konserwowany we właściwy sposób (czyszczenie szczelin wentylacyjnych, regularny przegląd szczotek węglowych itp.).
- Jako dowód zakupu należy zachować rachunek.
- Niezdemontowane narzędzie należy zwrócić do sprzedawcy w oryginalnej plastikowej walizce (jeżeli produkt był w nią fabrycznie zapakowany) wraz z dowodem zakupu.
- Twoje narzędzie musi być ładowane co najmniej 1 x na miesiąc, aby zapewnić jego optymalne działanie.

16 ŚRODOWISKA

Usuwanie maszyny

(Ma zastosowanie na terenie Unii Europejskiej i w innych krajach Europy dysponujących odpowiednimi systemami gromadzenia.)

Zgodnie z art. 13 ust 1. Ustawy z dnia 11 września 2015 roku o zużyтым sprzęcie elektrycznym i elektronicznym zakazuje się umieszczania zużytego sprzętu łącznie z innymi odpadami. Elektroodpady nie mogą być wyrzucane do pojemników do selektywnej zbiórki odpadów komunalnych. Można je oddać w specjalnie wyznaczonych miejscach np. Punkt Selektywnej Zbiórki Odpadów Komunalnych lub/ bądź w punktach handlowych oferujących w sprzedaży sprzęt elektroniczny. Należy postępować zgodnie z obowiązującymi w Polsce przepisami dotyczącymi selektywnej zbiórki urządzeń elektrycznych i elektronicznych. Prawidłowa gospodarka odpadami pomaga uniknąć potencjalnych skutków dla środowiska i zdrowia ludzi wynikających z obecności w sprzęcie niebezpiecznych: substancji, mieszanin oraz części składowych.

17 DEKLARACJA ZGODNOŚCI

VARO – Vic. Van Rompuy N.V. - Joseph Van Instraat 9 - BE2500 Lier - BELGIA wyłącznie oświadcza, że

produkt: Przyninarka do trawy 20 V - Akumulatorowy
znak towarowy: PowerPlus
model: POWDPG7546

spełnia niezbędne wymogi i inne stosowne postanowienia odpowiednich dyrektyw/regulacji europejskich, opartych na zastosowaniu europejskich norm zharmonizowanych. Wszelkie nieuprawnione modyfikacje urządzenia spowodują unieważnienie niniejszej deklaracji.

Dyrektywy/regulacje europejskie (wraz z dyrektywami je zmieniającymi, jeżeli takie istnieją):

2011/65/EU

2006/42/EC

2014/30/EU

2000/14/EC

Annex VI

LwA

Measured

90 dB(A)

Guaranteed

92 dB(A)

Notified Body

TÜV SÜD - 0036

Europejskie normy zharmonizowane (wraz z ewentualnymi zmianami):

EN60335-1 : 2012

EN50636-2-91 : 2014

EN IEC55014-1 : 2021

EN IEC55014-2 : 2021

Osoba odpowiedzialna za przechowywanie dokumentacji technicznej: Philippe Vankerkhove, VARO – Vic. Van Rompuy N.V.

Niżej podpisany działa w imieniu zarządu firmy, na podstawie udzielonego mu pełnomocnictwa,

Mertens Ludo

Ludo Mertens

Dyrektor ds. Certyfikacji, 21/03/2024, Lier - Belgium

1	RENDELTETÉSI CÉL	3
2	LEÍRÁS (A ÁBRA)	3
3	CSOMAGOLÁS TARTALMA.....	3
4	JELZÉSEK	4
5	ÁLTALÁNOS BIZTONSÁGI SZABÁLYOK.....	4
5.1	<i>Munkakörnyezet.....</i>	4
5.2	<i>Elektromos biztonság.....</i>	5
5.3	<i>Személyi biztonság.....</i>	5
5.4	<i>Az elektromos működtetésű szerszámok helyes használata.....</i>	6
5.5	<i>Szerviz.....</i>	6
6	KIEGÉSZÍTŐ BIZTONSÁGI UTASÍTÁSOK FŰ- ÉS SZEGÉLYNYÍRÓKHOZ	6
7	KIEGÉSZÍTŐ BIZTONSÁGI UTASÍTÁSOK AKKUMULÁTOROK ÉS TÖLTŐK RÉSZÉRE	7
7.1	<i>Akkumulátorok.....</i>	7
7.2	<i>Töltők.....</i>	7
8	AZ AKKUMULÁTOR TÖLTÉSE, BEHELYEZÉSE VAGY ELTÁVOLÍTÁSA	8
8.1	<i>Töltő kijelzései</i>	8
8.2	<i>Akkumulátor behelyezése / eltávolítása.....</i>	8
8.3	<i>Akkumulátor-teljesítmény kijelző (A. ábra).....</i>	8
9	ÖSSZESZERELÉS.....	9
9.1	<i>A védőlemez felerősítése (1. ábra).....</i>	9
9.2	<i>A vezetőtárcsa felszerelése (2. ábra).....</i>	9
9.3	<i>Magasság állítás (3. ábra).....</i>	9
9.4	<i>Kiegészítő markolat beállítás (4. ábra)</i>	9
9.5	<i>Vágási szöghelyzet beállítás (5. ábra)</i>	9
10	ÜZEMELTETÉS	10
10.1	<i>Ki- és bekapcsolás</i>	10
10.2	<i>Az orsó és a damil cseréje (6. ábra).....</i>	10
10.3	<i>A damil kézi meghosszabbítása</i>	11

11	TISZTÍTÁS ÉS KARBANTARTÁS	11
12	TÁROLÁS.....	11
13	MŰSZAKI ADATOK	11
14	ZAJ	11
15	JÓTÁLLÁS	12
16	KÖRNYEZETVÉDELEM	12
17	MEGFELELŐSÉGI NYILATKOZAT	13

FŰ- ÉS SZEGÉLYNYÍRÓ 40 V 300 MM POWDPG7546

1 RENDELTETÉSI CÉL

A fű- és szegélynyírót fűvágásra és a gyeper szélének eldolgozására, illetve elhatárolt területen történő fűnyírásra tervezték. A készülék kizárólag fogyasztói felhasználásra alkalmas. Professzionális felhasználásra nem alkalmas.



VIGYÁZAT! A saját biztonsága érdekében figyelmesen olvassa el az alábbi kezelési utasítást és az általános biztonsági utasításokat. A berendezést kizárólag az alábbi utasításokkal együtt lehet továbbadni.

2 LEÍRÁS (A ÁBRA)

- | | |
|--|---|
| 1. Reteszelőgomb | 11. Vezetőtárcsa |
| 2. BE/KI kapcsoló gomb | 12. Vágópenge (belső) |
| 3. Kiegészítő fogantyú | 13. Orsó burkolata |
| 4. Kiegészítő fogantyú beállító gombja | 14. Szálvágó |
| 5. Bővítmény reteszelőgombja | 15. Akkumulátor (NINCS MELLÉKELVE) |
| 6. Bővítőcső | 16. Akkumulátor kioldó gomb |
| 7. Fej szögbeállító gomb | 17. Töltő (NINCS MELLÉKELVE) |
| 8. Nyírófej | 18. Akkumulátor-teljesítmény kijelző |
| 9. Acélhuzal | 19. Akkumulátor-teljesítmény kijelző gombja |
| 10. Védőburkolat | 20. Fogantyú |

3 CSOMAGOLÁS TARTALMA

- Távolítsa el a csomagolóanyagokat.
- Távolítsa el a csomagolás fennmaradó részét és a szállítási támasztóelemeket (ha van ilyen).
- Ellenőrizze a csomag tartalmának teljességét.
- Ellenőrizze a készüléket, a hálózati vezetéket, a hálózati csatlakozót és a többi tartozékot, hogy azok a szállítás során nem sérültek meg.
- Amennyiben lehetséges őrizze meg a csomagolóanyagot a jótállási időszak végéig. Majd a helyi hulladékeltávolítási előírásoknak megfelelően távolítsa el azokat.



FIGYELMEZTETÉS: A csomagolóanyag nem játékszer! Ne engedje, hogy a gyermekek műanyag zsákokkal játszanak, mert az fulladásveszélyt okozhat!







- | | |
|-----------------------|----------------------------|
| 1 fűnyíró | 1 kézikönyv |
| 1 védőburkolat | 1 védőhuzal |
| 1 vezetőtárcsa | 2 műanyag tasak csavarokka |
| 1 kiegészítő fogantyú | |



Ha hiányzó, vagy sérült alkatrészt észlel, kérjük lépjen kapcsolatba a forgalmazóval.

4 JELZÉSEK

A jelen kezelési utasításban és/vagy a készüléken a következő jelzéseket alkalmaztuk:

	Személyi sérülésre vagy a készülék sérülésének veszélyére szóló felhívás.		Védőlábbeli használata javasolt!
	Használat előtt olvassa el a kezelési utasítást!		Viseljen kesztyűt!
	Viseljen fülvédőt! Viseljen szemvédőt!		Használat közben legalább 15 m távolságot kell tartani a gép és kívülálló személyek között.
	Nem szabad a készüléket esőben, nedves vagy vizes körülmények között használni. A nedvesség áramütést okozhat.		Viseljen porvédő maszkot poros körülmények között.
	II. Érintésvédelmi osztályú gép – Dupla szigetelés – Nincs szükség földelt dugó alkalmazására (csak a töltőhöz).		Az európai irányelv(ek) szükséges követelményei szerint.
	Ne tegye ki a töltőt és az akkumulátort a víz hatásának.		Ne dobja tűzbe az akkumulátor egységet vagy a töltőt.
	Környezeti hőmérséklet max. 40 °C (csak az elemhez).		Az akkumulátort és a töltőt csak beltéri helyiségben használja.
	Használat előtt olvassa el a kezelési utasítást!		Tartsa a nézelődőket távol.

5 ÁLTALÁNOS BIZTONSÁGI SZABÁLYOK

Olvasson el minden biztonsági figyelmeztetést és minden utasítást. A figyelmeztetések és utasítások betartásának elmulasztása áramütést, tüzet és/vagy súlyos sérülést okozhat. Őrizze meg a figyelmeztetések és utasítások leírását jövőbeni hivatkozás céljából. A figyelmeztetésekben előforduló berendezés (power tool) kifejezés a hálózatról működtetett (vezetékes) berendezésre, vagy az elemes (vezetékmentes) berendezésre utal.

5.1 Munkakörnyezet

- A munkaterületét tartsa tisztán és rendben. A rendetlenség és a megvilágítatlan munkaterületek balesetekhez vezethetnek.

- Ne működtesse az eszközt robbanásveszélyes környezetben, ahol éghető folyadékok, gázok és por található. Az elektromos működtetésű szerszámok szikrázhatnak, ezek pedig meggyújthatják a port vagy gőzöket.
- Az elektromos működtetésű szerszám használata közben ne tartózkodjanak a közelében gyerekek és más személyek. Ha megzavarják, elvesztheti a felügyeletet az eszköz felett.

5.2 Elektromos biztonság



Mindig ellenőrizze, hogy a tápellátás megfelel-e az adattáblán feltüntetett feszültségnek.

- A csatlakozódugónak illeszkednie kell a tápaljzatba. A hálózati csatlakozódugó semmiképpen nem alakítható át. Ne használja az adapter-csatlakozót más földelt eszközökkel együtt. Az eredeti csatlakozódugók és megfelelő tápaljzatok révén csökkenthető az elektromos áramütés veszélye.
- Kerülje az érintkezést földelt felületekkel, például csővezetékekkel, fűtőkészülékekkel, tűzhelyekkel és hűtőkkel. Az áramütés kockázata nő, ha a teste földelt.
- Az eszközt tartsa távol az esőtől vagy a nedvességtől. Ha víz szivárog az elektromos készülékbe, az növeli az elektromos áramütés kockázatát.
- Ne a kábelt használja az eszköz szállításához vagy felakasztásához, és a csatlakozót ne a kábel meghúzásával távolítsa el a tápaljzatból. A tápkábelt tartsa távol hőtől, olajtól, éles élektől vagy az eszköz mozgó alkatrészeitől. A sérült vagy összegubancolódott tápkábelek növelik az áramütés kockázatát.
- Ha kültéren használja az elektromos működtetésű szerszámot, akkor csak kültéri használatra jóváhagyott hosszabbító kábeleket használjon. A kültéri használatra alkalmas hosszabbító kábel használata csökkenti az elektromos áramütés kockázatát.
- Mindig ellenőrizze, hogy a tápellátás megfelel-e az adattáblán feltüntetett feszültségnek.

5.3 Személyi biztonság

- Legyen körültekintő, figyeljen munkájára, és legyen tudatos az elektromos működtetésű szerszám használatakor. Ne használja az elektromos működtetésű szerszámot, ha fáradt, vagy ha alkohol, drog vagy gyógyszer hatása alatt áll. Az eszköz használatakor már egy pár másodperces figyelmetlenség is súlyos sérülést okozhat.
- Viseljen személyi védőeszközöket, és mindig viseljen védőszemüveget és védőkesztyűt. A személyi védőeszközök használata - például a védőmaszké, a csúszásmentes biztonsági cipőké, a védősisakoké vagy a fülvédőké - az elektromos működtetésű szerszám típusától és használati módjától függően csökkenti a sérülés kockázatát.
- Kerülje el a készülék véletlenszerű elindulását. A hálózati csatlakozó tápaljzathoz csatlakoztatása előtt ellenőrizze, hogy a kapcsoló "OFF (0)" (KI) helyzetben áll-e. Balesetet okozhat, ha a készülék szállítása közben a kapcsolóra helyezi a kezét, vagy olyan módon csatlakoztatja a tápellátáshoz, hogy a kapcsoló eközben az „ON” (BE) helyzetben áll.
- A készülék bekapcsolása előtt távolítson el minden állítókulcsot vagy csavarkulcsot. A készülék forgó részén található eszköz vagy csavarkulcs sérüléseket okozhat.
- Ne becsülje túl képességeit. Ellenőrizze, hogy lábtartása biztonságos-e, és mindig tartsa meg az egyensúlyát. Ekkor jobban ellenőrzése alatt tarthatja az eszközt a váratlan helyzetekben.
- Viseljen megfelelő ruházatot. Ne viseljen laza ruházatot vagy ékszereket. A haját, a ruháját és a kesztyűjét tartsa távol a mozgó részekről. A laza ruházatot, ékszereket vagy hosszú hajat becsíphetik a mozgó részek.
- Ha a készülékre porelszívó és port megkötő eszközök szerelhetők, ellenőrizze, hogy megfelelően csatlakoztatta-e és használja-e őket. Ezeknek az eszközöknek a használata csökkenti a por káros hatását.

5.4 Az elektromos működtetésű szerszámok helyes használata.

- Ne terhelje túl a készüléket. A munkájához a megfelelő szerszámot használja. A megfelelő szerszámmal a jelzett teljesítménytartományon belül nagyobb hatékonysággal és sokkal biztonságosabban dolgozhat.
- Ne használja a meghibásodott kapcsolójú szerszámokat. Minden olyan elektromos működtetésű szerszám, amely nem kapcsolható be és ki a kapcsolójával, veszélyes és javításra szorul.
- Bármely beállítás végrehajtása, a tartozékok cseréje vagy a szerszám eltevése előtt húzza ki a csatlakozót a tápaljzatból. Ezek az elővigyázatossági intézkedések megakadályozzák a véletlenszerű indítást.
- A használaton kívüli elektromos működtetésű szerszámokat is tartsa olyan helyen, ahol gyerekek nem férhetnek hozzájuk. Ne engedélyezze a készülék működtetését olyan személyeknek, akik nem ismerik a készüléket, vagy nem olvasták el a használati utasítást. Az elektromos működtetésű szerszámok veszélyesek lehetnek, ha kezdő felhasználók használják.
- Gondoskodjon a készülék helyes karbantartásáról. Ellenőrizze, hogy a mozgó részek megfelelően működnek-e és nem ragadnak-e be, illetve hogy az alkatrészek nem károsodtak-e vagy rongálódtak-e meg a működést befolyásoló mértékben. Használat előtt minden sérült alkatrészt ki kell javítani. Számos balesetet okoznak a rosszul karbantartott elektromos működtetésű szerszámok.
- Tartsa élesen és tisztán a vágószerszámokat. A helyesen karbantartott, éles vágószerszámok kevésbé akadnak el és könnyebben irányíthatók.
- Az elektromos működtetésű szerszámokat, tartozékokat, betéteket az utasításoknak és az adott típusú eszköznek megfelelően használja, figyelembe véve a munkafeltételeket és a végrehajtható tevékenységet. Az elektromos működtetésű szerszámok rendeltetésétől eltérő használata veszélyes helyzetekhez vezethet.

5.5 Szervíz

- A javításokhoz kizárólag eredeti pótalkatrészek használhatók, és a javítási műveleteket csak minősített, szakképzett személyzet végezheti. Ez biztosítja eszköze biztonságosságát.

6 KIEGÉSZÍTŐ BIZTONSÁGI UTASÍTÁSOK FŰ- ÉS SZEGÉLYNÍRÓKHOZ

- A készüléket gyermekek és gyakorlatlan személyek nem használhatják.
- Viseljen erős cipőt vagy bakancsot, hogy védje a lábát.
- Viseljen hosszú nadrágot, hogy védje a lábszárát.
- Ellenőrizze a készüléket használat előtt. Ha sérült tilos használni.
- Ha a készülék sérült, javíttassa meg az arra felhatalmazott szakemberrel.
- Tilos a készüléket gyermekek és/vagy állatok jelenlétében használni.
- Csak nappali fénynél használja a készüléket, vagy akkor, amikor jó a megvilágítás.
- Tilos a készüléket használni, ha a védőlemez nincs a helyén.
- Használat előtt távolítsa el a botokat, köveket, vezetőkeket és egyéb akadályokat arról a területről, ahol dolgozni kíván.
- A készüléket csak egyenes állapotban használja, és a vágószál a föld felé nézzen. Tilos a készüléket bármilyen más helyzetben bekapcsolni.
- Kezét és lábát mindig tartsa a vágószáltól távol.
- Kerülje a vágószál megérintését.
- Mielőtt leteszi a készüléket, kapcsolja ki és várja meg, hogy a vágószál teljesen leálljon. Tilos a vágószál leállítását megkísérelni.



Figyelem! Kikapcsolás után a készülék még rövid ideig tovább forog.

- Csak a gyártó által javasolt típusú vágószálat használja. Tilos fém vágószál vagy damil használata.
- Használat után mindig biztonságosan, gyermekektől távol tárolja a készüléket.

7 KIEGÉSZÍTŐ BIZTONSÁGI UTASÍTÁSOK AKKUMULÁTOROK ÉS TÖLTŐK RÉSZÉRE



Csak az ehhez a készülékhez tartozó akkumulátorokat és töltőket használja.

7.1 Akkumulátorok

- Semmilyen esetben se próbálja meg felnyitni.
- Ne tárolja olyan helyen, ahol a hőmérséklet meghaladhatja a 40° C-t.
- Csak 4 - 40 °C közötti környezeti hőmérséklet tartományban végezze a töltést.
- Az akkumulátorokat hűvös, száraz helyen tárolja (5 °C-20 °C között). Ne tárolja az akkumulátorokat lemerült állapotban.
- Előnyösebb, ha a lemerült Li-ion akkukat rendszeresen feltölti (évente legalább 4 alkalommal). A Li-ion akku hosszú távú tárolásához a 40%-os teljesítmény ideális.
- Az akkumulátorok megsemmisítésekor kövesse "A környezet védelme" részben található utasításokat.
- Ne okozzon rövidzárlatot. Ha közvetlenül, vagy fémtárgyak általi véletlen érintkezés útján kapcsolat jön létre a pozitív (+) és negatív (-) sarkak között, az akkumulátor rövidre záródik, és a létrejövő intenzív áramfolyás hőtermelést hoz létre, ami a burkolat töréséhez vezethet vagy tüzet okozhat.
- Ne melegítse az akkumulátort. Ha az akkumulátort 100 °C feletti hőmérsékletre melegítik, a tömítő és szigetelő elválasztó elemek, valamint más polimer komponensek megsérülhetnek, ami az elektrolit szivárgását és/vagy belső rövidzárlatot okoz, és az ebből adódó további hőtermelődés törést vagy tüzet eredményezhet. Továbbá ne dobja az akkumulátort tűzbe, robbanás és/vagy intenzív égés lehet a következménye.
- Szélsőséges körülmények között akkumulátor szivárgás léphet fel. Ha folyadékot észlel az akkumulátoron, az alábbiak szerint járjon el:
 - Óvatosan törölje le a folyadékot le egy ronggyal. Ne érintkezzen a bőrrel.
 - A folyadék bőrrel vagy szemmel való érintkezésekor, kövesse az alábbi utasításokat:
 - ✓ Azonnal mossa le vízzel. Semlegesítse enyhe savval, például citromlével vagy ecettel.
 - ✓ Szemmel való érintkezés esetén öblítse ki a szemét bő tiszta vízzel, legalább 10 percig. Forduljon orvoshoz.



Tűzveszély! Kerülje el a lecsatlakoztatott akkumulátor sarkainak rövidre zárását. Ne dobja tűzbe az akkumulátort.

7.2 Töltők

- Soha ne próbáljon meg nem tölthető elemeket feltölteni.
- A sérült hálózati kábelt azonnal cserélje ki.
- Ne tegye ki víz hatásának.
- Ne nyissa fel a töltőt.
- Ne tesztelje a töltőt.
- A töltő csak belső használatra készült.

8 AZ AKKUMULÁTOR TÖLTÉSE, BEHELYEZÉSE VAGY ELTÁVOLÍTÁSA

8.1 Töltő kijelzései

Csatlakoztassa a töltőt a konnektorhoz:

- Folyamatos zöld: kész a feltöltésre.
- Villogó piros: töltés folyamatban.
- Folyamatos zöld: feltöltött.
- Folyamatos zöld és piros: az akkumulátor vagy a töltő hibás.



Megjegyzés: ha az akkumulátor nem illeszkedik megfelelően, húzza ki, és ellenőrizze, hogy az akkumulátor egység a megfelelő modell ehhez a töltőhöz, ahogy az a műszaki leírásban szerepel. Ne töltsön más típusú akkumulátort, vagy olyan akkumulátort, amely nem illeszkedik biztonságosan a töltőhöz.

1. Gyakran ellenőrizze a töltőt és az akkumulátort, miközben az csatlakoztatott a konnektorhoz.
2. A töltés befejezése után húzza ki a töltőt a konnektorból, és húzza ki belőle az akkumulátort.
3. Használat előtt tegye lehetővé, hogy az akkumulátor egység lehűljön.
4. Tárolja a töltőt és az akkumulátort zárt helyen, a gyermekek elől elzárva.



MEGJEGYZÉS: Ha az akkumulátor forró a szerszám folyamatos üzemeltetése miatt, a töltést megelőzően hagyja lehűlni szobahőmérsékletre. Ezzel megnöveli az akkumulátor élettartamát.

8.2 Akkumulátor behelyezése / eltávolítása



FIGYELEM: Mielőtt bármilyen beállítást végezne a szerszámon, kapcsolja azt ki, vagy távolítsa el belőle az akkumulátort.

- Az egyik kezével fogja meg a szerszámot, a másik kezével pedig az akkumulátor egységet (15).
- A beszereléshez: nyomja és csúsztassa akkumulátort az akkumulátor nyílásba, és ellenőrizze, hogy az akkumulátor hátoldalán a kioldó retesz a helyére pattant, és az akkumulátor biztonságosan rögzítette az üzemeltetés megkezdése előtt.
- Az eltávolításhoz: Nyomja meg az akkumulátor kioldó reteszt, és ezzel egy időben húzza ki az akkumulátort .

8.3 Akkumulátor-teljesítmény kijelző (A. ábra)

Az akkumulátor egységen teljesítmény kijelzők (18) vannak, ezért bármikor ellenőrizheti az akkumulátor töltöttségi állapotát, ha benyomja a gombot (19). Kérjük, a készülék használata előtt nyomja meg a kapcsoló ravaszt, hogy ellenőrizze, az akkumulátor elegendően feltöltött állapotban van-e a készülék megfelelő működéséhez.

A 3 LED mutathatja az akkumulátor töltöttségi állapotát:

- 3 LED világít: Az akkumulátor teljesen feltöltött.
- 2 LED világít: Az akkumulátor 60%-ig feltöltött.
- 1 LED világít: Az akkumulátor majdnem lemerült.

9 ÖSSZESZERELÉS

A fűnyíróhoz néhány alkatrész mellékelve van, melyeket fel kell szerelni. Kérjük, az alábbiakban járjon el:

9.1 A védőlemez felerősítése (1. ábra)

- Vegye ki a fűnyírót, a védőburkolatot (10) acélhuzallal együtt a dobozból.
- Csúsztassa a védőburkolatot a fűnyíró fejére.
- A csillagfejű csavarhúzó segítségével húzza meg a csillagfejű csavart.
- Tolja a virágvédő huzalt (9) a védőburkolathoz (10).



Vigyázat! Működtetés közben figyeljen oda a szálvágó késre. Könnyen megsérülhet.



Vigyázat! Tilos a készüléket védőlemez nélkül használni. Saját és mások biztonsága, valamint a készülék megfelelő működése érdekében elengedhetetlen. Ha nem tartja be ezeket a biztonsági utasításokat az nemcsak veszélyes, de a jótállást is hatályaltalanítja.

9.2 A vezetőtárcsa felszerelése (2. ábra)

- Vegye ki a vezetőtárcsát és az ahhoz tartozó csavart, majd helyezze be a 2. ábra szerinti módon.
- Húzza meg a két csavart.

9.3 Magasság állítás (3. ábra)

- A magasság beállításához csak fordítsa el és lazítsa meg a hosszabbító cső rögzítő gallért (5), ahogy azt az 1. nyíl mutatja, és húzza ki vagy tolja össze a hosszabbító csövet (6), ahogy azt az 6. nyíl mutatja.
- Húzza meg a hosszabbító cső rögzítő gallért (5) a hosszabbító cső beállított helyzetében történő rögzítéséhez.

9.4 Kiegészítő markolat beállítás (4. ábra)

- Vegye ki a kiegészítő fogantyút (3) a dobozból.
- Lazítsa ki a gombot (4) és vegye ki a hosszú csavart. Kövesse az 4. ábra szerinti összeszerelési módot.

9.5 Vágási szöghelyzet beállítás (5. ábra)

A szegélynyíró 4-állású vágófejjel rendelkezik. Ez a beállítás lehetővé teszi, hogy kényelmes munka szögben hatékonyan dolgozzon. Ezzel pontosan lehet körülvágni a virágágyásokat, a bokrok alját, a fákat, és a kerítésoszlopokat, stb.

A szöghelyzet megváltoztatásához csak nyomja meg a vágófej szögállító gombját (7), állítsa a motorblokkot a kívánt helyzetbe, majd engedje el a gombot.

Fogja meg egyik kezével a fogantyút (20) és a másik kezével pedig húzza meg a csövet, miközben balra vagy jobbra forgatja a fogantyún szereplő nyílnak megfelelően.



Figyelem: távolítsa el az akkumulátort a vágógépből a beállítások végrehajtása előtt.



Figyelem: Mindig viseljen védőszemüveget. Soha ne hajoljon a vágófej fölé. Kövek vagy törmelékdarabok pattanhatnak vagy repülhetnek a szemébe és az arcába, ami súlyos sérülést okozhat vagy megvakíthatja. A berendezés használatához vegye figyelembe a következő pontokat: Viseljen védőruházatot és szemvédőt. Tartsa az elülső fogantyút az egyik kezével és a kiegészítő markolatot a másik kezével. Tárolja a készüléket derékvonal

alatti szinten. Mindig jobbról balra mozgassa a készüléket, így a törmelék mindig az Önnel áttelleges oldalra dobódik ki. Anélkül, hogy fölé hajolna, tartsa a damilos vágórészt párhuzamosan a talajjal (vagy merőlegesen az élek vágásánál), és készítse elő a vágandó anyagot (de nem érintve azt).



Figyelem: A munka megkezdése előtt ellenőrizze, hogy a vágódamil elég hosszú legyen. Ne kezdje meg a munkát, amíg a motor el nem éri a teljes fordulatszámát.

10 ÜZEMELTETÉS



Ha a vágódamil túl hosszú, a készülék első használatakor a védőlemezbe épített penge levágja a többletet.

A fűnyíró a legjobb teljesítménnyel fog működni, ha figyelembe veszi a következő utasításokat:

- Soha ne használja a fűnyírót biztonsági eszközök nélkül.
- Ne vágjon nedves fűvet. A legjobb eredmény száraz fű esetén érhető el.
- Ne tolja a fűnyírót a fűbe mielőtt a kapcsoló megnyomása előtt, vagyis várja meg, amíg a fűnyíró felpörög.
- A megfelelő vágási művelethez lendítse a fűnyírót oldalra, miközben előre halad, a készüléket kb. 30°-os szögben tartva.
- A magas fűvet több lépésben vágja egyre rövidebbre a növény tetejétől kiindulva.
- Használja az élvezetét és a védőlemezt a vágódamil felesleges kopásának megelőzésére.
- Tartsa távol a fűnyírót a kemény tárgyaktól, hogy elkerülje a vágódamil felesleges kopását.

10.1 **Ki- és bekapcsolás**

- A fűnyíró elindításához nyomja meg a reteszelő gombot (1) és nyomja be a KI/BE kapcsoló ravaszt (2).
- A berendezés kikapcsolásához engedje el a KI/BE kapcsoló ravaszt.



FIGYELEM! A kikapcsolás után a nylon vágódamil néhány másodpercig tovább forog.

10.2 **Az orsó és a damil cseréje (6. ábra)**

- Nyomja be az orsófedel oldalát, és távolítsa el a fedelet.
- Vegye ki az üres damilorsót.
- Fűzze át az új damilorsón levő vágódamil végeit az orsó aljzatban levő megvezető szemeken.
- Tegye vissza az orsófedelet az orsó aljzatra.
- Amikor újra elindítja a berendezést, a damil vége automatikusan levágódik a tökéletes hosszra.



FIGYELEM! Semmilyen körülmények között ne fűzzön be új damilt az üres orsóba, ehelyett cserélje le azt egy eredetivel megegyező, feltöltött új orsóra. Az eredetitől eltérő tulajdonságokkal rendelkező damil használata végérvényesen károsíthatja a fűnyírót, valamint ezzel együtt megsérti a garancia feltételeit.

10.3 A damil kézi meghosszabbítása

- A vágószálat – ha szükséges – kézzel is meg lehet hosszabbítani.
- A vágószál kézi meghosszabbítása előtt távolítsa el az akkumulátort a készülékből.
- Nyomja meg a gombot a damil kézi meghosszabbításához, majd engedje el, miközben finoman kihúzza a damilt addig, amíg az el nem ér a damilvágóig.
- A vágószál túl hosszú, ha meghaladja a damilvágó szintjét.

11 TISZTÍTÁS ÉS KARBANTARTÁS

A készüléket úgy alakították ki, hogy az hosszú távon minimális karbantartás mellett tudjon működni. A folyamatos, kielégítő működtetés függ a készülék gondozásától és a rendszeres tisztítástól.

- Rendszeresen tisztítsa meg a készülék szellőzőnyílását egy puha kefe vagy száraz ruha segítségével.
- Rendszeresen tisztítsa meg a vágószálat és a tekercset egy puha kefe vagy száraz ruha segítségével.
- Rendszeresen tisztítsa le a fűvet és a szennyeződést a védőburkolat aljáról egy élelten kaparókéssel.

12 TÁROLÁS

- A készüléket gyermekektől távol, stabil és biztonságos helyzetben, száraz helyen tárolja, ahol a hőmérséklet nem túl magas és nem túl alacsony.
- Óvja a készüléket a közvetlen napfénytől, ha lehetséges sötét, alig megvilágított helyen tárolja.
- Tilos nejlón zsákban tárolni, mert ez elősegítheti a párasodás kialakulását.
- A készüléket nem a földön tárolja, hanem a fogantyúnál fogva akassza fel, hogy a védőlemez ne érjen semmihez hozzá. Ha a védőlemez valamely felülethez hozzáér, az befolyásolhatja annak az alakját és kiterjedését, melynek következtében biztonsági jellemzői megváltozhatnak.

13 MŰSZAKI ADATOK

Modell	POWDPG7546
Névleges feszültség	40 V
Vágási sebesség	300 mm
Szál mérete	Φ1,6 mm
Vágó rendszer	dupla szálak/ütés és mehet tovább
Üresjárat sebesség	8000 min ⁻¹

14 ZAJ

A zajkibocsátási értékeket a vonatkozó szabvány szerint mérték. (K=3)

Hangnyomásszint LpA	78 dB(A)
Hangteljesítményszint LwA	90 dB(A)



FIGYELEM! Viseljen hallásvédelmi felszerelést, amikor a gép túllépi a 85 dB(A) hangnyomásszintet.

aw (Rezgésszint)	Max. 2,0 m/s ²	K = 1,5 m/s ²
------------------	---------------------------	--------------------------

15 JÓTÁLLÁS

- Az alábbi termékre 36 hónapos jótállási időszak érvényes, mely azon a napon lép életbe, amikor az első felhasználó megvásárolja a terméket.
- Ez a jótállás fedez minden anyagi vagy gyártási hibát, de nem tartalmazza: az akkumulátorokat, a töltőket, az elhasználódás következtében meghibásodott alkatrészeket, például a csapágyakat, keféket, vezetőkeket, csatlakozókat, vagy más egyéb tartozékokat, mint például a fúrókat, fúrőfejeket, fűrészlapokat stb.; a nem megfelelő felhasználásból, balesetből vagy a módosításból eredő sérüléseket és meghibásodásokat; sem pedig a szállítási díjat.
- A nem rendeltetésszerű használatból eredő károsodásokra és meghibásodásokra szintén nem vonatkozik a jótállás.
- A készülék nem rendeltetésszerű használatából eredő sérülésekért sem vállalunk felelősséget.
- A javításokat csak a Powerplus szerszámgépek javításához engedéllyel rendelkező ügyfélszolgálati központ végezheti el.
- Ha további információra van szüksége, hívja a 00 32 3 292 92 90 telefonszámot.
- A szállítási költségeket mindig az ügyfél viseli, kivéve, ha arról írásban másképp nem állapodnak meg.
- Ugyanakkor, ha a készülék sérülése a karbantartás elmulasztásának vagy túlterhelésnek a következménye, akkor a jótállásra nem lehet kárigényt benyújtani.
- Határozottan kizárja a jótállást az, ha a sérülés folyadék beszivárgásának, túl sok por bejutásának, szándékos rongálásnak (szándékos vagy túlzott gondatlanság), nem megfelelő használatnak (a készülék rendeltetésétől eltérő célra történő használat), illetéktelen használatnak (pl. a használati utasításban foglaltaknak figyelmen kívül hagyása), szakértelem nélküli összeszerelésnek, villámcsapásnak, hibás hálózati feszültségnek a következménye. Ez a lista nem korlátozó.
- A reklamáció elfogadása semmi esetben sem jelenti a jótállási időszak meghosszabbítását, sem pedig egy új jótállási időszak kezdetét a készülék cseréje esetén.
- Azok az eszközök és alkatrészek, melyek a jótállás keretében kerülnek kicserélésre, a Varo NV tulajdonát képezik.
- Fenntartjuk a reklamáció visszautasításának jogát, amikor a vásárlást nem tudja igazolni, vagy amikor világos, hogy a termék karbantartását nem megfelelően végezte. (tisztaszellőzőnyílások, rendszeresen ellenőrzött szénkefék,...)
- A vásárlási szelvényt a vásárlás időpontjának bizonyításához meg kell őrizni.
- A szerszámot szétszerelés nélkül és elfogadhatóan tiszta állapotban kell visszaküldeni a forgalmazóhoz, az eredeti formakövető dobozban (ha tartozik ilyen az egységhez) és a vásárlási szelvényvel együtt.
- Az optimális működés biztosítása érdekében a készüléket havonta legalább egyszer fel kell tölteni.

16 KÖRNYEZETVÉDELLEM



Ha a gép elhasználódott, ne dobja a háztartási szemétkébe, hanem gondoskodjon környezetbarát elhelyezéséről!

Az elhasználódott elektromos termékeket ne dobja a háztartási hulladékok közé. Kérjük, hogy gondoskodjon azok újrahasznosításáról, amennyiben erre lehetősége van. Az újrahasznosítási lehetőségekről érdeklődjön a helyi köztisztasági szerveknél!

17 MEGFELELŐSÉGI NYILATKOZAT

VARO – Vic. Van Rompuy N.V. - Joseph Van Instraat 9 - BE2500 Lier - BELGIUM,
kizárólagosan kijelenti, hogy

A termék típusa: Fű- és szegélynyíró 20 V - Akkumulátorral működik
Márkanév: PowerPlus
Cikkszám: POWDPG7546

megfelel a harmonizált európai szabványok alkalmazásán alapuló, idevonatkozó európai irányelvek/rendeletek alapvető követelményeinek és egyéb vonatkozó rendelkezéseinek. A készülék bármilyen illetéktelen módosítása érvényteleníti a jelen nyilatkozatot.

Európai irányelvek/rendeletek (ideértve, adott esetben, azok módosításait az aláírás időpontjáig):

2011/65/EU
2006/42/EC
2014/30/EU
2000/14/EC

Annex VI

LwA

Measured	90 dB(A)
Guaranteed	92 dB(A)
Notified Body	TÜV SÜD - 0036

Harmonizált európai szabványok (ideértve, adott esetben, azok módosításait az aláírás időpontjáig):

EN60335-1 : 2012
EN50636-2-91 : 2014
EN IEC55014-1 : 2021
EN IEC55014-2 : 2021

A műszaki dokumentáció birtokosa: Philippe Vankerkhove, VARO - Vic. Van Rompuy N.V.

Az alulírott a társaság vezérigazgatója nevében jár el,

Ludo Mertens
Szabályozási Ügyek - Megfelelőségi Menedzser
21/03/2024, Lier - Belgium

1	ИСПОЛЬЗОВАНИЕ ПО НАЗНАЧЕНИЮ	3
2	ОПИСАНИЕ (РИС. А)	3
3	СОДЕРЖИМОЕ УПАКОВКИ	3
4	УСЛОВНЫЕ ОБОЗНАЧЕНИЯ	4
5	ОБЩАЯ ИНСТРУКЦИЯ ПО ТЕХНИКЕ БЕЗОПАСНОСТИ ПРИ РАБОТЕ С ЭЛЕКТРОИНСТРУМЕНТОМ	4
5.1	<i>Рабочее место</i>	4
5.2	<i>Электробезопасность</i>	5
5.3	<i>Личная безопасность</i>	5
5.4	<i>Эксплуатация и уход за электроинструментом</i>	6
5.5	<i>Обслуживание</i>	6
6	ДОПОЛНИТЕЛЬНЫЕ ПРАВИЛА ТЕХНИКИ БЕЗОПАСНОСТИ ДЛЯ ЭЛЕКТРОКОС	6
7	ДОПОЛНИТЕЛЬНЫЕ ИНСТРУКЦИИ ПО ТЕХНИКЕ БЕЗОПАСНОСТИ ПРИ ОБРАЩЕНИИ С АККУМУЛЯТОРАМИ И ЗАРЯДНЫМИ УСТРОЙСТВАМИ.....	7
7.1	<i>Аккумуляторы</i>	7
7.2	<i>Зарядные устройства</i>	8
8	ЗАРЯДКА И УСТАНОВКА ИЛИ СНЯТИЕ АККУМУЛЯТОРА	8
8.1	<i>Индикаторы зарядного устройства</i>	8
8.2	<i>Снятие/установка аккумулятора</i>	9
8.3	<i>Индикатор заряда аккумулятора (Рис. А)</i>	9
9	СБОРКА	9
9.1	<i>Монтаж защитного кожуха (Рис. 1)</i>	9
9.2	<i>Установка направляющего колеса (Рис. 2)</i>	9
9.3	<i>Регулировка высоты (Рис. 3)</i>	9
9.4	<i>Установка дополнительной рукоятки (Рис. 4)</i>	10
9.5	<i>Настройка угла реза (Рис. 5)</i>	10
10	ЭКСПЛУАТАЦИЯ	10
10.1	<i>Включение и выключение</i>	11
10.2	<i>Замена катушки и лески (Рис. 6)</i>	11

10.3	<i>Ручное удлинение лески</i>	11
11	ЧИСТКА И УХОД.....	11
12	ХРАНЕНИЕ	11
13	ТЕХНИЧЕСКИЕ ДАННЫЕ.....	12
14	ШУМ	12
15	ГАРАНТИЯ	13
16	ОКРУЖАЮЩАЯ СРЕДА	14
17	ДЕКЛАРАЦИЯ О СООТВЕТСТВИИ.....	14

ЭЛЕКТРОКОСА 40 В 300 ММ POWDPG7546

1 ИСПОЛЬЗОВАНИЕ ПО НАЗНАЧЕНИЮ

Ваша электрокоса предназначена для обрезки и подравнивания кромок газонов и для скашивания травы на ограниченных площадках.

Данный инструмент предназначен только для потребительского использования. Не предназначен для коммерческого использования.



ВНИМАНИЕ! Для Вашей личной безопасности тщательно ознакомьтесь с данным руководством и общими указаниями по технике безопасности перед тем, как приступить к работе с машиной. При передаче этого электрического инструмента для пользования другим лицам обязательно приложите данные инструкции.

2 ОПИСАНИЕ (РИС. А)

1. Кнопка блокировки
2. Выключатель ВКЛ/ВЫКЛ
3. Дополнительная рукоятка
4. Ручка для регулировки дополнительной рукоятки
5. Стопорное кольцо удлинительной трубки
6. Удлинительная трубка
7. Кнопка регулировки угла головки
8. Режущая головка
9. Стальной проволочный ограничитель
10. Защитный кожух
11. Направляющее колесо
12. Режущий нож (внутри)
13. Крышка катушки
14. Режущая леска
15. Аккумуляторный блок (НЕ ВХОДИТ В КОМПЛЕКТ)
16. Кнопка фиксации аккумуляторного блока
17. Зарядное устройство (НЕ ВХОДИТ В КОМПЛЕКТ)
18. Индикатор заряда аккумулятора
19. Кнопка индикатора заряда аккумулятора
20. Рукоятка

3 СОДЕРЖИМОЕ УПАКОВКИ

- Удалите все упаковочные материалы.
- Удалите остатки упаковки и транспортировочные крепления (если они есть).
- Проверьте полноту комплекта поставки.
- Проверьте аппарат, силовой кабель, штепсель и все принадлежности на предмет повреждений при транспортировке.
- Храните упаковочные материалы по возможности до истечения гарантийного срока. После этого избавьтесь от них, используя местную систему утилизации бытовых отходов.



ВНИМАНИЕ! Упаковочные материалы - это не игрушки! Не позволяйте детям играть с пластиковыми пакетами! Есть опасность удущения!

- | | |
|---------------------------|--|
| 1 электрокоса | 1 руководство по эксплуатации |
| 1 защитный кожух | 1 проволочный ограничитель для защиты растений |
| 1 направляющее колесо | 2 пластиковых пакета с винтами |
| 1 дополнительная рукоятка | |



Если детали отсутствуют или повреждены, обратитесь к своему дилеру.

4 УСЛОВНЫЕ ОБОЗНАЧЕНИЯ

В данном руководстве и/или на самой машине используются следующие символы:

	Обозначает риск получения травмы или повреждения инструмента.		Рекомендуется надевать защитную обувь.
	Прочитайте руководство перед использованием.		Надевайте защитные перчатки.
	Надевайте защитные очки и средства защиты органов слуха.		Во время работы не подпускайте к машине посторонних лиц ближе 15 м.
	Никогда не работайте на машине под дождем и в сырых или влажных условиях. Влага вызывает опасность поражения электрическим током.		В условиях запыленности надевайте защитную маску.
	Класс II - Машина имеет двойную изоляцию; поэтому провод заземления не требуется (только для зарядного устройства).		Соответствует основным требованиям Европейских директив.
	Не допускайте попадания воды на зарядное устройство и аккумуляторный блок.		Не сжигайте аккумуляторный блок или зарядное устройство.
	Температура окружающей среды 40 °C макс. (только для аккумулятора).		Используйте аккумулятор и зарядное устройство в закрытых помещениях.
	Прочитайте руководство перед использованием.		Во время работы не подпускайте к машине посторонних лиц.

5 ОБЩАЯ ИНСТРУКЦИЯ ПО ТЕХНИКЕ БЕЗОПАСНОСТИ ПРИ РАБОТЕ С ЭЛЕКТРОИНСТРУМЕНТОМ

Прочтите все указания инструкции по технике безопасности. Несоблюдение указаний инструкции может привести к поражению электрическим током, пожару и/или серьёзной травме. Сохраните инструкцию для последующего использования. Термин "электроинструмент" в инструкции по технике безопасности относится к Вашему электроинструменту, работающему от электросети (с кабелем) или от батареи (без кабеля).

5.1 Рабочее место

- Поддерживайте чистоту и хорошее освещение на рабочем месте. Беспорядок и плохое освещение приводят к несчастным случаям.

- Не используйте электроинструменты во взрывоопасной окружающей среде, например, в присутствии огнеопасных жидкостей, газов или пыли. Электроинструменты порождают искры, которые могут воспламенить пыль или испарения.
- При работе электроинструмента дети и наблюдатели должны находиться на безопасном расстоянии. Отвлечение внимания может привести к потере управления.

5.2 Электробезопасность



Всегда проверяйте, чтобы напряжение в сети соответствовало напряжению, указанному на табличке с техническими данными.

- Штепсели электроинструментов должны соответствовать розетке. Никогда не вешивайте в конструкцию штепселя. Не используйте никакие адаптеры с заземленными электроинструментами. Оригинальные штепсели и соответствующие им розетки уменьшат риск поражения электрическим током.
- Не прикасайтесь к заземленным поверхностям, например, к трубам, радиаторам, кухонным плитам и холодильникам. При заземлении тела возрастает риск поражения электрическим током.
- Не подвергайте электроинструменты воздействию дождя или влажной среды. При попадании воды в электроинструмент возрастает риск поражения электрическим током.
- Избегайте повреждения кабеля. Никогда не пользуйтесь кабелем для переноса, вытягивания или отсоединения инструмента от розетки. Храните кабель подальше от источников тепла, нефтепродуктов, острых краев и движущихся деталей. Поврежденные или запутанные кабели увеличивают риск поражения электрическим током.
- При работе с электроинструментом вне помещений пользуйтесь удлинительным шнуром, предназначенным для использования вне помещений. Использование шнура, предназначенного для работы вне помещений, уменьшит риск поражения электрическим током.
- Если работа с электроинструментом во влажных условиях неизбежна, пользуйтесь устройством защитного отключения (УЗО) тока. Использование УЗО уменьшит риск поражения электрическим током.

5.3 Личная безопасность

- Будьте бдительны, следите за своими действиями и руководствуйтесь здравым смыслом при работе с электроинструментом. Не пользуйтесь электроинструментом, когда Вы устали или находитесь под влиянием наркотических препаратов, алкоголя или лекарств. Потеря внимания при работе с электроинструментами лишь на мгновение может привести к серьезной травме.
- Используйте защитное снаряжение. Всегда надевайте очки для защиты глаз. Защитное снаряжение, в частности противопылевой респиратор, обувь с предохраняющей от скольжения подошвой, защитный шлем или средства защиты органов слуха, используемые в соответствующих условиях, уменьшат риск травмы.
- Не допускайте непреднамеренного включения машины. Перед подключением к сети убедитесь, что выключатель находится в выключенном положении. Переноска электроинструментов, держа палец на выключателе, или подсоединение электроинструментов в сеть, когда выключатель находится во включенном положении, могут привести к несчастным случаям.

- Уберите все регулировочные или гаечные ключи перед включением электроинструмента. Регулировочный или гаечный ключ, оставленный во вращающейся части электроинструмента, может привести к травме.
- Не тянитесь слишком далеко. Постоянно поддерживайте устойчивость на ногах. Это позволит лучше управлять электроинструментом в непредвиденных ситуациях.
- Одевайтесь соответствующим образом. Не надевайте просторную одежду или вольерные изделия. Держите волосы, одежду и перчатки подальше от электроинструмента. Просторная одежда, ювелирные изделия или длинные волосы могут застрять в движущихся частях электроинструмента.
- Если предусмотрены устройства для отвода и сбора пыли, убедитесь в том, что они подсоединены и используются надлежащим образом. Использование таких устройств может уменьшить опасность, связанную с пылью.

5.4 Эксплуатация и уход за электроинструментом

- Не перегружайте электроинструмент. Используйте электроинструмент в соответствии с его назначением. Правильно подобранный инструмент выполнит работу лучше и надежнее в том режиме, на который он рассчитан.
- Не используйте электроинструмент с неисправным выключателем. Электроинструмент с неисправным выключателем опасен и подлежит ремонту.
- Отсоедините штепсель от источника питания перед регулировкой, сменой принадлежностей или хранением электроинструментов. Такие предупредительные меры безопасности уменьшают риск непреднамеренного включения электроинструмента.
- Храните неиспользуемые электроинструменты в недоступных для детей местах и не позволяйте людям, не знакомым с электроинструментом или с данными инструкциями, работать с электроинструментом. Электроинструменты представляют потенциальную опасность в руках неподготовленных пользователей.
- Содержите электроинструменты в исправности. Следите за тем, чтобы не было смещения или заедания движущих частей, повреждения деталей или какого-либо другого обстоятельства, которое может повлиять на функционирование электроинструментов. Если электроинструмент поврежден, его необходимо отремонтировать. Множество несчастных случаев вызвано использованием электроинструментов, с которыми не обращались надлежащим образом.
- Содержите режущие инструменты острыми и чистыми. Правильно обслуживаемые режущие инструменты с острыми режущими кромками меньше заедают и легче управляются.
- Используйте электроинструмент, принадлежности, наконечники и т.п. в соответствии с данными инструкциями и назначением конкретного типа электроинструмента, принимая во внимание условия и характер выполняемой работы. Использование электроинструмента не по назначению может привести к потенциально опасным ситуациям.

5.5 Обслуживание

- Доверяйте обслуживанию Вашего электроинструмента квалифицированному специалисту по ремонту, который использует только идентичные запасные части. Это обеспечит поддержание безопасности электроинструмента.

6 ДОПОЛНИТЕЛЬНЫЕ ПРАВИЛА ТЕХНИКИ БЕЗОПАСНОСТИ ДЛЯ ЭЛЕКТРОКОС

- Электрокосами запрещается пользоваться детям и необученным лицам.
- Надевайте прочную обувь для защиты ног.
- Надевайте длинные штаны для защиты ног.
- Проверяйте устройство перед работой. Нельзя работать с поврежденным устройством.

- Если прибор поврежден, ремонтируйте его в уполномоченном сервисе.
- Не пользуйтесь устройством в присутствии детей и/или животных.
- Пользуйтесь устройством только в дневное время или при хорошем освещении.
- Не используйте устройство без установленного защитного кожуха.
- Прежде, чем использовать устройство, очистите участок, на котором будут выполняться работы, от палок, камней, проволоки и других препятствий.
- Используйте устройство только в вертикальном положении, с режущей леской, направленной к земле. Никогда не включайте устройство в другом положении.
- Всегда держите руки и ноги на удалении от режущей лески.
- Старайтесь не прикасаться к режущей леске.
- Прежде чем положить устройство, выключите его и дождитесь полной остановки режущей лески. Никогда не пытайтесь самостоятельно останавливать режущую леску.



Осторожно. После выключения устройство продолжает вращаться некоторое время.

- Используйте только тип режущей лески, рекомендованной изготовителем. Не используйте металлическую режущую леску или рыболовную леску.
- После использования всегда храните устройство в безопасном месте, недоступном для детей.

7 ДОПОЛНИТЕЛЬНЫЕ ИНСТРУКЦИИ ПО ТЕХНИКЕ БЕЗОПАСНОСТИ ПРИ ОБРАЩЕНИИ С АККУМУЛЯТОРАМИ И ЗАРЯДНЫМИ УСТРОЙСТВАМИ



Используйте только предназначенные для данного устройства аккумуляторы и зарядные устройства.

7.1 Аккумуляторы

- Ни в коем случае не пытайтесь открыть аккумулятор.
- Не храните в местах, где температура может превысить 40 °C.
- Выполняйте зарядку только при температуре окружающей среды от 4 до 40 °C.
- Храните ваши аккумуляторы в сухом прохладном месте (5 °C - 20 °C). Никогда не храните аккумуляторы в разряженном состоянии.
- Литий-ионные аккумуляторы лучше всего регулярно разряжать и перезаряжать (минимум 4 раза в год). При длительном хранении литий-ионного аккумулятора идеальной является его зарядка до 40% мощности.
- При утилизации аккумуляторов следуйте инструкциям из раздела «Охрана окружающей среды».
- Не допускайте коротких замыканий. При прямом соединении положительной (+) и отрицательной (-) клеммы или случайном контакте с металлическими предметами происходит короткое замыкание аккумулятора и сильный бросок тока с выделением тепла, которое может привести к разрыву корпуса или пожару.
- Не допускайте нагрева. При нагреве аккумуляторов выше 100 °C возможно повреждение уплотняющих и изолирующих деталей, а также прочих полимерных компонентов с последующей утечкой электролита и (или) внутренним коротким замыканием, сопровождающимся выделением тепла, которое может привести к разрыву корпуса или пожару. Кроме того, не следует утилизировать аккумуляторы методом, который может привести к пожару, взрыву и (или) интенсивному горению.

- При крайне неблагоприятных условиях возможны утечки из аккумулятора. При обнаружении на аккумуляторе жидкости выполните следующие действия.
 - Тщательно удалите жидкость куском ткани. Не допускайте попадания на кожу.
 - При попадании на кожу или в глаза соблюдайте инструкции, приведенные ниже.
 - ✓ Немедленно промойте водой. Нейтрализуйте слабым раствором кислоты, например, лимонным соком или винным уксусом.
 - ✓ При попадании в глаза обильно промывайте чистой водой не менее 10 минут. Обратитесь к врачу.



Опасность пожара! Не допускайте закорачивания контактов отсоединенного аккумулятора. Не сжигайте аккумулятор.

7.2 Зарядные устройства

- Ни в коем случае не пытайтесь заряжать незаряжаемые аккумуляторы.
- Немедленно заменяйте поврежденные провода.
- Не допускайте попадания воды.
- Не открывайте зарядное устройство.
- Не вставляйте в зарядное устройство щупы.
- Зарядное устройство предназначено только для использования в помещении.

8 ЗАРЯДКА И УСТАНОВКА ИЛИ СНЯТИЕ АККУМУЛЯТОРА

8.1 Индикаторы зарядного устройства

Подключите зарядное устройство к электрической розетке:

- Горит постоянно зеленым светом: готов к зарядке.
- Мигает красным светом: зарядка.
- Горит постоянно зеленым светом: заряжено.
- Горит постоянно зеленым и красным светом: аккумулятор или зарядное устройство повреждены.



Примечание. Если аккумулятор невозможно подключить для зарядки, отсоедините ее и убедитесь, что модель аккумуляторного блока соответствует модели зарядного устройства, как показано в таблице технических характеристик. Не заряжайте аккумуляторные блоки других моделей или аккумуляторные блоки, которые невозможно надежно закрепить в зарядном устройстве.

1. Периодически проверяйте состояние зарядного устройства и аккумуляторного блока при подключении.
2. Отключайте зарядное устройство от сети и отсоединяйте его от аккумуляторного блока после окончания зарядки.
3. Перед использованием аккумуляторного блока дайте ему полностью остыть.
4. Храните зарядное устройство и аккумуляторный блок в помещении, в недоступном для детей месте.



ПРИМЕЧАНИЕ. Если после продолжительной эксплуатации электроинструмента аккумулятор слишком сильно нагрелся, перед началом зарядки дайте ему остыть до комнатной температуры. Это позволит продлить срок службы батарей.

8.2 Снятие/установка аккумулятора



ПРЕДУПРЕЖДЕНИЕ. Перед выполнением каких-либо регулировок убедитесь, что электроинструмент отключен, или снимите аккумуляторный блок.

- Возьмите электроинструмент в одну руку, а аккумуляторный блок (15) — в другую.
- Для установки: нажмите и вставьте аккумуляторный блок в аккумуляторный отсек.
- Перед началом работы убедитесь, что защелка на задней стороне аккумулятора встала на место и аккумулятор надежно закреплен.
- Для снятия: одновременно нажмите защелку аккумулятора и извлеките аккумуляторный блок.

8.3 Индикатор заряда аккумулятора (Рис. А)

На аккумуляторном блоке предусмотрены индикаторы заряда аккумулятора (18), благодаря которым можно проверить уровень заряда аккумулятора, нажав кнопку (19). Перед использованием электроинструмента нажмите кнопку выключателя (2) и убедитесь, что заряда аккумулятора достаточно для нормальной работы.

Уровень заряда аккумулятора показывается тремя светодиодными индикаторами.

- Горят три светодиода: аккумулятор полностью заряжен.
- Горят два светодиода: аккумулятор заряжен на 60 %.
- Горит один светодиод: аккумулятор почти разряжен.

9 СБОРКА

Электрокоса оснащается некоторыми компонентами, которые не входят в сборочный узел. Выполнять сборку следующим образом:

9.1 Монтаж защитного кожуха (Рис. 1)

- Извлеките из коробки электрокосы, защитный кожух (10) со стальным проволочным ограничителем.
- Наденьте защитный кожух на головку электрокосы.
- Используйте крестовую отвертку, чтобы затянуть винт с крестообразным шлицем.
- Наденьте на защитный кожух (10) проволочный ограничитель для защиты растений (9).



Внимание! Во время данной работы следите за режущим ножом. Вы можете получить травму.



Внимание! Не используйте электрокосы без защитного кожуха. Это очень важно для безопасности ваших и посторонних людей и для исправного состояния электрокосы. Несоблюдение данных мер техники безопасности не только представляет опасность, но также аннулирует условия гарантии.

9.2 Установка направляющего колеса (Рис. 2)

- Извлеките из коробки направляющее колесо с соответствующим винтом, разместите его, как показано на Рис. 2.
- Затяните два винта.

9.3 Регулировка высоты (Рис. 3)

- Чтобы отрегулировать высоту, просто поверните и ослабьте стопорное кольцо (5) удлинительной трубки, как показано стрелкой 1, и втяните или выдвиньте удлинительную трубку (6), как показано стрелкой 2.

- Затяните стопорное кольцо удлинительной трубки (5), чтобы зафиксировать трубку в выбранном положении.

9.4 Установка дополнительной рукоятки (Рис. 4)

- Извлеките из коробки дополнительную рукоятку (3).
- Ослабьте ручку (4) и вытащите длинный винт. Выполните сборку, как показано на Рис. 4.

9.5 Настройка угла реза (Рис. 5)

Триммер имеет 4 положения режущей головки. Эта настройка дает возможность эффективно работать под удобным кинематическим углом. Триммер может обеспечить точность среза травы вокруг клумб, под кустами, вокруг деревьев, столбов забора и т.д. Чтобы изменить угол, просто нажмите кнопку регулировки угла головки (7) на режущей головке, чтобы блок двигателя занял нужное положение, затем отпустите кнопку. Возьмитесь за рукоятку (20) одной рукой и потяните трубку другой рукой, поворачивая ее влево или вправо, как показывает стрелка на рукоятке.



Предупреждение: перед настройкой снимите с триммера аккумуляторный блок.



Предупреждение: всегда надевайте защитные очки. Не приближайте лицо к режущей головке. Камни или мусор могут отскочить и попасть вам в глаза и лицо, ослепить или нанести серьезную травму. При использовании машины учитывайте следующие моменты. Необходимо выполнять работу в плотной одежде и надевать средства защиты глаз. Необходимо удерживать переднюю рукоятку одной рукой, а дополнительную рукоятку другой рукой. Удерживайте устройство ниже уровня талии. Водите устройство справа налево, чтобы обрезки всегда отбрасывались в противоположную от вас сторону. Не перегибайте устройство, удерживайте его параллельно леске (или перпендикулярно краям), вблизи срезаемых материалов (но не касаясь их).



Предупреждение: перед началом выполнения работ убедитесь, что леска достаточно длинная. Не приступайте к работе, пока двигатель не будет работать на максимальных оборотах.

10 ЭКСПЛУАТАЦИЯ



Если при первом использовании оборудования леска окажется слишком длинной, лишнюю часть обрежет нож на защитном кожухе.

При условии соблюдения следующих инструкций ваш триммер будет работать наиболее эффективным образом.

- Ни в коем случае не используйте триммер без предохранительных устройств.
- Не стригите влажную траву. Лучше всего режется сухая трава.
- Не двигайте триммер по траве, не нажав выключатель (подождите, пока триммер запустится).
- Чтобы правильно выполнять резку, нужно повернуть триммер в сторону от направления ходьбы, удерживая под углом около 30°.
- Высокую траву нужно стричь в несколько приемов, поэтапно срезая верхние слои.
- Во избежание ненужного износа лески используйте торцевую направляющую и защитный кожух.

- Во избежание ненужного износа лески не допускайте контактов триммера с твердыми предметами.

10.1 Включение и выключение

- Нажмите кнопку блокировки (1) и выключатель (2), чтобы включить триммер.
- Чтобы отключить устройство, отпустите выключатель.



ОСТОРОЖНО! После отключения нейлоновая леска продолжает вращаться еще несколько секунд.

10.2 Замена катушки и лески (Рис. 6)

- Нажмите на боковые стороны крышки катушки и снимите ее.
- Снимите пустую катушку.
- Пропустите концы лески в новую катушку для лески через ушки в приемной части катушки.
- Вновь установите крышку катушки в держатель катушки.
- При повторном запуске устройства леска будет обрезана до оптимальной длины автоматически.



ОСТОРОЖНО! Ни в коем случае не наматывайте леску на пустую катушку. Замените ее на новую, аналогичную оригинальной. Использование лески с характеристиками, отличающимися от предусмотренных, может привести к неустраняемому повреждению триммера, а также к аннулированию гарантии.

10.3 Ручное удлинение лески

- При необходимости, леску также можно удлинить вручную.
- Перед ручным удлинением лески извлеките аккумулятор из устройства.
- Нажмите кнопку на устройстве ручного удлинения лески и отпустите ее, осторожно вытягивая леску до тех пор, пока она не достигнет резака.
- Леска слишком длинная, если она выходит за уровень резака.

11 ЧИСТКА И УХОД

Ваш инструмент рассчитан на длительную эксплуатацию при минимальном обслуживании. Продолжительность безотказной работы инструмента зависит от правильного ухода и регулярной чистки.

- Регулярно очищайте вентиляционные отверстия вашего инструмента, используя мягкую щетку или сухую тряпку.
- Регулярно очищайте режущую леску и катушку, используя мягкую щетку или сухую тряпку.
- Регулярно удаляйте траву и грязь с нижней стороны защитного кожуха с помощью плоского шпателя.

12 ХРАНЕНИЕ

- Храните электрокосу вне доступа для детей, в устойчивом и безопасном положении и в сухом месте, где температура не слишком высокая и не слишком низкая.
- Храните электрокосу вдали от прямых солнечных лучей, по возможности, в темном или плохо освещенном помещении.
- Не храните в нейлоновом мешке, так как это может привести к образованию плесени.
- Не храните электрокосу на полу. Вместо этого, подвешивайте ее за рукоятку так, чтобы защитный кожух ничего не касался. Если кожух лежит на земле, это может

изменить его форму и, следовательно, его размеры, а его характеристики безопасности могут ухудшиться.

13 ТЕХНИЧЕСКИЕ ДАННЫЕ

Тип	POWDPG7546
Номинальное напряжение перем.тока	40 В
Ширина резки	300 мм
Диаметр режущей лески	Ø 1,6 мм
Система резания	двойные нити/ tap and go
Частота вращения на холостом ходу	8000 об/мин

14 ШУМ

Значения уровня шума, измеренные согласно соответствующему стандарту. (K=3)

Уровень звукового давления LpA	78 дБ (А)
Уровень звуковой мощности LwA	90 дБ (А)



ВНИМАНИЕ! Звуковое давление может превышать 85 дБ(А). В этом случае необходимо использовать индивидуальные средства защиты органов слуха.

aw (Вибрация)

Макс. 2,0 м/с²

K = 1,5 м/с²

15 ГАРАНТИЯ

- В соответствии с законодательными требованиями, данный продукт обеспечивается гарантией на срок 36 месяцев, исчисляемый с даты приобретения первым покупателем.
- Данная гарантия охватывает все дефекты материалов или производства, исключая батареи, зарядные устройства, дефектные детали, подвергаемые естественному износу, особенно такие, как подшипники, щетки, кабели и штепсельные вилки, или принадлежности, такие как сверла, головки сверл, пильные полотна и т. д.; она не включает повреждения или дефекты, возникающие вследствие ненадлежащего обращения, несчастных случаев или внесения изменений в конструкцию, а также не включает транспортные расходы.
- Повреждения и/или дефекты, возникающие вследствие неправильной эксплуатации, также не подпадают под условия данной гарантии.
- Мы также отказываемся от всех обязательств в отношении любых телесных повреждений, возникающих вследствие неправильной эксплуатации инструмента.
- Ремонт может выполняться только в авторизованном центре обслуживания покупателей инструментов Powerplus.
- Дополнительную информацию вы всегда можете получить по телефону 00 32 3 292 92 90.
- Любые транспортные расходы должен нести покупатель, если не согласовано иное в письменной форме.
- Вместе с тем, не может быть предъявлено никакой претензии по гарантии, если повреждение устройства является результатом небрежного обслуживания или перегрузки.
- Из гарантии определено исключается повреждение, возникающее вследствие проникновения жидкости, сильного запыления, умышленного повреждения (преднамеренно или по грубой небрежности), неправильной эксплуатации (использования устройства не по назначению), неправомерного использования (например, несоблюдения инструкций, приведенных в руководстве), неквалифицированной сборки, разряда молнии, неправильного напряжения сети. Данный список не является исчерпывающим.
- Принятие претензий по гарантии не является основанием для продления гарантийного периода или назначения нового гарантийного периода в случае замены устройства.
- Устройство или детали, замененные по гарантии, остаются собственностью компании Varo NV.
- Мы сохраняем за собой право отказать в удовлетворении претензии во всех случаях, когда не может быть подтвержден факт покупки, или когда очевидно, что за изделием не производился надлежащий уход. (Очистка вентиляционных отверстий, регулярное обслуживание угольных щеток и т.п.).
- Для подтверждения даты покупки следует хранить чек.
- Ваше устройство следует возвращать поставщику в неразобранном виде, в приемлемо чистом состоянии (в оригинальной противобушарной упаковке, если таковая имелаась), приложив документ о покупке.
- Для обеспечения оптимальной работы этого инструмента его необходимо заряжать минимум 1 раз в месяц.

16 ОКРУЖАЮЩАЯ СРЕДА

Если ваш аппарат требует замены после длительного использования, не выбрасывайте его вместе с домашним мусором, а используйте экологически безопасный способ для его утилизации.

С отходами электрических машин нельзя поступать, как с обычными домашними отходами. Позаботьтесь об утилизации там, где для этого есть соответствующие установки. Проконсультируйтесь у местных органов власти или у продавца о возможности утилизации.

17 ДЕКЛАРАЦИЯ О СООТВЕТСТВИИ

VARO – Vic. Van Rompuy N.V. - Joseph Van Instraat 9 - BE2500 Lier - БЕЛЬГИЯ, исключительно заявляет, что

Продукт: электрокоса 20 В - Батарея заряжена
Марка: PowerPlus
Модель: POWDPG7546

соответствует обязательным требованиям и иным соответствующим положениям действующих Европейских директив/ регламентов, основанных на Европейских гармонизированных стандартах. Любое несанкционированное изменение устройства аннулирует данное заявление.

Европейские директивы/ регламенты (включая, если применимо, их поправки до даты подписания):

2011/65/EU
2006/42/EC
2014/30/EU
2000/14/EC

Annex VI

LwA

Measured 90 dB(A)
Guaranteed 92 dB(A)
Notified Body TÜV SÜD - 0036

Европейские гармонизированные стандарты (включая, если применимо, их поправки до даты подписания):

EN60335-1 : 2012
EN50636-2-91 : 2014
EN IEC55014-1 : 2021
EN IEC55014-2 : 2021

Держатель технической документации: Филип Ванкерхов (Philippe Vankerkhove), VARO – Vic. Van Rompuy N.V.

Нижеподписавшийся действует от имени Исполнительного директора компании,

Ludo Mertens

Отдел нормоконтроля – Менеджер по вопросам согласований
21/03/2024, Lier - Belgium

1	ПРЕДНАЗНАЧЕНИЕ НА УПОТРЕБАТА.....	3
2	ОПИСАНИЕ (ФИГ. А)	3
3	СПИСЪК НА СЪДЪРЖАНИЕТО НА ОПАКОВКАТА	3
4	СИМВОЛИ	4
5	ОБЩИ ПРЕДУПРЕЖДЕНИЯ ЗА БЕЗОПАСНОСТ ПРИ ИЗПОЛЗВАНЕ НА МОЩНИ ИНСТРУМЕНТИ	4
5.1	<i>Работна зона</i>	4
5.2	<i>Електрическа безопасност</i>	5
5.3	<i>Лична безопасност</i>	5
5.4	<i>Използване и грижи за механизирания инструмент</i>	6
5.5	<i>Сервизно обслужване</i>	6
6	ДОПЪЛНИТЕЛНИ УКАЗАНИЯ ЗА БЕЗОПАСНОСТ ПРИ РАБОТА С ТРИМЕРИ ЗА ТРЕВА	6
7	ДОПЪЛНИТЕЛНИ ИНСТРУКЦИИ ЗА БЕЗОПАСНОСТ ЗА АКУМУЛАТОРНИ БАТЕРИИ И ЗАРЯДНИ УСТРОЙСТВА	7
7.1	<i>Батерии</i>	7
7.2	<i>Зарядни устройства</i>	8
8	ЗАРЕЖДАНЕ, ПОСТАВЯНЕ И СВАЛЯНЕ НА АКУМУЛАТОРНАТА БАТЕРИЯ.....	8
8.1	<i>Индикации на зарядното устройство</i>	8
8.2	<i>Поставяне / сваляне на акумулаторната батерия</i>	8
8.3	<i>Индикатор на заряда на акумулаторната батерия (Фиг. А)</i>	9
9	МОНТИРАНЕ.....	9
9.1	<i>Монтиране на предпазителя (Фиг. 1)</i>	9
9.2	<i>Инсталиране на направляващото колело (Фиг. 2)</i>	9
9.3	<i>Регулиране на височината (Фиг. 3)</i>	9
9.4	<i>Поставяне на допълнителна ръкохватка (Фиг. 4)</i>	9
9.5	<i>Регулиране на ъгъла на рязане (Фиг. 5)</i>	9
10	РАБОТА.....	10
10.1	<i>Включване и изключване</i>	10
10.2	<i>Смяна на шпунтата и кордата (Фиг. 6)</i>	10

10.3	<i>Ръчно удължаване на кордата.....</i>	11
11	ПОЧИСТВАНЕ И ПОДДРЪЖКА.....	11
12	СЪХРАНЕНИЕ	11
13	ТЕХНИЧЕСКИ ДАННИ	11
14	ШУМ	12
15	ГАРАНЦИЯ	12
16	ОКОЛНА СРЕДА	13
17	ДЕКЛАРАЦИЯ ЗА СЪОТВЕТСТВИЕ	13

ТРИМЕР ЗА ТРЕВА 40 В 300 ММ POWDPG7546

1 ПРЕДНАЗНАЧЕНИЕ НА УПОТРЕБАТА

Вашият тример е конструиран за косене на трева, оформяне краищата на лехи, и за подрязване на трева на тесни места. Този инструмент е предназначен само за широко потребление.

Неподходящ за професионална употреба.



Предупреждение! Преди да използвате инструмента, прочетете внимателно това ръководство и общите инструкции за безопасност, заради вашата собствена сигурност. Вашият електроинструмент трябва да се предава на друг само заедно с настоящите инструкции.

2 ОПИСАНИЕ (ФИГ. А)

1. Бутон за отключване
2. Превключвател за ВКЛ/ИЗКЛ
3. Допълнителна ръкохватка
4. Регулиращ бутон за допълнителната ръкохватка
5. Заклучващ бутон за удължението
6. Удължителна тръба
7. Бутон за ъгъла на главата
8. Тримерна глава
9. Стоманена тел
10. Предпазител
11. Направляващо колело
12. Режещ нож (вътрешен)
13. Капак на шпупата
14. Резец за кордата
15. Акумулаторна батерия (НЕ Е ВКЛЮЧЕНА)
16. Бутон за освобождаване на акумулаторната батерия
17. Зарядно устройство (НЕ Е ВКЛЮЧЕНО)
18. Индикатор на зареждането на батерията
19. Бутон за индикатора на зареждането на батерията
20. Ръкохватка

3 СПИСЪК НА СЪДЪРЖАНИЕТО НА ОПАКОВКАТА

- Отстранете всички опаковъчни материали.
- Отстранете останалите опаковъчни и временни поставки (ако има такива).
- Проверете дали пакетът съдържа всички компоненти.
- Проверете дали уредът, хранящият кабел, щепселът и аксесоарите не са били повредени при транспортиране.
- Пазете опаковъчните материали почти до края на гаранционния период. След това изхвърлете в пункт за събиране на отпадъци.



ВНИМАНИЕ! Опаковъчните материали не са играчки! Не позволявайте на деца да играят с найлонови торбички! Риск от задушаване!

- | | |
|---------------------------|----------------------------------|
| 1 тример за трева | 1 ръководство |
| 1 предпазител | 1 предпазител за цветя |
| 1 направляващо колело | 2 пластмасови торбички с винтове |
| 1 допълнителна ръкохватка | |



В случай, че някои части липсват или са повредени, свържете се с местния дистрибутор.

4 СИМВОЛИ

В настоящия наръчник и/или върху машината са използвани следните символи:

	Обозначава опасност от нараняване или повреда на инструмента.		Препоръчително е да се носят защитни обувки.
	Прочетете инструкциите внимателно.		Носете защитни ръкавици.
 	Използвайте предпазни средства за ушите. Използвайте предпазни средства за очите.		По време на използване поддържайте минимално разстояние 15 м между машината и външни лица.
	Никога не работете с машината в дъждовно време, когато е влажно или мокро. Влагата носи опасност от електрически удар.		Препоръчително е да се носи екипировка за респираторна защита.
	Клас II – Машината е с двойна изолация; поради това заземителен проводник не е необходим (само за зарядното устройство).		В съответствие с основните изисквания на Европейски директиви.
	Не излагайте на въздействието на вода зарядното устройство и акумулаторната батерия.		Не изгаряйте акумулаторната батерия или зарядното устройство.
 MAX. 40°C	Околна температура 40 °C макс. (само за акумулаторната батерия).		Използвайте акумулаторната батерия и зарядното устройство само в затворени помещения.
 	Преди да използвате машината, прочетете ръководството.	 	Не допускате доближаване на странични лица.

5 ОБЩИ ПРЕДУПРЕЖДЕНИЯ ЗА БЕЗОПАСНОСТ ПРИ ИЗПОЛЗВАНЕ НА МОЩНИ ИНСТРУМЕНТИ

Прочетете всички предупреждения за безопасност и всички инструкции. Неспазването на всички предупреждения и инструкции може да причини електрически удар, пожар и/или сериозно нараняване. Запазете всички предупреждения и инструкции за бъдещи справки. Терминът "механизиран инструмент" в предупрежденията се отнася за вашия захранван от мрежата (с кабел) или за работещ на батерии (без кабел) механизмиран уред.

5.1 Работна зона

- Работната зона трябва да бъде чиста и добре осветена. Неподредените и неосветени зони са предпоставка за инциденти.

- Не работете с мощни инструменти във взривоопасна атмосфера, например в близост до запалими течности, газове или прах. Мощните инструменти създават искри, които могат да запалят праха или парите.
- Не допускайте присъствие на деца или странични лица, когато работите с механизирания инструмент. Разсейването може да ви накара да загубите контрол върху него.

5.2 Електрическа безопасност

- Щепселите на механизирания инструмент трябва да съответстват на контакта. Никога не променяйте щепсела по никакъв начин. Не използвайте никакви щепсели-преходници със заземени механизирани инструменти. Щепселите, на които не са правени промени, и съответстващите им контакти ще намалят опасността от електрически удар.
- Избягвайте телесен контакт със заземени повърхности, като тръби, радиатори, стилажи и хладилници. Заземяването на вашето тяло води до по-висок риск от електрически удар.
- Не излагайте механизирания инструмент на дъжд и не ги оставяйте в мокра среда. Ако в механизирания инструмент влезе вода, тя ще увеличи риска от електрически удар.
- Не злоупотребявайте с кабела. Никога не го използвайте за пренасяне, дърпане или изваждане от контакта на механизирания инструмент. Пазете кабела от топлина, масло, остри ръбове или движещи се части. Повредените или оплетени кабели увеличават риска от електрически удар.
- Когато работите с механизирания инструмент навън, използвайте удължителен кабел, подходящ за използване навън. Използването на такъв кабел намалява риска от електрически удар.
- Ако използването на механизирани инструменти във влажна среда е неизбежно, използвайте захранващ източник с диференциална защита (RCD). Използването на RCD намалява риска от електрически удар.

5.3 Лична безопасност

- Бъдете нащрек, внимавайте какво правите и използвайте здравия си разум, когато работите с механизирания инструмент. Не използвайте механизирания инструмент, когато сте уморен или сте под влиянието на наркотични вещества, алкохол или лекарства. Моментното невнимание при работа с механизирани инструменти може да доведе до сериозна телесна повреда.
- Използвайте предпазно оборудване. Винаги използвайте предпазни средства за очите. Предпазното оборудване, например, маска за прах, неплъзгащи се защитни обувки, твърда шапка или защитни средства за ушите, използвано при съответните условия, ще намали нараняванията.
- Избягвайте случайното пускане в действие. Преди да включите инструмента в контакта, се уверете, че ключът е в изключено положение. Носенето на механизирани инструменти с пръст върху ключа за включване или включването им в контакта при ключ в положение включено създава предпоставки за инциденти.
- Преди да включите механизирания инструмент, отстранете регулировъчни или гаечни ключове. Гаечен или друг ключ, оставен закачен към въртяща се част на механизирания инструмент, може да доведе до нараняване.
- Не се пренапрягайте. Във всеки момент стойте здраво стъпили на краката си и пазете равновесие. Това ще ви позволи да имате по-добър контрол над механизирания инструмент в неочаквани ситуации.
- Облечете се подходящо. Не носете широки дрехи, нито бижута. Дръжте косата, дрехите и ръкавиците си далеч от движещите се части. Широките дрехи, бижутата или дългата коса, могат да се захванат в движещите се части.

- Ако са предоставени устройства за свързването на приспособления за улавяне и събиране на прах, се уверете, че те са свързани и се използват правилно. Използването на тези устройства може да намали опасностите, свързани с праха.

5.4 Използване и грижи за механизирания инструмент

- Не насилвайте механизирания инструмент. Използвайте правилния механизиран инструмент за съответното приложение. Правилният механизиран инструмент ще свърши работата по-добре и по-безопасно, със скоростта, за която е конструиран.
- Не използвайте механизирания инструмент, ако ключът за включване и изключване не работи. Всеки механизиран инструмент, който не може да бъде контролиран чрез ключа за включване и изключване, е опасен и трябва да бъде ремонтиран.
- Изключвайте щепсела от контакта, преди да правите регулировки, да сменяте принадлежности или да прибирате механизирания инструмент. Подобни предпазни мерки за безопасност намаляват риска от случайно пускане на механизирания инструмент.
- Съхранявайте механизирания инструмент, които не се използват, далеч от достъп на деца и не позволявайте на лица, незапознати с механизирания инструмент или настоящите инструкции да работят с инструмента. Механизирания инструмент са опасни в ръцете на необучени потребители.
- Поддържайте механизирания инструмент. Проверявайте ги за разцентриране или заяждане на движещите се части, счупване на части или друго състояние, което може да окаже влияние върху работата на механизирания инструмент. Ако механизирания инструмент се повреди, ремонтирайте го преди да го използвате. Много инциденти са предизвикани от недобре поддържани механизирани инструменти.
- Поддържайте режещите инструменти остри и в добро състояние. Правилно поддържаните режещи инструменти с остри режещи ръбове е по-малко вероятно да се заклеят и се контролират по-лесно.
- Използвайте механизирания инструмент, принадлежностите, сменяемите резци и т.н. в съответствие с тези инструкции и по начина, предвиден за съответния вид механизиран инструмент, като имате предвид работните условия и работата, която трябва да се извърши. Използването на механизирания инструмент за операции, различни от тези, за които е предназначен, може да доведе до опасна ситуация.

5.5 Сервизно обслужване

- Осигурете сервизно обслужване на вашия механизиран инструмент само от квалифициран техник, който използва само идентични резервни части. Това ще гарантира поддържането на безопасността на механизирания инструмент.

6 ДОПЪЛНИТЕЛНИ УКАЗАНИЯ ЗА БЕЗОПАСНОСТ ПРИ РАБОТА С ТРИМЕРИ ЗА ТРЕВА

- Тримерите за трева не трябва да се използват от деца или от необучени лица.
- Носете здрав обувки или ботуши, за да предпазвате краката си.
- Носете дълъг панталон, за да предпазвате краката си.
- Проверявайте уреда преди употреба. Той не трябва да се използва ако е повреден.
- Ако уредът е повреден, той трябва да бъде ремонтиран от упълномощен за целта агент.
- Не използвайте уреда в присъствието на деца и/или животни.
- Използвайте уреда само на дневна светлина, или при добро осветление.
- Никога не използвайте уреда без предпазен щит.
- Преди да използвате уреда почистете терена от пръчки, камъни, тел и други препятствия.
- Използвайте уреда само в изправено положение, така че режещата корда да сочи към земята. Никога не включвайте уреда, ако той не е в такава позиция.

- Винаги пазете ръцете и краката си далече от режещата корда.
- Избягвайте допир с режещата корда.
- За да оставите уреда, първо го изключете и изчакайте режещата корда да спре напълно. Никога не се опитвайте да я спрете сами.



Имайте предвид, че след като изключите уреда, той продължава да върти още известно време.

- Използвайте само препоръчвания от производителя тип корда. Никога не използвайте метална или рибарска корда.
- След употреба винаги прибирайте уреда на недостъпно за деца място.

7 ДОПЪЛНИТЕЛНИ ИНСТРУКЦИИ ЗА БЕЗОПАСНОСТ ЗА АКУМУЛАТОРНИ БАТЕРИИ И ЗАРЯДНИ УСТРОЙСТВА



Използвайте само приложими за тази машина акумулаторни батерии и зарядни устройства.

7.1 Батерии

- Не се опитвайте да ги отваряте по никакъв повод.
- Не съхранявайте на места, където температурата може да превиши 40 °C.
- Зареждайте само при околни температури между 4 °C и 40 °C.
- Съхранявайте своите батерии на сухо, хладно място (5 °C-20 °C). Не съхранявайте никога батериите в разрежено състояние.
- Най-добре за литиево-йонните батерии е да ги разреждате и презареждате периодично (най-малко 4 пъти годишно). Идеалното зареждане за дългосрочно съхранение на Вашата литиево-йонна батерия е 40% от капацитета.
- При изхвърляне на батериите спазвайте инструкциите посочени в раздела "Защита на околната среда".
- Не извършвайте свързване на късо. Ако бъде направено свързване между положителната (+) и отрицателната (-) клемма директно или при случаен контакт с метални предмети, батерията ще бъде свързана на късо и ще протече силен ток, който ще причини генериране на топлина, която може да повреди корпуса или да причини пожар.
- Не загрявайте. Ако батериите се загреят до температури над 100 °C, уплътнението и изолационните сепаратори и други полимерни съставки могат да бъдат повредени от изтичане на електролит и/или вътрешно свързване на късо, което води до генериране на топлина, причиняващо повреда или пожар. В допълнение не хвърляйте батериите в огън, защото може да възникне експлозия и/или интензивно изгаряне.
- При екстремни условия може да възникне теч от батерията. Ако забележите течност върху батерията, постъпете по следния начин:
 - Внимателно избършете течността с кърпа. Избягвайте контакт с кожата.
 - В случай на контакт с кожата или очите следвайте долните инструкции:
 - ✓ Незабавно ги изплакнете с вода. Неутрализирайте с мека киселина като лимонов сок или оцет.
 - ✓ В случай на контакт с очите ги промийте с обилно количество чиста вода за най-малко 10 минути. Консултирайте се с лекар.



Опасност от пожар! Избягвайте свързването на късо на контактите на сметата акумулаторна батерия. Не изгаряйте акумулаторната батерия.

7.2 Зарядни устройства

- Не се опитвайте да зареждате незареждащи се батерии.
- Ако кабелите са дефектни, заменете ги веднага.
- Не излагайте на въздействието на вода.
- Не отваряйте зарядното устройство.
- Не пробивайте зарядното устройство.
- Зарядното устройство е предназначено само за работа на закрито.

8 ЗАРЕЖДАНЕ, ПОСТАВЯНЕ И СВАЛЯНЕ НА АКУМУЛАТОРНАТА БАТЕРИЯ

8.1 Индикации на зарядното устройство

Свържете зарядното устройство към контакта:

- Постоянно зелено: готовност за зареждане.
- Мигащо червено: зареждане.
- Постоянно зелено: заредено.
- Постоянно зелено и червено: повредена акумулаторна батерия или зарядно устройство.



Бележка: ако акумулаторната батерия не ляга добре в гнездото на зарядното устройство, извадете я и проверете в таблицата със спецификации, дали това е правилния модел за това зарядно устройство. Не зареждайте други акумулаторни батерии или акумулаторни батерии, които не отговарят на зарядното устройство.

1. Проверявайте често включеното зарядно устройство и акумулаторната батерия.
2. Извадете зарядното устройство от контакта и свалете акумулаторната батерия след приключване на работата.
3. Оставете акумулаторната батерия да изстине напълно, преди да я използвате отново.
4. Съхранявайте зарядното устройство и акумулаторната батерия в затворено помещение и извън обсега на деца.



БЕЛЕЖКА: Ако акумулаторната батерия се загрее при продължителна работа с инструмента, оставете я да изстине до стайна температура, преди да я включите за зареждане. Това ще удължи живота на акумулаторната батерия.

8.2 Поставяне / сваляне на акумулаторната батерия



ПРЕДУПРЕЖДЕНИЕ: Преди да правите регулировки се уверете, че инструментът е изключен или свалете акумулаторната батерия.

- Хванете инструмента с една ръка и акумулаторната батерия (15) с другата.
- Поставяне: натиснете и плъзнете акумулаторната батерия в слота на устройството, уверете се, че отключващата пластина от задната страна на батерията щраква на място и акумулаторната батерия е сигурно закрепена преди започване на работа.
- Сваляне: {3} Едновременно натиснете отключващата пластина и издърпайте акумулаторната батерия.

8.3 Индикатор на заряда на акумулаторната батерия (Фиг. А)

Акумулаторната батерия има индикатори на зареждането (18) и може да проверите състоянието ѝ, като натиснете бутона (19). Преди да използвате инструмента, моля, натиснете бутона, за да проверите дали акумулаторната батерия е достатъчно заредена за нормална работа.

Трите светодиода показват нивото на зареждане на акумулаторната батерия:

- Светят трите светодиода: Акумулаторната батерия е напълно заредена.
- Светят два светодиода: Акумулаторната батерия е заредена на 60%.
- Свети един светодиод: Акумулаторната батерия е почти разредена.

9 МОНТИРАНЕ

Някои от компонентите на тримера за трева не са монтирани при доставката му. За целта:

9.1 Монтиране на предпазителя (Фиг. 1)

- Извадете тримера за трева и предпазителя (10) със стоманената тел от кутията.
- Плъзнете предпазителя към главата на тримера за трева.
- Използвайте кръстатата отвертка, за да фиксирате винта с глава с кръстат шлиц.
- Натиснете телта за защита на цветя (9) към предпазителя (10).



Внимание! При тази операция се пазете от режещия нож за кордата. Може да се нараните.



Внимание! Не използвайте никога тримера за трева без предпазител. Той важен за Вашата собствена безопасност и безопасността на други хора и за добрия работен ред на тримера. Неспазването на тази разпоредба за безопасност е не само опасно, но и анулира гаранцията.

9.2 Инсталиране на направляващото колело (Фиг. 2)

- Извадете направляващото колело и съответния винт, поставете го, както е показано на фиг. 2.
- Затегнете двата винта.

9.3 Регулиране на височината (Фиг. 3)

- За да регулирате височината, освободете скобата като завъртите заключващия болт (5), както е показано със стрелка 1, и издърпайте или приберете удължителната тръба (6), както е показано със стрелка 2.
- Затегнете фиксиращия болт на удължението (5) и заключете тръбата в избраното положение.

9.4 Поставяне на допълнителна ръкохватка (Фиг. 4)

- Извадете допълнителната ръкохватка (3) от кутията.
- Разхлабете бутона (4) и извадете дългия винт. Следвайте стъпките за сглобяване, както е показано на фиг. 4.

9.5 Регулиране на ъгъла на рязане (Фиг. 5)

Вашите тримери имат 4-позиционна режеща глава. Тази настройка ви позволява да работите ефективно на комфортен работен ъгъл. Така тримерът може да подрязва акуратно около цветни лехи, под храсти, около дървета, оградни колове и др.

За да промените ъгъла, просто натиснете бутон (7) на режещата глава към блока на двигателя до желаното положение, след това освободете бутона.

Хванете ръкохватката (20) с едната си ръка и издърпайте тръбата с другата си ръка, докато завъртате наляво или надясно съгласно стрелката върху ръкохватката.

Предупреждение: преди да регулирате, свалете акумулаторната батерия от тримера.



Предупреждение: Винаги носете предпазни очила. Никога не се навеждайте над режещата глава. При работа могат да отскочат камъчета или други предмети, които да попаднат в лицето и очите и да ви ослепят или нанаят сериозно. При използване на машината следвайте следните правила: Носете защитно работно облекло и предпазни очила. С едната ръка хванете тримера за предната ръкохватка, а с другата ръка за допълнителната ръкохватка. Дръжте тримера под нивото на талията. Движете тримера от дясно на ляво, така че отрязаното да лети в противоположна на вас посока. Като избягвате да се навеждате отгоре, дръжте тримера паралелно на земята (или перпендикулярно на ръбовете за подрязване) без да ги докосвате.



Предупреждение: Преди започване на работа се уверете, че кордата е достатъчно дълга. Не започвайте работа преди моторът да се развърти на пълни обороти.

10 РАБОТА



Ако кордата е твърде дълга, когато използвате оборудването за първи път, излишъкът ще бъде отрязан от ножа на предпазителя.

Вашият тример за трева ще работи най-добре, ако спазвате следните инструкции:

- Не използвайте никога тримера за трева без неговите предпазни устройства.
- Не косете трева, когато е мокра. Най-добри са резултатите при суха трева.
- Не движете тримера за трева към тревата, докато натискате ключа, т.е. изчакайте докато тримерът работи.
- За правилния ъгъл на косене завъртайте тримера за косене на страни с придвижването си напред, като го държите на ъгъл от прибл. 30°, докато правите това.
- Преминете няколко пъти, за да окосите висока трева на няколко по-малки стъпки отгоре надолу.
- Използвайте водача за ръбове и предпазителя, за да предотвратите ненужно износване на кордата.
- Дръжте тримера за трева далеч от твърди предмети, за да предотвратите ненужно износване на кордата.

10.1 Включване и изключване

- Натиснете бутона за изключване (1) и бутона ВКЛ./ИЗКЛ. (2), за да включите тримера.
- За да изключите уреда, отпуснете ключа за вкл./изкл.



ВНИМАНИЕ! След изключване найлоновата корда ще продължи да се върти още няколко секунди.

10.2 Смяна на шпулата и кордата (Фиг. 6)

- Натиснете отстрани капака на шпулата и снемете капака
- Извадете празната шпула за кордата.

- Вденете края на кордата на новата шпула през ушите в приемното гнездо за шпулата.
- Поставете обратно капака на шпулата в държача на шпулата.
- Когато стартирате уреда отново, кордата ще бъде отрязана до перфектната дължина автоматично.



ВНИМАНИЕ! При никакви обстоятелства не работете с допълнителна корда върху празна шпула, а вместо това я заменете с нова, същата като оригиналната. Употребата на корда с различни характеристики от тези на оригиналната може трайно да повреди тримера за трева, както и да анулира гаранцията.

10.3 Ръчно удължаване на кордата

- Кордата може да бъде удължена и ръчно, ако е необходимо.
- Преди ръчно удължаване на кордата отстранете батерията от уреда.
- Натиснете бутона за ръчно удължаване на кордата и го отпуснете докато дърпате внимателно кордата, докато тя достигне до резеца.
- Кордата е твърде дълга, ако тя превишава нивото на резеца.

11 ПОЧИСТВАНЕ И ПОДДРЪЖКА

Нашите механизирани инструменти са конструирани така, че да работят продължително време при минимално техническо обслужване. Непрекъснатата задоволителна работа зависи от правилните грижи за механизирания инструмент и редовното почистване.

- Периодично почиствайте вентилационния прорез на своя инструмент с мека четка или суха кърпа.
- Периодично почиствайте режещата корда и шпулата с мека четка или суха кърпа.
- Периодично почиствайте стъргалката, за да отстраните тревата и замърсяванията от долната страна на предпазителя.

12 СЪХРАНЕНИЕ

- Съхранявайте тримера извън достъпа на деца в стабилно и безопасно положение и на сухо място, където температурата не е твърде висока или твърде ниска.
- Съхранявайте тримера далеч от пряка слънчева светлина, ако е възможно на тъмно или слабо осветено място.
- Не го съхранявайте в найлонова торба, защото това може да причини петна от конденз.
- Не съхранявайте тримера за трева оставен на пода. Окачете го за дръжката вместо това, така че предпазителят да не се допира в нищо. Оставянето на предпазителя върху повърхност може да промени неговата форма и с това неговите размери и предпазни характеристики ще се променят.

13 ТЕХНИЧЕСКИ ДАННИ

тип	POWDPG7546
Напрежение	40 В
Ширина на косене	300 мм
Размер на кордата	Ø1,6 мм
Режещ инструмент	двоини нишки / автоматично
Скорост на празен ход	8000 об/мин

14 ШУМ

Стойности на звуковото налягане измерени в съответствие с приложимия стандарт. (K=3)

Ниво на звуковото налягане LpA	78 дБ (A)
--------------------------------	-----------

Ниво на звуковата мощност LwA	90 дБ (A)
-------------------------------	-----------



ВНИМАНИЕ! Носете индивидуални предпазни средства за слуха (антифони), ако звуковото налягане превиши 85 дБ (A).

aw (Вибрации)

Макс. 2,0 м/с ²

K = 1,5 м/с ²

15 ГАРАНЦИЯ

- Този продукт има гаранционен срок 36 месеца, който влиза в сила от датата на покупка на първия потребител.
- Тази гаранция покрива всички дефекти на материали и производствени дефектни, но не включва: батерии, зарядни устройства, дефектни части вследствие на нормално износване и изтриване като лагери, четки, кабели и щепсели или аксесоари като свредла, накрайници за пробивни инструменти, режещи дискове и т.н., повреди и дефекти произтичащи от неправилна употреба, злополуки или направени промени, нито транспортните разходи.
- Повреди и/или дефекти произтичащи от неправилна употреба не се обхващат от тези гаранционни условия.
- Освен това не носим никаква отговорност за телесни наранявания произтичащи от неправилната употреба на инструмента.
- Ремонти могат да бъдат извършвани само от упълномощен потребителски сервизен център за електроинструменти.
- Можете да получите допълнителна информация на номер 00 32 3 292 92 90.
- Всички транспортни разходи ще бъдат поети от потребителя, освен ако писмено не е договорено друго.
- В същото време, не могат да се предявяват претенции по гаранцията, ако повредата на уреда е вследствие от пренебрегване на техническото обслужване или претоварване.
- От гаранцията категорично се изключва повреда, която е в резултат от проникване на течност, много прах, преднамерена повреда (умишлена или поради тотално безгрижие), неподходящо използване (използване за цели, за които уредът не е подходящ), некомпетентно използване (напр. неспазване на инструкциите в ръководството), некомпетентен монтаж, гръмотевичен удар, неправилно напрежение. Този списък не е изчерпателен.
- Приемането на гаранционни претенции никога не може да доведе до удължаване на гаранционния срок, нито до започване на нов гаранционен срок в случай на замяна на устройство.
- Устройствата или детайлите, които са заменени съобразно гаранционните условия, следователно остават собственост на Varo NV.
- Ние си запазваме правото да отхвърлим всяка претенция, в случай че покупката не може да бъде проверена или, когато е ясно, че продуктът не е поддържан правилно. (почистване на вентилационните отвори, редовна поддръжка на карбоновите четки, ...)
- Съхранявайте фактурата за покупката като доказателство за датата, на която е направена тя.
- Трябва да върнете недемонтирания инструмент на продавача в приемливо чисто състояние, в оригиналното му лято куфарче, ако устройството има такова, придружавано от доказателството за покупката.

- Вашият инструмент трябва да бъде зареждан най-малко веднъж месечно за осигуряване на оптималната му работа.

16 ОКОЛНА СРЕДА



Ако след продължителна употреба машината ви се нуждае от подмяна, не изхвърляйте старата при домакинските отпадъци, а я унищожете по начин, безопасен за околната среда.

Неунищожимите електрически продукти не трябва да бъдат изхвърляни заедно с домакинските отпадъци. Моля, проучете къде има възможности за рециклиране. Поискайте от местните власти или от продавача съвети относно рециклирането.

17 ДЕКЛАРАЦИЯ ЗА СЪОТВЕТСТВИЕ



VARO – Vic. Van Rompuy N.V. – VARO N.V. – Joseph Van Instraat 9 – BE2500 Lier – Белгия
декларира единствено, че

продукт: Тример за трева 20 В – работещ на батерии
марка: PowerPlus
модел: POWDPG7546

е в съответствие с основните изисквания и други съответни разпоредби на приложимите Европейски директиви/ Регулации, базирани върху прилагането на Европейските хармонизирани стандарти. Всяка неупълномощена модификация на апарата анулира тази декларация.

Европейски директиви/ Регулации (включително техните промени към датата на подписване, ако са приложими):

2011/65/EU
2006/42/EC
2014/30/EU
2000/14/EC

Annex VI

LwA

Measured	90 dB(A)
Guaranteed	92 dB(A)
Notified Body	TÜV SÜD - 0036

Европейски хармонизирани стандарти (включително техните промени към датата на подписване, ако са приложими):

EN60335-1 : 2012
EN50636-2-91 : 2014
EN IEC55014-1 : 2021
EN IEC55014-2 : 2021

Съхранител на техническата документация: Филип Ванкеркхов, VARO – Vic. Van Rompuy N.V.

Долуподписаният действа от името на Изпълнителния директор на компанията,

Mertens Ludo

Ludo Mertens

Регулационни въпроси – мениджър по съответствията
21/03/2024, Lier - Belgium



DISCOVER THE ENTIRE PRODUCT RANGE AT
WWW.DUAL-POWER.COM

varo

WWW.VARO.COM
DESIGNED AND MARKETED BY VARO
©copyright by varo

VARO - VIC. VAN ROMPUY nv
JOSEPH VAN INSTRAAT 9 - 2500 LIER - BELGIUM