

Owner's Guide

Notice d'utilisation

Manual del propietario

munchkin®

360° Cloud™

Clear seat high chair with 360° swivel

Chaise haute à siège transparent et pivotant à 360°

Silla alta con asiento transparente y giratorio a 360°

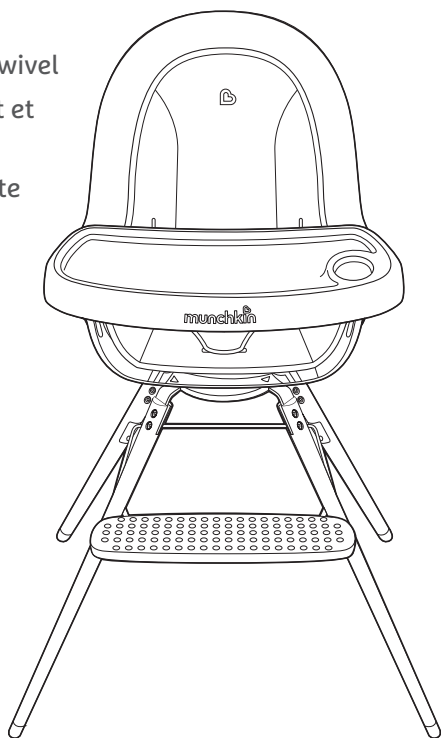

KEEP FOR FUTURE REFERENCE







Please read the instructions carefully before using this product. Adult Assembly Required.



CONSERVER POUR CONSULTATION FUTURE

Veuillez lire attentivement ces instructions avant d'utiliser ce produit. A monter uniquement par un adulte.

CONSERVAR PARA CONSULTAS FUTURAS

Leer atentamente estas instrucciones antes de utilizar el producto. Requiere montaje por parte de un adulto.

 IMPORTANT SAFEGUARDS	
Important Safeguards.....	5
 INCLUDED PARTS	
Included Parts.....	7
 HOW TO USE	
How to Assemble.....	8
Seating Your Child.....	12
Attaching Tray.....	13
How to Clean.....	14
Technical Specifications.....	14
 CUSTOMER SERVICE	
One-Year Limited Warranty.....	15
Contact Us.....	15
<hr/>	
 RENSEIGNEMENTS IMPORTANTS	
Renseignements importants.....	17
 PIÈCES INCLUSES	
Pièces incluses.....	20
 MODE D'EMPLOI	
Assemblage.....	21
Asseoir votre enfant.....	25
Attacher le plateau.....	26
Nettoyage.....	27
Spécifications techniques.....	27
 SERVICE À LA CLIENTÈLE	
Garantie limitée d'un an.....	28
Contactez-nous.....	28

 INFORMACIÓN IMPORTANTE	
Información importante	30
 PIEZAS INCLUIDAS	
Piezas incluidas	33
 INSTRUCCIONES DE USO	
Instrucciones de montaje	34
Colocación del niño	38
Fijación de la bandeja	39
Limpieza	40
Especificaciones técnicas	40
 SERVICIO DE ATENCIÓN AL CLIENTE	
Garantía limitada de un año	41
Contacto	41

IMPORTANT SAFEGUARDS

WARNING: FALL HAZARD

Children have suffered severe head injuries including skull fractures when falling from high chairs. Falls can happen suddenly if child is not restrained properly.

- The child should be secured in the high chair at all times by the 5-point harness. Always use restraints and adjust to fit snugly.
- It is recommended that the high chair be used by children capable of sitting upright unassisted.
- **DO NOT** leave child unattended during use. Always keep child in view.
- Do not place the high chair near a counter or table. Your child may be able to push hard enough against these surfaces to tip the chair over.
- The tray is not designed to hold the child in the chair.
- Never use or modify high chair to use food tray without the crotch post in place.
- This product is not intended for sleeping.
- **DO NOT** move or lift this product with the child inside it.
- Never use the high chair on uneven or reclined ground floor.
- **ONLY USE PRODUCT AS INSTRUCTED.**
- Check this product for damaged hardware, loose joints, missing parts or sharp edges before and after assembly and frequently during use. Do not use high chair unless all components are correctly fitted and adjusted. **DO NOT** use high chair if any parts are missing.

⚠ WARNING: Do not use the high chair unless all components are correctly fitted and adjusted.

AGE REQUIREMENTS

This high chair is suitable for children 6-36 months.

WEIGHT REQUIREMENTS

This high chair is suitable for children under 33 lbs/15 kg.

SWIVEL POSITIONS

Push swivel latch upward on back of support frame, then rotate seat in either direction.

Release swivel latch to lock seat at quarter-turn positions.

Seat swivels 360° for easy on and off-loading, feeding, and interaction in any direction.

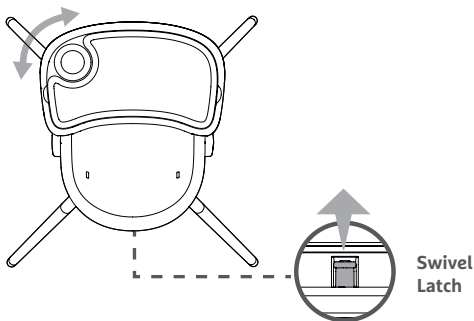

INCLUDED PARTS

NOTE: Seat, Cushion Insert and 5-Point Harness are pre-assembled.

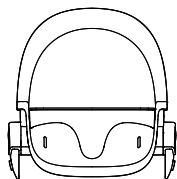

Seat

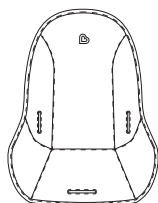

Cushion Insert

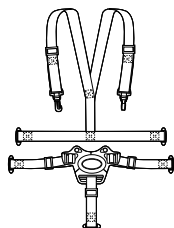

5-Point Harness

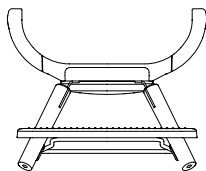
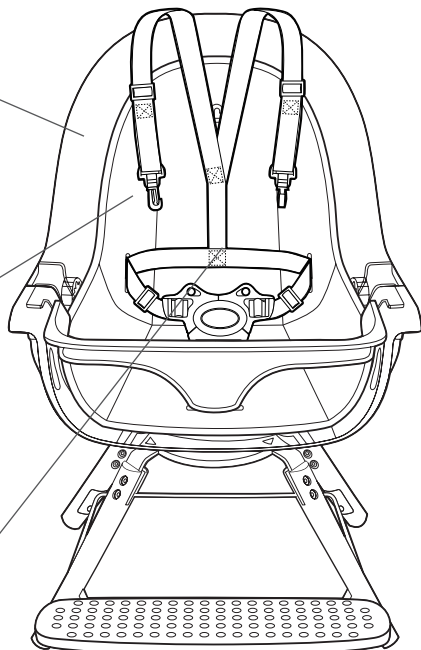

Support Frame

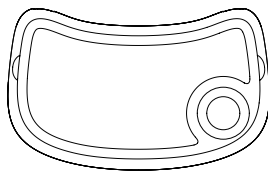

Tray and Insert

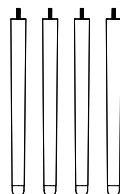

Lower Legs

HOW TO ASSEMBLE

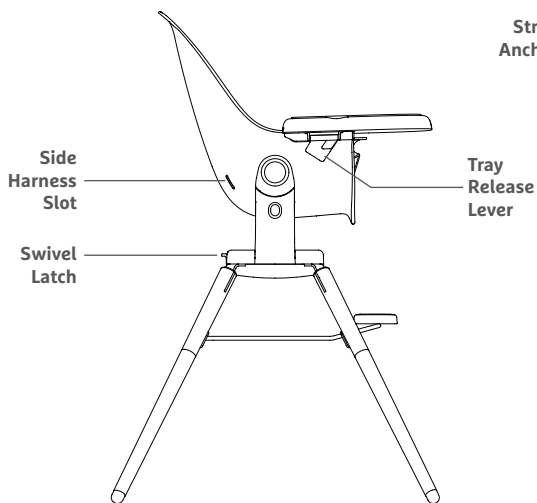
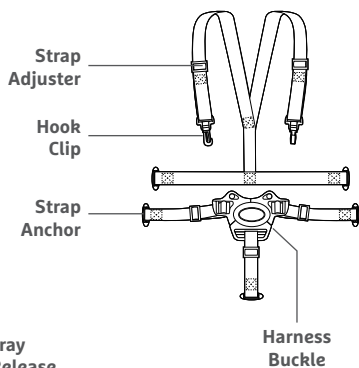
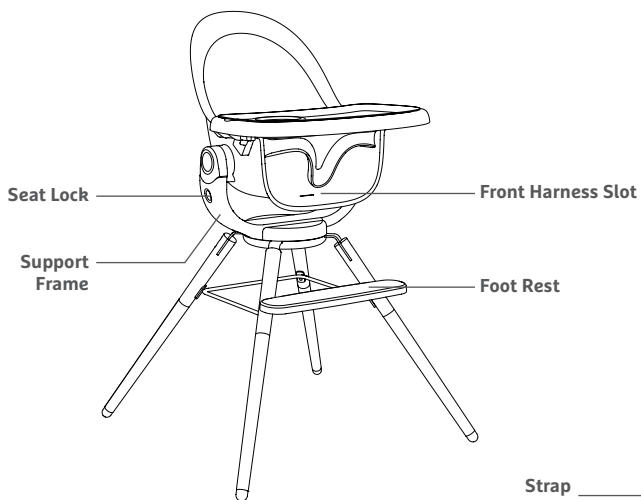

1. ATTACH LEGS TO FRAME

Attach lower legs (A, B, C, D) to matching upper legs. Screw legs counter-clockwise until secure.

NOTE: If letters do not match, leg lengths may differ.

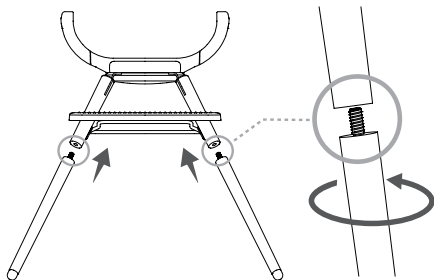

2. INSTALL SEAT

Push seat posts into support frame until seat locks click into position. Be sure seat is securely connected to frame before using.

To uninstall, press seat locks on both sides and lift seat.

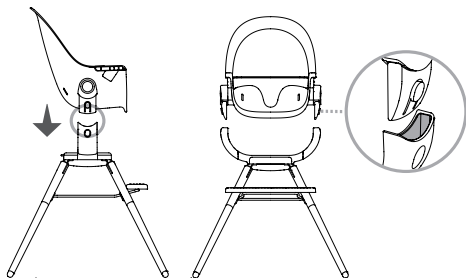

NOTE: Seat, Cushion Insert and 5-Point Harness are pre-assembled.

3. ADD CUSHION INSERT

Place (optional) cushion insert onto seat.

NOTE: Cushion insert is recommended for infants.

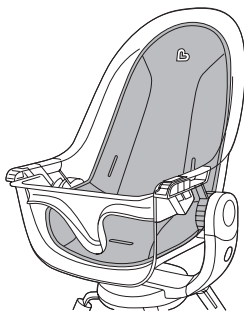

4. INSTALL SEAT

The 5-point harness is installed by preset. 5-point harness is recommended for your child's full security.

- A.** Lay lower harness straps across seat with buckle facing upward. There should be 3 straps (2 side, 1 front) with anchors at each end.

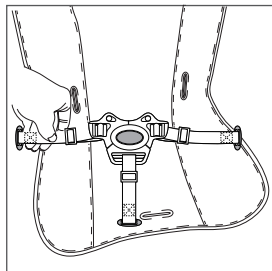

- B.** Starting at any end, turn anchor sideways. Grasp anchor and end of strap together, then push them through matching slots in both cushion insert and seat. There are 2 side slots and 1 front slot.

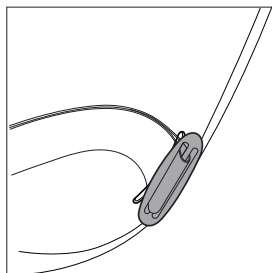

- C.** Once anchor is through, flatten it against outside of seat to prevent strap from retreating.

Repeat for anchors on remaining straps.

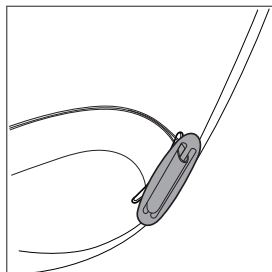

- D.** Lay upper harness straps on seat. There should be 2 side straps with anchors and a pair of Y-straps with hook clips.

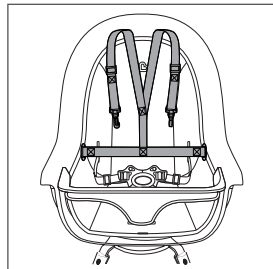

- E.** Strap adjusters on Y-straps should face back of seat when straps are held straight up.

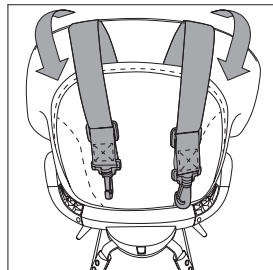

- F.** Turn anchor sideways and route through side slot in cushion insert and seat. Use same slot as for lower harness side strap, but **BEHIND** that strap.

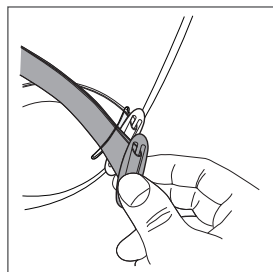

- G.** Flatten anchor against outside of seat to prevent strap from retreating.

Repeat for anchor on other side. Y-straps do not need to be attached to seat.

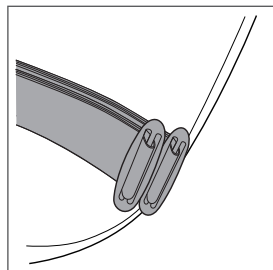

SEATING YOUR CHILD

- A. Unbuckle side straps by pressing harness buckle release button. Place child in seat, then re-connect side straps to harness buckle.
- B. Use strap adjusters to lengthen or shorten straps, if necessary. All straps should be snug against your child's body but not too tight.



- C. After connecting lower strap buckles in previous step, pull upper harness Y-straps over your child's shoulders and down to harness buckle.
- D. Use strap adjusters to lengthen or shorten straps, if necessary. All straps should be snug against your child's body but not too tight.



NOTE: Upper harness Y-straps should go over your child's shoulders like suspenders.

Attach hook clips to rings on harness buckle. Check that Y-straps are not twisted behind your child's back.

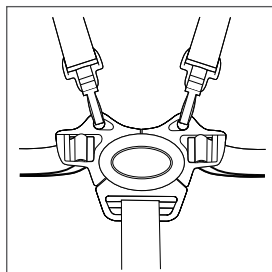

ATTACHING TRAY

IMPORTANT: Always secure child using harness when seated in chair.

Align grooves on underside of tray with sides of seat.

Pull release levers on both sides of tray outward, then slide tray toward seat until it locks into place. There are two tray positions.

To remove tray, pull release levers on both sides and then slide tray out.

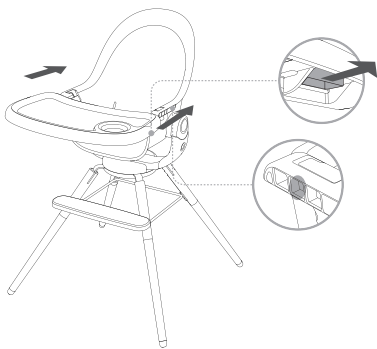

Tray has detachable insert for easy cleaning. Simply lift to remove.

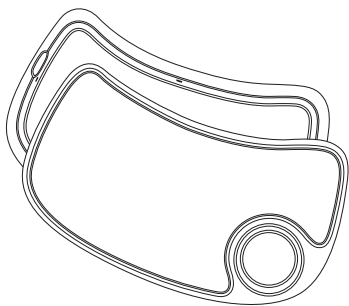

HOW TO CLEAN

SURFACES

Wipe seat, tray, harness and frame using a damp sponge. Wipe dry.

CUSHION INSERT

Wipe with clean damp cloth, Do not bleach, Air-dry, Do not iron, Do not machine wash or dry.

TRAY AND INSERT

Dishwasher safe.

TECHNICAL SPECIFICATIONS

- Product Name: 360° Cloud™
- Model: MCKA0817 REV1
- Dimension: Length 28" (71 cm), Weight 28" (71 cm) , Height 40" (102)
- Weight: 16 lbs. (7.2 kg)



sample tested to meet U.S. Federal,
ASTM and other safety requirements

ONE-YEAR LIMITED WARRANTY

Munchkin's High chair includes a 1-year limited warranty against defects from the date of purchase. In the event of a malfunction or defect during the in-warranty period, Munchkin, Inc. at its option, will replace or repair the product under warranty. Upon receipt of the product and proof of purchase with a valid date of purchase, the defective part will be immediately repaired or replaced and returned to you free of charge (USA only). Please send defective unit, proof of purchase and a description of the problem you have encountered to:

Munchkin, Inc.
7835 Gloria Avenue
Van Nuys, CA 91406, USA
Attn: High chair Warranty

NOTE: This warranty does not cover misuse, abuse, abnormal wear & tear, negligence, environmental exposure, alteration or accident. Any alteration or removal of the product date code invalidates all claims against the manufacture.

CONTACT US

If you have any questions or wish to provide comments about this product, feel free to contact our Customer Satisfaction team at **1-800-344-BABY** (2229) (M-TH 8:00am- 5:00pm PST, F 8:00am-1:00pm PST) or visit our website at **www.munchkin.com**.

PRÉCAUTIONS IMPORTANTES

MISE EN GARDE : DANGER DE CHUTE

Des enfants ont subi de graves blessures à la tête, notamment des fractures du crâne, en tombant de chaises hautes. Les chutes peuvent se produire soudainement si l'enfant n'est pas correctement attaché.

- L'enfant doit être attaché à tout moment sur la chaise haute par le harnais à 5 points. Utilisez toujours des dispositifs de retenue et ajustez-les de façon à ce qu'ils soient bien ajustés.
- Il est recommandé que la chaise haute soit utilisée par des enfants capables de s'asseoir sans aide.
- Ne laissez pas l'enfant sans surveillance pendant l'emploi. Restez à proximité et surveillez l'enfant pendant l'utilisation.
- Ne placez pas la chaise haute près d'un comptoir ou d'une table. Votre enfant pourrait être capable de pousser suffisamment fort contre ces surfaces pour faire basculer la chaise.
- Le plateau n'est pas conçu pour retenir l'enfant dans la chaise.
- N'utilisez jamais ou ne modifiez jamais une chaise haute pour utiliser un plateau de nourriture sans que la tige d'entrejambe ne soit en place.
- Ce produit ne doit pas être utilisé pour dormir.
- Ne déplacez PAS et ne soulevez PAS ce produit pendant que l'enfant est à l'intérieur.
- N'utilisez jamais la chaise haute sur un sol inégal ou incliné.

- N'UTILISEZ LE PRODUIT QUE SELON LES INSTRUCTIONS.
- Avant et après l'assemblage et fréquemment pendant l'utilisation, vérifiez que ce produit ne comporte pas de matériel endommagé, de joints desserrés, de pièces manquantes ou de bords tranchants. N'utilisez pas la chaise haute si les composants ne sont pas tous correctement assemblés et ajustés. N'utilisez pas la chaise haute s'il manque des pièces.

 **MISE EN GARDE :** N'utilisez pas la chaise haute si les composants ne sont pas tous correctement assemblés et ajustés.

EXIGENCES EN MATIÈRE D'ÂGE

Cette chaise haute convient aux enfants de 6 à 36 mois.

EXIGENCES EN MATIÈRE DE POIDS

Cette chaise haute convient aux enfants de moins de 33 lbs/15 kg.

POSITIONS DE PIVOTEMENT

Poussez le loquet de pivotement vers le haut à l'arrière du cadre de support, puis faites pivoter le siège dans un sens ou dans l'autre.

Déverrouillez le loquet de pivotement pour verrouiller le siège en position quart de tour.

Le siège pivote à 360° pour faciliter l'embarquement et le débarquement, l'alimentation et l'interaction dans toutes les directions.

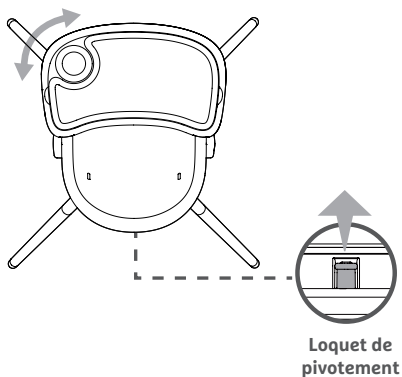

PIÈCES INCLUSES

REMARQUE : Le siège, le coussin et le harnais à 5 points sont préassemblés.

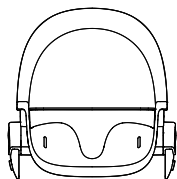

Siège

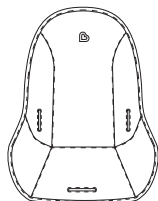

Coussin

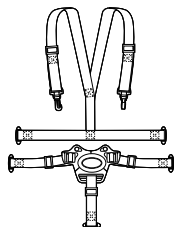

Harnais à 5 points

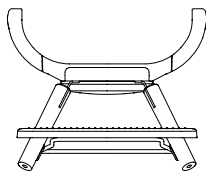
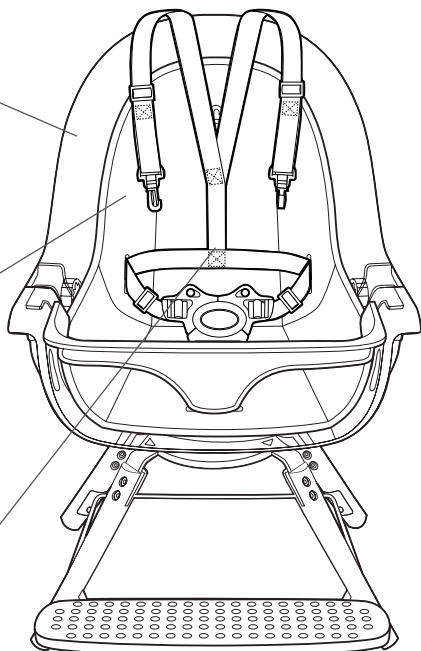

Cadre de support

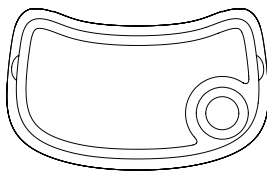

**Plateau et plateau
encastrable**

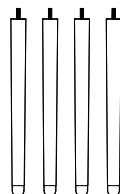

Pattes inférieures

ASSEMBLAGE

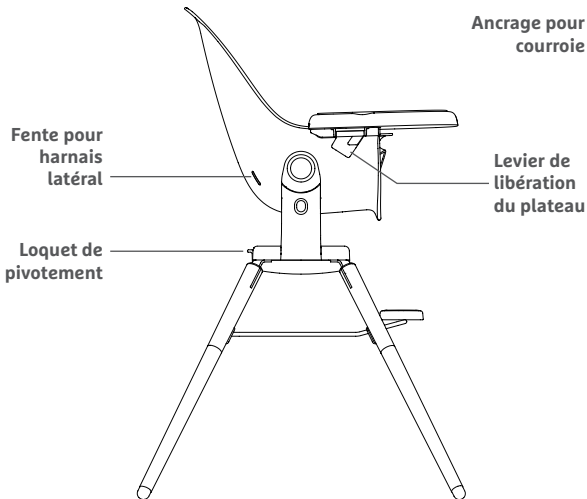
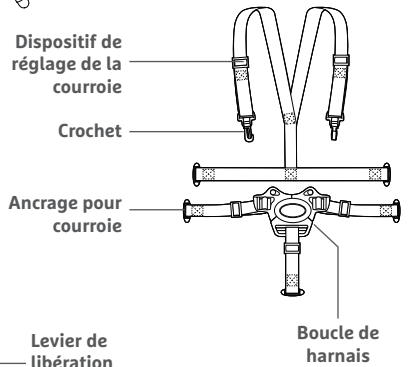
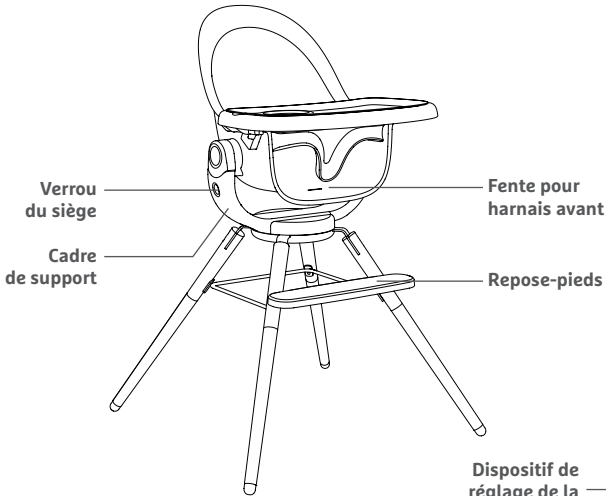

1. FIXEZ LES PATTES AU CADRE

Fixez les pattes inférieures (A, B, C, D) aux pattes supérieures correspondantes. Vissez les pattes dans le sens contraire des aiguilles d'une montre jusqu'à ce qu'elles soient bien fixées.

REMARQUE : Si les lettres ne correspondent pas, la longueur des pattes pourrait différer.

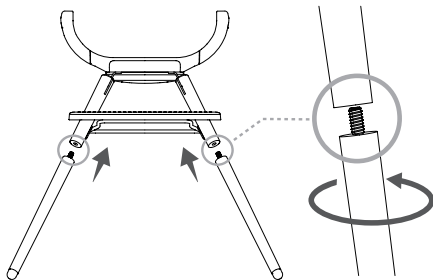

2. INSTALLEZ LE SIÈGE

Poussez les tiges du siège dans le cadre de support jusqu'à ce que les verrous du siège s'enclenchent en position. Assurez-vous que le siège est solidement fixé au cadre avant de l'utiliser.

Pour le désinstaller, appuyez sur les verrous du siège des deux côtés et soulevez le siège.

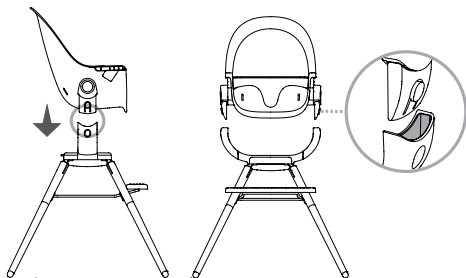

REMARQUE : Le siège, le coussin et le harnais à 5 points sont préassemblés.

3. AJOUTEZ LE COUSSIN

Placez le coussin (facultatif) sur le siège.

REMARQUE : Le coussin est recommandé pour les nouveau-nés.

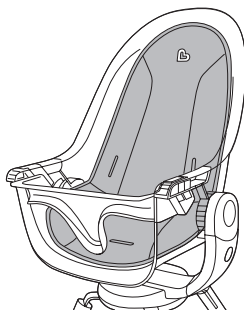

4. INSTALLEZ LE HARNAIS

Le harnais à 5 points est installé par défaut. Le harnais à 5 points est recommandé pour assurer la sécurité complète de votre enfant.

- A.** Posez le harnais inférieur en travers du siège avec la boucle tournée vers le haut. Il devrait y avoir 3 courroies (2 latérales, 1 frontale) avec des ancrages à chaque extrémité..

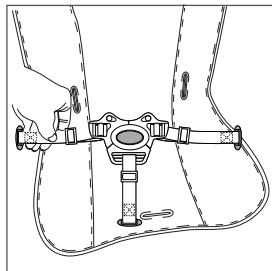

- B.** En commençant par n'importe quelle extrémité, tournez l'ancrage sur le côté. Saisissez l'ancrage et l'extrémité de la courroie, puis poussez-les dans les fentes correspondantes du coussin et du siège. Il y a deux fentes latérales et une fente frontale.

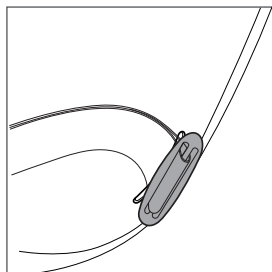

- C.** Une fois l'ancrage passé, aplanissez-le contre l'extérieur du siège pour éviter que la courroie ne se rétracte.

Répétez l'opération pour les ancrages des autres courroies.

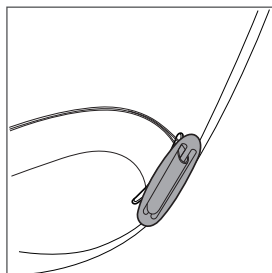

- D.** Posez le harnais supérieur sur le siège. Le harnais supérieur a 2 courroies latérales avec ancrages et une paire de courroies en Y avec crochets.

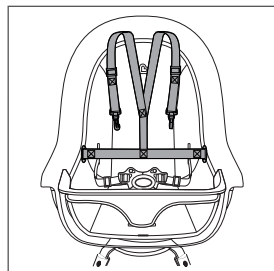

- E.** Les dispositifs de réglage des courroies en Y doivent être orientés de façon à faire face à l'arrière du siège lorsque les courroies sont maintenues à la verticale.

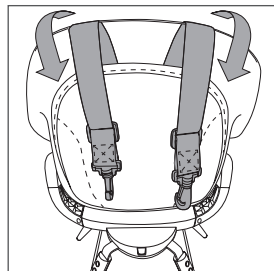

- F.** Tournez l'ancrage sur le côté et faites-le passer par la fente latérale du coussin et du siège. Utilisez la même fente que pour la courroie latérale du harnais inférieur, mais faites-le passer DERRIÈRE cette courroie.

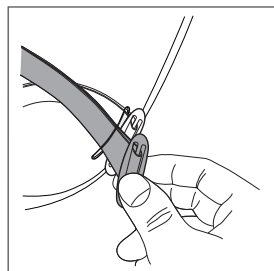

- G.** Aplanissez l'ancrage contre l'extérieur du siège pour éviter que la courroie ne se rétracte.

Répétez l'opération pour l'ancrage de l'autre côté. Il n'est pas nécessaire d'attacher les courroies en Y au siège.

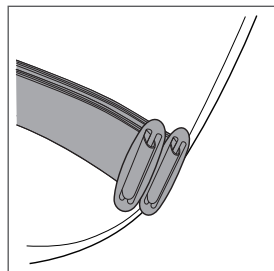

ASSEOIR VOTRE ENFANT

- A. Déverrouillez les courroies latérales en appuyant sur le bouton de libération de la boucle du harnais. Placez l'enfant dans le siège, puis réattachez les courroies latérales à la boucle du harnais.
- B. Utilisez les dispositifs de réglage des courroies pour les allonger ou les raccourcir, si nécessaire. Toutes les courroies doivent être serrées contre le corps de votre enfant, mais pas trop.
- C. Après avoir connecté les boucles des courroies inférieures à l'étape précédente, tirez les courroies en Y du harnais supérieur sur les épaules de votre enfant et descendez jusqu'à la boucle du harnais.
- D. Utilisez les dispositifs de réglage des courroies pour les allonger ou les raccourcir, si nécessaire. Toutes les courroies doivent être serrées contre le corps de votre enfant, mais pas trop.

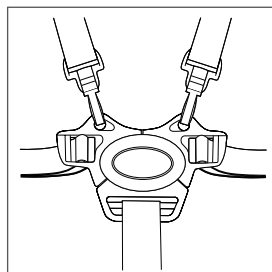

REMARQUE : Les courroies en Y du harnais supérieur doivent passer sur les épaules de votre enfant comme des bretelles.

Attachez les crochets aux anneaux de la boucle du harnais. Vérifiez que les courroies en Y ne sont pas tordues dans le dos de votre enfant.

ATTACHER LE PLATEAU

IMPORTANT : Attachez toujours l'enfant à l'aide d'un harnais lorsqu'il est assis sur une chaise.

Alignez les rainures du dessous du plateau avec les côtés du siège.

Tirez les leviers de libération des deux côtés du plateau vers l'extérieur, puis faites glisser le plateau vers le siège jusqu'à ce qu'il se verrouille en place. Il y a deux positions de plateau.

Pour retirer le plateau, tirez sur les leviers de libération des deux côtés, puis faites glisser le plateau vers l'extérieur.

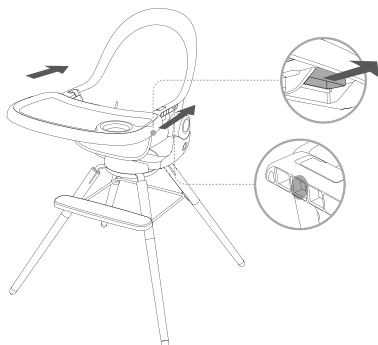

Le plateau a un plateau détachable pour un nettoyage facile. Il suffit de le soulever pour l'enlever.

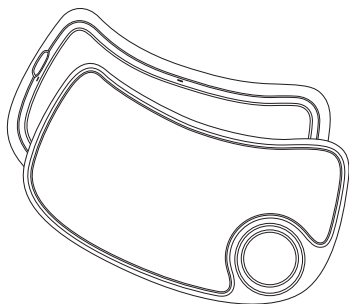

NETTOYAGE

SURFACES

Essuyez le siège, le plateau, le harnais et le cadre à l'aide d'une éponge humide. Essuyez à l'aide d'un chiffon sec.

COUSSIN

Essuyez avec un chiffon humide propre. Ne pas javelliser. Laisser sécher à l'air. Ne pas repasser. Ne pas laver et sécher à la machine.

PLATEAU ET PLATEAU ENCASTRABLE

Va au lave-vaisselle.

SPÉCIFICATIONS TECHNIQUES

- Nom du produit : 360° Cloud™
- Modèle : MCKA0817 REV1
- Dimensions : Longueur 71 cm (28 po), largeur 71 cm (28 po), hauteur 102 cm (40 po)
- Poids : 7,2 kg (16 lb)



sample tested to meet U.S. Federal, ASTM and other safety requirements

GARANTIE LIMITÉE D'UN AN

La chaise haute de Munchkin est assortie d'une garantie limitée d'un an contre tout défaut à compter de la date d'achat. En cas de défaillance ou de défaut au cours de la période sous garantie, Munchkin, Inc. peut, à sa discrétion, remplacer ou réparer le produit sous garantie. Dès réception du produit et de la preuve d'achat avec une date d'achat valide, la pièce défectueuse sera immédiatement réparée ou remplacée et le produit vous sera retourné sans frais (États-Unis seulement). Veuillez envoyer l'appareil défectueux, la preuve d'achat et une description du problème que vous avez rencontré :

Munchkin, Inc.
7835 Gloria Avenue
Van Nuys, CA 91406, USA
Attn: High chair Warranty

REMARQUE : Cette garantie ne couvre pas la mauvaise utilisation, l'abus, l'usure anormale, la négligence, l'exposition à l'environnement, les altérations ou les accidents. Toute modification ou suppression du code de date du produit annule toute réclamation à l'encontre du fabricant.

CONTACTEZ-NOUS

Si vous avez des questions ou des commentaires sur ce produit, n'hésitez pas à contacter notre équipe de satisfaction client au **1 800 344-BABY (2229)** (du lundi au jeudi de 8 h à 17 h HNP et le vendredi de 8 h à 13 h HNP) ou visitez notre site Web au **www.munchkin.com**.

INFORMACIÓN IMPORTANTE

⚠ ADVERTENCIA: PELIGRO DE CAÍDA

Se han reportado casos de lesiones graves en la cabeza, incluidas fracturas de cráneo, en niños que han caído de una silla alta. Las caídas pueden producirse de repente si el niño no está bien amarrado a la silla.

- El niño deberá estar bien amarrado a la silla en todo momento por medio del arnés de 5 puntos. Usar siempre los dispositivos de sujeción y ajustarlos a la medida correcta.
- Se recomienda utilizar la silla alta con niños capaces de sentarse derechos sin ayuda.
- NO dejar al niño desatendido durante el uso. Permanecer cerca y vigilar al niño durante el uso.
- No colocar la silla alta cerca de un mostrador o de una mesa. El niño puede ser capaz de empujar con suficiente fuerza contra esas superficies para volcar la silla alta.
- La bandeja no está diseñada para sujetar al niño en la silla.
- No usar ni modificar nunca una silla alta para utilizar la bandeja sin la pieza de la entrepierna en su sitio.
- Este producto no está diseñado para dormir.
- NO mover ni elevar el producto con el niño dentro.
- No usar nunca la silla sobre un piso irregular o con pendiente.
- **USAR EL PRODUCTO EXCLUSIVAMENTE SEGÚN LAS INSTRUCCIONES.**

- Comprobar que el producto no presenta piezas defectuosas, juntas sueltas, piezas ausentes o bordes puntiagudos antes y después del armado y frecuentemente durante su uso. Usar la silla alta únicamente si todos los componentes están bien colocados y ajustados. NO usar la silla si faltan partes.

 **ADVERTENCIA:** usar la silla alta únicamente si todos los componentes están bien colocados y ajustados.

REQUISITOS DE EDAD

Esta silla alta es adecuada para niños de 6 a 36 meses de edad.

REQUISITOS DE PESO

Esta silla alta es apta para niños de menos de 15 kg/33 lbs.

POSICIONES DE ROTACIÓN

Presionar el botón de bloqueo de rotación situado en la parte trasera de la estructura de apoyo y, a continuación, girar la silla en la dirección deseada.

Soltar el botón de bloqueo de rotación para fijar la silla en posiciones de un cuarto de vuelta.

La silla gira 360° para facilitar la colocación y recuperación del niño, la alimentación y la interacción en cualquier dirección.

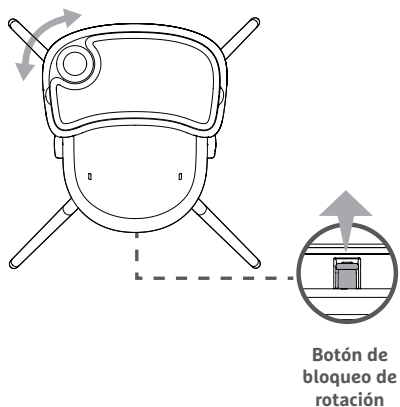

PIEZAS INCLUIDAS

NOTA: El asiento, el cojín y el arnés de 5 puntos vienen prearmados.

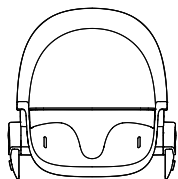

Asiento

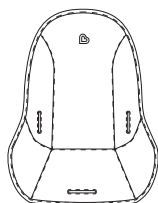

Cojín confort

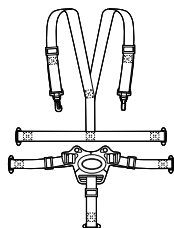

Arnés de 5 puntos

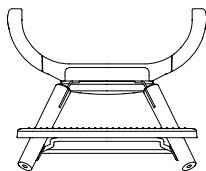
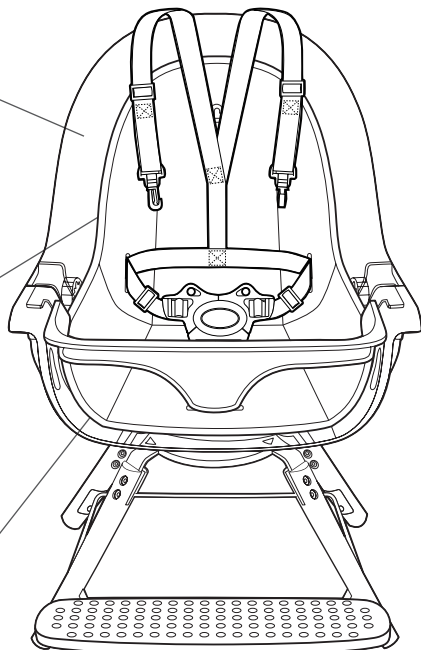

Estructura de apoyo

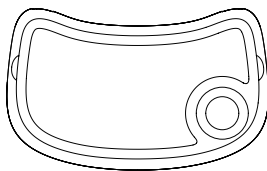

Bandeja y hueco para taza

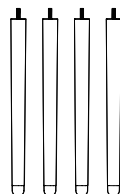

Patas inferiores

INSTRUCCIONES DE MONTAJE

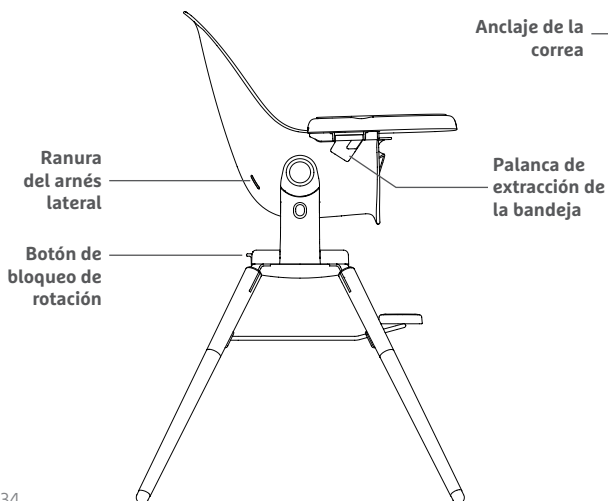
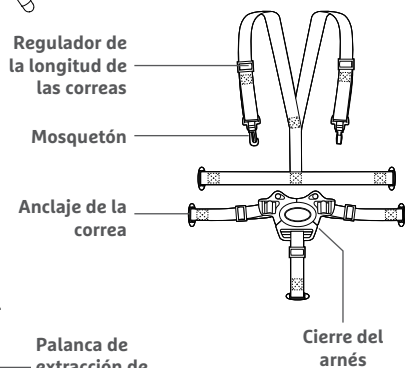
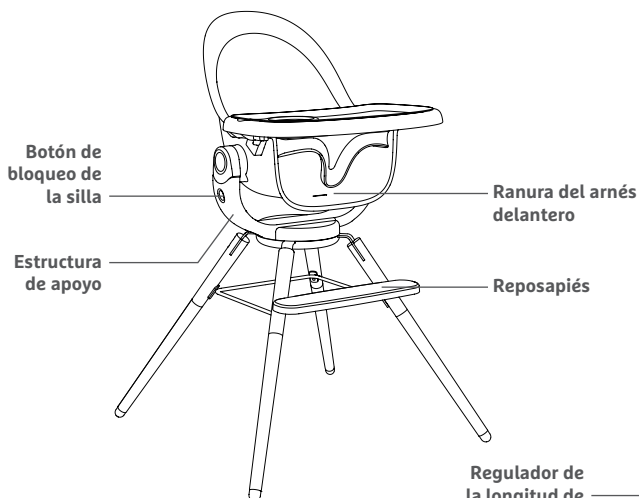

1. FIJACIÓN DE LAS PATAS A LA ESTRUCTURA

Fijar las patas inferiores (A, B, C, D) a las patas superiores correspondientes. Enroscar las patas hasta que queden bien aseguradas.

NOTA: Si no se hacen coincidir las letras de las patas superiores con las de las patas inferiores, la altura de las patas podría variar.

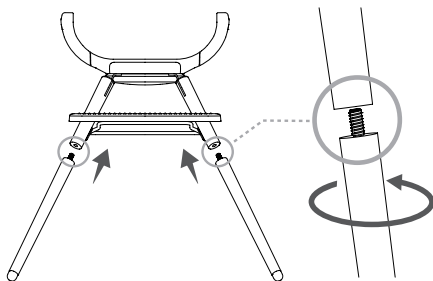

2. MONTAJE DEL ASIENTO

Introducir las barras del asiento en la estructura de apoyo hasta que el asiento quede bloqueado en su sitio. Comprobar que el asiento está correctamente encajado en la estructura antes de utilizarlo.

Para desarmarlo, presionar los botones de bloqueo de la silla situados a ambos lados y levantar el asiento.

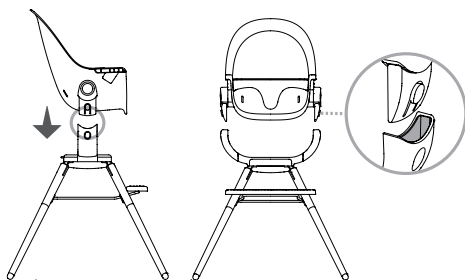

NOTA: El asiento, el cojín y el arnés de 5 puntos vienen prearmados.

3. COLOCAR EL COJÍN

Colocar el cojín sobre el asiento (opcional).

NOTA: Se recomienda usar el cojín en el caso de bebés.

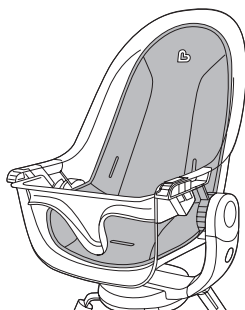

4. COLOCACIÓN DEL ARNÉS

El arnés de 5 puntos viene ya armado de fábrica. Se recomienda el uso de un arnés de 5 puntos para garantizar la seguridad total del niño.

- A.** Colocar el arnés inferior sobre el asiento con el cierre orientado hacia arriba. Debería haber 3 correas (2 laterales, 1 delantera) con anclajes en ambos extremos.

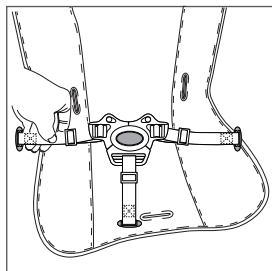

- B.** Empezando por uno de los extremos, girar el anclaje hacia el costado. Agarrar el anclaje y el extremo de la correa y, a continuación, empujarlos a través de las ranuras correspondientes del cojín y el asiento. Hay 2 ranuras laterales y 1 delantera.

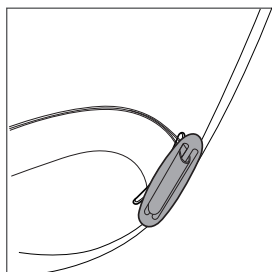

- C.** Una vez que el anclaje haya pasado, aplanarlo contra la parte exterior del asiento para evitar que la correa se retraiga.

Repetir el procedimiento para el resto de anclajes.

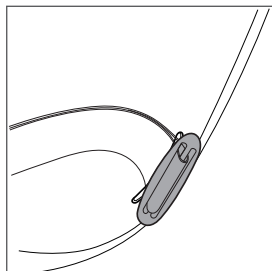

- D.** Colocar el arnés superior sobre el asiento. El arnés superior tiene 2 correas laterales con anclajes y un par de correas en Y con mosquetones.

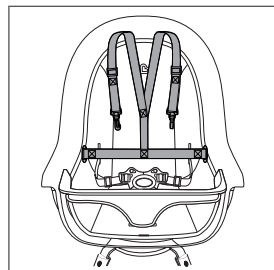

- E.** Los reguladores de longitud de las correas en Y deberán orientarse hacia la parte trasera del asiento cuando las correas estén en posición vertical.

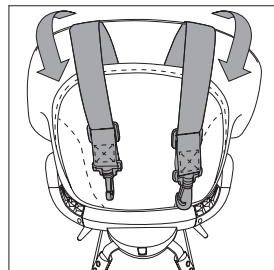

- F.** Girar el anclaje hacia el costado e introducirlo por la ranura lateral del cojín y el asiento. Usar la misma ranura que para la correa lateral del arnés inferior pero POR DETRÁS de esa correa.

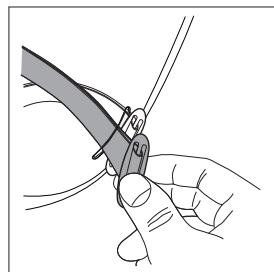

- G.** Aplanar el anclaje contra la parte exterior del asiento para evitar que la correa se retraiga.

Repetir el mismo procedimiento para el anclaje del otro lado. No es necesario amarrar las correas en Y al asiento.

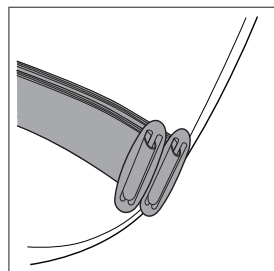

COLOCACIÓN DEL NIÑO

- A. Presionar el botón de apertura del cierre del arnés para soltar las correas laterales. Colocar al niño en el asiento y volver a introducir las correas laterales en el cierre del arnés.
- B. Si es necesario, utilizar los reguladores de longitud de las correas para alargar o acortar las correas. Las correas deben quedar ceñidas al cuerpo del niño pero deben sentirse cómodas.
- C. Tras colocar las correas del arnés inferior en el cierre en el paso anterior, pasar las correas en Y del arnés superior por encima de los hombros del niño y bajarlas hasta el cierre del arnés.
- D. Si es necesario, utilizar los reguladores de longitud de las correas para alargar o acortar las correas. Las correas deben quedar ceñidas al cuerpo del niño pero deben sentirse cómodas.



NOTA: Las correas en Y del arnés superior deberán pasar por encima de los hombros del niño, como si fueran tirantes.

Enganchar los mosquetones en las anillas de la hebilla del arnés. Comprobar que las correas en Y no quedan retorcidas en la espalda del niño.

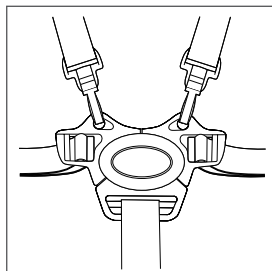

FIJACIÓN DE LA BANDEJA

IMPORTANTE: Amarrar siempre al niño con el arnés cuando se siente en la silla.

Alinear las ranuras de la parte inferior de la bandeja con los laterales de la silla.

Jalar de las palancas de liberación a ambos lados del borde de la bandeja y, a continuación, deslizar la bandeja hacia el asiento hasta que encaje en su lugar. La bandeja tiene dos posiciones.

Para extraer la bandeja, jalar de las palancas de liberación a ambos lados y, a continuación, deslizar la bandeja hacia afuera para sacarla.

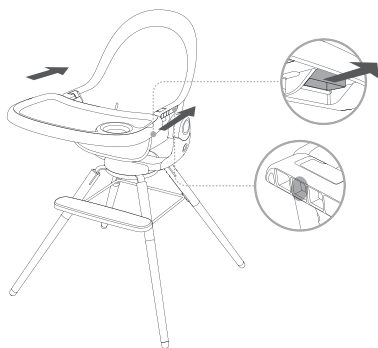

Para facilitar la limpieza, la bandeja cuenta con una inserción extraíble. Tan solo hay que levantar para extraerla.

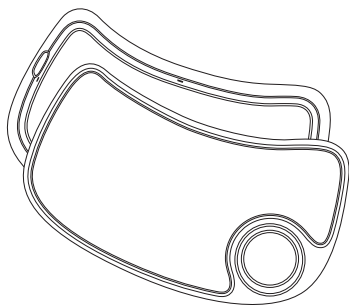

LIMPIEZA

SUPERFICIES

Limpiar el asiento, bandeja, arneses y estructura con una esponja humedecida. Secar con un trapo limpio.

COJÍN

Limpiar con un paño húmedo y limpio. No utilizar blanqueador. Secar al aire. No planchar. No lavar ni secar a máquina.

BANDEJA Y HUECO PARA TAZA

Apto para el lavavajillas.

ESPECIFICACIONES TÉCNICAS

- Nombre del producto: 360° Cloud™
- Modelo: MCKA0817 REV1
- Dimensiones: largo 71 cm (28"), ancho 71 cm (28") , alto 102 cm (40")
- Peso: 7,2 kg (16 lbs.)



sample tested to meet U.S. Federal,
ASTM and other safety requirements

GARANTÍA LIMITADA DE UN AÑO

La silla alta de Munchkin incluye una garantía limitada de un año contra defectos a partir de la fecha de adquisición. En el supuesto de que se produzca una falla o un defecto durante el período de garantía, Munchkin, Inc. reparará o sustituirá el producto a su total discreción. Tras recibir el producto y una prueba de compra con una fecha de adquisición válida, la pieza defectuosa se reparará o sustituirá de inmediato y se devolverá al propietario sin costo alguno (sólo en EE. UU.). Por favor, enviar la unidad defectuosa, la prueba de compra y una descripción del problema a:

Munchkin, Inc.
7835 Gloria Avenue
Van Nuys, CA 91406, USA
Attn: High chair Warranty

NOTA: La presente garantía no cubre el uso incorrecto, abuso, desgaste o rotura anómalos, negligencia, exposición a la intemperie, alteración o accidente. Toda alteración o eliminación del código de fecha del producto anulará toda reclamación contra la fabricación.

CONTACTO

Para solucionar dudas o enviar comentarios sobre el producto, llamar al Servicio de atención al cliente al **1-800-344-BABY** (2229) (de lunes a jueves de 8:00 a 17:00 y viernes de 8:00 a 13:00 hora del Pacífico) o visitar el sitio web **www.munchkin.com**.

munchkin[®]
it's the little things.

munchkin.com
800.344.2229

