

TOPMARK



NL

EN

DE

FR

ES

INDI

0-6M



9 kg

T2060

Gebruiksaanwijzing

Instruction for use

Gebrauchsanleitung

Mode d'emploi

Instrucciones de uso

BELANGRIJK: BEWAAR VOOR LATERE RAADPLEGING.

- Voor gebruik instructies zorgvuldig doorlezen en goed bewaren.
- Als u de instructies niet volgt, kan dit bij het kind letsel tot gevolg hebben.
- Gebruik bij vervanging van onderdelen of reparatie alleen onderdelen die geleverd worden door importeur.
- Bij beschadiging door overbelasting of verkeerd inklappen vervalt de garantie.
- Bekleding kan verkleuren door zonlicht.
- Stel het product niet bloot aan extreme temperaturen.

WAARSCHUWING

- Laat uw kind nooit zonder toezicht in de wipstoel achter.
- Deze wipstoel is ontworpen voor gebruik door kinderen vanaf de geboorte tot een gewicht van 9 kilogram en een leeftijd van 0-6 maanden.
- Gebruik de wipstoel niet als uw kindje zelfstandig kan zitten.
- Deze wipstoel is niet geschikt om uw kind er voor langere tijd in te laten slapen.
- Deze wipstoel is niet bedoeld als vervanging van een kinderbedje. Indien uw kind moet slapen, dient het kind in een daarvoor geschikt kinderbedje te worden gelegd.
- Gebruik de wipstoel nooit als autostoeltje; het product zorgt niet voor de bescherming van uw kind bij een ongeluk.
- Gebruik altijd het veiligheidssysteem.
- Zorg ervoor dat de wipstoel volledig is uitgevouwen en dat de versteller vergrendeld is voor elk gebruik.
- Zorg dat uw kind niet in contact komt met bewegende delen terwijl u de wipstoel verstelt.
- Zorg ervoor dat u kind buiten bereik van de wipstoel is als u deze in- of uitklapt.

- Laat uw kind niet met dit product spelen.
- Laat uw kind niet staan in de wipstoel.



- Plaats nooit meer dan 1 kind in de wipstoel.
- Het wipstoeltje nooit op een verhoging plaatsen, zoals tafels en dergelijke.
- Plaats de wipstoel op een vlakke, stabiele en stroeve ondergrond.
- Zorg ervoor dat er geen kinderen, dieren en objecten onder of in de buurt van de stoel zijn als er een kind in zit.
- Houd rekening met het risico van open vuur en ander sterke hittebronnen, zoals elektrische verwarmingselementen, gashaarden etc. in de directe nabijheid van de wipstoel.
- Voorkom dat warme vloeistoffen, elektriciteits snoeren en andere mogelijke gevaren binnen het bereik van een kind kunnen komen.
- Bevestig nooit objecten met een koord om de nek van het kind (het koordje van een fopspeen of de touwtjes van een capuchon enz.).
- Laat nooit touw boven de wipstoel hangen zoals koorden van de gordijnen of van een mobile, behalve wat evt. met dit product geleverd is.
- Stop met het gebruik van het wipstoeltje als deze verbogen of defect is of als de bekleding beschadigd of gescheurd is.
- Beschadigde onderdelen moeten onmiddellijk worden vervangen.
- Gebruik geen andere accessoires of reserve onderdelen dan die door de fabrikant zijn goedgekeurd.
- Til de wipstoel nooit op als het kind erin zit.
- Zet de wipstoel niet in de buurt van trappen of afstapjes.
- Til de wipstoel nooit op aan de speelboog.
- De speelboog door volwassenen laten bevestigen.
- Check of de speelboog goed is bevestigd aan beide zijdes van de wipstoel.
- Om letsel te voorkomen verwijder de speeltjes van de speelboog zodra uw kindje deze kan grijpen met handen of voeten.

Controleer of de volgende onderdelen in de verpakking zitten:

- Buizenframe
- Bekleding met veiligheidsgordel
- Speelboog met 3 speeltjes

De patronen van de stof, de kleuren afbeeldingen en de accessoires van het product in deze gebruiksaanwijzing kunnen afwijken van het product dat u heeft gekocht.

Indien één of meer van de bovengenoemde onderdelen ontbreken of defect zijn, kunt u contact opnemen met de winkel waar u het artikel heeft gekocht, alvorens het product in gebruik te nemen.

WAARSCHUWING

Houd alle verpakkingsmaterialen uit de buurt van baby's en kinderen om verstikkingsgevaar te voorkomen.

MONTEREN/IN GEBRUIK NEMEN

1. Uitklappen.

Zorg ervoor dat de ondersteunende metalen stang correct in de vergrendel positie valt.

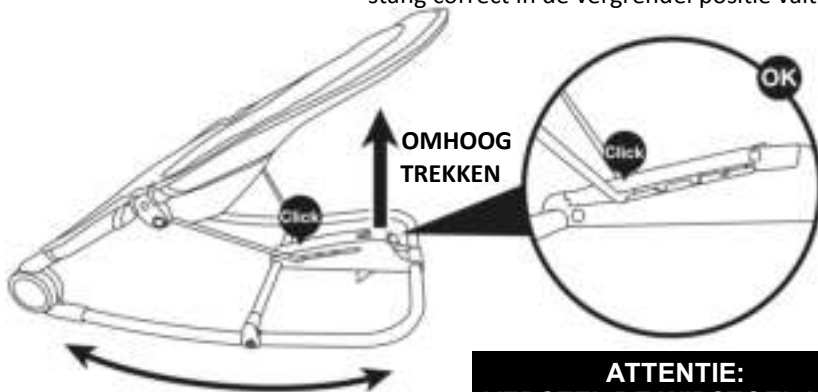

**ATTENTIE:
VERSTEL DE WIPSTOEL NIET
ALS HET KINDJE ERIN ZIT.**

2. Hoogte verstellen in 3 standen.

Zorg ervoor dat de ondersteunende metalen stang correct in de vergrendel positie valt.

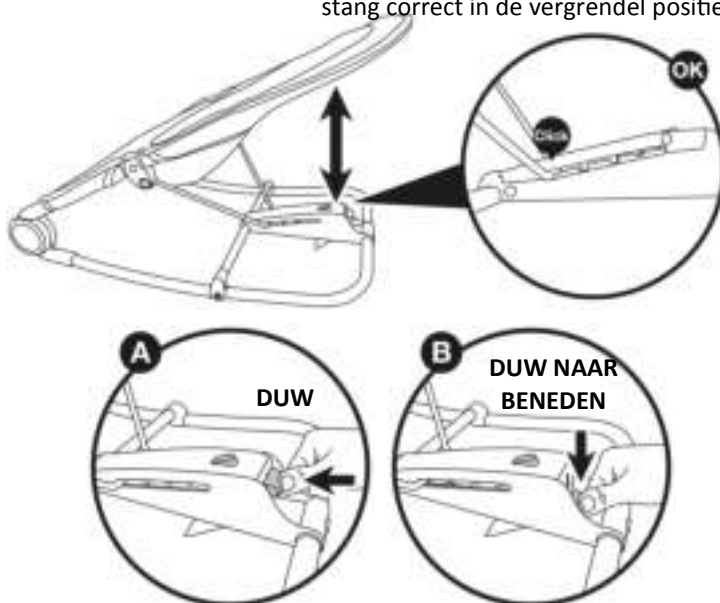

**ATTENTIE:
VERSTEL DE WIPSTOEL NIET
ALS HET KINDJE ERIN ZIT.**

MONTEREN/IN GEBRUIK NEMEN

3. Inklappen.

Zet de wipstoel in de laagste positie.

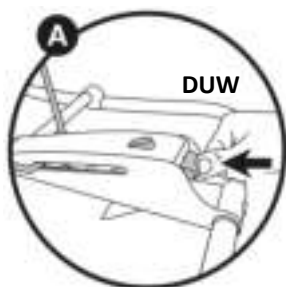
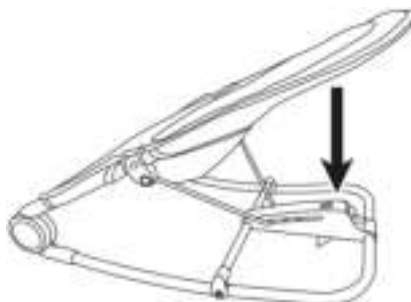

Ontgrendel door de veiligheidsknop in te drukken.

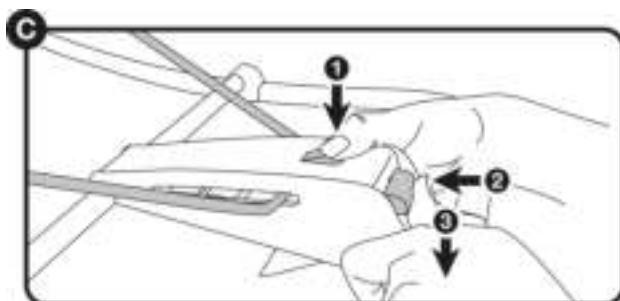

Duw om het frame helemaal in te klappen.

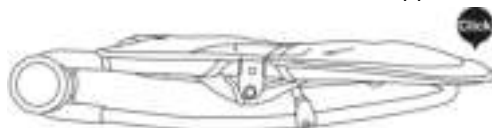

**ATTENTIE:
VERSTEL DE WIPSTOEL NIET
ALS HET KINDJE ERIN ZIT.**

MONTEREN/IN GEBRUIK NEMEN

4. Instelling stopper.

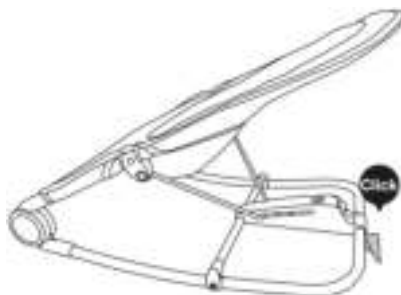

5. Bevestigen speelboog.

De schroefjes naar binnen geplaatst.

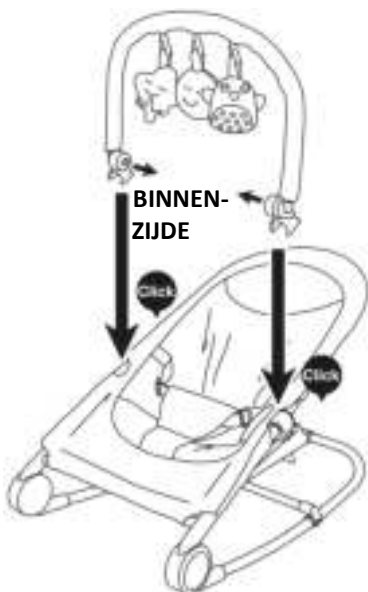

ATTENTIE:
TIL DE WIPSTOEL NOOIT OP
AAN DE SPEELBOOG

De speelboog is verstelbaar.



Verstel beide zijdes
gelijktijdig.

6. Veiligheidsgordel bevestigen.

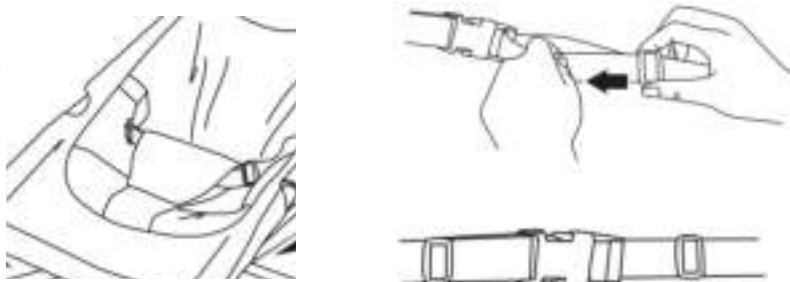

Haal de veiligheidsgordel door het tussenbeenstuk en steek de pen van de gesp in de behuizing van de gesp tot u deze hoort vastklikken. Controleer of de gesp goed gesloten is. Verstel de gordel zodat deze goed past. U kunt de gesp openen door de twee vergrendelingen die in de uitsparing aan weerszijden van de gesp zichtbaar zijn, gelijktijdig in te drukken.

WAARSCHUWING: Gebruik het middenstuk altijd in combinatie met de veiligheidsgordel.

7. Verwijderen van de bekleding.

Maak het klittenband los.

Verwijder de bekleding van het frame.

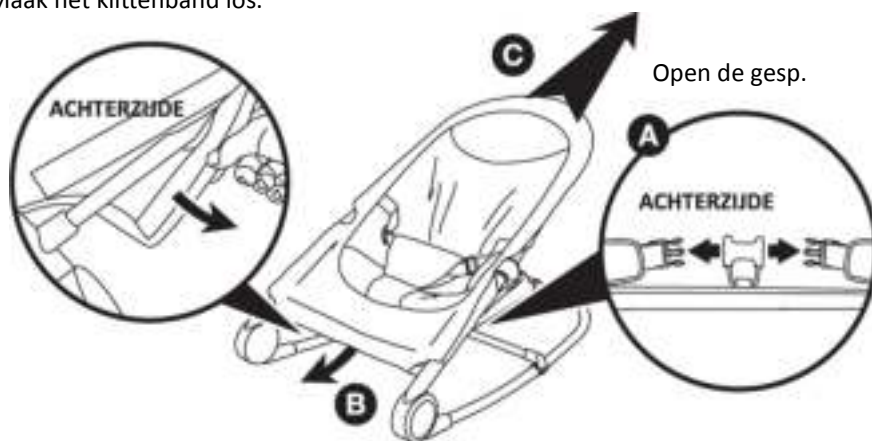

Open de gesp.

VERZORING EN ONDERHOUD

Voor een optimale levensduur van het product dient u dit schoon te houden en niet gedurende langere perioden aan direct zonlicht bloot te stellen.

Gebruik geen schuurmiddelen. Dompel het product niet onder in water.

Reinig het frame met een vochtige doek en een mild schoonmaakmiddel.

Laat het product daarna volledig drogen, bij voorkeur niet in het directe zonlicht.

Bewaar het product altijd op een droge plek.

Laat het product niet achter in de bagageruimte van uw auto.

Dit product is niet geschikt om op het strand te gebruiken, zand veroorzaakt slijtage en zeewater leidt namelijk tot roestvorming.

Indien delen van het wipstoeltje stijf zijn geworden, een piepend geluid maken of niet naar behoren functioneren, dient u te controleren of dit door vuil wordt veroorzaakt.

Als u de wipstoel opbergt, mag u geen andere voorwerpen op de wipstoel plaatsen. De wipstoel zou dan beschadigd kunnen raken.

Niet stomen, niet bleken.

Verwijde de bekleding van het frame en sluit de gordel. Stop de afwasbare onderdelen niet in een wasmachine, centrifuge of droogtrommel. Handwas met koud water. De speelboog en speeltjes kunnen worden gereinigd met een vochtige spons met zeep of een zacht schoonmaakmiddel. Niet onderdompelen in water.

Laat het product vervolgens geheel drogen voordat u het opvouwt en opbergt.

In sommige klimaten kunnen de onderdelen worden aangetast door schimmel. Om dit te voorkomen, dient u het product niet op te vouwen of op te bergen als het vochtig of nat is. Bewaar het product altijd in een goed geventileerde ruimte.

Controleer de onderdelen regelmatig op loszittende schroeven, bouten, moeren en ander bevestigingsmateriaal. Draai loszittende schroeven, bouten en moeren indien nodig vast, zodat de veiligheid van het product is gewaarborgd.

Zorg dat verbogen, gescheurde, versleten of gebroken onderdelen onmiddellijk worden gerepareerd.

Gebruik uitsluitend de onderdelen en accessoires die door de leverancier zijn goedgekeurd.



GARANTIE

Op dit product verlenen wij een garantie van 2 jaar, geldend vanaf datum van aankoop. Binnen de garantie periode zullen eventuele fabricagefouten en/of materiaalfouten door ons worden verholpen, hetzij door reparatie, vervanging van onderdelen of omruilen van het product.

Beschadigingen ten gevolge van onoordeelkundig gebruik, normale slijtage en gebreken die de werking of waarde van het product niet noemenswaardig beïnvloeden, vallen niet onder de garantie.

Bij beschadiging door overbelasting of verkeerd inklappen vervalt de garantie.

Om gebruik te maken van onze service binnen de garantieperiode, dient u het complete product met uw aankoopbewijs terug te brengen bij de winkel waar het product aangekocht is.

De garantie geldt uitsluitend voor de eerste eigenaar en is niet overdraagbaar.

Top Mark BV
Postbus 308
8200 AH Lelystad
NEDERLAND
service@topmark.nl
www.topmark.nl

EN 12790

NL

IMPORTANT: KEEP FOR FUTURE REFERENCE.

- Read this instructions carefully before use and keep for future reference.
- Your child's safety may be affected if you do not follow these instructions.
- Use only spare parts delivered by importer for replacing parts or reparation.
- Damages caused by overloading or wrong folding are not granted.
- Prolonged exposure to sunshine may cause changes in the colour of materials and fabrics.
- Do not expose this product to extreme temperatures.

WARNING

- Never leave the child unattended.
- The use of this reclined cradle is recommended for children from 0-6 months. The maximum weight is up to 9 kg.
- Do not use the reclined cradle once your child can sit unaided.
- This reclined cradle is not intended for prolonged periods of sleeping.
- This reclined cradle does not replace a cot or a bed. Should your child need to sleep, then it should be placed in a suitable cot or bed.
- Never use reclined cradle as a car seat; it will not protect your baby during an incident.
- Always use the restraint system.
- Make sure reclined cradle is fully assembled, check to ensure that the adjuster is secure before each use.
- Before making adjustments to reclined cradle ensure that child's body is clear of any moving parts.
- To avoid injury ensure that your child is kept away when unfolding and folding this product.



- Do not let your child play with this product.
- Do not allow child to stand in reclined cradle.

WARNING



- The use of this reclined cradle is recommended for 1 child only.
- It is dangerous to use this recline cradle on an elevated surface, e.g. a table etc.
- Place the reclined cradle on a firm horizontal and rough surface.
- Do not allow any children, animals or other object to be placed under or near the chair while child is seated in the reclined cradle.
- Be aware of the risk of open fire and other sources of strong heat, such as electric bar fires, gas fires, etc. in the near vicinity of the reclined cradle.
- Avoid hot liquids, power cables and other possible dangers may come within range of a child.
- Do not place items with a string around child's neck (pacifier cords, hood strings etc).
- Do not allow strings to hang into bouncer, including blind cords or suspended toys other than what is eventually provided with this product.
- Do not use the reclined cradle if any components are broken or missing.
- Replace any damaged parts immediately.
- Do not use accessories or replacement parts other than the ones recommended by the manufacturer.
- Never lift or carry reclined cradle while child is seated.
- Never put reclined cradle near steps or stairs.
- Never use the toy bar to carry the reclined cradle.
- Adult assembly of toy bar required.
- Assure the toy bar is correctly assembled on both sides of the reclined cradle.
- To avoid injury, please remove the toys when the child is able to grab them with hands and/or feet.

Check if following spare parts are in the box:

- Chassis
- Inlay with safety belt
- Toy bar with 3 pcs. of soft toys

Note that the fabric patterns, colour pictures and accessories on this product in this instruction manual may vary from that of the product that you have purchased.

If one or more of the above mentioned spare parts are missing or broken, please contact the store where you bought the product, before using.

WARNING

Please keep all packaging material away from baby's and children, to prevent suffocation.

ASSEMBLING/USING

1. To unfold.

Make sure the supporting iron bar falls securely into correct docking position.

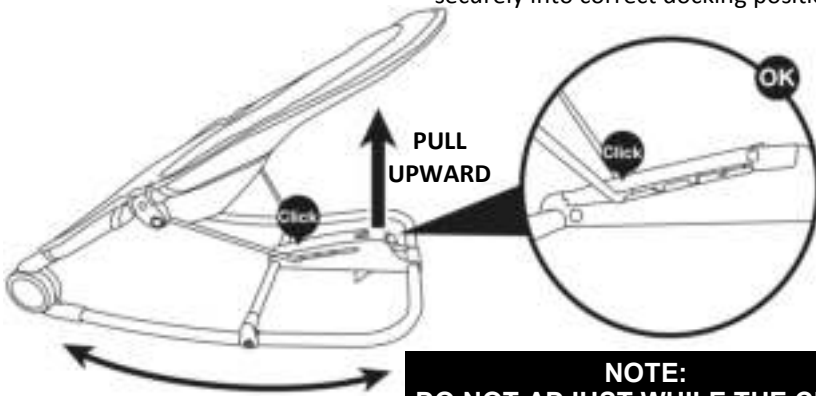

**NOTE:
DO NOT ADJUST WHILE THE CHILD
IS IN THE RECLINED CRADLE.**

2. 3 positions for height adjustment.

Make sure the supporting iron bar falls securely into correct docking position.

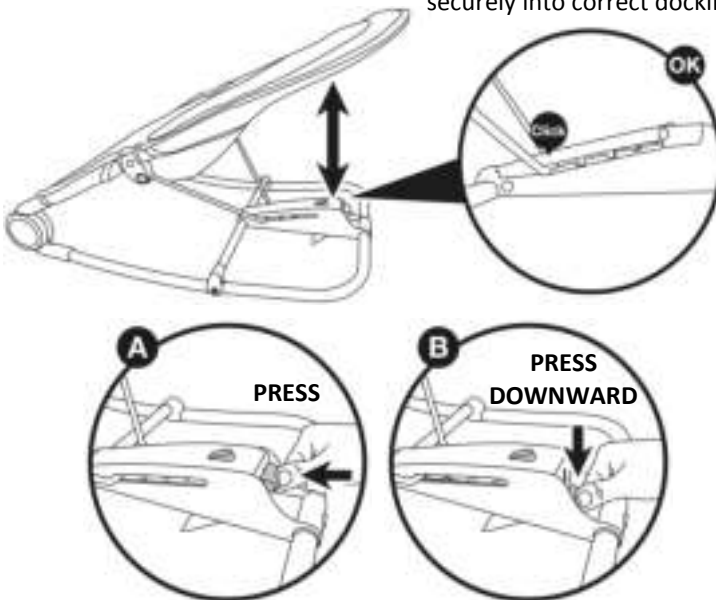

**NOTE:
DO NOT ADJUST WHILE THE CHILD
IS IN THE RECLINED CRADLE.**

ASSEMBLING/USING

3. To fold.

Put the reclined cradle to the lowest position.

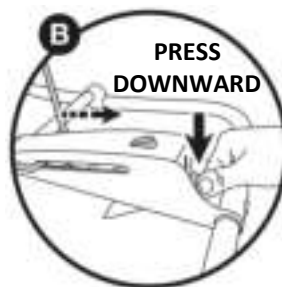
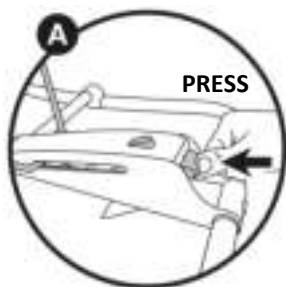
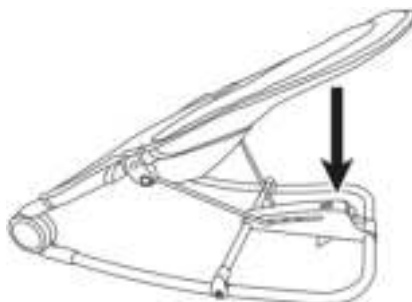

Unlock by pressing the safety button.

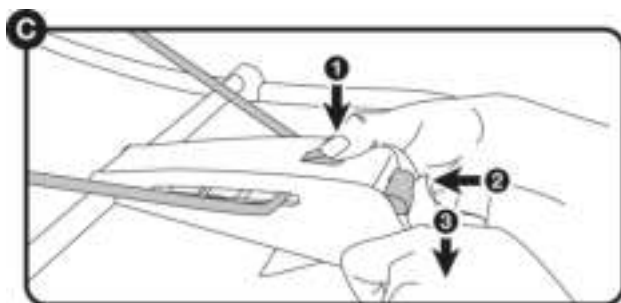

Press to fold completely.



**NOTE:
DO NOT ADJUST WHILE THE CHILD
IS IN THE RECLINED CRADLE.**

4. Stopper adjustment.

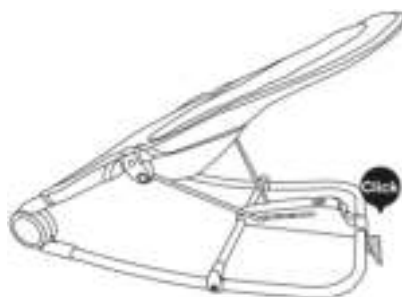

5. Toy Bar adjustment.

With screws facing inward.

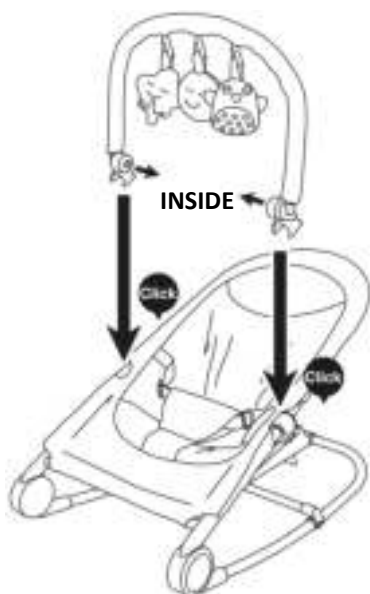

NOTE:
**NEVER USE THE TOY BOW
TO CARRY THE RECLINED CRADLE**

Toy bar angles adjustable.



Adjust both sides
simultaneously.

ASSEMBLING/USING

6. To fasten the harness.



Pass the safety belt through the crotch strap and fit the buckle in place until you hear “click” making sure that it is correctly anchored. Adjust belt to fit snugly. To open the buckle, press on the two hooks that overhang at the same time and pull on them.

WARNING: Always use the crotch strap along with the safety belt.

7. To remove the seat pad.

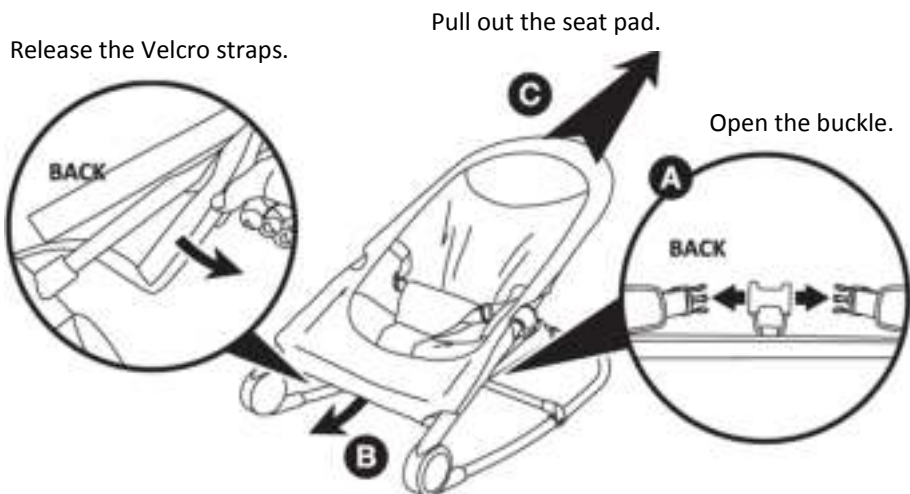

CARE AND MAINTENANCE

To prolong the life of your nursery product, keep it clean and do not leave in the direct sunlight for extended periods of time.

Do not use abrasive cleaners. Do not soak in water. The chassis may be cleaned using warm water with a household soap or a mild detergent. Allow it to dry fully, preferably away from direct sunlight.

Always store your product in a clean dry place.

Do not leave in the boot of car.

EN

Avoid exposure to salt water, as this may encourage the formation of rust. If reclined cradle is used in this environment completely clean your reclined cradle afterward to remove sand and salt from mechanisms.

Should parts become stiff, squeak or difficult to operate ensure dirt is not the cause.

When storing reclined cradle, never stack other items on top of it, this may damage the reclined cradle.

Do not dry clean or use bleach.

Remove the seat pad from the frame, fasten buckles on seat restraint and seat pad.

Do not machine wash, tumble or spin dry. Hand wash with cold water.

Play bow and toys may be cleaned using a damp sponge with soap or mild detergent. Do not immerse in water.

Allow it to dry completely before folding or storing it away.

In some climates the parts may be affected by mold and mildew. To help prevent this occurring, do not fold or store the product if it is damp or wet. Always store the product in a well ventilated area.

Always check parts regularly for tightness of screws, nuts and other fasteners, tighten if required. To maintain the safety of your nursery product, seek prompt repairs for bent, torn, worn or broken parts.

Use only parts and accessories approved by the supplier.



GUARANTEE

We grant 2 year guarantee on this product commencing on the date of purchase. Within the guarantee period we will eliminate any defects in the appliance resulting from faults in materials or workmanship, either by repairing or replacing the complete product.

This guarantee does not cover: damage due to improper use, normal wear or use as well as defects that have a negligible effect on the value or operation of the product.

Damages caused by overloading or wrong folding are not granted.

To obtain service within the guarantee period, hand in the complete product with your sales receipt to the store where the product has been bought.

The warranty applies only to the first owner and is not transferable.

EN

Top Mark BV
Postbus 308
8200 AH Lelystad
NETHERLANDS
service@topmark.nl
www.topmark.nl

EN 12790

WICHTIG: HEBEN SIE DIE GEBRAUCHSANLEITUNG FÜR SPÄTERE VERWENDUNG AUF.

- Vor der Benutzung lesen Sie die Gebrauchsanleitung sorgfältig durch und heben sie die Gebrauchsanleitung für spätere Verwendung auf.
- Die Sicherheit ihres Kindes kann beeinträchtigt sein, wenn Sie diese Anweisungen nicht beachten.
- Beim Austausch von Teilen und bei Reparatur ausschließlich Ersatzteile verwenden, die von Importeur geliefert werden.
- Bei Beschädigung durch Überbelastung oder falsches zusammenklappen erlischt die Garantie.
- Längere Sonneneinwirkung kann zu Farbänderungen der Materialien und Geweben führen.
- Das Produkt keinen extremen Temperaturen aussetzen.

DE

ACHTUNG

- Lassen Sie das Kind niemals unbeaufsichtigt.
- Diese Kinderwippe ist nur für Kinder bis zu einem Gewicht von 9 kg im Alter von 0-6 Monaten geeignet.
- Sie dürfen die Wippe nicht mehr benutzen, wenn Ihr Kind selbständig sitzen kann.
- Diese Kinderwippe ist nicht für längere Schlafzeiträume ausgelegt.
- Diese Kinderwippe ist kein Ersatz für ein Kinderbett oder eine Wiege. Wenn Kinder müde sind, sollten sie in ein geeignetes Kinderbett oder in eine Wiege gelegt werden.
- Niemals die Kinderwippe als Kindersitz im Auto verwenden; sie kann Ihr Kind bei einem Unfall nicht schützen.
- Immer das Rückhalte System benutzen.
- Vergewissern Sie sich Kinderwippe ist vollständig montiert und ausgefaltet und kontrollieren Sie vor jedem Gebrauch, ob die Einstellungsriegel gesichert ist.
- Das Kind sollte während der Justierung nicht mit beweglichen Teilen in Berührung kommen.

- Um Verletzungen zu vermeiden, Ihr Kind fernhalten wenn Sie der Wippe entfalten oder falten.
- Das Kind nicht mit diesem Produkt spielen lassen.
- Das Kind niemals in der Wippe stehen lassen.
- Kinderwippe darf grundsätzlich nur mit einem Kind besetzt werden.



- Kinderwippe niemals auf erhöhte Orte wie zum Beispiel Tischplatten stellen.
- Stellen sie die Wippe stets auf einen ebenen, stabilen und festen Untergrund.
- Stellen Sie sicher, dass sich keine Kinder, Tiere, oder Objekte unter oder in der Nähe des Stuhls befinden, wenn ein Kind im Kinderwippe liegt.
- Offenes Feuer oder andere starke Hitzequellen wie elektrische Heizstrahler oder gasbeheizte Ofen usw. in der unmittelbare Umgebung der Kinderwippe sind ein Gefahr.
- Es ist zu vermeiden, dass heiße Flüssigkeiten, Stromkabel und andere mögliche Gefahren in Reichweite eines Kindes kommen können.
- Dem Kind keine Dinge um den Hals hängen (Schnuller schnüre, Kapuzen-bänder etc.).
- Keine Bänder, wie zum Beispiel Markisenbänder oder festgebundenes Spielzeug, außer den mitgelieferten Schnüren in die Kinderwippe hängen lassen.
- Nicht weiter verwenden, wenn die Kinderwippe verbogen oder gebrochen ist, oder wenn das Bezug zerrissen oder verschlissen ist.
- Alle beschädigten Teile sofort austauschen.
- Nur Ersatzteile anbringen, die vom Hersteller/Distributor mitgeliefert oder genehmigt wurden.
- Niemals die Kinderwippe anheben oder tragen, wenn das Kind darin sitzt.
- Diese Kinderwippe nicht in die Nähe von Treppen oder Stufen stellen.
- Niemals die Spielbogen verwenden um Wippe zu tragen.
- Spielzeug montieren erforderlich durch Erwachsene.
- Vergewissern Sie sich Spielbogen ist an jeder Seite richtig montiert.
- Entfernen Sie die Spielfiguren wenn das Kind ihnen mit der Hände und/oder Füße ergreifen kann.

Bitte vergewissern Sie sich, dass die folgend aufgeführten Teile der Packung enthalten sind:

- Rahmen
- Bezug mit Sicherheitsgurt
- Spielbogen mit Spielfiguren

Beachten Sie, dass die Stoffmuster, Farbfotos sowie die Zubehörteile dieses Produkt, die in Dieser Gebrauchsanweisung gezeigt werden, von denen des Produkts abweichen können, dass Sie gekauft haben.

Sollten ein oder mehrere der oben genannten Teile fehlen oder defekt sein, können Sie sich, bevor Sie das Produkt in Gebrauch nehmen, an das Geschäft, in dem Sie den Artikel gekauft haben, wenden.

ACHTUNG

Halten Sie sämtliches Verpackungsmaterial von Babys und Kindern fern, um Erstickengefahr zu vermeiden.

MONTIEREN/GEBRAUCH

1. Ausklappen.

Stellen Sie sicher dass die Unterstützung von Eisenstange in richtige Verriegelungsposition ist.

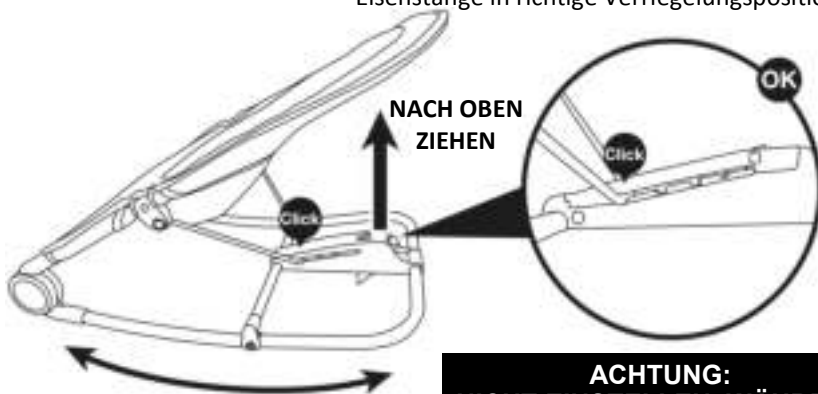

**ACHTUNG:
NICHT EINSTELLEN, WÄHREND
DAS KIND IN DER WIPPE IST.**

2. 3 Positionen für die Höheneinstellung.

Stellen Sie sicher dass die Unterstützung von Eisenstange in richtige Verriegelungsposition ist.

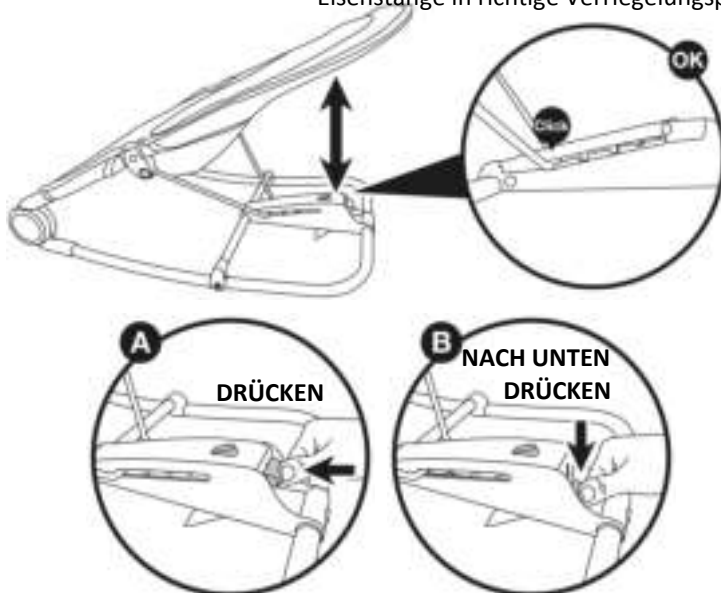

**ACHTUNG:
NICHT EINSTELLEN, WÄHREND
DAS KIND IN DER WIPPE IST.**

MONTIEREN/GEBRAUCH

3. Einklappen.

Setzen Sie die Wippe in die unterste Position.

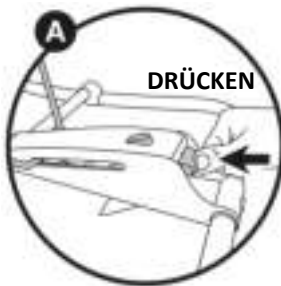
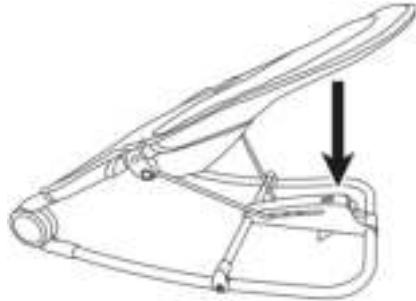

Entriegeln durch den Sicherheitsknopf zu drücken.

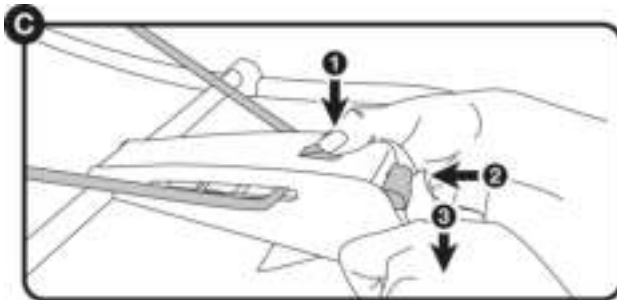

Drücken Sie um vollständig ein zu klappen.



**ACHTUNG:
NICHT EINSTELLEN, WÄHREND
DAS KIND IN DER WIPPE IST.**

4. Schaukelfunktion.

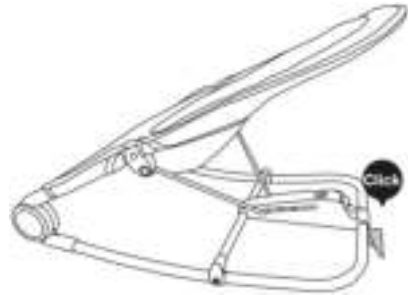

5. Spielbogen montieren.

Mit Schrauben nach innen.

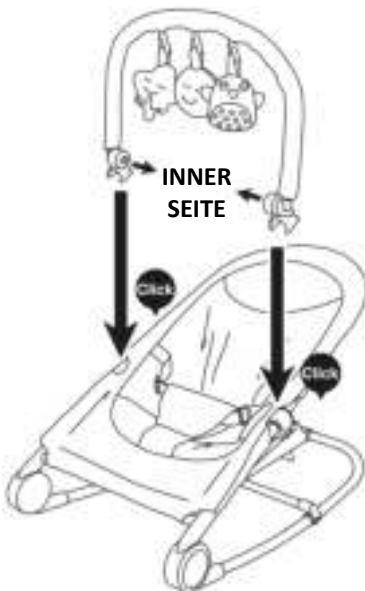

ACHTUNG:
NIEMALS DIE SPIELBOGEN VER-
WENDEN UM WIPPE ZU TRAGEN.

Spielbogen ist einstellbar.



Beide Seiten gleichzeitig
justieren.

6. Sicherheitsgurt schließen.



Den Sicherheitsgurt durch den Schrittgurt führen und das Gurtschloss schließen, sodass ein "Klickgeräusch" vernehmbar wird, um sicherzustellen, dass der Gurt sicher befestigt ist. Verstellbare Riemen auf die richtige Länge einstellen, so dass das Kind gut fixiert ist.

Zum Öffnen des Gurtschlusses gleichzeitig auf die beiden Hervorstehenden Haken drücken und ziehen.

ACHTUNG: Verwenden Sie den Sicherheitsgurt immer mit dem Beckengurt.

7. Sitzpolster entfernen.

Lösen Sie die Klettbänder.

Ziehen Sie den Sitzpolster aus.

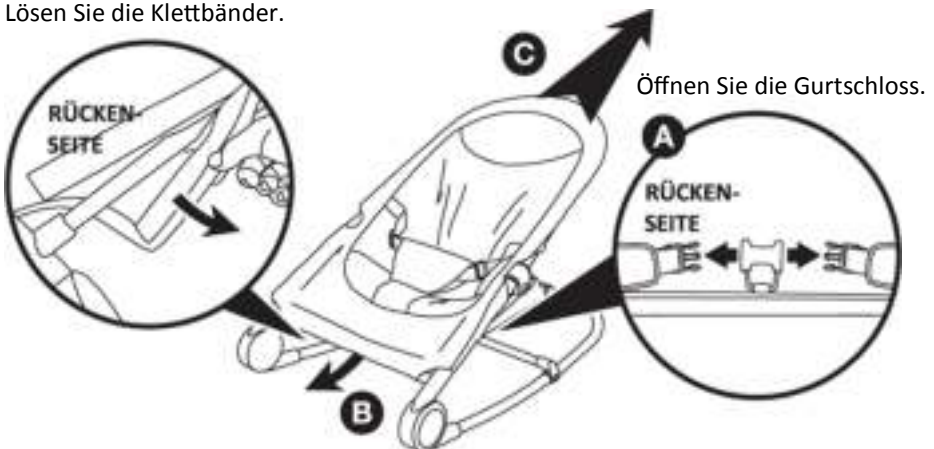

Um eine möglichst lange Lebensdauer dieses Kinderprodukts zu gewährleisten, halten Sie das Produkt stets sauber und achten Sie darauf, dass es nicht über einen längeren Zeitraum direkter Sonneneinstrahlung ausgesetzt ist.

Keine scharfen Reinigungsmittel verwenden. Rahmen mit einem feuchten Tuch und einer milden Lösung reinigen und gründlich trocken, nicht am direkte Sonneneinstrahlung.

Produkt immer an einem sauberen und trockenen Ort aufbewahren.

Produkt nicht im Kofferraum eines Fahrzeugs aufbewahren.

Produkt nicht mit Salzwasser in Berührung bringen, da dies zur Rostbildung führen kann. Wenn die Kinderwippe in einer solchen Umgebung benutzt wird, Kinderwippe nach der Benutzung gründlich reinigen, um die mechanischen Teile von Sand und Salz zu befreien.

Wenn Teile der Kinderwippe schwergängig sind, quietschen oder sich nicht richtig bedienen lassen, überprüfen, ob dies auf Verschmutzung zurück zu führen ist. Beim Einlagern der Kinderwippe niemals andere Gegenstände auf die Schaukelliege legen, da dies eine Beschädigung der Kinderwippe zur Folge haben kann.

Vermeiden Sie chemische Reinigung oder Bleichmittel

Entfernen Sie dem Bezug von Rahmen, schließen Sie die Gurte. Das Produkt darf nicht in der Waschmaschine, im elektrischen Wäschetrockner oder in der Wäscheschleuder gereinigt bzw. getrocknet werden. Handwäsche mit kaltem Wasser. Spielbogen und Spielzeugen dürfen mit einem feuchten Schwamm mit Seife oder mit einem milden Lösungsmittel gereinigt werden. Nicht im Wasser eintauschen. Lassen Sie diese Teile anschließen vollständig trocknen, bevor Sie das Produkt zusammenklappen oder lagern.

Unter bestimmten klimatischen Bedingungen können die Verkleidungen und Verzierungen Schimmel ansetzen. Um dies zu vermeiden, sollten Sie das Produkt nicht zusammenklappen oder lagern, wenn es nass oder feucht ist. Lagern Sie das Produkt immer in einer gut gelüfteten Umgebung.

Prüfen Sie regelmäßig, ob keine Schrauben, Muttern und andere Befestigungsmittel locker sitzen. Ziehen Sie diese gegebenenfalls fest an. Um die Sicherheit dieses Kinderprodukts zu gewährleisten, stellen Sie sicher, dass alle verbogenen, Zerrissenen, verschlissenen oder defekten Teile sofort repariert werden. Verwenden sie ausschließlich vom Lieferanten anerkannte Ersatz- und Zubehörteile.



GARANTIE

Als Hersteller übernehmen wir für dieses Gerät - nach Wahl des Käufers zusätzlich zu den gesetzlichen Gewährleistung Ansprüchen gegen den Verkäufer - eine Garantie von 2 Jahre ab Kaufdatum. Innerhalb dieser Garantiezeit beseitigen wir nach unserer Wahl durch Reparatur oder Austausch des Gerätes unentgeltlich alle Mängel, die auf Material- oder Herstellungsfehlern beruhen.

Von der Garantie sind ausgenommen: Schäden durch unsachgemäßen Gebrauch, normaler Verschleiß und Verbrauch sowie Mängel, die den Wert oder die Gebrauchstauglichkeit des Gerätes nur unerheblich beeinflussen.

Bei Beschädigung durch Überbelastung oder falsches Zusammenklappen erlischt die Garantie.

Im Garantiefall senden Sie das Gerät mit Kaufbeleg bitte an das Geschäft, wo Sie das Gerät gekauft haben.

Die Garantie gilt nur für den ersten Eigentümer und ist nicht übertragbar.

DE

Top Mark BV
Postbus 308
8200 AH Lelystad
NIEDERLANDE
service@topmark.nl
www.topmark.nl

EN 12790

IMPORTANT: CONSERVER LES INSTRUCTIONS POUR UNE CONSULTATION FUTURE.

- Veuillez lire attentivement ces instructions et les conserver pour une consultation future.
- La sécurité de votre enfant peut être affectée si vous ne suivez pas ces instructions.
- En cas de remplacement de pièces ou de réparation, utilisez uniquement des pièces livrées par importateur.
- La garantie échoit en cas de surcharge ou de pliage incorrect.
- Une exposition prolongée à la lumière du soleil peut décolorer des matériaux et des tissus.
- N'exposez pas le produit à des températures extrêmes.

FR

AVERTISSEMENT

- Ne laissez jamais l'enfant sans surveillance.
- Ce transat est conçu pour être utilisé par des enfants dès leur naissance jusqu'à ce qu'ils fassent 9 kilos, c'est-à-dire entre 0 et 6 mois.
- Ne pas utiliser le transat que votre enfant peut s'asseoir sans aide.
- Ce transat n'est pas destiné à des périodes prolongées de sommeil.
- Ce transat ne remplace pas un lit bébé ou un lit. Si votre enfant a besoin de dormir, il doit être placé dans un lit bébé ou un lit approprié.
- N'utilisez JAMAIS le transat en guise de siège-auto ; il ne protégera pas votre enfant en cas d'accident.
- Attachez précautionneusement votre enfant avec la système de retenue.
- Veillez à ce que le transat soit bien tendu et contrôlez que les verrouillages de réglage latéraux soient bloqués et sécurités avant toute utilisation.
- Quand vous effectuez des réglages, veillez à ce que l'enfant soit éloigné des composants mobiles.
- Pour éviter toute blessure, veillez à ce que votre enfant soit hors de portée de ce produit en pliant ou dépliant le transat.

- Ne laissez pas votre enfant jouer avec ce produit.
- Ne laissez pas l'enfant debout dans le transat.



AVERTISSEMENT



- N'installez jamais plus de 1 enfant dans le transat.
- Ne le placez jamais sur des surfaces en hauteur, telles qu'une table, etc.
- Posez le transat sur une surface plane, stable et solide.
- Veillez à ce qu'il n'y ait pas d'enfants, d'animaux et d'objets en dessous ou à proximité de la chaise lorsqu'un enfant est assis dedans.
- N'utilisez pas le transat à proximité d'un feu ouvert, d'une flamme directe, d'un barbecue ou d'un chauffage.
- Eviter que des liquides chauds, cordons électriques ou autres dangers potentiels ne risquent d'être à portée d'un enfant.
- Ne placez pas des objets avec une corde autour du cou de l'enfant (porte-sucettes, cordon de capuchon etc.).
- Ne laissez pas des cordons pendre dans le transat y compris les cordons de stores ou des jouets suspendus autre que ceux fournis avec ce produit.
- N'utilisez plus le transat s'il est tordu, cassé ou si l'habillage est endommagé ou déchiré.
- Remplacez immédiatement toute pièce endommagée.
- N'utilisez pas de pièces de rechange ou d'accessoires autres que ceux recommandés par le fabricant/ distributeur.
- Ne soulevez JAMAIS le transat quand l'enfant est assis.
- Ne mettez pas le transat d'escaliers ou de marches.
- Ne soulevez jamais le transat à l'arche de jeu.
- L'arche de jeu doit être assemblé par un adulte.
- Assurez-vous que l'arche de jeu est correctement monté sur les deux côtés du transat.
- Pour éviter toute blessure supprimer les jouets de l'arche quand l'enfant est capable à saisir les jouets avec mains ou pieds.

Vérifiez que les pièces suivantes se trouvent bien dans la boîte :

- Châssis
- Garniture avec ceinture de sécurité
- Arche de jeu avec jouets

Notez que les motifs du tissu, les images couleurs et les accessoires présentés sur le produit dans ce manuel d'instruction peuvent différer de ceux du produit que vous avez acheté.

Si une ou plusieurs des pièces citées ci-dessus sont manquantes ou défectueuses, vous pouvez contacter le magasin où vous avez acheté l'article avant la mise en service du produit.

AVERTISSEMENT

Eloignez tous les emballages de bébés et d'enfants pour éviter tout risque de suffocation.

MONTAGE/UTILISATION

1. Déplier.

Assurez-vous que la barre de support métallique engage correctement à position.

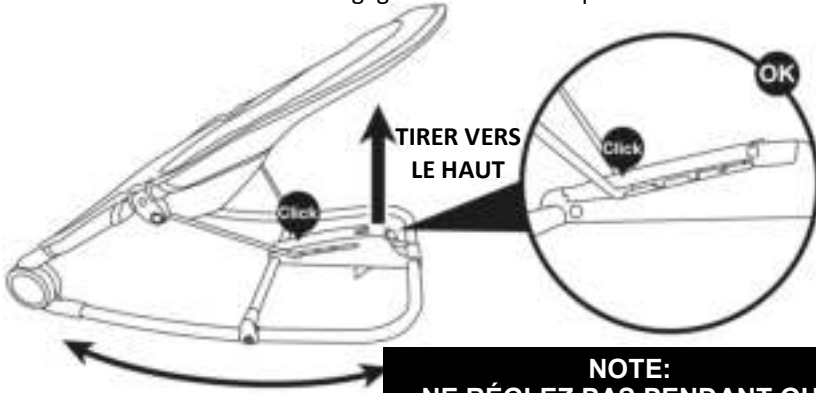

NOTE:
NE RÉGLEZ PAS PENDANT QUE
L'ENFANT EST DANS LE TRANSAT.

2. 3 positions de réglage en hauteur.

Assurez-vous que la barre de support métallique engage correctement à position.

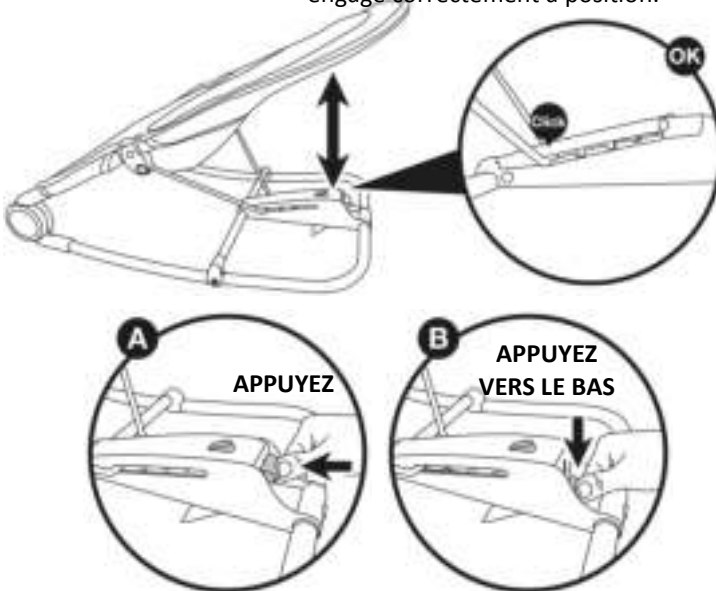

NOTE:
NE RÉGLEZ PAS PENDANT QUE
L'ENFANT EST DANS LE TRANSAT.

MONTAGE/UTILISATION

3. Replier.

Mettre le transat à la position la plus basse.

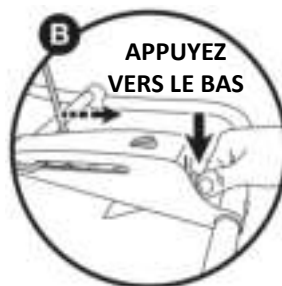
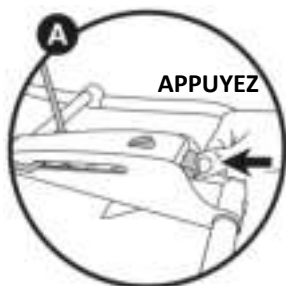
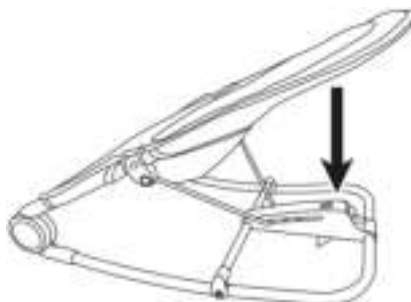

Déverrouiller en appuyant sur le bouton de sécurité.

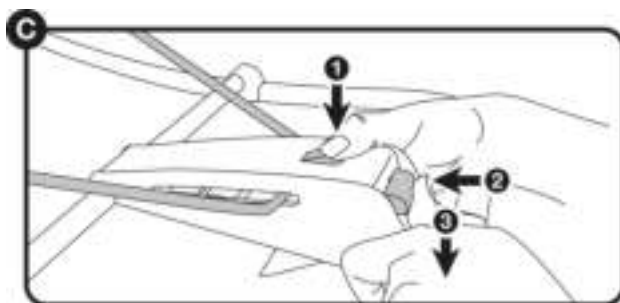

Appuyer pour se plier complètement.

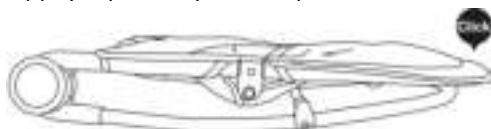

**NOTE:
NE RÉGLEZ PAS PENDANT QUE
L'ENFANT EST DANS LE TRANSAT.**

4. Réglage de verrouillage.

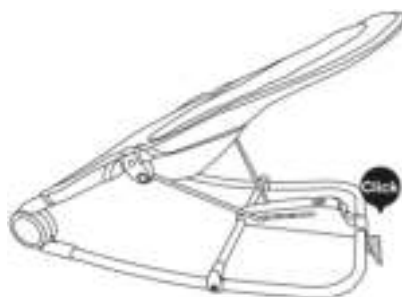

FR

5. Ajuster l'arche de jeu.

Les vis tournées vers l'intérieur.

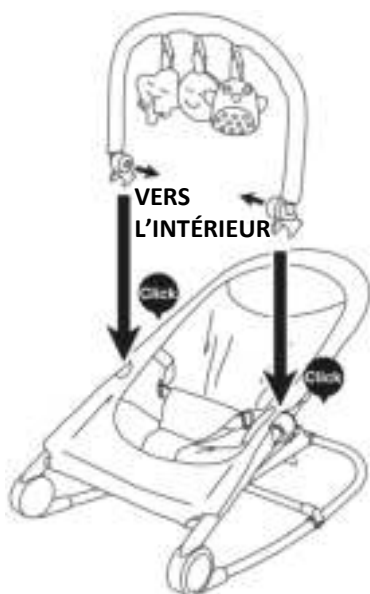

NOTE:
**NE JAMAIS UTILISER L'ARCHE DE JEU
POUR TRANSPORTER LE TRANSAT**

L'arc de jouets est ajustable.



Ajuster les deux côtés
en même temps.

6. Fixer la ceinture de sécurité.

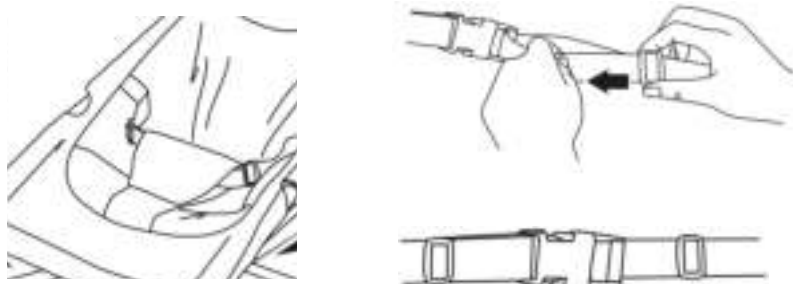

Passez la ceinture de sécurité par la sangle d'entre-jambes et fixez la boucle jusqu'à entendre un 'clic' pour vous assurer qu'elle soit correctement attachée. Ajuster la ceinture pour adapter confortable.

Pour ouvrir la boucle, appuyez simultanément sur les deux crochets qui dépassent et tirez dessus.

FR

AVERTISSEMENT: Utilisez toujours la sangle d'entre-jambes avec la ceinture de sécurité.

7. Pour retire la garniture.

Desserrer le Velcro.

Déposer la garniture.

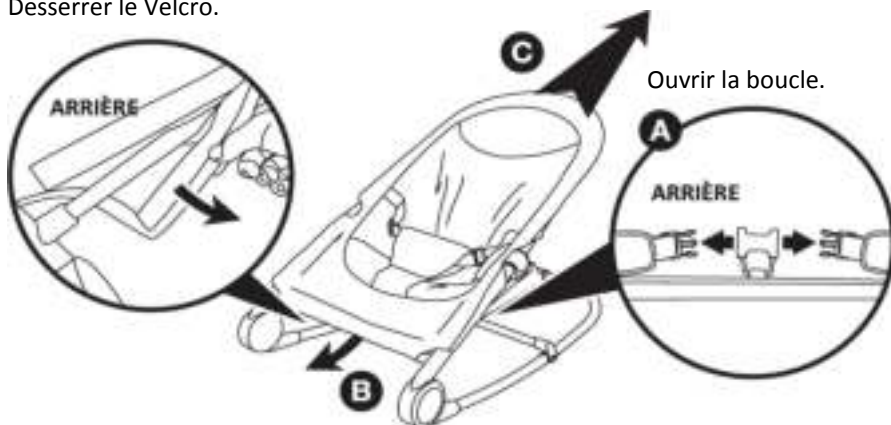

SOIN ET ENTRETIEN

Pour prolonger la durée de vie votre produit de puériculture, maintenez le propre et ne laissez pas à la lumière directe du soleil pendant des périodes prolongées. N'utilisez pas de nettoyeurs abrasifs. Ne le plongez pas dans l'eau. Nettoyez le châssis avec un chiffon humide et un détergent doux et séchez- le à fond. Les revêtements et bords en tissu amovibles peuvent être nettoyés avec l'eau chaude et un savon doux. Laisser ensuite le produit sécher complètement, de préférence pas à la lumière directe du soleil.

Rangez toujours votre produit dans un endroit sec et propre.
Ne le laissez pas dans le coffre d'une voiture.

Evitez toute exposition à l'eau salée, cela pouvant favoriser la formation de rouille. Si le transat est utilisée dans cet environnement, séchez-la ensuite à fond pour enlever le sable et le sel des mécanismes.

Si des pièces de votre transat deviennent raides, grincent ou sont difficiles à faire fonctionner, assurez-vous que des saletés n'en soient pas la cause.

En rangement le transat, n'empilez jamais d'autres articles sur celle-ci, cela pouvant l'endommager.

Ne nettoyez pas à sec, ou utilisez de la javel.

Retirez la garniture du châssis et fixer la boucle de la ceinture.

Ne lavez pas à la machine, ne séchez pas par culbutage ou par essorage. Laver a la main dans l'eau froide. L'arc et les jouets peuvent être nettoyés à l'aide d'une éponge humide avec du savon ou un détergent doux. Ne le plongez pas dans l'eau. Faites-les sécher complètement avant de les plier ou de les ranger.

Dans certains climats, les revêtements et bords peuvent être affectés par des moisissures. Pour éviter cela, ne pliez ou ne rangez pas le produit s'il est humide ou mouillé. Rangez toujours le produit dans une pièce bien aérée.

Contrôlez régulièrement si les vis, écrous et autres pièces de fixation sont bien serrés, serrez si nécessaire. Pour maintenir la sécurité de votre produit de puériculture, réparez rapidement toute pièce tordue, déchirée, usé ou cassée.

N'utilisez que des pièces et accessoires approuvés par le fournisseur.



GARANTIE

Nous accordons une garantie de 2 ans sur ce produit, à partir de la date d'achat. Pendant la durée de la garantie, nous prendrons gratuitement à notre charge la réparation des vices de fabrication ou de matière en se réservant le droit de décider si certaines pièces doivent être réparées ou si produit lui-même doit être échangé.

Cette garantie ne couvre pas les dommages occasionnés par une utilisation inadéquate et l'usure normale.

La garantie échoit en cas de surcharge ou de pliage incorrect.

Pour tout SAV au cours de la période de garantie, ramenez le produit complet avec votre ticket de caisse au magasin où celui-ci a été acheté.

La garantie n'est valable que pour le premier propriétaire et n'est pas cessible.

FR

Top Mark BV
Postbus 308
8200 AH Lelystad
PAYS-BAS
service@topmark.nl
www.topmark.nl

EN 12790

IMPORTANTE: CONSERVAR PARA FUTURAS REFERENCIAS.

- Por favor lea atentamente estas instrucciones y guárdelas para futuras referencias.
- La seguridad del niño puede correr peligro si no se siguen estas instrucciones.
- En caso de sustitución de componentes o reparaciones, utilice únicamente componentes suministrados por importador.
- En caso de que el artículo resulte dañado por sobrecarga o cierre incorrecto, la garantía quedará anulada.
- La exposición directa a sol puede causar la decoloración de la tapicería.
- No exponga el artículo a temperaturas extremas.

ADVERTENCI

- No dejar nunca al niño desatendido.
- Esta hamaquita para bebé ha sido diseñada para el uso exclusivo de niños de 0 a 6 meses, aproximadamente, con un peso de 9 kg.
- No utilice la hamaquita cuando el niño ya sea capaz de mantenerse erguido por sí mismo.
- Esta hamaquita no está destinada a periodos prolongados de sueño.
- Esta hamaquita no sustituye a una cuna o cama. Si el bebé necesita dormir, tendrá que ser colocado en una cuna o cama adecuadas.
- Nunca utilice la hamaquita como silita para coche, pues no lo protege en caso de accidente.
- Utilizar siempre los sistemas de retención.
- Asegúrese de que la hamaquita está totalmente desplegada y el ajustador estén bien ancladas antes de sentar al niño en la hamaquita.
- El niño no debe acercarse a las móviles cuando se realicen los ajustes.
- Para evitar lesiones asegúrese que los niños estén alejados durante el desplegado y plegado de este producto.
- No permita que los niños jueguen con este artículo.
- No permita que el niño se ponga de pie sobre la hamaquita.
- Nunca sienta a más de 1 niño en la hamaquita.

ADVERTENCI



- No coloqué nunca la hamaquita en sitios altos como mesas, etc.
- Utilizar solamente sobre una superficie plana, estable y áspera.
- Cuando un niño esté sentado en la hamaquita, asegúrese de que debajo o alrededor de la misma no haya ningún niño, animal u objeto.
- La llama abierta u otras fuentes de calor potentes, como radiadores eléctricos o estufas de gas, etc., en proximidad inmediata del hamaquita constituyen un peligro.
- Hay que evitar que los niños tomen contacto con líquidos calientes, cables y otros peligros.
- No coloque objetos con una cuerda alrededor del cuello del bebé (cadena del chupete, tiras de gorritos etc.).
- No coloque artículos con un cordón alrededor del cuello del niño (cordones de chupetes, cordones de capucha, etc.)
- No cuelgue ninguna tira en la hamaquita, ningún cordón, ni juguete colgado, excepto lo proporcionado con el producto.
- No utilice la hamaquita si hay componentes rotos o faltantes.
- Reemplazar dañadas partes inmediatamente.
- No utilice otros accesorios o componentes de recambio distintos a los recomendados por el fabricante/distribuidor.
- Nunca levante la hamaquita a cuando el niño está sentado en ella.
- No coloque la hamaquita cerca de escaleras o peldaños.
- Nunca levante la hamaquita usando la barra de juegos como manija.
- La barra de juegos debe montarla un adulto.
- Asegúrese que la barra de juegos este bien fijada ambos lados de la hamaquita.
- Para evitar lesiones, quite los juguetes de la barra de juego cuando el niño puede agarrarlos con sus pies o manos.

Verifique que la caja contiene los siguientes componentes:

- La estructura
- Funda con cinturón de seguridad
- Barra de juegos con 3 juguetes

Los patrones de fibras, dibujos de colores y accesorios de este producto que aparecen en este manual de instrucciones pueden variar de los del producto que usted ha comprado.

Si alguno de los componentes arriba mencionados está defectuoso o falta, póngase en contacto con la tienda donde compró este artículo antes de utilizarlo.

ADVERTENCIA

Mantenga los materiales de embalaje fuera del alcance de niños y niñas para evitar el peligro de asfixia.

INSTALACION/USO

1. Desplegar.

Asegúrese de que la barra metálica de apoyo se acople correctamente en la posición.

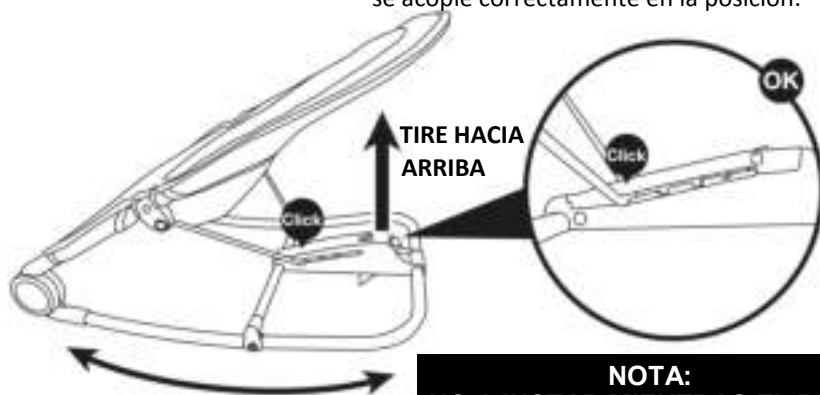

**NOTA:
NO AJUSTAR MIENTRAS EL BEBÉ ESTÁ EN LA HAMAQUITA.**

2. Altura ajustable en tres positions.

Asegúrese de que la barra metálica de apoyo se acople correctamente en la posición.

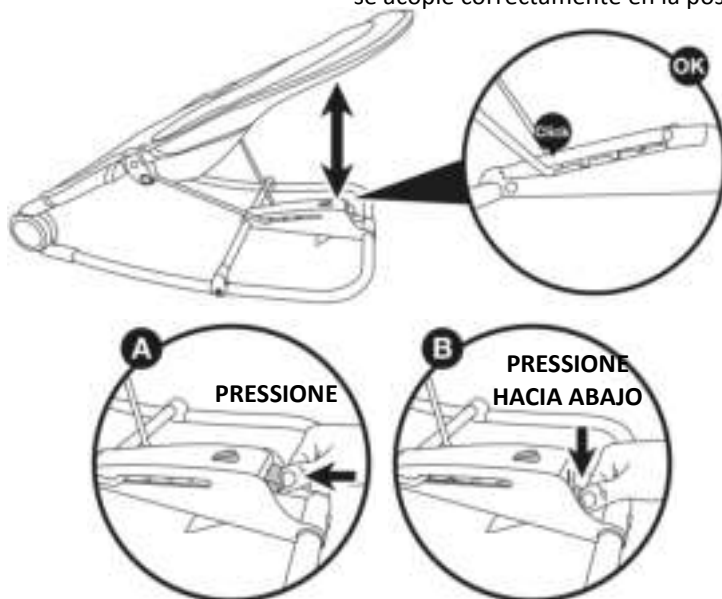

**NOTA:
NO AJUSTAR MIENTRAS EL BEBÉ ESTÁ EN LA HAMAQUITA.**

INSTALACION/USO

3. Plegar.

Ponca la hamaquita en la posición más baja.

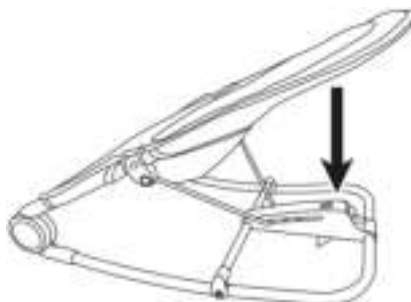

Para desbloquear pulse el botón de seguridad.

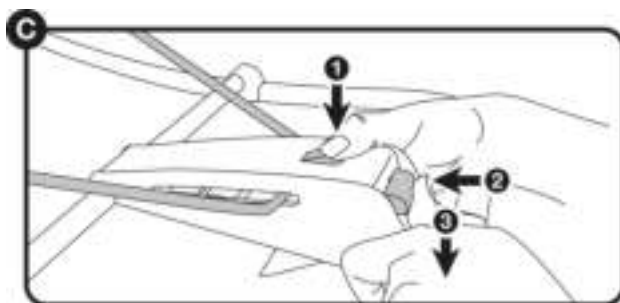

Presione para plegar totalmente.

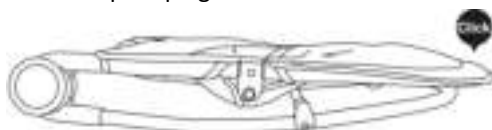

**NOTA:
NO AJUSTAR MIENTRAS EL
BEBÉ ESTÁ EN LA HAMAQUITA.**

4. Ajuste del bloqueo.

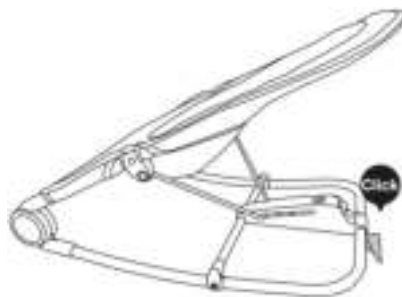

5. Ajuste del barra de juegos.

Con los tornillos mirando hacia dentro.

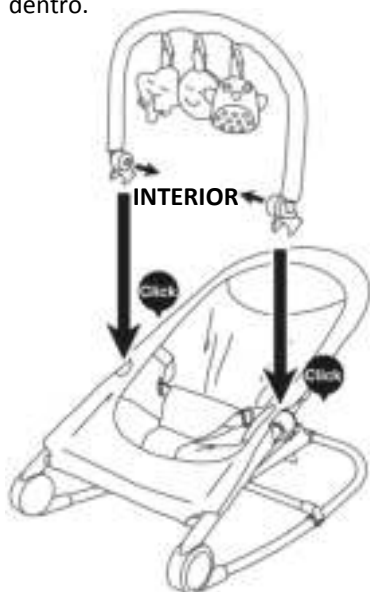

NOTA:
NUNCA LEVANTE LA HAMAQUITA
USANDO LA BARRA DE JUEGOS
COMO MANIJA.

Ángulos del arco de juegos
ajustables.



Ajuste ambos lados de
forma simultánea.

6. Para sujetar el cinturón de seguridad.



Pase el cinturón de seguridad por la correa de la entrepierna y ajuste la hebilla hasta que haga "clic" para confirmar que se ha anclado correctamente. Ajuste el cinturón para que quede ceñido.

Para abrir la hebilla, presione a la vez los dos ganchos que sobresalen y tire de ellos.

ATENCIÓN: Utilice siempre la tira entre las piernas junto con el arnés de seguridad.

ES

7. EXTRAER LA FUNDA DE LA SILLA.

Extraiga la funda de la silla.

Despegue las tiras de Velcro.

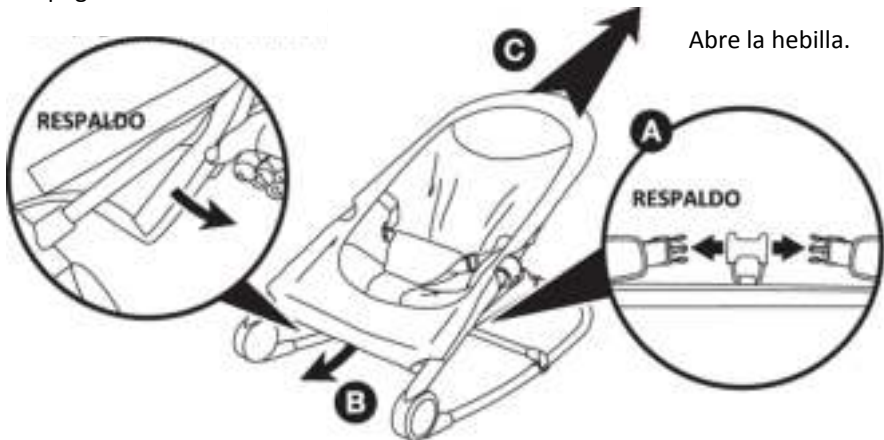

CUIDADO Y MANTENIMIENTO

Par prolongar la vida de este producto infantil, manténgalo limpio y no lo deje expuesto a la luz solar directa durante largos períodos de tiempo.

No utilice detergentes abrasivos. No sumerja la hamaquita en agua.

Limpie la estructura con un pano húmedo y con un detergente suave, y seque cuidadosamente.

Las cubiertas de tela y ribetes pueden limpiarse con agua caliente y una solución de jabón o detergente suave. Déjelas secar totalmente, preferiblemente fuera de la luz solar directa.

Almacene siempre el producto en un lugar limpio y seco.

No lo deje en el maletero del coche.

Evite la exposición al agua salina, ya que puede favorecer la corrosión. Si la hamaquita es utilizada en este tipo de ambiente, límpiela con cuidado posteriormente para eliminar la arena y la sal de los mecanismos.

Si cualquier parte de la hamaquita está rígida, chirria o es difícil de manejar, compruebe que nos se debe a la suciedad acumulada.

Al almacenar la hamaquita, nunca apile otros elementos sobre la misma, ya que podría causar daños en el producto.

ES

No limpiar en seco ni utilizar lejía

Quite la funda del bastidor, las hebillas del reposacabezas y la funda de la silla.

No lavar en lavadora, secar en secadora ni centrifugar. Lavar a mano en agua fría.

Barra de juegos con juguetes fijos pueden limpiarse con una esponja húmeda con jabón o un detergente suave. No lo sumerja en agua.

Dejar secar completamente antes de doblar o guardar el producto.

En algunos climas, las cubiertas y ribetes pueden verse afectadas por el moho y las manchas de humedad. Para evitar que esto ocurra, no doblar ni guardar el producto si está húmedo o mojado. Siempre guarde el producto en un sitio bien ventilado.

Verifique continuamente las piezas para comprobar que estén bien apretados los Tornillos, tuercas y otros mecanismos de cierre. Ajustelos en caso necesario para Conservar la seguridad de este producto infantil. Si hay piezas dobladas rasgadas, desgastadas o rotas, arrégelas a la mayor brevedad.

Utilice únicamente las piezas y accesorios aprobados por el proveedor.



GARANTÍA

La garantía de este artículo es de 2 años a partir de la fecha de compra. Dentro del período de garantía subsanaremos cualquier fallo de fabricación y/o de los materiales, ya sea mediante la reparación o sustitución de los componentes o bien ofreciéndole un nuevo artículo a cambio.

Los daños causados por el uso incorrecto, desgaste natural o fallos que no influyan de forma significativa en el funcionamiento o el valor del artículo no están cubiertos por la garantía.

En caso de que el artículo resulte dañado por sobrecarga o cierre incorrecto, la garantía quedará anulada.

Para poder hacer uso de nuestro servicio dentro del período de garantía, debe devolver el artículo completo junto con el justificante de compra a la tienda donde lo compró.

La garantía es válida únicamente para el primer propietario y no es transferible.

ES

Top Mark BV
Postbus 308
8200 AH Lelystad
Países Bajos
service@topmark.nl
www.topmark.nl

EN 12790

TOPMARK