



> PRINT > COPY > SCAN > FAX

ECOSYS M3040dn  
ECOSYS M3540dn

# GEBRUIKERSHANDLEIDING



# Inleiding

Hartelijk dank voor de aankoop van de ECOSYS M3040dn/ECOSYS M3540dn.

Deze gebruikershandleiding is bedoeld om u te helpen het apparaat correct te bedienen, routine-onderhoud uit te voeren en storingen te voorkomen zodat de machine steeds in de optimale condities kan worden benut.

Gelieve deze gebruikershandleiding aandachtig door te nemen alvorens het apparaat in gebruik te nemen.

## **Wij raden u aan vervangartikelen van ons eigen merk te gebruiken.**

Gelieve onze originele tonercontainers te gebruiken die zijn onderworpen aan strenge kwaliteitscontroles en inspectieprocedures.

Het gebruik van niet-originele toners kan tot storingen leiden.

Wij zijn niet aansprakelijk voor schade als gevolg van het gebruik van niet-originele artikelen voor dit apparaat.

Op onze originele onderdelen is een label aangebracht, zoals hieronder weergegeven.

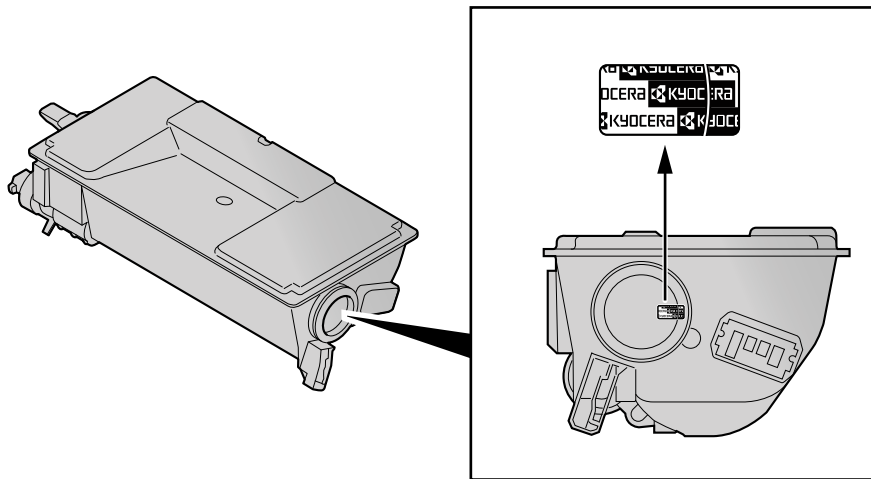

# Inhoud

Inleiding.....	i
Overzicht .....	v
Apparaatspecificaties .....	vi
Handleidingen meegeleverd met het apparaat.....	x
Over de gebruikershandleiding (deze handleiding).....	xi
Overzicht van de handleiding.....	xi
Vormgevingselementen in deze handleiding .....	xii
Menu Map.....	xv

<b>1</b>	<b>Wettelijke kennisgevingen en veiligheidsinformatie .....</b>	<b>1-1</b>
	<b>Mededeling .....</b>	<b>1-2</b>
	Veiligheidsaanduidingen in deze handleiding .....	1-2
	Bedrijfsomgeving .....	1-3
	Voorzorgsmaatregelen voor gebruik .....	1-4
	Veiligheid van de laserstraal (Europa) .....	1-5
	Wettelijke beperkingen betreffende kopiëren/scannen .....	1-6
	EN ISO 7779 .....	1-6
	EK1-ITB 2000 .....	1-6
	Wettelijke kennisgevingen .....	1-7
	Energiebesparingsfunctie .....	1-13
	Automatische dubbelzijdige kopieerfunctie .....	1-13
	Gerecycled papier .....	1-13
	Milieuvoordelen van "Energiebeheer" .....	1-13
	Energy Star-programma (ENERGY STAR®) .....	1-14
<b>2</b>	<b>Het apparaat installeren en instellen .....</b>	<b>2-1</b>
	<b>Onderdeelnamen .....</b>	<b>2-2</b>
	Buitenzijde apparaat .....	2-2
	Aansluitingen/binnenzijde .....	2-3
	Met verbonden optionele apparatuur .....	2-4
	<b>Aansluiten van het apparaat en andere apparaten .....</b>	<b>2-5</b>
	<b>Kabels aansluiten .....</b>	<b>2-6</b>
	LAN-kabel aansluiten .....	2-6
	USB-kabel aansluiten .....	2-7
	Netvoedingskabel aansluiten .....	2-7
	<b>Aan- en uitzetten .....</b>	<b>2-8</b>
	Aanzetten .....	2-8
	Uitzetten .....	2-8
	<b>Aanmelden/afmelden .....</b>	<b>2-9</b>
	Aanmelden .....	2-9
	Afmelden .....	2-10
	<b>Standaardinstellingen van het apparaat .....</b>	<b>2-11</b>
	Datum en tijd instellen .....	2-11
	Netwerk instellen (Aansluiting LAN-kabel) .....	2-13
	<b>Energiebesparende functie .....</b>	<b>2-17</b>
	Energiebesparende stand en automatische energiebesparende stand .....	2-17
	Slaapstand en automatische slaapstand .....	2-20
	<b>Software installeren .....</b>	<b>2-25</b>
	Software op DVD (Windows) .....	2-25
	Software in Windows installeren .....	2-26
	De software verwijderen .....	2-31
	Software installeren op Mac-computers .....	2-32
	TWAIN-stuurprogramma instellen .....	2-34
	WIA-driver instellen .....	2-36
	<b>De teller controleren .....</b>	<b>2-37</b>
	<b>Command Center RX .....</b>	<b>2-38</b>

	Toegang tot Command Center RX .....	2-39
	Beveiligingsinstellingen wijzigen .....	2-41
	Machinegegevens wijzigen .....	2-43
	E-mailinstellingen .....	2-45
	Bestemmingen registreren .....	2-49
<b>3</b>	<b>Vorbereiding voor het gebruik .....</b>	<b>3-1</b>
	<b>Gebruik van het bedieningspaneel .....</b>	<b>3-2</b>
	Werking paneeltoetsen .....	3-2
	Bedieningswijze .....	3-3
	Weergave voor originelen en papier .....	3-4
	Hulpscherm .....	3-4
	<b>Papier plaatsen .....</b>	<b>3-5</b>
	Voorzorgen voor papier plaatsen .....	3-6
	Papier in de cassettes plaatsen .....	3-7
	Papier in de multifunctionele lade plaatsen .....	3-11
	Papierformaat en mediatype opgeven .....	3-15
	<b>Papierstopper .....</b>	<b>3-19</b>
	<b>Vorbereiding voor het verzenden van een document naar een gedeelde map in een pc .....</b>	<b>3-20</b>
	Aantekening maken van de computernaam en de volledige computernaam .....	3-20
	Aantekening maken van de gebruikersnaam en de domeinnaam .....	3-22
	Een gedeelde map aanmaken, aantekening maken van een gedeelde map .....	3-23
	Windows Firewall configureren .....	3-27
<b>4</b>	<b>Afdrukken vanaf PC .....</b>	<b>4-1</b>
	<b>Afdrukken vanaf PC .....</b>	<b>4-2</b>
	Afdrukken op papier van niet-standaard formaat .....	4-4
	Scherm afdrukinstellingen printerstuurprogramma .....	4-5
	Helpmenu printerstuurprogramma .....	4-6
	De standaardinstellingen van het printerstuurprogramma wijzigen (Windows 7) .....	4-6
	Een afdruktaak vanaf de computer annuleren .....	4-6
	<b>Afdrukken met AirPrint .....</b>	<b>4-7</b>
<b>5</b>	<b>Bediening van het apparaat .....</b>	<b>5-1</b>
	<b>Originelen plaatsen .....</b>	<b>5-2</b>
	Originelen op de glasplaat plaatsen .....	5-2
	Originelen in de documenttoevoer plaatsen .....	5-3
	<b>Serienummer van het apparaat controleren .....</b>	<b>5-5</b>
	<b>Programma .....</b>	<b>5-6</b>
	Programma's registreren .....	5-6
	Het geregistreerde programma bevestigen .....	5-7
	Programma oproepen .....	5-7
	Programma overschrijven .....	5-7
	Programma verwijderen .....	5-8
	<b>Instellingen keuzetoets .....</b>	<b>5-9</b>
	<b>Kopiëren .....</b>	<b>5-10</b>
	Basisbediening .....	5-10
	Taken annuleren .....	5-12
	<b>Verzenden .....</b>	<b>5-13</b>
	Basisbediening .....	5-14
	De bestemming opgeven .....	5-16
	Bestemmingen controleren en bewerken .....	5-21
	Bevestigingsscherm voor bestemmingen .....	5-23
	Herhalen .....	5-23
	Aan mij verzenden (e-mail) .....	5-24
	Verzenden naar verschillende soorten bestemmingen (Multi-versturen) .....	5-24
	Verzendtaken annuleren .....	5-25
	WSD-scan .....	5-26



	Scannen met TWAIN .....	5-30
	<b>Hoe de faxfunctie te gebruiken .....</b>	<b>5-32</b>
	<b>Documenten vanaf een verwisselbaar USB-geheugen afdrukken .....</b>	<b>5-33</b>
	<b>Documenten op USB-geheugen opslaan (scannen naar USB) .....</b>	<b>5-35</b>
	<b>De informatie van het USB-geheugen controleren .....</b>	<b>5-37</b>
	<b>USB-geheugen verwijderen .....</b>	<b>5-38</b>
<b>6</b>	<b>Gebruik van de verschillende functies .....</b>	<b>6-1</b>
	<b>Op de machine beschikbare functies .....</b>	<b>6-2</b>
	Kopiëren .....	6-2
	Verzenden .....	6-3
	Custom Box (Afdrukken) .....	6-4
	Verwisselbaar geheugen (Bestand opslaan, documenten afdrukken) .....	6-5
	<b>Functies .....</b>	<b>6-7</b>
	Origineel formaat .....	6-7
	Papierselectie .....	6-8
	Richting orig. (Richting origineel) .....	6-9
	Sorteren .....	6-10
	Dichtheid .....	6-10
	Origineel beeld .....	6-10
	EcoPrint .....	6-11
	Kleurselectie .....	6-11
	Zoomen .....	6-12
	Dubbelzijdig .....	6-13
	Duplex (dubbelzijdig origineel) .....	6-16
	Verzendformaat .....	6-16
	Bestandsformaat .....	6-18
	Bestanden scheiden .....	6-20
	Scanresolutie .....	6-21
	Onderwerp/tekst .....	6-21
<b>7</b>	<b>Problemen oplossen .....</b>	<b>7-1</b>
	<b>Regulier onderhoud .....</b>	<b>7-2</b>
	Reinigen .....	7-2
	Vervangen van de tonercontainer .....	7-5
	Vervangen van de tonerafvalbak .....	7-8
	<b>Problemen oplossen .....</b>	<b>7-10</b>
	Storingen oplossen .....	7-10
	Reageren op foutmeldingen .....	7-15
	Papierstoringen oplossen .....	7-26
<b>8</b>	<b>Appendix .....</b>	<b>8-1</b>
	<b>Optionele apparatuur .....</b>	<b>8-2</b>
	Overzicht optionele apparatuur .....	8-2
	Optionele applicaties .....	8-3
	<b>Invoermethode voor tekens .....</b>	<b>8-5</b>
	Met behulp van de toetsen .....	8-5
	<b>Specificaties .....</b>	<b>8-6</b>
	Algemene functies .....	8-6
	Kopieerfuncties .....	8-8
	Printerfuncties .....	8-8
	Scannerfuncties .....	8-9
	Documenttoevoer .....	8-9
	Papierinvoer (500-vel) (Optie) .....	8-10
	<b>Indeks .....</b>	<b>Index-1</b>

# Overzicht

Dit apparaat is standaard uitgerust met kopieer- en printfuncties en kan een gescande afbeelding verzenden als bijlage bij een e-mailbericht of naar een pc die is verbonden met het netwerk. Bij producten met een faxfunctie kan ook deze functie gebruikt worden.

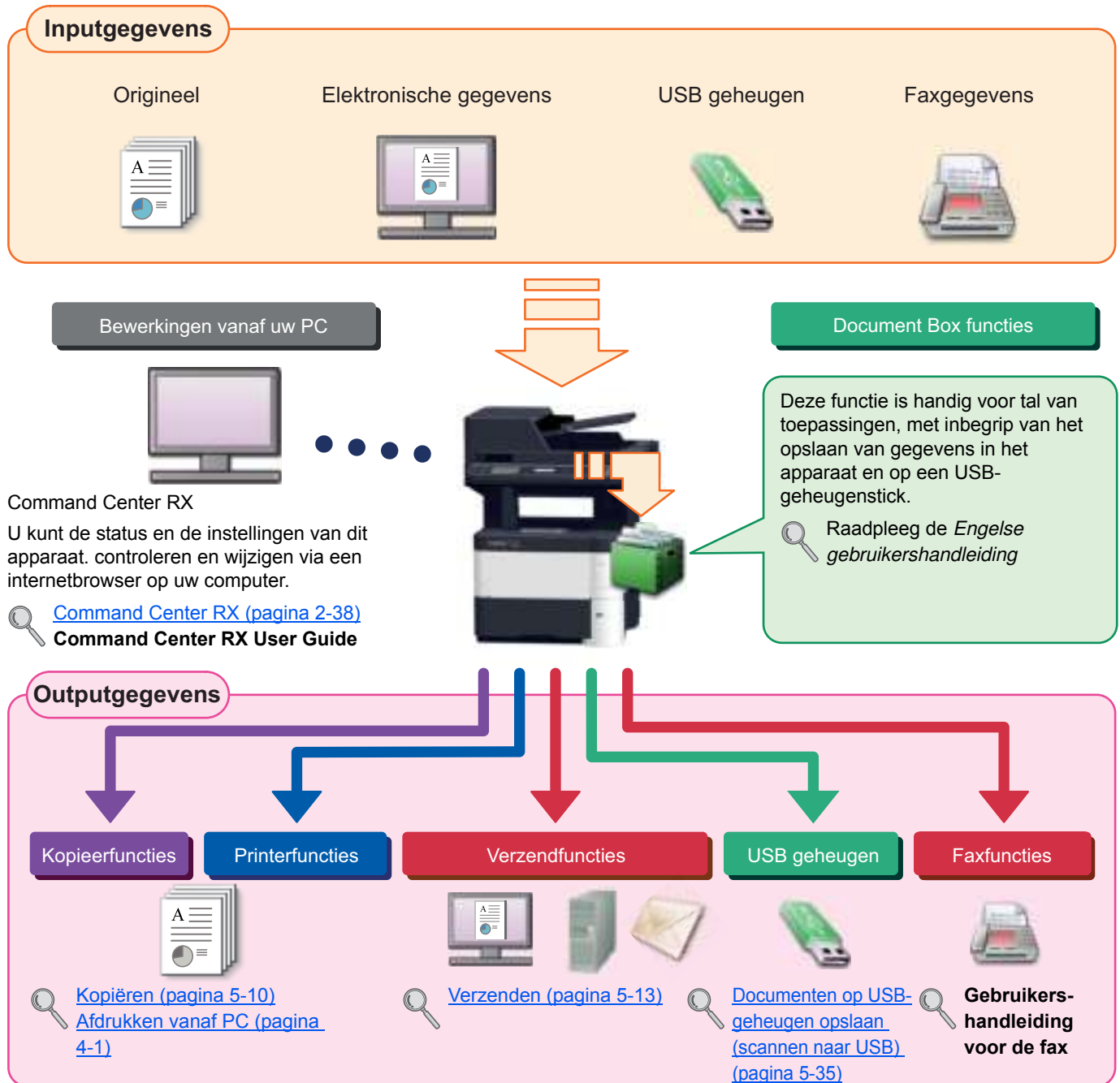









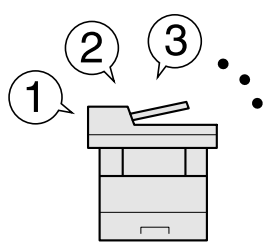

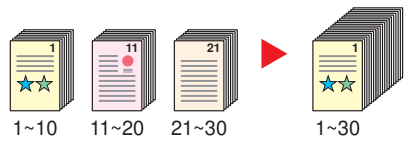

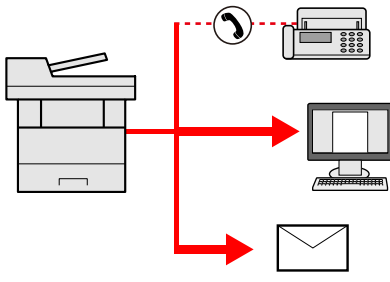
## OPMERKING



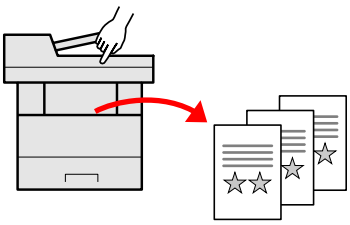

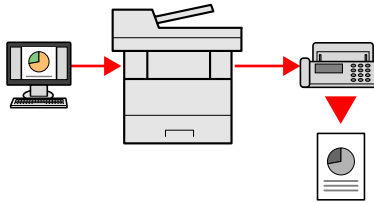

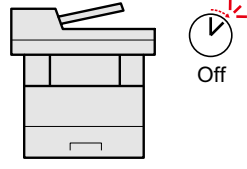
- Alvorens dit apparaat in gebruik te nemen, dient u [Wettelijke kennisgevingen en veiligheidsinformatie op pagina 11](#) te lezen.
- Voor de voorbereidingen voor het gebruik van het apparaat, zoals de kabelverbindingen en de installatie van software, raadpleegt u [Het apparaat installeren en instellen op pagina 21](#).
- Voor instructies over papier plaatsen, gedeelde mappen aanmaken en adressen toevoegen aan het adresboek, zie [Vorbereiding voor het gebruik op pagina 31](#).



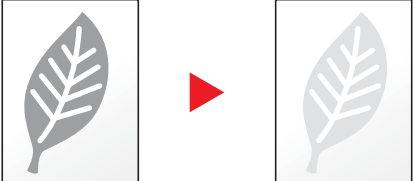

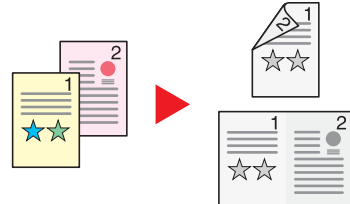

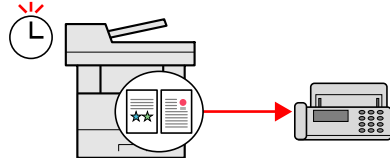
# Apparaatspecificaties



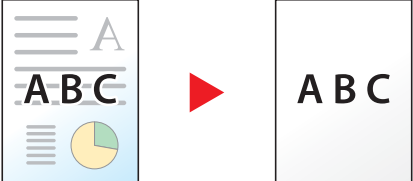

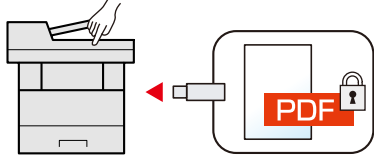

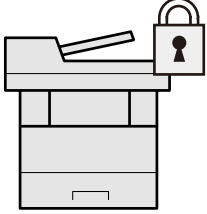
Dit apparaat is uitgerust met vele handige functies. Hier volgen enkele voorbeelden. Raadpleeg [Gebruik van de verschillende functies \(pagina 6-1\)](#) voor meer informatie.



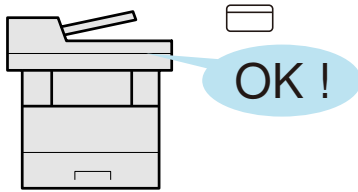

Optimaliseer uw workflow op kantoor		
<p><b>Veelgebruikte functies oproepen met een druk op een toets (Programma)</b></p>  <p>U kunt veelgebruikte functies programmeren.</p> <p>Als u veelgebruikte functies in één programma registreert, hoeft u slechts het programma nummer in te toetsen om deze functies op te roepen. Met dit programma worden dezelfde resultaten bekomen, ook bij bediening door een derde.</p> <p> <a href="#">Programma (pagina 5-6)</a></p>	<p><b>Een groot aantal originelen in verschillende batches scannen en als een taak produceren (Continu scannen)</b></p>  <p>Dit is handig bij het voorbereiden van een groot aantal folders.</p> <p>Wanneer een groot aantal originelen niet in de documenttoevoer tegelijk kan worden geplaatst, kunnen de originelen in afzonderlijke batches worden gescand en vervolgens worden gekopieerd of verzonden als een taak.</p> <p> Raadpleeg de <i>Engelse gebruikershandleiding</i></p>	<p><b>Eenmalig verzenden met meerdere verzendopties (Multi-versturen)</b></p>  <p>U kunt een zelfde document naar de verschillende bestemmingen verzenden m.b.v. een andere methode.</p> <p>U kunt meerdere bestemmingen met verschillende verzendmethoden opgeven, zoals e-mail, SMB en fax.</p> <p>U kunt uw workflow reduceren door taken een voor een te versturen.</p> <p> <a href="#">Verzenden naar verschillende soorten bestemmingen (Multi-versturen) (pagina 5-24)</a></p>

Optimaliseer uw workflow op kantoor		Bespaar energie en kosten
<p><b>Veelgebruikte documenten in het apparaat opslaan (custom box)</b></p>  <p>U kunt veelgebruikte documenten in het apparaat opslaan en afdrucken wanneer dat nodig is.</p> <p> Raadpleeg de <i>Engelse gebruikershandleiding</i></p>	<p><b>Een fax vanaf een PC verzenden (Een fax vanaf een PC verzenden)</b></p>  <p>U kunt deze methode toepassen om faxen te verzenden en het papierverbruik te besparen.</p> <p>U kunt een te faxen bestand vanaf de PC verzenden zonder het te hoeven afdrucken, zodat u het papierverbruik kunt reduceren en verzendtaken op doeltreffende wijze kunt uitvoeren.</p> <p> <b>Gebruikershandleiding voor de fax</b></p>	<p><b>Bespaar de nodige energie (Energiebesparende functie)</b></p>  <p>Dit apparaat is uitgerust met een energiebesparingsfunctie die automatisch de spaarstand of de slaapstand inschakelt.</p> <p> <a href="#">Energiebesparende functie (pagina 2-17)</a></p>

Bespaar energie en kosten		
<p><b>Tonerverbruik voor het afdrucken reduceren (EcoPrint)</b></p>  <p>U kunt besparen op het tonerverbruik met deze functie.</p> <p>Als u alleen de gedrukte inhoud hoeft te controleren, zoals een proefafdruk of een kladversie, dan kunt u deze functie gebruiken om te besparen op het tonerverbruik.</p> <p>Gebruik deze functie wanneer geen hoogwaardige afdrukkwaliteit is vereist.</p> <p> <a href="#">EcoPrint (pagina 6-11)</a></p>	<p><b>Meerdere originelen op een vel afdrucken (Duplex / Combineer)</b></p>  <p>U kunt originelen afdrucken op beide zijden van het papier. U kunt ook meerdere originelen op een vel afdrucken.</p> <p> Raadpleeg de <i>Engelse gebruikershandleiding</i></p>	<p><b>Een fax verzenden om op verbindingskosten te besparen (Uitgestelde faxverzending)</b></p>  <p>Met deze functie kunt u besparen op de verbindingskosten.</p> <p>De verbindingskosten kunnen worden gereduceerd door het instellen van de timer op het tijdstip waarop de verbindingskosten laag/lager zijn.</p> <p> <b>Gebruikershandleiding voor de fax</b></p>

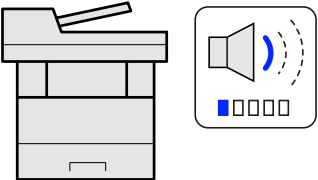
Maak aantrekkelijke documenten	Veiligheid verbeteren	
<p><b>Doorschijnen van beelden voorkomen (Doorschijnen voorkomen)</b></p>  <p>U kunt voorkomen dat beelden op de achterzijde doorschijnen bij het scannen van dunne originelen.</p> <p> Raadpleeg de <i>Engelse gebruikershandleiding</i></p>	<p><b>Een PDF-bestand met wachtwoord beveiligen (PDF-encryptie functies)</b></p>  <p>Gebruik het wachtwoord voor PDF-formaten om de weergave, het afdrucken en het bewerken van een document te beperken.</p> <p> Raadpleeg de <i>Engelse gebruikershandleiding</i></p>	<p><b>Gegevens op de SSD beschermen (Encryptie/ overschrijven)</b></p>  <p>U kunt onnodige gegevens overschrijven die automatisch op de SSD blijven.</p> <p>Om de gegevens vertrouwelijk te houden, kan het apparaat de gegevens coderen voordat ze op de SSD worden opgeslagen.</p> <p> Raadpleeg de <i>Engelse gebruikershandleiding</i></p>

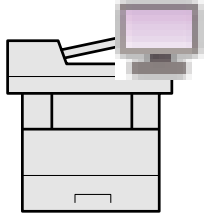
Veiligheid verbeteren		
<p><b>Verlies van afgewerkte documenten voorkomen (Privé-afdruk/opgeslagen taak)</b></p>  <p>U kunt een printer document tijdelijk opslaan in de machine. Door het document vanaf de machine af te drukken, voorkomt u dat iemand uw document kan nemen.</p> <p> Raadpleeg de <i>Engelse gebruikershandleiding</i></p>	<p><b>Inloggen met ID-kaart (Kaartaauthenticatie)</b></p>  <p>U kunt inloggen door gewoon een ID-kaart aan te raken. U hoeft uw gebruikersnaam en wachtwoord niet in te voeren.</p> <p> Raadpleeg de <i>Engelse gebruikershandleiding</i></p>	<p><b>Veiligheid verbeteren (Instellingen voor beheerder)</b></p>  <p>Voor meer veiligheid zijn voor beheerders diverse functies beschikbaar.</p> <p> Raadpleeg de <i>Engelse gebruikershandleiding</i></p>

Functies efficiënter gebruiken		
<p><b>Het apparaat stiller maken (Stille modus)</b></p>  <p>U kunt het apparaat stiller maken door zijn geproduceerde geluid te verlagen. U kunt deze modus per taak configureren.</p> <p> Raadpleeg de <i>Engelse gebruikershandleiding</i></p>	<p><b>Functies naar behoeven uitbreiden (Toepassing)</b></p>  <p>De functionaliteit van het apparaat kan worden vergroot door toepassingen te installeren.</p> <p>Toepassingen die u kunnen helpen met het efficiënter uitvoeren van uw dagelijkse werkzaamheden, zoals een scanfunctie en bevoegdheidsfunctie, zijn beschikbaar.</p> <p> <a href="#">Optionele applicaties (pagina 8-3)</a></p>	<p><b>Het apparaat installeren zonder netwerkkabels (Draadloos netwerk)</b></p>  <p>In een omgeving waar het draadloze LAN wordt gebruikt, kunt u het apparaat installeren zonder netwerkkabels.</p> <p> Raadpleeg de <i>Engelse gebruikershandleiding</i></p>

## Funcities efficiënter gebruiken

### USB-geheugen gebruiken (USB-geheugen)

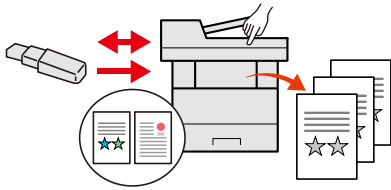

Dit is handig wanneer u een document buiten uw kantoor moet afdrukken of als u een document niet vanaf uw pc kunt afdrukken.

U kunt het document afdrukken vanaf het USB-geheugen door het rechtstreeks op het apparaat aan te sluiten.

Ook originelen gescand op de machine kunnen worden opgeslagen op het USB-geheugen.

 [Documenten vanaf een verwisselbaar USB-geheugen afdrukken \(pagina 5-33\)](#)  
[Documenten op USB-geheugen opslaan \(scannen naar USB\) \(pagina 5-35\)](#)

### Bestandsformaat opgeven (Bestandsformaat)

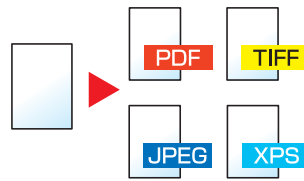

U kunt verschillende bestandsformaten selecteren bij het verzenden/opslaan van afbeeldingen.

 [Bestandsformaat \(pagina 6-18\)](#)

### Werking op afstand (Command Center RX)



U kunt toegang op afstand krijgen tot het apparaat voor het afdrukken, verzenden of downloaden van gegevens.

Beheerders kunnen het gedrag van het apparaat of de instellingen configureren.

 [Command Center RX \(pagina 2-38\)](#)

# Handleidingen meegeleverd met het apparaat

Bij dit apparaat worden de volgende handleidingen geleverd. Raadpleeg elke handleiding wanneer nodig. De inhoud van deze handleidingen kan zonder nadere kennisgeving worden aangepast wanneer de prestaties van het apparaat worden verbeterd.

## Gedrukte handleidingen

### Voor een snel gebruik van dit apparaat



#### Quick Guide

Bevat de basisfuncties van de machine, instructies voor optimaal gebruik van de functies, instructies voor routineonderhoud en instructies voor het oplossen van storingen.

### Voor een veilig gebruik van dit apparaat



#### Safety Guide

Bevat informatie over veiligheid en waarschuwingen voor de installatieomgeving en het gebruik van dit apparaat. Lees deze handleiding voor u het apparaat in gebruik neemt.

#### Safety Guide (ECOSYS M3040dn/ECOSYS M3540dn)

Omvat de benodigde installatieruimte, de waarschuwingsetiketten en andere veiligheidsinformatie. Lees deze handleiding voor u het apparaat in gebruik neemt.

## Handleidingen (PDF) op de DVD (Product Library)

### Voor een attent gebruik van het apparaat



#### Gebruikershandleiding (deze handleiding)

Bevat instructies voor het laden van papier en het kopiëren, printen en scannen alsook de standaardinstellingen en overige informatie.

### Gebruik van de faxfuncties



#### Gebruikershandleiding voor de fax

Bevat instructies voor het gebruik van de faxfunctie.

### Gebruik van de ID-kaart



#### Card Authentication Kit (B) Operation Guide

Bevat instructies over de authenticatie met behulp van de ID-kaart.

### Veiligheid verbeteren



#### Data Security Kit (E) Operation Guide

Bevat instructies over de invoering en het gebruik van de Data Security Kit (E), en het overschrijven en het coderen van gegevens.

### Machine-informatie eenvoudig registreren en instellingen configureren



#### Command Center RX User Guide

Bevat instructies over toegang tot de machine vanaf een webbrowser op uw computer om de instellingen te controleren en te wijzigen.

### Gegevens vanaf een computer afdrukken



#### Printer Driver User Guide

Bevat instructies over de installatie van de printerdriver en het gebruik van de printerfunctie.

### Direct afdrukken van een PDF-bestand



#### KYOCERA Net Direct Print Operation Guide

Bevat instructies over het afdrukken van PDF-bestanden zonder Adobe Acrobat of Reader te moeten lanceren.

### Toezicht houden op het apparaat en printers van het netwerk



#### KYOCERA Net Viewer User Guide

Bevat instructies over het toezicht op uw netwerkprinter systeem (het apparaat) met KYOCERA Net Viewer.

### Afdrukken zonder de printerdriver te gebruiken



#### PRESCRIBE Commands Command Reference

Geeft uitleg over de PRESCRIBE-command functies en de bediening voor elk emulatietype.

#### PRESCRIBE Commands Technical Reference

Geeft uitleg over de beschrijvingstaal van het apparaat (PRESCRIBE-commando's).

Installeer Adobe Reader (versie 8.0 of hoger) om de handleidingen op de DVD te bekijken.

# Over de gebruikershandleiding (deze handleiding)

## Overzicht van de handleiding

Deze gebruikershandleiding bestaat uit de volgende hoofdstukken.

Hoofdstuk		Inhoud
1	<b>Wettelijke kennisgevingen en veiligheidsinformatie</b>	Bevat voorzorgsmaatregelen met betrekking tot het gebruik van het apparaat en informatie over handelsmerken.
2	<b>Het apparaat installeren en instellen</b>	Beschrijft de onderdeelnamen, kabelaansluitingen, installatie van de software, aanmelden, afmelden, en andere zaken met betrekking tot het beheer van het apparaat.
3	<b>Vorbereiding voor het gebruik</b>	Beschrijft de nodige voorbereidingen en instellingen voor gebruik van het apparaat, zoals het gebruik van het bedieningspaneel, papier laden en een adresboek aanmaken.
4	<b>Afdrukken vanaf PC</b>	Beschrijft de functies die beschikbaar zijn wanneer het apparaat als printer wordt gebruikt.
5	<b>Bediening van het apparaat</b>	Bevat de basisinstructies voor het gebruik van het apparaat, zoals het plaatsen van originelen, het maken van kopieën, het verzenden van documenten en het gebruik van documentboxen.
6	<b>Gebruik van de verschillende functies</b>	Beschrijft handige functies die beschikbaar zijn op het apparaat.
7	<b>Problemen oplossen</b>	Geeft instructies over wat te doen wanneer de toner op is, er een fout wordt weergegeven, of als het papier vastloopt of een ander probleem optreedt.
8	<b>Appendix</b>	Beschrijft handige opties die beschikbaar zijn voor het apparaat. Biedt informatie over mediatypen en papierformaten, en bevat een verklarende woordenlijst. Bevat uitleg over het invoeren van tekens en een overzicht van de specificaties van het apparaat.



## Vormgevingselementen in deze handleiding

Adobe Reader XI wordt gebruikt ter illustratie in de onderstaande uitleg.

Klik op een item in de inhoudsopgave om naar de bijbehorende pagina te gaan.

Klik om van de huidige pagina naar de vorige pagina te gaan. Dit is handig als u wilt terugkeren naar de pagina van waaruit je naar de huidige pagina bent gegaan.

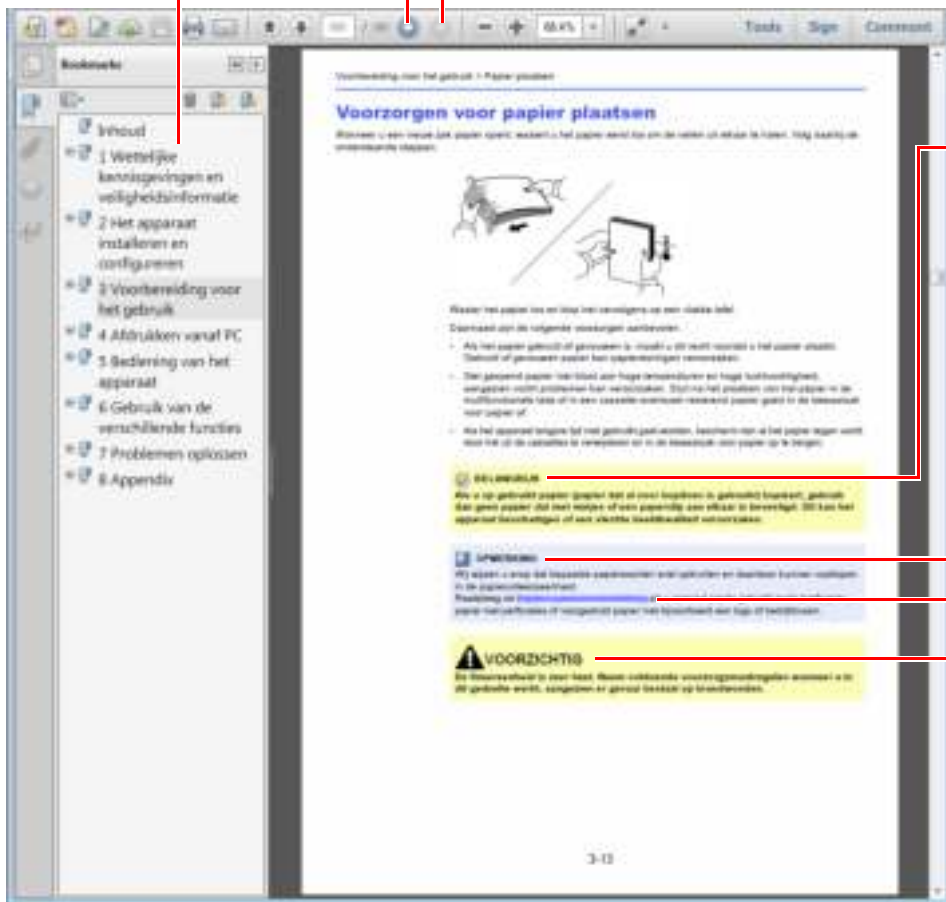

### BELANGRIJK

Geeft de operationele eisen en beperkingen aan om de machine correct te doen werken en om schade aan het apparaat of andere apparatuur te voorkomen.

### OPMERKING

Geeft bijkomende verklaringen en referentie-informatie voor bewerkingen.

### [Raadpleeg](#)

Klik op de onderstreepte tekst om naar de bijbehorende pagina te gaan.

### VOORZICHTIG

Geeft aan dat wanneer u onvoldoende aandacht besteedt aan of u zich niet op de juiste wijze houdt aan de betreffende punten, dit kan leiden tot lichamelijk letsel of materiële schade.

### OPMERKING

De items die worden weergegeven in Adobe Reader variëren, afhankelijk van de gebruikswijze. Als de inhoudsopgave of de gereedschappen niet worden weergegeven, raadpleeg Adobe Reader Help.

Bepaalde items zijn in deze handleiding aangegeven met de onderstaande vormgevingselementen.

Vormgevings-element	Beschrijving	Voorbeeld
[Vet]	Toont de toetsen op het bedieningspaneel en de knoppen op uw computerscherm.	Druk op de <b>[Start]</b> toets. Klik op de <b>[OK]</b> toets.
[Standaard]	Toont een bericht of instelling in het berichtenscherm.	[Gereed voor kopiëren.] verschijnt in het berichtenscherm. Druk op de toets <b>[▲]</b> of <b>[▼]</b> om <b>[Aan]</b> te kiezen.
"Standaard"	Toont een bericht of instelling op het computerscherm.	U kunt kiezen uit de menu "Afdrukformaat".

Op pagina's die een handige functie uitleggen, worden de manieren waarop die functie kan worden gebruikt aangegeven door pictogrammen.

Afdrukken:   





Verzenden: 

Opslaan: 

## Stille modus



Lagere afdruk- en scansnelheid voor stille verwerking. Selecteer deze modus als het voorgebrachte geluid storen

Pictogram	Beschrijving
	Deze functie kan worden gebruikt bij het kopiëren van een document.
	Deze functie kan worden gebruikt bij het afdrukken vanaf een gebruikersbox. (Optioneel)
	Deze functie kan worden gebruikt bij het afdrukken vanaf een verwisselbaar geheugen, zoals een USB-geheugenstick.
	Deze functie kan worden gebruikt bij het verzenden van een document.
	Deze functie kan worden gebruikt bij het opslaan op een verwisselbaar geheugen, zoals een USB-geheugenstick.

## Vormgevingselementen bij procedures voor bediening van het apparaat

De toetsen op het bedieningspaneel die worden ingedrukt, worden met rode kleur aangegeven.

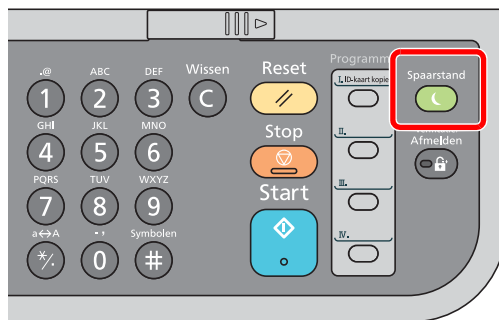

Procedures bestaande uit een reeks bedieningen op het bedieningspaneel of op de computer zijn genummerd zoals hieronder aangegeven.

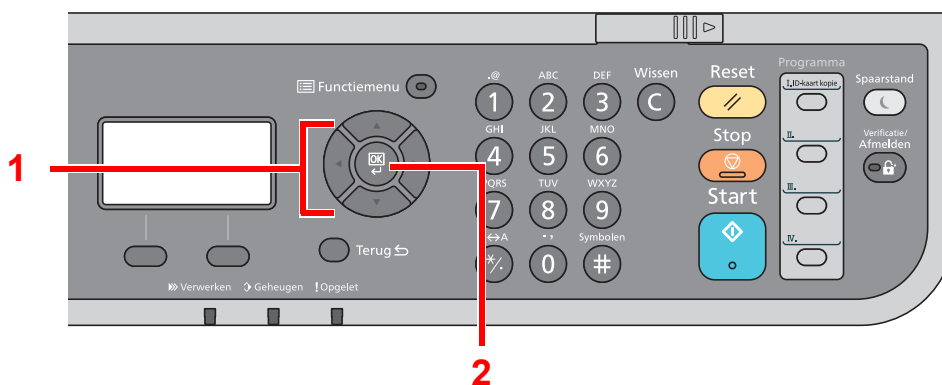

# Menu Map

(De in het berichtenscherf weergegeven namen worden hier gebruikt. Deze kunnen verschillen van de aangegeven titels.)

Kopiëren



Funciemenu



Stille modus (Raadpleeg de <i>Engelse gebruikershandleiding</i> )
Papierselectie ( <a href="#">pagina 6-8</a> )
Sorteren( <a href="#">pagina 6-10</a> )
Duplex ( <a href="#">pagina 6-13</a> )
Zoomen ( <a href="#">pagina 6-12</a> )
Combineren (Raadpleeg de <i>Engelse gebruikershandleiding</i> )
Orig. formaat ( <a href="#">pagina 6-7</a> )
Richting orig. ( <a href="#">pagina 6-9</a> )
Origineel beeld ( <a href="#">pagina 6-10</a> )
Dichtheid ( <a href="#">pagina 6-10</a> )
EcoPrint ( <a href="#">pagina 6-11</a> )
Continu scannen (Raadpleeg de <i>Engelse gebruikershandleiding</i> )
Best.naam inv. (Raadpleeg de <i>Engelse gebruikershandleiding</i> )
Meld. taak. volt. (Raadpleeg de <i>Engelse gebruikershandleiding</i> )
Priorit.onderdr. (Raadpleeg de <i>Engelse gebruikershandleiding</i> )
Scherpte (Raadpleeg de <i>Engelse gebruikershandleiding</i> )
Dichth.achtergr. (Raadpleeg de <i>Engelse gebruikershandleiding</i> )
D.sch.voorkomen (Raadpleeg de <i>Engelse gebruikershandleiding</i> )



Mij(E-mail) ( <a href="#">pagina 5-24</a> )
E-mail ( <a href="#">pagina 5-18</a> )
Map (SMB) ( <a href="#">pagina 5-19</a> )
Map (FTP) ( <a href="#">pagina 5-19</a> )
WSD-scan ( <a href="#">pagina 5-28</a> )
FAX (Raadpleeg <b>Gebruikershandleiding voor de fax.</b> )



Funciemenu





Stille modus (Raadpleeg de <i>Engelse gebruikershandleiding</i> )
Kleurselectie ( <a href="#">pagina 6-11</a> )
Orig. formaat ( <a href="#">pagina 6-7</a> )
Origineel beeld ( <a href="#">pagina 6-10</a> )
Scanresolutie ( <a href="#">pagina 6-21</a> )
Verzendformaat ( <a href="#">pagina 6-16</a> )
Zoomen ( <a href="#">pagina 6-12</a> )
Richting orig. ( <a href="#">pagina 6-9</a> )
Continu scannen (Raadpleeg de <i>Engelse gebruikershandleiding</i> )
Bestandsformaat ( <a href="#">pagina 6-18</a> )
Best.naam inv. (Raadpleeg de <i>Engelse gebruikershandleiding</i> )
Onderwerp/tekst ( <a href="#">pagina 6-21</a> )
Meld. taak. volt. (Raadpleeg de <i>Engelse gebruikershandleiding</i> )
Faxresolutie (Raadpleeg <b>Gebruikershandleiding voor de fax.</b> )
Uitgestelde fax (Raadpleeg <b>Gebruikershandleiding voor de fax.</b> )
Directe faxverz.. (Raadpleeg <b>Gebruikershandleiding voor de fax.</b> )
FAX Polling RX (Raadpleeg <b>Gebruikershandleiding voor de fax.</b> )
FAX TX-rapport (Raadpleeg <b>Gebruikershandleiding voor de fax.</b> )
Dichtheid ( <a href="#">pagina 6-10</a> )
Dubbelzijdig ( <a href="#">pagina 6-16</a> )
FTP-cod. ontv. (Raadpleeg de <i>Engelse gebruikershandleiding</i> )
Best.scheiden ( <a href="#">pagina 6-20</a> )
Scherpte (Raadpleeg de <i>Engelse gebruikershandleiding</i> )
Dichth.achtergr. (Raadpleeg de <i>Engelse gebruikershandleiding</i> )
D.sch.voorkomen (Raadpleeg de <i>Engelse gebruikershandleiding</i> )

Documentbox /USB



<b>Custom box</b>	(Bestandselectie)	<b>Afdr. (Set Wijz.)</b>	Functiemenu	Stille modus (Raadpleeg de <i>Engelse gebruikershandleiding</i> )
				Sorteren ( <a href="#">pagina 6-10</a> )
				Papierselectie ( <a href="#">pagina 6-8</a> )
				Dubbelzijdig ( <a href="#">pagina 6-13</a> )
				EcoPrint ( <a href="#">pagina 6-11</a> )
				Best.naam inv. (Raadpleeg de <i>Engelse gebruikershandleiding</i> )
				Meld. taak. volt. (Raadpleeg de <i>Engelse gebruikershandleiding</i> )
				Priorit. onderdr. (Raadpleeg de <i>Engelse gebruikershandleiding</i> )
Verw. na afdruk. (Raadpleeg de <i>Engelse gebruikershandleiding</i> )				
<b>Vak Subadres (Raadpleeg Gebruikershandleiding voor de fax.)</b>				
<b>Polling box (Raadpleeg Gebruikershandleiding voor de fax.)</b>				
<b>Taakvenster</b>	Persoonlijk (Raadpleeg de <i>Engelse gebruikershandleiding</i> )			
	Snelle kopie (Raadpleeg de <i>Engelse gebruikershandleiding</i> )			
<b>USB-geheugen</b>	<b>Bestand opslaan</b>	Functiemenu	Functiemenu	Stille modus (Raadpleeg de <i>Engelse gebruikershandleiding</i> )
				Kleurselectie ( <a href="#">pagina 6-11</a> )
				Orig. formaat ( <a href="#">pagina 6-7</a> )
				Origineel beeld ( <a href="#">pagina 6-10</a> )
				Scanresolutie ( <a href="#">pagina 6-21</a> )
				Opslagformaat (Raadpleeg de <i>Engelse gebruikershandleiding</i> )
				Zoomen ( <a href="#">pagina 6-12</a> )
				Richting orig. ( <a href="#">pagina 6-9</a> )
				Continu scannen (Raadpleeg de <i>Engelse gebruikershandleiding</i> )
				Bestandsformaat ( <a href="#">pagina 6-18</a> )
				Best.scheiden ( <a href="#">pagina 6-20</a> )
				Best.naam inv. (Raadpleeg de <i>Engelse gebruikershandleiding</i> )
				Meld. taak. volt. (Raadpleeg de <i>Engelse gebruikershandleiding</i> )
				Dichtheid ( <a href="#">pagina 6-10</a> )
				Dubbelzijdig ( <a href="#">pagina 6-16</a> )
				Scherpte (Raadpleeg de <i>Engelse gebruikershandleiding</i> )
Dichth.achtergr. (Raadpleeg de <i>Engelse gebruikershandleiding</i> )				
D.sch.voorkomen (Raadpleeg de <i>Engelse gebruikershandleiding</i> )				

<b>USB-geheugen</b>	(Bestandse lectie)	<b>Afdrukken</b>	 Functiemenu 	Stille modus (Raadpleeg de <i>Engelse gebruikershandleiding</i> )
				Papierselectie ( <a href="#">pagina 6-8</a> )
				Sorteren( <a href="#">pagina 6-10</a> )
				Duplex ( <a href="#">pagina 6-13</a> )
				EcoPrint ( <a href="#">pagina 6-11</a> )
				Best.naam inv. (Raadpleeg de <i>Engelse gebruikershandleiding</i> )
				Meld. taak. volt. (Raadpleeg de <i>Engelse gebruikershandleiding</i> )
				Priorit.onderdr. (Raadpleeg de <i>Engelse gebruikershandleiding</i> )
				Gecodeerde PDF (Raadpleeg de <i>Engelse gebruikershandleiding</i> )
				JPEG/TIFF-afdruk (Raadpleeg de <i>Engelse gebruikershandleiding</i> )
				XPS pag. aanp. (Raadpleeg de <i>Engelse gebruikershandleiding</i> )



Programma oproepen ([pagina 5-6](#))

Status/  
Taak annuleren



Status afdr.taak (Raadpleeg de <i>Engelse gebruikershandleiding</i> )
Taakstatus verst. (Raadpleeg de <i>Engelse gebruikershandleiding</i> )
Taakst. opslaan (Raadpleeg de <i>Engelse gebruikershandleiding</i> )
Geplande taak (Raadpleeg de <i>Engelse gebruikershandleiding</i> )
Status afdr.taak (Raadpleeg de <i>Engelse gebruikershandleiding</i> )
Log afdruktaak (Raadpleeg de <i>Engelse gebruikershandleiding</i> )
Takenlog opslaan (Raadpleeg de <i>Engelse gebruikershandleiding</i> )
FAX taaklog (Raadpleeg <b>Gebruikershandleiding voor de fax.</b> )
Scanner (Raadpleeg de <i>Engelse gebruikershandleiding</i> )
Printer (Raadpleeg de <i>Engelse gebruikershandleiding</i> )
FAX (Raadpleeg <b>Gebruikershandleiding voor de fax.</b> )
Tonerstatus (Raadpleeg de <i>Engelse gebruikershandleiding</i> )
Papierstatus (Raadpleeg de <i>Engelse gebruikershandleiding</i> )
USB-geheugen (Raadpleeg de <i>Engelse gebruikershandleiding</i> )
SSD (Raadpleeg de <i>Engelse gebruikershandleiding</i> )
USB-toetsenbord (Raadpleeg de <i>Engelse gebruikershandleiding</i> )
Draadloos netw. (Raadpleeg de <i>Engelse gebruikershandleiding</i> )

Systeemmenu/  
Tellers



<b>Rapport</b>	<b>Druk rapport af</b>	Plattegrond menu (Raadpleeg de <i>Engelse gebruikershandleiding</i> )
		Statuspagina (Raadpleeg de <i>Engelse gebruikershandleiding</i> )
		Lettertypes (Raadpleeg de <i>Engelse gebruikershandleiding</i> ) <i>Opt</i>
		Opt NW Status (Raadpleeg de <i>Engelse gebruikershandleiding</i> )
	Inst.beh.rapport (Raadpleeg <b>Gebruikershandleiding voor de fax.</b> )	
	Inst.result.rapp (Raadpleeg de <i>Engelse gebruikershandleiding</i> )	
	<b>Taakloggeschied.</b>	Autom. verzenden (Raadpleeg de <i>Engelse gebruikershandleiding</i> ) <i>Opt</i>
		Verzend geschied (Raadpleeg de <i>Engelse gebruikershandleiding</i> )
		Bestemming (Raadpleeg de <i>Engelse gebruikershandleiding</i> )
		Onderwerp (Raadpleeg de <i>Engelse gebruikershandleiding</i> )
		Pers. info. (Raadpleeg de <i>Engelse gebruikershandleiding</i> )
<b>Teller (<a href="#">pagina 2-37</a>)</b>		



<b>Systeem/Netwerk</b>	<b>Netwerk inst.</b>	<b>TCP/IP instel.</b>	TCP/IP (Raadpleeg de <i>Engelse gebruikershandleiding</i> )
			IPv4 Instelling (Raadpleeg de <i>Engelse gebruikershandleiding</i> )
			IPv6 Instelling (Raadpleeg de <i>Engelse gebruikershandleiding</i> )
			Bonjour (Raadpleeg de <i>Engelse gebruikershandleiding</i> )
			Protocoldetail (Raadpleeg de <i>Engelse gebruikershandleiding</i> )
		WSD-scan (Raadpleeg de <i>Engelse gebruikershandleiding</i> )	
		WSD-afdruk (Raadpleeg de <i>Engelse gebruikershandleiding</i> )	
		IPSec (Raadpleeg de <i>Engelse gebruikershandleiding</i> )	
		Veilige protocol (Raadpleeg de <i>Engelse gebruikershandleiding</i> )	
		Hostnaam (Raadpleeg de <i>Engelse gebruikershandleiding</i> )	
		LAN-interface (Raadpleeg de <i>Engelse gebruikershandleiding</i> )	
		Netw.opn.opstart (Raadpleeg de <i>Engelse gebruikershandleiding</i> )	
		<b>Option. netwerk</b>	Basis (Raadpleeg de <i>Engelse gebruikershandleiding</i> )
		<b>Netwerk (Wi-Fi)</b>	Draadloos netw. (Raadpleeg de <i>Engelse gebruikershandleiding</i> )
			Basis (Raadpleeg de <i>Engelse gebruikershandleiding</i> )
	NWInterfaceZend (Raadpleeg de <i>Engelse gebruikershandleiding</i> )		
	<b>I/F Vergr. Inst.</b>	USB-host (Raadpleeg de <i>Engelse gebruikershandleiding</i> )	
		USB-apparaat (Raadpleeg de <i>Engelse gebruikershandleiding</i> )	
		USB-opslag (Raadpleeg de <i>Engelse gebruikershandleiding</i> )	
		Option. interf.1 (Raadpleeg de <i>Engelse gebruikershandleiding</i> )	
		Option. interf.2 (Raadpleeg de <i>Engelse gebruikershandleiding</i> )	
	Beveiligingsniv. (Raadpleeg de <i>Engelse gebruikershandleiding</i> )		
	Data beveiliging (Raadpleeg de <i>Engelse gebruikershandleiding</i> )		
	Herstart (Raadpleeg de <i>Engelse gebruikershandleiding</i> )		
	Optionele funct. (Raadpleeg de <i>Engelse gebruikershandleiding</i> )		

<b>Aanm./Taakacc.</b>	<b>Inst. gebr.aanm.</b>	Aanmelding gebr. (Raadpleeg de <i>Engelse gebruikershandleiding</i> )		
		Lijst lok.gebr. (Raadpleeg de <i>Engelse gebruikershandleiding</i> )		
		Lokale autoris. (Raadpleeg de <i>Engelse gebruikershandleiding</i> )		
		Accountvergr. (Raadpleeg de <i>Engelse gebruikershandleiding</i> )		
		<b>Instell.ID-kaart</b>	Toets Aanmelden (Raadpleeg de <i>Engelse gebruikershandleiding</i> )	
			Aanmeld.wachtw. (Raadpleeg de <i>Engelse gebruikershandleiding</i> )	
		Groepsautoris. (Raadpleeg de <i>Engelse gebruikershandleiding</i> )		
		Nw gebr.eigensch (Raadpleeg de <i>Engelse gebruikershandleiding</i> )		
		<b>Taakacc. inst.</b>	Taakaccounting (Raadpleeg de <i>Engelse gebruikershandleiding</i> )	
			Toeg.accounting (Raadpleeg de <i>Engelse gebruikershandleiding</i> )	
	Account. rapport (Raadpleeg de <i>Engelse gebruikershandleiding</i> )			
	Totaal account (Raadpleeg de <i>Engelse gebruikershandleiding</i> )			
	Ind. taak. acc. (Raadpleeg de <i>Engelse gebruikershandleiding</i> )			
	Account. lijst (Raadpleeg de <i>Engelse gebruikershandleiding</i> )			
	<b>Stand.instelling</b>		Limiet toepassen (Raadpleeg de <i>Engelse gebruikershandleiding</i> )	
			Tell. kop./afdr. (Raadpleeg de <i>Engelse gebruikershandleiding</i> )	
			Tellerlimiet (Raadpleeg de <i>Engelse gebruikershandleiding</i> )	
	Onbek. ID taak (Raadpleeg de <i>Engelse gebruikershandleiding</i> )			
	<b>Eigenschap gebr. (Raadpleeg de <i>Engelse gebruikershandleiding</i>)</b>			

<b>Algemene instell</b>	Taal (Raadpleeg de <i>Engelse gebruikershandleiding</i> )		
	Standaardscherm (Raadpleeg de <i>Engelse gebruikershandleiding</i> )		
	<b>Geluid</b>	Alarm (Raadpleeg de <i>Engelse gebruikershandleiding</i> )	
		Fax-speaker (Raadpleeg <b>Gebruikershandleiding voor de fax.</b> )	
		Fax-monitor (Raadpleeg <b>Gebruikershandleiding voor de fax.</b> )	
	Helderheid (Raadpleeg de <i>Engelse gebruikershandleiding</i> )		
	<b>Inst. orig./pap.</b>	Custom form.orig (Raadpleeg de <i>Engelse gebruikershandleiding</i> )	
		Stn orig. form. (Raadpleeg de <i>Engelse gebruikershandleiding</i> )	
		Custom papierfmt (Raadpleeg de <i>Engelse gebruikershandleiding</i> )	
		<b>Cassette 1 inst.</b>	Cassette 1 frmt (Raadpleeg de <i>Engelse gebruikershandleiding</i> )
			Cassette 1 soort (Raadpleeg de <i>Engelse gebruikershandleiding</i> )
		<b>Cassette 2 inst.</b>	Cassette 2 frmt (Raadpleeg de <i>Engelse gebruikershandleiding</i> )
			Cassette 2 soort (Raadpleeg de <i>Engelse gebruikershandleiding</i> )
		<b>Cassette 3 inst.</b>	Cassette 3 frmt (Raadpleeg de <i>Engelse gebruikershandleiding</i> )
			Cassette 3 soort (Raadpleeg de <i>Engelse gebruikershandleiding</i> )
		<b>Cassette 4 inst.</b>	Cassette 4 frmt (Raadpleeg de <i>Engelse gebruikershandleiding</i> )
			Cassette 4 soort (Raadpleeg de <i>Engelse gebruikershandleiding</i> )
		<b>Cassette 5 inst.</b>	Cassette 5 frmt (Raadpleeg de <i>Engelse gebruikershandleiding</i> )
			Cassette 5 soort (Raadpleeg de <i>Engelse gebruikershandleiding</i> )

<b>Algemene instell</b>	<b>Inst. orig./pap.</b>	<b>Inst. MF-lade</b>	MP-lade form. (Raadpleeg de <i>Engelse gebruikershandleiding</i> )
			MP-lade type (Raadpleeg de <i>Engelse gebruikershandleiding</i> )
		Inst. mediatype (Raadpleeg de <i>Engelse gebruikershandleiding</i> )	
		Media voor Auto (Raadpleeg de <i>Engelse gebruikershandleiding</i> )	
		Stand. papierbron (Raadpleeg de <i>Engelse gebruikershandleiding</i> )	
		Act. spec.papier (Raadpleeg de <i>Engelse gebruikershandleiding</i> )	
	Voringest. lim. (Raadpleeg de <i>Engelse gebruikershandleiding</i> )		
	Maateenheid (Raadpleeg de <i>Engelse gebruikershandleiding</i> )		
	<b>Foutafhandeling</b>	Fout dubbelz pap (Raadpleeg de <i>Engelse gebruikershandleiding</i> )	
		Fout papiertype (Raadpleeg de <i>Engelse gebruikershandleiding</i> )	
	<b>Datum instellen</b>	Datum/tijd (Raadpleeg de <i>Engelse gebruikershandleiding</i> )	
		Datumformaat (Raadpleeg de <i>Engelse gebruikershandleiding</i> )	
		Datumnotatie (Raadpleeg de <i>Engelse gebruikershandleiding</i> )	
		Zomertijd (Raadpleeg de <i>Engelse gebruikershandleiding</i> )	
	<b>Timerinstelling</b>	Reset Inst Autom (Raadpleeg de <i>Engelse gebruikershandleiding</i> ) <i>Opt</i>	
		Schermtimer res. (Raadpleeg de <i>Engelse gebruikershandleiding</i> )	
		Standby Timer (Raadpleeg de <i>Engelse gebruikershandleiding</i> )	
		Slaapstandniveau ( modellen uitgez. voor Europa) (Raadpleeg de <i>Engelse gebruikershandleiding</i> )	
		Slaapstandniveau ( modellen voor Europa) (Raadpleeg de <i>Engelse gebruikershandleiding</i> )	
		Timer slaapstand (Raadpleeg de <i>Engelse gebruikershandleiding</i> )	
		Uitschakelvoorw. (Raadpleeg de <i>Engelse gebruikershandleiding</i> )	
		Uitschakeltimer (Raadpleeg de <i>Engelse gebruikershandleiding</i> )	
		Fouten aut. verw. (Raadpleeg de <i>Engelse gebruikershandleiding</i> )	
		Fout wis timer (Raadpleeg de <i>Engelse gebruikershandleiding</i> )	
		Onbruikbare Tijd (Raadpleeg <b>Gebruikershandleiding voor de fax.</b> )	

Algemene instell	Stand.inst.funct	
		Kleurselectie (Raadpleeg de <i>Engelse gebruikershandleiding</i> )
		Scanresolutie (Raadpleeg de <i>Engelse gebruikershandleiding</i> )
		Faxresolutie (Raadpleeg <b>Gebruikershandleiding voor de fax.</b> )
		Orig.afbld.(Kop) (Raadpleeg de <i>Engelse gebruikershandleiding</i> )
		Orig.afbld.(Verz) (Raadpleeg de <i>Engelse gebruikershandleiding</i> )
		Zoomen (Raadpleeg de <i>Engelse gebruikershandleiding</i> )
		Sorteren (Raadpleeg de <i>Engelse gebruikershandleiding</i> )
		Richting orig. (Raadpleeg de <i>Engelse gebruikershandleiding</i> )
		Achtergr(Kop.) (Raadpleeg de <i>Engelse gebruikershandleiding</i> )
		Achtergr(verz.) (Raadpleeg de <i>Engelse gebruikershandleiding</i> )
		EcoPrint (Raadpleeg de <i>Engelse gebruikershandleiding</i> )
		Voork.Doorschijn (Raadpleeg de <i>Engelse gebruikershandleiding</i> )
		Voork.Doorschijn (Raadpleeg de <i>Engelse gebruikershandleiding</i> )
		Best.naam inv. (Raadpleeg de <i>Engelse gebruikershandleiding</i> )
		Onderwerp/tekst (Raadpleeg de <i>Engelse gebruikershandleiding</i> )
		Con.scanBehFAX (Raadpleeg de <i>Engelse gebruikershandleiding</i> )
		Cont.scn-FAX (Raadpleeg de <i>Engelse gebruikershandleiding</i> )
		Bestandsformaat (Raadpleeg de <i>Engelse gebruikershandleiding</i> )
		Best.scheiden (Raadpleeg de <i>Engelse gebruikershandleiding</i> )
		JPEG/TIFF-afdruk (Raadpleeg de <i>Engelse gebruikershandleiding</i> )
		XPS pag. aanp. (Raadpleeg de <i>Engelse gebruikershandleiding</i> )

Algemene instell	Stand.inst.funct	Detailinstelling	2-in-1 -lay-out (Raadpleeg de <i>Engelse gebruikershandleiding</i> )
			4-in-1 -lay-out (Raadpleeg de <i>Engelse gebruikershandleiding</i> )
			Kader (Raadpleeg de <i>Engelse gebruikershandleiding</i> )
			Orig. binden (Raadpleeg de <i>Engelse gebruikershandleiding</i> )
			Binden voltooien (Raadpleeg de <i>Engelse gebruikershandleiding</i> )
			Beeldkwaliteit (Raadpleeg de <i>Engelse gebruikershandleiding</i> )
			Kleur TIFF-comp. (Raadpleeg de <i>Engelse gebruikershandleiding</i> )
			PDF/A (Raadpleeg de <i>Engelse gebruikershandleiding</i> )
			PDF mt hog.cmpr. (Raadpleeg de <i>Engelse gebruikershandleiding</i> )
	Aanmelding (Raadpleeg de <i>Engelse gebruikershandleiding</i> )		
	RAM-disk mode (Raadpleeg de <i>Engelse gebruikershandleiding</i> )		
	SSD formatteren (Raadpleeg de <i>Engelse gebruikershandleiding</i> )		
	SD-kaart format. (Raadpleeg de <i>Engelse gebruikershandleiding</i> )		
	Option. geheugen (Raadpleeg de <i>Engelse gebruikershandleiding</i> )		
	Status/Log wrgv. (Raadpleeg de <i>Engelse gebruikershandleiding</i> )		
	USB-toetsenb.typ (Raadpleeg de <i>Engelse gebruikershandleiding</i> )		
	Toneralarmniveau (Raadpleeg de <i>Engelse gebruikershandleiding</i> )		
<b>Kopiëren</b>	Papiersselectie (Raadpleeg de <i>Engelse gebruikershandleiding</i> )		
	Autom.papiersel. (Raadpleeg de <i>Engelse gebruikershandleiding</i> )		
	Aut. Priorit. % (Raadpleeg de <i>Engelse gebruikershandleiding</i> ) <i>Opt</i>		
	Kies toetsenset. (Raadpleeg de <i>Engelse gebruikershandleiding</i> )		

<b>Printer</b>	Emulatie inst. (Raadpleeg de <i>Engelse gebruikershandleiding</i> )	
	EcoPrint (Raadpleeg de <i>Engelse gebruikershandleiding</i> )	
	A4/Lett override (Raadpleeg de <i>Engelse gebruikershandleiding</i> )	
	Dubbelzijdig (Raadpleeg de <i>Engelse gebruikershandleiding</i> )	
	Exemplaren (Raadpleeg de <i>Engelse gebruikershandleiding</i> )	
	Afdrukrichting (Raadpleeg de <i>Engelse gebruikershandleiding</i> )	
	Brede A4 (Raadpleeg de <i>Engelse gebruikershandleiding</i> )	
	Timeout doorvoer (Raadpleeg de <i>Engelse gebruikershandleiding</i> )	
	LF-actie (Raadpleeg de <i>Engelse gebruikershandleiding</i> )	
	CR-actie (Raadpleeg de <i>Engelse gebruikershandleiding</i> )	
	Taaknaam (Raadpleeg de <i>Engelse gebruikershandleiding</i> )	
	Gebruikersnaam (Raadpleeg de <i>Engelse gebruikershandleiding</i> )	
	Priorit. MP-bak (Raadpleeg de <i>Engelse gebruikershandleiding</i> )	
	Papier Aanv Mode (Raadpleeg de <i>Engelse gebruikershandleiding</i> )	
	Autom. cas. verw (Raadpleeg de <i>Engelse gebruikershandleiding</i> )	
	Resolutie (Raadpleeg de <i>Engelse gebruikershandleiding</i> )	
KIR (Raadpleeg de <i>Engelse gebruikershandleiding</i> )		
<b>Verzenden</b>	Kies toetsenset. (Raadpleeg de <i>Engelse gebruikershandleiding</i> )	
	Bestemm.contr. (Raadpleeg de <i>Engelse gebruikershandleiding</i> )	
	Nwe best. Invoer. (Raadpleeg de <i>Engelse gebruikershandleiding</i> )	
	Nr.herh.bestemm. (Raadpleeg de <i>Engelse gebruikershandleiding</i> )	
	Standaardscherm (Raadpleeg de <i>Engelse gebruikershandleiding</i> )	
	Verz. en doorst. (Raadpleeg de <i>Engelse gebruikershandleiding</i> )	
<b>FAX (Raadpleeg Gebruikershandleiding voor de fax.)</b>		
<b>Documentbox</b>	Custom box (Raadpleeg de <i>Engelse gebruikershandleiding</i> )	
	Vak Subadres (Raadpleeg <b>Gebruikershandleiding voor de fax.</b> )	
	<b>Taakbox</b>	Snelkopie taken (Raadpleeg de <i>Engelse gebruikershandleiding</i> )
		Taakbeh. wissen (Raadpleeg de <i>Engelse gebruikershandleiding</i> )
		Opslagmedia (Raadpleeg de <i>Engelse gebruikershandleiding</i> )
	Polling box (Raadpleeg <b>Gebruikershandleiding voor de fax.</b> )	
	Kies toetsenset. (Raadpleeg de <i>Engelse gebruikershandleiding</i> )	
<b>Bestemming wijz.</b>	Adresboek (Raadpleeg de <i>Engelse gebruikershandleiding</i> )	
	Lijst afdr. (Raadpleeg de <i>Engelse gebruikershandleiding</i> ) <i>Opt</i>	

<b>Inst./Onderhoud</b>	Stille modus (Raadpleeg de <i>Engelse gebruikershandleiding</i> )
	Inst. kop. dichth. (Raadpleeg de <i>Engelse gebruikershandleiding</i> )
	Verz./boxdichth. (Raadpleeg de <i>Engelse gebruikershandleiding</i> )
	Dichth.achtergr. (Raadpleeg de <i>Engelse gebruikershandleiding</i> )
	Afdrukdichtheid (Raadpleeg de <i>Engelse gebruikershandleiding</i> )
	Aut. kleurcorr. (Raadpleeg de <i>Engelse gebruikershandleiding</i> )
	Corr. zw. lijnen (Raadpleeg de <i>Engelse gebruikershandleiding</i> )



# 1 Wettelijke kennisgevingen en veiligheidsinformatie



Lees deze informatie voor u het apparaat in gebruik neemt. Dit hoofdstuk bevat informatie over de volgende onderwerpen.

Mededeling .....	1-2
Veiligheidsaanduidingen in deze handleiding .....	1-2
Bedrijfsomgeving .....	1-3
Voorzorgsmaatregelen voor gebruik .....	1-4
Veiligheid van de laserstraal (Europa) .....	1-5
Wettelijke beperkingen betreffende kopiëren/scannen .....	1-6
EN ISO 7779 .....	1-6
EK1-ITB 2000 .....	1-6
Wettelijke kennisgevingen .....	1-7
Energiebesparingsfunctie .....	1-13
Automatische dubbelzijdige kopieerfunctie .....	1-13
Gerecycled papier .....	1-13
Milieuvoordelen van "Energiebeheer" .....	1-13
Energy Star-programma (ENERGY STAR®) .....	1-14

# Mededeling



## Veiligheidsaanduidingen in deze handleiding

De delen van deze handleiding en onderdelen van het apparaat die zijn aangeduid met symbolen, bevatten veiligheidswaarschuwingen ter bescherming van de gebruiker, andere personen en voorwerpen in de buurt. Ze zijn ook bedoeld voor een correct en veilig gebruik van het apparaat. De symbolen met hun betekenis worden hieronder beschreven.



-  **WAARSCHUWING:** Dit geeft aan dat wanneer u onvoldoende aandacht besteedt aan of u zich niet op de juiste wijze houdt aan de betreffende punten, dit kan leiden tot ernstig letsel of zelfs levensgevaar.
-  **VOORZICHTIG:** Dit geeft aan dat wanneer u onvoldoende aandacht besteedt aan of u zich niet op de juiste wijze houdt aan de betreffende punten, dit kan leiden tot lichamelijk letsel of mechanische beschadiging.

### Symbolen



Het symbool  geeft aan dat het betreffende deel veiligheidswaarschuwingen bevat. Specifieke aandachtspunten worden binnenin het symbool aangegeven.

-  ... [Algemene waarschuwing]
-  ... [Waarschuwing voor hoge temperatuur]

Het symbool  geeft aan dat het betreffende deel informatie bevat over niet-toegestane handelingen. Specifieke informatie over de niet-toegestane handeling wordt binnenin het symbool aangegeven.

-  ... [Waarschuwing voor niet-toegestane handeling]
-  ... [Demontage verboden]

Het symbool  geeft aan dat het betreffende deel informatie bevat over handelingen die verricht moeten worden. Specifieke informatie over de vereiste handeling wordt binnenin het symbool aangegeven.

-  ... [Waarschuwing voor vereiste handeling]
-  ... [Haal de stekker uit het stopcontact]
-  ... [Sluit het apparaat altijd aan op een geaard stopcontact]

Neem contact op met uw servicevertegenwoordiger om een vervanging te bestellen als de veiligheidswaarschuwingen in deze gebruikershandleiding onleesbaar zijn of als de handleiding zelf ontbreekt (tegen betaling).

### **OPMERKING**

Originele documenten die heel erg op een bankbiljet lijken kunnen mogelijk niet goed gekopieerd worden omdat dit apparaat voorzien is van een functie die valsmunterij voorkomt.

## Bedrijfsomgeving

De geschikte bedrijfsomgeving voor het apparaat is:

- Temperatuur: 10 tot 32,5 °C  
(maar de vochtigheid moet 70% of minder zijn wanneer de temperatuur 32,5 °C bedraagt.)
- Relatieve luchtvochtigheid: 15 tot 80%  
(maar de temperatuur moet 30 °C of minder zijn wanneer de vochtigheid 80% bedraagt.)

Een ongeschikte bedrijfsomgeving kan de beeldkwaliteit beïnvloeden. Het wordt aanbevolen het apparaat op een temperatuur te gebruiken van circa 16 tot 27 °C of minder, vochtigheid van circa 36 tot 65%.

Vermijd de volgende plaatsen als installatieplaats voor het apparaat.

- Vermijd plaatsen in de buurt van een raam of direct in het zonlicht.
- Vermijd plaatsen met trillingen.
- Vermijd plaatsen met sterke temperatuurschommelingen.
- Vermijd plaatsen met directe blootstelling aan warme of koude lucht.
- Vermijd slecht geventileerde plaatsen.

Als de vloer niet bestand is tegen zwenkwieltjes, is het mogelijk dat de vloer beschadigd raakt wanneer het apparaat na de installatie wordt verplaatst.

Tijdens het kopiëren komen er kleine hoeveelheden ozon vrij, maar deze hoeveelheden vormen geen gezondheidsrisico. Als het apparaat echter langere tijd in een slecht geventileerde ruimte wordt gebruikt of wanneer er een zeer groot aantal kopieën wordt gemaakt, kan de geur onaangenaam worden. Een geschikte omgeving voor kopieerwerk moet goed geventileerd zijn.

## Voorzorgsmaatregelen voor gebruik

### Waarschuwingen bij het gebruik van verbruiksartikelen

#### VOORZICHTIG

Probeer geen delen die toner bevatten te verbranden. De vonken kunnen brandwonden veroorzaken.

Houd onderdelen die toner bevatten buiten het bereik van kinderen.

Als er onverhoopt lekkage plaatsvindt uit delen die toner bevatten, voorkom dan inademing en inslikken en voorkom contact met uw ogen en huid.

- Als u toch toner inademt, gaat u naar een plaats met frisse lucht en gorgelt u met veel water. Neem bij opkomende hoest contact op met een arts.
- Als u toner binnenkrijgt, spoelt u uw mond met water en drinkt u 1 of 2 glazen water om de inhoud van uw maag te verdunnen. Neem indien nodig contact op met een arts.
- Als u toner in uw ogen krijgt, spoelt u ze grondig met water. Als uw ogen gevoelig blijven, neemt u contact op met een arts.
- Als u toner op de huid krijgt, wast u uw huid met water en zeep.

Probeer geen onderdelen die toner bevatten open te breken of te vernietigen.

### Overige voorzorgsmaatregelen

Lever de lege tonercontainer en de tonerafvalbak in bij uw dealer of servicevertegenwoordiger. De ingezamelde tonercontainer en tonerafvalbak worden gerecycled of verwijderd volgens de betreffende voorschriften.

Bewaar het apparaat op een plaats die niet is blootgesteld aan direct zonlicht.

Bewaar het apparaat op een plaats waar de temperatuur niet hoger wordt dan 40 °C en waar zich geen sterke schommelingen in temperatuur of vochtigheid voordoen.

Als het apparaat langere tijd niet wordt gebruikt, verwijder dan het papier uit de cassette en de multifunctionele (MF) lade, leg het terug in de oorspronkelijke verpakking en maak deze weer dicht.

## Veiligheid van de laserstraal (Europa)

Laserstralen kunnen gevaarlijk zijn voor het menselijk lichaam. Om deze reden is de laserstraal in het apparaat hermetisch afgesloten binnen een beschermende behuizing en achter een externe afdekking. Bij normale bediening van het product door de gebruiker kan er geen straling uit het apparaat ontsnappen.

Dit apparaat wordt geclassificeerd als een laserproduct van Class 1 volgens IEC/EN 60825-1:2007.

**Voorzichtig:** Het uitvoeren van andere procedures dan in deze handleiding beschreven, kan leiden tot blootstelling aan gevaarlijke straling.

Deze etiketten zijn aangebracht op de laserscaneenheid in het apparaat en bevinden zich niet op een plaats die toegankelijk is voor de gebruiker.



Voor wat betreft CLASS 1 laserproducten, wordt informatie op het typeplaatje verstrekt.

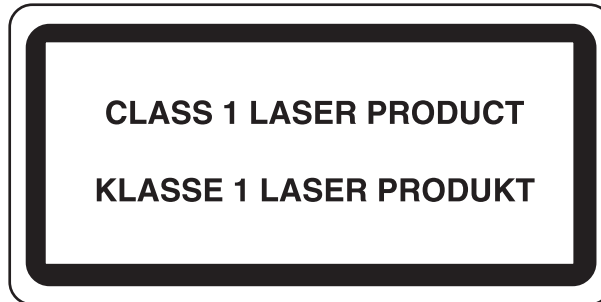

## Wettelijke beperkingen betreffende kopiëren/scannen

Het kan verboden zijn auteursrechtelijk beschermd materiaal te kopiëren/scannen zonder de toestemming van de houder van het auteursrecht.

Het kopiëren/scannen van de volgende voorwerpen is verboden en kan beboet worden. Dit sluit andere voorwerpen niet uit. Maak niet bewust een kopie/scan van voorwerpen die niet gekopieerd/gescand mogen worden.

- Papiergeld
- Bankbiljetten
- Waardepapieren
- Stempels
- Paspoorten
- Certificaten

Plaatselijke wetten en bepalingen kunnen mogelijk het kopiëren/scannen van ander materiaal dan hierboven is vermeld verbieden of beperken.

### EN ISO 7779

Maschinenlärminformations-Verordnung 3. GPSGV, 06.01.2004: Der höchste Schalldruckpegel beträgt 70 dB (A) oder weniger gemäß EN ISO 7779.

### EK1-ITB 2000

Das Gerät ist nicht für die Benutzung im unmittelbaren Gesichtsfeld am Bildschirmarbeitsplatz vorgesehen. Um störende Reflexionen am Bildschirmarbeitsplatz zu vermeiden, darf dieses Produkt nicht im unmittelbaren Gesichtsfeld platziert werden.

## Wettelijke kennisgevingen

Het kopiëren of op een andere manier reproduceren van de gehele handleiding of een deel daarvan zonder de voorafgaande schriftelijke toestemming van KYOCERA Document Solutions Inc. is verboden.

### Wat betreft handelsnamen

- PRESCRIBE is een geregistreerd handelsmerk van Kyocera Corporation.
- KPDL is een handelsmerk van Kyocera Corporation.
- Microsoft, Windows, Windows XP, Windows Server 2003, Windows Vista, Windows Server 2008, Windows 7, Windows Server 2012, Windows 8 en Internet Explorer zijn geregistreerde handelsmerken of handelsmerken van Microsoft Corporation in de Verenigde Staten en/of andere landen.
- PCL is een handelsmerk van Hewlett-Packard Company.
- Adobe Acrobat, Adobe Reader en PostScript zijn handelsmerken van Adobe Systems, Incorporated.
- Ethernet is een geregistreerd handelsmerk van Xerox Corporation.
- IBM en IBM PC/AT zijn handelsmerken van International Business Machines Corporation.
- AppleTalk, Bonjour, Macintosh en Mac OS zijn handelsmerken van Apple Inc., geregistreerd in de V.S. en andere landen.
- TypeBankG-B, TypeBankM-M en Typebank-OCR zijn handelsmerken van TypeBank®.
- Alle Europese lettertypen die in dit apparaat zijn geïnstalleerd, worden gebruikt onder licentieovereenkomst met Monotype Imaging Inc.
- Helvetica, Palatino en Times zijn geregistreerde handelsmerken van Linotype GmbH.
- ITC Avant Garde Gothic, ITC Bookman, ITC ZapfChancery en ITC ZapfDingbats zijn geregistreerde handelsmerken van International Typeface Corporation.
- ThinPrint is een handelsmerk van Cortado AG in Duitsland en andere landen.
- UFST™ MicroType® lettertypen van Monotype Imaging Inc. zijn geïnstalleerd in dit apparaat.
- Dit apparaat bevat software met modules die zijn ontwikkeld door de Independent JPEG Group.
- iPad, iPhone en iPod zijn handelsmerken van Apple Inc., geregistreerd in de V.S. en andere landen.
- AirPrint en het AirPrint logo zijn handelsmerken van Apple Inc.
- iOS is een handelsmerk of geregistreerd handelsmerk van Cisco in de V.S. en andere landen en wordt onder licentie door Apple Inc. gebruikt

Alle overige merk- en productnamen zijn gedeponeerde handelsmerken of handelsmerken. De aanduidingen ™ en ® worden in deze gebruikershandleiding niet gebruikt.

## GPL/LGPL

Dit product is voorzien van GPL- (<http://www.gnu.org/licenses/gpl.html>) en/of LGPL- (<http://www.gnu.org/licenses/lgpl.html>) software als onderdeel van de firmware. U kunt de broncode verkrijgen en het is toegestaan het te kopiëren, te verspreiden en te wijzigen conform de voorwaarden van GPL/LGPL. Bezoek voor meer informatie, inclusief de beschikbaarheid van de broncode, <http://www.kyoceradocumentsolutions.com/gpl/>.

## OpenSSL License

Copyright (c) 1998-2006 The OpenSSL Project. All rights reserved.

Redistribution and use in source and binary forms, with or without modification, are permitted provided that the following conditions are met:

1. Redistributions of source code must retain the above copyright notice, this list of conditions and the following disclaimer.
2. Redistributions in binary form must reproduce the above copyright notice, this list of conditions and the following disclaimer in the documentation and/or other materials provided with the distribution.
3. All advertising materials mentioning features or use of this software must display the following acknowledgment: "This product includes software developed by the OpenSSL Project for use in the OpenSSL Toolkit. (<http://www.openssl.org/>)"
4. The names "OpenSSL Toolkit" and "OpenSSL Project" must not be used to endorse or promote products derived from this software without prior written permission. For written permission, please contact [openssl-core@openssl.org](mailto:openssl-core@openssl.org).
5. Products derived from this software may not be called "OpenSSL" nor may "OpenSSL" appear in their names without prior written permission of the OpenSSL Project.
6. Redistributions of any form whatsoever must retain the following acknowledgment: "This product includes software developed by the OpenSSL Project for use in the OpenSSL Toolkit (<http://www.openssl.org/>)"

THIS SOFTWARE IS PROVIDED BY THE OpenSSL PROJECT "AS IS" AND ANY EXPRESSED OR IMPLIED WARRANTIES, INCLUDING, BUT NOT LIMITED TO, THE IMPLIED WARRANTIES OF MERCHANTABILITY AND FITNESS FOR A PARTICULAR PURPOSE ARE DISCLAIMED. IN NO EVENT SHALL THE OpenSSL PROJECT OR ITS CONTRIBUTORS BE LIABLE FOR ANY DIRECT, INDIRECT, INCIDENTAL, SPECIAL, EXEMPLARY, OR CONSEQUENTIAL DAMAGES (INCLUDING, BUT NOT LIMITED TO, PROCUREMENT OF SUBSTITUTE GOODS OR SERVICES; LOSS OF USE, DATA, OR PROFITS; OR BUSINESS INTERRUPTION) HOWEVER CAUSED AND ON ANY THEORY OF LIABILITY, WHETHER IN CONTRACT, STRICT LIABILITY, OR TORT (INCLUDING NEGLIGENCE OR OTHERWISE) ARISING IN ANY WAY OUT OF THE USE OF THIS SOFTWARE, EVEN IF ADVISED OF THE POSSIBILITY OF SUCH DAMAGE.

## Original SSLeay License

Copyright (C) 1995-1998 Eric Young ([ey@cryptsoft.com](mailto:ey@cryptsoft.com)) All rights reserved.

This package is an SSL implementation written by Eric Young ([ey@cryptsoft.com](mailto:ey@cryptsoft.com)). The implementation was written so as to conform with Netscapes SSL.

This library is free for commercial and non-commercial use as long as the following conditions are adhered to. The following conditions apply to all code found in this distribution, be it the RC4, RSA, lhash, DES, etc., code; not just the SSL code. The SSL documentation included with this distribution is covered by the same copyright terms except that the holder is Tim Hudson ([tjh@cryptsoft.com](mailto:tjh@cryptsoft.com)).

Copyright remains Eric Young's, and as such any Copyright notices in the code are not to be removed.

If this package is used in a product, Eric Young should be given attribution as the author of the parts of the library used.

This can be in the form of a textual message at program startup or in documentation (online or textual) provided with the package.

Redistribution and use in source and binary forms, with or without modification, are permitted provided that the following conditions are met:



1. Redistributions of source code must retain the copyright notice, this list of conditions and the following disclaimer.
2. Redistributions in binary form must reproduce the above copyright notice, this list of conditions and the following disclaimer in the documentation and/or other materials provided with the distribution.
3. All advertising materials mentioning features or use of this software must display the following acknowledgment:  
"This product includes cryptographic software written by Eric Young (eay@cryptsoft.com)"  
The word 'cryptographic' can be left out if the routines from the library being used are not cryptographic related :-).
4. If you include any Windows specific code (or a derivative thereof) from the apps directory (application code) you must include an acknowledgement: "This product includes software written by Tim Hudson (tjh@cryptsoft.com)"

THIS SOFTWARE IS PROVIDED BY ERIC YOUNG "AS IS" AND ANY EXPRESS OR IMPLIED WARRANTIES, INCLUDING, BUT NOT LIMITED TO, THE IMPLIED WARRANTIES OF MERCHANTABILITY AND FITNESS FOR A PARTICULAR PURPOSE ARE DISCLAIMED. IN NO EVENT SHALL THE AUTHOR OR CONTRIBUTORS BE LIABLE FOR ANY DIRECT, INDIRECT, INCIDENTAL, SPECIAL, EXEMPLARY, OR CONSEQUENTIAL DAMAGES (INCLUDING, BUT NOT LIMITED TO, PROCUREMENT OF SUBSTITUTE GOODS OR SERVICES; LOSS OF USE, DATA, OR PROFITS; OR BUSINESS INTERRUPTION) HOWEVER CAUSED AND ON ANY THEORY OF LIABILITY, WHETHER IN CONTRACT, STRICT LIABILITY, OR TORT (INCLUDING NEGLIGENCE OR OTHERWISE) ARISING IN ANY WAY OUT OF THE USE OF THIS SOFTWARE, EVEN IF ADVISED OF THE POSSIBILITY OF SUCH DAMAGE.

The licence and distribution terms for any publically available version or derivative of this code cannot be changed. i.e. this code cannot simply be copied and put under another distribution licence [including the GNU Public Licence.]

### Monotype Imaging License Agreement

- 1 *Software* shall mean the digitally encoded, machine readable, scalable outline data as encoded in a special format as well as the UFST Software.
- 2 You agree to accept a non-exclusive license to use the Software to reproduce and display weights, styles and versions of letters, numerals, characters and symbols (*Typefaces*) solely for your own customary business or personal purposes at the address stated on the registration card you return to Monotype Imaging. Under the terms of this License Agreement, you have the right to use the Fonts on up to three printers. If you need to have access to the fonts on more than three printers, you need to acquire a multiuser license agreement which can be obtained from Monotype Imaging. Monotype Imaging retains all rights, title and interest to the Software and Typefaces and no rights are granted to you other than a License to use the Software on the terms expressly set forth in this Agreement.
- 3 To protect proprietary rights of Monotype Imaging, you agree to maintain the Software and other proprietary information concerning the Typefaces in strict confidence and to establish reasonable procedures regulating access to and use of the Software and Typefaces.
- 4 You agree not to duplicate or copy the Software or Typefaces, except that you may make one backup copy. You agree that any such copy shall contain the same proprietary notices as those appearing on the original.
- 5 This License shall continue until the last use of the Software and Typefaces, unless sooner terminated. This License may be terminated by Monotype Imaging if you fail to comply with the terms of this License and such failure is not remedied within thirty (30) days after notice from Monotype Imaging. When this License expires or is terminated, you shall either return to Monotype Imaging or destroy all copies of the Software and Typefaces and documentation as requested.
- 6 You agree that you will not modify, alter, disassemble, decrypt, reverse engineer or decompile the Software.
- 7 Monotype Imaging warrants that for ninety (90) days after delivery, the Software will perform in accordance with Monotype Imaging-published specifications, and the diskette will be free from defects in material and workmanship. Monotype Imaging does not warrant that the Software is free from all bugs, errors and omissions.  
  
The parties agree that all other warranties, expressed or implied, including warranties of fitness for a particular purpose and merchantability, are excluded.
- 8 Your exclusive remedy and the sole liability of Monotype Imaging in connection with the Software and Typefaces is repair or replacement of defective parts, upon their return to Monotype Imaging.  
  
In no event will Monotype Imaging be liable for lost profits, lost data, or any other incidental or consequential damages, or any damages caused by abuse or misapplication of the Software and Typefaces.
- 9 Massachusetts U.S.A. law governs this Agreement.

- 10 You shall not sublicense, sell, lease, or otherwise transfer the Software and/or Typefaces without the prior written consent of Monotype Imaging.
- 11 Use, duplication or disclosure by the Government is subject to restrictions as set forth in the Rights in Technical Data and Computer Software clause at FAR 252-227-7013, subdivision (b)(3)(ii) or subparagraph (c)(1)(ii), as appropriate. Further use, duplication or disclosure is subject to restrictions applicable to restricted rights software as set forth in FAR 52.227-19 (c)(2).
- 12 You acknowledge that you have read this Agreement, understand it, and agree to be bound by its terms and conditions. Neither party shall be bound by any statement or representation not contained in this Agreement. No change in this Agreement is effective unless written and signed by properly authorized representatives of each party. By opening this diskette package, you agree to accept the terms and conditions of this Agreement.

### **Knopflerfish License**

This product includes software developed by the Knopflerfish Project.

<http://www.knopflerfish.org>

Copyright 2003-2010 The Knopflerfish Project. All rights reserved.

Redistribution and use in source and binary forms, with or without modification, are permitted provided that the following conditions are met:

- Redistributions of source code must retain the copyright notice, this list of conditions and the following disclaimer.
- Redistributions in binary form must reproduce the above copyright notice, this list of conditions and the following disclaimer in the documentation and/or other materials provided with the distribution.
- Neither the name of the KNOPFLERFISH project nor the names of its contributors may be used to endorse or promote products derived from this software without specific prior written permission.

THIS SOFTWARE IS PROVIDED BY THE COPYRIGHT HOLDERS AND CONTRIBUTORS "AS IS" AND ANY EXPRESS OR IMPLIED WARRANTIES, INCLUDING, BUT NOT LIMITED TO, THE IMPLIED WARRANTIES OF MERCHANTABILITY AND FITNESS FOR A PARTICULAR PURPOSE ARE DISCLAIMED. IN NO EVENT SHALL THE COPYRIGHT OWNER OR CONTRIBUTORS BE LIABLE FOR ANY DIRECT, INDIRECT, INCIDENTAL, SPECIAL, EXEMPLARY, OR CONSEQUENTIAL DAMAGES (INCLUDING, BUT NOT LIMITED TO, PROCUREMENT OF SUBSTITUTE GOODS OR SERVICES; LOSS OF USE, DATA, OR PROFITS; OR BUSINESS INTERRUPTION) HOWEVER CAUSED AND ON ANY THEORY OF LIABILITY, WHETHER IN CONTRACT, STRICT LIABILITY, OR TORT (INCLUDING NEGLIGENCE OR OTHERWISE) ARISING IN ANY WAY OUT OF THE USE OF THIS SOFTWARE, EVEN IF ADVISED OF THE POSSIBILITY OF SUCH DAMAGE.

### **Apache License (Version 2.0)**

Apache License  
Version 2.0, January 2004  
<http://www.apache.org/licenses/>

#### **TERMS AND CONDITIONS FOR USE, REPRODUCTION, AND DISTRIBUTION**

##### **1. Definitions.**

"License" shall mean the terms and conditions for use, reproduction, and distribution as defined by Sections 1 through 9 of this document.

"Licensor" shall mean the copyright owner or entity authorized by the copyright owner that is granting the License.

"Legal Entity" shall mean the union of the acting entity and all other entities that control, are controlled by, or are under common control with that entity. For the purposes of this definition, "control" means (i) the power, direct or indirect, to cause the direction or management of such entity, whether by contract or otherwise, or (ii) ownership of fifty percent (50%) or more of the outstanding shares, or (iii) beneficial ownership of such entity.

"You" (or "Your") shall mean an individual or Legal Entity exercising permissions granted by this License.

"Source" form shall mean the preferred form for making modifications, including but not limited to software source code, documentation source, and configuration files.

"Object" form shall mean any form resulting from mechanical transformation or translation of a Source form, including but not limited to compiled object code, generated documentation, and conversions to other media types.

"Work" shall mean the work of authorship, whether in Source or Object form, made available under the License, as indicated by a copyright notice that is included in or attached to the work (an example is provided in the Appendix below).

"Derivative Works" shall mean any work, whether in Source or Object form, that is based on (or derived from) the Work and for which the editorial revisions, annotations, elaborations, or other modifications represent, as a whole, an original work of authorship. For the purposes of this License, Derivative Works shall not include works that remain separable from, or merely link (or bind by name) to the interfaces of, the Work and Derivative Works thereof.

"Contribution" shall mean any work of authorship, including the original version of the Work and any modifications or additions to that Work or Derivative Works thereof, that is intentionally submitted to Licensor for inclusion in the Work by the copyright owner or by an individual or Legal Entity authorized to submit on behalf of the copyright owner. For the purposes of this definition, "submitted" means any form of electronic, verbal, or written communication sent to the Licensor or its representatives, including but not limited to communication on electronic mailing lists, source code control systems, and issue tracking systems that are managed by, or on behalf of, the Licensor for the purpose of discussing and improving the Work, but excluding communication that is conspicuously marked or otherwise designated in writing by the copyright owner as "Not a Contribution."

"Contributor" shall mean Licensor and any individual or Legal Entity on behalf of whom a Contribution has been received by Licensor and subsequently incorporated within the Work.

2. Grant of Copyright License. Subject to the terms and conditions of this License, each Contributor hereby grants to You a perpetual, worldwide, non-exclusive, no-charge, royalty-free, irrevocable copyright license to reproduce, prepare Derivative Works of, publicly display, publicly perform, sublicense, and distribute the Work and such Derivative Works in Source or Object form.
3. Grant of Patent License. Subject to the terms and conditions of this License, each Contributor hereby grants to You a perpetual, worldwide, non-exclusive, no-charge, royalty-free, irrevocable (except as stated in this section) patent license to make, have made, use, offer to sell, sell, import, and otherwise transfer the Work, where such license applies only to those patent claims licensable by such Contributor that are necessarily infringed by their Contribution(s) alone or by combination of their Contribution(s) with the Work to which such Contribution(s) was submitted. If You institute patent litigation against any entity (including a cross-claim or counterclaim in a lawsuit) alleging that the Work or a Contribution incorporated within the Work constitutes direct or contributory patent infringement, then any patent licenses granted to You under this License for that Work shall terminate as of the date such litigation is filed.
4. Redistribution. You may reproduce and distribute copies of the Work or Derivative Works thereof in any medium, with or without modifications, and in Source or Object form, provided that You meet the following conditions:
  - (a) You must give any other recipients of the Work or Derivative Works a copy of this License; and
  - (b) You must cause any modified files to carry prominent notices stating that You changed the files; and
  - (c) You must retain, in the Source form of any Derivative Works that You distribute, all copyright, patent, trademark, and attribution notices from the Source form of the Work, excluding those notices that do not pertain to any part of the Derivative Works; and
  - (d) If the Work includes a "NOTICE" text file as part of its distribution, then any Derivative Works that You distribute must include a readable copy of the attribution notices contained within such NOTICE file, excluding those notices that do not pertain to any part of the Derivative Works, in at least one of the following places: within a NOTICE text file distributed as part of the Derivative Works; within the Source form or documentation, if provided along with the Derivative Works; or, within a display generated by the Derivative Works, if and wherever such third-party notices normally appear. The contents of the NOTICE file are for informational purposes only and do not modify the License. You may add Your own attribution notices within Derivative Works that You distribute, alongside or as an addendum to the NOTICE text from the Work, provided that such additional attribution notices cannot be construed as modifying the License.

You may add Your own copyright statement to Your modifications and may provide additional or different license terms and conditions for use, reproduction, or distribution of Your modifications, or for any such Derivative Works as a whole, provided Your use, reproduction, and distribution of the Work otherwise complies with the conditions stated in this License.

5. Submission of Contributions. Unless You explicitly state otherwise, any Contribution intentionally submitted for inclusion in the Work by You to the Licensor shall be under the terms and conditions of this License, without any additional terms or conditions. Notwithstanding the above, nothing herein shall supersede or modify the terms of any separate license agreement you may have executed with Licensor regarding such Contributions.
6. Trademarks. This License does not grant permission to use the trade names, trademarks, service marks, or product names of the Licensor, except as required for reasonable and customary use in describing the origin of the Work and reproducing the content of the NOTICE file.
7. Disclaimer of Warranty. Unless required by applicable law or agreed to in writing, Licensor provides the Work (and each Contributor provides its Contributions) on an "AS IS" BASIS, WITHOUT WARRANTIES OR CONDITIONS OF ANY KIND, either express or implied, including, without limitation, any warranties or conditions of TITLE, NON-INFRINGEMENT, MERCHANTABILITY, or FITNESS FOR A PARTICULAR PURPOSE. You are solely responsible for determining the appropriateness of using or redistributing the Work and assume any risks associated with Your exercise of permissions under this License.
8. Limitation of Liability. In no event and under no legal theory, whether in tort (including negligence), contract, or otherwise, unless required by applicable law (such as deliberate and grossly negligent acts) or agreed to in writing, shall any Contributor be liable to You for damages, including any direct, indirect, special, incidental, or consequential damages of any character arising as a result of this License or out of the use or inability to use the Work (including but not limited to damages for loss of goodwill, work stoppage, computer failure or malfunction, or any and all other commercial damages or losses), even if such Contributor has been advised of the possibility of such damages.
9. Accepting Warranty or Additional Liability. While redistributing the Work or Derivative Works thereof, You may choose to offer, and charge a fee for, acceptance of support, warranty, indemnity, or other liability obligations and/or rights consistent with this License. However, in accepting such obligations, You may act only on Your own behalf and on Your sole responsibility, not on behalf of any other Contributor, and only if You agree to indemnify, defend, and hold each Contributor harmless for any liability incurred by, or claims asserted against, such Contributor by reason of your accepting any such warranty or additional liability.

END OF TERMS AND CONDITIONS

APPENDIX: How to apply the Apache License to your work.

To apply the Apache License to your work, attach the following boilerplate notice, with the fields enclosed by brackets "[ ]" replaced with your own identifying information. (Don't include the brackets!) The text should be enclosed in the appropriate comment syntax for the file format. We also recommend that a file or class name and description of purpose be included on the same "printed page" as the copyright notice for easier identification within third-party archives.

Copyright [yyyy] [name of copyright owner]

Licensed under the Apache License, Version 2.0 (the "License"); you may not use this file except in compliance with the License. You may obtain a copy of the License at

<http://www.apache.org/licenses/LICENSE-2.0>

Unless required by applicable law or agreed to in writing, software distributed under the License is distributed on an "AS IS" BASIS, WITHOUT WARRANTIES OR CONDITIONS OF ANY KIND, either express or implied. See the License for the specific language governing permissions and limitations under the License.

## Energiebesparingsfunctie

Het apparaat is uitgerust met een **energiebesparende stand**, waarbij het energieverbruik wordt beperkt na het verstrijken van een bepaalde tijdsperiode nadat het apparaat het laatst werd gebruikt, en met een **slaapstand**, waarbij de printer- en faxfuncties in een wachtstand komen te staan, maar het energieverbruik tot een minimum wordt beperkt wanneer er gedurende een bepaalde tijdsperiode geen activiteiten hebben plaatsgevonden op het apparaat. Het apparaat is tevens uitgerust met een **Uitschakelstand** waarbij het apparaat automatisch uitschakelt nadat een bepaalde tijd na het laatste gebruik van het apparaat is verstreken.

### Energiebesparende stand

Het apparaat schakelt automatisch in de energiebesparende stand één minuut nadat het apparaat voor het laatst werd gebruikt. De tijdsperiode waarin er geen activiteiten plaatsvinden voordat de energiebesparende stand wordt geactiveerd, kan worden verlengd. Raadpleeg voor meer informatie [Energiebesparende stand en automatische energiebesparende stand \(pagina 2-17\)](#).

### Slaapstand

Het apparaat schakelt de slaapstand automatisch in wanneer er 1 minuut is verstreken sinds het apparaat voor het laatst werd gebruikt. De tijdsperiode waarin er geen activiteiten plaatsvinden voordat de slaapstand wordt geactiveerd, kan worden verlengd. Zie voor meer informatie [Slaapstand en automatische slaapstand \(pagina 2-20\)](#).

### Uitschakelstand

Het apparaat schakelt 1 uur na het laatste gebruik automatisch naar de uitschakelstand. De tijdsperiode waarin er geen activiteiten plaatsvinden voordat de uitschakelstand wordt geactiveerd, kan worden verlengd door de uitschakeltimer te regelen. U kunt ook regels selecteren waarbij het apparaat voor afzonderlijk aangewezen functies de uitschakelstand betreedt. Zie voor meer informatie de *Engelse gebruikershandleiding*.

## Automatische dubbelzijdige kopieerfunctie

Dit apparaat beschikt over dubbelzijdig kopiëren als standaardfunctie. Als u bijvoorbeeld twee enkelzijdige originelen als dubbelzijdige kopie op één vel papier kopieert, kunt u de gebruikte hoeveelheid papier beperken. Raadpleeg voor meer informatie [Dubbelzijdig \(pagina 6-13\)](#).

Afdrukken in de duplexmodus vermindert papierverbruik en draagt bij aan het behoud van bossen. Duplexmodus vermindert tevens de hoeveelheid papier die ingekocht moet worden en vermindert daardoor de kosten. Het is daarom aan te bevelen dat machines die dubbelzijdig kunnen afdrukken, standaard worden ingesteld in de duplexmodus.

## Gerecycled papier

Voor het behoud en duurzaam gebruik van de bossen wordt aanbevolen om gerecycled en nieuw papier te gebruiken dat op de meest milieuvriendelijke manier wordt geproduceerd of voorzien is van erkende milieukeurmerken, en die voldoen aan EN 12281:2002\* of een vergelijkbare kwaliteitsstandaard.

Deze apparatuur ondersteunt ook printen op papier van 64 g/m<sup>2</sup>. Wanneer dergelijk papier, dat minder ruwgrondstoffen bevat, gebruikt wordt, leidt dit tot meer besparingen van natuurlijke bronnen.

\* : EN12281:2002 "Papier voor drukwerk en kantoor - Eisen aan kopieerpapier voor kopieerprocessen met droge toner"

Uw verkoop- of servicevertegenwoordiger kan informatie geven over aanbevolen papersoorten.

## Milieuvoordelen van "Energiebeheer"

Om het stroomverbruik te beperken, is dit apparaat voorzien van een functie voor energiebeheer die automatisch de energiebesparende stand inschakelt wanneer het apparaat gedurende een bepaalde tijd niet actief is.

Hoewel het de apparatuur enige tijd vergt weer terug te keren naar modus KLAAR vanuit de spaarstand, is een belangrijke vermindering in energieverbruik mogelijk. Het wordt aanbevolen de machine te gebruiken met deactiveringstijd voor de spaarstand in de standaardinstelling.

## Energy Star-programma (ENERGY STAR®)



Als bedrijf dat deelneemt aan het internationale Energy Star-programma hebben wij vastgesteld dat dit apparaat voldoet aan de standaarden zoals bepaald in het internationale Energy Star-programma.

ENERGY STAR® is een vrijwillig programma voor energie-efficiëntie met als doel het ontwikkelen en promoten van producten met een hoge energie-efficiëntie om zo het broeikas effect te helpen voorkomen. Door ENERGY STAR® -gekwalficeerde producten aan te schaffen kunnen klanten helpen de emissies van broeikasgassen te verminderen tijdens gebruik van het product en te besparen op de energieregerelateerde kosten.



# 2 Het apparaat installeren en instellen

Dit hoofdstuk bevat informatie voor de beheerder van dit apparaat, zoals de onderdeelnamen, het aansluiten van kabels en het installeren van software.

Onderdeelnamen .....	2-2
Buitenzijde apparaat .....	2-2
Aansluitingen/binnenzijde .....	2-3
Met verbonden optionele apparatuur .....	2-4
Aansluiten van het apparaat en andere apparaten .....	2-5
Kabels aansluiten .....	2-6
LAN-kabel aansluiten .....	2-6
USB-kabel aansluiten .....	2-7
Netvoedingskabel aansluiten .....	2-7
Aan- en uitzetten .....	2-8
Aanzetten .....	2-8
Uitzetten .....	2-8
Aanmelden/afmelden .....	2-9
Aanmelden .....	2-9
Afmelden .....	2-10
Standaardinstellingen van het apparaat .....	2-11
Datum en tijd instellen .....	2-11
Netwerk instellen (Aansluiting LAN-kabel) .....	2-13
Energiebesparende functie .....	2-17
Energiebesparende stand en automatische energiebesparende stand .....	2-17
Slaapstand en automatische slaapstand .....	2-20
Software installeren .....	2-25
Software op DVD (Windows) .....	2-25
Software in Windows installeren .....	2-26
De software verwijderen .....	2-31
Software installeren op Mac-computers .....	2-32
TWAIN-stuurprogramma instellen .....	2-34
WIA-driver instellen .....	2-36
De teller controleren .....	2-37
Command Center RX .....	2-38
Toegang tot Command Center RX .....	2-39
Beveiligingsinstellingen wijzigen .....	2-41
Machinegegevens wijzigen .....	2-43
E-mailinstellingen .....	2-45
Bestemmingen registreren .....	2-49

# Onderdeelnamen

## Buitenzijde apparaat

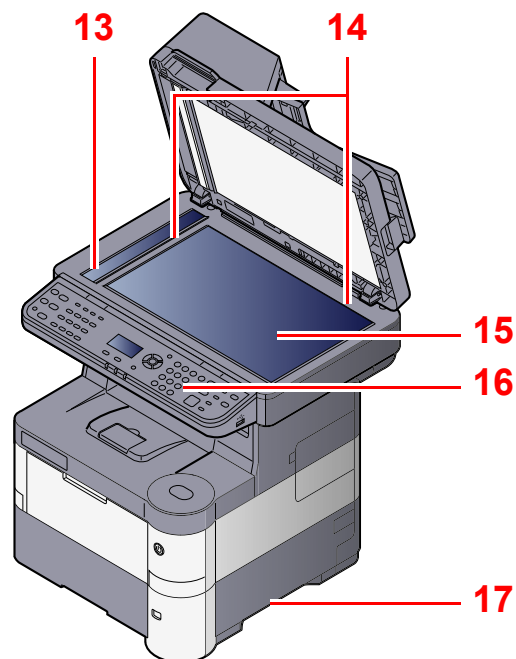
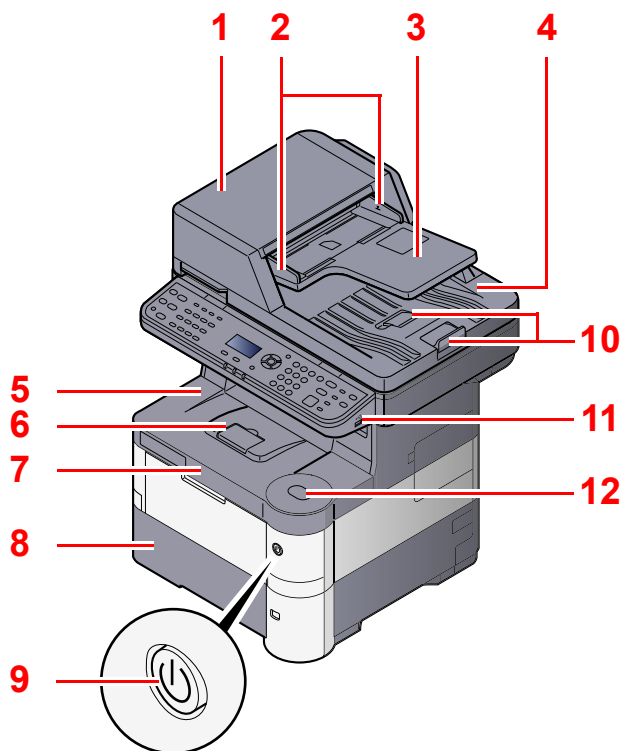

- 1 Documenttoevoer
- 2 Breedtegeleiders voor originelen
- 3 Origineleninvoer
- 4 Originelenuitvoer
- 5 Binnenlade
- 6 Papierstopper
- 7 Voorklep
- 8 Cassette 1
- 9 Hoofdschakelaar

- 10 Originelenstopper
- 11 Sleuf voor USB-geheugen
- 12 Knop voor openen voorklep
- 13 Sleufglas
- 14 Aanduidingen origineelformaat
- 15 Glasplaat
- 16 Bedieningspaneel
- 17 Hendels

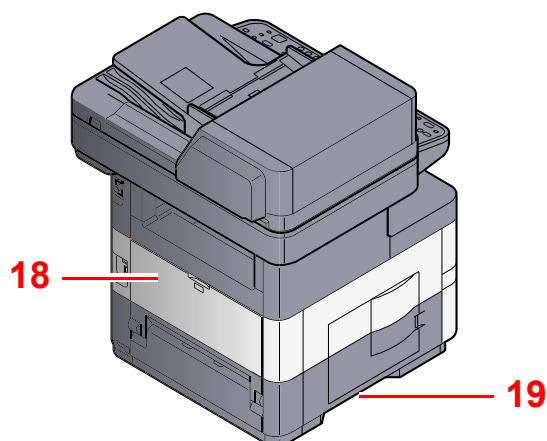

- 18 Achterklep
- 19 Hendels

 [Met verbonden optionele apparatuur \(pagina 2-4\)](#)



## Aansluitingen/binnenzijde

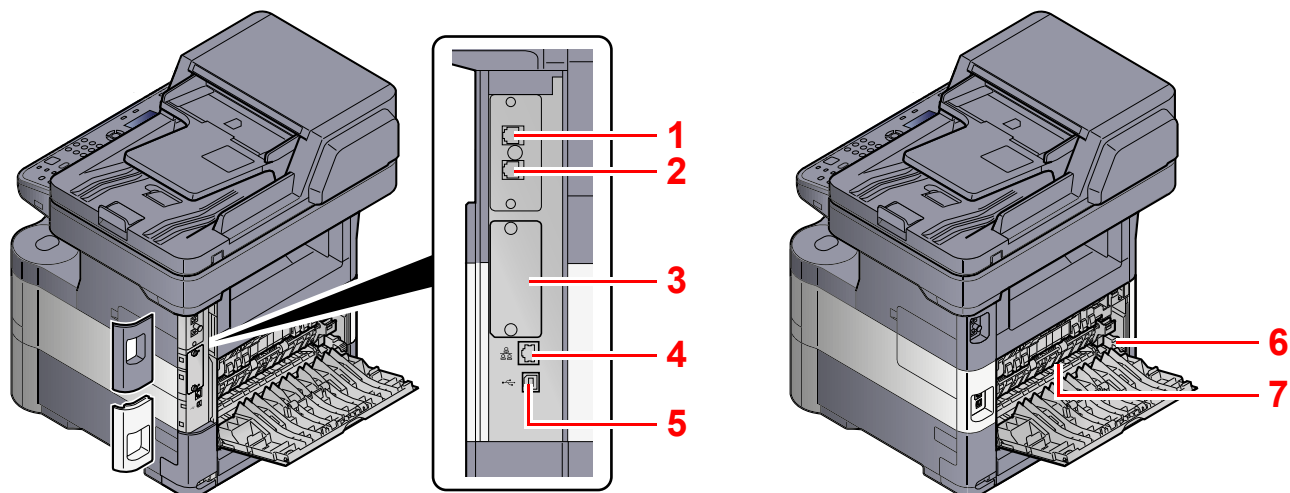

- 1 LIJN-aansluiting
- 2 TEL-aansluiting
- 3 Optionele interface
- 4 Netwerkitinterface-aansluiting

- 5 USB-interface-aansluiting
- 6 Envelophendel
- 7 Fuserklep

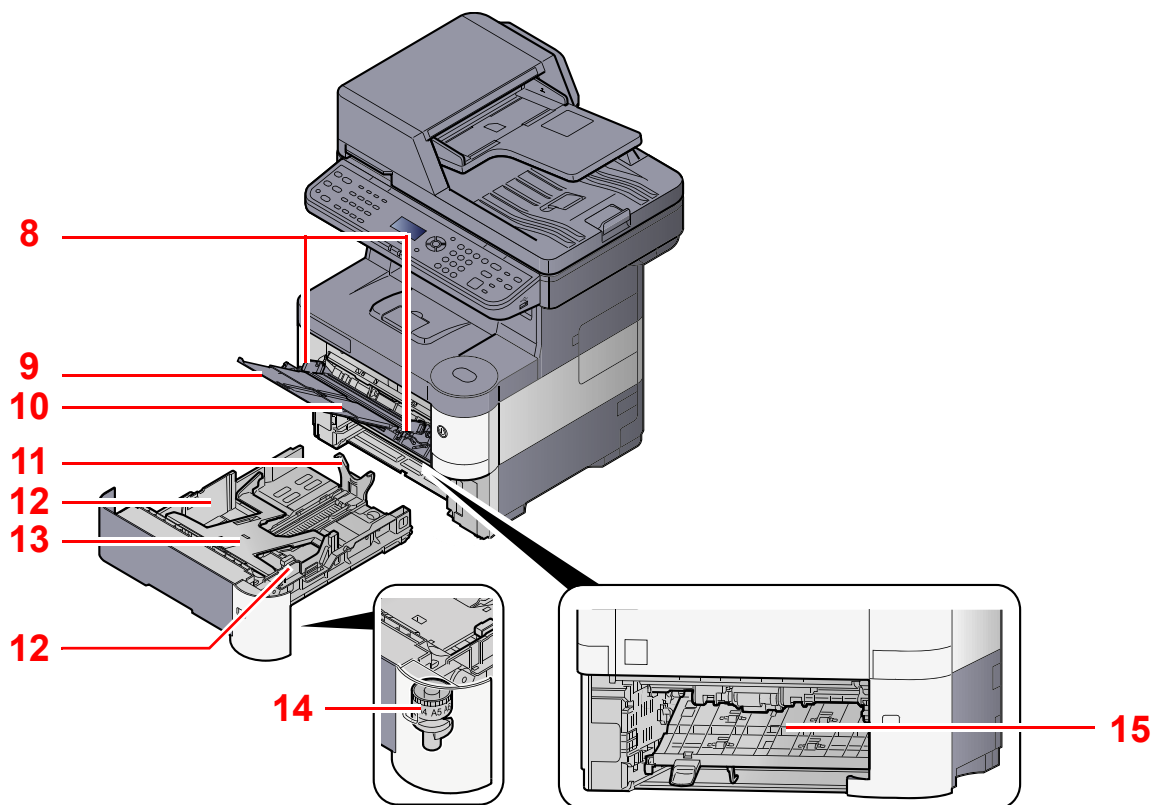

- 8 Papierbreedtegeleiders
- 9 Verlengstuk van de multifunctionele lade
- 10 Multifunctionele lade
- 11 Papierlengtegeleider

- 12 Papierbreedtegeleiders
- 13 Bodemplaat
- 14 Formaatknop
- 15 Duplexklep

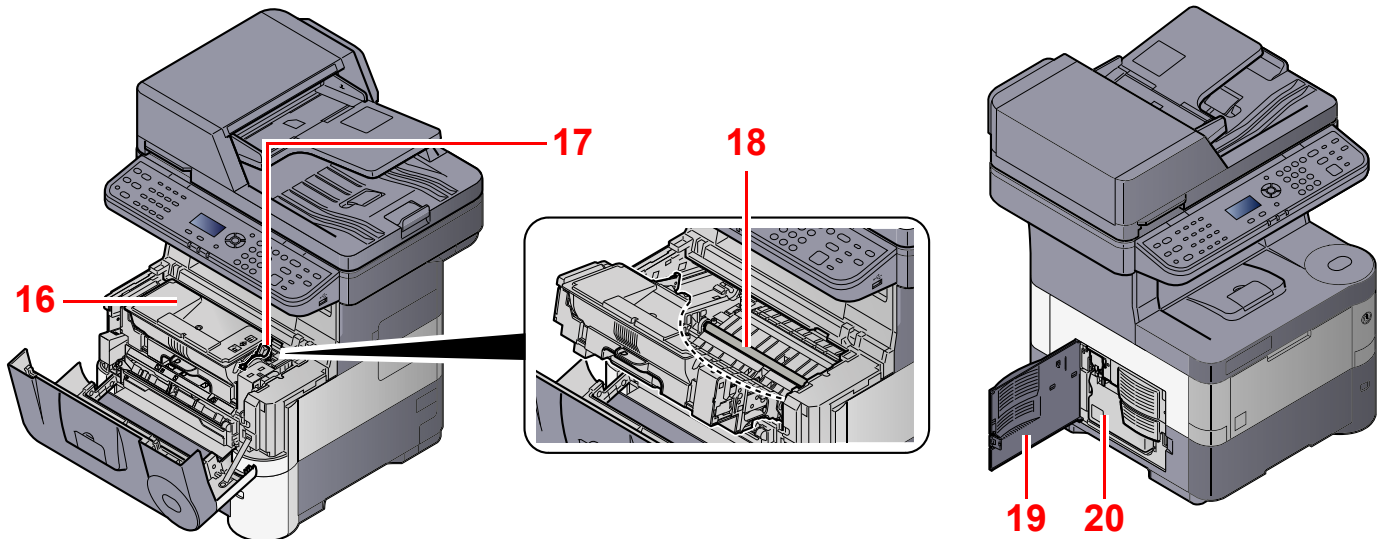

- 16 Tonercontainer (Black)
- 17 Tonercontainerontgrendeling
- 18 Registratierol

- 19 Linkerlep
- 20 Tonerafvalbak

## Met verbonden optionele apparatuur

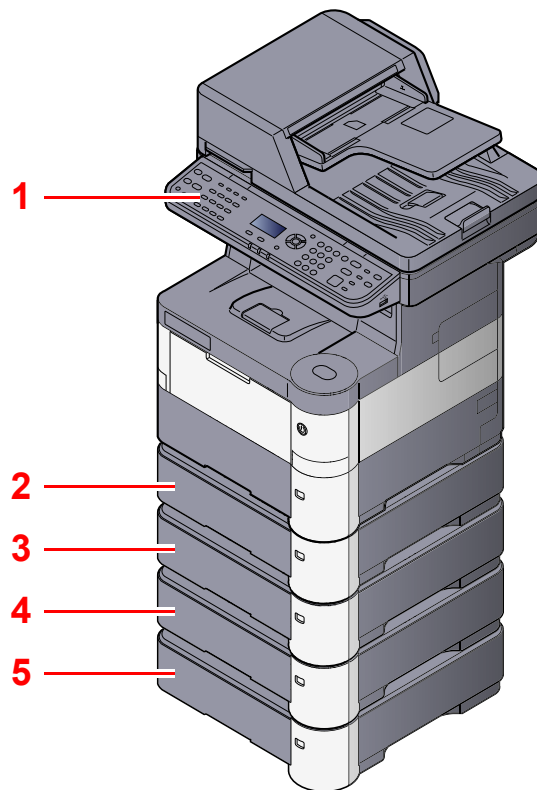

- 1 Kaartlezer
- 2 Cassette 2
- 3 Cassette 3

- 4 Cassette 4
- 5 Cassette 5

 [Optionele apparatuur \(pagina 8-2\)](#)

# Aansluiten van het apparaat en andere apparaten

Bereid de kabels voor die nodig zijn voor de omgeving en het gebruiksdoel van het apparaat.

## Het apparaat aansluiten op de pc via USB

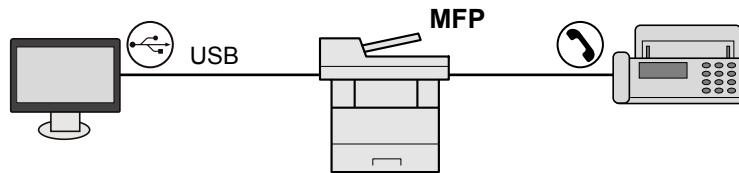

## Het apparaat aansluiten op de pc op het netwerk

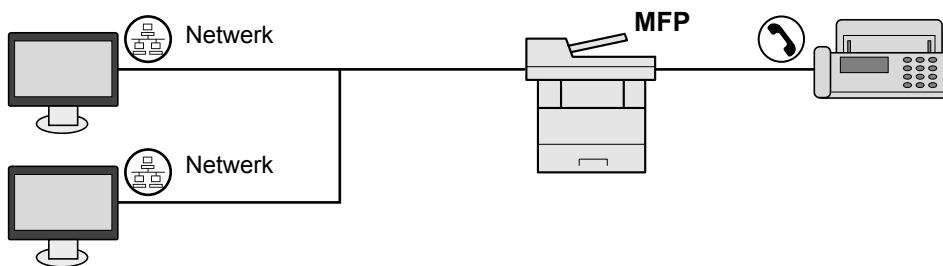

### **OPMERKING**

Als u het apparaat gebruikt aangesloten op de optionele draadloze interface kit, hoeft u geen verbinding te maken met de LAN-kabel. Voor het gebruik van draadloze LAN, moeten de standaardinstellingen van het apparaat met behulp van het Systeemmenu worden gewijzigd.

 Option. netwerk (Raadpleeg de *Engelse gebruikershandleiding*)

## Kabels die gebruikt kunnen worden

Verbindingsomgeving	Functie	Benodigde kabel
Sluit een LAN-kabel aan op het apparaat.	Printer/Scanner/Netwerk FAX* <sup>1</sup>	LAN-kabel (10BASE-T, 100BASE-TX, 1000BASE-T)
Sluit een USB-kabel aan op het apparaat.	Printer/Scanner (TWAIN/WIA)	USB2.0 compatibele kabel (Hi-Speed USB conform, max. 5,0 m)

\*1 Alleen bij producten waarop de faxfunctie geïnstalleerd is.

# Kabels aansluiten

## LAN-kabel aansluiten

✓ **BELANGRIJK**

Als het apparaat is ingeschakeld, zet u de hoofdschakelaar uit.

🔍 [Uitzetten \(pagina 2-8\)](#)

### 1 Sluit de kabel op het apparaat aan.

- 1 Sluit de LAN-kabel aan op de netwerkpoort.

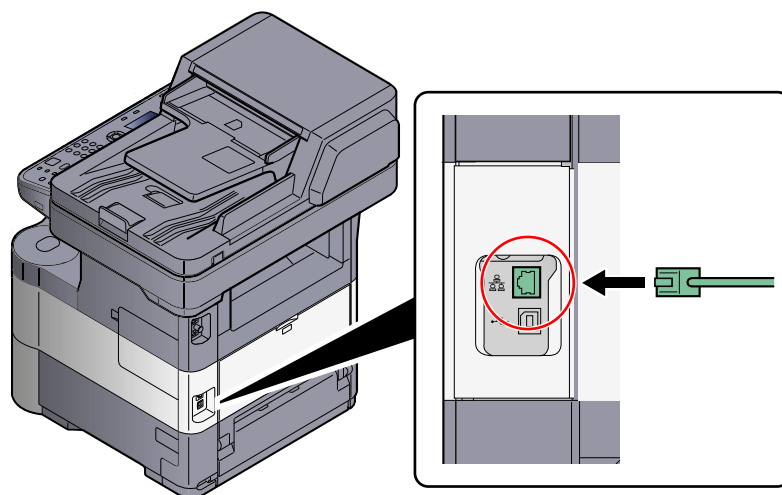

- 2 Sluit het andere uiteinde van de kabel aan op de hub.

### 2 Maak het apparaat gebruiksklaar.

Schakel het apparaat in en configureer het netwerk.

🔍 Raadpleeg [Netwerk instellen \(Aansluiting LAN-kabel\) op pagina 213](#) voor meer informatie.

## USB-kabel aansluiten

✓ **BELANGRIJK**

Als het apparaat is ingeschakeld, zet u de hoofdschakelaar uit.

🔍 [Uitzetten \(pagina 2-8\)](#)

### 1 Sluit de kabel op het apparaat aan.

- 1 Sluit de USB-kabel aan op de USB-interface-aansluiting, die zich aan de linkerkzijde van het apparaat bevindt.

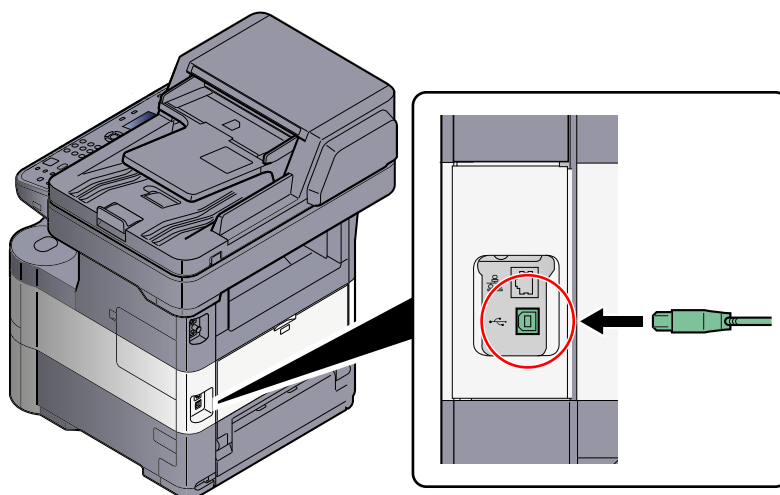

- 2 Sluit het andere uiteinde van de kabel aan op de PC.

## Netvoedingskabel aansluiten

### 1 Sluit de kabel op het apparaat aan.

- 1 Verwijder de afdekking.

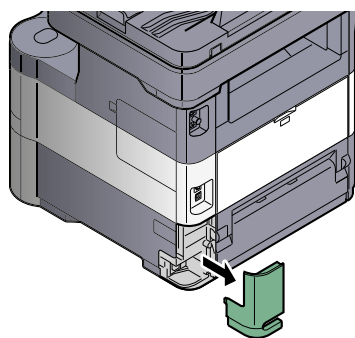

- 2 Sluit een kant van de bijgeleverde netvoedingskabel op het apparaat en de andere kant op het stopcontact aan.

✓ **BELANGRIJK**

Gebruik uitsluitend de netvoedingskabel die bij het apparaat wordt geleverd.

# Aan- en uitzetten

## Aanzetten

- 1 Zet de hoofdschakelaar aan.

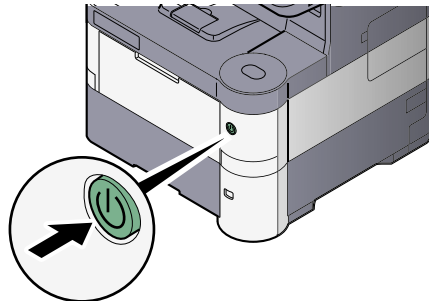

✓ **BELANGRIJK**

Wanneer u de hoofdschakelaar uitschakelt, mag u deze niet meteen weer inschakelen. Wacht meer dan 5 seconden en zet vervolgens de hoofdschakelaar aan.

## Uitzetten

✓ **BELANGRIJK**

Als het lampje [Verwerken] of [Geheugen] brandt, dan is het apparaat bezig. Het uitschakelen van de hoofdschakelaar terwijl het apparaat bezig is, kan storingen veroorzaken.

- 1 Zet de hoofdschakelaar uit.

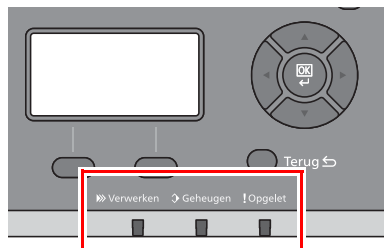

Controleer of de lampjes uit zijn.

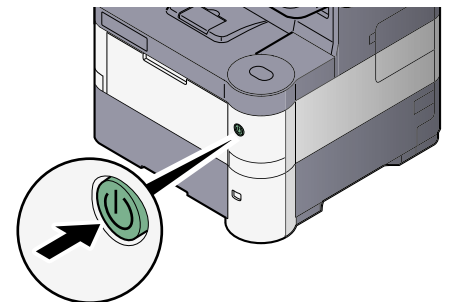

Wanneer het apparaat gedurende langere tijd niet wordt gebruikt...

**! VOORZICHTIG**

Als u dit apparaat gedurende langere tijd niet gebruikt (bijvoorbeeld 's nachts), zet het dan uit met de hoofdschakelaar. Als u het apparaat nog langer niet gebruikt (bijvoorbeeld tijdens de vakantie), haal dan om veiligheidsredenen de stekker uit het stopcontact. Als op het apparaat de faxfunctie geïnstalleerd is en u zet het apparaat uit met de hoofdschakelaar, dan is het verzenden en ontvangen van faxen uitgeschakeld.

✓ **BELANGRIJK**

Verwijder het papier uit de cassettes en berg het op in de afgesloten bewaarzak voor papier om het tegen vocht te beschermen.

# Aanmelden/afmelden

Wanneer u een functie instelt die systeembeheerrechten vereist of wanneer verificatie voor aanmelden door gebruikers is ingeschakeld, dient u uw login gebruikersnaam en login wachtwoord in te voeren.

## OPMERKING

De standaard gebruikersnaam en het wachtwoord die in de fabriek zijn ingesteld, worden hieronder getoond.

Aanmeld.gebr.nm	Aanmeld.wachtw.
4000	4000

Aanmelden is niet mogelijk als u uw aanmeldingsgebruikersnaam en -wachtwoord vergeten bent. Meld u zich in dit geval aan met de toegangsrechten van de beheerder en wijzig uw aanmeldingsgebruikersnaam en -wachtwoord.

## Aanmelden

### 1 Voer de aanmeldingsgebruikersnaam in.

- Als dit scherm verschijnt tijdens het uitvoeren van de werkzaamheden, druk dan op de toets [OK] terwijl de kolom voor het invoeren van een aanmeldingsgebruikersnaam wordt geselecteerd.

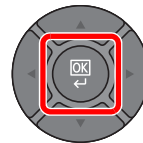
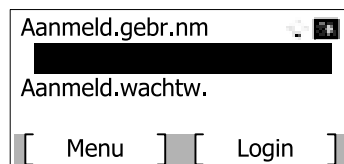

## OPMERKING

- Als [Netw.verificatie] als methode voor gebruikersverificatie geselecteerd is, wordt [Menu] weergegeven. Druk op [Menu] en selecteer [Aanmeld.type]; vervolgens is het mogelijk om de verificatiebestemming als [Lokale verif.] of [Netw.verificatie] te selecteren.
- Druk op [Menu] en selecteer [Domein]; vervolgens is het mogelijk om uit de geregistreerde domeinen te kiezen.

- Voer de aanmeldingsgebruikersnaam in met de cijfertoetsen en druk op de toets [OK].

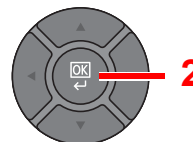
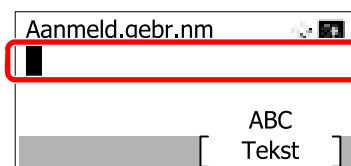

## OPMERKING

Als "Aanmelding" [Kies karakter] is, dan wordt het scherm weergegeven om informatie in te voeren door uit de tekens op het berichtenscherm te kiezen. Raadpleeg de *Engelse gebruikershandleiding*.



[Invoermethode voor tekens \(pagina 8-5\)](#)

## 2 Voer het aanmeldingswachtwoord in.

- 1 Druk op de toets [▼] om de kolom voor het invoeren van een aanmeldingswachtwoord te selecteren en druk op de toets [OK].

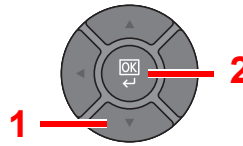
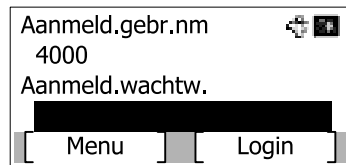

- 2 Voer het aanmeldingswachtwoord in met de cijfertoetsen en druk op de toets [OK].

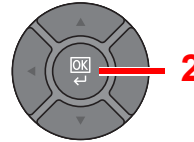
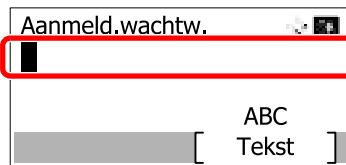

## 3 Druk op [Login].

## Afmelden



U kunt zich afmelden bij het apparaat door op de toets **[Verificatie/Afmelden]** te drukken. Het invoerscherm voor de aanmeldingsgebruikersnaam en het aanmeldingswachtwoord verschijnt opnieuw.

Gebruikers worden automatisch afgemeld in de volgende situaties:

- Als het apparaat naar de standby- of slaapstand gaat.
- Als de automatische bedieningspaneel-reset wordt geactiveerd.



# Standaardinstellingen van het apparaat

Alvorens dit apparaat in gebruik te nemen, configureert u de instellingen zoals datum en tijd, netwerkconfiguratie en energiebesparende functies naargelang de behoeften.

## OPMERKING

De standaardinstellingen van het apparaat kunnen worden gewijzigd vanaf Systeemmenu. Raadpleeg voor instellingen die vanuit het Systeemmenu te configureren zijn, de *Engelse gebruikershandleiding*.

## Datum en tijd instellen

Volg de onderstaande stappen om de lokale datum en tijd op de plaats van installatie in te stellen.

Wanneer u een e-mail verzendt met de verzendfunctie, zullen de hier ingestelde datum en tijd in de kop van het e-mailbericht worden toegevoegd. Stel de datum, de tijd en het tijdsverschil met GMT in van de regio waar het apparaat wordt gebruikt.

## OPMERKING

- Als het gebruikersaanmeldingsbeheer ingeschakeld is, dan kunt u de instellingen enkel wijzigen door aan te melden met de toegangsrechten van de beheerder.

Als het gebruikersaanmeldingsbeheer uitgeschakeld is, dan verschijnt het gebruikersverificatiescherm. Voer een aanmeldingsgebruikersnaam en wachtwoord in en druk op [Aanmelden].

De standaard gebruikersnaam en wachtwoord die in de fabriek zijn ingesteld, worden hieronder getoond.

Aanmeld.gebr.nm	Aanmeld.wachtw.
4000	4000

- Stel het tijdsverschil in voor u de datum en de tijd instelt.

### 1 Roep het scherm op.

- Druk op de toets [Systeemmenu/Tellers].

Systeemmenu/  
Tellers



- Druk op de toets [▲] of [▼] om [Algemene instell] te selecteren, en druk op de toets [OK].

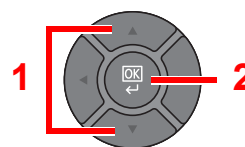
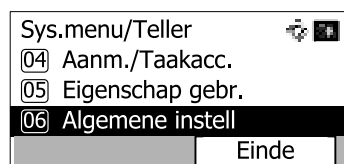

- Druk op de toets [▲] of [▼] om [Datuminstelling] te selecteren, en druk op de toets [OK].

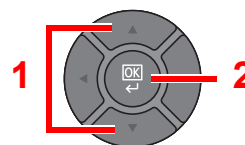
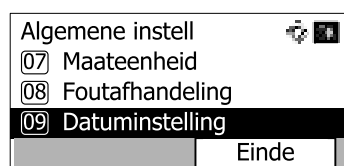

## 2 Configureer de instellingen.

- 1 Druk op de toets [▲] of [▼] om [Tijdzone Instell] te selecteren, en druk op de toets [OK].

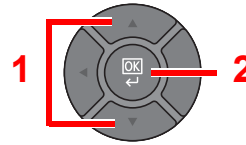
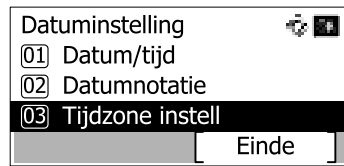

- 2 Druk op de toets [▲] of [▼] om de tijdzone in te stellen en druk op de toets [OK].

- 3 Druk op de toets [▲] of [▼] om [Zomertijd] te selecteren, en druk op de toets [OK].

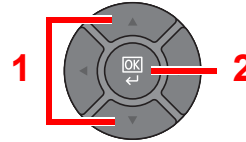
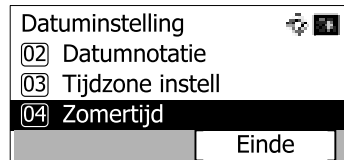

### OPMERKING

Als u een regio kiest zonder zomertijd, dan verschijnt het scherm voor het instellen van de zomertijd niet.

- 4 Druk op de toets [▲] of [▼] om [Uit] of [Aan] te selecteren, en druk op de toets [OK].

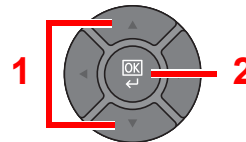
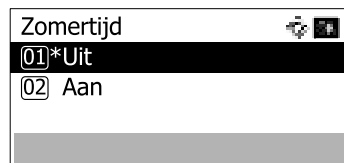

- 5 Druk op de toets [▲] of [▼] om [Datum/tijd] te selecteren, en druk op de toets [OK].

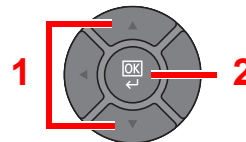
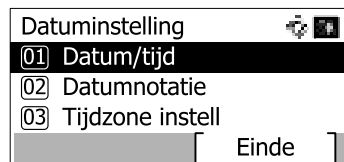

- 6 Druk op de toets [▲] of [▼] om het jaar, de maand en de dag in te stellen.

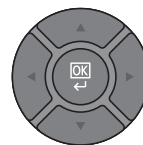
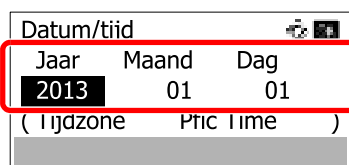

Druk op de toets [◀] en [▶] om de cursor naar rechts en links te verplaatsen.

- 7 Druk op de toets [OK].

- 8 Druk op de toets [▲] of [▼] om het uur, de minuten en de seconden in te stellen.

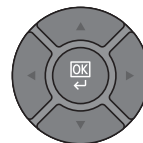
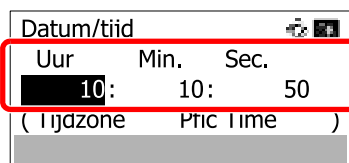

Druk op de toets [◀] en [▶] om de cursor naar rechts en links te verplaatsen.

- 9 Druk op de toets [OK].

## Netwerk instellen (Aansluiting LAN-kabel)

Het apparaat is uitgerust met een netwerkinterface die compatibel is met netwerkprotocollen zoals TCP/IP (IPv4), TCP/IP (IPv6), NetBEUI en IPSec. Deze maakt afdrucken via het netwerk op Windows, Macintosh, UNIX en andere platformen mogelijk.

In dit hoofdstuk wordt de procedure van IPv4-instellingen voor TCP/IP-instellingen uitgelegd. De standaardinstellingen zijn "TCP/IP-protocol: Aan, DHCP: Aan, Auto-IP: Aan".

### **OPMERKING**

- Als het gebruikersaanmeldingsbeheer ingeschakeld is, dan kunt u de instellingen enkel wijzigen door aan te melden met de toegangsrechten van de beheerder.

Als het gebruikersaanmeldingsbeheer uitgeschakeld is, dan verschijnt het gebruikersverificatiescherm. Voer een aanmeldingsgebruikersnaam en wachtwoord in en druk op [Aanmelden].

De standaard gebruikersnaam en wachtwoord die in de fabriek zijn ingesteld, worden hieronder getoond.

Aanmeld.gebr.nm	Aanmeld.wachtw.
4000	4000

- Vraag vooraf het IP-adres aan uw netwerkbeheerder en houd deze bij de hand wanneer u deze instelling wenst te configureren.

In de volgende gevallen moet het IP-adres van de DNS-server op de Command Center RX worden ingesteld.

- Bij gebruik van de hostnaam met "DHCP" instelling op "Uit"
- Bij gebruik van de DNS server met IP-adres dat niet automatisch is toegewezen door DHCP.

Raadpleeg **Command Center RX User Guide**.

- Voor andere netwerkinstellingen, raadpleeg de *Engelse gebruikershandleiding*.

## 1 Roep het scherm op.

- Druk op de toets [Systeemmenu/Tellers].

Systeemmenu/  
Tellers



- Druk op de toets [▲] of [▼] om [Systeem/Netwerk] te selecteren, en druk op de toets [OK].

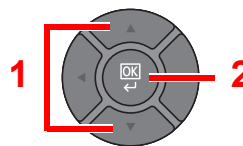
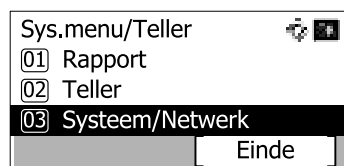

- Druk op de toets [▲] of [▼] om [Netwerk inst.] te selecteren, en druk op de toets [OK].

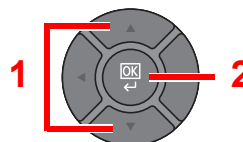
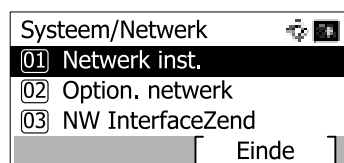

- 4 Druk op de toets [▲] of [▼] om [TCP/IP instel.] te selecteren, en druk op de toets [OK].

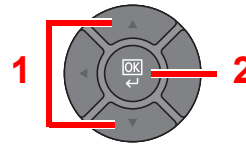
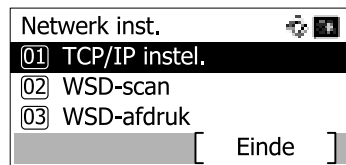

- 5 Druk op de toets [▲] of [▼] om [IPv4 Instelling] te selecteren, en druk op de toets [OK].

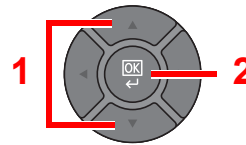
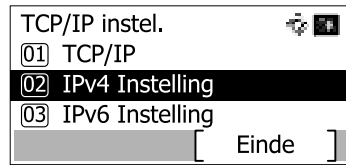

## 2 Configureer de instellingen.

### Bij het instellen van het statische IP-adres

- 1 Druk op de toets [▲] of [▼] om [DHCP] te selecteren, en druk op de toets [OK].

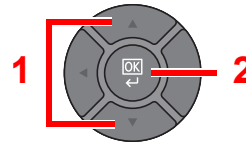
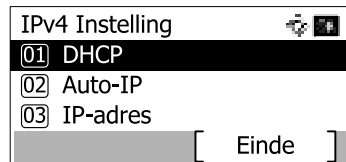

- 2 Druk op de toets [▲] of [▼] om [Uit] te selecteren, en druk op de toets [OK].

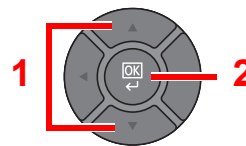
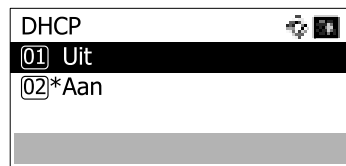

- 3 Druk op de toets [▲] of [▼] om [IP-adres] te selecteren, en druk op de toets [OK].

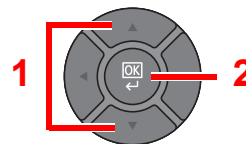
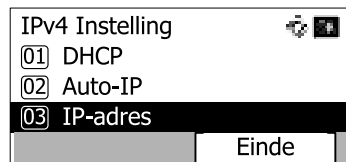

- 4 Gebruik de numerieke toetsen of druk op de toets [▲] of [▼] om het IP-adres in te stellen.

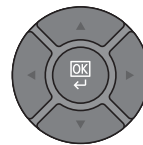
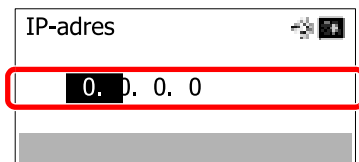

U kunt een willekeurige waarde instellen tussen 000 en 255.

Verhoog of verlaag de cijfers door te drukken op de toets [▲] of [▼]. Gebruik [◀] of [▶] om de zone voor gegevensinvoer te verplaatsen.

- 5 Druk op de toets [OK].

- 6 Druk op de toets [▲] of [▼] om [Subnetmasker] te selecteren, en druk op de toets [OK].

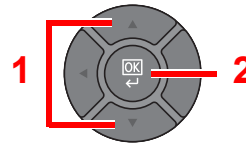
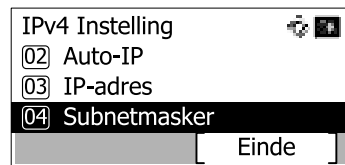

- 7 Gebruik de cijfertoetsen of druk op de toets [▲] of [▼] om het subnetmasker in te stellen.

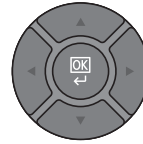
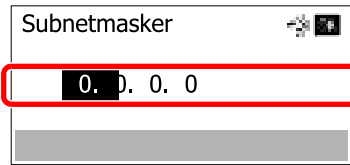

U kunt een willekeurige waarde instellen tussen 000 en 255. De invoerwijze is dezelfde als voor het IP-adres.

- 8 Druk op de toets [OK].

- 9 Druk op de toets [▲] of [▼] om [Default Gateway] te selecteren, en druk op de toets [OK].

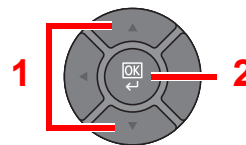
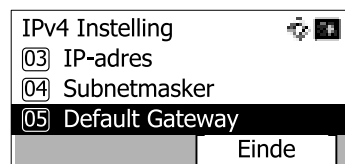

- 10 Gebruik de cijfertoetsen of druk op de toets [▲] of [▼] om de default gateway in te stellen.

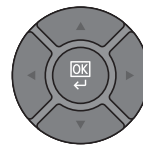
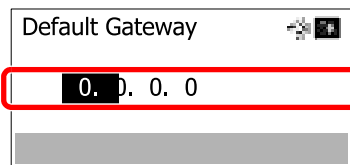

U kunt een willekeurige waarde instellen tussen 000 en 255. De invoerwijze is dezelfde als voor het IP-adres.

- 11 Druk op de toets [OK].

 **BELANGRIJK**

**Start, na het wijzigen van de instelling, het netwerk opnieuw op via het systeemmenu of zet het apparaat UIT en vervolgens weer AAN.**



Start opnieuw (Raadpleeg de to *Engelse gebruikershandleiding*)

 **OPMERKING**

Het netwerk kan worden geconfigureerd vanaf de pc via Command Center RX. Raadpleeg **Command Center RX User Guide**.

## Instellingen voor draadloze netwerken

Wanneer de optionele Wireless Network Interface Kit (IB-51) op het apparaat is geïnstalleerd en de verbindinginstellingen zijn geconfigureerd, is het mogelijk om af te drukken in een draadloos netwerk (draadloos LAN)-omgeving. Het volgende is een inleiding tot de instellingen voor verbinding met behulp van de Quick Setup.

De volgende vier instellingen kunnen worden geconfigureerd in Quick Setup. Stel het draadloze netwerk in door de Engelse gebruikershandleiding te raadplegen.

### Beschikb.Netwerk

Geeft de toegangspunten weer waarmee het apparaat zich kan verbinden. Selecteer het toegangspunt waarmee verbonden moet worden.

### Drukknop

Als het toegangspunt de drukknopmethode ondersteunt, kunnen de draadloze instellingen met behulp van de drukknop geconfigureerd worden. Druk op de knop voor automatische set-up van draadloze netwerken op het toegangspunt; de verbinding wordt gestart door op [Volgende] te drukken.



### OPMERKING

De drukknopmethode ondersteunt alleen de WPS (WiFi beschermde set-up).

### PIN (apparaat)

Start de verbinding met behulp van de PIN-code van het apparaat. Voer de PIN-code in het toegangspunt in. De PIN-code van het apparaat wordt automatisch gegenereerd.

### PIN (terminal)

Start de verbinding met behulp van de PIN-code van het toegangspunt. Voer de PIN-code van het toegangspunt in.

# Energiebesparende functie

Als een bepaalde periode verstrijkt nadat het apparaat voor het laatst is gebruikt, treedt het automatisch in de energiebesparende stand om het stroomverbruik te beperken. Als er nog meer tijd verstrijkt zonder dat het apparaat wordt gebruikt, treedt het automatisch in de slaapstand die het stroomverbruik tot een minimum beperkt.. Als het apparaat niet gebruikt wordt terwijl het in de slaapstand staat, wordt het automatisch uitgeschakeld.

Om de energiebesparende functie te gebruiken, configureert u de volgende instellingen:

- [Energiebesparende stand en automatische energiebesparende stand \(pagina 2-17\)](#)
- [Slaapstand en automatische slaapstand \(pagina 2-20\)](#)
- Raadpleeg de *Engelse gebruikershandleiding*

## Energiebesparende stand en automatische energiebesparende stand

### Energiebesparende stand

Als het apparaat gedurende bepaalde tijd niet gebruikt wordt, gaat het lampje [**Spaarstand**] branden en wordt het scherm donker om het energieverbruik te besparen. Deze stand heet de energiebesparende stand. Er wordt "Voeding laag" op het scherm weergegeven.

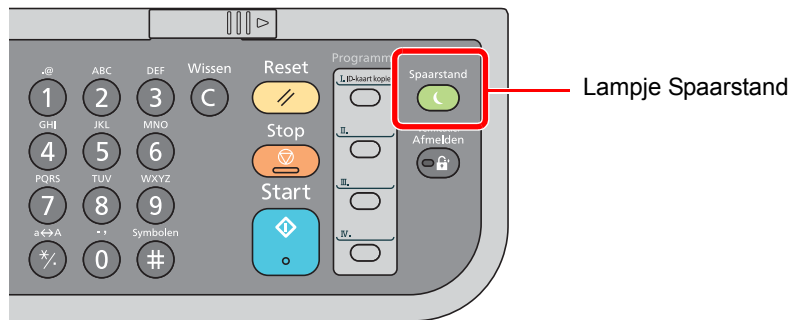

Als er tijdens de energiebesparende stand afdrukgegevens worden ontvangen, ontwaakt het apparaat automatisch en begint het af te drukken. Ook als faxgegevens binnenkomen terwijl het apparaat zich in de energiebesparende stand bevindt, ontwaakt het automatisch en begint het af te drukken.

Voer een van de volgende handelingen uit om het apparaat weer te bedienen.

- Druk op een willekeurige toets van het bedieningspaneel.
- Open de documenttoevoer.
- Plaats originelen in de documenttoevoer.

Het apparaat is binnen 10 seconden gebruiksklaar.

Wij wijzen u erop dat door omgevingsfactoren, zoals ventilatie, het apparaat langzamer kan reageren.

### Automatische energiebesparende stand

De automatische energiebesparende stand schakelt het apparaat automatisch in de energiebesparende stand als het gedurende een vooraf ingestelde tijd niet gebruikt is.

De standaard ingestelde tijdsduur is 1 minuut.

Raadpleeg de Engelse gebruikershandleiding voor het wijzigen van de standaard ingestelde tijdsduur.

Volg onderstaande stappen om de Standby Timer in te stellen, zodat het apparaat in de energiebesparende stand schakelt als het niet in gebruik is.

 **OPMERKING**

Als de Standby Timer gelijk is aan de Timer slaapstand, gaat een Slaapstand hieraan vooraf.

 **OPMERKING**

Als het gebruikersaanmeldingsbeheer ingeschakeld is, dan kunt u de instellingen enkel wijzigen door aan te melden met de toegangsrechten van de beheerder.

Als het gebruikersaanmeldingsbeheer uitgeschakeld is, dan verschijnt het gebruikersverificatiescherm. Voer een aanmeldingsgebruikersnaam en wachtwoord in en druk op [Aanmelden].

De standaard gebruikersnaam en wachtwoord die in de fabriek zijn ingesteld, worden hieronder getoond.

Aanmeld.gebr.nm	Aanmeld.wachtw.
4000	4000

## 1 Roep het scherm op.

- 1 Druk op de toets [Systeemmenu/Tellers].

Systeemmenu/  
Tellers



- 2 Druk op de toets [▲] of [▼] om [Algemene instell] te selecteren, en druk op de toets [OK].

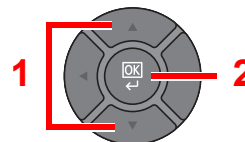
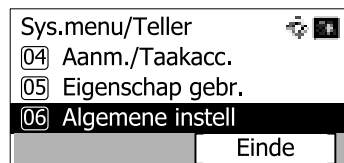

- 3 Druk op de toets [▲] of [▼] om [Timerinstelling] te selecteren, en druk op de toets [OK].

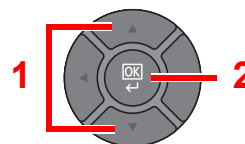
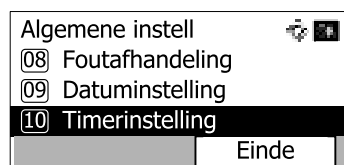

- 4 Druk op de toets [▲] of [▼] om [Standby Timer] te selecteren, en druk op de toets [OK].

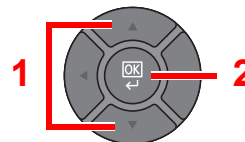
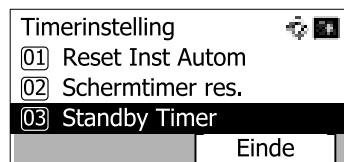



## 2 Stel de standbytijd in.

Gebruik de cijfertoets of druk op de toets [▲] of [▼] om de standbytijd in te voeren, en druk op de toets [OK].

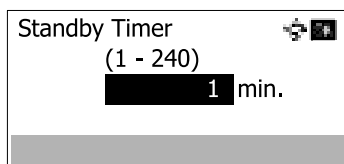

## Slaapstand en automatische slaapstand

### Slaapstand

Om de slaapstand te activeren, drukt u op de [**Spaarstand**] toets. Het berichtenscherm en alle lampjes op het bedieningspaneel gaan uit of zo veel mogelijk energie te besparen, met uitzondering van het lampje [**Spaarstand**]. Deze stand heet de slaapstand.

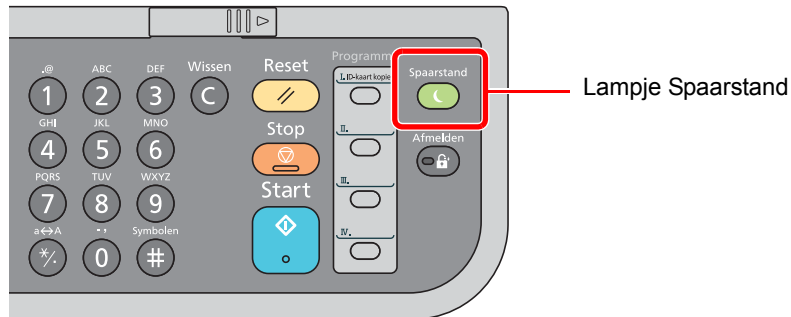

Als er tijdens de slaapstand afdrukgegevens worden ontvangen, ontwaakt het apparaat automatisch en begint het af te drukken.

Ook als faxgegevens binnenkomen terwijl het apparaat zich in de slaapstand bevindt, ontwaakt het automatisch en begint het af te drukken.

Voer de volgende handelingen uit om het gebruik te hervatten.

- Druk op een willekeurige toets van het bedieningspaneel.

Het apparaat is binnen 15 seconden gebruiksklaar.

Wij wijzen u erop dat door omgevingsfactoren, zoals ventilatie, het apparaat langzamer kan reageren.

### Automatische slaapstand

De automatische slaapstand schakelt het apparaat automatisch in de slaapstand als het gedurende een vooraf ingestelde tijd in de energiebesparende stand heeft gestaan.

De standaard ingestelde tijdsduur is 1 minuut.

Raadpleeg de Engelse gebruikershandleiding voor het wijzigen van de standaard ingestelde slaapstandduur.

Volg de onderstaande stappen om de timer slaapstand in te stellen om de slaapstand in te schakelen wanneer het apparaat niet in gebruik is.

#### **OPMERKING**

Als de Standby Timer gelijk is aan de Timer slaapstand, gaat een Slaapstand hieraan vooraf.

### 1 Roep het scherm op.

- 1 Druk op de toets [**Systeemmenu/Tellers**].

Systeemmenu/  
Tellers



- 2 Druk op de toets [▲] of [▼] om [Algemene instell] te selecteren, en druk op de toets [OK].

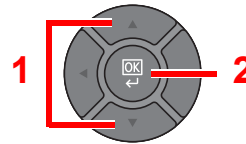
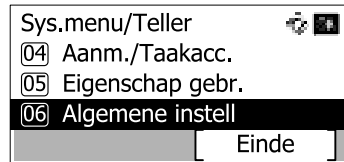

- 3 Druk op de toets [▲] of [▼] om [Timerinstelling] te selecteren, en druk op de toets [OK].

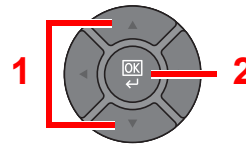
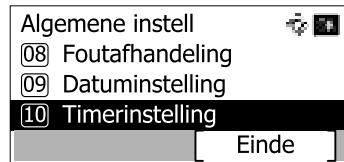

- 4 Druk op de toets [▲] of [▼] om [Timer slaapstand] te selecteren, en druk op de toets [OK].

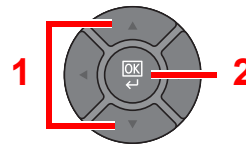
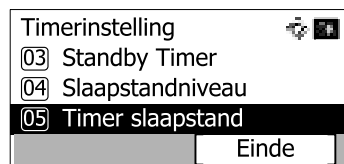

## 2 Stel de slaapstandtijd in.

Gebruik de cijfertoets of druk op de toets [▲] of [▼] om de slaapstandtijd in te voeren, en druk op de toets [OK].

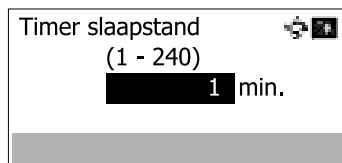

## Regels slaapst. (modellen voor Europa)

U kunt de slaapstand voor elke functie instellen. Wanneer het apparaat in de slaapstand treedt, kan de ID-kaart niet herkend worden

Raadpleeg de Engelse gebruikershandleiding voor meer informatie over de instellingen van Regels slaapst.

Volg onderstaande stappen om de Slaapstand voor elke functie te gebruiken.

## 1 Roep het scherm op.

- 1 Druk op de toets [Systeemmenu/Tellers].



- 2 Druk op de toets [▲] of [▼] om [Algemene instell] te selecteren, en druk op de toets [OK].

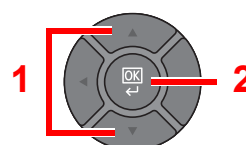
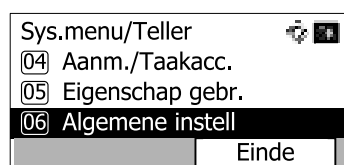

- 3 Druk op de toets [▲] of [▼] om [Timerinstelling] te selecteren, en druk op de toets [OK].

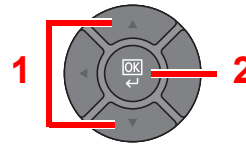
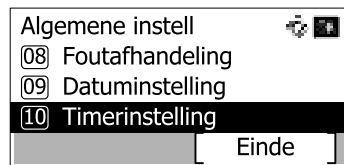

- 4 Druk op de toets [▲] of [▼] om [Regels slaapst.] te selecteren, en druk op de toets [OK].

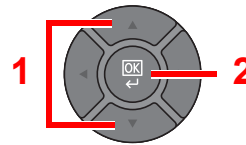
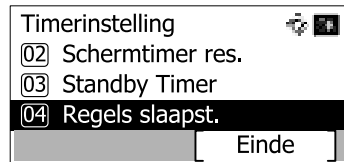

## 2 Stel de slaapstandregel in.

- 1 Druk op de toets [▲] of [▼] om de in te stellen functie te selecteren, en druk op de toets [OK].

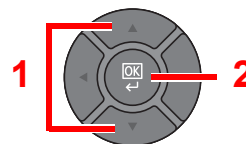
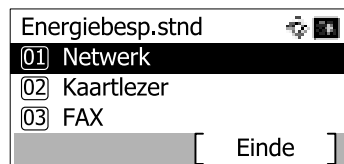

[Kaartlezer] wordt getoond als de optionele Card Authentication Kit is geïnstalleerd.

[FAX] wordt alleen getoond bij producten waarop de faxfunctie is geïnstalleerd.

- 2 Druk op de toets [▲] of [▼] om [Uit] of [Aan] te selecteren, en druk op de toets [OK].

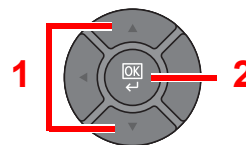

Herhaal de stappen 2-1 t/m 2-2 om voor een andere functie in te stellen.

## Slaapstandniveau (Energiebesp.stnd en Snel herstel) (modellen behalve voor Europa)

Voor de slaapstand kunt u tussen de twee volgende modi kiezen: Energiebesparende stand en Snel herstel. De standaardinstelling is energiebesparende stand.

De Energiebesparende stand verlaagt het energieverbruik zelfs nog meer dan de Snel herstel-stand en zorgt ervoor dat de slaapstand voor elke functie afzonderlijk kan worden ingesteld. De tijd die het apparaat nodig heeft om uit de energiebesparende stand te ontwaken en de normale werking te hervatten is langer dan die voor de Snel herstel-stand. De ID-kaart kan niet herkend worden.

### OPMERKING

Als de optionele Network Interface Kit is geïnstalleerd, kan Energiebesp.stnd niet worden opgegeven..

De Snel herstel-stand herstelt zich sneller uit de slaapstand dan de energiebesparende stand. Druk op een willekeurige toets op het bedieningspaneel. Als er tijdens de slaapstand afdrukgegevens worden ontvangen, ontwaakt het apparaat automatisch en begint het af te drukken.

Raadpleeg de Engelse gebruikershandleiding voor meer informatie over de instellingen van het slaapstandniveau.

Volg onderstaande stappen om het slaapstandniveau te selecteren en de energiebesparende stand voor elke functie te gebruiken.

## 1 Roep het scherm op.

- 1 Druk op de toets **[Systeemmenu/Tellers]**.

Systeemmenu/  
Tellers



- 2 Druk op de toets **[▲]** of **[▼]** om [Algemene instell] te selecteren, en druk op de toets **[OK]**.

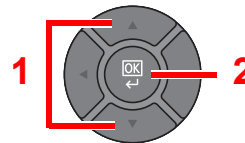
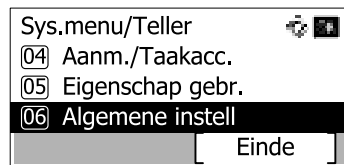

- 3 Druk op de toets **[▲]** of **[▼]** om [Timerinstelling] te selecteren, en druk op de toets **[OK]**.

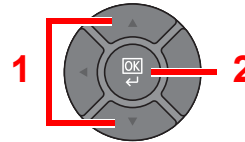
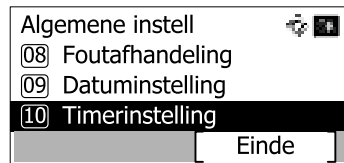

- 4 Druk op de toets **[▲]** of **[▼]** om [Slaapstandniveau] te selecteren, en druk op de toets **[OK]**.

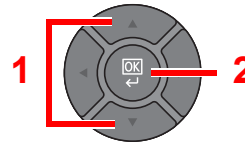
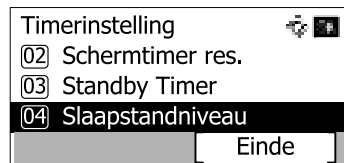

## 2 Selecteer het slaapstandniveau.

Druk op de toets **[▲]** of **[▼]** om [Snel herstel] of [Energiebesp.stnd] te selecteren, en druk op de toets **[OK]**.

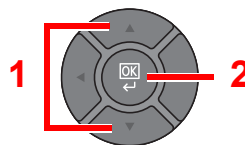
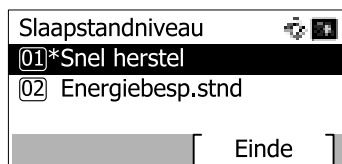

Wanneer [Energiebesp.stnd] is ingesteld, gaan dan vervolgens door om in te stellen of de energiebesparende stand wel of niet voor elke functie gebruikt moet worden.

### 3 Stel de slaapstandregel in.

- 1 Druk op de toets [▲] of [▼] om de in te stellen functie te selecteren, en druk op de toets [OK].

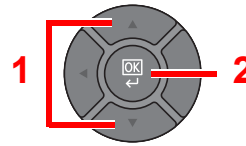
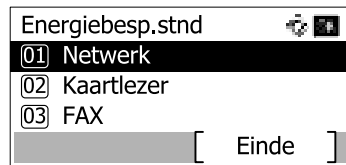

[Kaartlezer] wordt getoond als de optionele Card Authentication Kit is geïnstalleerd.

[FAX] wordt alleen getoond bij producten waarop de faxfunctie is geïnstalleerd.

- 2 Druk op de toets [▲] of [▼] om [Uit] of [Aan] te selecteren, en druk op de toets [OK].

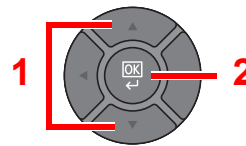
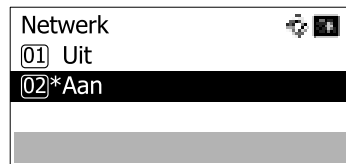

Herhaal de stappen 3-1 t/m 3-2 om voor een andere functie in te stellen.

## Software installeren

Installeer de benodigde software op uw pc van de bijgeleverde DVD (Product Library) als u de printerfunctie van dit apparaat wilt gebruiken of als u TWAIN/WIA-verzending of netwerkfaxverzending wilt gebruiken op uw pc.

### Software op DVD (Windows)

U kunt een van de installatiemethoden [[Snel installeren](#)] of [[Aangepast installeren](#)] selecteren. [[Snel installeren](#)] is de standaard installatiemethode. Gebruik [[Aangepast installeren](#)] om componenten te installeren die niet geïnstalleerd kunnen worden met [[Snel installeren](#)]. Raadpleeg [Aangepast installeren op pagina 228](#) voor meer informatie over de Aangepaste installatie.

Software	Beschrijving	Snel installeren
KX DRIVER	Dit printerstuurprogramma maakt het afdrucken van documenten vanaf een computer mogelijk. Door één enkel printerstuurprogramma worden meerdere talen voor pagina-omschrijvingen (PCL XL, KPD, etc.) ondersteund. Dit printerstuurprogramma biedt u de mogelijkheid om van alle functies van het apparaat gebruik te maken. Gebruik deze driver om PDF-bestanden aan te maken.	<input type="radio"/>
KX XPS DRIVER	Dit printerstuurprogramma ondersteunt het XPS-formaat (XML paperspecificatie) zoals ontwikkeld door Microsoft Corporation.	-
KPDL mini-driver/PCL mini-driver	Dit is een Microsoft MiniDriver die PCL en KPDL ondersteunt. Er zijn enkele beperkingen in de functies en optionele functies van het systeem die met dit stuurprogramma gebruikt kunnen worden.	-
FAX Driver	Dit maakt het mogelijk een document dat in een PC-softwaretoepassing gecreëerd is, als fax via het systeem te versturen.	-
Kyocera TWAIN Driver	Dit stuurprogramma maakt scannen met het systeem mogelijk via een TWAIN-compliance softwaretoepassing.	<input type="radio"/>
Kyocera WIA Driver	WIA (Windows Imaging Acquisition) is een functie in Windows die tweerichtingscommunicatie tussen een afbeeldingsapparaat zoals een scanner en een softwaretoepassing voor afbeeldingsverwerking mogelijk maakt. Er kan een afbeelding verworven worden met een WIA-compliance softwaretoepassing, wat handig is wanneer er geen TWAIN-compliance softwaretoepassing op de PC geïnstalleerd is.	-
KYOCERA Net Viewer	Dit is een hulpmiddel waarmee het mogelijk is het systeem in het netwerk te monitoren.	-
Status Monitor	Dit is een hulpmiddel dat de printerstatus controleert en een doorlopende rapportagefunctie biedt.	<input type="radio"/>
KYOCERA Net Direct Print	Dit maakt het mogelijk een PDF-bestand af te drukken zonder Adobe Acrobat/Reader te starten.	-
FONTS	Dit zijn de lettertypen die het mogelijk maken de in het systeem ingebouwde lettertypen te gebruiken in een softwaretoepassing.	<input type="radio"/>



#### OPMERKING

- Installatie op Windows moet gebeuren door een gebruiker die met beheerdersbevoegdheden is aangemeld.
- Als het apparaat aangesloten is met de USB-kabel, is Plug and Play uitgeschakeld wanneer dit apparaat in de slaapstand staat. Druk, om met installatie door te gaan, eerst op de toets [[Slaapstand](#)] om het apparaat uit de slaapstand te halen.
- De faxfunctie kan alleen gebruikt worden bij producten die van deze functie zijn voorzien.
- WIA driver en KX XPS DRIVER kunnen niet op Windows XP geïnstalleerd worden.

# Software in Windows installeren

## Snel installeren

De onderstaande procedure is een voorbeeld voor het installeren van de software in Windows 7 met behulp van [[Snel installeren](#)].

Raadpleeg [Aangepast installeren op pagina 228](#) voor meer informatie over de Aangepaste installatie.

### 1 Plaats de DVD.

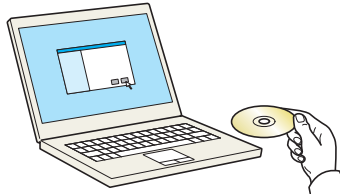

#### **OPMERKING**

- Installatie op Windows moet gebeuren door een gebruiker die met beheerdersbevoegdheden is aangemeld.
- Als het dialoogvenster "[De Wizard nieuwe hardware gevonden](#)" verschijnt, selecteert u [[Annuleren](#)].
- Als het autorun-scherm wordt weergegeven, klikt u op [[Voer setup.exe uit](#)].
- Als het venster gebruikersaccountbeheer verschijnt, klikt u op [[Ja](#)] ([[Toestaan](#)]).

### 2 Roep het scherm op.



Klik op [[Licentieovereenkomst weergeven](#)] en lees de licentieovereenkomst.

### 3 Installeren met [[Snel installeren](#)].

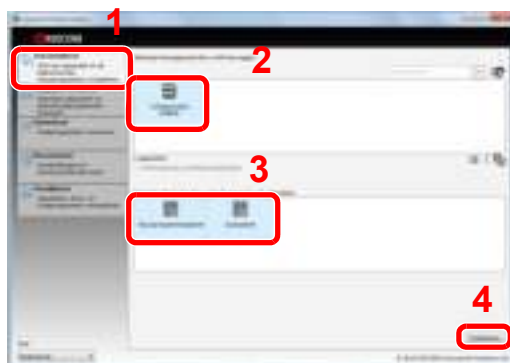



U kunt ook [Gebruik hostnaam voor poortnaam] selecteren en instellen om de hostnaam van de standaard TCP/IP-poort te gebruiken. (Een USB-verbinding kan niet worden gebruikt.)



#### OPMERKING

- Het apparaat kan niet worden gedetecteerd, tenzij het is ingeschakeld. Als de computer het apparaat niet detecteert, controleer dan of het op de computer is aangesloten via een netwerk of een USB-kabel en ingeschakeld is en klik op  (Opnieuw laden).
- Als het venster Windows-beveiliging verschijnt, klikt u op [[Dit stuurprogramma toch installeren](#)].

## 4 De installatie voltooien.

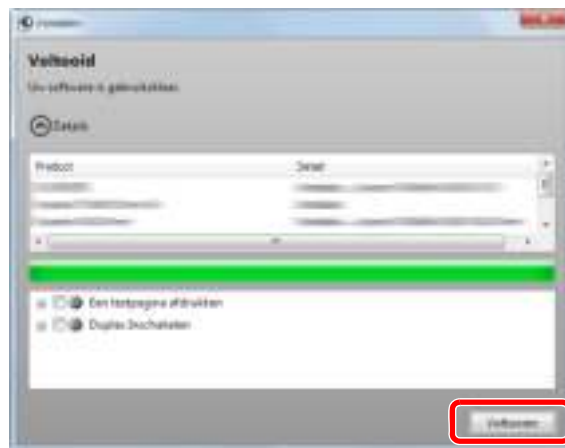

Wanneer "**Uw software is gebruiksklaar**" verschijnt, kunt u de software gebruiken. Klik op het selectievakje "**Een testpagina afdrukken**" en selecteer het apparaat.

Klik op [**Voltoeien**] om de wizard te verlaten.



#### OPMERKING

Als u [[Apparaatinstellingen](#)] in Windows XP hebt geselecteerd, wordt het dialoogvenster voor het instellen van het apparaat weergegeven na op [**Voltoeien**] te hebben geklikt. Configureer de instellingen voor opties die op de machine zijn geïnstalleerd. Apparaatinstellingen kunnen worden geconfigureerd nadat de installatie is voltooid. Zie voor meer informatie de Apparaatinstellingen in de **Printer Driver User Guide** op de DVD.

Als het bericht systeem opnieuw opstarten verschijnt, start dan de computer opnieuw door de aanwijzingen op het scherm te volgen. Zo wordt de installatie van het printerstuurprogramma voltooid.

Als u het TWAIN-stuurprogramma installeert, ga dan door met het configureren van de [TWAIN-stuurprogramma instellen \(pagina 2-34\)](#).

## Aangepast installeren

De onderstaande procedure is een voorbeeld voor het installeren van de software in Windows 7 met behulp van [\[Aangepast installeren\]](#).

### 1 Plaats de DVD.

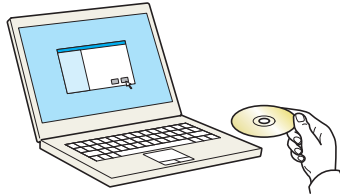

#### **OPMERKING**

- Installatie op Windows moet gebeuren door een gebruiker die met beheerdersbevoegdheden is aangemeld.
- Als het dialoogvenster "**De Wizard nieuwe hardware gevonden**" verschijnt, selecteert u [\[Annuleren\]](#).
- Als het autorun-scherm wordt weergegeven, klikt u op [\[Voer setup.exe uit\]](#).
- Als het venster gebruikersaccountbeheer verschijnt, klikt u op [\[Ja\]](#) ([\[Toestaan\]](#)).

### 2 Roep het scherm op.



Klik op [\[Licentieovereenkomst weergeven\]](#) en lees de licentieovereenkomst.

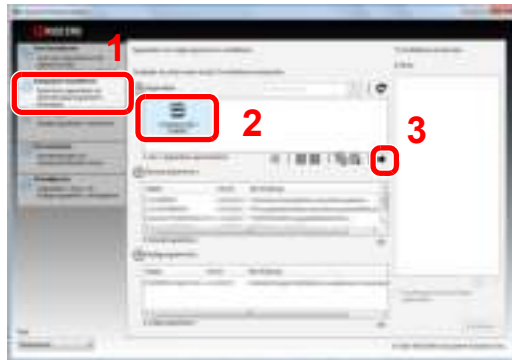

### 3 Installeren met [Aangepast installeren].

- 1 Selecteer het te installeren apparaat.



De volgende knoppen zijn beschikbaar.

 : Gebruik deze knop om de weergave tussen pictogram en tekstweergave te wisselen.

  : Gebruik deze knop om meerdere items te selecteren.

 : Als het gewenste apparaat niet verschijnt, druk dan op deze knop om rechtstreeks het apparaat te selecteren.

- 2 Selecteer het te installeren stuurprogramma.

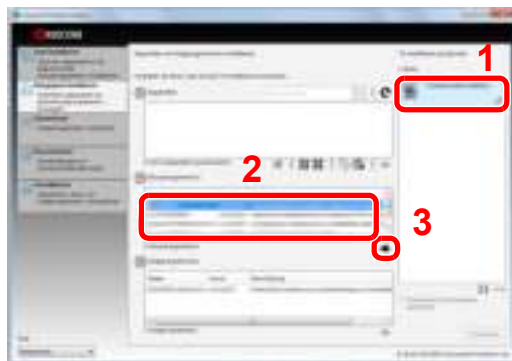

- 3 Selecteer het te installeren hulpprogramma.

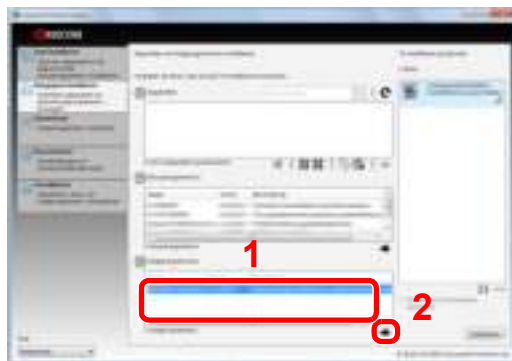

4 Klik op [**Installeren**].



4 De installatie voltooien.

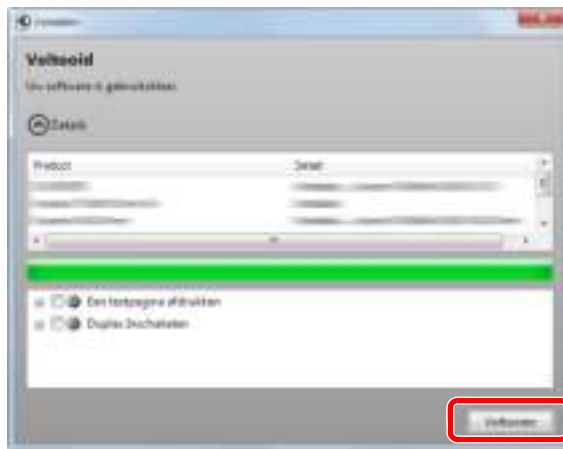

Wanneer "**Uw software is gebruiksklaar**" verschijnt, kunt u de software gebruiken. Klik op het selectievakje "**Een testpagina afdrukken**" en selecteer het apparaat.

Klik op [**Voltoeien**] om de wizard te verlaten.



#### OPMERKING

Als u [**Apparaatinstellingen**] in Windows XP hebt geselecteerd, wordt het dialoogvenster voor het instellen van het apparaat weergegeven na op [**Voltoeien**] te hebben geklikt. Configureer de instellingen voor opties die op de machine zijn geïnstalleerd. Apparaatinstellingen kunnen worden geconfigureerd nadat de installatie is voltooid. Zie voor meer informatie de Apparaatinstellingen in de **Printer Driver User Guide** op de DVD.

Als het bericht systeem opnieuw opstarten verschijnt, start dan de computer opnieuw door de aanwijzingen op het scherm te volgen. Zo wordt de installatie van het printerstuurprogramma voltooid.

Als u het TWAIN-stuurprogramma installeert, ga dan door met het configureren van de [TWAIN-stuurprogramma instellen \(pagina 2-34\)](#).

## De software verwijderen

Ga als volgt te werk om de software van uw computer te verwijderen.



### OPMERKING

Verwijdering van Windows moet gebeuren door een gebruiker die met beheerdersbevoegdheden is aangemeld.

### 1 Roep het scherm op.

Klik op de knop **[Start]** in Windows en selecteer vervolgens **[Alle programma's]**, **[Kyocera]** en **[Installatie verwijderen Kyocera Product Library]** om de wizard voor verwijderen weer te geven.



### OPMERKING

In Windows 8, selecteer **[Zoeken]** in Charms, en voer "Verwijder Kyocera Product Library" in het zoekvak in. Selecteer **[Verwijder Kyocera Product Library]** in de zoeklijst.

### 2 De software verwijderen.

Vink het selectievakje aan van de software die moet worden verwijderd.

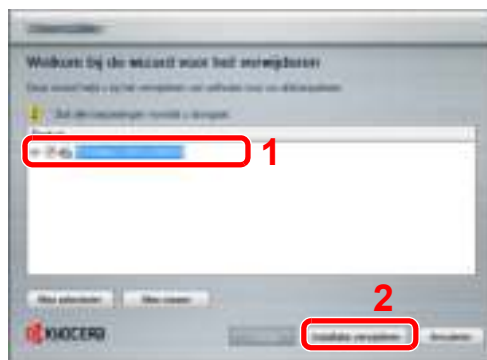

### 3 Verwijderen voltooien.

Als het bericht systeem opnieuw opstarten verschijnt, start dan de computer opnieuw door de aanwijzingen op het scherm te volgen. Zo wordt de procedure installatie software verwijderen voltooid.



### OPMERKING

- De software kan ook worden verwijderd met de Product Library.
- Klik in het Product Library scherm op **[Installatie verwijderen]**, en volg de instructies op het scherm op om de installatie ongedaan te maken.

## Software installeren op Mac-computers

De printerfunctie van het apparaat kan door een Mac computer gebruikt worden.

### OPMERKING

- Het installeren onder MAC OS moet worden gedaan door een gebruiker die zich heeft aangemeld met beheerdersrechten.
- Wanneer vanaf een Mac computer wordt afgedrukt, moet de emulatie van het apparaat op [KPD(L)] of [KPD(L)(Auto)] worden ingesteld.

 Raadpleeg voor meer informatie de *Engelse gebruikershandleiding*.

- Bij verbinding via Bonjour, moet de Bonjour in de netwerkinstellingen van het apparaat geactiveerd worden.

 Raadpleeg voor meer informatie de *Engelse gebruikershandleiding*.

- Voer in het verificatiescherm de naam en het wachtwoord in die gebruikt zijn om zich bij het besturingssysteem aan te melden.

### 1 Plaats de DVD.

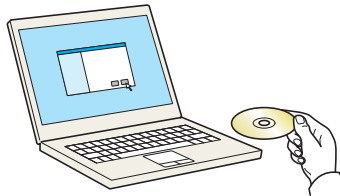

Dubbelklik op het pictogram [[Kyocera](#)].

### 2 Roep het scherm op.

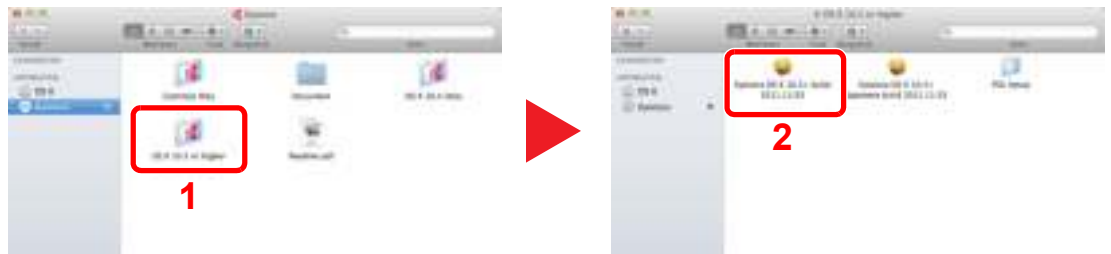

Dubbelklik op [[Kyocera OS X x.x](#)] afhankelijk van uw Mac OS versie.

### 3 Installeer het printerstuurprogramma.



Installeer het printerstuurprogramma overeenkomstig de instructies in de installatiesoftware.

Zo wordt de installatie van het printerstuurprogramma voltooid.

Als een USB-verbinding wordt gebruikt, wordt het apparaat automatisch herkend en verbonden.

Als een IP-verbinding wordt gebruikt, zijn onderstaande instellingen vereist.

## 4 Configureer de printer.

- 1 Roep het scherm op.

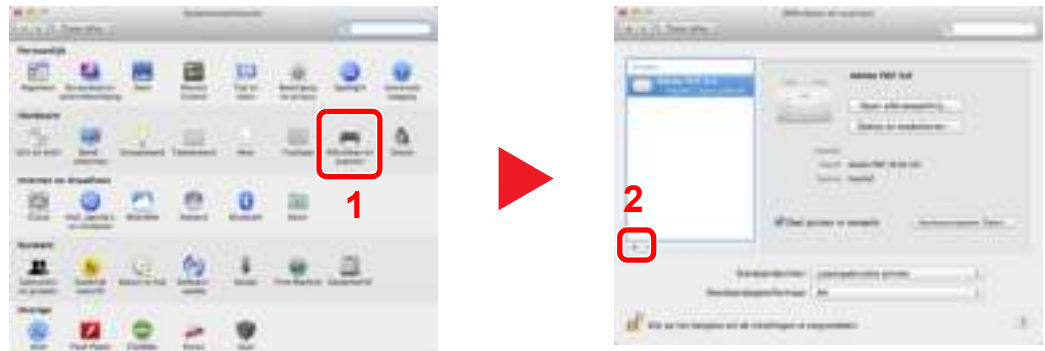

- 2 Selecteer [Standaard] en klik op het item dat in "Naam" verschijnt.

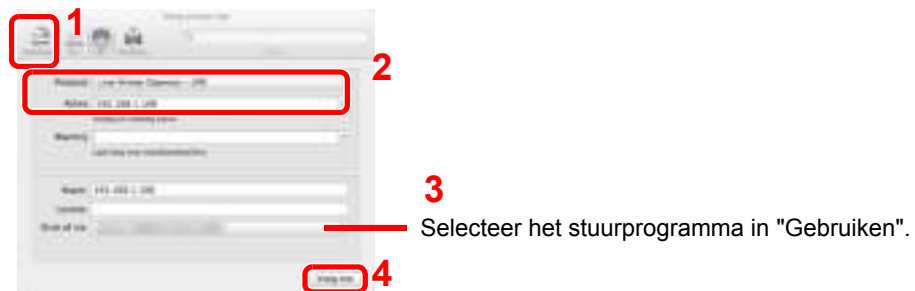

### OPMERKING

Als een IP-verbinding wordt gebruikt, klik dan op het IP-icoon voor een IP-verbinding en voer vervolgens het IP-adres en de naam van de printer in. De getallen die voor "Adres" wordt ingevoerd, verschijnen automatisch in het veld "Naam". Wijzig indien nodig.

- 3 Selecteer de voor het apparaat beschikbare opties.

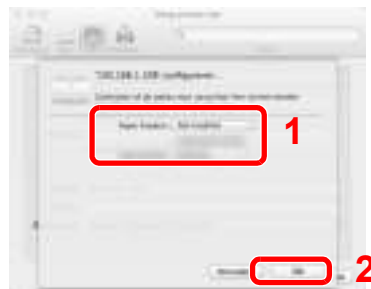

- 4 Het geselecteerde apparaat wordt toegevoegd.



# TWAIN-stuurprogramma instellen

Registreer dit apparaat bij het TWAIN-stuurprogramma. De instructies zijn gebaseerd op de Windows 7 interface-elementen.

## 1 Roep het scherm op.

- 1 Selecteer de knop [Start] in Windows, [Alle programma's], [Kyocera] en vervolgens [TWAIN Driver Setting]. Het scherm voor de TWAIN driver verschijnt.



### OPMERKING

In Windows 8, selecteer [Zoeken] in charms, en voer "TWAIN Driver Setting" in het zoekvak in. Selecteer [TWAIN Driver Setting] in de zoeklijst.

- 2 Klik op [Toevoegen].

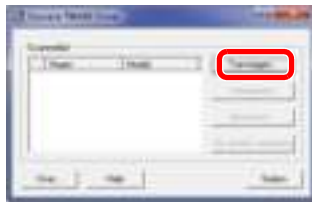

## 2 TWAIN-driver configureren.

	(Netwerk)		(USB)	
1		Voer de naam van het apparaat in.	1	
2		Stel de eenheid in.	2	
3		Selecteer dit apparaat uit de lijst.	3	
		Voer het IP-adres of hostnaam van het apparaat in.	4	
		Stel het compressieniveau in.		
5		Als SSL wordt gebruikt, selecteer dan het selectievakje naast SSL.		



### OPMERKING

Als het IP-adres of de hostnaam van het apparaat onbekend is, neem dan contact op met de beheerder.



### 3 Voltooi de registratie.



#### OPMERKING

Klik op [[Verwijderen](#)] om het toegevoegde apparaat te verwijderen. Klik op [[Bewerken](#)] op de namen te wijzigen.

## WIA-driver instellen

Registreer dit apparaat bij het WIA-stuurprogramma. De instructies zijn gebaseerd op de Windows 7 interface-elementen.

### 1 Roep het scherm op.

- 1 Klik op de knop [Start] in Windows en voer [Scanner] in in [Programma's en bestanden zoeken].  
Klik op [Scanners en camera's weergeven] in de zoeklijst en vervolgens verschijnt het venster Scanners en camera's.



#### OPMERKING

In Windows 8, selecteer [Zoeken] in charms, en voer "Scanners en camera's weergeven" in het zoekvak in. Selecteer [Scanners en camera's weergeven] in de zoeklijst en vervolgens verschijnt het scherm Scanners en camera's.

- 2 Selecteer dezelfde naam als dit apparaat uit WIA-drivers en klik op [Eigenschappen].

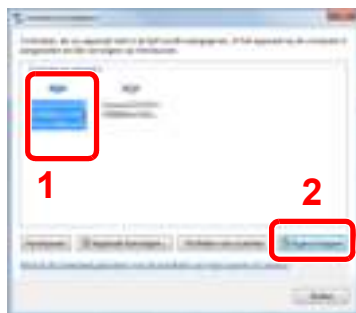

### 2 WIA-driver configureren

(Netwerk)

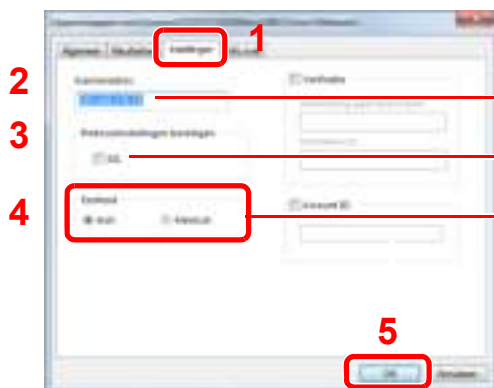

Voer de IP-adressen of hostnaam van het apparaat in.

Als SSL wordt gebruikt, selecteer dan het selectievakje naast SSL.

Stel de eenheid in.

(USB)

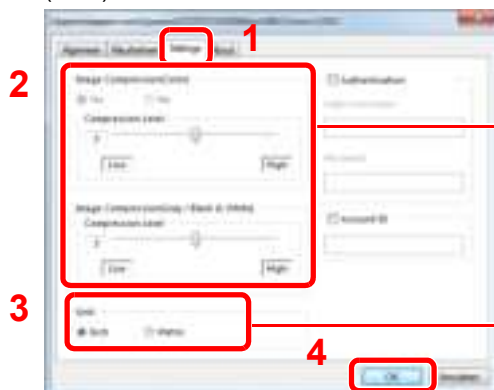

Stel het compressieniveau in.

Stel de eenheid in.

# De teller controleren

Druk op de toets [**Systeemmenu/Tellers**] om het aantal afgedrukte en gescande pagina's te controleren.

## 1 Roep het scherm op.

- 1 Druk op de toets [**Systeemmenu/Tellers**].

Systeemmenu/  
Tellers



- 2 Druk op de toets [**▲**] of [**▼**] om [Teller] te selecteren, en druk op de toets [**OK**].

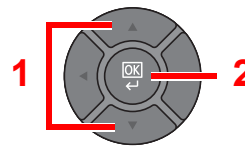
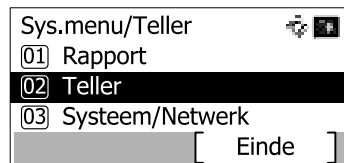

## 2 Controleer de teller

Druk op de toets [**▲**] of [**▼**] om het te controleren item te selecteren, en druk op de toets [**OK**].

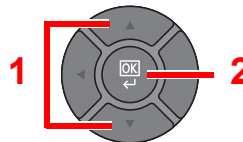
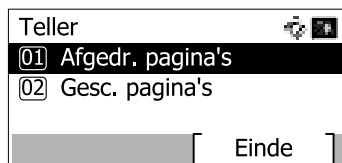

# Command Center RX

Als het apparaat is aangesloten op het netwerk, kunt u verschillende instellingen configureren met Command Center RX.

Dit hoofdstuk legt de toegang tot het Command Center RX uit en hoe de veiligheidsinstellingen en de hostnaam gewijzigd moeten worden.

Voor meer informatie over Command Center RX, raadpleeg de **Command Center RX User Guide**.



## OPMERKING

Om volledig toegang te krijgen tot de functies van de Command Center RX pagina's, voer de gebruikersnaam en het wachtwoord in en klik op [[Aanmelden](#)]. Door het vooraf ingestelde wachtwoord van de systeembeheerder in te voeren, kan de gebruiker alle pagina's openen, inclusief Documentbox, Adresboek en Instellingen in het navigatiemenu. De standaard fabrieksinstelling voor de standaardgebruiker met de bevoegdheden voor systeembeheerder wordt hieronder getoond.

<b>Aanmeldingsgebruikersnaam</b>	<b>Admin</b>
<b>Aanmeldingswachtwoord</b>	<b>Admin</b>

\* Er wordt onderscheid gemaakt tussen hoofdletters en kleine letters (hoofdlettergevoelig).

Instellingen die de beheerder en de algemene gebruikers kunnen configureren in Command Center RX.

Instelling	Beschrijving	Beheerder	Algemene gebruiker
<b>Machinegegevens</b>	De basisinformatie van het apparaat kan worden opgevraagd.	<input type="radio"/>	<input type="radio"/>
<b>Taakstatus</b>	Toont alle informatie over het apparaat, met inbegrip van afdruk- en scantaken, het opslaan van taken, geplande taken, en takenlogboek.	<input type="radio"/>	<input type="radio"/>
<b>Documentbox</b>	Document boxen toevoegen of verwijderen, of documenten uit een document box verwijderen.	<input type="radio"/>	<input type="radio"/> *1
<b>Adresboek</b>	Adressen en adresgroepen aanmaken, bewerken of verwijderen.	<input type="radio"/>	<input type="radio"/> *1
<b>Apparaat-instellingen</b>	Configureer de geavanceerde instellingen van het apparaat	<input type="radio"/>	-
<b>Functie-instellingen</b>	Configureer de geavanceerde functie-instellingen.	<input type="radio"/>	-
<b>Netwerk-instellingen</b>	Configureer de geavanceerde instellingen van het netwerk.	<input type="radio"/>	-
<b>Beveiligings-instellingen</b>	Configureer de geavanceerde instellingen van de beveiliging.	<input type="radio"/>	-
<b>Beheer-instellingen</b>	Configureer de geavanceerde beheerinstellingen.	<input type="radio"/>	-

\*1 De aangemelde gebruiker kan mogelijk bepaalde instellingen niet configureren, afhankelijk van zijn machtigingen.



## OPMERKING

- De faxfuncties zijn alleen beschikbaar bij producten waarop de faxfunctie is geïnstalleerd.
- Hieronder is de informatie over de faxinstellingen weggelaten. Raadpleeg voor meer informatie over het gebruik van de fax, de **FAX Operation Guide**.

## Toegang tot Command Center RX

### 1 Roep het scherm op.

1 Start uw internetbrowser.

2 Voer het IP-adres of de hostnaam van het apparaat in in de adres- of locatiebalk.

Druk de statuspagina af om het IP-adres en de hostnaam van het apparaat te controleren. Druk op de toets [Systeemmenu/Tellers], [Rapport], [Druk rapport af], [Statuspagina], en druk dan vervolgens op [Ja].

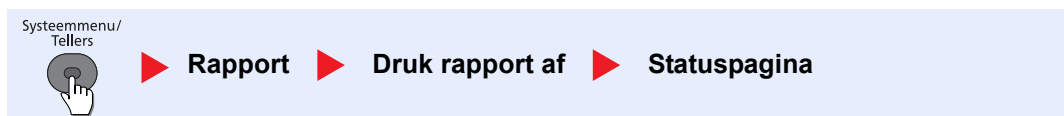

Voorbeelden: <https://192.168.48.21/> (voor IP-adres)  
<https://MFP001> (als de hostnaam "MFP001" is)

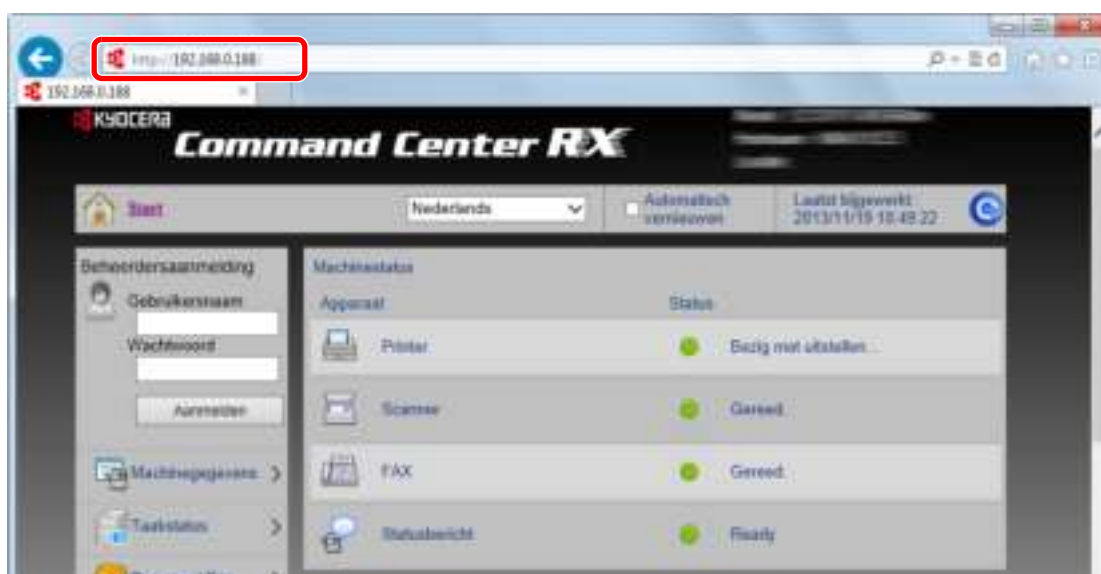

De internetpagina geeft basisinformatie over het apparaat en Command Center RX evenals hun huidige status.



#### OPMERKING

- Als het scherm "Er is een probleem met het beveiligingscertificaat van deze website" verschijnt, configureer dan het certificaat. Raadpleeg voor meer informatie over certificaten de **Command Center RX User Guide**.
- U kunt ook de handeling voortzetten zonder het certificaat te configureren.

## 2 Configureer de functie.

Selecteer een categorie in de navigatiebalk links op het scherm.



### OPMERKING

Om volledig toegang te krijgen tot de functies van de Command Center RX pagina's, voer de gebruikersnaam en het wachtwoord in en klik op [[Aanmelden](#)]. Door het vooraf ingestelde wachtwoord van de systeembeheerder in te voeren, kan de gebruiker alle pagina's openen, inclusief Documentbox, Adresboek en Instellingen in het navigatiemenu. De standaard fabrieksinstelling voor de standaardgebruiker met de bevoegdheden voor systeembeheerder wordt hieronder getoond.

<b>Aanmeldingsgebruikersnaam</b>	<b>Admin</b>
<b>Aanmeldingswachtwoord</b>	<b>Admin</b>

\* Er wordt onderscheid gemaakt tussen hoofdletters en kleine letters (hoofdlettergevoelig).

## Beveiligingsinstellingen wijzigen

In dit hoofdstuk wordt beschreven hoe de beveiligingsinstellingen kunnen worden gewijzigd.

### 1 Geef het scherm weer.

1 Start uw internetbrowser.

2 Voer het IP-adres of de hostnaam van het apparaat in in de adres- of locatiebalk.

Druk de statuspagina af om het IP-adres en de hostnaam van het apparaat te controleren. Druk op de toets [**Systeemmenu/Tellers**], [Rapport], [Druk rapport af], [Statuspagina], en druk dan vervolgens op [Ja].

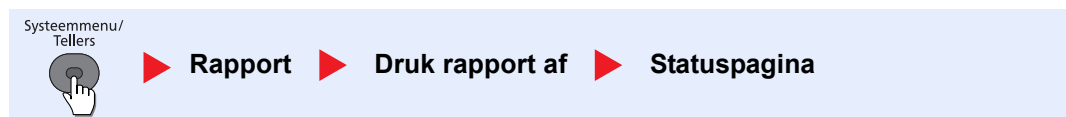

3 Meldt u aan met beheerdersbevoegdheden.

De standaard fabrieksinstelling voor de standaardgebruiker met de bevoegdheden voor systeembeheerder wordt hieronder getoond.



<b>Aanmeldings-gebruikersnaam</b>	<b>Admin</b>
<b>Aanmeldings-wachtwoord</b>	<b>Admin</b>

\* Er wordt onderscheid gemaakt tussen hoofdletters en kleine letters (hoofdlettergevoelig).

4 Klik op [**Beveiligingsinstellingen**].

## 2 Configureer de beveiligingsinstellingen.

Vanuit het menu [[Beveiligingsinstellingen](#)], selecteert u de instelling die u wilt configureren.

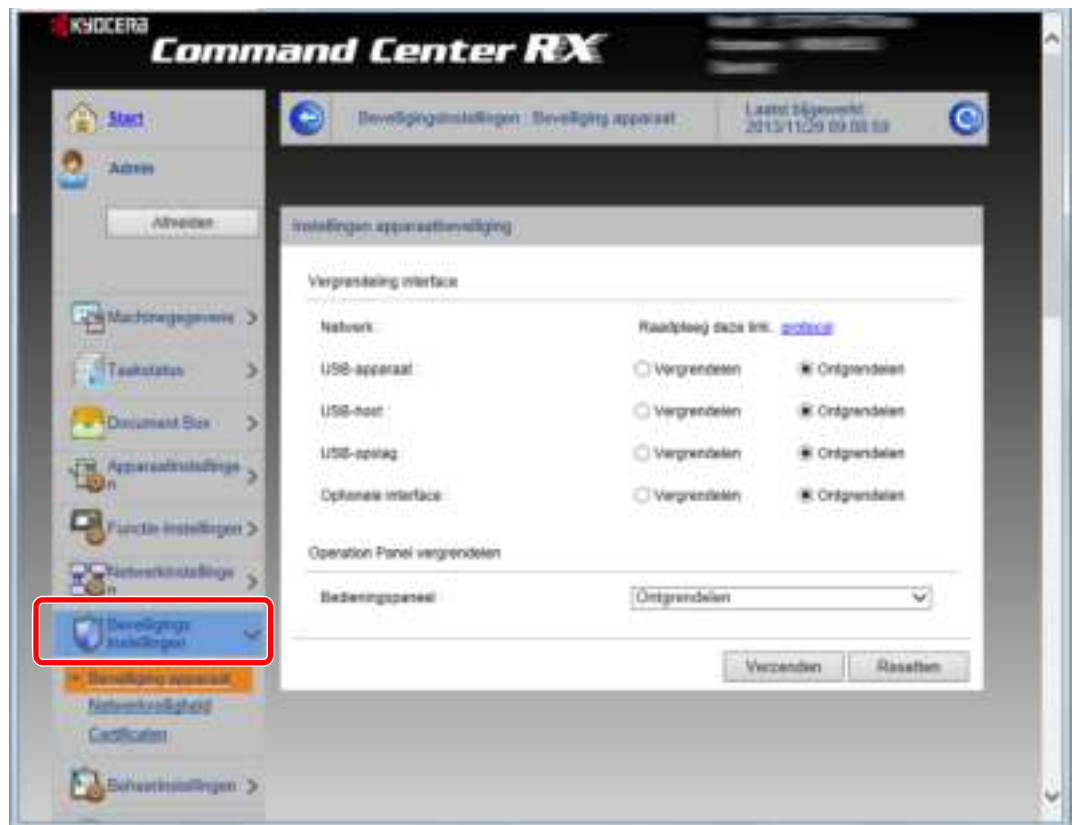

### **OPMERKING**

- De configureerbare instellingen binnen [[Beveiliging apparaat](#)], [[Beveiliging verzenden](#)] en [[Netwerkveiligheid](#)] kunnen ook geconfigureerd worden vanuit het systeemmenu van het apparaat. Voor meer informatie, raadpleeg de *Engelse* gebruikershandleiding.
- Raadpleeg voor meer informatie over instellingen met betrekking tot certificaten de **Command Center RX User Guide**.



# Machinegegevens wijzigen

De machinegegevens van het apparaat wijzigen.

## 1 Roep het scherm op.

1 Start uw internetbrowser.

2 Voer het IP-adres of de hostnaam van het apparaat in in de adres- of locatiebalk.

Druk de statuspagina af om het IP-adres en de hostnaam van het apparaat te controleren. Druk op de toets **[Systeemmenu/Tellers]**, **[Rapport]**, **[Druk rapport af]**, **[Statuspagina]**, en druk dan vervolgens op **[Ja]**.



3 Meld u aan met beheerdersbevoegdheden.

De standaard fabrieksinstelling voor de standaardgebruiker met de bevoegdheden voor systeembeheerder wordt hieronder getoond.

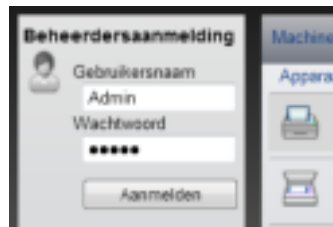

<b>Aanmeldingsgebruikersnaam</b>	<b>Admin</b>
<b>Aanmeldingswachtwoord</b>	<b>Admin</b>

\* Er wordt onderscheid gemaakt tussen hoofdletters en kleine letters (hoofdlettergevoelig).

4 Selecteer in het menu **[Apparaatinstellingen]**, **[Systeem]**.

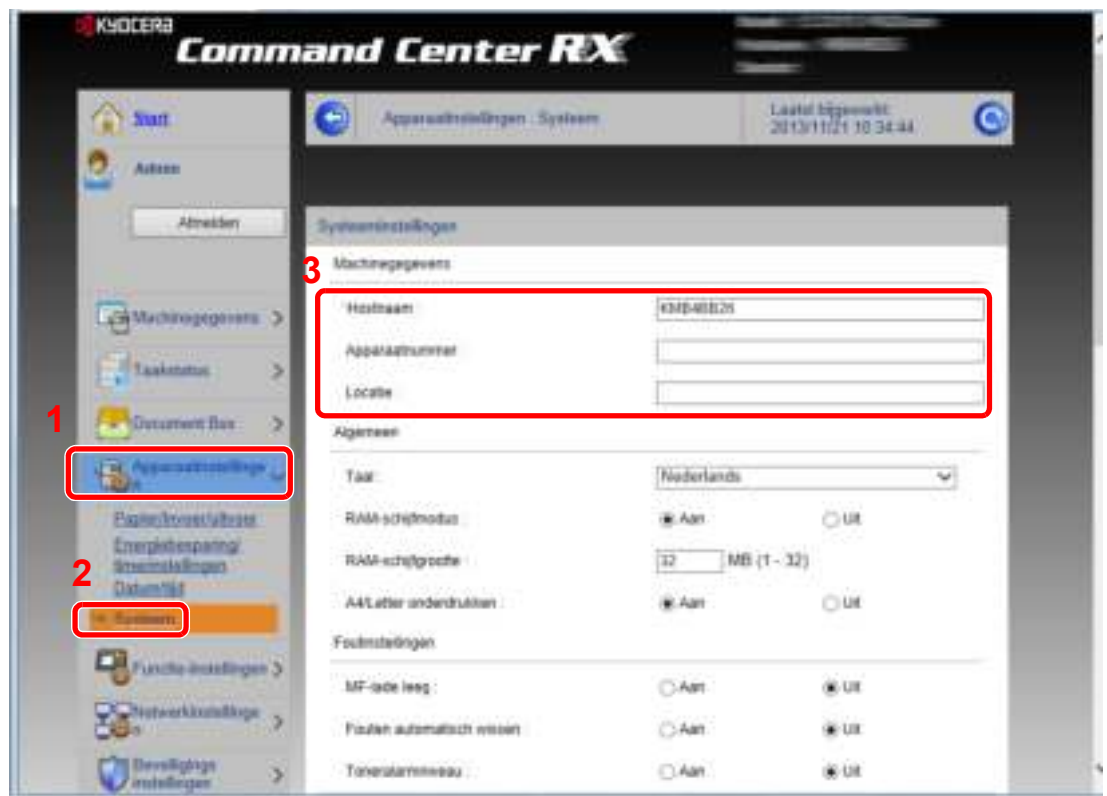

## 2 Geef de hostnaam op.

Voer de machinegegevens in en klik vervolgens op [\[Verzenden\]](#).



### **BELANGRIJK**

**Start, na het wijzigen van de instelling, het netwerk opnieuw op of zet het apparaat UIT en vervolgens weer AAN.**

Om de netwerkkaart opnieuw op te starten, klikt u op [\[Resetten\]](#) in de menu [\[Beheerinstellingen\]](#), en klikt u vervolgens op [\[Netwerk opnieuw opstarten\]](#) in "Herstarten".

## E-mailinstellingen

Door de SMTP-instellingen te configureren, kunnen beelden die door het apparaat gescand zijn als e-mailbijlagen verzonden worden en e-mailkennisgevingen verzonden worden wanneer taken zijn voltooid.

Deze functie kan alleen worden gebruikt als het apparaat is verbonden met een mailserver die het SMTP-protocol gebruikt.

Configureer daarnaast het volgende.

- SMTP-instellingen  
Item: "SMTP-protocol" and "SMTP-servernaam" in "SMTP"
- Het afzenderadres wanneer het apparaat e-mails verzendt  
Item: "Adres afzender" in "Instellingen voor e-mail verzenden"
- De instelling om de grootte van e-mails te beperken  
Item: "Groottebeperking e-mail" in "Instellingen voor e-mail verzenden"

Volg de onderstaande stappen om de SMTP-instellingen op te geven.

### 1 Geef het scherm weer.

Geef het SMTP-protocolscherm weer.

1 Start uw internetbrowser.

2 Voer het IP-adres of de hostnaam van het apparaat in in de adres- of locatiebalk.

Druk de statuspagina af om het IP-adres en de hostnaam van het apparaat te controleren. Druk op de toets **[Systeemmenu/Tellers]**, **[Rapport]**, **[Druk rapport af]**, **[Statuspagina]**, en druk dan vervolgens op **[Ja]**.

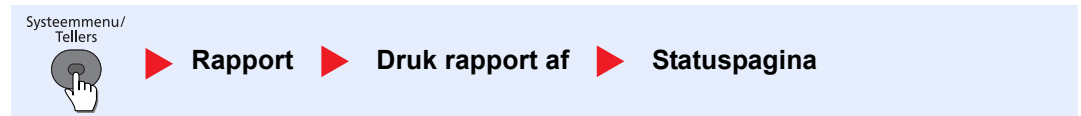

3 Meldt u aan met beheerdersbevoegdheden.

De standaard fabrieksinstelling voor de standaardgebruiker met de bevoegdheden voor systeembeheerder wordt hieronder getoond.

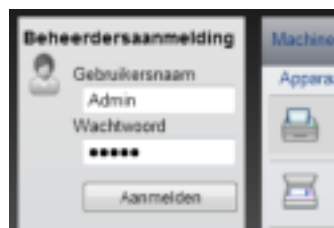

<b>Aanmeldings-gebruikersnaam</b>	<b>Admin</b>
<b>Aanmeldings-wachtwoord</b>	<b>Admin</b>

\* Er wordt onderscheid gemaakt tussen hoofdletters en kleine letters (hoofdlettergevoelig).

4 Selecteer in het menu [Netwerkinstellingen], [Protocol].

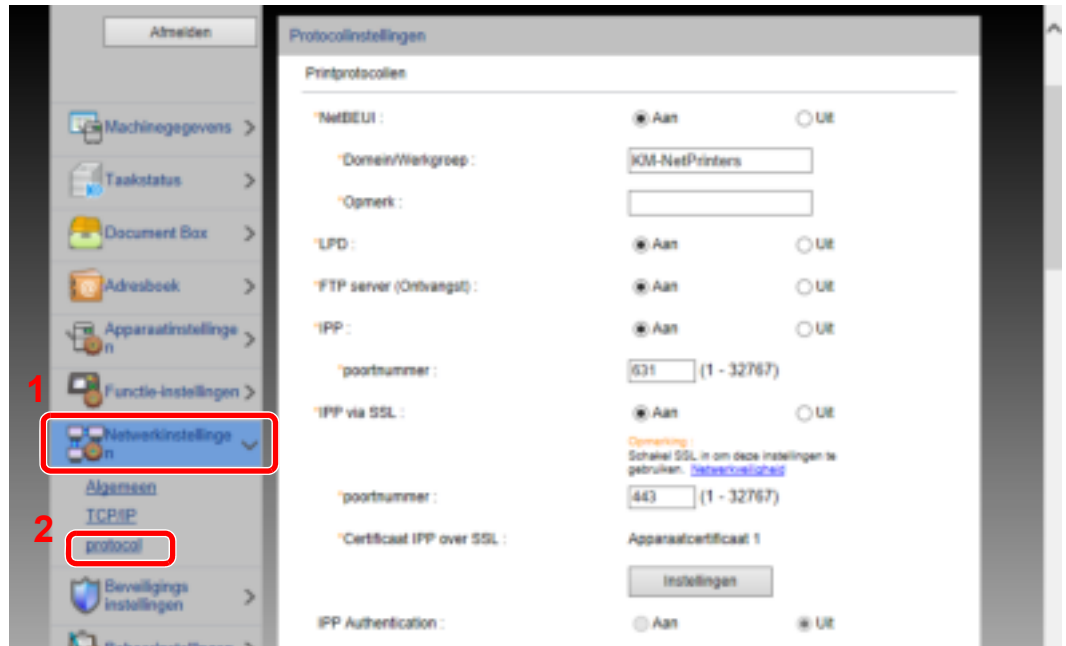

## 2 Configureer de instellingen.

Stel [SMTP (E-mail TX)] in op [Aan] in [Verzendprotocollen].



### 3 Roep het scherm op.

Geef het e-mailinstellingenscherf weer.

Vanaf de menu [[Functieinstellingen](#)] klikt u op [[E-mail](#)].

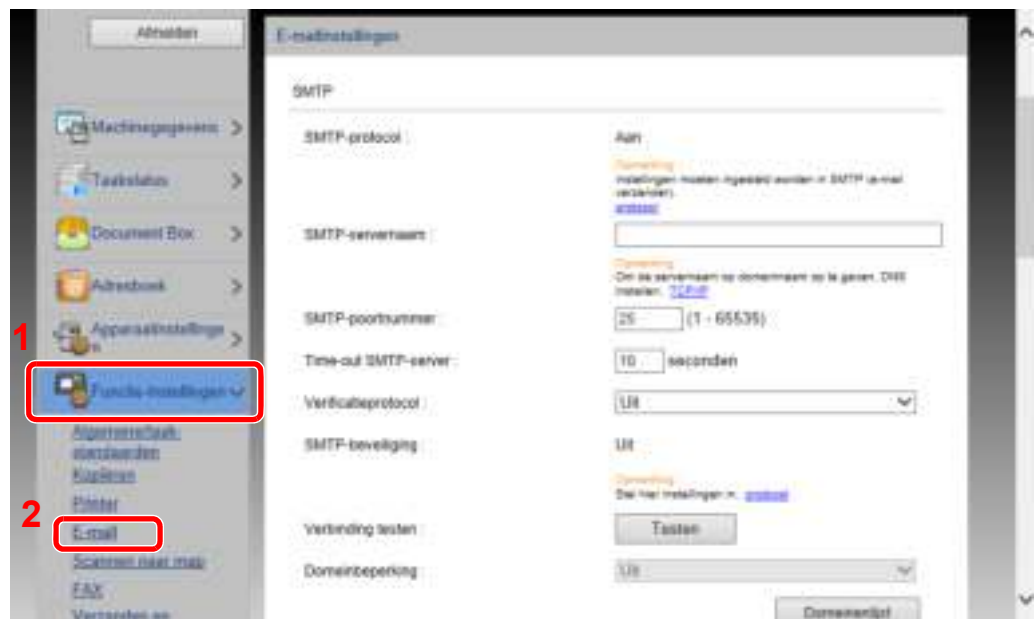

### 4 Configureer de instellingen.

Ga naar de items [[SMTP](#)] en [[Instellingen voor e-mail verzenden](#)].

Instelling	Beschrijving
<b>SMTP</b>	Stel in om e-mails vanaf de machine te versturen.
<b>SMTP-protocol</b>	Toont het scherm SMTP-protocolinstellingen. Controleer of "SMTP protocol" is ingesteld op <a href="#">[Aan]</a> . Als <a href="#">[Uit]</a> is ingesteld, klik dan op <a href="#">[Protocol]</a> en stel het SMTP-protocol in op <a href="#">[Aan]</a> .
<b>SMTP-servernaam*1</b>	Voer de hostnaam of het IP-adres van de SMTP-server in.
<b>SMTP-poortnummer</b>	Geef het poortnummer op voor de SMTP. Gebruik de standaard SMTP-poort 25.
<b>Time-out SMTP-server</b>	Stel de wachttijd voor time-out in seconden in.
<b>Verificatieprotocol</b>	Om SMTP-verificatie te gebruiken, voer de gebruikersinformatie voor verificatie in.
<b>SMTP-beveiliging</b>	Stel SMTP beveiliging in. Activeer "SMTP-beveiliging" in "SMTP (E-mail TX)" op de pagina <a href="#">[Protocolinstellingen]</a> .
<b>POP voor SMTP-timeout</b>	Geef de tijd in seconden op tot de wachttijd voor de verbinding met POP-server is verlopen. Dit kan worden ingesteld wanneer <a href="#">[POP voor SMTP]</a> is geselecteerd in "Verificatieprotocol".
<b>Verbinding testen</b>	Test om te bevestigen dat de instellingen correct zijn.
<b>Domeinbeperking</b>	Om domeinen te beperken, klik op <a href="#">[Domeinenlijst]</a> en voer de domeinnamen van de adressen in die moeten worden toegestaan of afgewezen. Beperking kan ook worden opgegeven via e-mailadres.

Instelling		Beschrijving
<b>POP3</b>	<b>POP3-protocol</b>	U hoeft de volgende items niet in te stellen als u alleen de functie voor het verzenden van e-mails vanaf het apparaat inschakelt. Stel de volgende items in als u de functie voor het ontvangen van e-mails op het apparaat wenst in te schakelen. Raadpleeg voor meer informatie de <b>Command Center RX User Guide</b> .
	<b>Controle-interval</b>	
	<b>Nu uitvoeren</b>	
	<b>Domeinbeperking</b>	
	<b>Gebruikersinstellingen POP3</b>	
<b>Instellingen voor e-mail verzenden</b>	<b>Groottebeperking e-mail</b>	Voer de maximumgrootte van te verzenden e-mailberichten in in kilobytes. Als de grootte van een e-mail deze waarde overschrijdt, dan wordt een foutbericht weergegeven en wordt het verzenden van de e-mail geannuleerd. Gebruik deze instelling als u groottebeperking e-mail voor de SMTP-server heeft ingesteld. Zoniet, voer een waarde in van 0 (nul) om e-mails zonder groottebeperking te kunnen versturen.
	<b>Adres afzender<sup>*1</sup></b>	Voer het e-mailadres in van de persoon die verantwoordelijk is voor het apparaat, bijvoorbeeld de apparaatbeheerder. Dit zorgt ervoor dat een antwoord of een afleveringsfoutrapport naar een persoon wordt gestuurd in plaats van naar het apparaat. Het adres van de afzender moet correct worden ingevoerd voor SMTP-verificatie. Het adres van de afzender mag maximaal 128 karakters lang zijn.
	<b>Handtekening</b>	Voer de handtekening in. De handtekening is vrije tekst die wordt weergegeven aan het einde van het e-mailbericht. Deze wordt vaak gebruikt om het apparaat verder te identificeren. De handtekening mag maximaal 512 karakters lang zijn.
	<b>Standaardinst. functies</b>	Wijzig de functie standaardinstellingen op de pagina <a href="#">[Gemeensch./Standaard instellingen taak]</a> .

\*1 Zorg ervoor dat u de items invoert.

## 5 Klik op [\[Verzenden\]](#).

## Bestemmingen registreren

U kunt bestemmingen in het adresboek van het apparaat registreren via Command Center RX.

### 1 Roep het scherm op.

1 Start uw internetbrowser.

2 Voer het IP-adres of de hostnaam van het apparaat in in de adres- of locatiebalk.

Druk de statuspagina af om het IP-adres en de hostnaam van het apparaat te controleren. Druk op de toets **[Systeemmenu/Tellers]**, **[Rapport]**, **[Druk rapport af]**, **[Statuspagina]**, en druk dan vervolgens op **[Ja]**.



3 Meldt u aan met beheerdersbevoegdheden.

De standaard fabrieksinstelling voor de standaardgebruiker met de bevoegdheden voor systeembeheerder wordt hieronder getoond.



<b>Aanmeldingsgebruikersnaam</b>	<b>Admin</b>
<b>Aanmeldingswachtwoord</b>	<b>Admin</b>

\* Er wordt onderscheid gemaakt tussen hoofdletters en kleine letters (hoofdlettergevoelig).

4 Klik in het menu **[Adresboek]** op **[Adresboek apparaat]**.



5 Klik op **[Toevoegen]**.

## 2 Vul de velden in.

- 1 Voer de bestemmingsgegevens in.

Voer de gegevens van de bestemming in die u wilt registreren. De in te voeren velden zijn dezelfde als bij het registreren via bedieningspaneel.



Bestemmingen registreren in het adresboek (Raadpleeg de Engelse gebruikershandleiding)

- 2 Klik op [**Verzenden**].













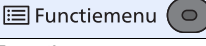

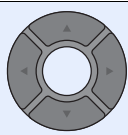
# 3 Voorbereiding voor het gebruik

In dit hoofdstuk worden de volgende bedieningshandelingen uitgelegd.

Gebruik van het bedieningspaneel .....	3-2
Werking paneeltoetsen .....	3-2
Bedieningswijze .....	3-3
Weergave voor originelen en papier .....	3-4
Hulpscherm .....	3-4
Papier plaatsen .....	3-5
Voorzorgen voor papier plaatsen .....	3-6
Papier in de cassettes plaatsen .....	3-7
Papier in de multifunctionele lade plaatsen .....	3-11
Papierformaat en mediatype opgeven .....	3-15
Papierstopper .....	3-19
Vorbereiding voor het verzenden van een document naar een gedeelde map in een pc .....	3-20
Aantekening maken van de computernaam en de volledige computernaam .....	3-20
Aantekening maken van de gebruikersnaam en de domeinnaam .....	3-22
Een gedeelde map aanmaken, aantekening maken van een gedeelde map .....	3-23
Windows Firewall configureren .....	3-27

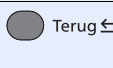
# Gebruik van het bedieningspaneel

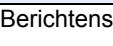
## Werking paneeltoetsen

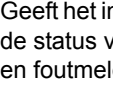
	Geeft het scherm Status/Taak annuleren weer.		Geeft het Funciemenu weer voor kopiëren, afdrucken, verzenden en de documentbox.		Cijfertoetsen. Om cijfers en symbolen in te voeren.
	Geeft het scherm Documentbox weer.		Verhoogt of verlaagt het aantal, of selecteert het menu in het berichtenscherf. Verplaatst tevens de cursor bij het invoeren van de tekens.		Wissen Wist ingevoerde nummers en karakters.
	Geeft het scherm Systeemmenu/Tellers weer.		Bevestigt een functie of een menu, alsook de ingevoerde nummers.		Reset Zet de instellingen terug in hun oorspronkelijke stand.
	Geeft het scherm Kopiëren weer.		Keert terug naar het vorige scherm.		Stop Annuleert of onderbreekt de lopende taak.
	Geeft het scherm Verzenden weer. U kunt dit wijzigen om het adresboekscherf weer te geven.		Berichtenscherf.		Start Start het kopiëren en scannen en het verwerken van instellingen.
	Geeft het scherm FAX weer.		Geeft het instellingenmenu, de status van het apparaat en foutmeldingen weer.		

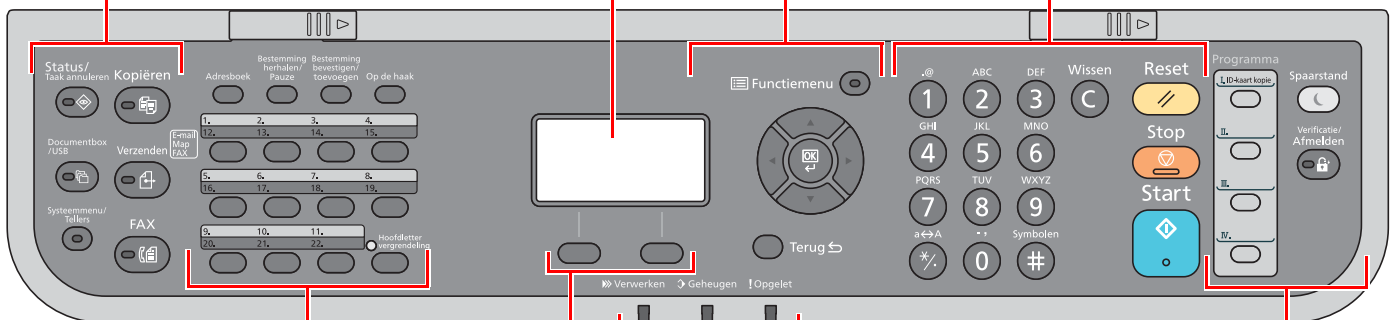



	Geeft het scherm Adresboek weer.
	Roept de vorige bestemming op. Wordt ook gebruikt om een pauze in te voegen bij het invoeren van een faxnummer.
	Bevestigt de bestemming of voegt een bestemming toe.
	Schakelt tussen op de haak en van de haak wanneer u handmatig een fax verzendt.
	Roept de bestemming op die onder de voorkeistoetsen zijn opgeslagen.

**Keuzetoets:** Selecteert het menu dat wordt weergegeven aan de onderkant van het berichtenscherf.

**Verwerken:** Knippert tijdens het afdrucken of verzenden/ontvangen.

**Geheugen** Knippert terwijl het apparaat het apparaat-, fax- of USB-geheugen aanspreekt (onderdeel voor algemeen gebruik).

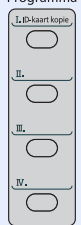
**Opgelet:** Brandt of knippert wanneer een fout optreedt en een taak wordt afgebroken.

	Worden gebruikt om programma's te registreren en op te roepen.
	Plaatst het apparaat in de Slaapstand. Wekt uit de Slaap indien in Slaapstand.
	Schakelt tussen verificatie gebruiker en verlaat de taak voor de huidige gebruiker (bv. afmelden).

## Bedieningswijze

In dit gedeelte wordt uitgelegd hoe u de instellingenmenu's op het berichtenscherm kunt bedienen.

### De menu's weergeven en instellingen configureren

Druk op de toets [**Systeemmenu/Tellers**] of de toets [**Funciemenu**] om de instellingenmenu's weer te geven. Druk op de toets [**▲**], [**▼**], [**◀**], [**▶**], [**OK**], of [**Terug**] om een menu te selecteren en de instellingen uit te voeren.

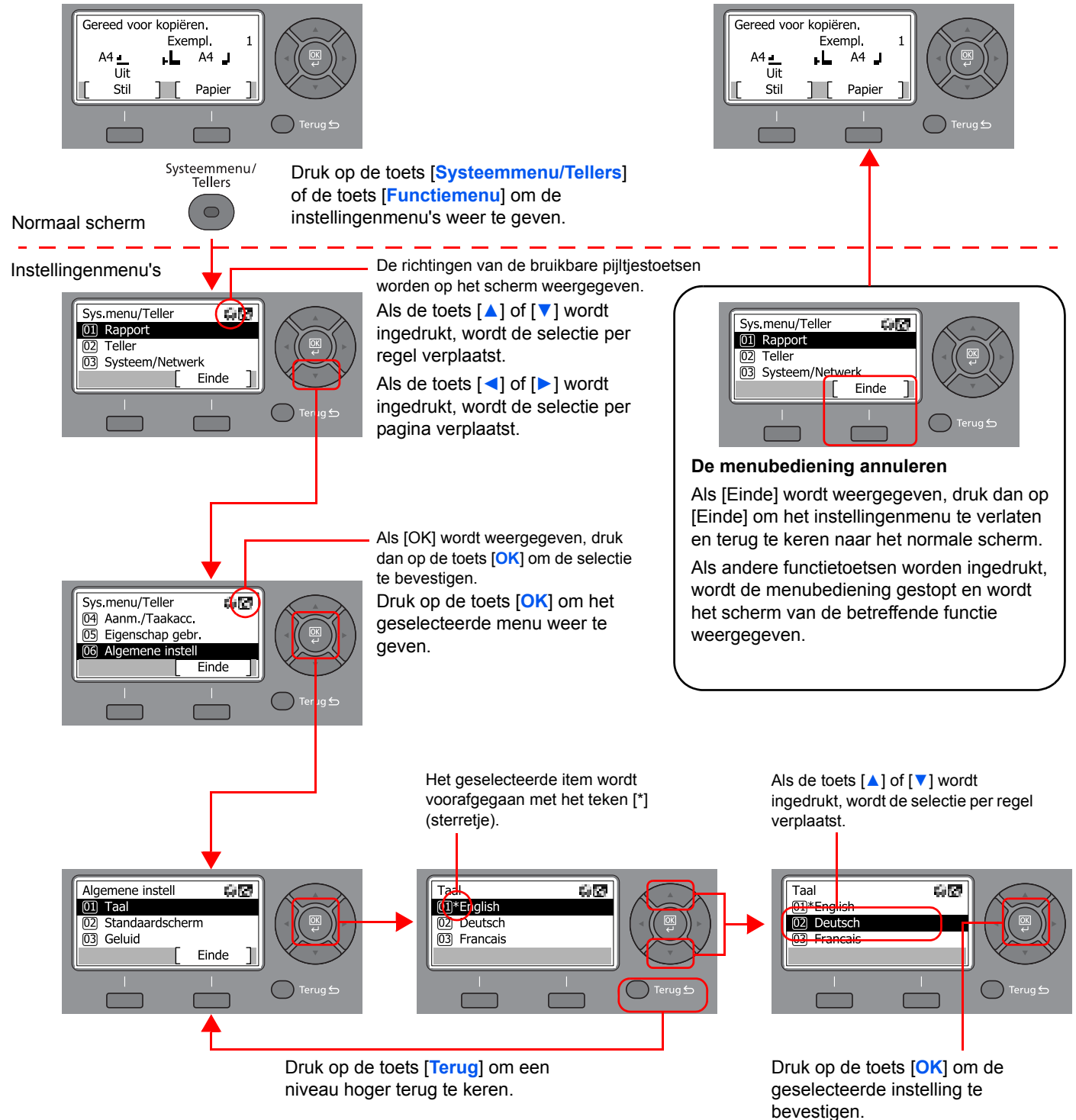

## Weergave voor originelen en papier

Op scherm kopiëren wordt de geselecteerde papierbron getoond.

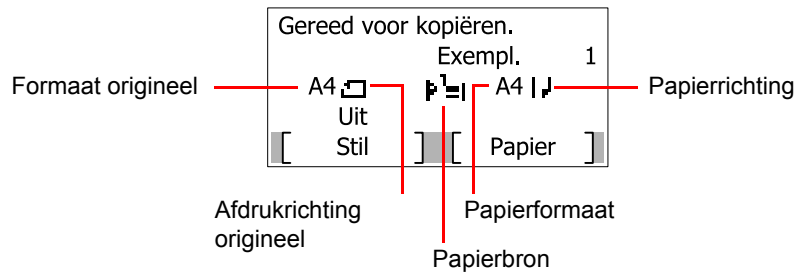

## Hulpscherm

Als u moeite hebt met de bediening van de machine, kunt u bedieningsinstructies raadplegen met behulp van het bedieningspaneel.

Als [Help] wordt weergegeven op het berichtenschermb, druk dan op [Help] om het hulpscherm weer te geven. Op het hulpscherm wordt de werking van het apparaat getoond.



Druk op [▼] om de volgende stap weer te geven of druk op [▲] om de vorige stap weer te geven.

Druk op de toets [OK] om het hulpscherm te verlaten.

# Papier plaatsen

Plaats papier in de cassettes en de multifunctionele lade.

Voor de manieren waarop het papier in de lades kan worden geplaatst, zie de onderstaande pagina.

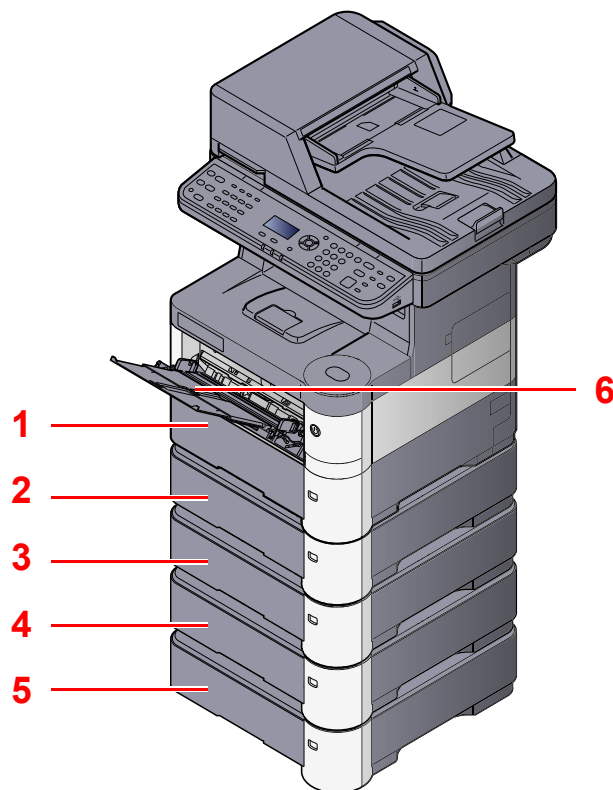

Nr.	Naam	Pagina
1	Cassette 1	<a href="#">pagina 3-7</a>
2	Cassette 2	<a href="#">pagina 3-7</a>
3	Cassette 3	<a href="#">pagina 3-7</a>
4	Cassette 4	<a href="#">pagina 3-7</a>
5	Cassette 5	<a href="#">pagina 3-7</a>
6	Multifunctionele lade	<a href="#">pagina 3-11</a>

## OPMERKING

- Het aantal vellen dat geplaatst kan worden verschilt afhankelijk van uw gebruiksomgeving en papiersoort.
- Gebruik geen inkjetprinterpapier of ander papier met een speciale bovenlaag. (Dergelijk papier kan papierstoringen of andere defecten veroorzaken.)

## Voorzorgen voor papier plaatsen

Wanneer u een nieuw pak papier opent, waaiert u het papier eerst los om de vellen uit elkaar te halen. Volg daarbij de onderstaande stappen.

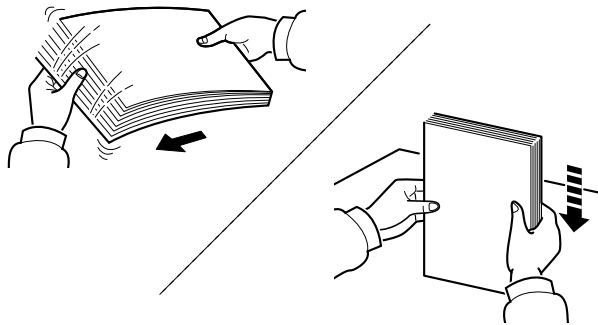

Waaier het papier los en lijn het vervolgens uit op een vlakke tafel.

Daarnaast zijn de volgende voorzorgen aanbevolen.

- Als het papier gekruld of gevouwen is, maakt u dit recht voordat u het papier plaatst. Gekruld of gevouwen papier kan papierstoringen veroorzaken.
- Stel geopend papier niet bloot aan hoge temperaturen en hoge luchtvochtigheid, aangezien vocht problemen kan veroorzaken. Sluit na het plaatsen van het papier in de multifunctionele lade of in een cassette eventueel resterend papier goed in de bewaarzak voor papier af.
- Als het apparaat langere tijd niet gebruikt gaat worden, bescherm dan al het papier tegen vocht door het uit de cassettes te verwijderen en in de bewaarzak voor papier op te bergen.

### ✓ BELANGRIJK

**Als u op gebruikt papier (papier dat al voor kopiëren is gebruikt) kopieert, gebruik dan geen papier dat met nietjes of een paperclip aan elkaar is bevestigd. Dit kan het apparaat beschadigen of een slechte beeldkwaliteit veroorzaken.**

### 💡 OPMERKING

Wij wijzen u erop dat bepaalde papiersoorten snel oprullen en daardoor kunnen vastlopen in de papieruitwerpeenheid.

Raadpleeg de *Engelse gebruikershandleiding* als u speciaal papier gebruikt zoals briefhoofden, papier met perforaties of voorbedrukt papier met bijvoorbeeld een logo of bedrijfsnaam.

## Papier in de cassettes plaatsen

De cassettes zijn geschikt voor normaal papier, gerecycled papier of gekleurd papier.

Cassette 1 t/m 5 kan maximaal 500 vel normaal papier (80 g/m<sup>2</sup>) bevatten.

Raadpleeg de *Engelse gebruikershandleiding* voor meer informatie over de ondersteunde papierformaten. Raadpleeg de *Engelse gebruikershandleiding* voor de instelling van het papertype.

### ✓ BELANGRIJK

- De cassettes zijn geschikt voor papier met een gewicht tussen 60 en 120 g/m<sup>2</sup>.
- Plaats geen dik papier dat zwaarder is dan 120 g/m<sup>2</sup> in de cassettes. Gebruik de multifunctionele lade voor papier dat zwaarder is dan 120 g/m<sup>2</sup>.

### 1 Trek de cassette helemaal uit het apparaat.

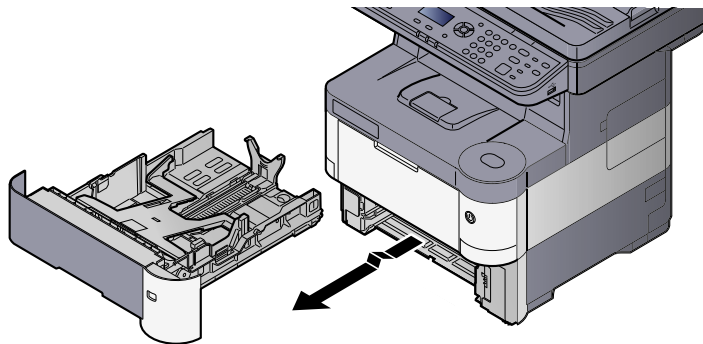

### 👁️ OPMERKING

Let erop dat de cassette bij het uittrekken uit het apparaat ondersteund wordt en niet valt.

### 2 Duw de bodemplaat naar beneden tot deze vastklikt.

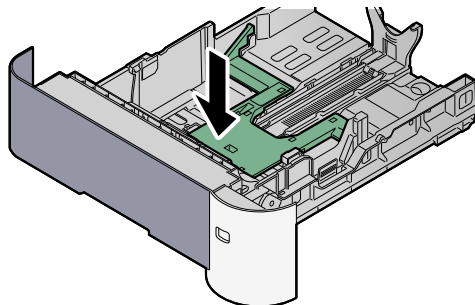

### 3 Stel het cassetteformaat in.

- 1 Stel de papierbreedtegeleiders in aan de linker- en rechterkant van de cassette. Druk op het instelmechanisme voor de papierbreedte en schuif de geleiders in de vereiste papierformaatstand.

De papierformaten staan op de cassette vermeld.

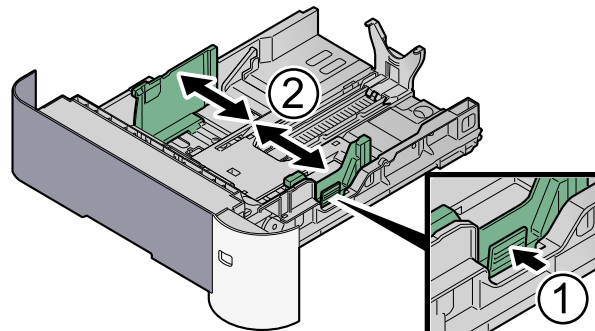

- 2 Pas de papierlengtegeleider aan aan het vereiste papierformaat. Druk op het instelmechanisme voor de papierlengte en schuif de geleiders in de vereiste papierformaatstand.

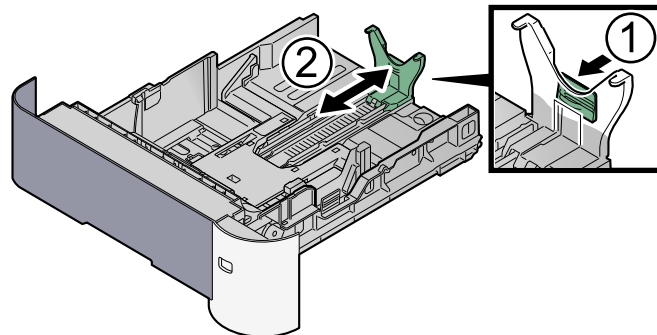

#### **OPMERKING**

Als u papier wilt gebruiken dat langer is dan A4-formaat, trek dan de papierlengtegeleider naar achteren uit.

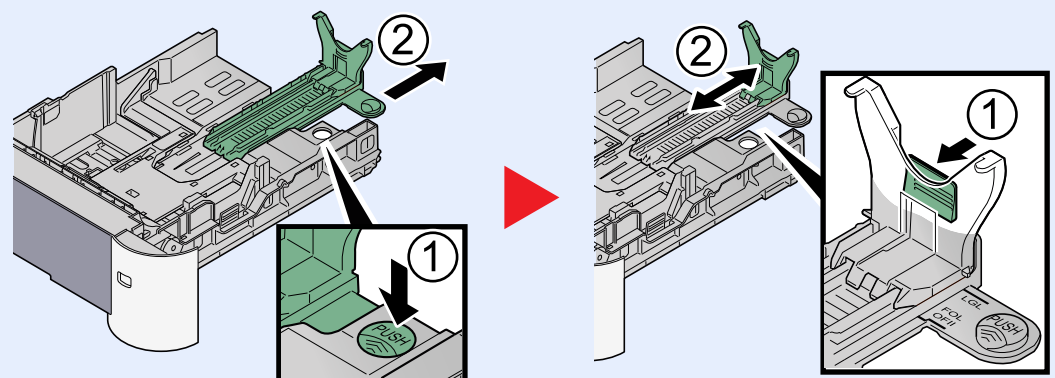



- 3 Draai de formaatknoop zodanig dat het papierformaat dat u gaat gebruiken in het papierformaatvenstertje verschijnt.

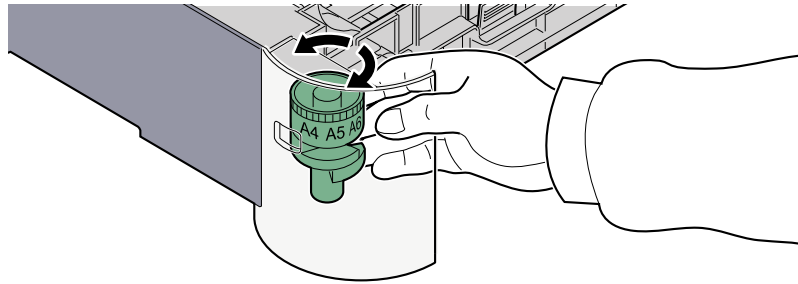

 **OPMERKING**

Als de formaatknoop op "Other" (Overige) staat, dan moet het papierformaat via het bedieningspaneel van de printer ingesteld worden. Raadpleeg [Papierformaat en mediatype voor de cassettes opgeven op pagina 315](#).

## 4 Plaats papier.

- 1 Waai het papier los en lijn het vervolgens uit op een vlakke tafel om papierstoringen of scheef afdrukken te voorkomen.
- 2 Plaats het papier in de cassette.

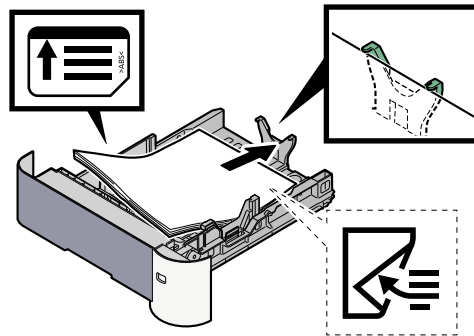

 **BELANGRIJK**

- Plaats het papier met de te bedrukken zijde naar beneden.
- Als u nieuw papier uit de verpakking haalt, waai het papier dan eerst los voor u het in de cassette plaatst. (Raadpleeg [Voorzorgen voor papier plaatsen op pagina 36](#).)
- Controleer voor het plaatsen van het papier of het niet gekruld of gevouwen is. Gekruld of gevouwen papier kan papierstoringen veroorzaken.
- Zorg dat het papier niet boven de niveuaanduiding uitkomt (zie bovenstaande afbeelding).
- Als papier is geplaatst zonder de lengte-en breedtegeleiders te hebben versteld, dan kan het papier scheef of vast komen te zitten.

**5** Drück die Kassette vorsichtig zurück.

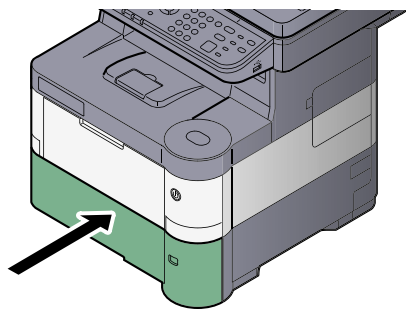

**6** Geben Sie das Papierformat an, das in der Kassette eingesetzt ist, mit Hilfe des Bedienfelds.



[Papierformat und Mediatyp für die Kassetten angeben \(Seite 3-15\)](#)

## Papier in de multifunctionele lade einlegen

Die multifunktionale Lade kann maximal 100 Blatt normales Papier (80 g/m<sup>2</sup>) aufnehmen.

Lesen Sie die *Englische Benutzeranleitung* für weitere Informationen über die unterstützten Papierformate. Lesen Sie die *Englische Benutzeranleitung* für die Einstellung des Papiertyps. Verwenden Sie für Spezialpapier stets die multifunktionale Lade.

### ✓ **BELANGRIJK**

**Als u papier gebruikt met een gewicht van 106 g/m<sup>2</sup> of meer, stel dan het mediatype in om de dikte en het gewicht van het papier in te stellen dat u gebruikt.**

De capaciteit van de multifunctionele lade is als volgt.

- Normaal papier (80 g/m<sup>2</sup>), gerecycled papier of gekleurd papier: 100 vellen
- Dik papier (106 to 220 g/m<sup>2</sup>): 5 vellen
- Hagaki: 1 vel
- Envelop DL, Envelop C5, Envelop #10 (Commercieel #10), Envelop #9 (Commercieel #9), Envelop #6 (Commercieel #6), Envelop Monarch, Youkei 4, Youkei 2: 5 vellen
- OHP-folies: 1 vel

### 👁 **OPMERKING**

Wanneer u papier met een aangepast formaat plaatst, geeft u het papierformaat op zoals beschreven in [Papierformaat en mediatype voor de multifunctionele lade opgeven \(Instelling MF-lade\) op pagina 317](#).

Wanneer u speciaal papier gebruikt zoals transparanten of dik papier, selecteert u het mediatype zoals beschreven in [Papierformaat en mediatype voor de multifunctionele lade opgeven \(Instelling MF-lade\) op pagina 317](#).

### 1 Open de multifunctionele lade.

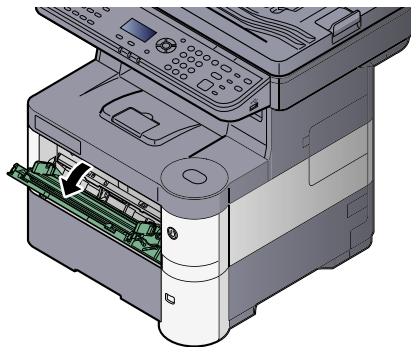

### 2 Trek het verlengstuk van de multifunctionele lade uit.

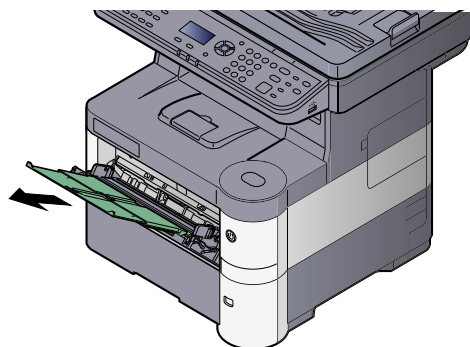

### 3 Stel het formaat van de multifunctionele lade in.

De papierformaten staan op de multifunctionele lade vermeld.

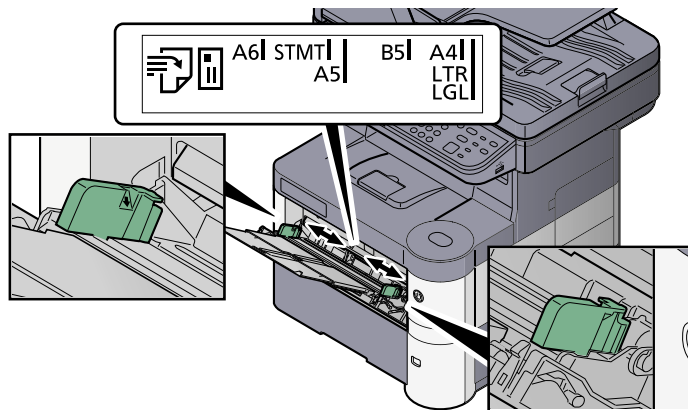

### 4 Plaats papier.

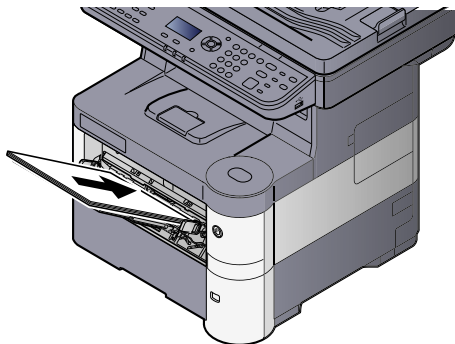

Plaats het papier langs de papierbreedtegeleiders in de lade, totdat het niet verder kan.

Als u nieuw papier uit de verpakking haalt, waaiert het papier dan eerst los voor u het in de multifunctionele lade plaatst.



[Voorzorgen voor papier plaatsen \(pagina 3-6\)](#)

#### ✓ BELANGRIJK

- Plaats het papier met de afdrukzijde naar boven.
- Gekruld papier moet u recht maken voor gebruik.
- Wanneer u papier in de multifunctionele lade plaatst, controleer dan eerst of er geen papier achtergebleven is van een vorig gebruik voor u het papier plaatst. Als er slechts een kleine hoeveelheid papier overblijft in de multifunctionele lade en u wil het aanvullen, verwijder dan eerst het overgebleven papier uit de lade en voeg het bij het nieuwe papier voor u het papier terug in de lade plaatst.
- Als er nog ruimte is tussen het papier en de papierbreedtegeleiders, pas de papierbreedtegeleiders dan opnieuw aan aan het papier om te voorkomen dat het scheef ingevoerd wordt of vastloopt.
- Zorg dat het papier niet boven de niveauaanduiding uitkomt (zie bovenstaande afbeelding).

### 5 Geef het type papier dat in de multifunctionele lade is geplaatst op met behulp van het bedieningspaneel.



[Papierformaat en mediatype voor de multifunctionele lade opgeven \(Instelling MF-lade\) \(pagina 3-17\)](#)

## Als u enveloppen of karton in de multifunctionele lade plaatst

### Overschakelen naar envelopmodus

Als u op een envelop wilt afdrukken, volg dan onderstaande methode om naar de envelopmodus over te schakelen.

#### **OPMERKING**

Zet, nadat het afdrukken op de enveloppen is voltooid, de envelophendel in de oorspronkelijke stand (omlaag).

### 1 Open de achterklep.

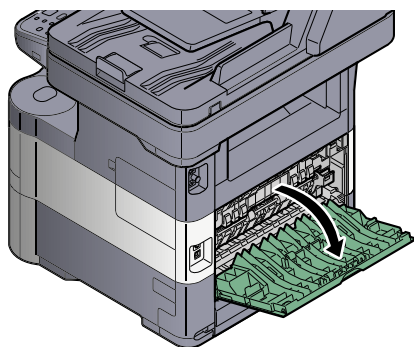

### 2 Til de envelophendel op.

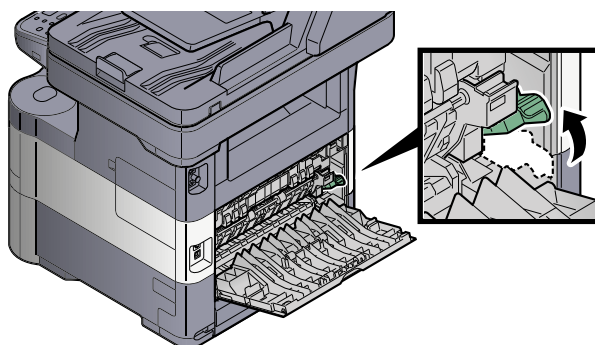

### **VOORZICHTIG**

De fusereenheid binnenin het apparaat is zeer heet. Raak deze niet met uw handen aan want dit kan brandwonden veroorzaken.

### 3 Sluit de achterklep.

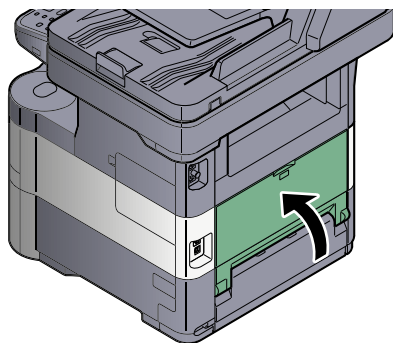

## Enveloppen of karton plaatsen

Plaats het papier met de te bedrukken zijde naar boven. Raadpleeg voor de procedure voor het afdrukken, **Printer Driver User Guide**.

Voorbeeld: Bij het afdrukken van een adres.

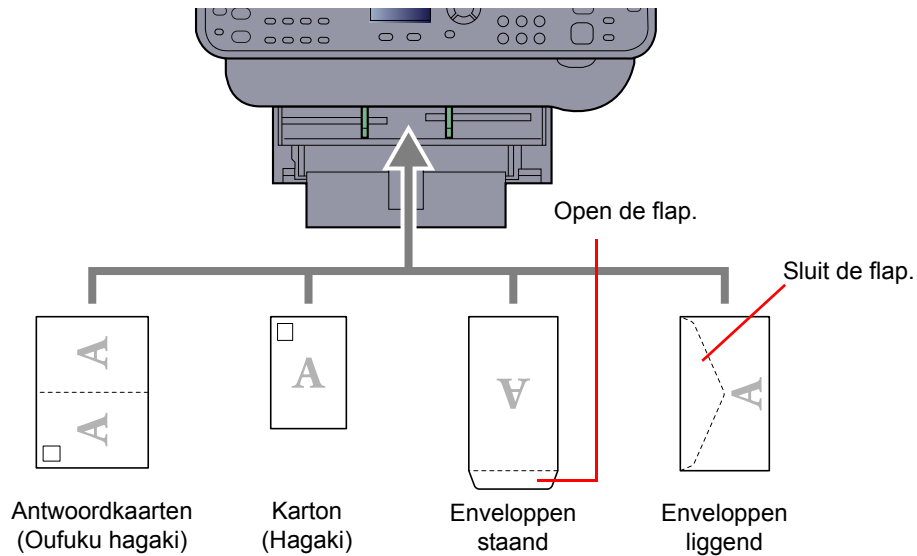

### ✓ BELANGRIJK

- Gebruik ongevouwen antwoordkaarten (Oufuku hagaki).
- Hoe u de enveloppen precies moet plaatsen (richting en kant) hangt af van het soort envelop. Zorg dat u ze op de juiste manier plaatst. Anders kunnen ze in de verkeerde richting of op de verkeerde kant worden bedrukt.

### 👁️ OPMERKING

Wanneer u enveloppen in de multifunctionele lade plaatst, kies dan de envelopsoort zoals beschreven in [Papierformaat en mediatype voor de multifunctionele lade opgeven \(Instelling MF-lade\) op pagina 317](#).

## Papierformaat en mediatype opgeven

De standaardinstelling van het papierformaat voor cassette 1, de multifunctionele lade en de optionele papierinvoer (cassettes 2 tot 5) is "A4" of "Letter" en de standaardinstelling van het mediatype is "Normaal".

Om het papiertype te wijzigen dat in de cassettes wordt gebruikt, moeten de instellingen van het papierformaat en het mediatype opgegeven worden. (Raadpleeg [Papierformaat en mediatype voor de cassettes opgeven op pagina 315.](#))  
 Om het papiertype te wijzigen dat in de multifunctionele lade wordt gebruikt, moeten de instellingen van het papierformaat en het mediatype opgegeven worden. (Raadpleeg [Papierformaat en mediatype voor de multifunctionele lade opgeven \(Instelling MF-lade\) op pagina 317.](#))

### Papierformaat en mediatype voor de cassettes opgeven

Geef het papierformaat en het mediatype van het papier dat in de cassettes gebruikt moet worden op.

Instelling	Beschikbaar formaat/soort
<b>Cassette 1 (tot 5) Formaat<sup>*1</sup></b>	De volgende opties zijn beschikbaar: <b>Instelling</b> <b>Cassette 1: A4, A5, B5, Folio, 216 × 340 mm, Letter, Legal, Statement, Executive, Oficio II, 16K, ISO B5, Envelop C5, Custom</b> <b>Cassettes 2 tot 5: A4, A5, B5, B6, Folio, 216 × 340 mm, Letter, Legal, Statement, Executive, Oficio II, 16K, ISO B5, Envelop #10, Envelop #9, Envelop #6, Envelop Monarch, Envelop DL, Envelop C5, Oufuku Hagaki, Youkei 4, Youkei 2, Custom</b>
<b>Cassette 1 (tot 5) Type<sup>*2</sup></b>	Selecteer het mediatype. <b>Instelling</b> <b>Cassette 1: Normaal (60 tot 105 g/m<sup>2</sup>), Ruw, Hergebruik, Voorbedrukt<sup>*3</sup>, Dik papier, Kleur, Geperforeerd<sup>*3</sup>, Briefhoofd<sup>*3</sup>, Hoge kwaliteit, Custom 1 - 8</b> <b>Cassettes 2 tot 5: Normaal (60 tot 105 g/m<sup>2</sup>), Ruw, Recycle, Afgedrukt<sup>*3</sup>, Dik papier, Kleur, Geperforeerd<sup>*3</sup>, Briefpap<sup>*3</sup>, Envelop, Hoge kwaliteit, Custom 1 - 8</b>

\*1 Stel dit alleen in wanneer de formaatknoop op de cassette op "Other" (Overige) is ingesteld.

\*2 Raadpleeg *Engelse gebruikershandleiding* om te wijzigen in een ander mediatype dan Normaal. De vermelde papiersoorten kunnen bij de onderstaande papiergewichtinstellingen niet worden geselecteerd.

\*3 Raadpleeg de *Engelse gebruikershandleiding* om af te drukken op voorbedrukt of geperforeerd papier.

#### OPMERKING

- De volgende mediatypes zijn beschikbaar voor het afdrukken van inkomende faxen.  
 Normaal, Hergebruik, Dik papier, Kleur, Envelop, Dik, Hoge kwaliteit, Ruw en Custom 1 tot 8
- Stel het papierformaat van de cassette voor faxontvangst als volgt in:  
 Inch-modellen: Letter, Legal, Statement  
 Metrische modellen: A4, B5, A5, Folio  
 Als de bovenstaande instelling wordt veranderd, is het niet mogelijk om faxen af te drukken.

## 1 Geef het scherm weer.

- 1 Druk op de toets **[Systeemmenu/Tellers]**.

Systeemmenu/  
Tellers



- 2 Druk op de toets [▲] of [▼] om [Algemene instell] te selecteren, en druk op de toets [OK].

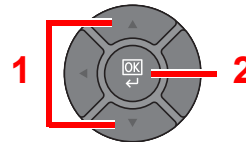
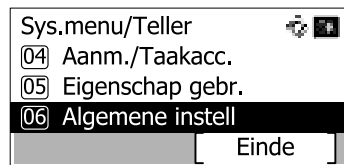

- 3 Druk op de toets [▲] of [▼] om [Inst. orig./pap.] te selecteren, en druk op de toets [OK].

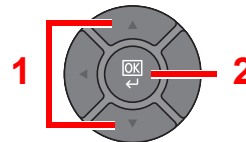
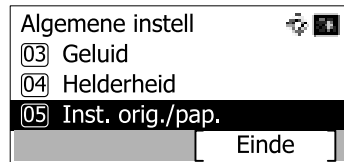

- 4 Druk op de toets [▲] of [▼] om [Cassette 1 (tot 5) inst.] te selecteren, en druk op de toets [OK].

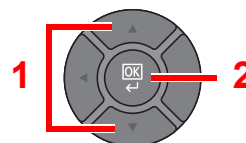
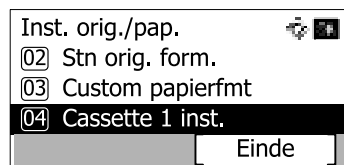

**OPMERKING**

[Cassette 2] tot [Cassette 5] worden weergegeven als de optionele papierinvoer geïnstalleerd is.

## 2 Geef het papierformaat op.

- 1 Druk op de toets [▲] of [▼] om [Cassette 1 (tot 5) frm] te selecteren, en druk op de toets [OK].

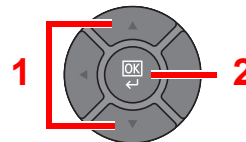
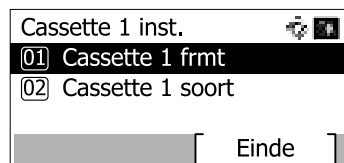

- 2 Druk op de toets [▲] of [▼] om het papierformaat te selecteren, en druk op de toets [OK].

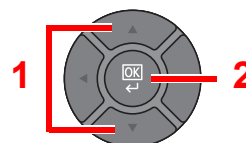
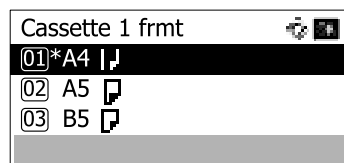

## 3 Geef het mediatype op.

- 1 Druk op de toets [▲] of [▼] om [Cassette 1 (tot 5) soort] te selecteren, en druk op de toets [OK].

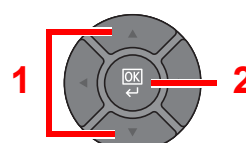
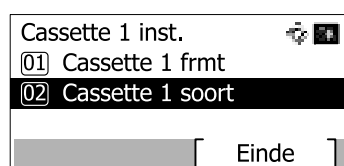



- 2 Druk op de toets [▲] of [▼] om het mediatype te selecteren, en druk op de toets [OK].

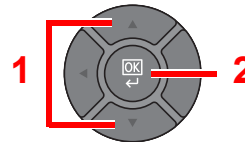
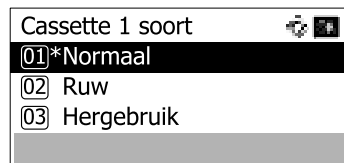

## Papierformaat en mediatype voor de multifunctionele lade opgeven (Instelling MF-lade)

Geef het papierformaat en het mediatype van het papier dat in de multifunctionele lade gebruikt moet worden op.

Item	Beschrijving
MP-lade form.	De volgende opties zijn beschikbaar: <b>Instelling:</b> A4, A5, A6, B5, B6, Folio, 216 × 340 mm, Letter, Legal, Statement, Executive, Oficio II, 16K, ISO B5, Envelop #10, Envelop #9, Envelop #6, Envelop Monarch, Envelop DL, Envelop C5, Hagaki, Oufuku Hagaki, Youkei 4, Youkei 2, Custom <sup>*1</sup>
MP-lade type <sup>*2</sup>	Selecteer het mediatype. <b>Waarden:</b> Normaal (60 tot 105 g/m <sup>2</sup> ), Transparant, Ruw, Velijn (60 tot 63 g/m <sup>2</sup> ), Etiketten, Recycle, Afgedrukt <sup>*3</sup> , Dik papier, Karton, Kleur, Geperforeerd <sup>*3</sup> , Briefpap <sup>*3</sup> , Envelop, Dik (106 tot 220 g/m <sup>2</sup> ), Hoge kwaliteit, Custom 1-8

\*1 Raadpleeg de *Engelse gebruikershandleiding* voor instructies over het opgeven van het papierformaat.

\*2 Raadpleeg *Engelse gebruikershandleiding* om te wijzigen in een ander mediatype dan "Normaal".

\*3 Raadpleeg de *Engelse gebruikershandleiding* om af te drukken op voorbedrukt of geperforeerd papier.

### OPMERKING

- De volgende mediatypes zijn beschikbaar voor het afdrukken van inkomende faxen.  
Normaal, Etiketten, Hergebruik, Dik papier, Velijn, Kleur, Envelop, Karton, Dik, Hoge kwaliteit, Ruw en Custom 1 tot 8
- Stel het papierformaat van de cassette voor faxontvangst als volgt in:  
Inch-modellen: Letter, Legal, Statement  
Metrische modellen: A4, B5, A5, Folio  
Als de bovenstaande instelling wordt veranderd, is het niet mogelijk om faxen af te drukken.

## 1 Geef het scherm weer.

- 1 Druk op de toets [Systeemmenu/Tellers].

Systeemmenu/  
Tellers



- 2 Druk op de toets [▲] of [▼] om [Algemene instell] te selecteren, en druk op de toets [OK].

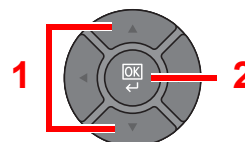
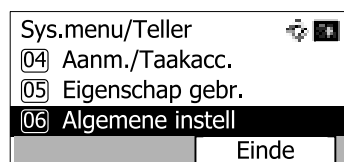

- 3 Druk op de toets [▲] of [▼] om [Inst. orig./pap.] te selecteren, en druk op de toets [OK].

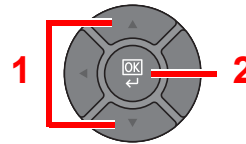
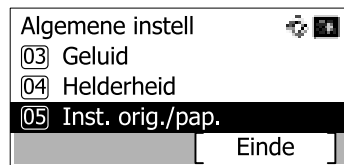

- 4 Druk op de toets [▲] of [▼] om [Inst. MF-lade] te selecteren, en druk op de toets [OK].

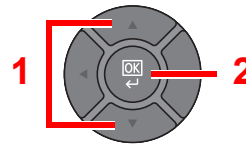
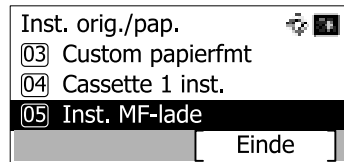

## 2 Geef het papierformaat op.

- 1 Druk op de toets [▲] of [▼] om [MP-lade form.] te selecteren, en druk op de toets [OK].

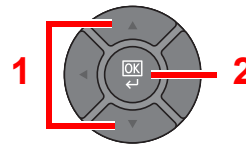
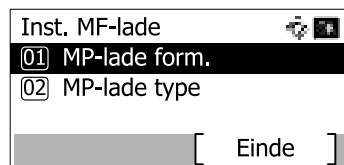

- 2 Druk op de toets [▲] of [▼] om het papierformaat te selecteren, en druk op de toets [OK].

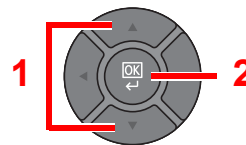
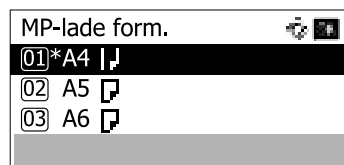

## 3 Geef het mediatype op.

- 1 Druk op de toets [▲] of [▼] om [MP-lade type] te selecteren, en druk op de toets [OK].

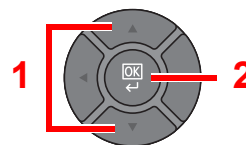
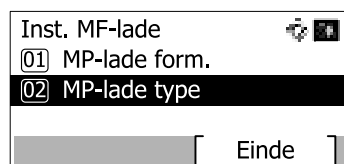

- 2 Druk op de toets [▲] of [▼] om het mediatype te selecteren, en druk op de toets [OK].

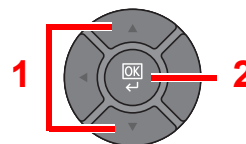
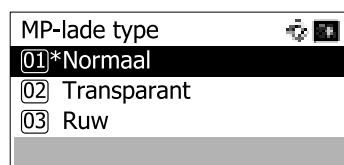

## Papierstopper

Als papier breder dan A4/Letter wordt gebruikt, moet de papierstopper getoond in de figuur geopend worden.

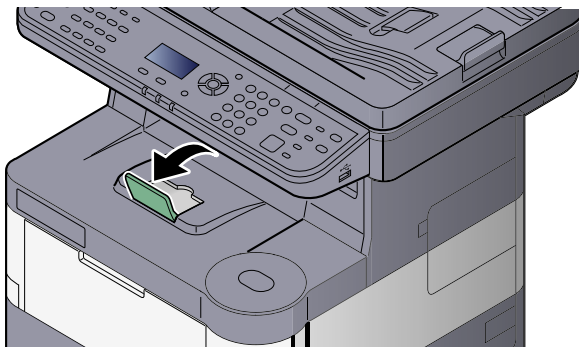

# Vorbereitung für das Versenden eines Dokuments zu einem Ordner in einem PC

Überprüfen Sie die Informationen, die auf dem Gerät eingestellt werden müssen, und erstellen Sie einen Ordner, in dem das Dokument auf Ihrer Computer empfangen wird. In der folgenden Erläuterung werden die Screenshots von Windows 7 verwendet. Die Details der Screenshots unterscheiden sich von anderen Windows-Versionen.



## OPMERKING

Melden Sie sich bei Windows mit Administratorrechten an.

## Aantekening maken van de computernaam en de volledige computernaam

Überprüfen Sie die Computernaam und die vollständige Computernaam

### 1 Roep het scherm op.

Wählen Sie die Taste **[Start]** in Windows, **[Computer]** und anschließend **[Systemeigenschaften]**.



## OPMERKING

In Windows XP, klicken Sie mit der rechten Maustaste auf **[Mein Computer]** und wählen Sie **[Eigenschaften]**. Das Dialogfenster **[Systemeigenschaften]** erscheint. Klicken Sie auf den Reiter **[Computernaam]** im Fenster, das erscheint.

In Windows 8, wählen Sie das Bureaublad im Startbildschirm, klicken Sie mit der rechten Maustaste auf **[Computer]** aus **[Bibliotheken]** und wählen Sie anschließend **[Eigenschaften]**.

In Windows 8, wählen Sie das Bureaublad im Startbildschirm, klicken Sie mit der rechten Maustaste auf **[Pc]** aus dem Bureaublad **[Explorer]** und wählen Sie **[Eigenschaften]**. Oder klicken Sie mit der rechten Maustaste auf das Windows-Symbol und wählen Sie **[System]**.

### 2 Controleer de computernaam.



Überprüfen Sie die Computernaam und die vollständige Computernaam

Schermbeispiel:

Computernaam: PC001

Vollständige Computernaam: PC001.abcdnet.com

**Windows XP:**

Als de volledige computernaam geen punt (.) bezit, zijn de volledige computernaam en de computernaam hetzelfde.

Als de volledige computernaam een punt (.) bezit, is de tekenreeks vóór de punt (.) de computernaam.

Voorbeeld: PC001.abcdnet.com  
PC001 is de computernaam  
PC001.abcdnet.com is de volledige computernaam

Klik, na de computernaam gecontroleerd te hebben, op de knop  [Sluiten] om het scherm "**Systeemeigenschappen**" te sluiten.

Klik in Windows XP, na de computernaam gecontroleerd te hebben, op de knop [Annuleren] om het scherm "**Systeemeigenschappen**" te sluiten.

## Aantekening maken van de gebruikersnaam en de domeinnaam

Controleer de domeinnaam en de gebruikersnaam voor het aanmelden bij Windows.

### 1 Roep het scherm op.

Selecteer vanuit de knop [Start] in Windows, [Alle programma's] (of [Programma's]), [Accessoires] en vervolgens [Opdrachtprompt].

In Windows 8, roep [Apps] op [Zoeken] in Charmes op het startscherm op en selecteer [Opdrachtprompt].

Het scherm Opdrachtprompt verschijnt.

### 2 Controleer de domeinnaam en de gebruikersnaam.

Voer, bij de Opdrachtprompt, "net config workstation" in en druk op [Enter].

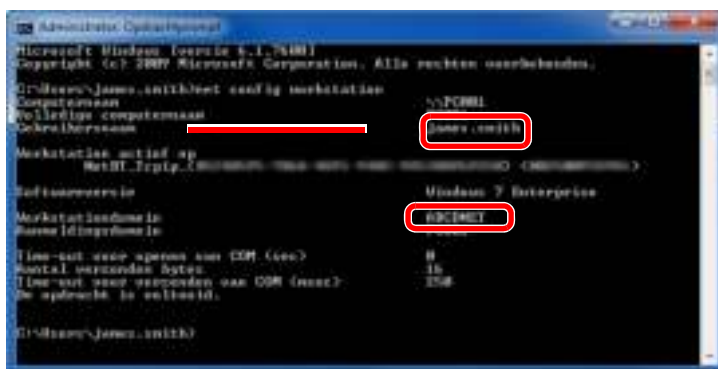

```
Microsoft Windows [versie 6.0.6002.18005]
Copyright (c) 2009 Microsoft Corporation. Alle rechten voorbehouden.

C:\Users\James.smith>net config workstation
Computername                \*\*PC001
Full qualified computername  \*\*PC001
Gebruikersnaam              james.smith
Workstation service        Windows 7 Enterprise
Workstation service ID      ABCDNET
Service ID description      NetBI_Trip_Trip (Microsoft)
Time-out voor openen van DSM (sec)  0
Time-out voor verbinden van DSM (sec)  15
Time-out voor verbinden van DSM (max)  150
De opdracht is voltooid.

C:\Users\James.smith>
```

Controleer de gebruikersnaam en domeinnaam.

Schermbestand:

Gebruikersnaam:james.smith

Domeinnaam: ABCDNET

## Een gedeelde map aanmaken, aantekening maken van een gedeelde map

Maak een gedeelde map aan om het document in de bestemmingscomputer te ontvangen.

### OPMERKING

Als er een werkgroep in Systeemeigenschappen is, configureer dan onderstaande instellingen om de toegang tot de map tot een specifieke gebruiker of groep te beperken.

- 1 Selecteer vanuit de knop [**Start**] in Windows, [**Configuratiescherm**], [**Vormgeving en persoonlijke instellingen**] en vervolgens [**Mapopties**].



In Windows XP, klik op [**Mijn computer**] en selecteer [**Mapopties**] in [**Extra**].

In Windows 8, selecteer [**Instellingen**] in Charms op het bureaublad en selecteer [**Configuratiescherm**], [**Vormgeving en persoonlijke instellingen**] en vervolgens [**Mapopties**].

- 2

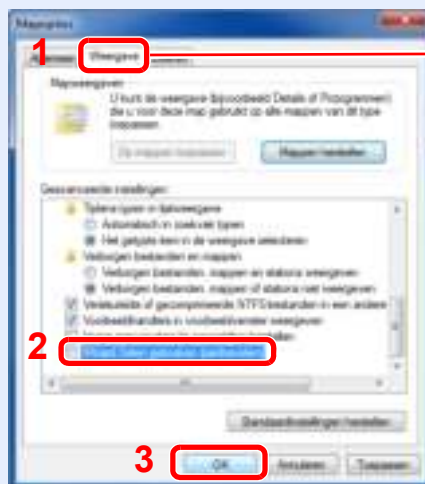

Zorg ervoor dat het tabblad [**Weergave**] is geselecteerd.

Verwijder het vinkje uit [**Wizard Delen gebruiken (aanbevolen)**] in "Geavanceerde instellingen".

In Windows XP, klik op het tabblad [**Weergave**] en verwijder het vinkje uit [**Eenvoudig delen van bestanden gebruiken (aanbevolen)**] in "Geavanceerde instellingen".

## 1 Maak een map aan.

- 1 Maak een map in uw computer aan.

Maak bijvoorbeeld een map op het bureaublad aan met de naam "scannerdata".



2. Klicken Sie mit der rechten Maustaste auf die Map "scannerdata" und klicken Sie auf **[Delen]** und **[Geavanceerd delen]**. Klicken Sie auf die Knopf **[Geavanceerd delen]**.

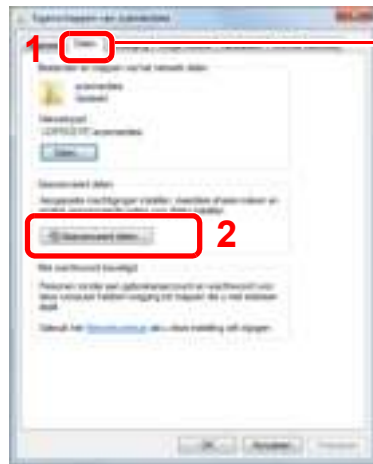

Zorg ervoor dat het tabblad **[Delen]** is geselecteerd.

In Windows XP, klicken Sie mit der rechten Maustaste auf die Map "scannerdata" und wählen Sie **[Delen en beveiliging]** (of **[Delen]**).

## 2 Configureer de machtigingsinstellingen.

1. Selecteer het selectievakje **[Deze map delen]** en klicken Sie auf die Knopf **[Machtigingen]**.

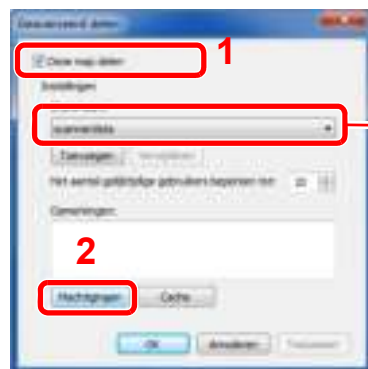

Maak aantekening van de the **[Sharenaam]**.

In Windows XP, wählen Sie **[Deze map delen]** und klicken Sie auf die Knopf **[Machtigingen]**.

2. Klicken Sie auf die Knopf **[Toevoegen]**.

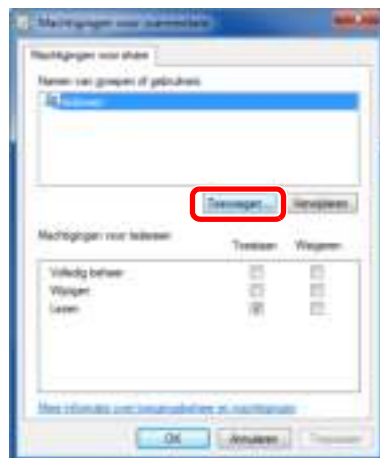



3 Geef de locatie op.

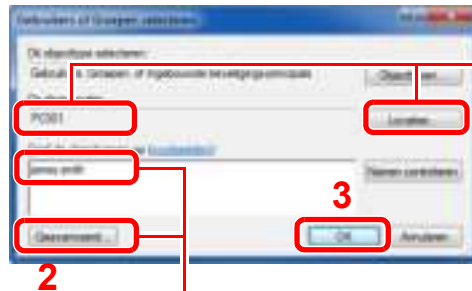

Voer de gebruikersnaam waarvan u aantekening hebt gemaakt op pagina [Aantekening maken van de gebruikersnaam en de domeinnaam op pagina 322](#) in het tekstvak in en klik op de knop [OK].

Ook de gebruikersnaam kan gemaakt worden door te klikken op de knop [Geavanceerd] en een gebruiker te selecteren.

1 Als de computernaam waarvan u aantekening hebt gemaakt op pagina [Aantekening maken van de computernaam en de volledige computernaam op pagina 320](#) dezelfde is als de domeinnaam: Als de computernaam niet getoond wordt in "Op deze locatie", klik dan op de knop [Locaties], selecteer de computernaam en klik op de knop [OK].

Voorbeeld: PC001

Als de computernaam waarvan u aantekening hebt gemaakt op pagina [Aantekening maken van de computernaam en de volledige computernaam op pagina 320](#) niet dezelfde is als de domeinnaam:

Als de tekst na de eerste punt (.) in de volledige computernaam waarvan u aantekening hebt gemaakt niet verschijnt in "Op deze locatie", klik dan op de knop [Locaties], selecteer de tekst na de punt (.) en klik op de knop [OK].

Voorbeeld: abcdnet.com

4 Stel de toegangsmachtiging voor de geselecteerde gebruiker in.

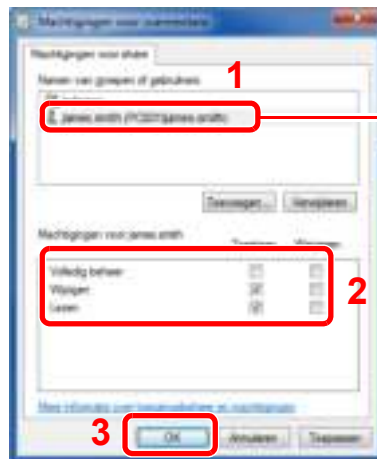

Selecteer de gebruiker die u hebt ingevoerd.

Selecteer het selectievakje [Toestaan] van de machtigingen "Wijzigen" en "Lezen" en druk op [OK].

In Windows XP, ga naar stap 6.

**OPMERKING**

"Iedereen" geeft machtiging tot delen aan iedereen op het netwerk. Om de beveiliging te versterken, wordt aanbevolen om "Iedereen" te selecteren en het vinkje "Lezen" [Toestaan] te verwijderen.

5 Klik op de knop [OK] in het scherm "Geavanceerd delen" om het scherm te sluiten.

6 Controleer de ingestelde details onder het tabblad **[Beveiliging]**.

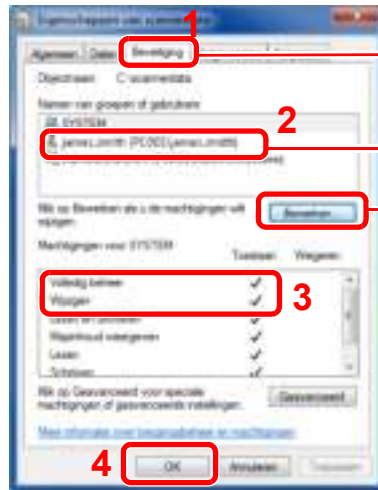

Selecteer het tabblad **[Beveiliging]**.

Selecteer de gebruiker die u hebt ingevoerd.

Als de gebruiker niet voorkomt in "Namen van groepen of gebruikers", klik dan op de knop **[Bewerken]** om een gebruiker toe te voegen op dezelfde manier als aangegeven in stap 2 ([Configureer de machtigingsinstellingen](#)).

Controleer of vinkjes verschijnen in het selectievakje **[Toestaan]** voor de machtigingen "**Wijzigen**" en "**Lezen en uitvoeren**" en klik op de knop **[Sluiten]**.

In Windows XP, controleer of vinkjes verschijnen in het selectievakje **[Toestaan]** voor de machtigingen "**Wijzigen**" en "**Lezen en uitvoeren**" en klik op de knop **[OK]**.

## Windows Firewall konfigurieren

Stellen Sie das Teilen von Dateien und Druckern zu und stellen Sie den Port ein, der für SMB-Versand verwendet wird.



### OPMERKING

Melden Sie sich bei Windows mit Administratorrechten an.

## 1. Überprüfen Sie das Teilen von Dateien und Druckern.

1. Wählen Sie von der Schaltfläche **[Start]** in Windows, **[Configurationschirm]**, **[System und Sicherheit]** und **[Ein Programm über die Windows Firewall zulassen]**.

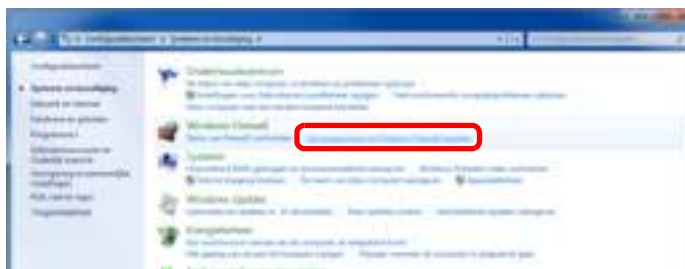

### OPMERKING

Wenn das Dialogfenster 'Benutzerkontrollen' erscheint, klicken Sie auf die Schaltfläche **[Weiter]**.

2. Wählen Sie das Auswahlkästchen **[Datei- und Druckerfreigabe]**.

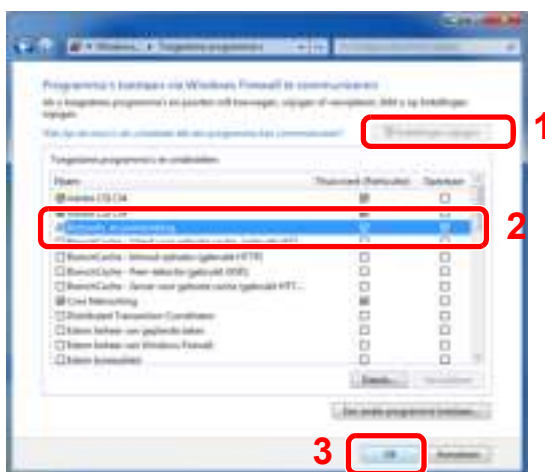

## 2. Ein Port hinzufügen.

1. Wählen Sie von der Schaltfläche **[Start]** in Windows, **[Configurationschirm]**, **[System und Sicherheit]** und **[Status der Firewall kontrollieren]**.

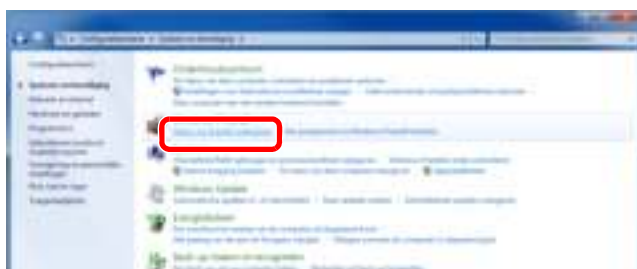

2 Selecteer [**Geavanceerde instellingen**].



3 Selecteer [**Regels voor binnenkomende verbindingen**].



4 Selecteer [**Nieuwe regels**].

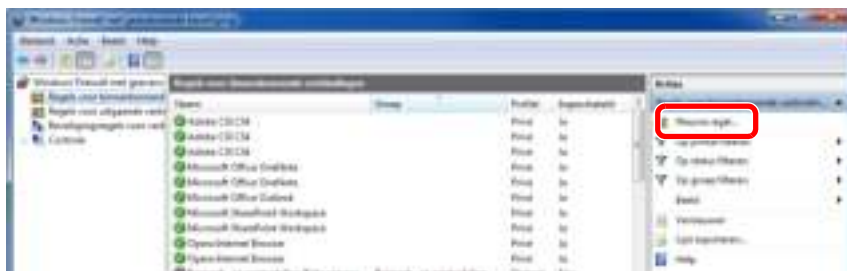

5 Selecteer [**Poort**].

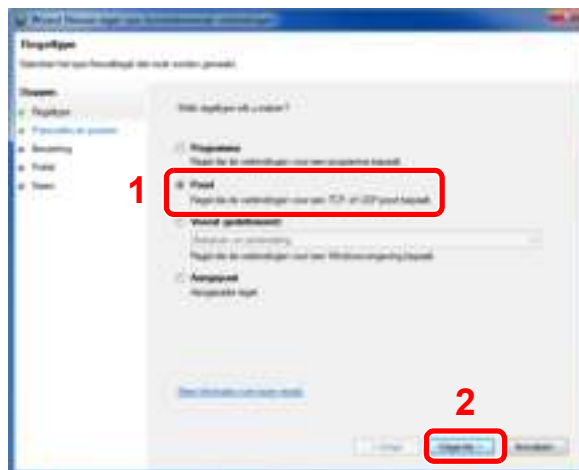

- 6 Selecteer [TCP] als de poort waarop de regel toegepast moet worden. Selecteer vervolgens [Specifieke lokale poorten], voer "445" in en klik op [Volgende].

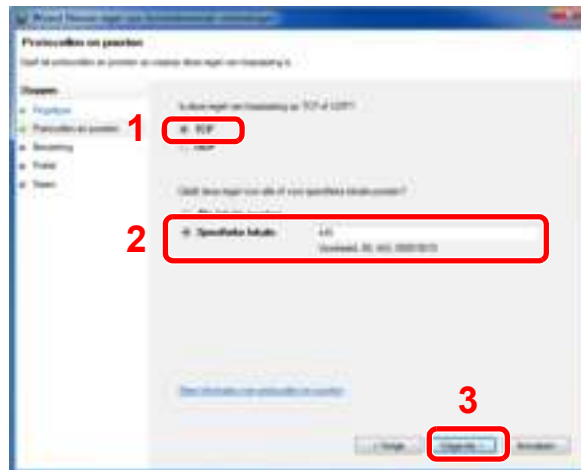

- 7 Selecteer [De verbinding toestaan] en klik op de knop [Volgende].

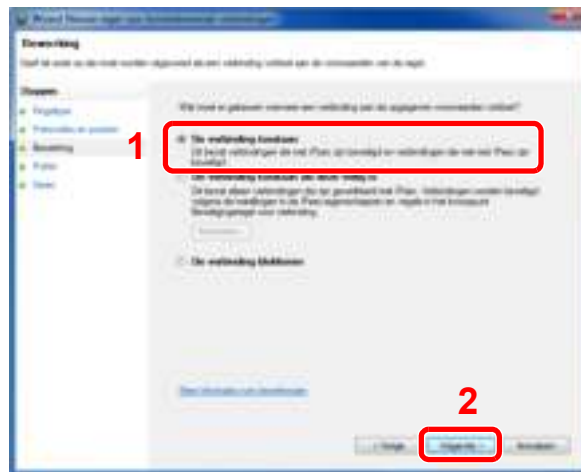

- 8 Controleer of alle selectievakjes geselecteerd zijn en klik op de knop [Volgende].

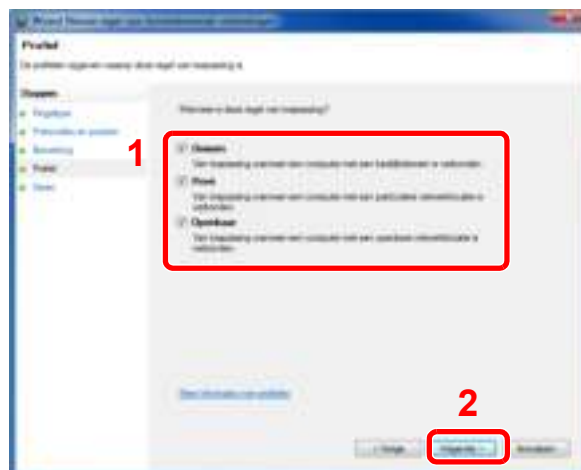

- 9 Voer "Scan to SMB" in "Naam" in en klik op [Vervolgen].

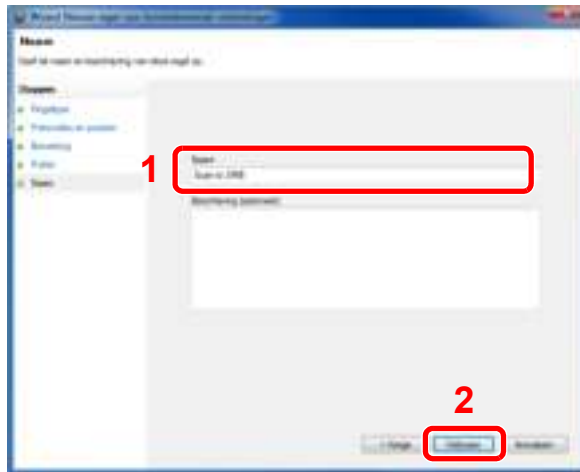

### In Windows XP of Windows Vista

- 1 In Windows XP, selecteer vanuit de knop [Start] in Windows, [Configuratiescherm] en vervolgens [Windows Firewall].  
In Windows Vista, selecteer vanuit de knop [Start] in Windows, [Configuratiescherm], [Beveiliging] en vervolgens [Windows Firewall in- of uitschakelen].  
Als het dialoogvenster Gebruikersaccountbeheer verschijnt, klik dan op de knop [Doorgaan].
- 2 Klik op het tabblad [Uitzonderingen] en vervolgens op de knop [Poort toevoegen...].
- 3 Geef de instellingen voor poort toevoegen op.  
Voer een willekeurige naam in "Naam" in (voorbeeld: Scannen naar SMB). Dit wordt de naam van de nieuwe poort. Voer "445" in "Poortnummer" in. Selecteer [TCP] voor "Protocol".
- 4 Klik op de knop [OK].

### In Windows 8

- 1 In Charms op het bureaublad, klik op [Instellingen], [Configuratiescherm], [Systeem en beveiliging] en vervolgens [Windows Firewall].  
Als het dialoogvenster Gebruikersaccountbeheer verschijnt, klik dan op de knop [Doorgaan].
- 2 Configureer de instellingen, raadpleeg [Windows Firewall configureren op pagina 327](#).

# 4 Afdrukken vanaf PC

In dit hoofdstuk worden de volgende onderwerpen uitgelegd:

Afdrukken vanaf PC .....	4-2
Afdrukken op papier van niet-standaard formaat .....	4-4
Scherm afdrukinstellingen printerstuurprogramma .....	4-5
Helpmenu printerstuurprogramma .....	4-6
De standaardinstellingen van het printerstuurprogramma wijzigen (Windows 7) .....	4-6
Een afdruktaak vanaf de computer annuleren .....	4-6
Afdrukken met AirPrint .....	4-7

# Afdrukken vanaf PC

Volg de onderstaande stappen om documenten vanuit toepassingen af te drukken.

Dit hoofdstuk beschrijft de afdrukmethode met behulp van de KX DRIVER.

## OPMERKING

- Om documenten af te drukken vanuit een toepassing, moet u het printerstuurprogramma op uw computer installeren vanaf de bijgeleverde dvd (Product Library).
- In sommige omgevingen worden de huidige instellingen weergegeven aan de onderzijde van het printerstuurprogramma.



- Bij het afdrukken van de karton of enveloppen, het karton of enveloppen plaatsen alvorens de volgende procedure te verrichten.  
(Raadpleeg [Als u enveloppen of karton in de multifunctionele lade plaatst op pagina 3-13.](#))

## 1 Geef het scherm weer.

Klik op [**Bestand**] en selecteer [**Afdrukken**] in de toepassing.

## 2 Configureer de instellingen.

- 1 Selecteer het apparaat in het menu "Naam" en klik op de knop [**Eigenschappen**].

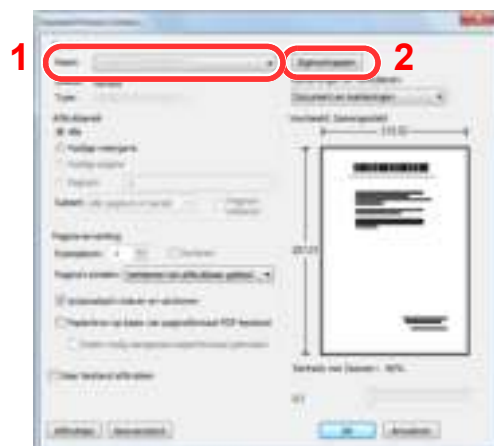



2 Selecteer tabblad [**Basis**].

3 Klik op het menu "Afdrukformaat" en selecteer het papierformaat voor het afdrukken.

Om papier van formaat dat niet is opgenomen in de afdrukformaten van het apparaat te laden, zoals karton of enveloppen, moet het papierformaat worden geregistreerd.

 [Afdrukken op papier van niet-standaard formaat \(pagina 4-4\)](#)

Om op speciale papiersoorten af te drukken zoals dik papier of transparanten, klikt u op het menu "Afdrukmaterialtype" en selecteer het mediatype.



4 Klik op de knop [**OK**] om naar het dialoogvenster Afdrukken terug te keren.

### 3 Start het afdrukken.

Klik op de [**OK**] toets.

## Afdrukken op papier van niet-standaard formaat

Als u een papierformaat plaatst dat niet is opgenomen in de afdrukformaten van het apparaat, registreer dan het papierformaat in het tabblad **[Basis]** van het scherm afdrুকinstellingen van het printerstuurprogramma.

De geregistreerde grootte kan worden geselecteerd uit het menu "Afdrukformaat".

### **OPMERKING**

Om af te drukken met het apparaat, stel het papierformaat en type in, zie hiervoor [Papierformaat en mediatype voor de cassettes opgeven op pagina 3-15](#).

## 1 Roep het scherm afdrুকinstellingen op.

## 2 Registreer het papierformaat.

- 1 Klik op tabblad **[Basis]**.
- 2 Selecteer **[Aangepast]** in het menu "Afdrukformaat".
- 3 Klik op de toets **[Nieuw]**.
- 4 Voer de benaming van het papier in.
- 5 Voer het papierformaat in.
- 6 Klik op de **[OK]** toets.
- 7 In het menu "Afdrukformaat", selecteert u het papierformaat (benaming) die u in stap 4 tot 7 hebt geregistreerd.
- 8 Klik op **[MP-lade]** in het menu "Bron".
- 9 Selecteer de papersoort in het menu "Afdrukmaterialtype".

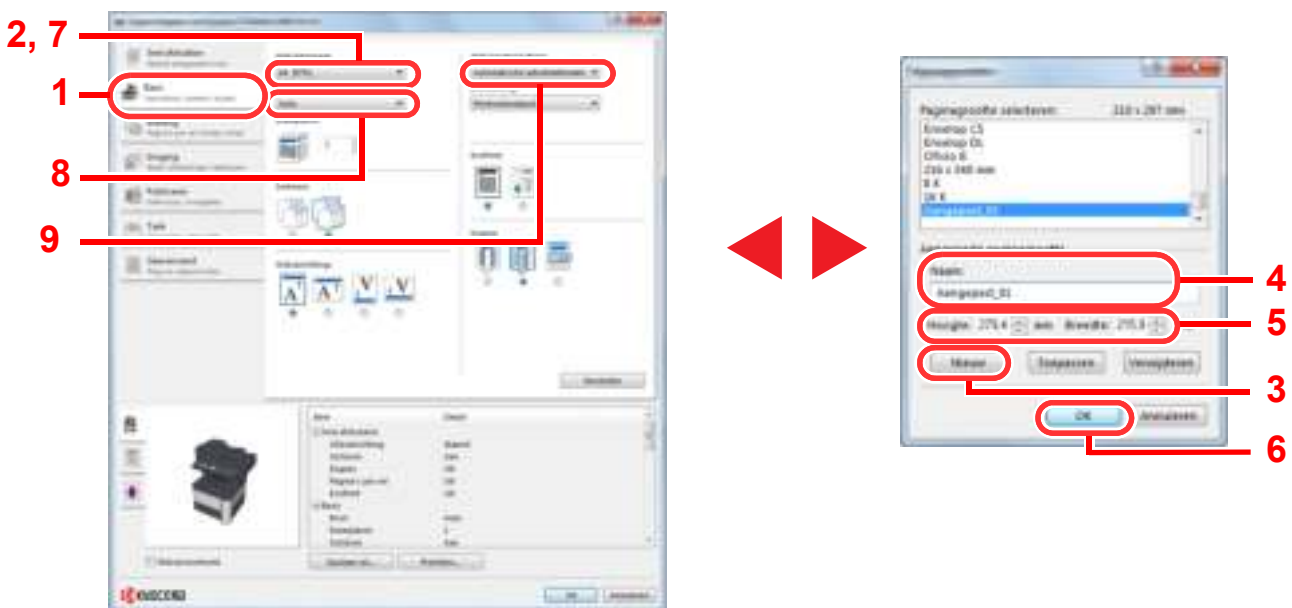

### **OPMERKING**

Als u een Ansichtkaart of envelop hebt geplaatst, selecteer dan **[Karton]** of **[Envelop Bron]** in het menu "Afdrukmaterialtype".

## Scherm afdrukinstellingen printerstuurprogramma

Op het scherm afdrukinstellingen van het printerstuurprogramma kunt u tal van instellingen voor het afdrukken configureren. Raadpleeg voor meer informatie de **Printer Driver User Guide** op de dvd.

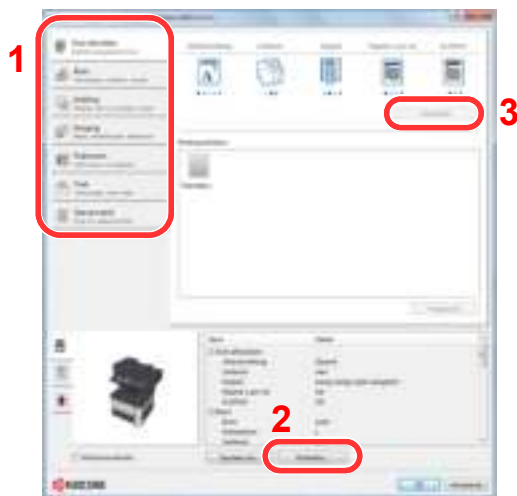

Nr.	Beschrijving
1	<p><b>[Snel afdrukken] tabblad</b> Bevat pictogrammen die kunnen worden gebruikt om veelgebruikte functies eenvoudig te configureren. Elke keer dat u op een pictogram klikt, verandert deze in een beeld dat op de afdrukresultaten lijkt en worden de instellingen toegepast.</p>  <p><b>[Basis] tabblad</b> <b>[Indeling] tabblad</b> In dit tabblad kunt u de instellingen configureren voor het afdrukken van verschillende lay-outs, waaronder brochures afdrukken, modus combineren, poster afdrukken, en schaalverdeling. <b>[Imaging] tabblad</b> In dit tabblad kunt u de instellingen met betrekking tot de afdrukkwaliteit configureren. <b>[Publiceren] tabblad</b> In dit tabblad kunt u covers en inserts voor afdruktaken maken en inzetstukken tussen de vellen van OHP-folies plaatsen. <b>[Taak] tabblad</b> In dit tabblad kunt u de instellingen configureren voor het opslaan van afdrukgegevens vanuit de computer op het apparaat. Regelmatig gebruikte documenten en andere gegevens kunnen op het apparaat worden opgeslagen om op een later moment afgedrukt te worden. Aangezien opgeslagen documenten direct vanaf het apparaat kunnen worden afgedrukt, is deze functie ook handig als u een document wilt afdrukken dat u niet wilt dat anderen kunnen zien. <b>[Geavanceerd] tabblad</b> In dit tabblad kunt u de instellingen configureren voor het toevoegen van tekstpagina's of watermerken aan afdrukgegevens.</p>
2	<p><b>[Profielen]</b> De instellingen van het printerstuurprogramma kunnen worden opgeslagen als een profiel. Opgeslagen profielen kunnen op naar believen op elk moment worden opgeroepen, dus het is handig om vaak gebruikte instellingen op te slaan.</p>
3	<p><b>[Herstellen]</b> Klik hier om de instellingen naar hun oorspronkelijke standaardwaarden terug te zetten.</p>

## Helpmenu printerstuurprogramma

Het printerstuurprogramma heeft een helpmenu. Voor meer informatie over de afdrুকinstellingen, open het scherm afdrুকinstellingen printerstuurprogramma en roep de helpmenu op zoals hieronder is uitgelegd.



- Klik op de knop [?] in de rechterbovenhoek van het scherm en klik vervolgens op het item waarover u meer wilt weten.
- Klik op het item waarover u meer wilt weten en druk op de [F1]-toets op uw toetsenbord.

## De standaardinstellingen van het printerstuurprogramma wijzigen (Windows 7)

De standaardinstellingen van het printerstuurprogramma kunnen worden gewijzigd. Door veelgebruikte instellingen te selecteren, kunt u stappen overslaan bij het afdrucken. Raadpleeg voor de instellingen de Printer Driver User Guide.

- 1 Klik op de knop [Start] in Windows en vervolgens op [Apparaten en printers].
- 2 Klik met de rechtermuisknop op het pictogram printerstuurprogramma van het apparaat, en klik op het menu [Eigenschappen van printer] van het printerstuurprogramma.
- 3 Klik op de knop [Basisinstellingen] op het tabblad [Algemeen].
- 4 Selecteer de standaardinstellingen en klik op de knop [OK].

## Een afdruktaak vanaf de computer annuleren

Om een afdruktaak via het printerstuurprogramma te annuleren voor de printer begint met afdrucken, handelt u als volgt:



### OPMERKING

Raadpleeg [Taken annuleren op pagina 5-12](#) wanneer afdruktaken vanaf dit apparaat geannuleerd worden.

- 1 Dubbelklik op het printerpictogram (  ) in de taakbalk rechts onderin het Windows-bureaublad om een dialoogvenster voor de printer te openen.
- 2 Klik op het bestand waarvan u het afdrucken wilt annuleren en selecteer [Annuleren] in het menu "Document".

## Afdrukken met AirPrint

AirPrint is een afdrukfunctie die standaard is opgenomen in iOS 4.2 en recentere productversies, en Mac OS X 10.7 en recentere productversies.

Met deze functie kunt u zich verbinden met en afdrukken op elk AirPrint-compatibel apparaat zonder een printerstuurprogramma te installeren.

Om het apparaat zichtbaar te maken bij het afdrukken met AirPrint, kunt u locatie-informatie van het apparaat instellen in Command Center RX.

Raadpleeg de **Command Center RX User Guide** voor meer informatie.



# 5 Bediening van het apparaat

In dit hoofdstuk worden de volgende onderwerpen uitgelegd:

Originelen plaatsen .....	5-2
Originelen op de glasplaat plaatsen .....	5-2
Originelen in de documenttoevoer plaatsen .....	5-3
Serienummer van het apparaat controleren .....	5-5
Programma .....	5-6
Programma's registreren .....	5-6
Programma oproepen .....	5-7
Programma overschrijven .....	5-7
Programma verwijderen .....	5-8
Instellingen keuzetoets .....	5-9
Kopiëren .....	5-10
Basisbediening .....	5-10
Taken annuleren .....	5-12
Verzenden .....	5-13
Basisbediening .....	5-14
De bestemming opgeven .....	5-16
Bestemmingen controleren en bewerken .....	5-21
Bevestigingsscherm voor bestemmingen .....	5-23
Aan mij verzenden (e-mail) .....	5-24
Verzenden naar verschillende soorten bestemmingen (Multi-versturen) .....	5-24
Verzendtaken annuleren .....	5-25
WSD-scan .....	5-26
Scannen met TWAIN .....	5-30
Hoe de faxfunctie te gebruiken .....	5-32
Documenten vanaf een verwisselbaar USB-geheugen afdrukken .....	5-33
Documenten op USB-geheugen opslaan (scannen naar USB) .....	5-35
De informatie van het USB-geheugen controleren .....	5-37
USB-geheugen verwijderen .....	5-38

# Originelen plaatsen

## Originelen op de glasplaat plaatsen

Naast gewone vellen kunt u als origineel ook boeken of tijdschriften op de glasplaat plaatsen.

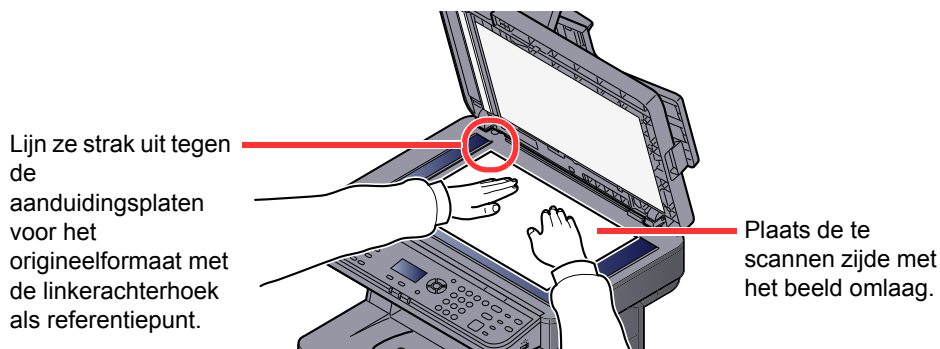

### **OPMERKING**

Raadpleeg [Richting orig. \(Richting origineel\) op pagina 69](#) voor meer informatie over de afdrukrichting van het origineel.

### Wanneer u enveloppen of karton op de plaat legt

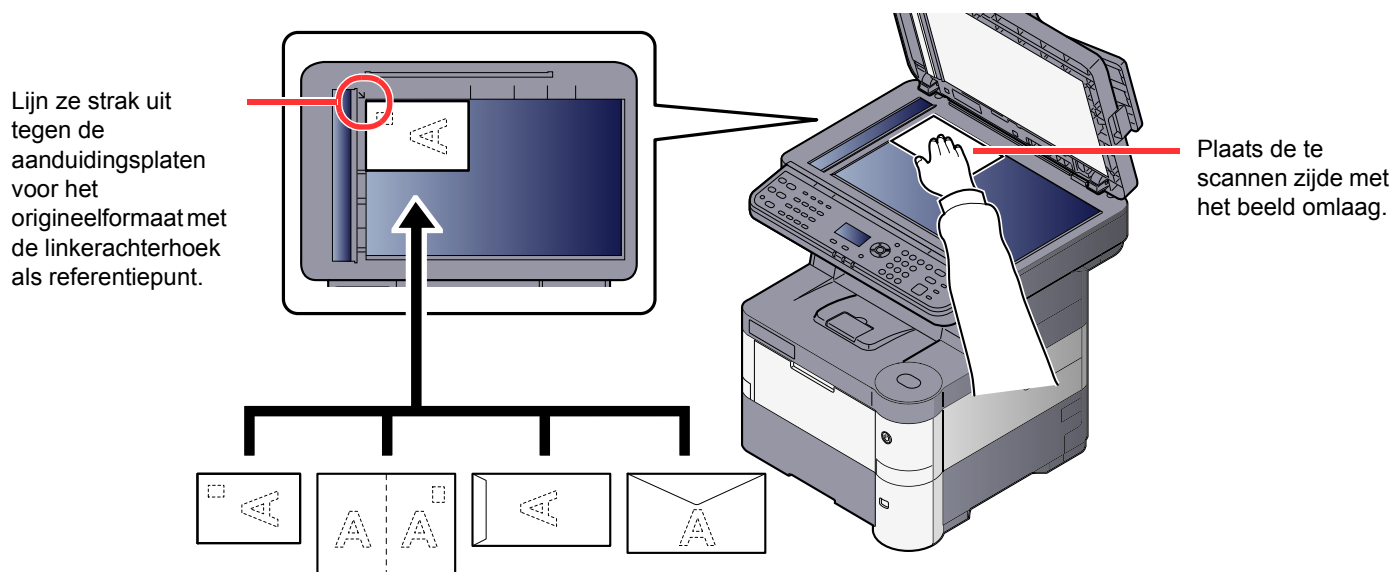

### **OPMERKING**

Zie voor de procedure voor het invoeren van enveloppen of karton [Als u enveloppen of karton in de multifunctionele lade plaatst op pagina 313](#).

### **VOORZICHTIG**

Laat de documenttoevoer niet openstaan, want dan bestaat er gevaar voor lichamelijk letsel.

### **BELANGRIJK**

- Duw de documenttoevoer bij het sluiten niet met kracht omlaag. Te veel druk kan ervoor zorgen dat de glasplaat breekt.
- Als u boeken of tijdschriften op het apparaat plaatst, doe dit dan met de documenttoevoer open.

## Originelen in de documenttoevoer plaatsen

De documenttoevoer scant automatisch elk vel van meerdere originelen. Beide zijden van dubbelzijdige originelen worden gescand.

### Originelen geschikt voor de documenttoevoer

De documenttoevoer is geschikt voor de volgende typen originelen.

<b>Gewicht</b>	50 tot 120 g/m <sup>2</sup> (dubbelzijdig: 50 tot 120 g/m <sup>2</sup> )
<b>Formaten</b>	Maximum A4-R (Legal) tot Minimum A6-R (Statement-R)
<b>Aantal vellen</b>	Normaal papier (80 g/m <sup>2</sup> ), gekleurd papier, gerecycled papier, hogekwaliteitspapier: 75 vellen

### Originelen niet geschikt voor de documenttoevoer

Gebruik de documenttoevoer niet voor de volgende soorten originelen. Anders kunnen namelijk de originelen vastlopen of kan de documenttoevoer vervuild worden.

- Originelen met paperclips of nietjes (Verwijder paperclips of nietjes en strijk eventuele golvingen, plooiën of kreuken glad. Als u dit niet doet, kan een papierstoring optreden.)
- Originelen met plakband of lijm
- Originelen met uitsparingen
- Gekrulde originelen
- Originelen met vouwen (Strijk de vouwen glad voor plaatsing. Als u dit niet doet, kan een papierstoring optreden.)
- Carbonpapier
- Gekreukt papier

### Zo plaatst u originelen

#### ✓ BELANGRIJK

- **Zorg ervoor, voor u originelen plaatst, dat er geen originelen in de originelenuitvoer zijn achtergebleven. Op de originelenuitvoer achtergebleven originelen kunnen de nieuwe originelen doen vastlopen.**
- **Plaats geen druk op de bovenklep van de documenttoevoer door bijvoorbeeld de originelen op de bovenklep uit te lijnen. Dit kan leiden tot een fout in de documentinvoer.**

#### 1 Pas de breedtegeleiders voor de originelen aan.

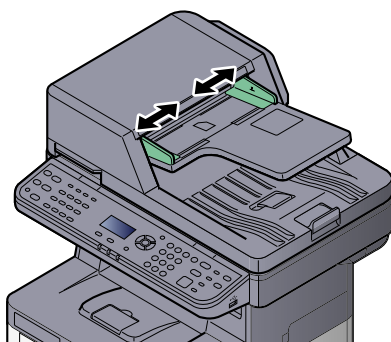



## 2 Plaats de originelen.

- 1 Plaats de te scannen zijde (of de eerste zijde van dubbelzijdige originelen) naar boven. Schuif de voorrand zo ver mogelijk in de documenttoevoer.

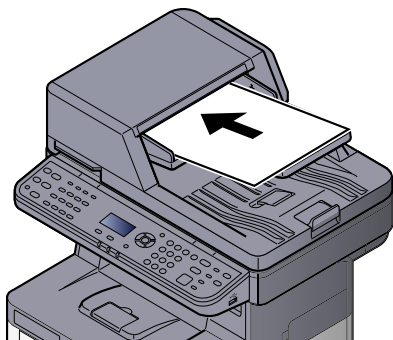

### OPMERKING

Raadpleeg [Richting orig. \(Richting origineel\) op pagina 69](#) voor meer informatie over de afdrukrichting van het origineel.



### BELANGRIJK

- Kijk of de breedtegeleiders voor originelen perfect op de originelen aansluiten. Als er nog ruimte is, past u de breedtegeleiders opnieuw aan. Als u dit niet doet, kan dit leiden tot een papierstoring.

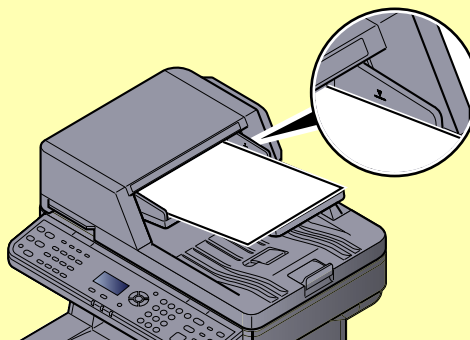

- Zorg ervoor dat de geplaatste originelen niet boven de niveuaanduiding uitkomen. Als de maximum niveuaanduiding wordt overschreden, kan dit leiden tot een papierstoring.
- Originelen die voorgeboord of geperforeerd zijn, plaatst u zo dat de gaten of perforaties als laatste (en niet als eerste) worden gescand.

- 2 Open de originelenstopper om het formaat van de set originelen aan te passen.

A4, Letter, Legal

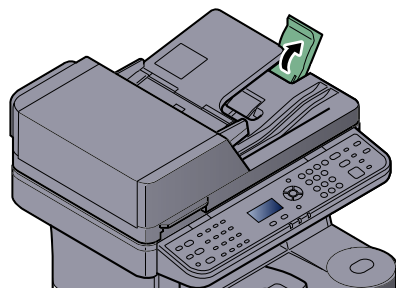

B5 of minder

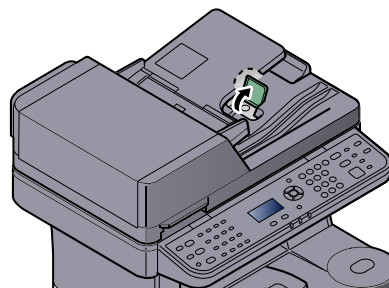

## Serienummer van het apparaat controleren

Het serienummer van het apparaat staat gedrukt op de plek aangegeven in de afbeelding.

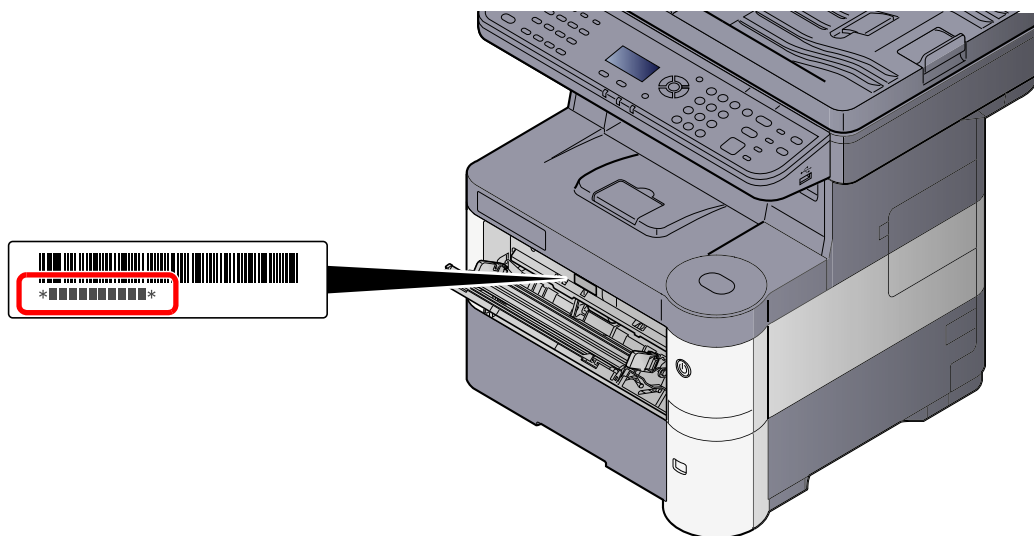

### OPMERKING

U hebt het serienummer van het apparaat nodig als u contact opneemt met uw servicevertegenwoordiger. Controleer het nummer voor u contact opneemt met uw servicevertegenwoordiger.

# Programma

Als u frequent gebruikte functies in één programma registreert, hoeft u slechts op een van de toetsen [Programma I] t/m [Programma IV] te drukken om deze functies op te roepen.

De volgende functies zijn reeds geregistreerd onder de toets [Programma 1]. Met deze functie kunt u de voor- en achterkant van een ID-kaart of een ander document kleiner dan Statement of A5 op één pagina kopiëren. Deze functies worden weliswaar gewist als de toets [Programma 1] overschreven wordt, maar u kunt dezelfde instellingen toch registreren met behulp van de toets [Functiemenu].

- Papierselectie: Cassette 1
- Zoom: Auto
- Combineren: 2 op 1
- Origineelformaat: Statement (inchmodellen)/A5 (metrische modellen)
- Continu scannen: Aan

Bij de toets [Program I] staat [ID-kaart kopie] gedrukt.



## OPMERKING

- Het is mogelijk om de kopieerfunctie, de verzendfunctie en de faxfunctie in een programma te registreren. (De faxfunctie kan alleen geregistreerd of opgeroepen worden in producten waarin de faxfunctie is geïnstalleerd).
- Als het gebruikersaanmeldingsbeheer ingeschakeld is, dan kunt u de functies enkel registreren door aan te melden met beheerdersrechten.

## Programma's registreren

Gebruik de onderstaande procedure om een programma te registreren.

### 1 Configureer de instellingen van de functies

Configureer de instellingen van de functies die u wilt registreren in een programma.

Voor het instellen van functies, raadpleeg [Gebruik van de verschillende functies op pagina 61](#).

## OPMERKING

In het geval van de verzendfunctie en de faxfunctie wordt tevens een bestemming in het programma geregistreerd.

## 2 Registreer het programma.

Druk op een van de toetsen [Programma I] tot [Programma IV] waar u de instellingen wilt registreren en houd deze toets ingedrukt (2 seconden of langer).

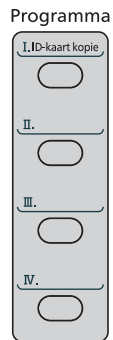

De huidige instellingen worden geregistreerd onder de geselecteerde programmatoets.

## Het geregistreeerde programma bevestigen

De instellingen van het geregistreeerde programma kunnen worden bevestigd door het programma op te roepen. Raadpleeg [Programma oproepen op pagina 57](#).

## Programma oproepen

Druk op een van de toetsen [Programma I] tot [Programma IV] waar de instellingen die u wilt oproepen geregistreeerd zijn. De huidige instellingen van bepaalde functies worden vervangen door de geregistreeerde instellingen.

Plaats de originelen en druk op de [Start]-toets.

## Programma overschrijven

U kunt een programma wijzigen. Gebruik onderstaande procedure om het programma te bewerken.

### 1 Configureer de instellingen van de functies

Stel de te wijzigen functie in.

Voor het instellen van functies, raadpleeg [Gebruik van de verschillende functies op pagina 61](#).



#### OPMERKING

In het geval van de verzendfunctie en de faxfunctie wordt tevens een bestemming in het programma geregistreeerd.

## 2 Schrijf het programma over.

- 1 Druk op een van de toetsen [Programma I] tot [Programma IV] om te wijzigen en houd deze toets ingedrukt (2 seconden of langer).

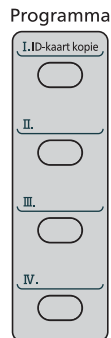

- 2 Druk op de toets [▲] of [▼] om [Overschrijven] te selecteren, en druk op de toets [OK].

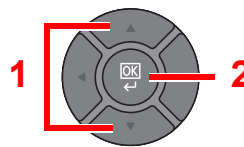
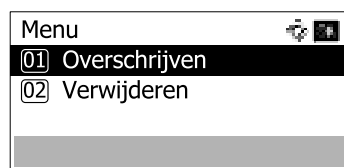

- 3 Druk op [Ja] in het bevestigingsscherm om het gewijzigde programma te registreren.

## Programma verwijderen

U kunt een programma verwijderen.

### 1 Roep het scherm op.

Druk op een van de toetsen [Programma I] tot [Programma IV] om te verwijderen en houd deze toets ingedrukt (2 seconden of langer).

### 2 Verwijder het programma.

- 1 Druk op de toets [▲] of [▼] om [Verwijderen] te selecteren, en druk op de toets [OK].

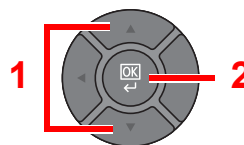

- 2 Druk op [Ja] op het scherm om het verwijderen te bevestigen.

# Instellingen keuzetoets

Veelgebruikte functies kunnen onder de keuzetoets geregistreerd worden. Functies kunnen eenvoudig worden geconfigureerd door op de keuzetoets te drukken.

De volgende functies zijn beschikbaar:

Kopieerfuncties	Verzendfuncties	Faxfuncties <sup>*1</sup>	Documentboxfuncties
Stille modus	Stille modus	Stille modus	<b>Documenten afdrukken</b>
Papierselectie	Kleurselectie	Orig. formaat <sup>*2</sup>	Stille modus
Sorteren	Orig. formaat	Origineel beeld <sup>*2</sup>	Sorteren <sup>*3</sup>
Dubbelzijdig	Origineelbeeld	Faxresolutie <sup>*2</sup>	Papierselectie <sup>*3</sup>
Zoomen	Scanresolutie	Richting orig. <sup>*2</sup>	Dubbelzijdig
Combineren	Verzendformaat	Continu scannen <sup>*2</sup>	EcoPrint <sup>*3</sup>
Orig. formaat	Zoomen	Best. naam inv.	Best. naam inv.
Richting orig.	Richting orig.	Meld. taak volt.	Meld. taak volt.
Origineelbeeld	Continu scannen	Uitgestelde fax	Priorit. onderdr. <sup>*3</sup>
Dichtheid	Bestandsformaat	Directe faxverz. <sup>*2</sup>	Gecodeerde PDF <sup>*4</sup>
EcoPrint	Best. naam inv.	Fax-polling RX	JPEG/TIFF-afdruk <sup>*4</sup>
Continu scannen	Onderwerp/tekst	FAX TX-rapport <sup>*2</sup>	XPS pag. aanp. <sup>*4</sup>
Best. naam inv.	Meld. taak volt.	Dichtheid <sup>*2</sup>	Verw. na afdruk. <sup>*5</sup>
Meld. taak volt.	Faxresolutie <sup>*1</sup>	Dubbelzijdig <sup>*2</sup>	
Priorit. onderdr.	Directe faxverz. <sup>*1</sup>		<b>Bestand opslaan</b>
Scherpte	Uitgestelde fax <sup>*1</sup>		Stille modus
Dichth.achtergr.	Fax-polling RX <sup>*1</sup>		Kleurselectie <sup>*6</sup>
Voork.Doorschijn	FAX TX-rapport <sup>*1</sup>		Orig. formaat
	Dichtheid		Origineelbeeld
	Dubbelzijdig		Scanresolutie
	FTP encryptie TX		Opslagformaat <sup>*6</sup>
	Best.scheiden		Zoomen <sup>*6</sup>
	Scherpte		Richting orig.
	Dichth.achtergr.		Continu scannen
	Voork.Doorschijn		Bestandsformaat <sup>*6</sup>
			Best.scheiden <sup>*6</sup>
			Best. naam inv.
			Meld. taak volt.
			Dichtheid
			Dubbelzijdig
			Scherpte <sup>*6</sup>
			Dichth.achtergr. <sup>*6</sup>
			Dsch.voorkomen <sup>*6</sup>

\*1 Enkel bij apparaten waarop de faxfunctie geïnstalleerd is.

\*2 Niet weergegeven op het scherm als pollingontvangst is ingesteld.

\*3 Alleen weergegeven wanneer afgedrukt wordt vanuit USB-geheugen en Custom Box.

\*4 Alleen weergegeven wanneer afgedrukt wordt vanuit USB-geheugen.

\*5 Alleen weergegeven wanneer afgedrukt wordt vanuit Vak Subadres.

\*6 Niet weergegeven wanneer in Polling box opgeslagen wordt..

Raadpleeg de *Engelse gebruikershandleiding* voor informatie over registratie van functies.

# Kopiëren

## Basisbediening

Volg de onderstaande stappen voor de basishandelingen bij het kopiëren.

### 1 Druk op de toets [Kopiëren].

Kopiëren



### 2 Plaats de originele(n).

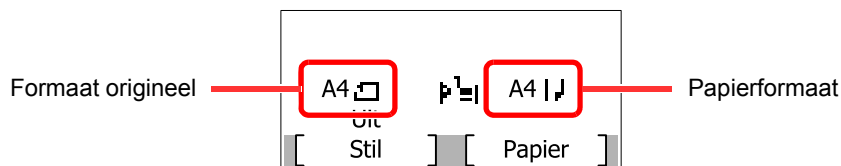
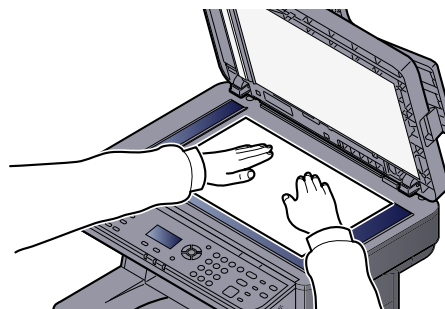
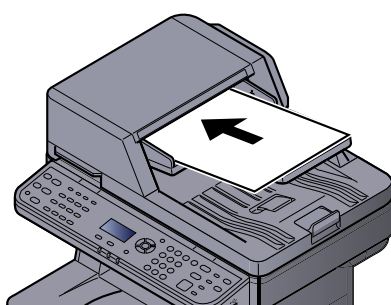

Controleer het origineelformaat en het papierformaat.

#### **OPMERKING**

- Raadpleeg [Originelen plaatsen op pagina 52](#) voor informatie over het plaatsen.
- Voor het selecteren van het origineelformaat, raadpleeg [Origineel formaat op pagina 67](#). Voor het selecteren van de papierbron, raadpleeg [Papierselectie op pagina 68](#).

### 3 Selecteer de functies.

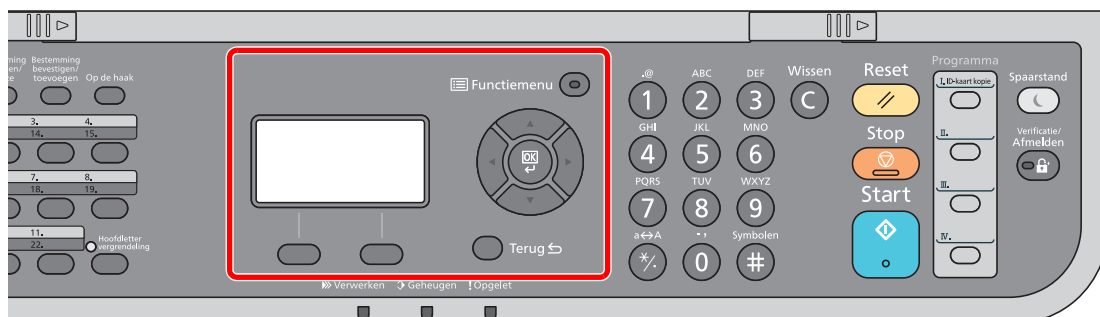

Druk op de toets [**Functiemenu**] om de te gebruiken kopieerfuncties te selecteren.

[Kopiëren \(pagina 6-2\)](#)

**4 Gebruik de cijfertoetsen om de hoeveelheid kopieën in te voeren.**

Geef het gewenste aantal tot 999 op.

**5 Druk op de [Start] toets.**

Start



Het kopiëren begint.



## Taken annuleren

U kunt taken annuleren door op de **[Stop]**-toets te drukken.

### 1 Druk op de **[Stop]**-toets terwijl het kopiescherm wordt weergegeven.

Het menu [Lijst ann. taken] verschijnt. De huidige afdruktaak wordt tijdelijk onderbroken.

### 2 Taken annuleren.

- 1 Druk op de toets **[▲]** of **[▼]** om [Afdr.taak annul.] te selecteren, en druk op de toets **[ ]**.

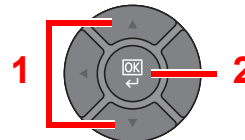
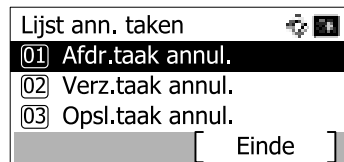

- 2 Druk op de toets **[▲]** of **[▼]** om de te annuleren taak te selecteren, en druk op [Menu].

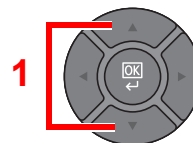
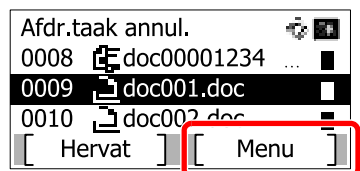

- 3 Druk op de toets **[▲]** of **[▼]** om [Taak annuleren] te selecteren, en druk op de toets **[OK]**.

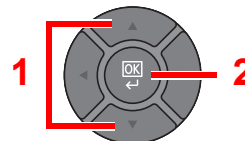

#### **OPMERKING**

Selecteer [Details] en druk op de toets **[OK]** om gedetailleerde informatie over de taak te zien.

- 4 Druk op [Ja] in het bevestigingsscherm.

De taak is geannuleerd.

#### **OPMERKING**

Tijdens het scannen kan de taak geannuleerd worden door te drukken op de toets **[Stop]** of **[Annul.]**.

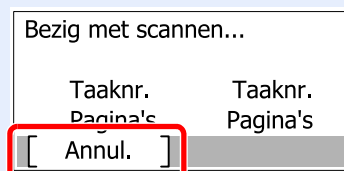

## Verzenden

Dit apparaat kan een gescand beeld verzenden als bijlage bij een e-mailbericht of naar een pc die is verbonden met het netwerk. Hiervoor moet het adres van de afzender en van de bestemming (ontvanger) worden geregistreerd in het netwerk.

Er is een netwerkomgeving vereist waarin het apparaat verbinding kan maken met een mailserver om een e-mail te kunnen verzenden. Er wordt aanbevolen een lokaal netwerk (LAN) te gebruiken om problemen met de verzendsnelheid en de beveiliging te verhelpen.

Volg de onderstaande stappen voor de basishandelingen bij het verzenden. De volgende vier opties zijn beschikbaar:

- Verzenden als e-mail (E-mailadres invoeren): Verzendt een gescand origineelbeeld als bijlage van een e-mailbericht.

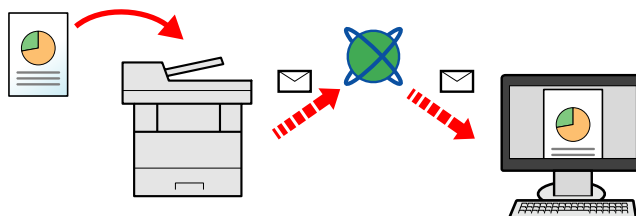

- Naar map verzenden (SMB): Slaat een gescand origineelbeeld op in een gedeelde map van eender welke pc. (Raadpleeg [pagina 5-14.](#))
- Naar map verzenden (FTP): Slaat een gescand origineelbeeld op in een map van een FTP-server. (Raadpleeg [pagina 5-14.](#))

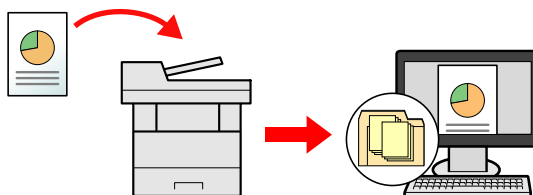

- Afbeeldingsgegevens scannen met TWAIN/WIA: Scant het document met behulp van een TWAIN- of WIA-compatibel programma. (Raadpleeg [pagina 5-30.](#))

### OPMERKING

- Verschillende verzendopties kunnen gecombineerd worden opgegeven. Raadpleeg [Verzenden naar verschillende soorten bestemmingen \(Multi-versturen\) op pagina 524.](#)
- De faxfunctie kan gebruikt worden bij producten die van deze functie zijn voorzien. Raadpleeg **Gebruikershandleiding voor de fax** voor meer informatie over deze functie.

## Basisbediening

### 1 Druk op de toets [Verzenden].

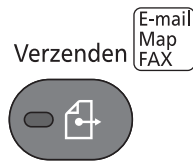

### 2 Plaats de originelen.

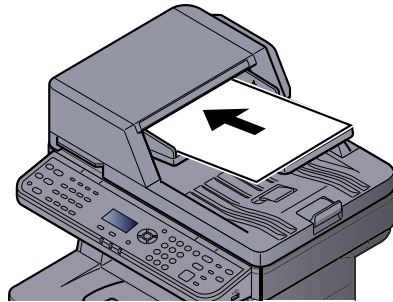

 [Originelen plaatsen \(pagina 5-2\)](#)

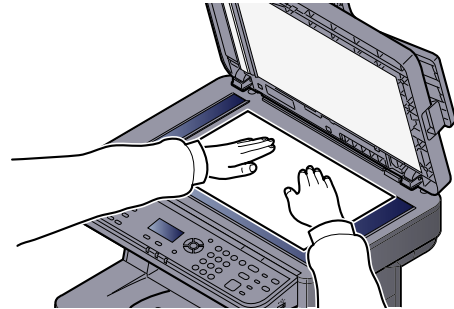

### 3 Geef de bestemming op.

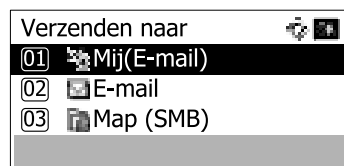

Selecteer de bestemming waarnaar een beeld moet worden gestuurd.

 [De bestemming opgeven \(pagina 5-16\)](#)

#### Een bestemming uit het externe adresboek kiezen

Voor meer informatie over het externe adresboek, zie de **Command Center RX User Guide**.

#### Een bestemming uit de fax kiezen

Raadpleeg voor meer informatie over het gebruik van de fax, de **Gebruikershandleiding voor de fax**.

## 4 Selecteer de functies.

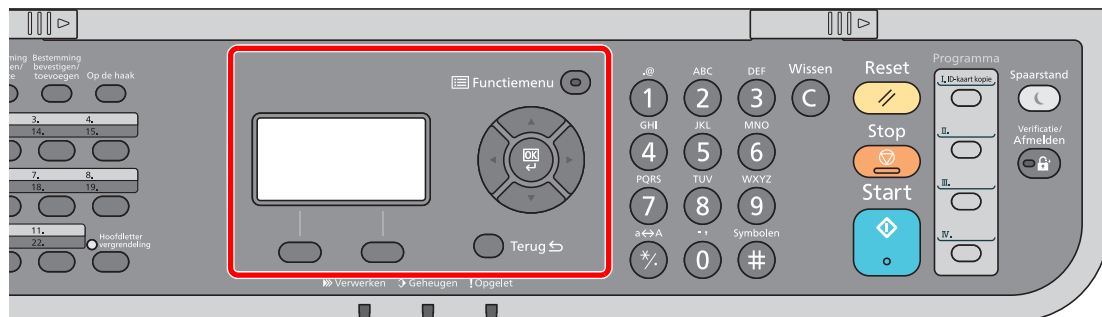

Druk op de toets [**Functiemenu**] om de te gebruiken verzendfuncties te selecteren.

 [Verzenden \(pagina 6-3\)](#)

## 5 Druk op de toets [**Start**].

Verzenden wordt gestart.

## De bestemming opgeven

Selecteer de bestemming met behulp van één van de volgende methodes:

- [Kiezen uit het adresboek \(pagina 5-16\)](#)
- Uit het externe adresboek kiezen  
Raadpleeg **Command Center RX User Guide** voor informatie over het externe adresboek.
- [Met de snelkiesstoetsen kiezen \(pagina 5-18\)](#)
- [Een e-mailadres invoeren \(pagina 5-18\)](#)
- [Een nieuwe PC-map opgeven \(pagina 5-19\)](#)
- Uit de fax kiezen  
Raadpleeg **Gebruikershandleiding voor de fax** voor meer informatie over het gebruik van de fax.



### OPMERKING

- U kunt op het apparaat instellen dat het adresboekscherm verschijnt wanneer op de toets **[Verzenden]** wordt gedrukt. Raadpleeg voor meer informatie de *Engelse gebruikershandleiding*.
- Als u producten gebruikt die met de faxfunctie zijn uitgerust, kunt u de faxbestemming opgeven. Voer het nummer van de ontvangende partij in met de cijfertoetsen.

### Kiezen uit het adresboek

Selecteer een bestemming die in het adresboek is geregistreerd.

Raadpleeg de Engelse gebruikershandleiding voor meer informatie over het registreren van bestemmingen in het adresboek.

## 1 Druk in het basisscherm voor het verzenden op de toets **[Adresboek]**.

Adresboek



## 2 Selecteer de bestemming.

- 1 Druk op de toets **[▲]** of **[▼]** om **[Adresboek]** te selecteren, en druk op de toets **[OK]**.

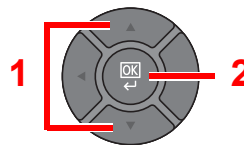
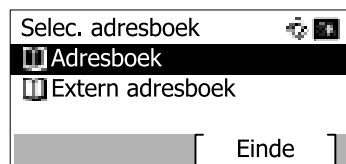

### OPMERKING

Voor meer informatie over het externe adresboek, zie de **Command Center RX User Guide**.

- 2 Druk op de toets [▲] of [▼] om de bestemming te selecteren.

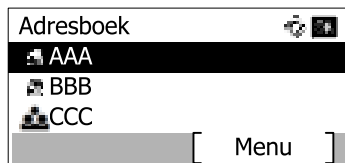

 **OPMERKING**

Druk bij controle van de bestemmingsinformatie op [Menu], selecteer [Details] en druk vervolgens op de [OK]-toets.

## Bestemming zoeken

De bestemming kan op naam worden gezocht.

- 1 Druk op [Menu].
- 2 Druk op de toets [▲] of [▼] om [Zoeken(naam)] te selecteren, en druk op de toets [OK].
- 3 Voer de te zoeken tekens met de cijfertoetsen in.

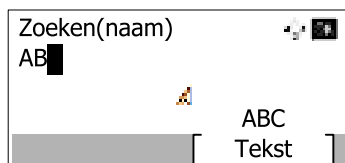

 **OPMERKING**

Raadpleeg the [Invoermethode voor tekens op pagina 85](#) voor informatie over het invoeren van tekens.

- 4 Druk op de toets [OK].  
De gezochte bestemming wordt weergegeven.

## 3 Druk op de toets [OK].

Herhaal de stappen 1 t/m 3 om naar meerdere bestemmingen te verzenden. U kunt naar zo veel als 100 bestemmingen tegelijk verzenden.

Bestemmingen kunnen op een later moment worden gewijzigd. Raadpleeg [Bestemmingen controleren en bewerken op pagina 521](#).

## Met de snelkiestoetsen kiezen

Selecteer de bestemming via de snelkiestoetsen.

Druk in het basisscherm voor verzenden op de snelkiestoets waaronder de bestemming is geregistreerd.



### OPMERKING

Raadpleeg de *Engelse gebruikershandleiding* voor meer informatie over het toevoegen van snelkiestoetsen.

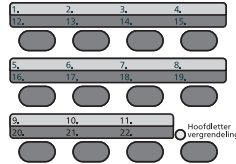

Bij selectie van de snelkiestoetsen 12 t/m 22, moet de snelkiestoets ingedrukt worden nadat het [Hoofdletter vergrendeling] indicatorlampje is gaan branden bij bediening van de [Hoofdletter vergrendeling]-toets.

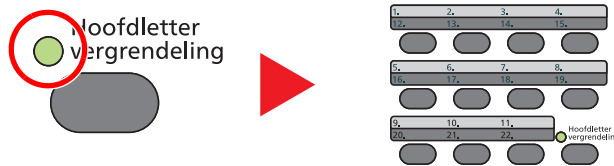

Bestemmingen kunnen op een later moment worden gewijzigd. Raadpleeg [Bestemmingen controleren en bewerken op pagina 521](#).

## Een e-mailadres invoeren

Voer het gewenste e-mailadres in.



### OPMERKING

Configureer de benodigde omgevingsinstellingen om een e-mail te verzenden. Raadpleeg voor meer informatie [E-mailinstellingen op pagina 245](#).

- 1 Druk in het basisscherm voor verzenden op de toets [▲] of [▼] om [E-mail] te selecteren, en druk op de toets [OK].

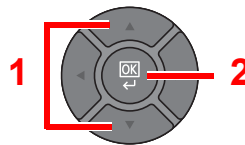
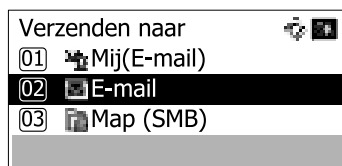

- 2 Voer het e-mailadres van de bestemming in.



### OPMERKING

Raadpleeg the [Invoermethode voor tekens op pagina 85](#) voor informatie over het invoeren van tekens.

### 3 Druk op de toets [OK].

Herhaal de stappen 1 t/m 3 om naar meerdere bestemmingen te verzenden. U kunt naar zo veel als 100 bestemmingen tegelijk verzenden.

Bestemmingen kunnen op een later moment worden gewijzigd. Raadpleeg [Bestemmingen controleren en bewerken op pagina 521](#).

#### OPMERKING

Wanneer [Aan] voor Contr.nieuwe bestemming wordt geselecteerd (raadpleeg de *Engelse gebruikershandleiding*), verschijnt het bevestigingsscherm. Voer opnieuw hetzelfde e-mailadres in en druk op de toets [OK].

## Een nieuwe PC-map opgeven

Geef de gewenste gedeelde map op een computer of op een FTP-server als bestemming op.

#### OPMERKING

- Raadpleeg [Voorbereiding voor het verzenden van een document naar een gedeelde map in een pc op pagina 320](#) voor de methode voor het instellen van een gedeelde mapbestemming op een pc.
- Raadpleeg [Een gedeelde map aanmaken, aantekening maken van een gedeelde map op pagina 323](#) voor meer informatie over het delen van een map.
- Zorg ervoor dat SMB-protocol of FTP op Aan staat. Raadpleeg voor meer informatie de *Engelse gebruikershandleiding*.

### 1 Druk in het basisscherm voor verzenden op de toets [▲] of [▼] om [Map (SMB)] of [Map (FTP)] te selecteren en druk op de toets [OK].

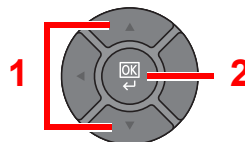
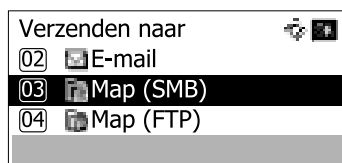

### 2 Voer de bestemmingsgegevens in.

In de onderstaande tabel worden de in te voeren items geïllustreerd. Voer de informatie voor elk item in en druk op de toets [OK].

#### OPMERKING

- Voer voor de computernaam, sharenaam, domeinnaam en gebruikersnaam de informatie in die u hebt aangetekend toen u de gedeelde map aanmaakte. Raadpleeg [Voorbereiding voor het verzenden van een document naar een gedeelde map in een pc op pagina 320](#) voor meer informatie over het aanmaken van gedeelde mappen.
- Raadpleeg the [Invoermethode voor tekens op pagina 85](#) voor informatie over het invoeren van tekens.



**Voor verzenden naar map (SMB)**

Item	Beschrijving	Max. aantal tekens
<b>Hostnaam (SMB)*<sup>1</sup></b>	PC-naam	Maximaal 64 tekens
<b>Pad</b>	Sharenaam Bijvoorbeeld: scannerdata Bij het opslaan in een map in de gedeelde map: sharenaam/mapnaam in gedeelde map	Maximaal 128 tekens
<b>Aanm.gebr.naam</b>	Als de PC-naam en domeinnaam hetzelfde zijn: Gebruikersnaam Bijvoorbeeld: james.smith Als de PC-naam en domeinnaam verschillen: Domeinnaam\Gebruikersnaam Bijvoorbeeld: abcdnet\james.smith	Maximaal 64 tekens
<b>Aanmeld.wachtw.</b>	Windows aanmeldingswachtwoord (Hoofdlettergevoelig)	Maximaal 64 tekens

\*1 Gebruik voor het invoeren van een ander poortnummer dan het standaardnummer (441) de notatie "Hostnaam: poortnummer" (Voorbeeld: SMBhostnaam:140).  
Zet het IPv6-adres bij het invoeren tussen rechte haakjes [ ].  
(Bijvoorbeeld: [3ae3:9a0:cd05:b1d2:28a:1fc0:a1:10ae]:140)

**Voor verzenden naar map (FTP)**

Item	Beschrijving	Max. aantal tekens
<b>Hostnaam (FTP)*<sup>1</sup></b>	Hostnaam of IP-adres van de FTP-server	Maximaal 64 tekens
<b>Pad*<sup>2</sup></b>	Pad voor het bestand dat opgeslagen moet worden Bijvoorbeeld. Gebruiker\Scangegevens Als er geen bestemming wordt opgegeven, dan wordt het bestand opgeslagen in de home-map.	Maximaal 128 tekens
<b>Aanm.gebr.naam</b>	Aanmeldingsgebruikersnaam FTP-server	Maximaal 64 tekens
<b>Aanmeld.wachtw.</b>	Aanmeldingswachtwoord FTP-server	Maximaal 64 tekens

\*1 Als u een ander poortnummer dan het standaardnummer (21) opgeeft, gebruik dan "Hostnaam: poortnummer" (Voorbeeld: FTPhostnaam:140).  
Zet het IPv6-adres bij het invoeren tussen rechte haakjes [ ].  
(Bijvoorbeeld: [3ae3:9a0:cd05:b1d2:28a:1fc0:a1:10ae]:140)

\*2 Als de FTP-server op Linus/UNIX is gebaseerd, wordt het pad dat de submap bevat met de slash "/" gecombineerd, dus niet met de backslash.

**OPMERKING**

Wanneer [Aan] voor Contr.nieuwe bestemming wordt geselecteerd (raadpleeg de *Engelse gebruikershandleiding*), verschijnt het bevestigingsscherm. Voer opnieuw dezelfde hostnaam en pad in en druk op de toets [OK].

### 3 Bevestig de informatie.

Het bevestigingsscherm van de verbinding verschijnt. Druk op [Ja] om de verbinding te controleren en op [Nee] om deze niet te controleren.

"Verbonden" verschijnt wanneer de verbinding met de bestemming correct tot stand is gebracht. Als "Kan geen verbinding maken" verschijnt, controleer dan de ingevoerde gegevens.

Herhaal de stappen 1 t/m 3 om naar meerdere bestemmingen te verzenden.

Bestemmingen kunnen op een later moment worden gewijzigd. Raadpleeg [Bestemmingen controleren en bewerken op pagina 521](#).

## Bestemmingen controleren en bewerken

Controleer en bewerk een geselecteerde bestemming.

### 1 Geef het scherm weer.

Geef de bestemming op, onder raadpleging van [De bestemming opgeven op pagina 516](#).

### 2 Controleer en bewerk de bestemming.

Druk op de toets [[Bestemmingen bevestigen/toevoegen](#)].

Bestemming  
bevestigen/  
toevoegen



#### De bestemming toevoegen

1 Druk op [Voeg toe].



2 Raadpleeg [De bestemming opgeven op pagina 516](#) om de toe te voegen bestemmingen in te stellen.

#### De bestemming bewerken

1 Druk op de toets [[▲](#)] of [[▼](#)] om de bestemming die u wilt bewerken te selecteren, en druk op de toets [[OK](#)].

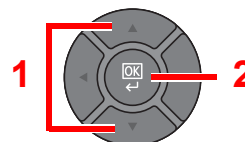
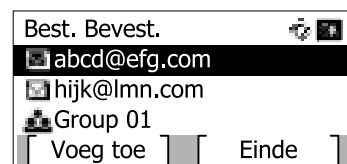

2 Druk op de toets [[▲](#)] of [[▼](#)] om [Bewerken] te selecteren, en druk op de toets [[OK](#)].

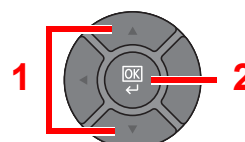

- 3 Raadpleeg [De bestemming opgeven op pagina 516](#) om de toe te voegen bestemmingen in te stellen.

### De bestemming verwijderen

- 1 Druk op de toets [▲] of [▼] om de bestemming die u wilt verwijderen te selecteren, en druk op de toets [OK].

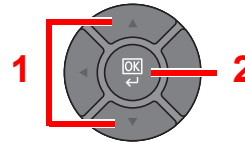
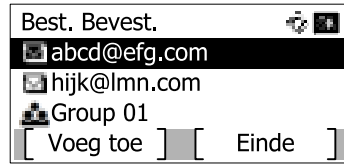

- 2 Druk op de toets [▲] of [▼] om [Verwijderen] te selecteren, en druk op de toets [OK].

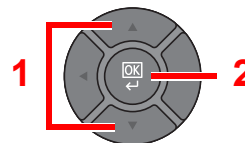

- 3 Druk op [Ja] op het scherm om het verwijderen te bevestigen.

## 3 Druk op [Einde].

#### **OPMERKING**

Wanneer [Aan] voor Bevestigen bestemming wordt geselecteerd (raadpleeg de *Engelse gebruikershandleiding*), verschijnt het bevestigingsscherm nadat op de toets [Start] is gedrukt. Raadpleeg [Bevestigingsscherm voor bestemmingen op pagina 523](#) voor meer informatie.

## Bevestigingsscherm voor bestemmingen

Wanneer [Aan] voor Bevestigen bestemming wordt geselecteerd (raadpleeg de *Engelse gebruikershandleiding*), verschijnt het bevestigingsscherm van de bestemmingen nadat op de toets [Start] is gedrukt.

Volg de onderstaande stappen om de bestemmingen te bevestigen.



- 1 Druk op de toets [▲] of [▼] om alle bestemmingen te bevestigen.

Selecteer de bestemming en druk op de toets [OK] om gedetailleerde informatie over de bestemming te tonen. Selecteer [Details] en druk op de toets [OK].

Selecteer de bestemming die u wilt verwijderen en druk op de toets [OK] om de bestemming te verwijderen. Selecteer [Verwijderen], druk op de toets [OK] en druk op [Ja] in het bevestigingsscherm. De bestemming wordt verwijderd.

- 2 Druk op [Volgende].



### OPMERKING

Zorg ervoor dat alle bestemmingen bevestigd worden door deze op het berichtenschermbild weer te geven. U kunt niet op [Volgende] drukken tenzij u alle bestemmingen hebt bevestigd.

## Herhalen

Herhalen is een functie waarmee u opnieuw naar de laatst ingevoerde bestemming kunt verzenden. Wanneer u het beeld naar dezelfde bestemming wilt verzenden, drukt u op de toets [Bestemming herhalen/Pauze] en kunt u de bestemming herhalen waarnaar u op de bestemmingenlijst hebt verzonden.

- 1 Druk op de toets [Bestemming herhalen/Pauze].

De bestemming waarnaar u verzonden hebt, wordt op de bestemmingenlijst weergegeven.

Bestemming  
herhalen/  
Pauze



### OPMERKING

Als de laatste verzending fax-, computer- en e-mailbestemmingen betref, worden ook deze weergegeven. Voeg, indien nodig, de bestemming toe of verwijder hem.

2 Druk op de toets **[Start]**.

Verzenden wordt gestart.

 **OPMERKING**

- Wanneer **[Aan]** is geselecteerd in "Contr.voor verz.", wordt een bevestigingsscherm van de bestemming weergegeven wanneer u op de toets **[Start]** drukt. Raadpleeg [Bevestigingsscherm voor bestemmingen op pagina 523](#) voor meer informatie.
- De informatie voor herhaling wordt gewist in de volgende gevallen.
  - Wanneer u de stroomvoorziening uitschakelt
  - Wanneer u een volgend beeld verzendt (nieuwe herhaalinformatie wordt geregistreerd)
  - Wanneer u zich afmeldt

## Aan mij verzenden (e-mail)

Wanneer de gebruikersaanmelding is geactiveerd, wordt het document naar het e-mailadres van de aangemelde gebruiker gestuurd.

 **OPMERKING**

Er moet een e-mailadres zijn ingesteld in de gebruikersaanmelding voor de gebruiker die zich aanmeldt.

 Een gebruiker toevoegen (Lijst lok.gebr.) (Raadpleeg de Engelse gebruikershandleiding)

## Verzenden naar verschillende soorten bestemmingen (Multi-versturen)

U kunt bestemmingen opgeven die combinaties zijn van e-mailadressen, mappen (SMB of FTP) en faxnummers<sup>\*1</sup>. Dit wordt Multi-versturen genoemd. Dit is handig als u met één bedieningshandeling naar verschillende soorten bestemmingen wilt verzenden (e-mailadressen, mappen enzovoort).

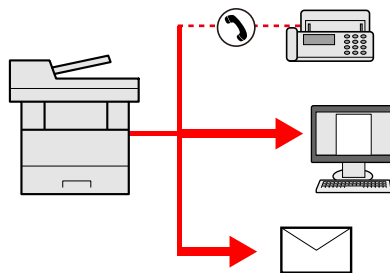

\*1 De faxfunctie kan alleen gebruikt worden bij producten die van deze functie zijn voorzien.

Aantal verzenditems

E-mail: Max. 100

Mappen (SMB, FTP): Totaal van 5 SMB en FTP.

Fax: Max. 100

De procedures zijn net dezelfde als die bij het opgeven van de bestemmingen voor de verschillende verzendingstypes. Ga verder om het e-mailadres of het pad van de map op te geven zodat ze in de lijst met bestemmingen verschijnen. Druk op de **[Start]**-toets om de verzending naar alle bestemmingen tegelijkertijd te starten.

 **OPMERKING**

Als een van de bestemmingen een fax is, dan worden naar alle bestemmingen de beelden in zwart-wit verstuurd.

## Verzendtaken annuleren

U kunt ook taken annuleren door op de [Stop]-toets te drukken.

### 1 Druk op de [Stop]-toets terwijl het verzendscherm wordt weergegeven.

Het menu [Lijst ann. taken] verschijnt.



#### OPMERKING

Een taak die reeds verzonden is, wordt niet tijdelijk onderbroken als u op de [Stop]-toets drukt.

### 2 Taken annuleren.

- 1 Druk op de toets [▲] of [▼] om [Verz.taak annul.] te selecteren, en druk op de toets [OK].

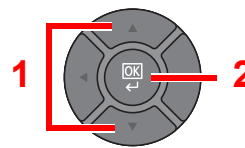
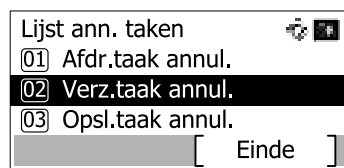

- 2 Druk op de toets [▲] of [▼] om de te annuleren taak te selecteren, en druk op [Menu].

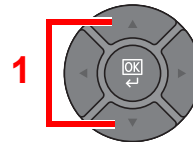

- 3 Druk op de toets [▲] of [▼] om [Taak annuleren] te selecteren, en druk op de toets [OK].

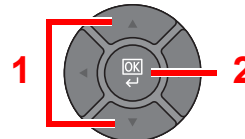

#### OPMERKING

Selecteer [Details] en druk op de toets [OK] om gedetailleerde informatie over de taak te zien.

- 4 Druk op [Ja] in het bevestigingsscherm.

De taak is geannuleerd.



#### OPMERKING

Tijdens het scannen kan de taak geannuleerd worden door te drukken op de toets [Stop] of [Annul.].

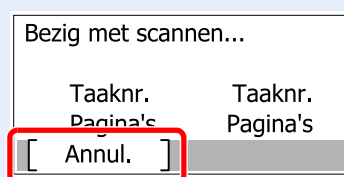

## WSD-scan

WSD-scan slaat beelden van originelen die op dit apparaat gescand zijn, als bestanden op een WSD-compatibele computer op.

### **OPMERKING**

Bevestig, om WSD-scan te gebruiken, dat de computer gebruikt wordt voor WSD-scannen en het apparaat met het netwerk is verbonden en dat WSD-scan (Raadpleeg de *Engelse Gebruikershandleiding*) op [Aan] in de netwerkinstellingen is ingesteld.

Raadpleeg voor informatie over de bediening van de computer, de helpfunctie van de computer of de gebruikershandleiding van uw software.

## Stuurprogrammasoftware installeren (voor Windows 7)

### 1 Geef [Netwerk] in het startmenu weer.

Klik op de knop [Start] in Windows en selecteer vervolgens [Netwerk].

#### **OPMERKING**

Als [Netwerk] niet verschijnt in het startmenu, voer dan de volgende procedure uit.

- 1 Klik met de rechtermuisknop op [Start] en klik op [Eigenschap] in het menu dat verschijnt.
- 2 Selecteer het tabblad [Menu [Start]] in het scherm "Eigenschappen van Taakbalk en menu [Start]" en klik op [Aanpassen].
- 3 Wanneer het "Menu [Start] aanpassen" verschijnt, selecteer dan het selectievakje "Netwerk" en klik op [OK].

### 2 Installeer het stuurprogramma.

Klik met de rechtermuisknop op het pictogram van het apparaat (Kyocera:ECOSYSXXX:XXX) en klik vervolgens op [Installeren].

#### **OPMERKING**

Als het venster "Gebruikersaccountbeheer" verschijnt, klik dan op [Doorgaan].

Als het venster "Nieuwe hardware gevonden" verschijnt, klik dan op [Annuleren].

Dubbelklik tijdens de installatie op het pictogram getoond op de taakbalk om het scherm "Installatie van stuurprogramma" weer te geven. Wanneer "De apparaten zijn gereed voor gebruik" wordt weergegeven op het scherm [Installatie van stuurprogramma], is de installatie voltooid.

## Stuurprogrammasoftware installeren (voor Windows 8 en Microsoft Windows Server 2012)

**1** Klik op [**Zoeken**] in Charms, [**Configuratiescherm**], en vervolgens op [**Apparaten en printers weergeven**].

**2** Installeer het stuurprogramma.

Klik op [**Een apparaat toevoegen**]. Selecteer het pictogram van het apparaat (Kyocera:ECOSYSXXX:XXX) en klik vervolgens op [**Volgende**].

Wanneer het pictogram van het apparaat (Kyocera:ECOSYSXXX:XXX) wordt weergegeven in "**Printers**" op het scherm [**Apparaten en printers**], is de installatie voltooid.



## WSD-scan

### 1 Plaats de originelen.

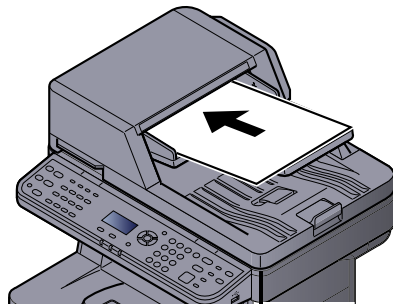

 [Originelen plaatsen \(pagina 5-2\)](#)

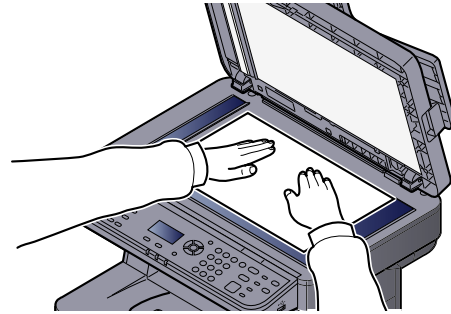

### 2 Roep het scherm op.

- 1 Druk op de toets **[Verzenden]**.

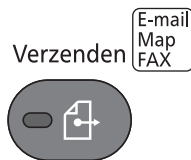

- 2 Druk op de toets **[▲]** of **[▼]** om **[WSD-scan]** te selecteren en druk op de toets **[OK]**.

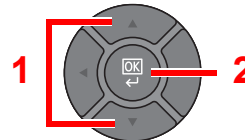
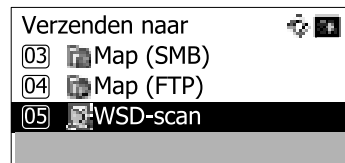

### 3 Scan de originelen.

#### Procedure bij gebruik van dit apparaat

- 1 Druk op de toets **[▲]** of **[▼]** om **[Via bed. paneel]** te selecteren en druk op de toets **[OK]**.

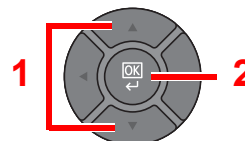
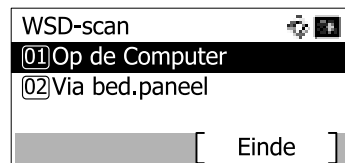

- 2 Druk op de toets **[▲]** of **[▼]** om de bestemmingscomputer te selecteren, en druk op de toets **[OK]**.

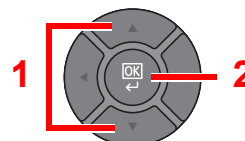
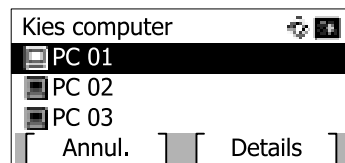

U kunt informatie over de geselecteerde computer weergeven door op **[Details]** te drukken.

- 3 Druk op de toets **[Functiemenu]** om het type origineel, het bestandsformaat enz. naar wens in te stellen.

- 4 Druk op de toets **[Start]**.

Het verzenden begint en de op de computer geïnstalleerde software wordt geactiveerd.

**Procedure vanaf uw computer**

- 1 Druk op de toets **[▲]** of **[▼]** om [Op de computer] te selecteren en druk op de toets **[OK]**.
- 2 Gebruik de op de computer geïnstalleerde software om de beelden te verzenden.

## Scannen met TWAIN

In dit gedeelte wordt uitgelegd hoe u een origineel met TWAIN kunt scannen.

De procedure voor het scannen met de TWAIN-driver geldt als voorbeeld. Het WIA-stuurprogramma wordt gebruikt op dezelfde manier.

### 1 Roep het scherm op.

- 1 Activeer de TWAIN-compatibele toepassing.
- 2 Selecteer het apparaat dat de applicatie gebruikt en geef het TWAIN-dialogvenster weer.



#### OPMERKING

Zie de gebruikershandleiding of de helpfunctie van elke toepassingssoftware voor de selectie van het apparaat.

### 2 Configureer de scaninstellingen.

Selecteer scaninstellingen in het TWAIN-dialogvenster dat wordt geopend.

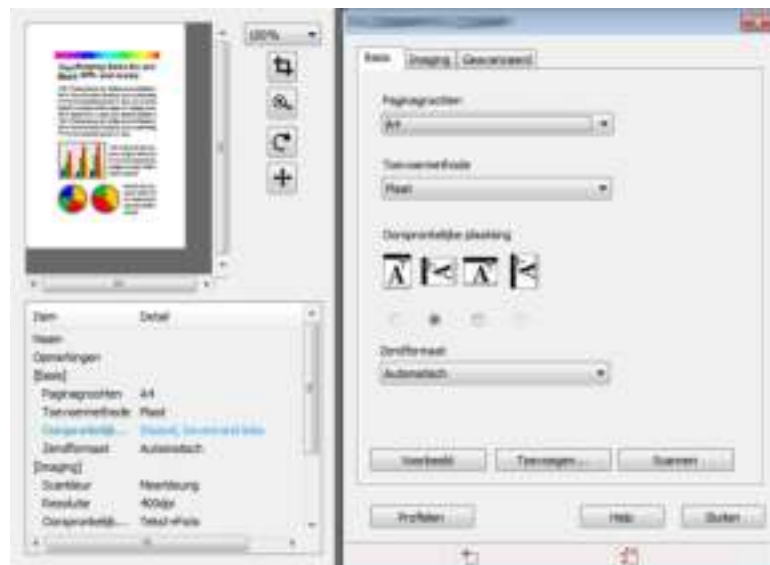

De instellingen die in het TWAIN-dialoogvenster voorkomen, zijn de volgende.

Item		Details
<b>Basis</b>	<b>Paginagrootten</b>	Deze instelling stelt de grootte van het scangebied in. De beschikbare grootten variëren op basis van het scannermodel en het formaat van het origineel.
	<b>Toevoermethode</b>	Deze instelling geeft de toevoermethode van het origineel op. Selecteer de toevoermethode uit de lijst.
	<b>Oorspronkelijke plaatsing</b>	Deze instelling geeft de plaatsing van het origineel op.
	<b>Zendformaat</b>	Deze instelling geeft het beeldformaat op. De beschikbare formaten variëren op basis van het scannermodel en het formaat van het origineel.
<b>Imaging</b>	<b>Scankleur</b>	Deze instelling geeft het kleurtype van het beeld op.
	<b>Resolutie</b>	Deze instelling geeft het dpi (dots per inch) ofwel de scherpte voor het beeld op.
	<b>Oorspronkelijk...</b>	Deze instelling geeft de totale beeldkwaliteit op. Zorg ervoor dat uw selectie overeenkomt met het origineel dat u scant.
	<b>Belichting</b>	Deze instelling geeft de scherpte en helderheid van het beeld op. Als het selectievakje " <b>Automatisch</b> " is geselecteerd, dan zijn de schuifbalk en het invoervak niet beschikbaar en wordt het belichtingsniveau automatisch op de standaardinstelling ingesteld.
	<b>Contrast</b>	Deze instelling geeft het contrast tussen de lichte en donkere gebieden van het beeld op. Deze functie kan niet gebruikt worden als [Zwart-wit] is geselecteerd in [Scankleur].
<b>Geavanceerd</b>	<b>Omgekeerd beeld</b>	Deze instelling scant beelden als een negatief van een foto, door de zwarte en witte gebieden van het beeld om te keren.
	<b>Doorschijnen voorkomen</b>	Deze instelling voorkomt dat het beeld op een kant van het papier doorschijnt aan de andere kant wanneer het gescand wordt.
<b>Profielen</b>		Dit wordt gebruikt om de huidige instellingen te controleren en vaak gebruikte instellingen op te slaan. Wanneer op de knop [ <b>Configuratie</b> ] wordt geklikt, gaat een instelscherm open met knoppen voor [Toevoegen], [Bewerken] en [Verwijderen].
	<b>Toevoegen</b>	De huidige instellingen kunnen opgeslagen worden als een scanprofiel.
	<b>Bewerken</b>	De naam en het commentaar van het geselecteerde scanprofiel kunnen gewijzigd worden.
	<b>Verwijderen</b>	Verwijder opgeslagen scanprofielen.

### 3 Plaats de originelen.

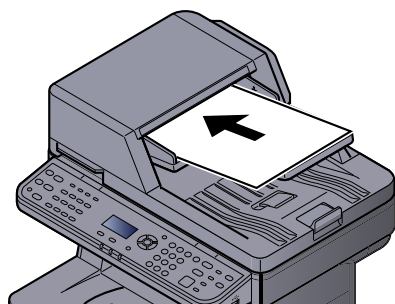

 [Originelen plaatsen \(pagina 5-2\)](#)

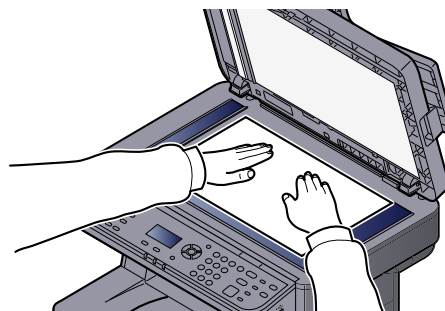

### 4 Scan de originelen.

Klik op de knop [**Scannen**]. De documentgegevens worden gescand.

## Hoe de faxfunctie te gebruiken

Bij producten met een faxfunctie kan deze functie gebruikt worden. Raadpleeg de **Gebruikershandleiding voor de fax** voor meer informatie.

# Documenten vanaf een verwisselbaar USB-geheugen afdrukken

Als u een USB-geheugen rechtstreeks op het apparaat aansluit, dan kunt u snel en makkelijk de bestanden die opgeslagen zijn in het USB-geheugen afdrukken zonder een computer te hoeven gebruiken.

De volgende bestandsformaten kunnen afgedrukt worden:

- PDF-bestanden (Versie 1.7 of ouder)
- TIFF-bestanden (TIFF V6/TTN2 formaat)
- JPEG-bestanden
- XPS-bestanden
- Versleutelde PDF-bestanden
- PDF-bestanden die u wilt afdrukken, moeten als extensie (.pdf) hebben.
- De af te drukken bestanden moeten niet onder de bovenste 3 mapniveaus, inclusief de hoofdmap, worden opgeslagen.
- Gebruik een USB-geheugen dat door dit apparaat werd geformatteerd.
- Steek het USB-geheugen rechtstreeks in de USB-poort.

## 1 Breng het USB-geheugen in.

Steek het USB-geheugen in de USB-geheugensleuf.

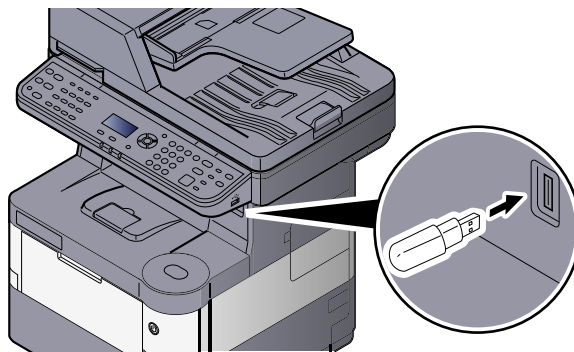

## 2 Roep het scherm op.

- 1 Druk op de toets **[Documentbox/USB]**.

Documentbox  
/USB



- 2 Druk op de toets **[▲]** of **[▼]** om **[USB-geheugen]** te selecteren, en druk op de toets **[OK]**.

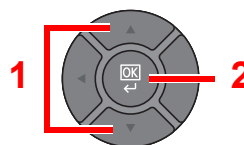
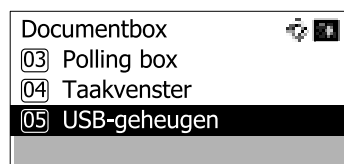

### 3 Druk het document af.

- 1 Druk op de toets [▲] of [▼] om de map te selecteren die het af te drukken bestand bevat en druk op de toets [OK].

Het apparaat zal documenten in de bovenste 3 mapniveaus, inclusief de hoofdmap, weergeven.

#### OPMERKING

- Er kunnen 1000 documenten weergegeven worden.
- Druk op de toets [Terug] om naar een hoger mapniveau terug te keren.

- 2 Druk op de toets [▲] of [▼] om het document dat u wilt afdrukken te selecteren en druk op [Kies].



Er zal een vinkje rechts van het geselecteerde bestand geplaatst worden.

Selecteer het aangevinkte bestand en drukt opnieuw op [Kies] om de selectie te annuleren.

#### OPMERKING

Druk op [Menu] om de volgende bewerkingen uit te voeren.

- [Selecteer alle]: Selecteer alle bestanden.
- [Alles wissen]: Wis alle bestandsselecties.
- [Details]: Geef de details van het geselecteerde bestand weer.

- 3 Druk op de toets [OK].
- 4 Druk op de toets [▲] of [▼] om [Afdrukken] te selecteren, en druk op de toets [OK].



- 5 Wijzig indien gewenst het aantal exemplaren, dubbelzijdig afdrukken enzovoort.

Raadpleeg [Verwisselbaar geheugen \(Bestand opslaan, documenten afdrukken\) \(pagina 6-5\)](#) voor de functies die geselecteerd kunnen worden.

- 6 Druk op de toets [Start].

Het afdrukken van het geselecteerde bestand begint.

# Documenten op USB-geheugen opslaan (scannen naar USB)

Met deze functie kunt u gescande beeldbestanden opslaan in het USB-geheugen dat op het apparaat aangesloten is. U kunt bestanden opslaan in de formaten PDF, TIFF, JPEG, XPS of PDF met hoge compressie.

## **OPMERKING**

Het maximale aantal bestanden dat opgeslagen kan worden is 1000.

### 1 Plaats de originelen.

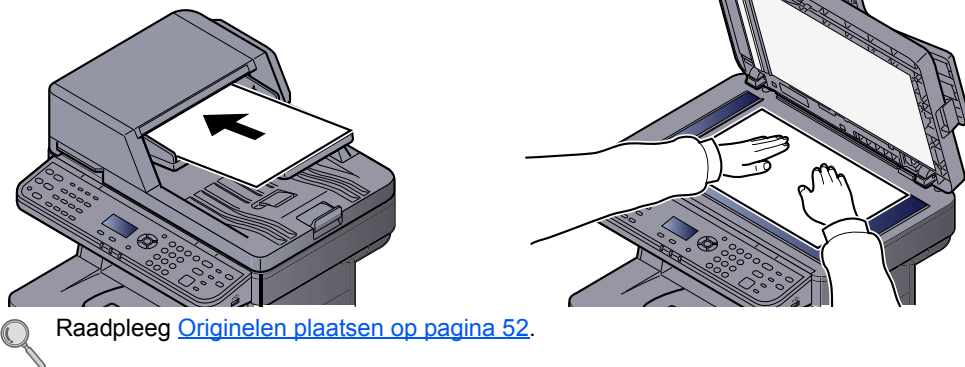

### 2 Breng het USB-geheugen in.

Steek het USB-geheugen in de USB-geheugensleuf.

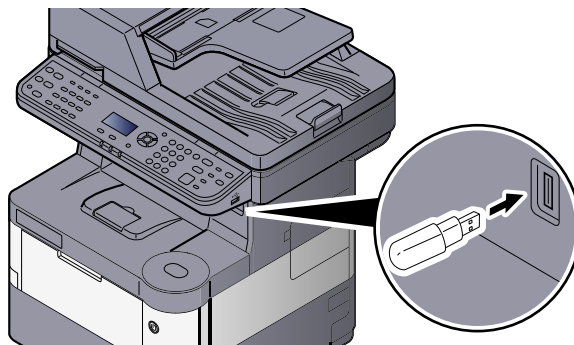

### 3 Roep het scherm op.

1 Druk op de toets **[Documentbox/USB]**.

Documentbox  
/USB



2 Druk op de toets **[▲]** of **[▼]** om **[USB-geheugen]** te selecteren, en druk op de toets **[OK]**.

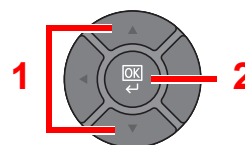
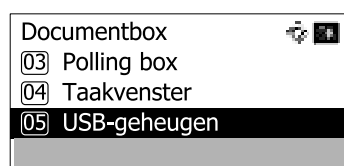



## 4 Sla het document op.

- 1 Druk op de toets [▲] of [▼] om de map te selecteren waar het bestand zal worden opgeslagen en druk op de toets [OK].

Het apparaat laat de drie bovenste mapniveaus zien, inclusief de hoofdmap.

- 2 Druk op de toets [▲] of [▼] om [Bestand opslaan] te selecteren en druk op de toets [OK].

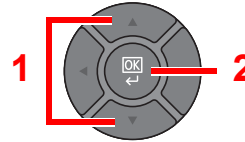
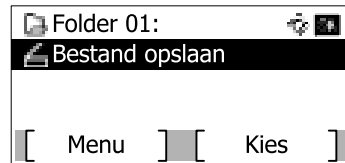

- 3 Selecteer indien nodig het soort origineel, het bestandsformaat enzovoort.

Raadpleeg [Verwisselbaar geheugen \(Bestand opslaan, documenten afdrukken\) \(pagina 6-5\)](#) voor de functies die ingesteld kunnen worden.

- 4 Druk op de toets [Start].

Het origineel wordt gescand en de gegevens worden opgeslagen in het USB-geheugen.

# De informatie van het USB-geheugen controleren

U kunt de informatie van het USB-geheugen controleren.

## 1 Roep het scherm op.

- 1 Druk op de toets [Documentbox/USB].

Documentbox  
/USB



- 2 Druk op de toets [▲] of [▼] om [USB-geheugen] te selecteren, en druk op de toets [OK].

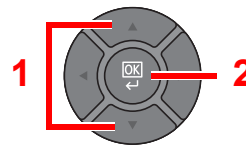
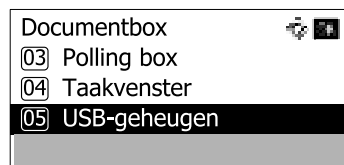

- 3 Druk op [Menu].

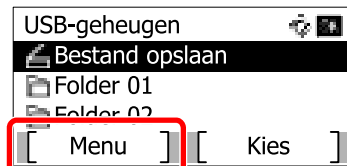

- 4 Druk op de toets [▲] of [▼] om [Geheugen detail] te selecteren, en druk op de toets [OK].

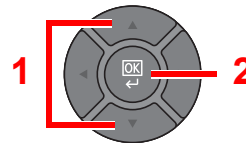
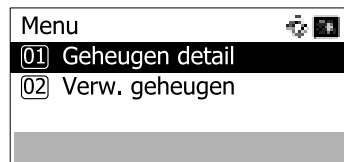

## 2 Controleer de gegevens.

Druk op de toets [▶] om verder te gaan naar het volgende scherm. Druk op de toets [◀] om terug te keren naar het vorige scherm.

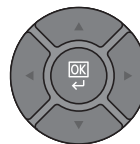
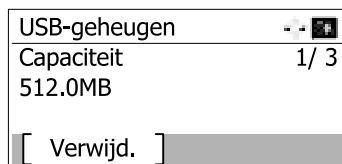

Druk, als u de informatie bevestigt, op de toets [OK].

# USB-geheugen verwijderen

Volg onderstaande stappen om het USB-geheugen te verwijderen.

**BELANGRIJK**

Volg daarbij de juiste procedure om beschadiging van de gegevens of van het USB-geheugen te vermijden.

## 1 Roep het scherm op.

- 1 Druk op de toets [Documentbox/USB].

Documentbox  
/USB



- 2 Druk op de toets [▲] of [▼] om [USB-geheugen] te selecteren, en druk op de toets [OK].

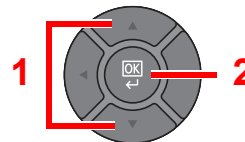
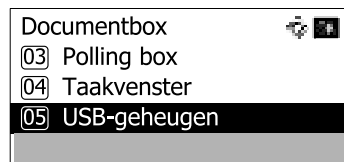

## 2 Selecteer [Verw.geheugen].

- 1 Druk op [Menu].

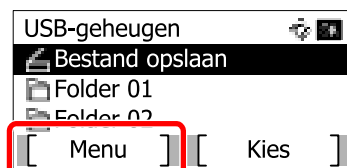

- 2 Druk op de toets [▲] of [▼] om [Verw.geheugen] te selecteren, en druk op de toets [OK].

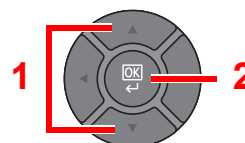
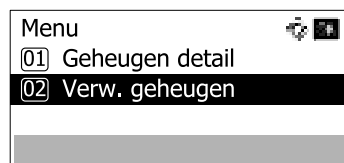

## 3 Verwijder het USB-geheugen.

Verwijder het USB-geheugen als "USB-geheugen kan veilig verwijderd worden" wordt weergegeven.



### OPMERKING

Het USB-geheugen kan ook verwijderd worden nadat de status van het apparaat is gecontroleerd. Raadpleeg de *Engelse gebruikershandleiding*.

# 6 Gebruik van de verschillende functies

In dit hoofdstuk worden de volgende onderwerpen uitgelegd:

Op de machine beschikbare functies .....	6-2
Kopiëren .....	6-2
Verzenden .....	6-3
Custom Box (Afdrukken) .....	6-4
Verwisselbaar geheugen (Bestand opslaan, documenten afdrukken) .....	6-5
Functies .....	6-7
Origineel formaat .....	6-7
Papiersselectie .....	6-8
Richting orig. (Richting origineel) .....	6-9
Sorteren .....	6-10
Dichtheid .....	6-10
Origineel beeld .....	6-10
EcoPrint .....	6-11
Kleurselectie .....	6-11
Zoomen .....	6-12
Dubbelzijdig .....	6-13
Duplex (dubbelzijdig origineel) .....	6-16
Verzendformaat .....	6-16
Bestandsformaat .....	6-18
Bestanden scheiden .....	6-20
Scanresolutie .....	6-21
Onderwerp/tekst .....	6-21

# Op de machine beschikbare functies

Druk, om de instellingen voor functies te configureren, op de toets [Functiemenu] om uit de op het berichtenschermbeweergegeven functies te kiezen.

 [Bedieningswijze \(pagina 3-3\)](#)

**1** Selecteert het weergegeven item of wijzigt de numerieke waarde.

Annuleert de huidige menu-instelling en keert terug naar een hoger niveau in een menu.

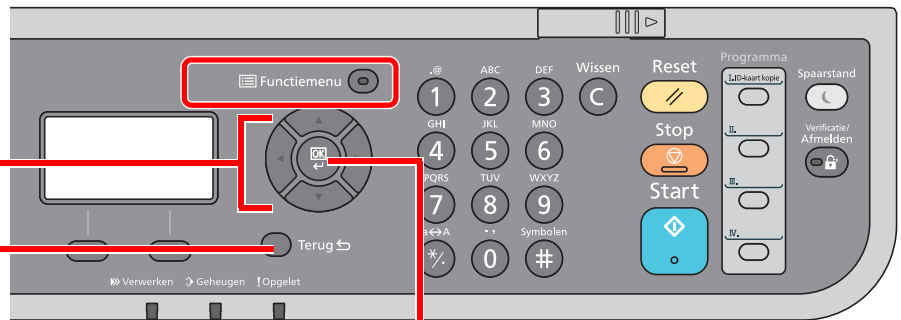

**2** Bevestigt de gekozen instelling.

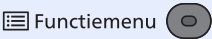

## Kopiëren

Zie voor meer informatie over elke functie, de onderstaande tabel.

Functietoets	Functie	Beschrijving	Referentiepagina
	<b>Stille modus</b>	Lagere afdruk- en scansnelheid voor een stille werking.	—
	<b>Papierselectie</b>	Selecteert de cassette of de multifunctionele lade met het benodigde papierformaat.	<a href="#">pagina 6-8</a>
	<b>Sorteren</b>	Sorteert de output op pagina.	<a href="#">pagina 6-10</a>
	<b>Dubbelzijdig</b>	Kopieert dubbelzijdige documenten.	<a href="#">pagina 6-13</a>
	<b>Zoomen</b>	Past de zoomfactor aan om de afbeelding te verkleinen of te vergroten.	<a href="#">pagina 6-12</a>
	<b>Combineren</b>	Combineert 2 of 4 originele bladen in 1 afgedrukte pagina.	—
	<b>Orig. formaat</b>	Geeft het formaat op van het origineel formaat dat gescand wordt.	<a href="#">pagina 6-7</a>
	<b>Richting orig.</b>	Selecteert waar de bovenrand van het originele document zich bevindt om in de juiste richting te scannen.	<a href="#">pagina 6-9</a>
	<b>Origineelbeeld</b>	Geef het formaat van het origineel op dat moet worden gescand.	<a href="#">pagina 6-10</a>
	<b>Dichtheid</b>	Stelt de dichtheid in.	<a href="#">pagina 6-10</a>
	<b>EcoPrint</b>	Bespaart tonerverbruik bij het afdrukken.	<a href="#">pagina 6-11</a>
	<b>Continu scannen</b>	Scant een groot aantal originelen in afzonderlijke partijen en produceert ze vervolgens als één taak.	—
	<b>Bestandsnaam invoeren</b>	Voegt een bestandsnaam toe.	—
	<b>Meld. taak volt.</b>	Verzendt een e-mailbericht wanneer een taak is voltooid.	—
	<b>Priorit. onderdr.</b>	Onderbreekt de huidige taak en geeft voorrang aan een andere taak.	—
	<b>Scherpte</b>	Past de scherpte van de beeldomtrekken aan.	—
<b>Dichth.achtergr.</b>	Verwijdert donkere achtergronden van een origineel, bijvoorbeeld bij kranten.	—	
<b>Dsch.voorkomen</b>	Werkt achtergrondkleuren en beelden die doorschijnen weg bij het scannen van een dun origineel.	—	

## Verzenden

Zie voor meer informatie over elke functie, de onderstaande tabel.

Functietoets	Functie	Beschrijving	Referentiepagina
 Functiemenu 	<b>Stille modus</b>	Lagere afdruk- en scansnelheid voor een stille werking.	—
	<b>Kleurselectie</b>	Selecteert de instelling voor kleurmodus.	<a href="#">pagina 6-11</a>
	<b>Orig. formaat</b>	Geeft het formaat op van het origineel formaat dat gescand wordt.	<a href="#">pagina 6-7</a>
	<b>Origineelbeeld</b>	Geef het formaat van het origineel op dat moet worden gescand.	<a href="#">pagina 6-10</a>
	<b>Scanresolutie</b>	Selecteert de dichtheid van de scanresolutie.	<a href="#">pagina 6-21</a>
	<b>Verzendformaat</b>	Selecteert het formaat van de te verzenden afbeelding.	<a href="#">pagina 6-16</a>
	<b>Zoomen</b>	Past de zoomfactor aan om de afbeelding te verkleinen of te vergroten.	<a href="#">pagina 6-12</a>
	<b>Richting orig.</b>	Selecteert waar de bovenrand van het originele document zich bevindt om in de juiste richting te scannen.	<a href="#">pagina 6-9</a>
	<b>Continu scannen</b>	Scant een groot aantal originelen in afzonderlijke partijen en produceert ze vervolgens als één taak.	—
	<b>Bestandsformaat</b>	Specificeert het bestandsformaat van de afbeelding. Het niveau van de beeldkwaliteit kan ook aangepast worden.	<a href="#">pagina 6-18</a>
	<b>Best. naam inv.</b>	Voegt een bestandsnaam toe.	—
	<b>Onderwerp/tekst</b>	Voegt een onderwerp en tekst toe wanneer een document wordt verzonden.	<a href="#">pagina 6-21</a>
	<b>Meld. taak volt.</b>	Verzendt een e-mailbericht wanneer een taak is voltooid.	—
	<b>Faxresolutie</b>	Selecteert de dichtheid van de beelden bij het verzenden van een fax.	Raadpleeg de <b>Gebruikershandleiding voor de fax.</b>
	<b>Uitgestelde fax</b>	Stelt een verzendtijdstip in.	
	<b>Directe faxverz.</b>	Verzendt de fax onmiddellijk zonder de gegevens van het origineel in het geheugen te lezen.	
	<b>Fax-polling RX</b>	Zorgt er automatisch voor dat een apparaat met een opgeslagen document, dit naar uw apparaat verzendt.	
	<b>FAX TX-rapport</b>	Drukt een rapport af wanneer de verzending van een document is geslaagd of wanneer een fout optreedt en de verzending mislukt.	
	<b>Dichtheid</b>	Stelt de dichtheid in.	<a href="#">pagina 6-10</a>
	<b>Dubbelzijdig</b>	Selecteert het type en de richting van de binding op basis van het origineel.	<a href="#">pagina 6-16</a>
	<b>FTP encryptie TX</b>	Versleutelt afbeeldingen wanneer via FTP verzonden wordt.	—
	<b>Best.scheiden</b>	Creëert verschillende bestanden door de gegevens van het gescande origineel per pagina te scheiden alvorens de bestanden te verzenden.	—
	<b>Scherpte</b>	Past de scherpte van de beeldontrekken aan.	—
	<b>Dichth.achtergr.</b>	Verwijdert donkere achtergronden van een origineel, bijvoorbeeld bij kranten.	—
	<b>Dsch. voorkomen</b>	Werkt achtergrondkleuren en beelden die doorschijnen weg bij het scannen van een dun origineel.	—

## Custom Box (Afdrukken)

Zie voor meer informatie over elke functie, de onderstaande tabel.

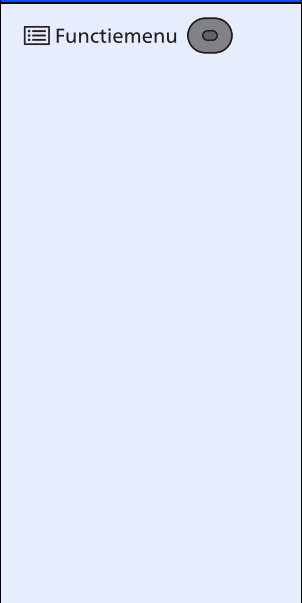
Functietoets	Functie	Beschrijving	Referentie-pagina
	<b>Stille modus</b>	Lagere afdruk- en scansnelheid voor een stille werking.	—
	<b>Sorteren</b>	Sorteert de output op pagina.	<a href="#">pagina 6-10</a>
	<b>Papierselectie</b>	Selecteert de cassette of de multifunctionele lade met het benodigde papierformaat.	<a href="#">pagina 6-8</a>
	<b>Dubbelzijdig</b>	Drukt een document eenzijdig of dubbelzijdig af.	<a href="#">pagina 6-13</a>
	<b>EcoPrint</b>	Bespaart tonerverbruik bij het afdrukken.	<a href="#">pagina 6-11</a>
	<b>Best. naam inv.</b>	Voegt een bestandsnaam toe.	—
	<b>Meld. taak volt.</b>	Verzendt een e-mailbericht wanneer een taak is voltooid.	—
	<b>Priorit. onderdr.</b>	Onderbreekt de huidige taak en geeft voorrang aan een andere taak.	—
	<b>Verw. na afdruk.</b>	Verwijdert automatisch een document uit de box nadat het afdrukken is voltooid.	—

## Verwisselbaar geheugen (Bestand opslaan, documenten afdrukken)

Zie voor meer informatie over elke functie, de onderstaande tabel.

### Bestand opslaan

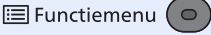

Toets



Functie	Beschrijving	Referentie-pagina
<b>Stille modus</b>	Lagere afdruk- en scansnelheid voor een stille werking.	—
<b>Kleurselectie</b>	Selecteert de instelling voor kleurmodus.	<a href="#">pagina 6-11</a>
<b>Orig. formaat</b>	Geeft het formaat op van het origineel formaat dat gescand wordt.	<a href="#">pagina 6-7</a>
<b>Origineelbeeld</b>	Geef het formaat van het origineel op dat moet worden gescand.	<a href="#">pagina 6-10</a>
<b>Scanresolutie</b>	Selecteert de dichtheid van de scanresolutie.	<a href="#">pagina 6-21</a>
<b>Opslagformaat</b>	Selecteert het formaat van de afbeelding die opgeslagen moet worden.	—
<b>Zoomen</b>	Past de zoomfactor aan om de afbeelding te verkleinen of te vergroten.	<a href="#">pagina 6-12</a>
<b>Richting orig.</b>	Selecteert waar de bovenrand van het originele document zich bevindt om in de juiste richting te scannen.	<a href="#">pagina 6-9</a>
<b>Continu scannen</b>	Scant een groot aantal originelen in afzonderlijke partijen en produceert ze vervolgens als één taak.	—
<b>Bestandsformaat</b>	Specificeert het bestandsformaat van de afbeelding. Het niveau van de beeldkwaliteit kan ook aangepast worden.	<a href="#">pagina 6-18</a>
<b>Bestanden scheiden</b>	Creëert verschillende bestanden door de gegevens van het gescande origineel per pagina te scheiden alvorens de bestanden te verzenden.	—
<b>Bestandsnaam invoeren</b>	Voegt een bestandsnaam toe.	—
<b>Meld. taak volt.</b>	Verzendt een e-mailbericht wanneer een taak is voltooid.	—
<b>Dichtheid</b>	Stelt de dichtheid in.	<a href="#">pagina 6-10</a>
<b>Dubbelzijdig</b>	Selecteert het type en de richting van de binding op basis van het origineel.	<a href="#">pagina 6-16</a>
<b>Scherpte</b>	Past de scherpte van de beeldontrekken aan.	—
<b>Dichth.achtergr.</b>	Verwijdert donkere achtergronden van een origineel, bijvoorbeeld bij kranten.	—
<b>Dsch.voorkomen</b>	Werkt achtergrondkleuren en beelden die doorschijnen weg bij het scannen van een dun origineel.	—



## Documenten afdrukken

Toets
 Functiemenu 



Functie	Beschrijving	Referentie-pagina
<b>Stille modus</b>	Lagere afdruk- en scansnelheid voor een stille werking.	—
<b>Sorteren</b>	Sorteert de output op pagina.	<a href="#">pagina 6-10</a>
<b>Papierselectie</b>	Selecteert de cassette of de multifunctionele lade met het benodigde papierformaat.	<a href="#">pagina 6-8</a>
<b>Dubbelzijdig</b>	Drukt een document eenzijdig of dubbelzijdig af.	<a href="#">pagina 6-13</a>
<b>EcoPrint</b>	Bespaart tonerverbruik bij het afdrukken.	<a href="#">pagina 6-11</a>
<b>Best. naam inv.</b>	Voegt een bestandsnaam toe.	—
<b>Meld. taak volt.</b>	Verzendt een e-mailbericht wanneer een taak is voltooid.	—
<b>Priorit. onderdr.</b>	Onderbreekt de huidige taak en geeft voorrang aan een andere taak.	—
<b>Gecodeerde PDF</b>	Voert het vooraf toegewezen wachtwoord in om de PDF-gegevens af te drukken.	—
<b>JPEG-/TIFF-afdruk</b>	Selecteert de beeldgrootte wanneer JPEG- of TIFF-bestanden worden afgedrukt..	—
<b>XPS pag. aanp.</b>	Vergroot of verkleint de beeldgrootte om deze aan het geselecteerde papierformaat aan te passen wanneer een XPS-bestand wordt afgedrukt.	—

# Functies

## Origineel formaat



Geef het formaat van het origineel op dat gescand moet worden.

Item	Beschrijving
A4-R, A5-R, A6-R, B5-R, B6-R, Folio, 216 × 340 mm, Letter-R, Legal, Statement-R, Executive, Oficio II, 16K-R, ISO B5, Envelop #10, Envelop #9, Envelop #6, Envelop Monarch, Envelop DL, Envelop C5, Hagaki, Oufuku Hagaki, Youkei 4, Youkei 2, Custom <sup>*1</sup>	Selecteert uit standaardformaten en aangepaste formaten.

\*1 Raadpleeg de *Engelse gebruikershandleiding* voor instructies over het opgeven van het aangepaste (custom) origineelformaat.



### OPMERKING

Let erop dat u altijd het formaat van het origineel opgeeft wanneer u originelen van afwijkende formaten gebruikt.

## Papierselectie



Selecteer de cassette of de multifunctionele lade met het benodigde papierformaat.

Selecteer uit [1] (Cassette 1) tot [5] (Cassette 5) om het papier bevat in die cassette te gebruiken.



### OPMERKING

- Geef vooraf het formaat en het type papier op dat in de cassette is geplaatst (raadpleeg de *Engelse gebruikershandleiding*).
- De cassettes 2 tot 5 worden weergegeven als de optionele papierinvoer geïnstalleerd is.

Alvorens [MF-lade] te kiezen, moet u [Inst. MF-lade] selecteren en het papierformaat en mediatype opgeven. De beschikbare papierformaten en mediatypes worden in onderstaande tabel vermeld.

Item	Instelling	Beschrijving
<b>Auto</b>		Het papier dat overeenkomt met het formaat van het origineel wordt automatisch gekozen.
<b>Cassette 1 (tot 5) *1</b>		Voert papier uit cassette 1 (tot 5) toe.
<b>MP-lade</b>		Papiertoevoer uit de multifunctionele lade.
<b>Inst. MF-lade</b>		Alvorens [MF-lade] te kiezen, moet u [Inst. MF-lade] selecteren en het papierformaat en mediatype opgeven.
<b>Stand.grootte</b>	A4, A5, A6, B5, B6, Folio, 216 × 340 mm, Letter, Legal, Statement, Executive, Oficio II, 16K, ISO B5, Envelop #10, Envelop #9, Envelop #6, Envelop Monarch, Envelop DL, Envelop C5, Hagaki, Oufuku Hagaki, Youkei 4, Youkei 2, Custom*2	Selecteert uit standaardformaten en aangepaste formaten.
<b>Formaat invoer</b>	Stel de afmetingen in van [Y] (verticaal). Metrisch: 148 tot 356 mm (in stappen van 1 mm) Inch: 5,83 tot 14,02" (in stappen van 0,01") Stel de afmetingen van [X] (horizontaal) in. Metrisch: 70 tot 216 mm (in stappen van 1 mm) Inch: 2,76 tot 8,50" (in stappen van 0,01")	Voer het formaat in dat niet tot de standaardformaten behoort.*3 Gebruik de cijfertoetsen of druk op de toets [▲] of [▼] om de afmetingen van [Y] (verticaal) in te voeren, en druk op de toets [OK]. Stel ook de afmetingen van [X] (horizontaal) in.
<b>Mediatype</b>	Normaal (60 tot 105 g/m <sup>2</sup> ), Transparant, Ruw, Velijn (60 tot 63 g/m <sup>2</sup> ), Etiketten, Hergebruik, Afgedrukt, Dik papier, Karton, Kleur, Geperforeerd, Briefhoofd, Envelop, Dik (106 tot 220 g/m <sup>2</sup> ), Hoge kwaliteit, Custom 1 tot 8*4	Selecteer het mediatype. Wordt weergegeven nadat [Stand. grootte] of [Formaat invoer] is ingesteld op [MF-lade].

\*1 De cassettes 2 tot 5 worden weergegeven als de optionele papierinvoer geïnstalleerd is.

\*2 Raadpleeg de *Engelse gebruikershandleiding* voor instructies over het opgeven van de aangepaste papierformaten.

\*3 De invoereenheden kunnen gewijzigd worden in het systeemmenu. Raadpleeg voor meer informatie de *Engelse gebruikershandleiding*.

\*4 Raadpleeg de *Engelse gebruikershandleiding* voor instructies over het opgeven van de aangepaste (custom) papierformaten 1 t/m 8. Om af te drukken op voorbedrukt of geperforeerd papier of op briefpapier, raadpleeg de *Engelse gebruikershandleiding*.

 **OPMERKING**

- U kunt vooraf het formaat en het type papier selecteren die dikwijls gebruikt zullen worden en deze als standaard instellen (raadpleeg de Engelse gebruikershandleiding).
- Als het opgegeven papierformaat niet in de papierbroncassette of de MF-lade is geplaatst, verschijnt een bevestigingsscherm. Plaats het benodigde papier in de multifunctionele lade en druk op [Doorgaan] om het kopiëren te starten.

## Richting orig. (Richting origineel)



Selecteert waar de bovenrand van het originele document zich bevindt om in de juiste richting te scannen.

Om een van de volgende functies te gebruiken, moet de originele oriëntatie het document worden ingesteld.

- Dubbelzijdig
- Combineren
- Dubbelzijdig (dubbelzijdig origineel)

Selecteer de richting van het origineel uit [Bovenrand boven] of [Bovenrand links].

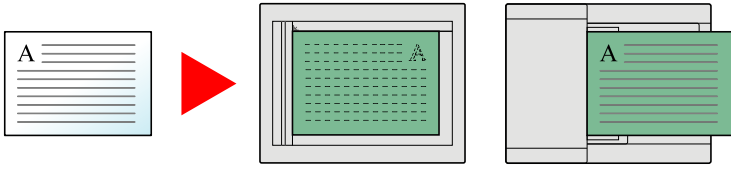
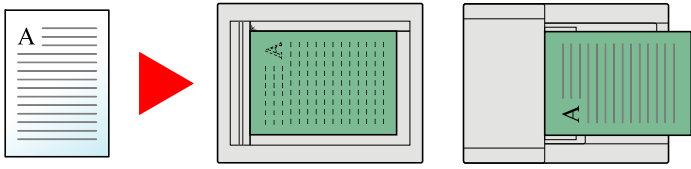
Item	Afbeelding
<b>Bovenrand boven</b>	 <p style="text-align: center;">Origineel                      Afdrukrichting origineel</p>
<b>Bovenrand links</b>	 <p style="text-align: center;">Origineel                      Afdrukrichting origineel</p>

 **OPMERKING**

De standaard instelling van de originele oriëntatie kan worden gewijzigd. Raadpleeg de *Engelse gebruikershandleiding* voor meer informatie.

## Sorteren



Sorteert de output op pagina.

(**Instelling:** [Uit] / [Aan])

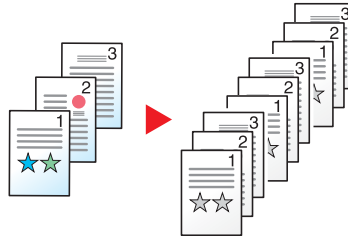

## Dichtheid



Past de dichtheid met behulp van 9 niveaus aan.

Pas de dichtheid aan door op [Lichter -4] tot [Donkerder +4] te drukken.



## Origineel beeld



Selecteert het beeldtype van het origineel voor een optimaal resultaat.

### Kopiëren/afdrukken

Item	Beschrijving
<b>Tekst+Foto</b> *1	Voor documenten met een combinatie van tekst en foto's.
<b>Foto</b>	Voor foto's gemaakt met een camera.
<b>Tekst</b>	Voor documenten die overwegend uit tekst bestaan.
<b>Lchte tkst/lijn.</b>	Reproduceert op duidelijke wijze vage, met potlood geschreven tekens, dunne lijnen op kaartoriginelen of schema's, enz.

\*1 Als grijze tekst niet duidelijk wordt afgedrukt bij [Tekst + foto], dan kan het resultaat worden verbeterd door [Tekst] te selecteren.

## Verzenden/opslaan

Item	Beschrijving
<b>Tekst+Foto</b>	Voor documenten met een combinatie van tekst en foto's.
<b>Foto</b>	Voor foto's gemaakt met een camera.
<b>Tekst</b>	Voor documenten die overwegend uit tekst bestaan.
<b>voor OCR*1</b>	Het scannen levert een beeld op dat geschikt is voor OCR.
<b>Lchte tkst/lijn.</b>	Reproduceert op duidelijke wijze vage, met potlood geschreven tekens, dunne lijnen op kaartoriginelen of schema's, enz.

\*1 Deze functie is alleen beschikbaar wanneer Kleurselectie op Zwart en Wit is ingesteld. Raadpleeg [Kleurselectie op pagina 6-11](#) voor meer informatie.

## EcoPrint



EcoPrint bespaart toner bij het afdrukken. Gebruik deze functie voor proefafdrukken of bij andere gelegenheden waarbij geen hoogwaardige afdrukkwaliteit is vereist.

(**Instelling:** [Uit] / [Aan])

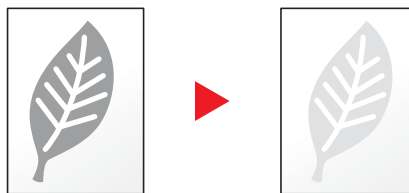

## Kleurselectie



Selecteert de instelling voor kleurmodus.

Item	Beschrijving
<b>Auto(Kleur/Grijs)</b>	Herkent automatisch of het document in kleuren of zwart/wit is en scantkleurdocumenten in full color en zwart- en witdocumenten in grijs tinten zijn.
<b>Auto(Kleur/Z-W)</b>	Herkent automatisch of het document in kleuren of zwart/wit is en scantkleurdocumenten in full color en zwart- en witdocumenten in zwart-wit zijn
<b>Full color</b>	Scant het document in full color.
<b>Grijs tinten</b>	Scant het document in grijs tinten. Produceert een gelijkmatig, gedetailleerd beeld.
<b>Zwart - wit</b>	Scant het document in zwart en wit.

# Zoomen



Past de zoomfactor aan om de afbeelding te verkleinen of te vergroten.

## Kopiëren

De volgende zoomopties zijn beschikbaar:

### Auto

Past het beeld aan zodat het op het papierformaat past.

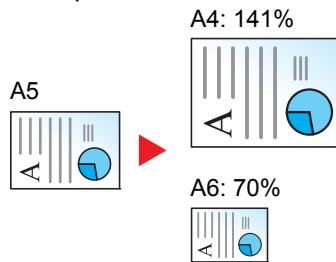

### Standaardzoom

Hiermee kan met een vooraf ingestelde vergrotingsfactor verkleind of vergroot worden. Druk op de toets [▲] of [▼] om de gewenste vergrotingsfactor te selecteren.

Model	Zoomfactor (Origineel Kopie)		Model	Zoomfactor (Origineel Kopie)	
Metrisch	400%	90% FOL >> A4	Inch	400%	78% LGL >> LTR
	200%	86% A4 >> B5		200%	64% LTR >> STMT
	141% A5 >> A4	70% A4 >> A5		129% STMT >> LTR	50%
	115% B5 >> A4	50%	100%	25%	
	100%	25%			
	Overig	129% STMT >> LTR 78% LGL >> LTR 64% LTR >> STMT		Overig	141% A5 >> A4 115% B5 >> A4 90% FOL >> A4 86% A4 >> B5 70% A4 >> A5

### Zoomfactor invoeren

Hiermee kan het origineelbeeld in stappen van 1% tussen 25% en 400% handmatig worden vergroot of verkleind. Gebruik de cijfertoetsen of druk op de toets [▲] of [▼] om de vergrotingsfactor in te voeren.

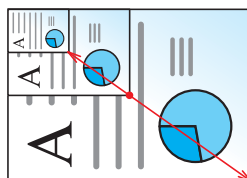

## Verzenden/opslaan

Item	Beschrijving
100%	Het origineel formaat blijft behouden.
Auto	Vergroot of verkleint het origineel tot het verzend-/opslag formaat.



### OPMERKING

Selecteer, om het beeld te verkleinen of te vergroten, het papierformaat, verzendformaat of opslagformaat.



[Papierselectie \(pagina 6-8\)](#)

[Verzendformaat \(pagina 6-16\)](#)

Opslagformaat (Raadpleeg de *Engelse gebruikershandleiding*)

## Dubbelzijdig

Kopiëren

Afdrukken  
vanaf box

Afdrukken  
vanaf USB

Maakt dubbelzijdige kopieën.

De volgende mogelijkheden zijn beschikbaar:

### Enkelzijdig naar dubbelzijdig

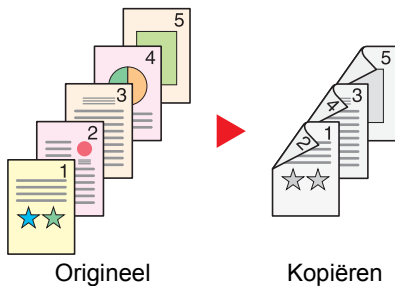

Hiermee kunnen dubbelzijdige kopieën van enkelzijdige originelen worden gemaakt. Bij een oneven aantal originelen zal de achterzijde van de laatst gekopieerde pagina blanco zijn.

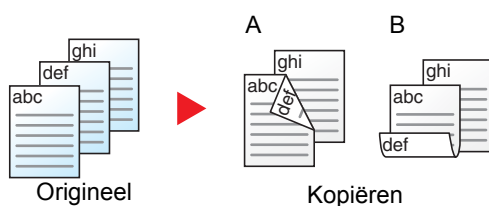

De volgende bindopties zijn beschikbaar.

Origineel links/rechts naar binding links/rechts: Beelden op de achterzijde worden niet gedraaid.

Origineel links/rechts naar binding boven: Beelden op de achterzijde worden 180 graden gedraaid. De kopieën kunnen aan de bovenzijde worden ingebonden en staan dan in dezelfde richting bij het omslaan van de pagina's.

### Dubbelzijdig naar enkelzijdig

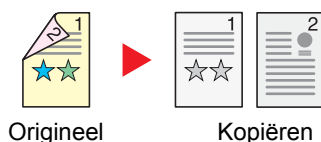

Hiermee kan elke zijde van een tweezijdig origineel op een afzonderlijk vel worden gekopieerd.

De volgende bindopties zijn beschikbaar.

- Binding links/rechts: Beelden op de achterzijde worden niet gedraaid.
- Binding boven: Beelden op de achterzijde worden 180 graden gedraaid.



## Dubbelzijdig naar dubbelzijdig

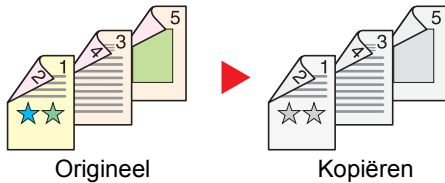

Hiermee kunnen dubbelzijdige kopieën van dubbelzijdige originelen worden gemaakt.



### OPMERKING

De ondersteunde papierformaten in de dubbelzijdig naar dubbelzijdig-modus zijn A4, B5, A5, Legal, Letter, Executive, Statement, Oficio II, 216 × 340 mm, Folio, Envelop C5 en 16K.

## Kopiëren

Drukt enkelzijdige originelen dubbelzijdig of dubbelzijdige originele enkelzijdig af. Selecteert de bindrichting voor origineel en voltooide documenten.

Item	Instelling	Beschrijving
<b>1-zijdig&gt;&gt;1-zijdig</b>	—	Schakelt de functie uit.
<b>1-zijdig&gt;&gt;2-zijdig</b>	—	Druk op de toets <b>[OK]</b> om het origineel te kopiëren met de standaardinstelling. Raadpleeg de <i>Engelse gebruikershandleiding</i> voor de standaardinstellingen.
<b>Binden voltooien</b>	Links/rechts, boven	Druk op [Details] om het scherm [Binden voltooien] op te roepen. Selecteer de bindrichting van kopieën, en druk op de <b>[OK]</b> toets.
<b>Richting orig.</b>	Bovenrand bovenaan, bovenrand links	Selecteert de richting van de bovenrand van het originele document om in de juiste richting te scannen. Kies de richting van de originelen: [Bovenrand bovenaan] of [Bovenrand links]. Druk vervolgens op de toets <b>[OK]</b> .
<b>2-zijdig&gt;&gt;1-zijdig</b>	—	Druk op de toets <b>[OK]</b> om het origineel te kopiëren met de standaardinstelling. Raadpleeg de <i>Engelse gebruikershandleiding</i> voor de standaardinstellingen.
<b>Orig. binden</b>	Links/rechts, boven	Druk op [Details] om het scherm [Orig. binden] op te roepen. Selecteer de bindrichting van originelen, en druk op de toets <b>[OK]</b> .
<b>Richting orig.</b>	Bovenrand bovenaan, bovenrand links	Selecteert de richting van de bovenrand van het originele document om in de juiste richting te scannen. Kies de richting van de originelen: [Bovenrand bovenaan] of [Bovenrand links]. Druk vervolgens op de toets <b>[OK]</b> .
<b>2-zijdig&gt;&gt;2-zijdig</b>	—	Druk op de toets <b>[OK]</b> om het origineel te kopiëren met de standaardinstelling. Raadpleeg de <i>Engelse gebruikershandleiding</i> voor de standaardinstellingen.
<b>Orig. binden</b>	Links/rechts, boven	Druk op [Details] om het scherm [Orig. binden] op te roepen. Selecteer de bindrichting van originelen, en druk op de toets <b>[OK]</b> .
<b>Binden voltooien</b>	Links/rechts, boven	Selecteer de bindrichting van kopieën, en druk op de <b>[OK]</b> toets.
<b>Richting orig.</b>	Bovenrand bovenaan, bovenrand links	Selecteert de richting van de bovenrand van het originele document om in de juiste richting te scannen. Kies de richting van de originelen: [Bovenrand bovenaan] of [Bovenrand links]. Druk vervolgens op de toets <b>[OK]</b> .

Wanneer u het origineel op de plaat legt, herplaatst u vervolgens elk origineel en drukt u op de **[Start]**-toets.

Druk na het scannen van de originelen op **[Scan end]** om het kopiëren te starten.

## Afdrukken

Drukt een document op eenzijdige of tweezijdige bladen af.

Item	Instelling	Beschrijving
1-zijdig	—	Schakelt de functie uit.
2-zijdig	—	Druk op de toets [OK] om een dubbelzijdig document met de standaardinstelling af te drukken. Raadpleeg de <i>Engelse gebruikershandleiding</i> voor de standaardinstellingen.
Binden voltooien	Links/rechts, boven	Druk op [Details] om het scherm [Binden voltooien] op te roepen. Selecteer de bindrichting van kopieën, en druk op de [OK] toets.

## Duplex (dubbelzijdig origineel)



Selecteert het type en de richting van de binding op basis van het origineel.

Item	Instelling	Beschrijving
1-zijdig	—	Schakelt de functie uit.
2-zijdig	—	Druk op de toets <b>[OK]</b> om het origineel met de standaardinstelling te scannen. Raadpleeg de <i>Engelse gebruikershandleiding</i> voor de standaardinstellingen.
	Orig. binden	Links/rechts, boven Druk op [Details] om het scherm [Orig. binden] op te roepen. Selecteer de bindrichting van originelen, en druk op de toets <b>[OK]</b> .
	Richting orig.	Bovenrand boven, Bovenrand links Selecteer waar de bovenrand van het originele document zich bevindt om in de juiste richting te scannen en druk op de toets <b>[OK]</b> .

### Voorbeeldafbeelding

Instelling		Afbeelding	Instelling	Afbeelding
2-zijdig	Binding Links/rechts		Binding Boven	

## Verzendformaat



Selecteert het formaat van de te verzenden afbeelding.

Item	Beschrijving
Zelfde als org	Verzendt een beeld met hetzelfde formaat als het origineel.
A4, A5, A6, B5, B6, Folio, 216 × 340 mm, Letter, Legal, Statement, Executive, Oficio II, 16K, ISO B5, Envelop #10, Envelop #9, Envelop #6, Envelop Monarch, Envelop DL, Envelop C5, Hagaki, Oufuku Hagaki, Youkei 4, Youkei 2, Custom	Selecteer uit de standaardformaten.

**Relatie tussen Origineelformaat, Verzendformaat en Zoomen**

[Origineel formaat \(pagina 6-7\)](#), Verzendformaat en [Zoomen \(pagina 6-12\)](#) houden verband met elkaar. Zie onderstaande tabel voor meer informatie.

Origineelformaat en verzendformaat	zijn hetzelfde	verschillen
<a href="#">Origineel formaat (pagina 6-7)</a>	Geef op naar behoefte.	Geef op naar behoefte.
<b>Verzendformaat</b>	Selecteer [Zelfde als org].	Selecteer het gewenste formaat.
<a href="#">Zoomen (pagina 6-12)</a>	Selecteer [100%] (of [Auto]).	Selecteer [Auto].

**OPMERKING**

Als u een verzendformaat opgeeft dat verschilt van het origineelformaat en een zoom van [100%] selecteert, kunt u het beeld als het werkelijke formaat (geen zoomen) verzenden.

## Bestandsformaat



Specificeert het bestandsformaat van de afbeelding. Het niveau van de beeldkwaliteit kan ook aangepast worden. Selecteer het bestandsformaat uit [PDF], [TIFF], [JPEG], [XPS], en [Hoge comp. PDF].

Wanneer de kleurstand bij scannen geselecteerd is voor Grijstinten of Full Color, stel dan de beeldkwaliteit in.

Als u [PDF] of [Hoge comp. PDF] heeft geselecteerd, kunt u de encryptie of PDF/A-instellingen opgeven.

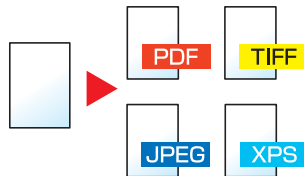

Item	Instelling	Beschrijving
<b>PDF</b> *2	—	Druk op de toets <b>[OK]</b> om het PDF-bestand op te slaan of te verzenden. De beeldkwaliteit en de PDF/A-instellingen zullen de standaardinstellingen zijn. Raadpleeg de <i>Engelse gebruikershandleiding</i> voor de standaardinstellingen.
<b>Beeldkwaliteit</b>	1 Laag(hoge comp tot 5 Hoog(lage comp)	Druk op [Details] om het scherm [Beeldkwaliteit] weer te geven. Selecteer de beeldkwaliteit en druk op de toets <b>[OK]</b> .
<b>PDF/A</b>	Off, PDF/A-1a, PDF/A-1b	Selecteer het PDF/A-1 formaattype en druk op de toets <b>[OK]</b> .
<b>Codering</b>	Uit, Aan	Selecteer de PDF-codering en druk op de toets <b>[OK]</b> . Raadpleeg <a href="#">PDF-coderingsfuncties op pagina 6-19</a> als [Aan] is geselecteerd.
<b>TIFF</b>	—	Druk op de toets <b>[OK]</b> om een TIFF-bestand op te slaan of te verzenden. De instellingen voor de beeldkwaliteit zullen de standaardwaarden zijn. Raadpleeg de <i>Engelse gebruikershandleiding</i> voor de standaardinstellingen.
<b>Beeldkwaliteit</b>	1 Laag(hoge comp tot 5 Hoog(lage comp)	Druk op [Details] om het scherm [Beeldkwaliteit] weer te geven. Selecteer de beeldkwaliteit en druk op de toets <b>[OK]</b> .
<b>XPS</b>	—	Druk op de toets <b>[OK]</b> om een XPS-bestand op te slaan of te verzenden. De instellingen voor de beeldkwaliteit zullen de standaardwaarden zijn. Raadpleeg de <i>Engelse gebruikershandleiding</i> voor de standaardinstellingen.
<b>Beeldkwaliteit</b>	1 Laag(hoge comp tot 5 Hoog(lage comp)	Druk op [Details] om het scherm [Beeldkwaliteit] weer te geven. Selecteer de beeldkwaliteit en druk op de toets <b>[OK]</b> .
<b>JPEG</b>	—	Druk op de toets <b>[OK]</b> om een JPEG-bestand op te slaan of te verzenden. De instellingen voor de beeldkwaliteit zullen de standaardwaarden zijn. Raadpleeg de <i>Engelse gebruikershandleiding</i> voor de standaardinstellingen.
<b>Beeldkwaliteit</b>	1 Laag(hoge comp tot 5 Hoog(lage comp)	Druk op [Details] om het scherm [Beeldkwaliteit] weer te geven. Selecteer de beeldkwaliteit en druk op de toets <b>[OK]</b> .

Item	Instelling	Beschrijving
PDF hoge compr.	—	Druk op de toets [OK] om een PDF-bestand met hoge compressie op te slaan of te verzenden. De beeldkwaliteit en de PDF/A-instellingen zullen de de standaardinstellingen zijn. Raadpleeg de <i>Engelse gebruikershandleiding</i> voor de standaardinstellingen.
Beeldkwaliteit	Comp. -verhouding, Standaard, Kwal.prioriteit	Druk op [Details] om het scherm [Beeldkwaliteit] weer te geven. Selecteer de beeldkwaliteit en druk op de toets [OK].
PDF/A	Off, PDF/A-1a, PDF/A-1b	Selecteer het PDF/A-1 formaattype en druk op de toets [OK].
Codering	Uit, Aan	Selecteer de PDF-codering en druk op de toets [OK]. Raadpleeg <a href="#">PDF-coderingsfuncties op pagina 6-19</a> als [Aan] is geselecteerd.

**OPMERKING**

- U kunt de PDF-encryptiefuncties gebruiken. Raadpleeg voor meer informatie [PDF-coderingsfuncties op pagina 6-19](#).
- Als encryptie geactiveerd is, kunnen de PDF/A-instellingen niet opgegeven worden.

**PDF-coderingsfuncties**

Als u PDF of PDF hoge comp. als bestandsformaat hebt gekozen, kunt u het toegangsniveau voor weergeven, afdrukken en bewerken van PDF's beperken door een veilig wachtwoord toe te wijzen.

De items die ingesteld kunnen worden variëren op basis van de instelling die onder "Compatibiliteit" is gekozen.

**Als [Acrobat3.0&hoger] onder "Compatibiliteit" is geselecteerd**

Item	Instelling	Beschrijving
Wachtwoord	Open Document	Uit, Aan Voer het wachtwoord in om het PDF-bestand te openen. Selecteer [Aan] en druk op de toets [OK]. Voer een wachtwoord in (maximaal 256 tekens) en druk vervolgens op de toets [OK]. Voer het wachtwoord opnieuw ter bevestiging in en druk op de toets [OK].
	Doc. bew.n/afdr.	Uit, Aan Voer het wachtwoord in om het PDF-bestand te openen. Selecteer [Aan] en druk op de toets [OK]. Voer een wachtwoord in (maximaal 256 tekens) en druk vervolgens op de toets [OK]. Voer het wachtwoord opnieuw ter bevestiging in en druk op de toets [OK].
	Afdr. toegestaan	Niet toegestaan, Toegestaan Beperkt het afdrukken van het PDF-bestand. Druk vervolgens op de [OK]-toets.
	Wijz. toegestaan	Niet toegestaan, Opmerkingen, Pagina-indeling, Elke wijziging Beperkt het bewerken van het PDF-bestand. Selecteer uit de volgende beperkingen en druk op de toets [OK]. Niet toegestaan: Staat de wijziging van het PDF-bestand niet toe. Opmerkingen: Alleen opmerkingen kunnen toegevoegd worden. Pagina-indeling: De pagina-indeling kan gewijzigd worden, behalve het extraheren van pagina's van het PDF-bestand. Elke wijziging: Alle bewerkingen kunnen uitgevoerd worden, behalve het extraheren van pagina's van het PDF-bestand.
	Bzg mt kop.inhd	Uitschakelen, Inschakelen Beperkt het kopiëren van tekst en voorwerpen op het PDF-bestand. Druk vervolgens op de [OK]-toets.

## Als [Acrobat5.0&amp;hoger] onder "Compatibiliteit" is geselecteerd

Item	Instelling	Beschrijving
Wachtwoord	Open Document	Uit, Aan Voer het wachtwoord in om het PDF-bestand te openen. Selecteer [Aan] en druk op de toets [OK]. Voer een wachtwoord in (maximaal 256 tekens) en druk vervolgens op de toets [OK]. Voer het wachtwoord opnieuw ter bevestiging in en druk op de toets [OK].
	Doc. bew.n/afdr.	Uit, Aan Voer het wachtwoord in om het PDF-bestand te openen. Selecteer [Aan] en druk op de toets [OK]. Voer een wachtwoord in (maximaal 256 tekens) en druk vervolgens op de toets [OK]. Voer het wachtwoord opnieuw ter bevestiging in en druk op de toets [OK].
	Afdr. toegestaan	Niet toegestaan, Toegest. (l.res.), Toegestaan Beperkt het afdrukken van het PDF-bestand. Selecteer uit de volgende beperkingen en druk op de toets [OK]. Niet toegestaan: Schakelt het afdrukken van het PDF-bestand uit. Toegest (.res.): Kan het PDF-bestand alleen met lage resolutie afdrukken. Toegestaan: Kan het PDF-bestand met de oorspronkelijke resolutie afdrukken.
	Wijz. toegestaan	Niet toegestaan, Inv./verw./rot., Opmerkingen, Elke wijziging Deze beperken de bewerking op specifieke wijze. Selecteer uit de volgende beperkingen en druk op de toets [OK]. Niet toegestaan: Staat de wijziging van het PDF-bestand niet toe. Inv./verw./rot. Kan de pagina's van het PDF-bestand alleen invoegen, verwijderen en roteren. Opmerkingen: Alleen opmerkingen kunnen toegevoegd worden. Elke wijziging: Alle bewerkingen kunnen uitgevoerd worden, behalve het extraheren van pagina's van het PDF-bestand.
Bzg mt kop.inhd	Uitschakelen, Inschakelen Beperkt het kopiëren van tekst en voorwerpen op het PDF-bestand Druk vervolgens op de [OK]-toets.	

## Bestanden scheiden



Creëert verschillende bestanden door de gegevens van het gescande origineel per pagina te scheiden alvorens de bestanden te verzenden.

(Instelling: [Uit] / [Elke pag.] )

Selecteer [Elke pag.] om Best.scheiden in te stellen.



## OPMERKING

Een driecijferig volgnummer zoals "abc\_001.pdf, abc\_002.pdf..." wordt achter de bestandsnaam toegevoegd.

## Scanresolutie

Verzenden

Scannen naar USB

Selecteert de dichtheid van de scanresolutie.

De selecteerbare resolutie is [200 × 100 dpi norm.], [200 × 200 dpi fijn], [300 × 300 dpi], [200 × 400 dpi Sfijn], [400 × 400 dpi Ufijn] of [600 × 600dpi].

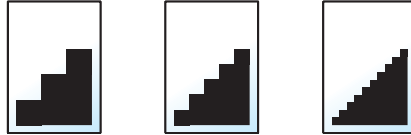

### OPMERKING

Hoe hoger het getal, hoe beter de beeldresolutie. Een betere resolutie betekent echter ook grotere bestanden en langere verzendtijden.

## Onderwerp/tekst

Verzenden

Voegt een onderwerp en tekst toe wanneer een document wordt verzonden.

Voer het onderwerp van de e-mail in, druk op de toets [OK], voer vervolgens de tekst van de e-mail in en druk op de toets [OK].

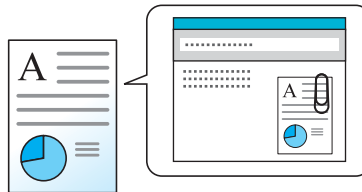

### OPMERKING

Het onderwerp kan maximaal 60 tekens beslaan en de tekst kan uit maximaal 500 tekens bestaan.



# 7 Problemen oplossen

In dit hoofdstuk worden de volgende onderwerpen uitgelegd:

Regulier onderhoud .....	7-2
Reinigen .....	7-2
Vervangen van de tonercontainer .....	7-5
Vervangen van de tonerafvalbak .....	7-8
Problemen oplossen .....	7-10
Storingen oplossen .....	7-10
Reageren op foutmeldingen .....	7-15
Papierstoringen oplossen .....	7-26

# Regulier onderhoud

## Reinigen

Reinig het apparaat regelmatig om een optimale afdrukkwaliteit te garanderen.



### VOORZICHTIG

Haal voor de veiligheid altijd de stekker uit het stopcontact voordat u het apparaat gaat reinigen.

### Glasplaat

Veeg de binnenkant van de documenttoevoer en de glasplaat schoon met een zachte doek bevochtigd met alcohol of een zacht schoonmaakmiddel.



### BELANGRIJK

Gebruik geen verdunners of andere organische oplosmiddelen.

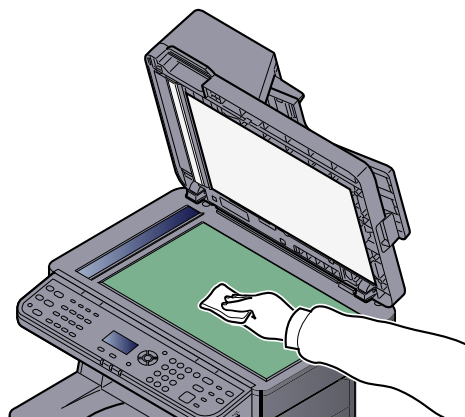
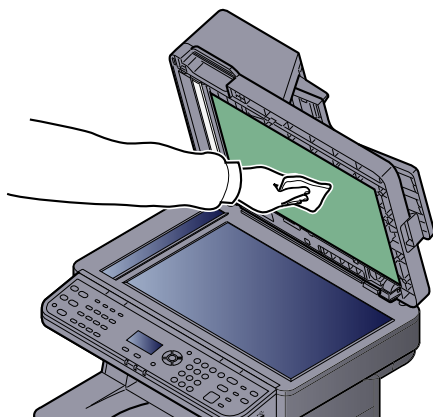

### Sleufglas

Reinig het sleufglas en de leesgeleider bij gebruik van de documenttoevoer met de droge doek.



### BELANGRIJK

Gebruik geen water, zeep of oplosmiddel om schoon te maken.



### OPMERKING

Vuil op het sleufglas of de leesgeleider kan leiden tot zwarte strepen op de afdrucken.

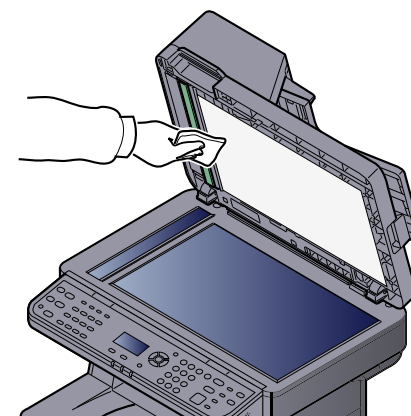
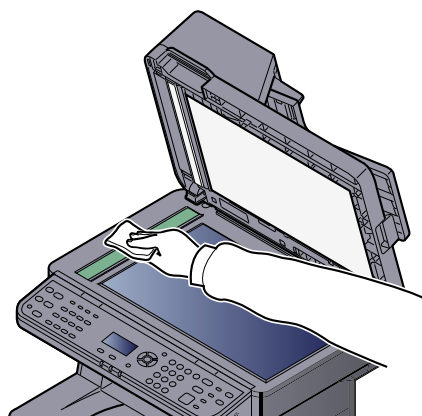

## Registratierol

1

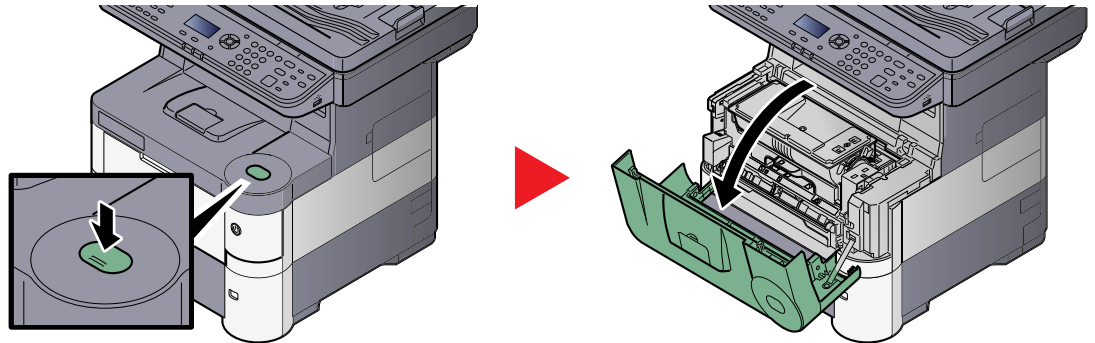

2

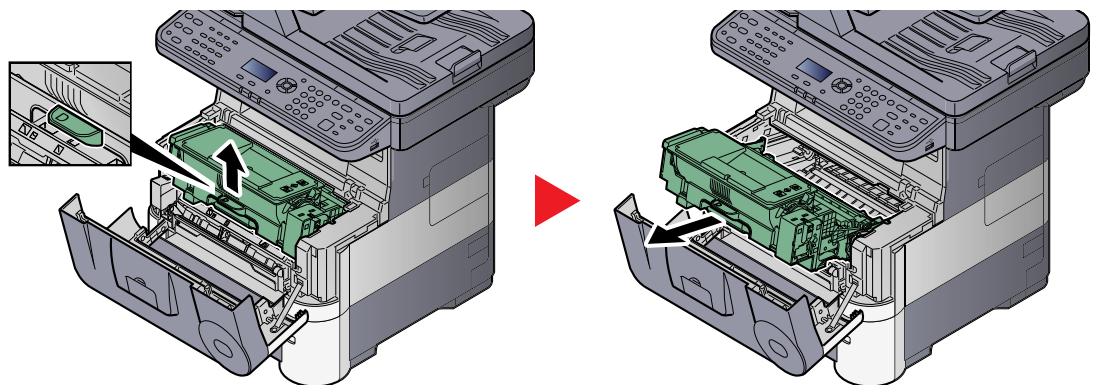

3

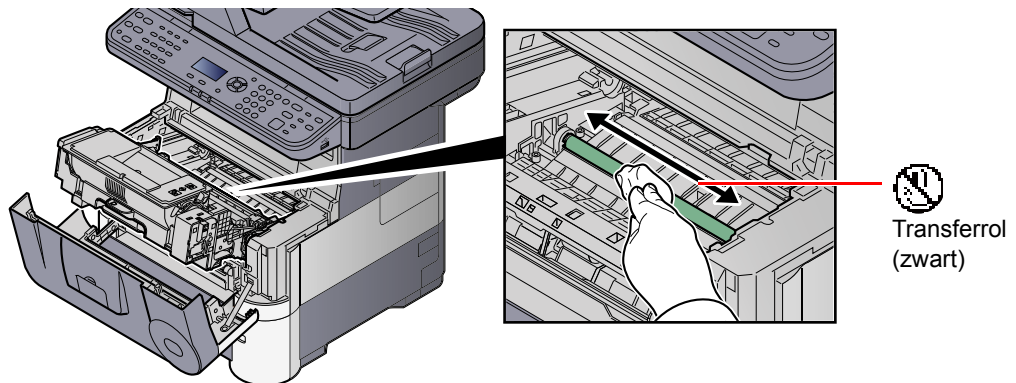

✓ **BELANGRIJK**

Let erop dat u de zwarte transferrol en de bruine transferriem tijdens het reinigen niet aanraakt want dit kan de afdrukkwaliteit verstoren.

4

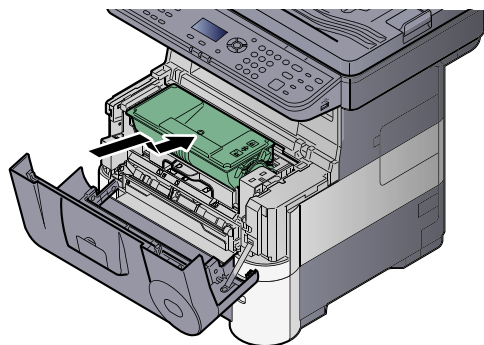

5

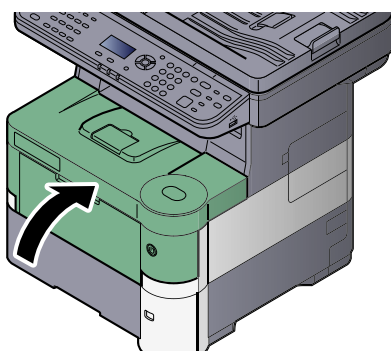

## Ventilatieopeningen

Gebruik een pluisvrije doek om stof en vuil van de ventilatieopeningen af te vegen.

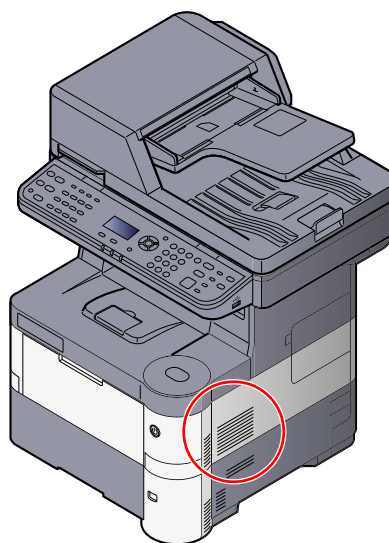
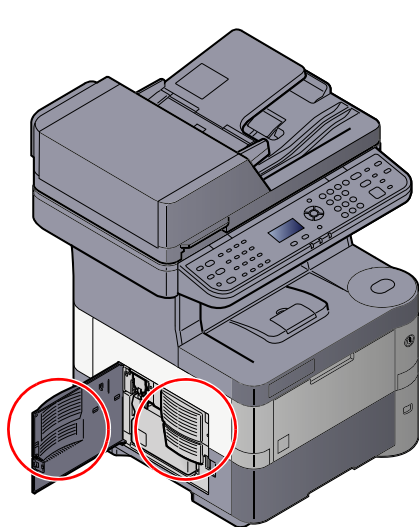

## Vervangen van de tonercontainer

Wanneer de toner bijna op is, verschijnt [Toner bijna leeg. (Verv. wanneer leeg)] op het berichtenscherf. Zorg ervoor dat u een nieuwe tonercontainer klaar heeft liggen om te vervangen.

Als op het berichtenscherf [Voeg toner toe] verschijnt, vervang dan de toner.

### OPMERKING

- Gebruik voor de tonercontainer altijd een origineel exemplaar. Het gebruik van een niet originele tonercontainer kan beelddefecten en storingen aan het product veroorzaken.
- De geheugenchip in de tonercontainer van dit apparaat slaat informatie op die dient voor het verbeteren van het gebruiksgemak, het recyclingsysteem van gebruikte tonercontainers en de planning en ontwikkeling van nieuwe producten. De opgeslagen informatie bevat geen persoonlijke of individuele gegevens en wordt volledig anoniem gebruikt voor de bovenstaande doeleinden.

### VOORZICHTIG

Probeer geen delen die toner bevatten te verbranden. De vonken kunnen brandwonden veroorzaken.

1

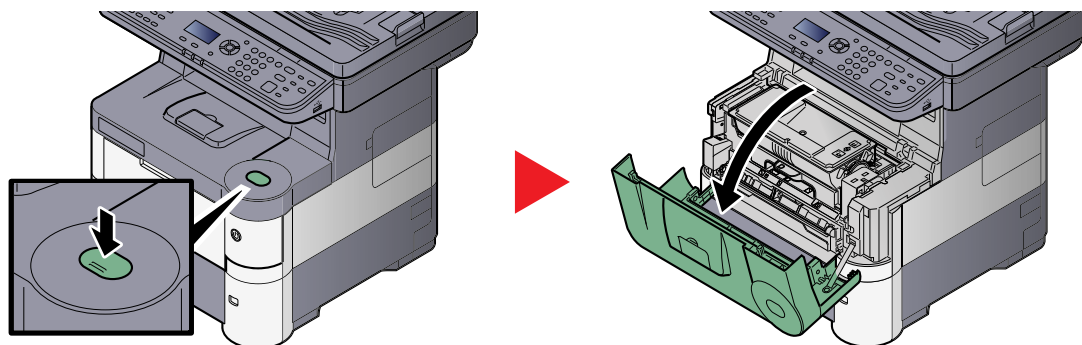

2

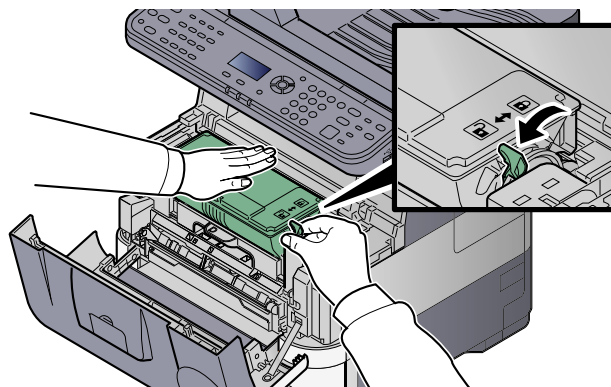

3

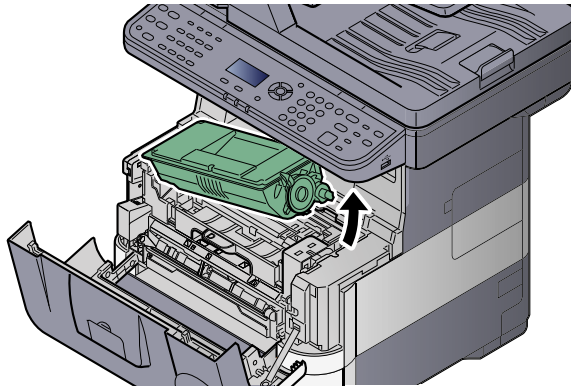

**OPMERKING**

Wanneer u de tonercontainer uit het apparaat verwijdert, moet u eerst de rechterzijde optillen.

4

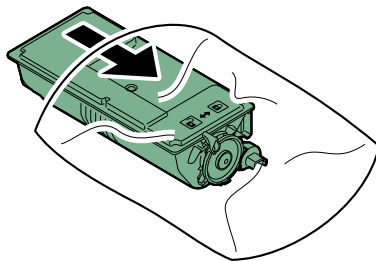

5

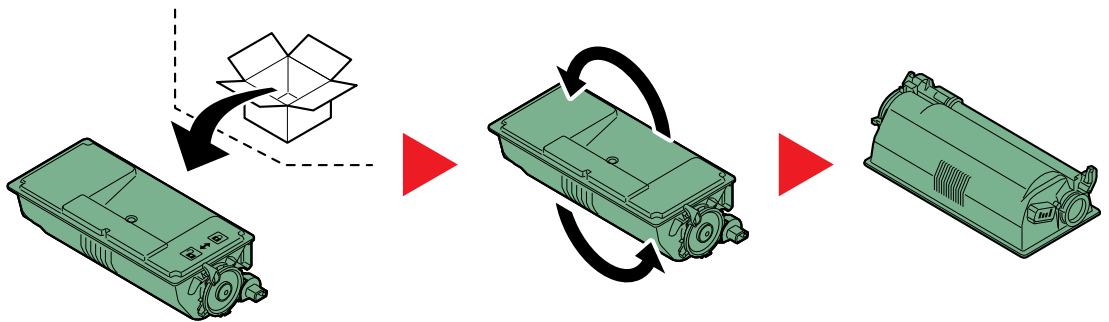

**BELANGRIJK**

Raak niet de hieronder getoonde punten aan.

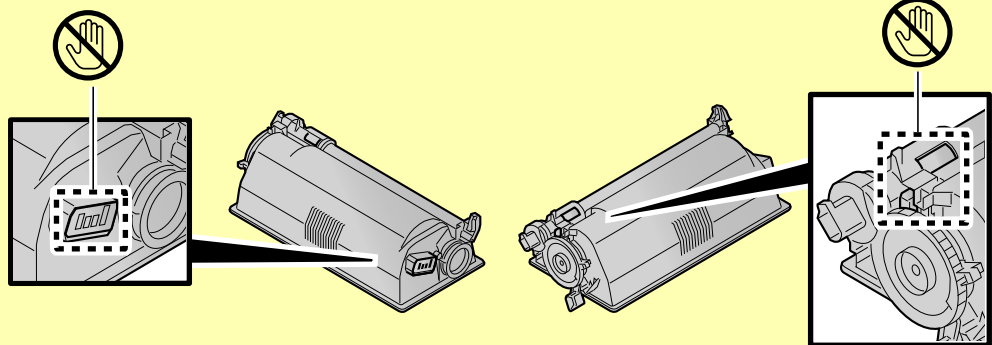

6

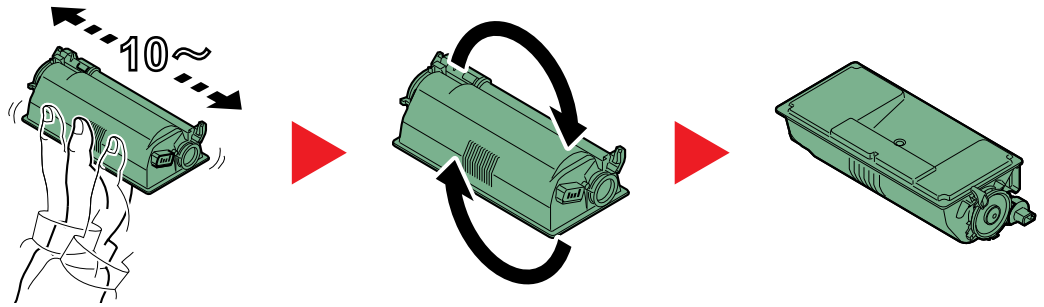

7

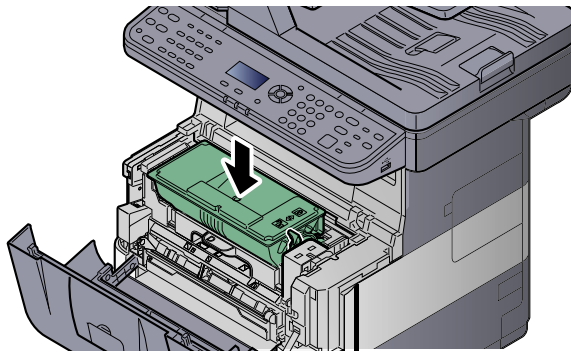

8

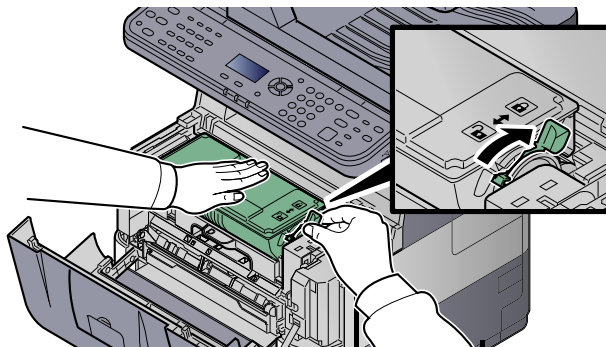

9

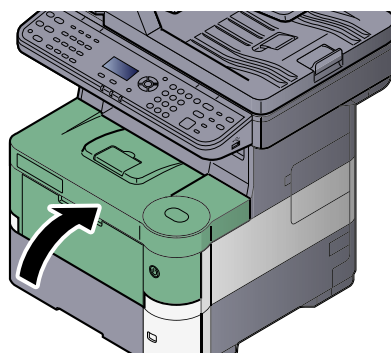

 **OPMERKING**

- Als de voorklep niet sluit, controleer dan of de nieuwe tonercontainer juist geïnstalleerd is (in stap 7).
- Lever de lege tonercontainer en de tonerafvalbak in bij uw dealer of servicevertegenwoordiger. De ingezamelde tonercontainer en tonerafvalbak worden gerecycled of verwijderd volgens de betreffende voorschriften.



## Vervangen van de tonerafvalbak

Als op het berichtenscherm [De tonerafvalbak is vol] verschijnt, vervang dan onmiddellijk de tonerafvalbak.



### VOORZICHTIG

Probeer geen delen die toner bevatten te verbranden. De vonken kunnen brandwonden veroorzaken.

1

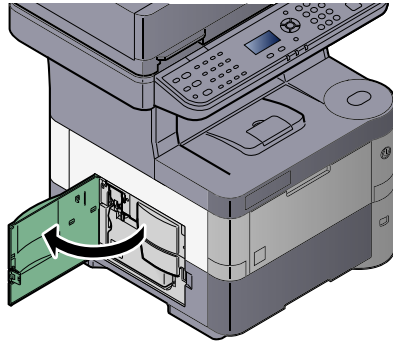

2

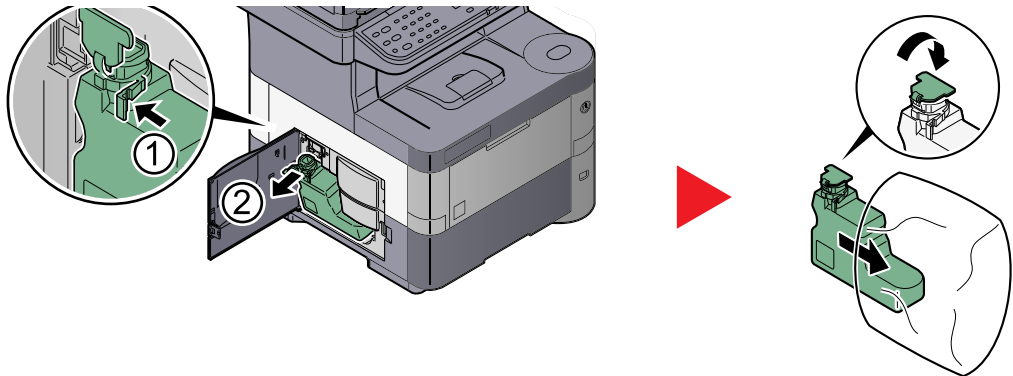

3

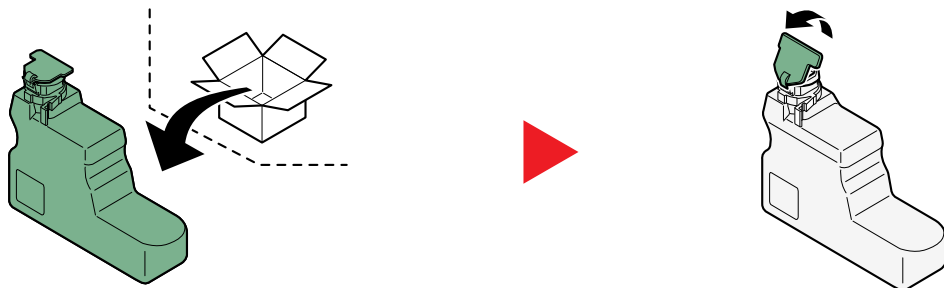



4

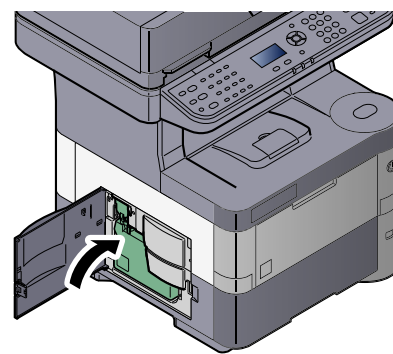
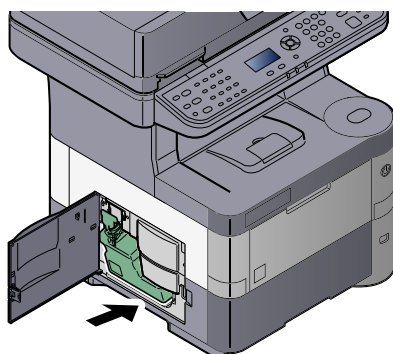

5

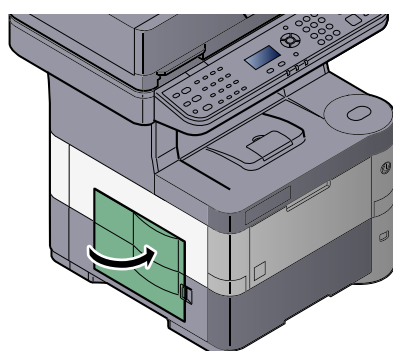

**OPMERKING**

Lever de lege tonercontainer en de tonerafvalbak in bij uw dealer of servicevertegenwoordiger. De ingezamelde tonercontainer en tonerafvalbak worden gerecycled of verwijderd volgens de betreffende voorschriften.

# Problemen oplossen





## Storingen oplossen

In de onderstaande tabel vindt u de algemene richtlijnen voor het oplossen van problemen.

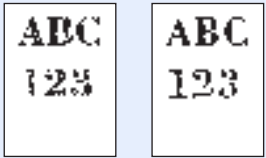

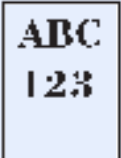
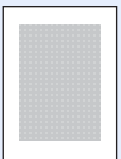
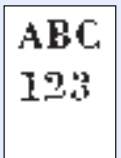
Als er zich een probleem voordoet met uw apparaat, lees dan de controlepunten door en voer de procedures op de aangegeven pagina's uit. Als het probleem aanhoudt, neem dan contact op met uw servicevertegenwoordiger.

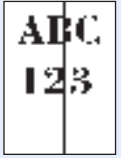

 **OPMERKING**  
Wanneer u contact met ons opneemt, zal het serienummer nodig zijn. Raadpleeg voor controle van het serienummer [Serienummer van het apparaat controleren op pagina 5-5](#).

Probleem	Controlepunten	Mogelijke oplossing	Referentiepagina
Het scherm werkt niet wanneer het apparaat is ingeschakeld.	Controleer het netsnoer.	Sluit beide uiteinden van het netsnoer goed aan.	<a href="#">pagina 2-7</a>
Er worden geen kopieën gemaakt wanneer ik op [Start] druk.	Staat er een bericht op het scherm?	Bepaal de gepaste reactie op het bericht en voer de bijbehorende actie uit.	<a href="#">pagina 7-15</a>
	Staat het apparaat in de slaapstand?	Druk op een willekeurige toets op het bedieningspaneel om de slaapstand uit te schakelen.	<a href="#">pagina 2-20</a>
Er worden blanco vellen papier uitgevoerd. 	Zijn de originelen goed geplaatst?	Wanneer u de originelen op de glasplaat legt, plaats ze dan met de beeldzijde omlaag en lijn ze uit tegen de aanduidingsplaten voor het origineelformaat.	<a href="#">pagina 5-2</a>
	—	Als u de originelen in de documenttoevoer plaatst, plaats ze dan met de beeldzijde omhoog.	<a href="#">pagina 5-3</a>
	—	Controleer de instellingen van de applicatiesoftware.	—
De afdrukken zijn veel te licht. 	Is het papier vochtig?	Vervang het papier.	<a href="#">pagina 3-5</a>
	Heeft u de dichtheid gewijzigd?	Selecteer een geschikt dichtheidsniveau.	<a href="#">pagina 6-10</a> —
	Is de toner gelijkmatig verdeeld in de tonercontainer?	Schud de tonercontainer een aantal keren heen en weer.	<a href="#">pagina 7-5</a>
	Is de EcoPrint-functie ingeschakeld?	Schakel de [EcoPrint]-functie uit.	<a href="#">pagina 6-11</a>
	—	Druk op de toets [Systeemmenu/Tellers], [Inst./Onderhoud], [Service inst.], [Drum reinigen], en vervolgens op [Ja].	—
	—	Zorg ervoor dat de papiersoortinstelling klopt voor het gebruikte papier.	—

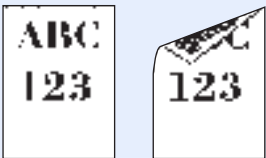
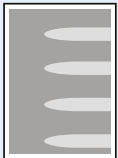
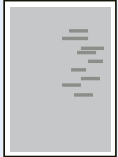
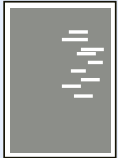
Probleem	Controlepunten	Mogelijke oplossing	Referentie-pagina
<p>Afdrukken zijn te donker, zelfs wanneer de achtergrond van het gescande origineel wit is.</p> 	Heeft u de dichtheid gewijzigd?	Selecteer een geschikt dichtheidsniveau.	<a href="#">pagina 6-10</a> —
<p>De kopieën hebben een gevlamd patroon (groepjes stippen in een patroon en niet gelijk uitgelijnd).</p> 	Is het origineel een fotoafdruk?	Stel het origineelbeeld in op [Foto].	<a href="#">pagina 6-10</a>
<p>Teksten worden niet duidelijk afgedrukt.</p> 	Heeft u de juiste beeldkwaliteit voor het origineel gekozen?	Selecteer de juiste beeldkwaliteit.	<a href="#">pagina 6-10</a>
<p>Er verschijnen zwarte of gekleurde stippen op de witte achtergrond wanneer het witte origineel wordt gescand.</p> 	Is de binnenkant van de documenttoevoer of de glasplaat vuil?	Reinig de binnenkant van de documenttoevoer of de glasplaat .	<a href="#">pagina 7-2</a>
<p>Er zitten verticale strepen op de afdrukken.</p> 	Is het sleufglas vuil?	Reinig het sleufglas.	<a href="#">pagina 7-2</a>
<p>De afdrukken zijn vaag.</p> 	Wordt de machine gebruikt in omstandigheden die erg vochtig zijn of waarbij de luchtvochtigheid of temperatuur snel verandert?	Gebruik het in een omgeving met een geschikte vochtigheid.	—
	—	Druk op de toets [ <b>Systeemmenu/Tellers</b> ], [Inst./Onderhoud], [Service inst.], [Drum reinigen], en vervolgens op [Ja].	—

Probleem	Controlepunten	Mogelijke oplossing	Referentie-pagina
De afdrukken zijn scheef. 	Zijn de originelen goed geplaatst?	Wanneer u originelen op de glasplaat legt, lijn ze dan uit tegen de aanduidingsplaten voor het origineelformaat.  Wanneer er originelen in de documenttoevoer worden geplaatst, moeten de breedtegeleiders van de originelen goed worden uitgelijnd voordat u de originelen plaatst.	<a href="#">pagina 5-2</a>  <a href="#">pagina 5-3</a>
	Is het papier goed geplaatst?	Controleer de positie van de papierbreedtegeleiders.	<a href="#">pagina 3-7</a> <a href="#">pagina 3-12</a>
	Is het papier goed geplaatst?	Plaats het papier op de juiste manier.	<a href="#">pagina 3-7</a> <a href="#">pagina 3-12</a>
Er treden vaak papierstoringen op.	Is de papiersoort geschikt? Is het papier in goede staat?	Haal het papier uit, draai het om en plaats het opnieuw.	<a href="#">pagina 3-7</a>
	Is het papier gekruld, gevouwen of gekreukt?	Vervang het papier.	<a href="#">pagina 3-7</a>
	Zitten er losse stukjes papier of zit er vastgelopen papier in het apparaat?	Verwijder alle vastgelopen vellen en stukjes papier.	<a href="#">pagina 7-26</a>
	—	Plaats het papier op de juiste manier.	<a href="#">pagina 3-7</a> <a href="#">pagina 3-12</a>
2 of meer vellen tonen overlappingen tijdens het uitwerpen. (multi feed) 	—	Plaats het papier op de juiste manier.	<a href="#">pagina 3-7</a> <a href="#">pagina 3-12</a>
	—	Plaats het papier op de juiste manier.	<a href="#">pagina 3-7</a> <a href="#">pagina 3-12</a>
De afdrukken zijn gekreukt. 	Is het papier goed geplaatst?	Plaats het papier op de juiste manier.	<a href="#">pagina 3-7</a> <a href="#">pagina 3-12</a>
	Is het papier vochtig?	Vervang het papier.	<a href="#">pagina 3-7</a>
De afdrukken zijn gekruld. 	Is het papier vochtig?	Vervang het papier.	<a href="#">pagina 3-7</a>
Afdrukken lukt niet.	Zit de stekker van het apparaat in het stopcontact?	Stop de stekker van het netsnoer in een stopcontact.	—
	Staat het apparaat aan?	Zet de hoofdschakelaar aan.	<a href="#">pagina 2-8</a>
	Zijn de printerkabel en netwerkkabel aangesloten?	Sluit de juiste printerkabel en netwerkkabel goed aan.	<a href="#">pagina 2-6</a>
	Stond het apparaat aan voor de printerkabel werd aangesloten?	Zet het apparaat aan nadat u de printerkabel heeft aangesloten.	—
	Is de afdruktaak onderbroken?	Hervat het afdrukken.	—

Probleem	Controlepunten	Mogelijke oplossing	Referentie-pagina
Afdrukken vanaf het USB-geheugen lukt niet. Het USB-geheugen wordt niet herkend.	Is de USB-host geblokkeerd?	Selecteer [Ontgrendelen] in de USB-host-instellingen.	—
	—	Controleer of het USB-geheugen goed aangesloten is op het apparaat.	—
Vuil op de bovenrand of achterkant van het papier. 	Is de binnenkant van het apparaat vuil?	Maak de binnenkant van het apparaat schoon.	<a href="#">pagina 7-3</a>
Een deel van het beeld is tijdelijk onduidelijk of vertoont witte strepen. 	—	Druk op de toets [ <b>Systeemmenu/Tellers</b> ], [Inst./Onderhoud], [Service inst.], [MC] en zet de instelwaarde lager. Zet de instelwaarde 1 stap tegelijk lager in vanaf de huidige waarde. Als er geen verbetering is nadat de waarde 1 stap lager is ingesteld, zet dan nog 1 stap lager. Is er nog steeds geen verbetering, keer dan terug naar de oorspronkelijke waarde.	—
	—	Druk op de toets [ <b>Systeemmenu/Tellers</b> ], [Inst./Onderhoud], [Service inst.], [Drum reinigen], en vervolgens op [Ja].	—
Er verschijnen onregelmatige horizontale lijnen in de afbeelding. 	—	Druk op de toets [ <b>Systeemmenu/Tellers</b> ], [Inst./Onderhoud], [Service inst.], [MC] en zet de instelwaarde lager. Zet de instelwaarde 1 stap tegelijk lager in vanaf de huidige waarde. Als er geen verbetering is nadat de waarde 1 stap lager is ingesteld, zet dan nog 1 stap lager. Is er nog steeds geen verbetering, keer dan terug naar de oorspronkelijke waarde.	—
De hoogte is 1500 m of hoger en er verschijnen onregelmatige horizontale lijnen op de afdruk. 	—	Druk op de toets [ <b>Systeemmenu/Tellers</b> ], [Inst./Onderhoud], [Service inst.], [Altitude Adj.] en selecteer vervolgens [High 1]. Is er nog steeds geen verbetering, verander de waarde dan in [High 2].	—
De hoogte is 1500 m of hoger en er verschijnen stippen op de afdruk. 	—	Druk op de toets [ <b>Systeemmenu/Tellers</b> ], [Inst./Onderhoud], [Service inst.], [Altitude Adj.] en selecteer vervolgens [High 1]. Is er nog steeds geen verbetering, verander de waarde dan in [High 2].	—

Probleem	Controlepunten	Mogelijke oplossing	Referentie-pagina
De afdruk op de achterkant van het papier is zichtbaar aan de voorkant. 	—	Stel [Doorschijnen voorkomen] in op [Aan].	—
De voorgaande afbeelding blijft aanwezig en wordt licht afgedrukt. 	—	Druk op de toets [ <b>Systeemmenu/Tellers</b> ], [Inst./Onderhoud], [Service inst.], [MC] en zet de instelwaarde hoger. Stel de instelwaarde 1 stap tegelijk hoger in vanaf de huidige waarde. Als er geen verbetering is nadat de waarde 1 stap hoger is ingesteld, stel dan nog 1 stap hoger in. Is er nog steeds geen verbetering, keer dan terug naar de oorspronkelijke waarde.	—
Verzenden via SMB niet mogelijk.	Is de netwerkkabel aangesloten?	Sluit de juiste netwerkkabel goed aan.	<a href="#">pagina 2-6</a>
	Zijn de netwerkinstellingen voor het apparaat goed geconfigureerd?	Configureer de TCP/IP-instellingen op de juiste manier.	—
	Zijn de mapdelingsinstellingen goed geconfigureerd?	Controleer de deelinstellingen en toegangsrechten bij de mapeigenschappen.	—
	Staat het SMB-protocol ingesteld op [Aan]?	Stel de SMB-protocolinstelling in op [Aan].	<a href="#">pagina 5-20</a>
	Is de [Hostnaam] goed ingevoerd? *1	Controleer de naam van de computer waar de gegevens heen worden gestuurd.	<a href="#">pagina 3-20</a>
	Is het [Pad] goed ingevoerd?	Controleer de sharenaam van de gedeelde map.	<a href="#">pagina 3-20</a>
	Is de [Gebruikersnaam voor aanmelding] goed ingevoerd? *1 *2	Controleer de domeinnaam en de aanmeldingsgebruikersnaam.	<a href="#">pagina 3-20</a>
	Is dezelfde domeinnaam gebruikt voor de [Hostnaam] en [Gebruikersnaam voor aanmelding]?	Verwijder de domeinnaam en de backslash ("\") uit de [Gebruikersnaam voor aanmelding]..	<a href="#">pagina 3-20</a>
	Is het [Aanmeldingswachtwoord] goed ingevoerd?	Controleer het aanmeldingswachtwoord.	<a href="#">pagina 3-20</a>
	Zijn de uitzonderingen voor Windows Firewall correct geconfigureerd?	Configureer de uitzonderingen voor Windows Firewall op de juiste manier.	<a href="#">pagina 3-27</a>
	Verschillen de tijdsinstellingen van het apparaat, de domeinserver en de gegevensbestemmingscomputer?	Stel dezelfde tijd in op het apparaat, de domeinserver en de gegevensbestemmingscomputer.	—
Toont het scherm Fout bij verzenden?	Raadpleeg <a href="#">Reageren op Fout bij verzenden</a> .	<a href="#">pagina 7-24</a>	
Er kan niet via de e-mail verzonden worden.	Is de groottebeperking voor het verzenden van de e-mail ingesteld in de SMTP-server in de machine geregistreerd?	Controleer of de limietwaarde ingevoerd is in "Groottebeperking voor e-mails" van de [ <b>E-mail</b> ] instelling in Command Center RX en wijzig deze eventueel.	<a href="#">pagina 2-45</a>

\*1 U kunt ook een volledige computernaam als hostnaam invoeren (bijvoorbeeld pc001.abcdnet.com).

\*2 U kunt aanmeldingsgebruikersnamen ook in de volgende formaten invoeren:

Domeinnaam/gebruikersnaam (bijvoorbeeld abcdnet/james.smith)

Gebruikersnaam@domeinnaam (bijvoorbeeld james.smith@abcdnet)

## Reageren op foutmeldingen

Als er een probleem is opgetreden in het apparaat, wordt u hiervan op de hoogte gebracht met het volgende scherm.

- Het [Opgelet] lampje op het bedieningspaneel brandt of knippert.
- Er verschijnt een foutmelding in het berichtenvenster van het bedieningspaneel van het apparaat.

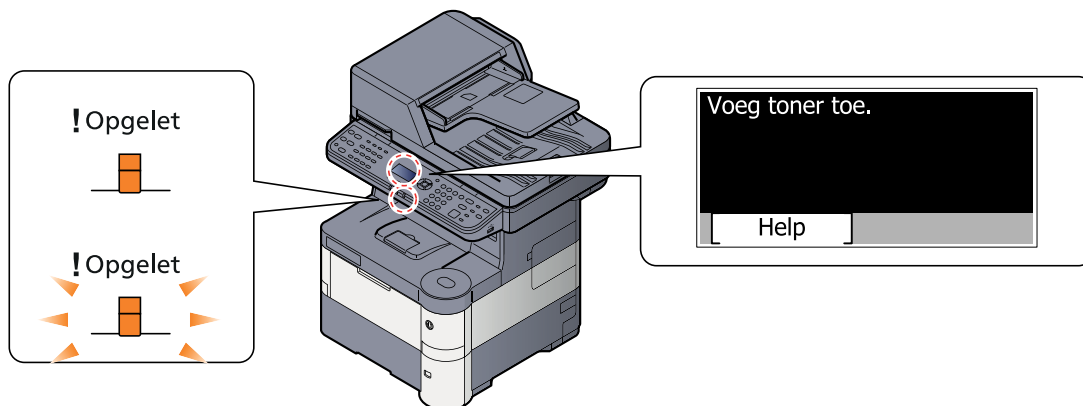

### OPMERKING

Wanneer u contact met ons opneemt, zal het serienummer nodig zijn. Raadpleeg voor controle van het serienummer [Serienummer van het apparaat controleren op pagina 5-5](#).

### B

Foutmelding	Controlepunten	Mogelijke oplossing	Referentiepagina
<b>Beperking taakacc. overschreden. Taak is geannuleerd.</b>	Is de toegestane afdrukhoeveelheid beperkt door taakaccounting overschreden?	De toegestane afdrukhoeveelheid beperkt door taakaccounting is overschreden. Er kan niet meer afgedrukt worden. De taak is geannuleerd. Druk op de [OK]-toets.	—
<b>Box niet gevonden. De taak is geannuleerd.</b>	—	De opgegeven box kan niet worden gevonden. Taak is geannuleerd. Druk op de [OK]-toets.	—

### C

Foutmelding	Controlepunten	Mogelijke oplossing	Referentiepagina
<b>Controleer cassette #.</b>	—	Open en sluit de aangegeven cassette.	—

**D**

Foutmelding	Controlepunten	Mogelijke oplossing	Referentie-pagina
Data te complex Taak is onderbroken.	—	Waarschuwing. Te weinig printergeheugen. De taak is onderbroken. Druk op [Doorgaan] om de taak opnieuw te starten.	—
De tonerafvalbak is verkeerd geplaatst.	—	De tonerafvalbak is niet correct geplaatst. Plaats de bak op de juiste manier.	<a href="#">pagina 7-8</a>
De tonerafvalbak is vol.	Is de tonerafvalbak vol?	Vervang de tonerafvalbak.	<a href="#">pagina 7-8</a>
Deze functie kan niet gebruikt worden. >> FAX verzenden	—	Deze taak is geannuleerd omdat hij beperkt wordt door Gebruikersautorisatie of Taakaccounting. Druk op de [OK]-toets.	—
Deze functie kan niet gebruikt worden. >> Afdrukken			
Deze functie kan niet gebruikt worden. >> Verzend			
Dit gebruikersaccount is vergrendeld. Contacteer beheerder Taak is geannuleerd.	—	Neem contact op met de beheerder. De taak is geannuleerd. Druk op de [OK]-toets.	—
Documentverw. unit sluiten.	Staat de documenttoevoer open?	Sluit de documenttoevoer.	—

**F**

Foutmelding	Controlepunten	Mogelijke oplossing	Referentie-pagina
Fout bij verzenden.*1	—	Er is een fout opgetreden tijdens het verzenden. De taak is geannuleerd. Druk op de [OK]-toets. Raadpleeg <a href="#">Reageren op Fout bij verzenden</a> voor de foutcode en de oplossing.	<a href="#">pagina 7-24</a>
Fout geheugenkaart. Taak is geannuleerd.	—	Er is een fout opgetreden op de geheugenkaart. Taak is geannuleerd. Druk op [Einde]. 04: Onvoldoende ruimte op de geheugenkaart om deze bewerking te voltooien. Verplaats gegevens of verwijder overbodige gegevens.	—



Foutmelding	Controlepunten	Mogelijke oplossing	Referentie-pagina
<p><b>Fout met RAM-schijf. Druk op [OK].</b></p>	<p>—</p>	<p>Er is een fout opgetreden op de RAM-schijf. Taak is geannuleerd. Druk op de [OK]-toets.</p> <p>De mogelijke foutcodes en hun beschrijvingen zijn de volgende:</p> <p>04: Onvoldoende ruimte op de RAM-schijf. Als de optionele RAM-schijf is geïnstalleerd, verhoog dan de RAM-schijfgrootte door de "RAM-disk inst." in Systeemmenu te veranderen.</p> <p> <b>OPMERKING</b></p> <p>Het bereik van de RAM-schijfgrootte kan verhoogd worden door [Voorrang printer] in "Option.geheugen" te selecteren.</p>	<p>—</p> <p>—</p>
<p><b>Fout met USB-geheugen. Taak is geannuleerd.</b></p>	<p>Is het wegschrijven naar een verwisselbaar geheugen verboden?</p>	<p>Er is een fout opgetreden in het verwisselbaar geheugen. De taak is beëindigd. Druk op de toets [OK].</p> <p>De mogelijke foutcodes en hun beschrijvingen zijn de volgende:</p> <p>01: Sluit een verwisselbaar geheugen aan waarheen weggeschreven kan worden.</p>	<p>—</p>
	<p>—</p>	<p>Er is een fout opgetreden in het verwisselbaar geheugen. De taak is beëindigd. Druk op [Einde].</p> <p>De mogelijke foutcodes en hun beschrijvingen zijn de volgende:</p> <p>01: De hoeveelheid gegevens die tegelijk kan worden opgeslagen is overschreden. Schakel de stroom UIT/AAN. Als de fout aanhoudt, dan is het verwisselbaar geheugen niet compatibel met het apparaat. Gebruik het verwisselbare geheugen geformatteerd op dit apparaat. Als het verwisselbaar geheugen niet kan worden geformatteerd, dan is het beschadigd. Sluit een compatibel verwisselbaar geheugen aan.</p>	<p>—</p>
<p><b>Fout opgetreden. Schakel uit en weer in.</b></p>	<p>—</p>	<p>Er is een systeemfout opgetreden. Draai de hoofdschakelaar naar UIT en dan weer naar AAN.</p>	<p>—</p>

## G

Foutmelding	Controlepunten	Mogelijke oplossing	Referentie-pagina
Geen verbinding met server. Controleer verbindingstatus. Taak is geannuleerd.	—	Controleer de verbindingstatus met de server.	—
Get geheugen is vol. De taak is geannuleerd.	—	Het proces kan niet worden uitgevoerd omdat er te weinig geheugen is. Als alleen [Einde] beschikbaar is, druk dan op [Einde]. De taak wordt geannuleerd.	—
Get geheugen is vol. Printopdracht kan niet voltooid worden.* <sup>1</sup>	—	Kan taak niet afronden want geheugen is vol. Wijzig de afdrukresolutie van Fast 1200 naar 600 dpi. Raadpleeg <b>Printer Driver User Guide</b> .	—

\*1 Als Auto fout wissen is ingesteld op [Aan], dan wordt het verwerken automatisch hervat nadat een ingestelde tijdsduur verstreken is. Voor meer details over Auto fout wissen, raadpleeg de *Engelse gebruikershandleiding*.

## H

Foutmelding	Controlepunten	Mogelijke oplossing	Referentie-pagina
Herplaats alle originelen en druk op de startknop.	—	Haal de originelen uit de documenttoevoer, leg ze in de oorspronkelijke volgorde en plaats ze opnieuw. Druk op [Annuleren] om de taak te annuleren.	—
Het afdrukken van meerdere kopieën is niet toegestaan.	—	Er is slechts één kopie beschikbaar. Druk op [Doorgaan] om door te gaan met afdrukken. Druk op [Annuleren] om de taak te annuleren.	—
Het bestand is over. Taak is geannuleerd.	—	Het opgegeven bestand kan niet worden gevonden. De taak is geannuleerd. Druk op de [OK]-toets.	—
Het scanglas moet worden gereinigd.	—	Reinig het sleufglas met de droge doek.	<a href="#">pagina 7-2</a>
Het scannergeheugen is vol. De taak wordt geannuleerd.* <sup>1</sup>	—	Het scannen kan niet worden uitgevoerd omdat er onvoldoende scannergeheugen is. Taak is geannuleerd. Druk op de [OK]-toets.	—

\*1 Als Auto fout wissen ingesteld staat op [Aan], dan wordt het verwerken automatisch hervat nadat een ingestelde tijdsduur verstreken is. Voor meer details over Auto fout wissen, raadpleeg de *Engelse gebruikershandleiding*.

## K

Foutmelding	Controlepunten	Mogelijke oplossing	Referentie-pagina
<b>Kan niet dubbelzijd. printen op dit papier.</b> ↑↓ (Afwisselend weergegeven) <b>Druk op OK om cas. # te blijven gebruiken.</b>	Heeft u een papierformaat of -soort geselecteerd waarop niet dubbelzijdig kan worden afgedrukt?	Selecteer [Papier] om het beschikbare papier te selecteren. Druk op de toets [OK] om af te drukken zonder de dubbelzijd. afdrukfunctie te gebruiken.	<a href="#">pagina 6-13</a>
<b>Kan niet dubbelzijd. printen op dit papier.</b> ↑↓ (Afwisselend weergegeven) <b>Druk op OK om MFlade te blijven gebruiken.</b>			<a href="#">pagina 6-13</a>
<b>Kan niet verbinden met de verif. server</b> <b>Control. verbindingstatus van de server.</b>	—	Controleer de verbindingstatus met de server.	—
<b>Kan niet verbinden met de verif. server</b> <b>Controleer de domeinnaam.</b>	—	Controleer de domeinnaam.	—
<b>Kan niet verbinden met de verif. server</b> <b>Controleer de hostnaam.</b>	—	Controleer de hostnaam.	—
<b>Kan niet verbinden met de verif. server</b> <b>Stel op appar. zelfde tijd in als op server <sup>*1</sup></b>	—	Stel op het apparaat dezelfde tijd in als op de server.	<a href="#">pagina 2-11</a>
<b>Kan papier niet doorvoeren. Plaats cassette #.</b>	—	Kan papier niet doorvoeren. Plaats de cassette die weergegeven wordt op het scherm.	—
<b>KPDL-fout. Taak is geannuleerd.<sup>*1</sup></b>	—	Er is een PostScript-fout opgetreden. De taak is geannuleerd. Druk op de [OK]-toets.	—

\*1 Als Auto fout wissen ingesteld staat op [Aan], dan wordt het verwerken automatisch hervat nadat een ingestelde tijdsduur verstreken is. Voor meer details over Auto fout wissen, raadpleeg de *Engelse gebruikershandleiding*.

## L

Foutmelding	Controlepunten	Mogelijke oplossing	Referentiepagina
Lade machine is vol papier. Verwijder het papier.	—	Verwijder het papier uit de binnenlade.	—
Limiet box voor overschreden. De taak is geannuleerd.* <sup>1</sup>	Wordt er [OK] op het scherm weergegeven?	De opgegeven box is vol en er is geen opslagcapaciteit meer; de taak is geannuleerd. Druk op de [OK]-toets. Probeer de taak opnieuw uit te voeren na het afdrucken of verwijderen van gegevens uit de box.	—

\*1 Als Auto fout wissen is ingesteld op [Aan], dan wordt het verwerken automatisch hervat nadat een ingestelde tijdsduur verstreken is. Voor meer details over Auto fout wissen, raadpleeg de *Engelse gebruikershandleiding*.

## M

Foutmelding	Controlepunten	Mogelijke oplossing	Referentiepagina
Max. aantal gescande pagina's. De taak is geannuleerd.	Werd de toegestane scanhoeveelheid overschreden?	Er kunnen geen pagina's meer worden gescand. Taak is geannuleerd. Druk op de [OK]-toets.	—

## N

Foutmelding	Controlepunten	Mogelijke oplossing	Referentiepagina
Niet-originele toner. Druk op [Help].	Is de geïnstalleerde toner van ons eigen merk?	De fabrikant aanvaardt geen aansprakelijkheid voor schade die wordt veroorzaakt door een niet-originele toner. Wij raden u aan alleen originele tonercontainers te gebruiken. Om de huidige geïnstalleerde tonercontainer te gebruiken, druk gelijktijdig de [OK]-toets en de [Stop]-toets gedurende 3 seconden of langer in.	—

## O

Foutmelding	Controlepunten	Mogelijke oplossing	Referentiepagina
Onbekende toner geïnstalleerd. PC	Komt de regiospecificatie van de tonercontainer overeen met die van het apparaat?	Installeer de gespecificeerde tonercontainer.	<a href="#">pagina 7-5</a>
Onjuist boxwachtwoord. De taak is geannul.	—	Het boxwachtwoord was onjuist bij het extern verwerken van de taak. De taak is geannuleerd. Druk op de [OK]-toets.	—

Foutmelding	Controlepunten	Mogelijke oplossing	Referentie-pagina
<b>Onjuiste aanmeldingsnaam of wachtwoord. Taak is geannuleerd.*1</b>	—	De aanmeldingsgebruikersnaam of wachtwoord was onjuist bij het extern verwerken van de taak. Taak is geannuleerd. Druk op de [OK]-toets.	—
<b>Onjuiste account-ID. Taak is geannuleerd.*1</b>	—	De account-ID was onjuist bij het extern verwerken van de taak. Taak is geannuleerd. Druk op de [OK]-toets.	—
<b>Onvoldoende geheugen. Taak kan niet starten</b>	—	Taak kan niet worden gestart. Probeer later opnieuw.	—
<b>Opslaan van taakbehoudgegevens mislukt. De taak is geannuleerd.</b>	—	De taak is geannuleerd. Druk op de [OK]-toets.	—

\*1 Als Auto fout wissen is ingesteld op [Aan], dan wordt het verwerken automatisch hervat nadat een ingestelde tijdsduur verstreken is. Voor meer details over Auto fout wissen, raadpleeg de *Engelse gebruikershandleiding*.

**P**

Foutmelding	Controlepunten	Mogelijke oplossing	Referentie-pagina
<b>Papier vastgelopen in MF-lade.</b>	—	Als zich een papierstoring voordoet, wordt het apparaat stopgezet en wordt de plek met de papierstoring op het scherm weergegeven. Laat het apparaat aanstaan en volg de instructies om het vastgelopen papier te verwijderen.	<a href="#">pagina 7-26</a>
<b>Papier vastgelopen in cassette #.</b>			
<b>Papier vastgelopen in doc.toevoer.</b>			
<b>Papier vast in de duplex eenheid.</b>			
<b>Papier storing in de printer.</b>			
<b>Papier storing in achter klep.</b>			
<b>Pas envelop hendel en papiersoort op elkaar aan.</b>	Komt de stand van de envelophendel met de papiersoort overeen?	Pas de papiersoort en de stand van de envelophendel aan elkaar aan.	<a href="#">pagina 3-13</a>
<b>Plaats papier in cassette #.</b> ↑↓ (Afwisselend weergegeven) <b>Druk op OK om cas. # te blijven gebruiken.</b>	Is het papier in de aangegeven cassette op?	Plaats papier. Selecteer [Papier] om de andere papierbron te selecteren. Druk op de toets [OK] om af te drukken op het papier in de huidige geselecteerde papierbron.	<a href="#">pagina 3-7</a>
<b>Plaats papier in cassette #.</b> ↑↓ (Afwisselend weergegeven) <b>Plaats papier van het geselecteerde formaat en druk op [OK].</b>	Is het papier in de aangegeven cassette op?	Plaats papier. Selecteer [Papier] om de andere papierbron te selecteren.	<a href="#">pagina 3-7</a>

Foutmelding	Controlepunten	Mogelijke oplossing	Referentie-pagina
Plaats papier in de multifunctionele lade. ↑↓ (Afwisselend weergegeven) Druk op OK om MFlade te blijven gebruiken.	Is in de multifunctionele lade papier van het geselecteerde formaat geplaatst?	Plaats papier. Selecteer [Papier] om de andere papierbron te selecteren. Druk op de toets [OK] om af te drukken op het papier in de huidige geselecteerde papierbron.	<a href="#">pagina 3-11</a>
Plaats papier in de multifunctionele lade. ↑↓ (Afwisselend weergegeven) Stel het geselecteerde papierformaat in en druk op [OK].	Is in de multifunctionele lade papier van het geselecteerde formaat geplaatst?	Plaats papier. Selecteer [Papier] om de andere papierbron te selecteren.	<a href="#">pagina 3-11</a>

S

Foutmelding	Controlepunten	Mogelijke oplossing	Referentie-pagina
Scannen beperkt door De taak is geannuleerd.	—	Deze taak is geannuleerd omwille van een beperking door taakaccounting. Druk op de [OK]-toets.	—
Sluit klep linkerkant. Sluit achterklep. Sluit bovenklep.	Staat er een klep open?	Sluit de klep die weergegeven wordt op het scherm.	—
SSD-fout. Taak is geannuleerd.	—	Er is een fout opgetreden op de SSD. Taak is geannuleerd. Druk op [Einde]. De mogelijke foutcodes en hun beschrijvingen zijn de volgende: 01: De hoeveelheid gegevens die tegelijk kan worden opgeslagen is overschreden. Schakel de stroom UIT/AAN. Als de fout aanhoudt, splits het bestand dan op in kleinere bestanden. Als de fout aanhoudt na het opsplitsen van het bestand, dan kan het opgegeven bestand beschadigd zijn. Verwijder het bestand. 04: Onvoldoende ruimte op de SSD om deze bewerking te voltooien. Verplaats gegevens of verwijder overbodige gegevens.	—

Foutmelding	Controlepunten	Mogelijke oplossing	Referentie-pagina
<b>Storing machine Neem contact op met uw service provider</b>	—	Er is een fout opgetreden in het apparaat. Noteer de foutcode die wordt weergegeven op het berichtenscherm en neem contact op met uw servicevertegenwoordiger.	—
<b>Storing met account.</b>	—	Er is geen taakaccounting opgegeven bij het extern verwerken van de taak. De taak is geannuleerd. Druk op de [OK]-toets.	—

T

Foutmelding	Controlepunten	Mogelijke oplossing	Referentie-pagina
<b>Toner bijna leeg. (Verv. wanneer leeg.)</b>	—	Het is bijna tijd om de tonercontainer te vervangen. Houd een nieuwe tonercontainer klaar.	—

U



Foutmelding	Controlepunten	Mogelijke oplossing	Referentie-pagina
<b>U kunt deze box niet gebruiken. Taak is geannuleerd.</b>	—	U kunt de opgegeven box niet gebruiken. Taak is geannuleerd. Druk op de toets [OK].	—

V

Foutmelding	Controlepunten	Mogelijke oplossing	Referentie-pagina
<b>Verwijder de originelen uit de documenttoevoer.</b>	Zitten er nog originelen in de documenttoevoer?	Verwijder de originelen uit de documenttoevoer.	—
<b>Verwijderbaar geheugen is vol. Taak is geannuleerd.*1</b>	—	Taak is geannuleerd. Druk op [Einde]. Onvoldoende vrije ruimte op het verwisselbaar geheugen. Verwijder overbodige bestanden.	—
<b>Voeg toner toe.</b>	De toner is op.	Vervang de tonercontainer.	<a href="#">pagina 7-5</a>

\*1 Als Auto fout wissen is ingesteld op [Aan], dan wordt het verwerken automatisch hervat nadat een ingestelde tijdsduur verstreken is. Voor meer details over Auto fout wissen, raadpleeg de *Engelse gebruikershandleiding*.

## Reageren op Fout bij verzenden

Foutcode	Foutmelding	Mogelijke oplossing	Referentie-pagina
1102	Het verzenden via SMB is mislukt.	Controleer de SMB-instellingen. <ul style="list-style-type: none"> <li>Aanmeldingsgebruikersnaam en aanmeldingswachtwoord</li> </ul>  <b>OPMERKING</b> Als de afzender een domeingebriker is, geef dan de domeinnaam op. <ul style="list-style-type: none"> <li>Hostnaam</li> <li>Pad</li> </ul>	—
	Het verzenden van de e-mail is mislukt.	Controleer het volgende in het Command Center RX. <ul style="list-style-type: none"> <li>SMTP-aanmeldingsgebruikersnaam en aanmeldingswachtwoord</li> <li>POP3-aanmeldingsgebruikersnaam en aanmeldingswachtwoord</li> <li>Groottebeperking e-mail</li> </ul>	—
	Het verzenden via FTP is mislukt.	Controleer de FTP-instellingen. <ul style="list-style-type: none"> <li>Aanmeldingsgebruikersnaam en aanmeldingswachtwoord</li> </ul>  <b>OPMERKING</b> Als de afzender een domeingebriker is, geef dan de domeinnaam op. <ul style="list-style-type: none"> <li>Pad</li> <li>Mapdeelrechten van de ontvanger</li> </ul>	—
1103	Het verzenden via SMB is mislukt.	Controleer de SMB-instellingen. <ul style="list-style-type: none"> <li>Aanmeldingsgebruikersnaam en aanmeldingswachtwoord</li> </ul>  <b>OPMERKING</b> Als de afzender een domeingebriker is, geef dan de domeinnaam op. <ul style="list-style-type: none"> <li>Pad</li> <li>Mapdeelrechten van de ontvanger</li> </ul>	<a href="#">pagina 5-19</a>
1132	Het verzenden van de e-mail is mislukt.	Controleer het volgende van de SMTP-server. <ul style="list-style-type: none"> <li>Is SMTP over SSL beschikbaar?</li> <li>Is de codering beschikbaar?</li> </ul>	<a href="#">pagina 2-38</a>
	Het verzenden via FTP is mislukt.	Controleer het volgende op de FTP-server. <ul style="list-style-type: none"> <li>Is FTPS beschikbaar?</li> <li>Is de codering beschikbaar?</li> </ul>	<a href="#">pagina 2-38</a>



Foutcode	Foutmelding	Mogelijke oplossing	Referentie-pagina
<b>2101</b>	Het verzenden via SMB is mislukt.	Controleer de netwerk- en SMB-instellingen. <ul style="list-style-type: none"> <li>• De netwerkkabel is aangesloten.</li> <li>• De hub werkt niet goed.</li> <li>• De server werkt niet goed.</li> <li>• Hostnaam en IP-adres</li> <li>• Poortnummer</li> </ul>	—
	Het verzenden via FTP is mislukt.	Controleer de netwerk- en FTP-instellingen. <ul style="list-style-type: none"> <li>• De netwerkkabel is aangesloten.</li> <li>• De hub werkt niet goed.</li> <li>• De server werkt niet goed.</li> <li>• Hostnaam en IP-adres</li> <li>• Poortnummer</li> </ul>	—
	Het verzenden van de e-mail is mislukt.	Controleer het netwerk en het Command Center RX. <ul style="list-style-type: none"> <li>• De netwerkkabel is aangesloten.</li> <li>• De hub werkt niet goed.</li> <li>• De server werkt niet goed.</li> <li>• POP3-servernaam van de POP3-gebruiker</li> <li>• SMTP-servernaam</li> </ul>	—
<b>2102</b> <b>2103</b>	Het verzenden via FTP is mislukt.	Controleer het netwerk. <ul style="list-style-type: none"> <li>• De netwerkkabel is aangesloten.</li> <li>• De hub werkt niet goed.</li> <li>• De server werkt niet goed.</li> </ul>	—
		Controleer het volgende op de FTP-server. <ul style="list-style-type: none"> <li>• Is FTPS beschikbaar?</li> <li>• De server werkt niet goed.</li> </ul>	—
	Het verzenden van de e-mail is mislukt.	Controleer het netwerk. <ul style="list-style-type: none"> <li>• De netwerkkabel is aangesloten.</li> <li>• De hub werkt niet goed.</li> <li>• De server werkt niet goed.</li> </ul>	—
<b>2201</b> <b>2202</b> <b>2203</b> <b>2231</b>	Het verzenden van de e-mail is mislukt. Het verzenden via FTP is mislukt. Het verzenden via SMB is mislukt.	Controleer het netwerk. <ul style="list-style-type: none"> <li>• De netwerkkabel is aangesloten.</li> <li>• De hub werkt niet goed.</li> <li>• De server werkt niet goed.</li> </ul>	—
<b>3101</b>	Het verzenden van de e-mail is mislukt.	Controleer de verificatiemethodes van zowel de afzender als de ontvanger.	—
	Het verzenden via FTP is mislukt.	Controleer het netwerk. <ul style="list-style-type: none"> <li>• De netwerkkabel is aangesloten.</li> <li>• De hub werkt niet goed.</li> <li>• De server werkt niet goed.</li> </ul>	—

## Papierstoringen oplossen

Als zich een papierstoring voordoet, wordt de melding [Papierstoring] weergegeven en wordt het apparaat stopgezet. Raadpleeg de volgende procedures om het vastgelopen papier te verwijderen.



### Storingslocaties

Hier volgt een overzicht van de mogelijke locaties waar papierstoring kan optreden.

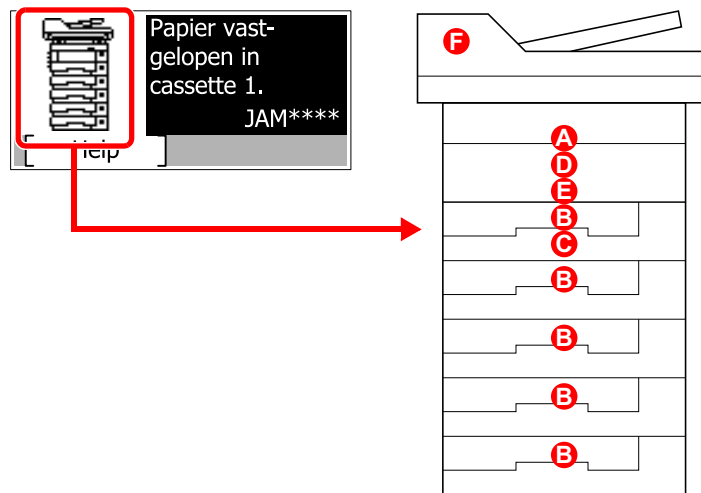

Lampjes voor storingslocaties	Plaats van de papierstoring	Referentiepagina
A	Multifunctionele lade	<a href="#">pagina 7-27</a>
B	Cassettes 1 tot 5	<a href="#">pagina 7-28</a>
C	Duplexeenheid	<a href="#">pagina 7-29</a>
D	Binnenin het apparaat	<a href="#">pagina 7-30</a>
E	Binnenlade / Binnenkant achterklep	<a href="#">pagina 7-31</a>
F	Documenttoevoer	<a href="#">pagina 7-32</a>

Als u de storing hebt opgelost, dan warmt het apparaat weer op en verdwijnt de foutmelding. Het apparaat gaat verder vanaf de pagina die werd afgedrukt op het moment van de papierstoring.

## Vorzorgsmaatregelen bij papierstoringen

- Gebruik vastgelopen papier niet opnieuw.
- Als het papier tijdens het verwijderen scheurt, dan moet u alle losse stukjes papier uit het apparaat halen. Stukjes papier die in het apparaat achterblijven, kunnen nieuwe papierstoringen veroorzaken.



### VOORZICHTIG

De fixeereenheid is zeer heet. Neem voldoende voorzorgsmaatregelen wanneer u in dit gedeelte werkt, aangezien er gevaar bestaat op brandwonden.

## Multifunctionele lade

1

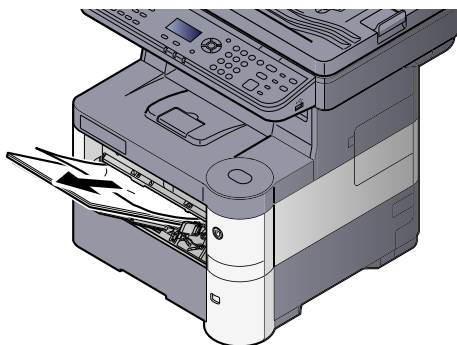

2

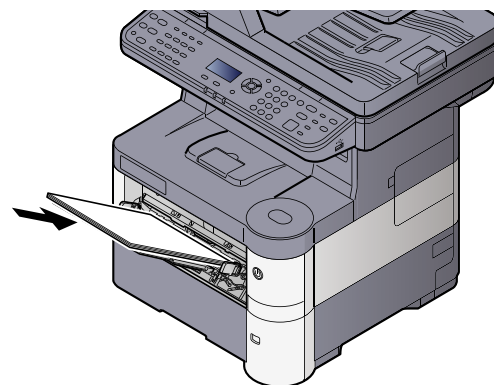
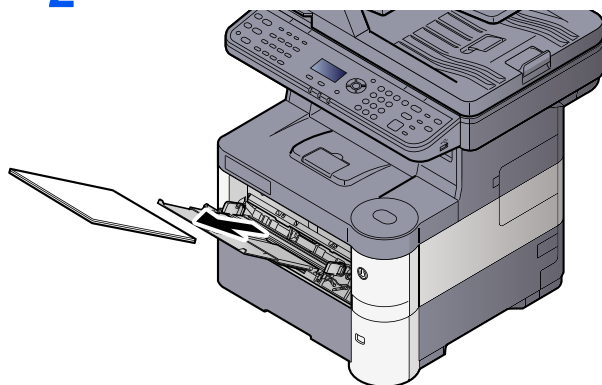

## Cassettes 1 tot 5

Alle werkwijzen voor het verhelpen van een papierstoring in de cassettes 1 t/m 5 zijn identiek. In dit gedeelte worden de werkwijze met cassette 1 als voorbeeld geïllustreerd.

1

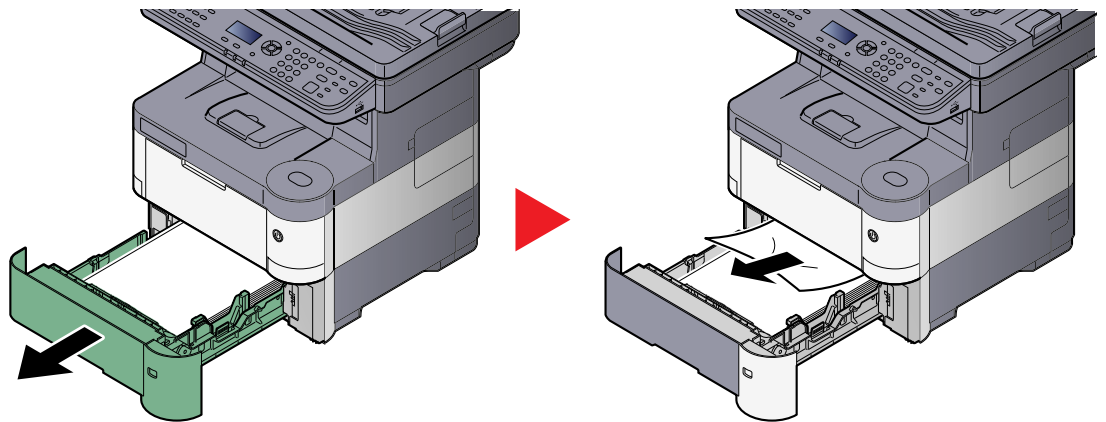

2

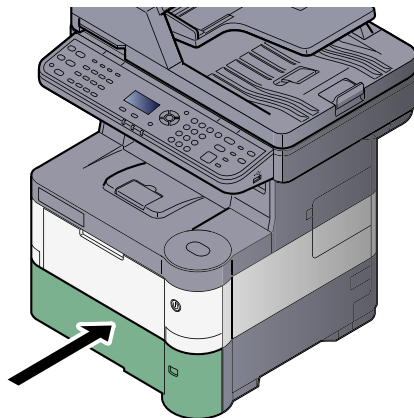

## Duplexeenheid

1

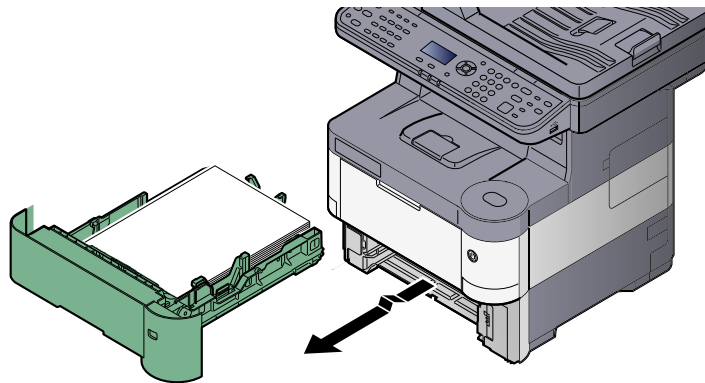

2

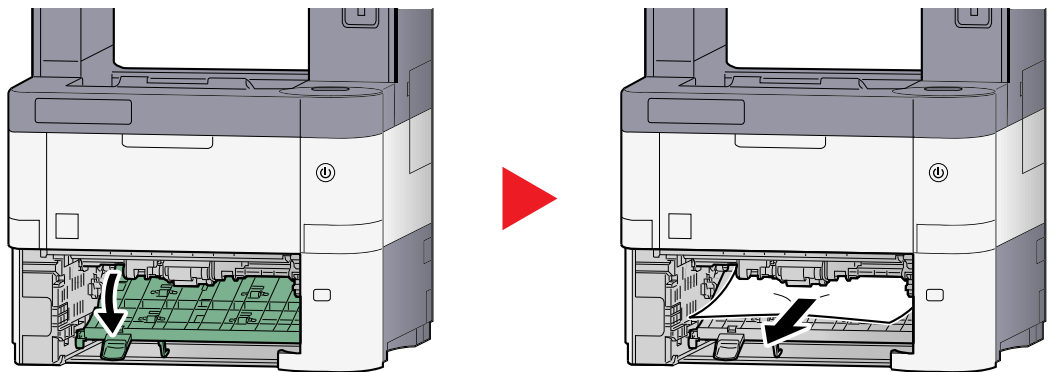

3

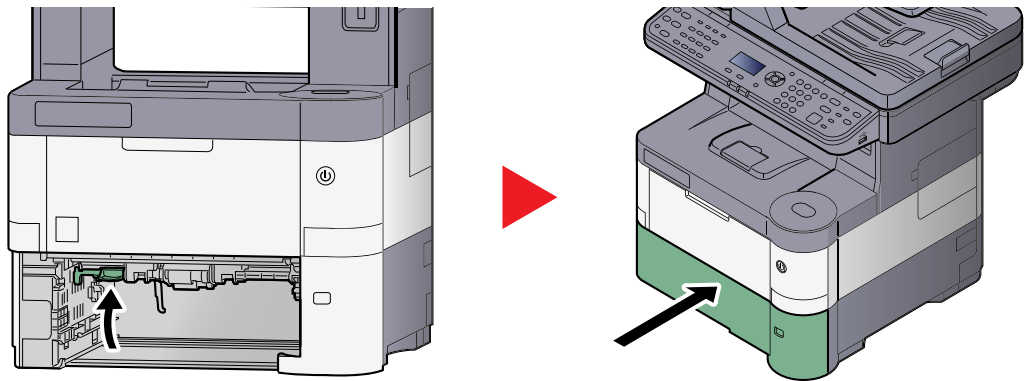

## Binnenin het apparaat

1

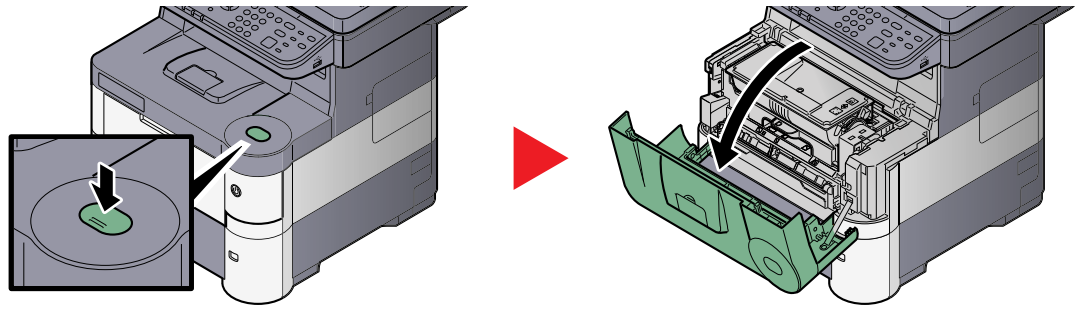

2

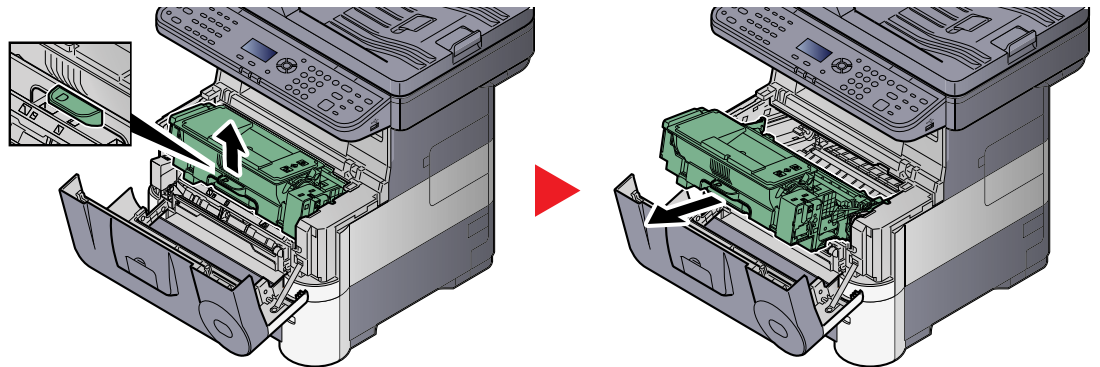

3

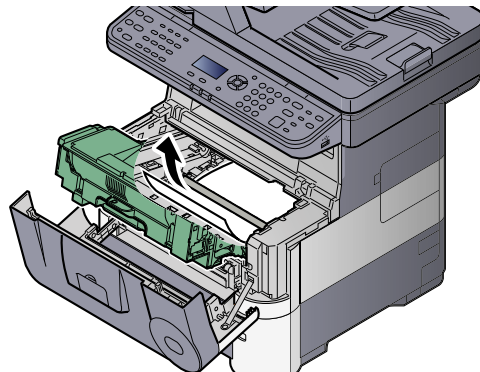

Als het vastgelopen papier vastgeklemd lijkt te zitten tussen de rollen, trek het dan in de normale looprichting uit.

Als u geen vastgelopen papier kunt vinden, kijk dan in de achterkant van de printer. Raadpleeg [Binnenlade / Binnenkant achterklep op pagina 7-31](#).

4

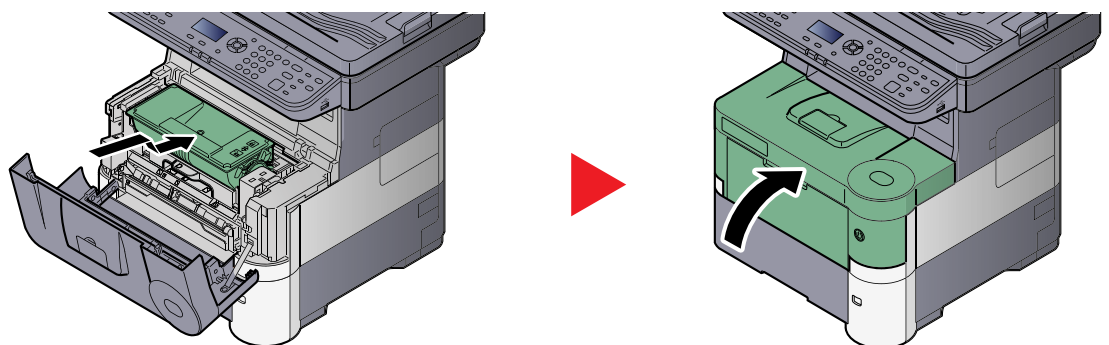

## Binnenlade / Binnenkant achterklep

1

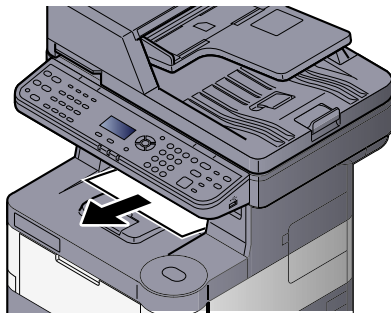

2

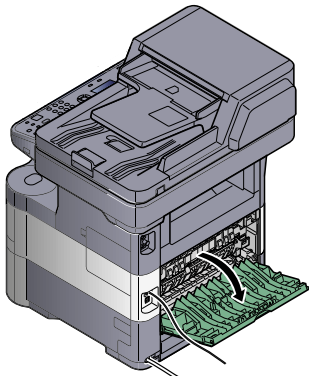

3

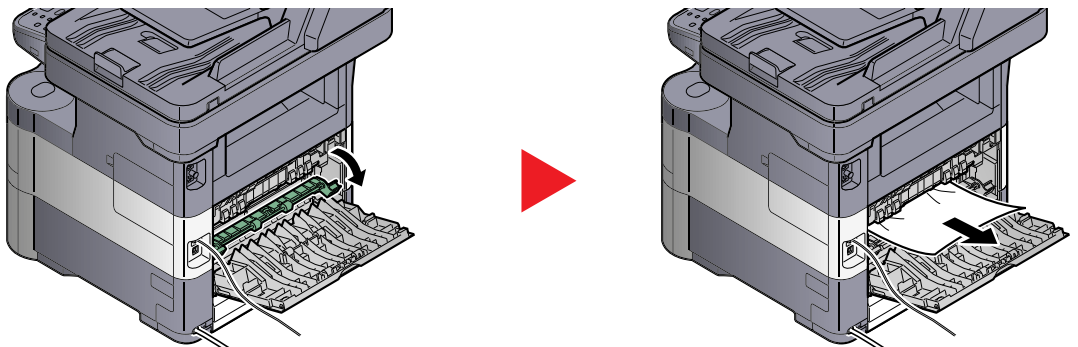

Als u geen vastgelopen papier kunt vinden, kijk dan in de achterkant van het apparaat.



### **VOORZICHTIG**

De fixeereenheid is zeer heet. Neem voldoende voorzorgsmaatregelen wanneer u in dit gedeelte werkt, aangezien er gevaar bestaat op brandwonden.

4

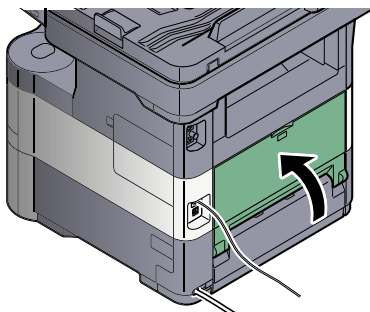

## Documenttoevoer

1

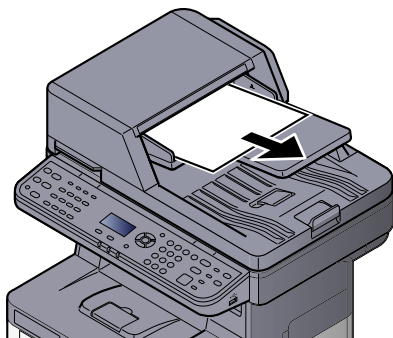

2

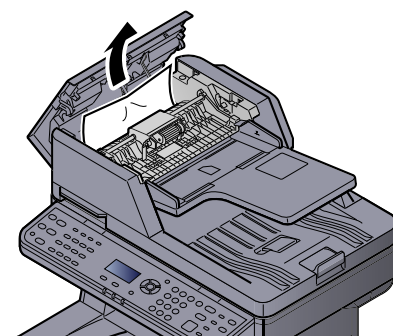
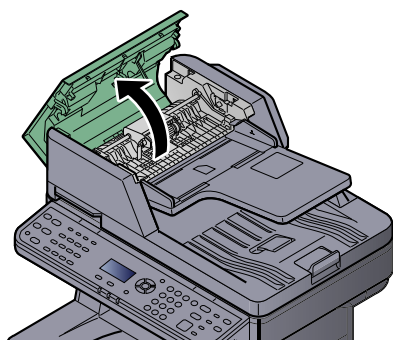

3

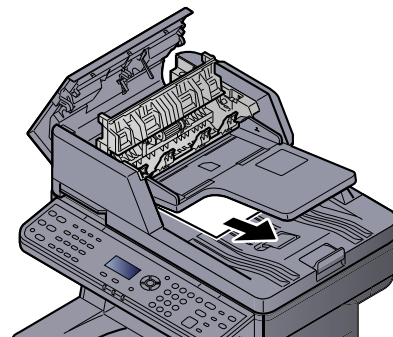
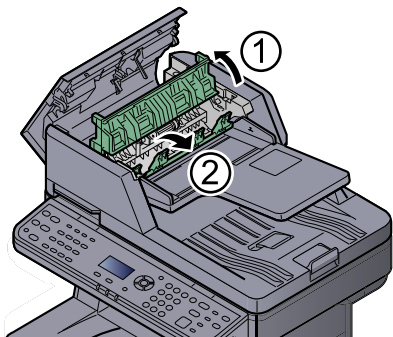

4

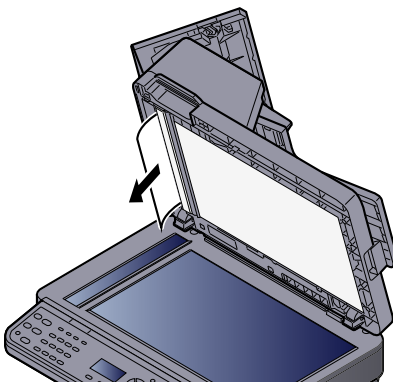
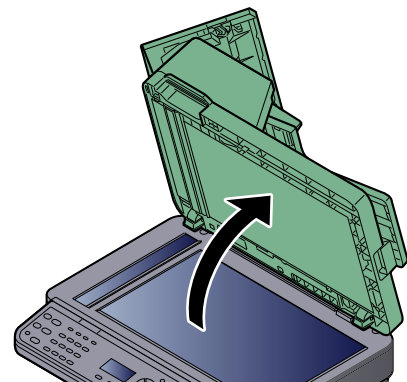



5

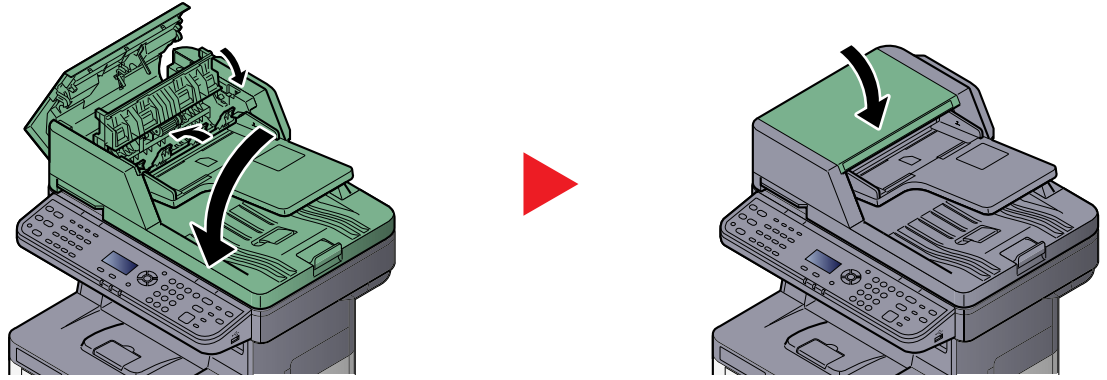

# 8 Appendix

In dit hoofdstuk worden de volgende onderwerpen uitgelegd:

Optionele apparatuur .....	8-2
Overzicht optionele apparatuur .....	8-2
Optionele applicaties .....	8-3
Invoermethode voor tekens .....	8-5
Met behulp van de toetsen .....	8-5
Specificaties .....	8-6
Algemene functies .....	8-6
Kopieerfuncties .....	8-8
Printerfuncties .....	8-8
Scannerfuncties .....	8-9
Documenttoevoer .....	8-9
Papierinvoer (500-vel) (Optie) .....	8-10

# Optionele apparatuur

## Overzicht optionele apparatuur

De volgende optionele apparatuur is beschikbaar voor het apparaat.

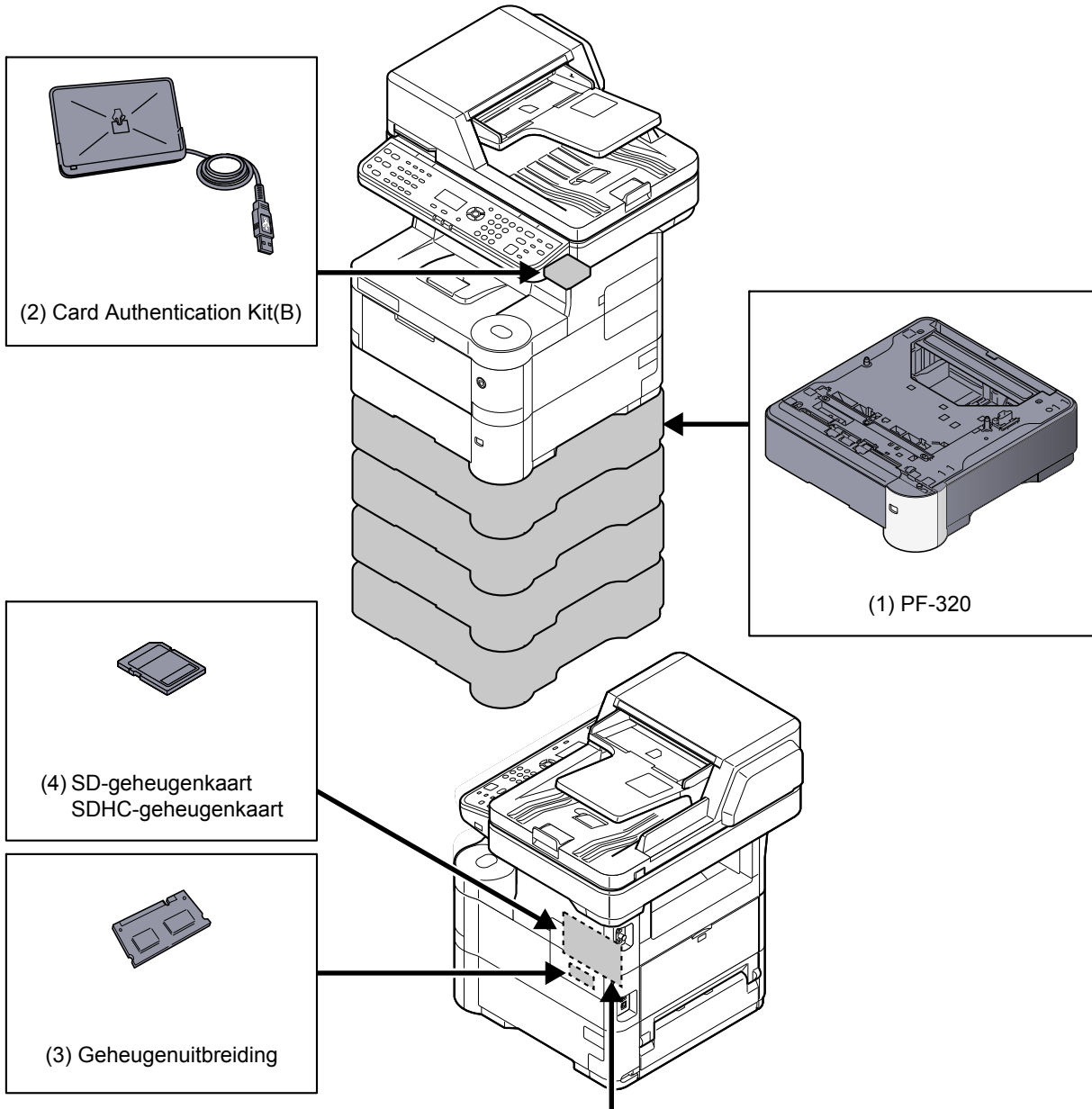

Softwareoptie
(8) Data Security kit(E)
(9) UG-33
(10) USB-toetsenbord

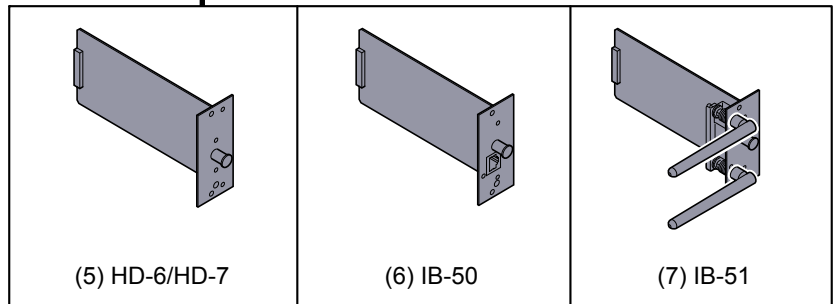

## Optionele applicaties

### Overzicht van de applicaties

De onderstaande applicaties zijn op dit apparaat geïnstalleerd.

Toepassing
Data Security Kit
Card Authentication Kit
ThinPrint-optie <sup>*1</sup>

\*1 Deze kan bij wijze van proef voor een beperkte tijd worden gebruikt.



#### OPMERKING

- Bepaalde beperkingen, zoals het aantal keer dat de applicatie gebruikt kan worden tijdens de proefperiode, verschillen afhankelijk van de applicatie.
- Als u de datum-/tijdinstelling wijzigt terwijl u een testversie van een toepassing gebruikt, dan is deze toepassing niet langer beschikbaar.

### Een applicatie in gebruik nemen

Gebruik onderstaande procedure om een applicatie in gebruik te nemen.

- 1 Druk op de toets **[Systeemmenu/Tellers]**.

Systeemmenu/  
Tellers



- 2 Druk op de toets **[▲]** of **[▼]** om **[Systeem/Netwerk]** te selecteren, en druk op de toets **[OK]**.

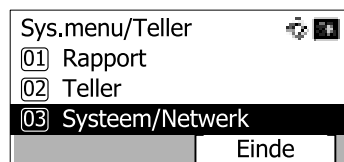

#### OPMERKING

Als tijdens de handelingen het scherm voor aanmelding van de gebruikersnaam verschijnt, voer dan een aanmeldingsgebruikersnaam en -wachtwoord in en druk op **[Login]**.

De standaard gebruikersnaam en het wachtwoord die in de fabriek zijn ingesteld, worden hieronder getoond.

Aanmeld.gebr.nm	Aanmeld.wachtw.
4000	4000

- 3 Druk op de toets **[▲]** of **[▼]** om **[Optionele funct.]** te selecteren, en druk op de toets **[OK]**.

- 4 Druk op de toets [▲] of [▼] om de gewenste applicatie te selecteren, en druk op de toets [OK].  
U kunt gedetailleerde informatie bekijken door op [Menu] te drukken, [Details] te selecteren en op de toets [OK] te drukken.
- 5 Druk op de toets [▲] of [▼] om [Officieel] te selecteren, en druk op de toets [OK].  
Om de applicatie als demo te gebruiken, selecteer [Demo] zonder de licentiesleutel in te voeren.
- 6 Voer de licentiesleutel in met de cijfertoetsen en druk op de toets [OK].  
Voor sommige applicaties hoeft geen licentiesleutel ingevoerd te worden.
- 7 Druk op [Ja] in het bevestigingsscherm.

## Details van applicatie controleren

Gebruik onderstaande procedure om de details van een applicatie te controleren.

- 1 Druk op de toets [Systeemmenu/Tellers].

Systeemmenu/  
Tellers



- 2 Druk op de toets [▲] of [▼] om [Systeem/Netwerk] te selecteren, en druk op de toets [OK].

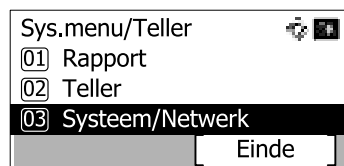

### OPMERKING

Als tijdens de handelingen het scherm voor aanmelding van de gebruikersnaam verschijnt, voer dan een aanmeldingsgebruikersnaam en -wachtwoord in en druk op [Login].

De standaard gebruikersnaam en het wachtwoord die in de fabriek zijn ingesteld, worden hieronder getoond.

Aanmeld.gebr.nm	Aanmeld.wachtw.
4000	4000

- 3 Druk op de toets [▲] of [▼] om [Optionele funct.] te selecteren, en druk op de toets [OK].
- 4 Druk op de toets [▲] of [▼] om de gewenste applicatie te selecteren, en druk op [Menu].
- 5 Druk op de toets [▲] of [▼] om [Details] te selecteren, en druk op de toets [OK].  
U kunt de gedetailleerde informatie over de geselecteerde applicatie bekijken. Druk op de toets [▶] om verder te gaan naar het volgende scherm. Druk op de toets [◀] om terug te keren naar het vorige scherm.

# Invoermethode voor tekens

In dit gedeelte wordt uitgelegd hoe u tekens moet invoeren.

## Met behulp van de toetsen

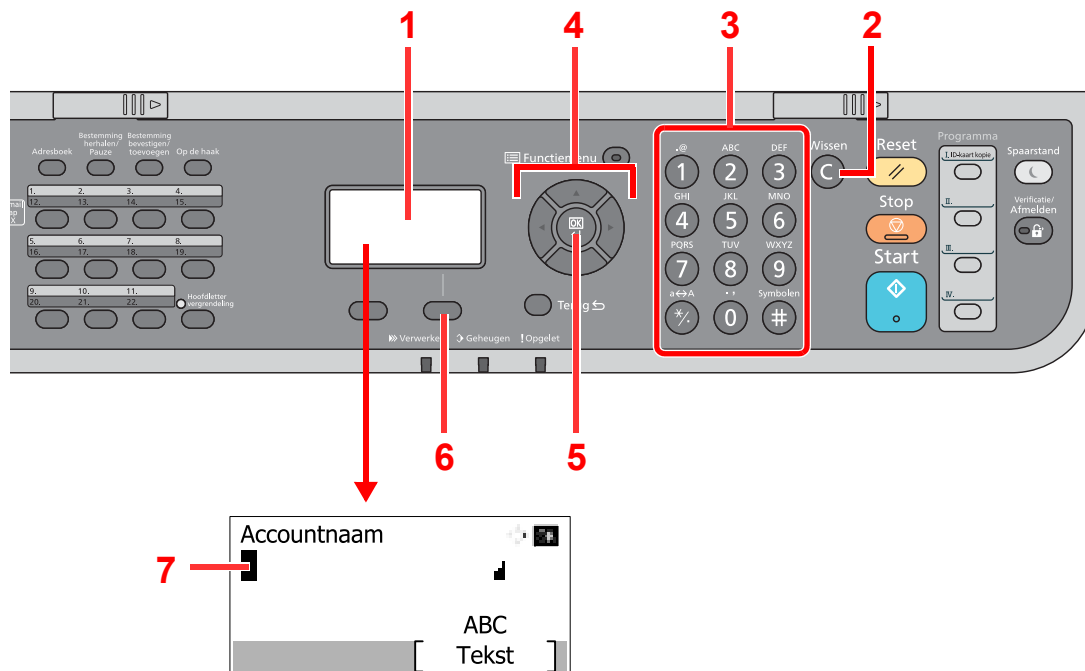

Nr.	Weergave/toets	Beschrijving
1	Berichtenscherf	Geeft ingevoerde tekens weer.
2	[Wissen]-toets	Druk op deze toets om tekens te wissen.
3	Cijfertoetsen	Druk op deze toets om tekens en symbolen in te voeren.
4	Pijltjestoetsen	Druk op deze toetsen om de invoerstand te kiezen, of om een teken uit de lijst met tekens te kiezen.
5	[OK]-toets	Druk op deze toets om een invoer te bevestigen en terug te keren naar het scherm voor de invoer. Om een symbool in te voeren, druk op deze toets om het geselecteerde symbool te bevestigen.
6	Rechterkeuzetoets	Druk op deze toets om het type tekens die u wilt invoeren te selecteren. (Wanneer [Tekst] wordt weergegeven)
7	Cursor	De tekens worden ingevoerd op de positie van de cursor.

# Specificaties

## ✓ BELANGRIJK

Wijzigingen van specificaties voorbehouden zonder voorafgaande kennisgeving.

## 🔍 OPMERKING

Raadpleeg voor meer informatie over het gebruik van de fax, de **Gebruikershandleiding voor de fax**.

## Algemene functies

Item		Beschrijving
<b>Type</b>		Bureaublad
<b>Afdrukmethode</b>		Elektrofotografie door halfgeleiderlaser
<b>Papiergewicht</b>	<b>Cassette</b>	60 tot 120 g/m <sup>2</sup>
	<b>Multifunctionele lade</b>	60 tot 220 g/m <sup>2</sup> , 230 g/m <sup>2</sup> (karton)
<b>Papiersoort</b>	<b>Cassette</b>	Normaal, Ruw, Hergebruik, Afgedrukt, Dik papier, Kleur, Geperforeerd, Briefpapier, Hoge kwaliteit, Custom 1 tot 8 (Dubbelzijdig: zelfde als enkelzijdig)
	<b>Multifunctionele lade</b>	Normaal, Transparant (OHP-folies), Ruw, Veliijn, Etiketten, Hergebruik, Afgedrukt, Dik papier, Karton, Kleur, Geperforeerd, Briefpapier, Envelop, Dik, Hoge kwaliteit, Custom 1 tot 8
<b>Papierformaat</b>	<b>Cassette</b>	A4, A5, B5, Letter, Legal, Statement, Executive, Oficio II, Folio, 216 × 340 mm, 16K, ISO B5, Envelop C5, Custom
	<b>Multifunctionele lade</b>	A4, A5, A6, B5, B6, Folio, 216 × 340 mm, Letter, Legal, Statement, Executive, Oficio II, 16K, ISO B5, Envelop #10, Envelop #9, Envelop #6, Envelop Monarch, Envelop DL, Envelop C5, Hagaki, Oufuku Hagaki, Youkei 4, Youkei 2, Custom
<b>Opwarmtijd (22 °C, 60%)</b>	<b>Ingeschakeld</b>	ECOSYS M3040dn: 21 seconden of minder ECOSYS M3540dn: 21 seconden of minder
	<b>Energiebesparende stand</b>	ECOSYS M3040dn: 10 seconden of minder ECOSYS M3540dn: 10 seconden of minder
	<b>Slaapstand</b>	ECOSYS M3040dn: 15 seconden of minder ECOSYS M3540dn: 15 seconden of minder
<b>Invoercapaciteit</b>	<b>Cassette</b>	500 vel (80 g/m <sup>2</sup> ) *1
	<b>Multifunctionele lade</b>	100 vel (80 g/m <sup>2</sup> )
<b>Capaciteit uitvoerlade</b>	<b>Binnenlade</b>	250 vel (80 g/m <sup>2</sup> )
<b>Beeldschrijfsysteem</b>		Halfgeleiderlaser en elektrofotografie
<b>Geheugen</b>		512 MB

\*1 Tot aan de bovenste limietlijn in de cassette.

Item		Beschrijving
Interface	Standaard	USB-interface-aansluiting: 1 (Hi-Speed USB) Netwerkindertace: 1 (10 BASE-T/100 BASE-TX/1000 BASE-T) USB-poort: 2 (Hi-Speed USB) Fax: 1* <sup>1</sup>
	Optie	Netwerkindertace: 1 (10 BASE-T/100 BASE-TX/1000 BASE-T)
Bedrijfs-omgeving	Temperatuur	10 tot 32,5 °C
	Vochtigheid	15 tot 80%
	Hoogte	Maximaal 2500 m
	Verlichting	Maximaal 1500 lux
Afmetingen (b x d x h)		475 × 455 × 575 mm (zonder documenttoevoerlade)
Gewicht		Circa 21,5 kg (zonder tonercontainer)
Vereiste ruimte (b x d) (met multifunctionele lade)		475 × 632 mm
Voeding		230 V Specificatie model: 220 tot 240 V AC 50/60 Hz 4,4 A
Opties		Raadpleeg <a href="#">Optionele apparatuur op pagina 82.</a>

\*1 Alleen bij producten waarop de faxfunctie geïnstalleerd is.



## Kopieerfuncties

Item		Beschrijving
<b>Kopieersnelheid</b>		A4-R 40 vel/min Letter-R 42 vel/min Legal 33 vel/min B5-R 33 vel/min A5-R 22 vel/min
<b>Tijd tot eerste kopie (A4, toevoer uit cassette)</b>	<b>Zwart-wit</b>	ECOSYS M3040dn: 9,0 seconden of minder ECOSYS M3540dn: 9,0 seconden of minder
<b>Zoombereik</b>		Handmatig: 25 tot 400%, in stappen van 1% Automatisch: Vooraf ingestelde zoom
<b>Continu kopiëren</b>		1 tot 999 vel
<b>Resolutie</b>		600 × 600 dpi
<b>Ondersteunde origineelsoorten</b>		Vellen, boeken en driedimensionale voorwerpen (maximaal origineel formaat: Legal/Folio)
<b>Invoersysteem originelen</b>		Vast

## Printerfuncties

Item		Beschrijving
<b>Afdruksnelheid</b>		Zelfde als kopieersnelheid.
<b>Tijd tot eerste afdruk (A4, toevoer uit cassette)</b>	<b>Zwart-wit</b>	ECOSYS M3040dn: 9,0 seconden of minder ECOSYS M3540dn: 9,0 seconden of minder
<b>Resolutie</b>		Fast1200, 600 dpi, 300 dpi
<b>Besturingssysteem</b>		Windows XP, Windows Server 2003, Windows Vista, Windows 7, Windows 8, Windows Server 2008, Windows Server 2012, Mac OS 10.x
<b>Interface</b>		USB-interface-aansluiting: 1 (Hi-Speed USB) Netwerkitinterface: 1 (10 BASE-T/100 BASE-TX/1000 BASE-T) Optionele interface (Optioneel): 1 (Voor IB-50/IB-51 montage)
<b>Paginabeschrijvingstaal</b>		PRESCRIBE
<b>Emulaties</b>		PCL6 (PCL5e, PCL-XL, PCL5c), KPDL3, XPS, Line Printer, IBM Proprinter, EPSON LQ-850

## Scannerfuncties

Item	Beschrijving										
<b>Resolutie</b>	600×600 dpi, 400×400 dpi, 300×300 dpi, 200×400 dpi, 200×200 dpi, 200×100 dpi										
<b>Bestandsindeling</b>	TIFF (MMR/JPEG-compressie), JPEG, PDF (MMR/JPEG-compressie), XPS, PDF/A, PDF met hoge compressie										
<b>Scansnelheid*1</b>	<table border="0"> <tr> <td>ECOSYS M3040dn</td> <td>Enkelzijdig Z/W 40 beelden/min</td> </tr> <tr> <td>ECOSYS M3540dn</td> <td>Kleur 30 beelden/min</td> </tr> <tr> <td></td> <td>Dubbelzijdig Z/W 17 beelden/min</td> </tr> <tr> <td></td> <td>Kleur 13 beelden/min</td> </tr> <tr> <td></td> <td>(A4 liggend, 300 dpi, beeldkwaliteit: origineel Tekst/Foto)</td> </tr> </table>	ECOSYS M3040dn	Enkelzijdig Z/W 40 beelden/min	ECOSYS M3540dn	Kleur 30 beelden/min		Dubbelzijdig Z/W 17 beelden/min		Kleur 13 beelden/min		(A4 liggend, 300 dpi, beeldkwaliteit: origineel Tekst/Foto)
ECOSYS M3040dn	Enkelzijdig Z/W 40 beelden/min										
ECOSYS M3540dn	Kleur 30 beelden/min										
	Dubbelzijdig Z/W 17 beelden/min										
	Kleur 13 beelden/min										
	(A4 liggend, 300 dpi, beeldkwaliteit: origineel Tekst/Foto)										
<b>Interface</b>	Ethernet (10 BASE-T/100 BASE-TX/1000 BASE-T), USB										
<b>Transmissiesysteem</b>	SMB, SMTP, FTP, FTP over SSL, USB, TWAIN*2, WIA*3, WSD										

\*1 Wanneer de documenttoevoer wordt gebruikt (behalve scannen met TWAIN en WIA)

\*2 Beschikbaar besturingssysteem: Windows XP/Windows Server 2003/Windows Vista/Windows Server 2008/Windows Server 2008 R2/Windows 7/Windows 8/Windows Server 2012

\*3 Beschikbaar besturingssysteem: Windows Vista/Windows Server 2008/Windows Server 2008 R2/Windows 7/Windows 8/Windows Server 2012

## Documenttoevoer

Item	Beschrijving
<b>Invoermethode originelen</b>	Automatische invoer
<b>Ondersteunde origineelsoorten</b>	Losse vellen
<b>Papierformaat</b>	Maximaal: Legal/Folio Minimaal: Statement-R/A6-R
<b>Papiergewicht</b>	1-zijdig: 50 tot 120 g/m <sup>2</sup> 2-zijdig: 50 tot 120 g/m <sup>2</sup>
<b>Laadcapaciteit</b>	75 vel (50 tot 80 g/m <sup>2</sup> ) maximaal*1

\*1 Tot aan de bovenste limietlijn in de documenttoevoer.

## Papierinvoer (500-vel) (Optie)

Item	Beschrijving
<b>Invoermethode papier</b>	Invoer met vertraging door wrijving (aantal vel: 500, 80 g/m <sup>2</sup> )
<b>Papierformaat</b>	A4, A5, B5, B6, Folio, 216 × 340 mm, Letter, Legal, Statement, Executive, Oficio II, 16K, ISO B5, Envelop #10, Envelop #9, Envelop #6, Envelop Monarch, Envelop DL, Envelop C5, Oufuku Hagaki, Youkei 4, Youkei 2, Custom (92×162 tot 216×356 mm)
<b>Geschikt papier</b>	Papiergewicht: 60 tot 120 g/m <sup>2</sup> Mediatypes: Normaal, Ruw, Hergebruik, Afgedrukt, Dik papier, Kleur, Geperforeerd, Briefhoofd, Envelop, Hoge kwaliteit, Custom 1 tot 8
<b>Afmetingen (b) × (d) × (h)</b>	380 × 410 × 121 mm
<b>Gewicht</b>	4,0 kg of minder



### OPMERKING

Raadpleeg uw dealer of uw servicevertegenwoordiger voor de aanbevolen papersoorten.

# Indeks

## A

- Aanduidingen origineelformaat [2-2](#)
- Aanmelden [2-9](#)
- Aansluiten
  - Netvoedingskabel [2-7](#)
  - USB-kabel [2-7](#)
- Aansluiting
  - LAN-kabel [2-6](#)
- Aanzetten [2-8](#)
- Achterklep [2-2](#)
- Administratie gebruikersaanmelding
  - Aanmelden [2-9](#)
  - Afmelden [2-10](#)
- Afdrukinstellingen [4-5](#)
- Afdrukken vanaf PC [4-2](#)
- Afdruksnelheid [8-8](#)
- Afmelden [2-10](#)
- AirPrint [4-7](#)
- Apache License (Version 2.0) [1-10](#)
- Applicaties [8-3](#)
- Automatische dubbelzijdige kopieerfunctie [1-13](#)
- Automatische energiebesparende stand [2-17](#)
- Automatische slaapstand [2-20](#)

## B

- Bedieningspaneel [2-2](#)
- Bedrijfsomgeving [1-3](#)
- Beeldkwaliteit [6-18](#)
- Bestand
  - Formaat [6-18](#)
  - PDF [6-19](#)
  - Scheiden [6-20](#)
- Bestanden scheiden [6-20](#)
- Bestandsformaat [6-18](#)
- Bestemming
  - Adresboek [5-16](#)
  - Bevestigingsscherm voor bestemmingen [5-23](#)
  - Controleren en bewerken [5-21](#)
  - Een nieuw e-mailadres invoeren [5-18](#)
  - Een nieuwe pc-map opgeven [5-19](#)
  - Multi-versturen [5-24](#)
  - Snelkiestoets [5-18](#)
- Bestemming opgeven [5-16](#)
- Binden voltooien [6-14](#), [6-15](#)
- Binnenlade [2-2](#)
- Breedtegeleiders voor originelen [2-2](#)

## C

- Cassette
  - Papier plaatsen [3-7](#)
  - papier plaatsen [3-7](#)
  - Papierformaat en mediatype [3-15](#)
- Cassette 1 [2-2](#)
- Cassette 2 tot 5 [2-4](#)
- Cassette-instellingen [3-15](#)
- Command Center RX [2-38](#)

## D

- Datum en tijd instellen [2-11](#)
- De teller controleren [2-37](#)
- Default Gateway
  - Instellingen [2-13](#)
- DHCP
  - Instellingen [2-13](#)
- Dichtheid [6-10](#)
- Documenttoevoer
  - Onderdeelnamen [2-2](#)
  - Originelen geschikt voor de documenttoevoer [5-3](#)
  - Originelen niet geschikt voor de documenttoevoer [5-3](#)
  - Originelen plaatsen [5-3](#)
  - Zo plaatst u originelen [5-3](#)
- Dubbelzijdig [6-13](#)
- Duplex (dubbelzijdig origineel) [6-16](#)
- Duplexklep [2-3](#)

## E

- EcoPrint [6-11](#)
- E-mailinstellingen [2-45](#)
- Energiebeheer [1-13](#)
- Energiebesparende stand [2-17](#)
- Energiebesparingsfunctie [1-13](#)
- Energy Star-programma (ENERGY STAR®) [1-14](#)
- Envelophendel [2-3](#)

## F

- FAX [5-32](#)
- Formaatknop [2-3](#)
- Fuserklep [2-3](#)

## G

- Glasplaat [2-2](#)
- GPL/LGPL [1-8](#)

## H

- Handleidingen meegeleverd met het apparaat [x](#)
- Help [3-4](#)
- Hendel [2-2](#)
- Hoofdschakelaar [2-2](#)

## I

- Installeer
  - Windows [2-26](#)
- Installeren
  - Macintosh [2-32](#)
- Instell. MF-lade [3-17](#)
- Invoeren
  - Onderwerp/tekst [6-21](#)
- Invoermethode voor tekens [8-5](#)
- IP-adres
  - Instellingen [2-13](#)

## K

- Kaartlezer [2-4](#)
- Kleurselectie [6-11](#)

Knop voor openen voorklep [2-2](#)

Knopfish License [1-10](#)

Kopieersnelheid [8-8](#)

Kopiëren [5-10](#)

## L

LAN-kabel [2-5](#)

    aansluiten [2-6](#)

LIJN-aansluiting [2-3](#)

Linkerklep [2-4](#)

## M

Monotype Imaging License Agreement [1-9](#)

Multifunctionele lade [2-3](#)

    Papierformaat en mediatype [3-17](#)

Multi-versturen [5-24](#)

## N

Netvoedingskabel

    aansluiten [2-7](#)

Netwerk

    Vorbereiding [2-13](#)

Netwerkinterface [2-5](#)

Netwerkinterface-aansluiting [2-3](#)

Nieuw e-mailadres [5-18](#)

Nieuwe PC-map [5-19](#)

## O

Onderdeelnamen [2-2](#)

Onderwerp/tekst E-mailbericht [6-21](#)

OpenSSL License [1-8](#)

Optioneel

    Overzicht [8-2](#)

Optionele applicaties [8-3](#)

Optionele functie [8-3](#)

Optionele interface [2-3](#)

Orig.binden [6-14](#), [6-16](#)

Original SSLeay License [1-8](#)

Origineel beeld [6-10](#)

Origineel formaat [6-7](#)

Originelen plaatsen

    Originelen in de documenttoevoer plaatsen [5-3](#)

    Originelen op de glasplaat plaatsen [5-2](#)

Origineleninvoer [2-2](#)

Originelenstopper [2-2](#), [5-4](#)

Originelenuitvoer [2-2](#)

## P

Papier

    Enveloppen plaatsen [3-13](#)

    Formaat en mediatype [3-15](#)

    Karton plaatsen [3-13](#)

    Papier in de cassettes plaatsen [3-7](#)

    Papier in de multifunctionele lade plaatsen [3-11](#)

    Papier plaatsen [3-5](#)

Papierbreedtegeleiders [2-3](#), [3-8](#)

Papierlengtegeleider [2-3](#), [3-8](#)

Papierstopper [2-2](#), [3-19](#)

Papierstoringen [7-26](#)

Binnenin het apparaat [7-30](#)

Binnenkant achterklep [7-31](#)

Binnenlade [7-31](#)

Cassettes 1 tot 5 [7-28](#)

Documenttoevoer [7-32](#)

Duplexeenheid [7-29](#)

Lampjes voor storingslocaties [7-26](#)

Multifunctionele lade [7-27](#)

PDF met hoge compressie [6-19](#)

PDF/A [6-18](#)

Printerstuurprogramma

    Helpmenu [4-6](#)

Problemen oplossen [7-10](#)

Product Library [x](#)

Programma [5-6](#)

    Bevestigen [5-7](#)

    Oproepen [5-7](#)

    Overschrijven [5-7](#)

    Registreren [5-6](#)

    Verwijderen [5-8](#)

## R

Reageren op foutmeldingen [7-15](#)

Regels slaapst. [2-21](#)

Registratierol [2-4](#)

Regulier onderhoud [7-2](#)

    Vervangen van de tonerafvalbak [7-8](#)

    Vervangen van de tonercontainer [7-5](#)

Reiniging

    Glasplaat [7-2](#)

    Registratierol [7-3](#)

    Sleufglas [7-2](#)

Resolutie [8-8](#)

Richting origineel [6-9](#)

## S

Scanresolutie [6-21](#)

Slaapstand [2-20](#)

Slaapstandniveau [2-22](#)

Sleuf voor USB-geheugen [2-2](#)

Sleufglas [2-2](#)

Software

    installeren [2-25](#)

Sorteren [6-10](#)

Specificaties [8-6](#)

    Algemene functies [8-6](#)

    Documenttoevoer [8-9](#)

    Kopieerfuncties [8-8](#)

    Papierinvoer (500-vel) (Optie) [8-10](#)

    Printerfuncties [8-8](#)

    Scannerfuncties [8-9](#)

Storingen oplossen [7-10](#)

Subnetmasker

    Instellingen [2-13](#)

Symbolen [1-2](#)

## T

TCP/IP (IPv4)

    instellen [2-13](#)

---

TEL-aansluiting [2-3](#)  
Telling van het aantal afgedrukte pagina's  
    Teller [2-37](#)  
Tijd tot eerste afdruk [8-8](#)  
Tijd tot eerste kopie [8-8](#)  
Tijdzone [2-12](#)  
Tonerafvalbak [2-4](#)  
Tonercontainer (Black) [2-4](#)  
Tonercontainerontgrendeling [2-4](#)  
TWAIN  
    Scannen met TWAIN [5-30](#)  
    TWAIN-stuurprogramma instellen [2-34](#)

## U

Uitzetten [2-8](#)  
USB-geheugen  
    Afdrukken [5-33](#)  
    Opslaan [5-35](#)  
    Verwijderen [5-38](#)  
USB-interface [2-5](#)  
USB-interface-aansluiting [2-3](#)  
USB-kabel  
    Aansluiten [2-7](#)

## V

Veiligheidsaanduidingen in deze handleiding [1-2](#)  
Verbindingsmethode [2-5](#)  
Verlengstuk van de multifunctionele lade [2-3](#)  
Vervangen van de tonerafvalbak [7-8](#)  
Vervangen van de tonercontainer [7-5](#)  
Verzenden [5-13](#)  
    Vorbereiding voor het verzenden van een document  
        naar een gedeelde map in een pc [3-20](#)  
Verzenden als e-mail [5-13](#)  
Verzenden naar map (FTP) [5-13](#)  
Verzenden naar map (SMB) [5-13](#)  
Verzendformaat [6-16](#)  
Voorklep [2-2](#)  
Voorzorgen voor papier plaatsen [3-6](#)  
Voorzorgsmaatregelen voor gebruik [1-4](#)  
Vormgevingselementen in deze handleiding [xii](#)

## W

Wat betreft handelsnamen [1-7](#)  
Wettelijke beperkingen betreffende kopiëren [1-6](#)  
Wettelijke beperkingen betreffende scannen [1-6](#)  
Wettelijke kennisgevingen [1-7](#)  
WIA  
    WIA-driver instellen [2-36](#)

## Z

Zoomen [6-12](#)

**QUALITY  
CERTIFICATE**

This machine has passed  
all quality controls and  
final inspection

# PASSIONATE PEOPLE. FROM ALL OVER THE WORLD.

-  **KYOCERA Document Solutions Europe B.V.**  
Bloemlaan 4, 2132 NP Hoofddorp,  
The Netherlands  
Phone: +31-20-654-0000  
Fax: +31-20-653-1256
-  **KYOCERA Document Solutions Nederland B.V.**  
Beechavenue 25, 1119 RA Schiphol-Rijk,  
The Netherlands  
Phone: +31-20-5877200  
Fax: +31-20-5877260
-  **KYOCERA Document Solutions (U.K.) Limited**  
Eldon Court, 75-77 London Road,  
Reading, Berkshire RG1 5BS,  
United Kingdom  
Phone: +44-118-931-1500  
Fax: +44-118-931-1108
-  **KYOCERA Document Solutions Italia S.p.A.**  
Via Verdi, 89/91 20063 Cernusco s/N.(MI),  
Italy  
Phone: +39-02-921791  
Fax: +39-02-92179-600
-  **KYOCERA Document Solutions Belgium N.V.**  
Sint-Martinusweg 199-201 1930 Zaventem,  
Belgium  
Phone: +32-2-7209270  
Fax: +32-2-7208748
-  **KYOCERA Document Solutions France S.A.S.**  
Espace Technologique de St Aubin  
Route de l'Orme 91195 Gif-sur-Yvette CEDEX,  
France  
Phone: +33-1-69852600  
Fax: +33-1-69853409
-  **KYOCERA Document Solutions Espana, S.A.**  
Edificio Kyocera, Avda. de Manacor No.2,  
28290 Las Matas (Madrid), Spain  
Phone: +34-91-6318392  
Fax: +34-91-6318219
-  **KYOCERA Document Solutions Finland Oy**  
Atomitie 5C, 00370 Helsinki,  
Finland  
Phone: +358-9-47805200  
Fax: +358-9-47805390
-  **KYOCERA Document Solutions Europe B.V., Amsterdam (NL) Zürich Branch**  
Hohlstrasse 614, 8048 Zürich,  
Switzerland  
Phone: +41-44-9084949  
Fax: +41-44-9084950
-  **KYOCERA Document Solutions Deutschland GmbH**  
Otto-Hahn-Strasse 12, 40670 Meerbusch,  
Germany  
Phone: +49-2159-9180  
Fax: +49-2159-918100
-  **KYOCERA Document Solutions Austria GmbH**  
Eduard-Kittenberger-Gasse 95, 1230 Vienna,  
Austria  
Phone: +43-1-863380  
Fax: +43-1-86338-400
-  **KYOCERA Document Solutions Nordic AB**  
Esbogatan 16B 164 75 Kista,  
Sweden  
Phone: +46-8-546-550-00  
Fax: +46-8-546-550-10
-  **KYOCERA Document Solutions Norge Nuf**  
Postboks 150 Oppsal, 0619 Oslo,  
Norway  
Phone: +47-22-62-73-00  
Fax: +47-22-62-72-00
-  **KYOCERA Document Solutions Danmark A/S**  
Ejby Industrivej 60, DK-2600 Glostrup,  
Denmark  
Phone: +45-70223880  
Fax: +45-45765850
-  **KYOCERA Document Solutions Portugal Lda.**  
Rua do Centro Cultural, 41 (Alvalade) 1700-106 Lisboa,  
Portugal  
Phone: +351-21-843-6780  
Fax: +351-21-849-3312
-  **KYOCERA Document Solutions South Africa (Pty) Ltd.**  
KYOCERA House, Hertford Office Park,  
90 Bekker Road (Cnr. Allandale), Midrand, South Africa  
Phone: +27-11-540-2600  
Fax: +27-11-466-3050
-  **KYOCERA Document Solutions Russia LLC**  
Botanicheskyy pereulok 5, Moscow, 129090,  
Russia  
Phone: +7(495)741-0004  
Fax: +7(495)741-0018
-  **KYOCERA Document Solutions Middle East**  
Dubai Internet City, Bldg. 17,  
Office 157 P.O. Box 500817, Dubai,  
United Arab Emirates  
Phone: +971-04-433-0412
-  **KYOCERA Document Solutions Inc.**  
2-28, 1-chome, Tamatsukuri, Chuo-ku  
Osaka 540-8585, Japan  
Phone: +81-6-6764-3555  
<http://www.kyoceradocumentsolutions.com>



