

CARMEN®



Model CR2190 (220-240 V)

Manual
Gebruiksaanwijzing
Mode d'emploi
Gebrauchsanweisung

CARMEN®

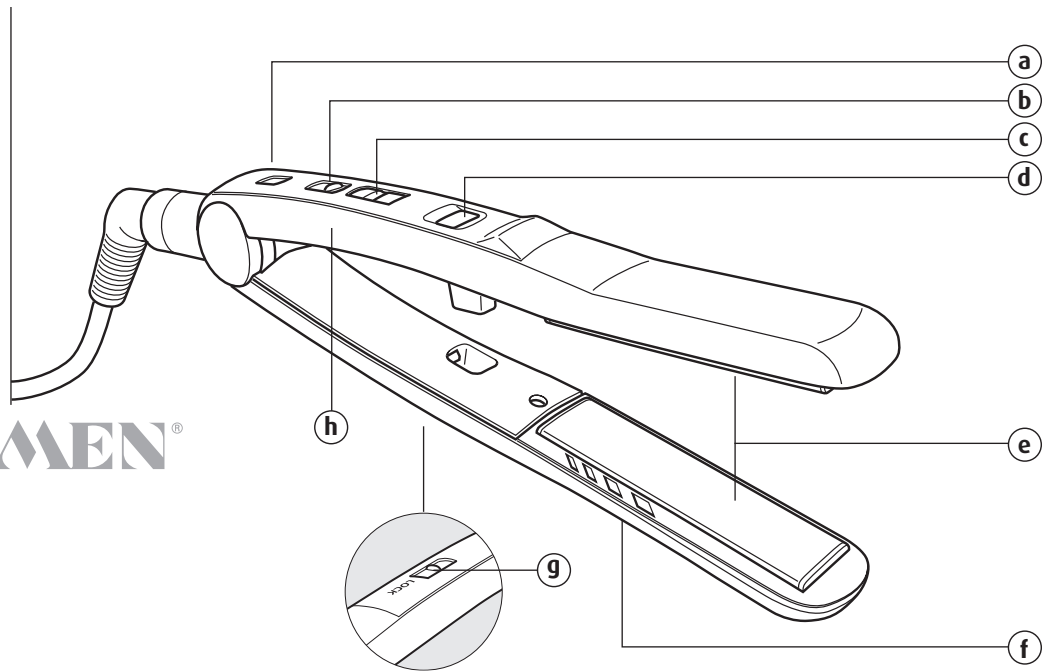

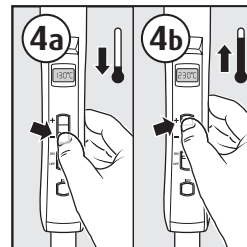
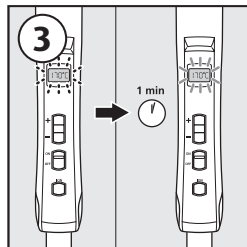
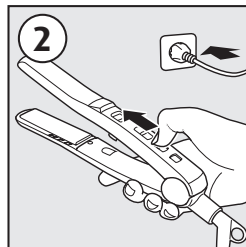
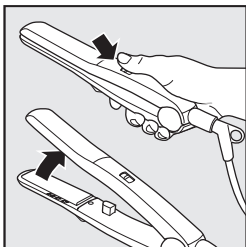

CARMEN®

Manual
Gebruiksaanwijzing
Mode d'emploi
Gebrauchsanweisung

model CR2190 (220-240 volt AC)

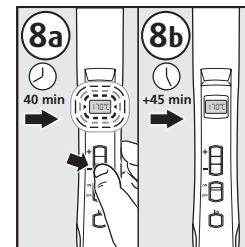
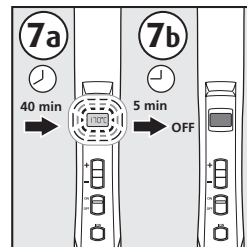
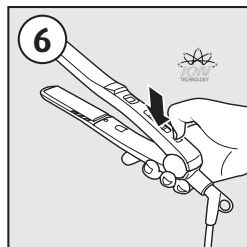
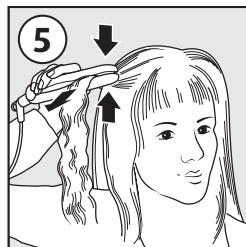

► Important Safety instructions

The instructions include safety guidelines and other information important for the proper functioning of the appliance. Please read the instructions carefully and keep them in a safe place. If the appliance changes hands, be sure to give the instructions to the new owner. It is in your own interest to follow all safety guidelines.



- This appliance complies with the recognized rules of technology and the pertinent safety regulations for electrical appliances!

- This appliance can be used by children from the age of 8 up as well as by persons with reduced physical, sensory or mental abilities or with lacking experience and/ or knowledge, if these persons are supervised or have been instructed how to use the appliance in a safe way and have understood the hazards which could arise from using it. Children must not play with the appliance. Cleaning and user maintenance must not be carried out by children unless they are supervised.
- Always use the appliance for the appropriate purpose!
- Keep packaging material e.g. plastic bags out of the reach of children!
- The appliance is not suitable for straightening animal hair!
- The installation of a faulty current protective device with a rated breaking current offers you additional safety by ensuring that 30 mA will not be exceeded in the house installation. Let your installation electrician advise you!
- Remove the plug from the mains:
 - if the unit does not function properly
 - before cleaning
 - after every use
- Do not pull on the connecting cable and do not carry the unit by means of the cable!
- Always disconnect the appliance from the mains and allow the appliance to cool down before cleaning and maintenance, or if faults occur during operation!

- Only specialists are allowed to do reparations. Improperly reparations can cause considerable danger!
- There is always risk of injury when using electrical appliances improperly!
- To prevent unintentional misuse, keep the appliance stored away in a safe place

Safety instructions when operating the appliance

DANGER! Danger to life from electric shock!

There is danger to life in case of contact with live cables or components! Hence, please observe the following safety instructions:

- If the connecting cable is damaged, it should only be replaced by a service agent recommended by the

manufacturer in order to prevent any danger! Please contact the manufacturer or his customer service.

- The voltage of the power source must be the same as specified on the rating plate (V)!
- Before use check that the appliance functions properly! The appliance should not be used if:
 - the connecting cable is damaged
 - the appliance shows noticeable damage
 - the appliance has been dropped

Caution!

Observe the following safety instructions to avoid damages and risks attributable to improper connection:

- To avoid damage or danger by improper use, the instructions for use should be carefully kept and followed!
- If you give the appliance to another person then you should also supply them with the instructions for use!
- Connect the appliance only to AC current and to a socket with earthing contact. Do not pull the cable over sharp edges, clamp it into place or allow it to hang down! Keep the cable away from hot and damp areas!
- Never wind the mains cable around the appliance!
- The connecting cable must not come into contact with hot appliance parts and should never run between the straightening plates!

- Only insert the mains plug when the appliance is switched off!

Safety instructions when operating the appliance

DANGER! Danger to life from electric shock!

There is danger to life if the live appliance comes in contact with water! Hence, please observe the following safety instructions:

- Never use the appliance with wet hands, in or near the bath, shower or over a filled washbasin. If the appliance falls into water, remove the mains plug immediately. Under no circumstances reach into the water when the appliance is still connected to the power supply!



WARNING! Do not use this appliance near bathtubs, showers, basins or other vessels containing water.

- When the appliance is used in a bathroom, unplug it after use since the proximity of water presents a hazard even when the appliance is switched off!

Warning! Danger of burns from hot appliance components!

Components of the appliance can become very hot during operation and lead to possible burns. Hence, please observe the following safety instructions:

- Never grasp the appliance on or near the straightening plates when the appliance is on since this can cause

burns (approx. 15 min to cool). Avoid any contact between hot appliance parts and your skin and eyes.

Never transport the appliance when it is hot!

- Never use flammable substances, e.g. hairspray, styling mousse etc., on your hair before using this appliance as this may cause burning when the substance comes into contact with the straightening plates!
- The appliance may only be used on dry, natural hair. Do not use on artificial hair!

Caution!

Please observe the following safety instructions to avoid damages and risks attributable to improper use:

- The appliance must not come into contact with flammable materials. It must also not be used near flammable materials because the straightening plates reach temperatures of approx. 230°C!
- Never cover the straightening plates with any object!
- The appliance must never be switched on when clamped together. Ensure that the appliance is open!
- After use, or if pausing for a significant length of time, disconnect the appliance from the mains and let the appliance cool down!
- Do not place the appliance or the connecting cable on hot surfaces e.g. cooker or similar or in the vicinity of open flames!

- Never put the appliance on soft cushions or blankets during operation!

Safety instructions for cleaning and maintenance

DANGER! Danger to life from electric shock!

There is danger to life if the live appliance comes in contact with water! Hence, please observe the following safety instructions:

- Protect the appliance from moisture. Never put it into the dishwasher.
- Do not use the connecting cable to pull on the plug nor remove the plug from the socket with wet hands!
- Never immerse it in water!

> Instructions for use

Thank you for purchasing the Carmen ThermoCeramic Ion. Please read these instructions carefully before using the product and keep them in a safe place for future reference.

> The product

Name: Carmen ThermoCeramic Ion
Model: CR2190
Voltage: 220-240 volt AC

CE compliance:

This appliance complies with EU EMC Directives 2004/108/EC and Low Voltage 2006/95/EC.

> Part of the appliance

- a) Ion ON/OFF switch with indicator light (green)
- b) ON/OFF switch
- c) Rocker switch +/- for temperature setting
- d) Display showing temperature indication
- e) Straightening plates
- f) Ion outlet
- g) Locking switch
- h) Handle

> Use in accordance with purpose.

The appliance is **only intended for straightening and styling human hair**.

No liability is accepted for any damage resulting from use for other purposes, faulty operation or amateur repairs. Guarantee services are also excluded in such cases.

The appliance is not intended for professional purposes!

> Operating Instructions

FIGURES 1 – 4

Preparing the hair

- Wash your hair and dry it well.
- Comb your hair thoroughly. Do not use hairspray or other flammable chemical hair care products.
- Place a hand towel around your neck to prevent the possibility of skin burns.

Switching on the appliance

- Use the locking switch **(g)** to open the appliance (see fig. 1). Insert the mains plug and switch on the appliance using the ON/OFF switch **(b)** (see fig. 2). The temperature level of 170°C indicated in display **(d)** flashes until the appliance has reached its pre-set temperature of 170°C (see fig. 3). The pre-set temperature is reached after approx. 1 minute.

Setting the temperature

FIGURE 4

- Select the suitable temperature for your hair type. Notes on this are found in the table below!

Setting lower temperature levels

- Press the “-” key repeatedly on the rocker switch **(c)** until the required temperature level is set. Minimum temperature 130°C.

Setting higher temperature levels

- Press the “+” key repeatedly on the rocker switch **(c)** until the required temperature level is set (fig. 4b). Maximum temperature 230°C.

Note!

- For every newly selected temperature level, the indicator in display **(d)** flashes until the temperature is reached. Higher temperature levels are reached in just a few seconds, a reduction of temperature level takes effect more slowly.

Selectable temperature levels

You can select the individual temperature levels in 10°C increments between the minimum temperature of 130°C and the maximum temperature of 230°C.

WARNING!

Risk of burning your hair if selected temperature is too high!

Depending on your hair type the wrongly selected temperature or improper use of the hair straightener puts your hair at risk of drying out or in the worst case burning. Listed below are the recommended temperature levels that should always be observed:

130°C

Always select the lowest temperature level (130°C) when using your hair straightener for the first time.

140°C 160°C

Select a low temperature level from 140°C till 160°C for blonde, bleached or colored hair.

170°C 190°C

Select a medium temperature level from 170°C till 190°C for normal and slightly wavy hair.

200°C 230°C

Select a high temperature level from 200°C till 230°C for very thick, curly and hard to straighten hair.

Straightening long hair

FIGURE 5

Hold the appliance at the handle **(h)**, always at a safe distance from skin and eyes. Use a mirror.

- Part your hair into approx. 4 cm strands.
- Hold the appliance in the hand as shown in fig. 5.
- Begin at the roots and lay the prepared strands one at a time between the straightening plates **(e)** (see fig. 5).
- Close the appliance and draw the hair straightener slowly from the roots through to the tips of your hair (see fig. 5). Repeat until your hair is as straight as you desire. After finishing styling, let your hair cool down and then comb it through.

Straightening short hair

- Follow the instructions as for long hair, but instead of drawing the appliance through your hair, clamp the strands in the appliance for approx. 10 seconds.

Switching off the appliance

- Switch off the appliance using the ON/OFF switch **(b)**.

CAUTION!

The appliance can be damaged by overheating!

Make sure that the appliance is open during the cooling phase.

Ion generator

FIGURE 6

Your appliance is fitted with an ion generator. Activating this function will give your hair enhanced shine while styling. The ion generator also prevents the build-up of static charge on your hair. To activate the function, press the ion ON/OFF switch **(a)** (see fig. 6). The ion indicator lights up green, ions are discharged from the ion discharge openings **(f)**.

Note!

The ion generator can only be activated, when the appliance is switched on before, by using the ON/OFF switch **(b)**. After turning the appliance off, the ion generator is always deactivated when turning the appliance back on. To reactivate the function, press the ion ON/OFF switch **(a)**. To deactivate the ion generator, press the ion ON/OFF switch **(a)** again. The ion indicator light goes off.

Automatic deactivation function

FIGURES 7 - 8

The appliance is energy-efficient and it switches off automatically after 45 minutes. The display starts to flash after 40 minutes, i.e., 5 minutes before the actual deactivation operation (see fig. 7a). Two options are available to you for selection during this period:

1. You can allow the 5 minutes to pass without actuating any key- the appliance is deactivated. This is indicated by permanently lights of the display (see Figure 7b).
2. You can press the control switch +/- **(c)** once or the ion ON/OFF switch **(a)** within these 5 minutes to interrupt the deactivation operation and continue to work with the appliance directly (see fig. 8a). This action resets the deactivation operation. The system starts counting another 45 minutes before triggering the next deactivation (see fig. 8b).

Note!

Once the appliance is in stand-by mode it is only possible to start it up again by pressing the "+/-" rocker switch, as described above. Pressing the On/Off switch **b** or removing the mains plug from the mains and plugging it in again does not switch the appliance on again- it is still in stand-by mode.

> Cleaning and maintenance

DANGER! Danger to life from electric shock!

There is danger to life in case of contact with live cables or components! Hence, please observe the following safety instructions:

- Before cleaning, disconnect the appliance from the mains.
- Never immerse the appliance in water.

WARNING! Danger of burns from hot appliance components!

Parts of the appliance can be very hot and cause burns even after it has been switched off. Hence, allow the appliance to cool down fully without fail before cleaning it.

CAUTION!

Please observe the following safety instructions to avoid damages and risks attributable to improper use:

- Do not use sharp or abrasive cleaning agents.
- You can clean your appliance with a slightly damp cloth and dry it with a soft dry cloth.
- If the straightening plates get dirty, use a few drops of washing-up liquid to help clean them. Make sure that you remove all washing-up liquid residues from the straightening plates.

> Environment and Disposal

Never dispose of your appliance with the regular household waste. Follow the waste disposal regulations of your locality or return your appliance to retailer.



> **Guarantee**

The guarantee covers this product for a period of 2 years, with the exception of individual parts, beginning on the date of original purchase. Use of the guarantee does not result in extension of the guarantee period. The guarantee covers manufacturing faults and material faults in original parts.

This guarantee does not include normal wear and tear and damage to the product by accident or misuse, abuse, alteration to the product or use inconsistent with the technical and/or safety instructions required.

If your product requires repair, you should contact an authorized service dealer.

Never dispose of your appliance with the regular household waste. Follow the waste disposal regulations for your locality or return your appliance to the retailer. Retain the retailer's receipt as proof of purchase.

Carmen has a policy of continuous improvement in product quality and design. Carmen therefore reserves the right to change the specifications of its products at any time.

› Belangrijke Veiligheidsinstructies

De instructies bevatten veiligheidsrichtlijnen en andere belangrijke informatie voor de juiste werking van het apparaat. Lees de instructies zorgvuldig en bewaar ze op een veilige plek. Als het apparaat van eigenaar wisselt, geef de instructies dan aan de nieuwe eigenaar. Het is in uw eigen belang om alle veiligheidsrichtlijnen op te volgen.



- Dit apparaat voldoet aan de erkende regels voor technologie en de van toepassing zijnde veiligheidsvoorschriften voor elektrische apparaten!
- Dit apparaat kan gebruikt worden door kinderen vanaf de leeftijd van 8 jaar of door personen met verminderde lichamelijke, zintuiglijke of geestelijke capaciteiten of met het gebrek aan ervaring en / of kennis, mits deze personen worden begeleid worden of zijn geweest het toestel te gebruiken op een veilige manier en de gevaren die voortvloeien uit het gebruik ervan hebben begrepen. Kinderen moeten niet spelen met het toestel. Reiniging en gebruikers onderhoud moeten niet worden uitgevoerd door kinderen tenzij ze worden begeleid.
- Gebruik het apparaat altijd voor het daarvoor bestemde doel!
- Houd verpakkingsmateriaal, bijv. plastic zakken, buiten bereik van kinderen!
- Het apparaat is niet geschikt voor het steil maken van dierlijk haar!
- De installatie van een spanningsbeveiliging met nominale uitschakelstroom biedt u extra veiligheid door ervoor te zorgen dat de stroomsterkte in uw woning niet hoger wordt dan 30 mA. Laat u adviseren door uw elektricien!
- Haal de stekker uit het stopcontact:
 - als het apparaat niet juist functioneert

- voor reiniging
- na elk gebruik
- Trek niet aan het snoer en draag het apparaat niet met behulp van het snoer!
- Haal altijd de stekker uit het stopcontact en laat het apparaat afkoelen alvorens het te reinigen of te repareren of wanneer er tijdens het gebruik een storing optreedt!
- Reparaties mogen uitsluitend door een deskundige worden uitgevoerd. Als gevolg van ondeskundige reparaties kunnen er ernstige gevaren ontstaan!
- Als elektrische apparaten niet juist worden gebruikt, bestaat er altijd letselgevaar!
- Berg het apparaat op een veilige plaats op, om te

voorkomen dat het per vergissing verkeerd wordt gebruikt.

Veiligheidsinstructies voor het gebruiken van het apparaat Waarschuwing! Gevaar voor elektrische schok

Bij contact met leidingen of onderdelen die onder spanning staan, bestaat levensgevaar! Neem daarom onderstaande veiligheidsinstructies in acht:

- Bij een beschadiging van het snoer mag deze uitsluitend worden vervangen door een door de producent aangewezen reparateur om gevaar te voorkomen! Neem a.u.b. contact op met de producent of met de betreffende serviceafdeling.

- De spanning van de stroombron (V) moet overeenkomen met de op het typeplaatje aangegeven waarde!
- Controleer voor elke gebruik of het apparaat juist functioneert! Het apparaat mag niet worden gebruikt als:
 - het snoer beschadigd is
 - het apparaat zichtbare beschadiging vertoont
 - het apparaat gevallen is

LET OP!

Neem onderstaande veiligheidsinstructies in acht om schade en gevaar door een onjuiste aansluiting te voorkomen:

- Raadpleeg de gebruiksaanwijzing en berg deze zorgvuldig op!
- Bij het doorgeven van dit apparaat aan andere personen, dient ook de gebruiksaanwijzing te worden bijgevoegd!
- Sluit het apparaat alleen aan op wisselspanning en op een geaard stopcontact. Trek het snoer niet over scherpe randen, klem het vast op zijn plaats of laat het los hangen! Houd het snoer uit de buurt van hete en vochtige ruimtes!
- Wikkel het snoer nooit om het apparaat heen!
- Het snoer mag nooit in contact komen met hete apparaatonderdelen en mag nooit tussen de platen door lopen!

- Steek de stekker alleen in het stopcontact wanneer het apparaat is uitgeschakeld!

Veiligheidsinstructies voor het gebruiken van het apparaat

Waarschuwing! Gevaar voor elektrische schok

Komt het apparaat onder spanning in contact met water, dan bestaat levensgevaar! Neem daarom onderstaande veiligheidsinstructies in acht:

- Gebruik het apparaat nooit met natte handen, in bad of douche of boven een gevulde wasbak. Als het apparaat in het water valt, haal dan onmiddellijk de stekker uit het stopcontact. Reik in geen geval in het

water terwijl het apparaat nog is aangesloten op de voedingsbron!



WAARSCHUWING! Gebruik dit apparaat niet in de buurt van een bad, douche, wastafel of andere vaten met water.

- Haal de stekker na gebruik uit het stopcontact wanneer het apparaat in een badkamer wordt gebruikt. De nabijheid van water betekent namelijk een gevaar, zelfs als het apparaat is uitgeschakeld!

Waarschuwing! Gevaar voor brandwonden door de platen en hete apparaatonderdelen!

Onderdelen van het apparaat kunnen tijdens gebruik zeer heet worden en mogelijk tot brandwonden leiden.

Neem daarom onderstaande veiligheidsinstructies in acht:

- Pak het apparaat nooit vast wanneer het apparaat aan staat of net is uitgeschakeld (ca. 15 min. laten afkoelen). De platen en hete stoom kunnen brandwonden veroorzaken. Vermijd contact met de huid en ogen. Verplaats het apparaat nooit wanneer het heet is!
- Gebruik nooit ontvlambare substanties zoals hairspray, enz. op uw haar voordat u dit apparaat gebruikt. Dit kan namelijk brandwonden veroorzaken wanneer de substantie in contact komt met de platen!
- Het apparaat mag alleen gebruikt worden op droog, natuurlijk haar. Niet op kunsthaar gebruiken!

LET OP!

Neem onderstaande veiligheidsinstructies in acht om schade en gevaar door ondoelmatig gebruik te voorkomen:

- Het apparaat mag niet in contact komen met ontvlambare materialen. Het mag ook niet gebruikt worden in de buurt van ontvlambare materialen, aangezien de platen temperaturen kunnen bereiken van ca. 230°C!
- Bedek de platen nooit!
- Het apparaat mag nooit in dichtgeklapte toestand in gebruik genomen worden.
Let erop dat het apparaat geopend is.
- Haal de stekker na gebruik of bij een langdurige onderbreking uit het stopcontact en laat het

apparaat afkoelen!

- Plaats het apparaat of het snoer niet op hete oppervlakken zoals kookplaat of dergelijke of in de nabijheid van open vlammen!
- Leg het apparaat tijdens gebruik nooit op zachte kussens of lakens!

Veiligheidsinstructies voor reiniging en onderhoud Waarschuwing! Gevaar voor elektrische schok

Komt het apparaat onder spanning in contact met water, dan bestaat levensgevaar! Neem daarom onderstaande veiligheidsinstructies in acht:

- Bescherm het apparaat tegen vocht. Doe het apparaat nooit in de vaatwasser worden gewassen.

- Gebruik het snoer niet om de stekker uit het stopcontact te trekken en haal de stekker niet met natte handen uit het stopcontact!
- Dompel het apparaat nooit onder in water!

› Gebruiksaanwijzing

Hartelijk dank voor uw aankoop van de Carmen ThermoCeramic Ion.

Lees deze instructies zorgvuldig door voordat u het apparaat gaat gebruiken en bewaar deze om later na te kunnen slaan.

› Het apparaat

Naam: Carmen ThermoCeramic Ion

Model: CR2190

Voltage: 220-240 volt AC

CE CE Conformiteit:

it apparaat voldoet aan de EU EMC richtlijnen 2004/108/EG en Low Voltage 2006/95/EG

› Onderdelen van het apparaat

- Ionen aan-/uitschakelaar met controlelampje (groen)
- AAN/UIT-schakelaar
- Schakelaar +/- voor temperatuurregeling
- Display met temperatuur aanduiding
- Steilplaten
- Ionen-uitlaatopeningen
- Vergrendelaar
- Handvat

› Gebruik in overeenstemming met doel

Het apparaat is **alleen bedoeld voor het steil maken en stylen van menselijk haar.**

Voor schade die veroorzaakt wordt door het gebruik van het apparaat voor andere doeleinden, verkeerde bediening of reparaties uitgevoerd door een amateur, wordt geen aansprakelijkheid aanvaard. De garantieservice is in zulke gevallen niet geldig. Het apparaat is niet bedoeld voor professionele doeleinden!

› Gebruiksaanwijzing

FIGUREN 1 – 4

Het haar voorbereiden

- Was uw haar en droog het zorgvuldig.
- Kam uw haar zorgvuldig. Gebruik geen hairspray of andere ontvlambare chemische haarproducten.
- Leg een handdoek om uw nek om de kans op brandwonden op de huid te voorkomen.

Het apparaat inschakelen

- Gebruik de vergrendelaar **(g)** om het apparaat te openen **(zie fig. 1)**. Steek de stekker in het stopcontact en schakel het apparaat in met de AAN/UIT-schakelaar **(b)** **(zie fig. 2)**. De in het display **(d)** vooraf ingestelde temperatuur van 170°C knippert totdat het apparaat de ingestelde temperatuur van 170°C heeft bereikt **(zie fig. 3)**. De vooraf ingestelde temperatuur wordt na ongeveer 1 minuut bereikt.

Het instellen van de temperatuur

- Selecteer de juiste temperatuur voor uw haartype. Meer info hierover vindt u in de onderstaande tabel.

Het instellen van een lagere temperatuur

- Druk meerdere malen op de “-” toets op de schakelaar **(c)** totdat het gewenste temperatuurniveau is ingesteld **(fig. 4a)**. Minimale temperatuur 130°C.

Het instellen van een hogere temperatuur

- Druk meerdere malen op de “+” toets op de schakelaar **(c)** totdat het gewenste temperatuurniveau is ingesteld **(fig. 4b)**. Maximale temperatuur 230°C.

Let op!

- Een hoger temperatuurniveau wordt na slechts enkele seconden bereikt, een verlaging van temperatuur duurt langer.

Selecteerbare temperatuurniveaus!

- Tussen een minimale temperatuur van 130°C en een maximale temperatuur van 230°C kunt u in stappen van 10°C de afzonderlijke temperatuurniveaus selecteren.

Waarschuwing! Risico van haarverbranding indien de geselecteerde temperatuur te hoog is!

- Afhankelijk van uw haartype kan uw haar door een onjuist geselecteerde temperatuur of onjuist gebruik van de straightener uitdrogen of in het slechtste geval verbranden. Hieronder volgt een opsomming van de aanbevolen temperaturniveaus die altijd in acht moeten worden genomen:

130°C

Selecteer altijd het laagste temperaturniveau (130°C) wanneer u uw straightener voor het eerst gebruikt.

140°C

160°C

Selecteer een laag temperaturniveau van ca. 140°C tot 160°C voor blond, gebleekt of gekleurd haar.

170°C

190°C

Selecteer een laag 170°C tot middelhoog 190°C temperaturniveau voor normaal en licht golvend haar.

200°C

230°C

Selecteer een middelhoog 200°C tot hoog 230°C temperaturniveau voor zeer dik, krullend en moeilijk steil te maken haar.

Lang haar steil maken

FIGUUR 5

Houd het apparaat vast aan het handvat **(h)**, altijd op een veilige afstand van huid en ogen. Gebruik een spiegel.

- Verdeel uw haar in strengen van ca. 4 cm.
- Houd het apparaat in de hand zoals afgebeeld in **fig. 5**.
- Begin bij de wortels en leg de gemaakte strengen één voor één tussen de steilplaten **(e)** (**zie fig. 5**).

- Sluit het apparaat en trek de straightener langzaam van de wortel naar de uiteindenvan uw haar (**zie fig. 5**). Herhaal deze beweging totdat uw haar de gewenste steilheid heeft. Laat uw haar na het stylen afkoelen en kam het vervolgens door.

Het steil maken van kort haar

- Volg de instructies voor lang haar, maar klem de strengen gedurende ca. 10 seconden in het apparaat in plaats van het apparaat door uw haar te trekken.

Het apparaat uitschakelen

- Schakel het apparaat uit met de AAN/UIT-schakelaar **(b)**.

Let op!

Het apparaat kan beschadigd worden door oververhitting! Zorg dat het apparaat open staat tijdens het afkoelen.

Ionen-generator

Figuur 6

Uw apparaat is uitgerust met een ionen-generator. Bij het activeren van deze functie krijgt uw haar tijdens het stylen meer glans. Tegelijk voorkomt de ionen-generator dat uw haar statisch wordt opgeladen. Om deze functie te activeren, drukt u op de ionen-aan-/uitschakelaar **(a)** (**zie fig. 6**). Het ionen-controlelampje licht groen op, de ionen komen door de ionenuitlaatopeningen **(f)** vrij.

Aanwijzing!

De ionen-generator kan alleen worden geactiveerd indien het apparaat eerst met de aan-/uitschakelaar **(b)** is ingeschakeld. Schakelt u het apparaat uit, dan is de ionenfunctie bij elk nieuw gebruik uitgeschakeld. Om de functie opnieuw te activeren, drukt u op de ionen-aan-/

uitschakelaar **(a)**. Om de functie uit te schakelen, drukt u opnieuw op de ionen-aan-/uitschakelaar **(a)**. Het ionen-controlelampje gaat uit.

Automatische uitschakelfunctie

Figuren 7 – 8

Het apparaat werkt energie-efficiënt en schakelt zichzelf na 45 min. automatisch uit. Na 40 minuten, dus 5 minuten voor het eigenlijke uitschakelen, knippert het display (**zie fig. 7a**). In deze tijd kunt u kiezen uit 2 opties:

- U kunt toestaan dat de 5 minuten voorbijgaan zonder een toets aan te raken- het apparaat wordt uitgeschakeld. Dit wordt aangegeven door permanente verlichting op het scherm (**zie figuur 7b**).
- U kunt tijdens deze 5 minuten door één keer te drukken op de schakelaar +/- **(c)** of de ionen-aan-/uitschakelaar **(a)** het uitschakelen onderbreken en direct verder werken met het apparaat (**zie fig. 8a**). Door deze actie heeft u het uitschakelen stopgezet, nu beginnen opnieuw 45 minuten tot aan het uitschakelen (**zie fig. 8b**).

Zodra het apparaat in stand-by mode staat, is het alleen mogelijk om het weer te starten door de "+ / -" schuifknop, zoals hierboven beschreven. Als u op de aan/ uit-schakelaar drukt **(b)** of de stekker uit het stopcontact verwijdt en het vervolgens er weer in steekt, is het apparaat nog niet ingeschakeld -het is nog steeds in de stand-by modus.

> Reiniging en onderhoud

Waarschuwing! Gevaar voor elektrische schok

Bij contact met leidingen of onderdelen die onder spanning staan, bestaat levensgevaar! Neem daarom onderstaande veiligheidsinstructies in acht:

- Voor het reinigen altijd de stekker uit het stopcontact halen.
- Dompel het apparaat nooit onder in water.

Waarschuwing! Gevaar voor brandwonden door de platen en hete apparaatonderdelen!

Onderdelen van het apparaat kunnen ook na het uitschakelen nog zeer heet zijn en brandwonden veroorzaken. Laat het apparaat daarom, alvorens deze te reinigen, altijd volledig afkoelen.

LET OP!

Neem onderstaande veiligheidsinstructies in acht om schade en gevaar door ondoelmatig gebruik te voorkomen:

- Nooit scherpe of schurende reinigingsmiddelen gebruiken.
- Het apparaat alleen met een licht vochtige doek afnemen en met een zachte doek afdrogen.
- Bij sterkere verontreiniging kunnen de platen schoongemaakt worden met een klein druppeltje afwasmiddel. Let erop dat er geen restanten van het afwasmiddel op de platen achterblijven.

> Milieu en verwijdering

Gooi uw apparaat nooit samen met het gewone huishoudelijke afval weg. Volg de afvalvoorschriften van uw gemeente op of breng uw apparaat terug naar de detailhandelaar.



> Garantie

De garantietermijn bedraagt 2 jaar, losse onderdelen uitgezonderd. De garantietermijn loopt vanaf de datum van aankoop. Als van de garantieregeling gebruik wordt gemaakt, wordt de garantietermijn daardoor niet verlengd. De garantie geldt voor fabricagefouten en materiaalfouten van de originele onderdelen. Deze garantie geldt niet ten aanzien van normale slijtage en van beschadigingen aan het product ten gevolge van een ongeluk of verkeerd gebruik, misbruik, gevolgen van aan het product aangebrachte wijzigingen of het niet in acht nemen van de gebruiksaanwijzingen, of vereiste technische instructies en/of veiligheidsinstructies.

Indien het apparaat gerepareerd moet worden, moet er contact opgenomen worden met de gespecialiseerde dealer.

Gooi uw apparaat nooit weg in de vuilnis. Raadpleeg de geldende gemeentelijke regels of breng het terug naar de handelaar. Bewaar uw aankoopbon als garantiebewijs.

Carmen streeft ernaar om de kwaliteit en het design continue te verbeteren. Daarom behoudt Carmen het recht specificaties van haar producten te wijzigen

► Pour votre sécurité

Le mode d'emploi vous donne des consignes de sécurité et des informations importantes, nécessaires au parfait fonctionnement de l'appareil. Lire entièrement le mode d'emploi, le conserver et le cas échéant le transmettre au propriétaire suivant. Toutes les consignes de sécurité sont aussi destinées à votre sécurité personnelle.



- Cet appareil correspond aux règles reconnues de la technique et aux prescriptions de sécurité appropriées aux appareils électrique!
- Cet appareil peut être utilisé par des enfants a partir de 8 ans et des personnes souffrant de troubles moteurs, sensoriels ou mentaux et dénuées d'expérience et/ ou du savoir- faire en la matière s'ils sont sous surveillance ou agissent selon les instructions données quant à l'utilisation de l'appareil et s'ils ont compris les dangers qui en resultent. Il est interdit aux enfants de jouer avec l'appareil. Le nettoyage et l'entretien ne peuvent pas être effectués par des enfants non suveillés.
- Utilisez l'appareil de manière conforme à l'emploi prévu!
- Le matériel d'emballage (ex: sac plastique) ne doit pas être laissé à la portée des enfant!
- L'appareil n'est pas approprié au lissage de poils d'animaux.
- Une protection supplémentaire est offerte grâce à l'installation dans votre habitation d'un dispositif de sécurité qui coupe le circuit électrique si l'ampérage dépasse 30 mA! Consultez votre électricien!
- Il faut débrancher l'appareil:
 - en cas de défauts du fonctionnement
 - avant chaque nettoyage
 - après l'usage
- Ne pas porter ou tirer l'appareil par le cordon!
- En cas de défauts de fonctionnement et pour le

nettoyage et l'entretien, débrancher et laisser refroidir l'appareil!

- Seuls des spécialistes sont autorisés à effectuer les réparations. Des mauvaises réparations peuvent être source de dangers considérables!
- Les risques de blessures sont très importants si les équipements électriques ne sont pas utilisés convenablement!
- Afin d'éviter toute mauvaise utilisation inopinée, ranger cet appareil dans un endroit sûr.

Consignes de sécurité pour le branchement de l'appareil DANGER!

Danger de mort par électrocution!

Il y a danger de mort en cas de contact avec des câbles ou composants sous tension! Pour cela, il est impératif de respecter les consignes de sécurité suivantes:

- En cas d'endommagement du cordon d'alimentation, le faire impérativement remplacer par un centre de réparation agréé par le fabricant afin de prévenir tout danger! Veuillez vous adresser au fabricant ou à son service clientèle.
- La tension de la source de courant doit concorder avec les indications de la plaque signalétique (V)!

- Avant chaque utilisation, vérifier que l'appareil est en parfait état, ne pas le mettre en service, si:
 - le cordon est endommagé
 - l'appareil présente des dommages visibles
 - l'appareil est tombé par terre

ATTENTION!

Respectez les consignes de sécurité suivantes afin d'éviter des endommagements et l'exposition à des dangers du fait d'un branchement non conforme:

- Suivre attentivement le mode d'emploi et le conserver avec précaution!
- Si l'appareil est donné à une autre personne, y joindre le mode d'emploi!

- L'appareil ne doit être branché qu'à du courant alternatif et à une prise de protection. Ne pas tirer le cordon sur des arêtes pointues, ne pas le coincer ou le laisser pendre. Protéger le cordon contre la chaleur et l'humidité!
- Ne jamais enrouler le cordon de réseau autour de l'appareil!
- Le câble de réseau ne doit en aucun cas entrer en contact avec les parties chaudes de l'appareil ni être introduit entre les plaques lissantes de ce dernier!
- Ne brancher la fiche dans la prise de courant que lorsque l'appareil est éteint!

Consignes de sécurité pour l'utilisation de l'appareil **DANGER! Danger de mort par électrocution!**

Il y a danger de mort si l'appareil sous tension entre en contact avec de l'eau! Pour cela, il est impératif de respecter les consignes de sécurité suivantes:

- Ne jamais utiliser l'appareil avec les mains mouillées, près ou dans une baignoire, une douche ou au-dessus d'un lavabo rempli d'eau. Cependant s'il arrive que l'appareil tombe dans l'eau, retirer immédiatement la fiche. Ne mettre en aucun cas les mains dans l'eau si l'appareil est encore branché!



AVERTISSEMENT! Ne pas utiliser cet appareil à proximité d'une baignoire, d'une douche ou d'autres récipients contenant de l'eau.

- Lorsque l'appareil est utilisé dans une salle de bain, débranchez le après l'usage car la proximité d'eau peut présenter un danger même lorsque l'appareil est arrêté!

AVERTISSEMENT!

Risque de brûlure par les parties chaudes de l'appareil!

Lorsqu'il est en marche, certaines parties de l'appareil peuvent devenir brûlantes et causer des brûlures. Pour cela, il est impératif de respecter les consignes de sécurité suivantes:

- Ne touchez jamais l'appareil quand l'appareil est en marche ou quand on vient de débrancher l'appareil

(laisser refroidir pendant ca. 15 min). Evitez tout contact avec la peau ou les yeux. Ne jamais transporter l'appareil lorsqu'il est chaud!

- Avant l'utilisation de l'appareil, ne vaporisez et n'appliquez pas de substances facilement inflammables comme par ex. de la laque ou de la mousse fixante sur vos cheveux. Cela peut entraîner des brûlures en cas de contact avec les plaques chauffantes!
- L'appareil ne doit être utilisé que sur des cheveux secs, naturels et jamais sur des cheveux synthétiques!

ATTENTION !

Respectez les consignes de sécurité suivantes afin d'éviter des endommagements et l'exposition à des

dangers du fait d'une utilisation non conforme:

- L'appareil ne doit en aucun cas entrer en contact avec des matières inflammables ou encore être mis en marche à proximité de matières inflammables, puisque les plaques lissantes atteignent une température de l'ordre de 230°C!
- Ne jamais recouvrir les plaques lissantes avec des objets, quelle que soit leur nature!
- Il ne faut jamais mettre l'appareil en service lorsqu'il est fermé. Faites attention à ce que l'appareil soit ouvert!
- Après chaque utilisation ou des interruptions prolongées, débrancher l'appareil, retirer la fiche et laisser l'appareil refroidir!

- Ne pas poser l'appareil ou le cordon sur des surfaces chaudes (cf: cuisinière ou appareils similaires) ni à proximité des flammes!
- Ne jamais poser l'appareil en marche sur des coussins ou couvertures à texture molle!

Consignes de sécurité pour le nettoyage et l'entretien DANGER!

Danger de mort par électrocution!

Il y a danger de mort si l'appareil sous tension entre en contact avec de l'eau! Pour cela, il est impératif de respecter les consignes de sécurité suivantes:

- Protéger l'appareil contre l'humidité! Ne jamais mettre l'appareil dans un lave-vaisselle!

- Ne jamais retirer la fiche de la prise en tirant sur le cordon ou avec les mains mouillées!
- Ne pas le plonger dans l'eau!

> Mode d'emploi

Nous vous remercions d'avoir acheté notre Carmen ThermoCeramic Ion. Veuillez lire ces instructions soigneusement avant l'emploi et les conserver dans un endroit sûr pour consulter ultérieurement.

> Caractéristiques de l'appareil

Désignation: Carmen ThermoCeramic Ion
Modèle: CR2190
Tension: 220-240 volt AC

CE Déclaration de conformité:

Cet appareil répond aux directives européennes relatives à la compatibilité électromagnétique 2004/108/CE et de basse tension 2006/95 CE.

> Eléments de l'appareil

- Interrupteur de diffusion d'ions marche/arrêt, avec voyant de contrôle (vert)
- Interrupteur Marche/Arrêt
- Commutateur à bascule +/- pour la régulation de la température
- Ecran avec affichage de la température
- Plaques lissantes
- Diffuseurs d'ions
- Élément de blocage
- Poignée

> Utilisation conforme aux prescriptions

L'appareil est **exclusivement conçu pour lisser et coiffer les cheveux humains**. Si l'appareil sert à une autre utilisation, est manipulé non correctement ou est réparé par une personne non qualifiée, aucune garantie n'est assurée pour les dommages qui pourraient éventuellement en découler. Les prestations de garantie sont aussi exclues dans ces cas-là. L'appareil n'est pas prévu pour un usage commercial!

> Mode d'emploi

ILL. 1 - 4

Préparation des cheveux

- Lavez-vous les cheveux et séchez-les.
- Démêlez soigneusement vos cheveux, n'utilisez pas de laque ou autres produits de soin capillaire chimiques qui sont facilement inflammables.
- Déposez une serviette de toilette sur votre nuque afin d'éviter d'éventuelles brûlures de la peau.

Mettre en marche l'appareil

- Ouvrez l'appareil en ouvrant l'élément de blocage **(g) (cf. ill. 1)**. Branchez la fiche et mettez l'appareil en marche à l'aide de l'interrupteur Marche/Arrêt **(b) (cf. ill. 2)**. Le niveau de température de 170°C affiché à l'écran **(d)** clignote jusqu'à ce que le fer à lisser ait atteint la température idéale de 170°C pour sa mise en marche **(cf. ill. 3)**. Cette dernière est obtenue au bout d'env. 1 minute.

Réglage de la température

- Sélectionnez la température idéale pour votre type de cheveux. Pour plus d'informations à ce propos, veuillez vous reporter au tableau suivant.

Réglage d'un niveau de température faible

- Appuyez sur la touche "-" du commutateur à bascule **(c)** autant de fois que nécessaire jusqu'à l'obtention du niveau de température souhaité **(ill. 4a)**.
Température minimale 130°C.

Réglage d'un niveau de température élevé

- Appuyez sur la touche "+" du commutateur à bascule **(c)** autant de fois que nécessaire jusqu'à l'obtention du niveau de température souhaité **(ill. 4b)**.
Température maximale 230°C.

Remarque!

- A chaque fois que vous sélectionnez un nouveau niveau de température, le témoin lumineux de contrôle correspondant clignote jusqu'à l'obtention de la température sélectionnée. Chaque niveau de température supérieur est ajusté en quelques secondes, la diminution d'un niveau de température nécessite un peu plus de temps.

Niveaux de température sélectionnables

- Vous pouvez régler la température à raison de niveaux de 10°C entre la température minimale de 130°C et la température maximale de 230°C.

AVERTISSEMENT!

Vous risquez de vous brûler les cheveux en sélectionnant une température trop élevée!

Selon le type de cheveux, la sélection d'une température inadéquate ou bien l'utilisation inappropriée du fer à lisser risquent de dessécher et dans le pire des cas de brûler vos cheveux. Vous trouverez ci-dessous les niveaux de température conseillés à observer impérativement.

130°C

Sélectionnez toujours le niveau de température le plus faible (130°C) lors de la première utilisation du fer à lisser.

140°C

160°C

Si vos cheveux sont blonds, décolorés ou bien colorés, sélectionnez un niveau de température faible, de 140°C à 160°C.

170°C

190°C

Si vos cheveux sont normaux ou bien légèrement ondulés, sélectionnez un niveau de température moyen de 170°C à 190°C.

200°C

230°C

Si vos cheveux sont très volumineux, bouclés ou bien difficiles à lisser, sélectionnez un niveau de température élevé de 200°C à 230°C.

Lissage de cheveux longs

ILL. 5

Tenez toujours l'appareil par la poignée **(h)** à une distance sûre de votre peau et de vos yeux. Utilisez un miroir.

- Séparez vos cheveux en mèches de 4 cm env.
- Prenez l'appareil en main comme sur l'illustration 5 par exemple.
- Commencez à la racine et placez les mèches préparées une à une entre les plaques chauffantes **(e)** (cf. ill. 5).
- Refermez l'appareil et déplacez le fer à lisser lentement de la racine aux pointes **(cf. ill. 5)**. Répétez l'opération jusqu'à l'obtention du lissage souhaité. Après avoir fini votre coiffure, laissez refroidir vos cheveux et peignez-les.

Lissage de cheveux courts

- Même procédure que celle décrite auparavant, sauf que dans ce cas vous ne devez pas déplacer l'appareil mais au contraire maintenir les mèches dans l'appareil fermé pendant environ 10 secondes.

Déconnexion de l'appareil

- Éteignez l'appareil avec l'interrupteur Marche/Arrêt **(b)**.

ATTENTION!

Une surchauffe peut endommager l'appareil!

Veillez à ce que l'appareil soit en position ouverte pendant la phase de refroidissement.

Générateur d'ions

ILL. 6

Votre appareil est équipé d'un générateur d'ions. Pour des cheveux plus brillants,

activez cette fonction lors de la coiffure de vos cheveux. Le générateur d'ions empêche la charge statique de vos cheveux. Pour activer la fonction, mettez l'interrupteur d'ions Marche/Arrêt **(a)** sur la position ions **(cf. ill. 6)**. Le voyant vert de contrôle d'ions s'allume, les ions sortent au niveau des ouvertures de sorties des ions **(f)**.

Remarque!

Le générateur d'ions ne peut être activé qu'après la mise en marche du fer à lisser via le bouton de Marche/Arrêt **(b)**. Si vous éteignez l'appareil, la fonction ions se trouve désactivée lors de chaque remise en service. Pour activer à nouveau la fonction, appuyez sur l'interrupteur **(a)** permettant d'activer/désactiver les ions. Pour désactiver la fonction, appuyez à nouveau sur l'interrupteur **(a)** permettant d'activer/désactiver les ions. Le voyant de fonctionnement des ions s'éteint.

Fonction d'extinction automatique

ILL. 7 – 8

L'appareil fonctionne de manière à limiter la consommation d'énergie et s'éteint automatiquement au bout de 45 minutes. Après 40 minutes de fonctionnement, donc 5 minutes avant l'extinction de l'appareil, l'écran se met à clignoter **(cf. ill. 7a)**.

Pendant ce laps de temps, vous avez deux possibilités:

1. Vous laissez passer les 5 minutes et n'agissez plus aucune touché- l'appareil s'éteindra alors au bout des 5 minutes restantes. C'est indiqué par un éclairage continu de l'écran **(cf.ill. 7b)**.
2. Au cours de ces 5 minutes vous pouvez actionner une fois le commutateur à bascule +/- **(c)** ou l'interrupteur Marche/Arrêt de la production d'ions **(a)** et interrompre le processus d'extinction et continuer à utiliser directement l'appareil **(cf. ill. 8a)**. Cela vous permet d'annuler le processus d'extinction et de lancer un nouveau cycle de 45 minutes avant la prochaine extinction **(cf. ill. 8b)**.

Remarque!

Une fois que l'appareil se trouve en mode Veille, il ne se remet en service qui si vous appuyez sur l'interrupteur à bascule c "+/-" comme décrit ci-dessus. Le fait d'actionner l'interrupteur Marche/Arrêt b ou de débrancher la fiche mâle de la prise de courant puis de la rebrancher ne provoque pas le rallumage de l'appareil. Il demeure en mode Veille.

› Nettoyage et entretien**DANGER!****Danger de mort par électrocution!**

Il y a danger de mort en cas de contact avec des câbles ou composants sous tension! Pour cela, il est impératif de respecter les consignes de sécurité suivantes:

- Veillez à toujours débrancher l'appareil pour le nettoyer.
- Ne jamais le plonger dans l'eau.

AVERTISSEMENT!**Risque de brûlure par les parties chaudes de l'appareil!**

Certains composants de l'appareil peuvent être brûlants même après son extinction et causer des brûlures. Il est de ce fait indispensable de laisser entièrement refroidir l'appareil avant d'entreprendre son nettoyage.

ATTENTION!

Respectez les consignes de sécurité suivantes afin d'éviter des endommagements et l'exposition à des dangers du fait d'un branchement non conforme:

- Ne pas utiliser de détergents agressifs ou abrasifs.
- Essuyer l'appareil avec un chiffon légèrement humide et le sécher à l'aide d'un chiffon doux et sec.

- Dans le cas d'un encrassement plus important, les plaques lissantes peuvent être nettoyées à l'aide de quelques gouttes de produit vaisselle. Veillez à ce qu'aucun résidu de détergent ne reste sur les plaques chauffantes.

› Environnement et Rejet

Ne jetez jamais votre appareil avec les déchets ménagers classiques. Suivez les réglementations en matière de mise au rebut de déchets de votre localité ou retournez votre appareil au revendeur.

**› Garantie**

Deux ans de garantie, sauf pièces détachées. Le droit à la garantie commence le jour de l'achat. Une prestation de garantie n'entraîne pas la prolongation de la période de garantie. La garantie est valable pour les pièces d'origine en cas de défaut de fabrication ou de matériaux. Cette garantie n'inclut pas de même que l'usure normale et les dégâts causés à l'appareil suite à un accident, une mauvaise utilisation, une utilisation abusive, une modification du produit ou une utilisation ne respectant pas les consignes techniques et/ou de sécurité.

Si des réparations sont nécessaires, veuillez contacter votre magasin spécialisé. Consultez la réglementation municipale en vigueur ou rapportez l'appareil chez le vendeur. Conservez le bon d'achat comme preuve pour la garantie.

Carmen s'efforce d'améliorer en permanence la qualité et la conception de ses produits. Carmen se réserve par conséquent le droit de modifier les caractéristiques de ses produits.

› Zu Ihrer Sicherheit

Die Bedienungsanleitung vermittelt Ihnen wichtige Sicherheitshinweise und Informationen, die zum einwandfreien Betrieb des Gerätes erforderlich sind. Die Anleitung vollständig lesen, aufbewahren und ggf. an Nachbesitzer weitergeben. Alle Sicherheitshinweise dienen stets auch Ihrer persönlichen Sicherheit.



- Dieses Gerät entspricht den anerkannten Regeln der Technik und den einschlägigen Sicherheitsbestimmungen für Elektrogeräte!
- Dieses Gerät kann von Kindern ab 8 Jahren und darüber und von Personen mit reduzierten physischen, sensorischen oder mentalen Fähigkeiten oder Mangel an Erfahrung und/ oder Wissen benutzt werden, wenn sie überwacht oder unterwiesen wurden, bezüglich des sicheren Gebrauchs des Gerätes und die darausresultierenden Gefahren verstanden haben. Kinder dürfen nicht mit dem Gerät spielen. Reinigung und Benutzerwartung dürfen nicht durch Kinder ohne Überwachung durchgeführt werden.
- Verwenden Sie das Gerät bestimmungsgemäß!
- Verpackungsmaterialien, wie z.B. Folienbeutel gehören nicht in Kinderhände!
- Das Gerät ist nicht zum Glätten von Tierhaaren geeignet.
- Einen zusätzlichen Schutz bietet der Einbau einer Fehlerstrom-Schutz ein Richtung mit einem Nennauslösestrom von nicht mehr als 30 mA in der Hausinstallation. Fragen Sie Ihren Elektroinstallateur!
- Der Netzstecker ist zu ziehen:
 - bei Störungen während des Betriebes
 - vor jeder Reinigung
 - nach dem Gebrauch
- Gerät nicht am Netzkabel ziehen oder tragen!
- Bei Betriebsstörungen und vor jeder Reinigung und

Pflege, Netzstecker ziehen und Gerät abkühlen lassen!

- Reparaturen dürfen nur von Fachkräften durchgeführt werden. Durch unsachgemäße Reparaturen können erhebliche Gefahren entstehen!
- Bei unsachgemäßer Verwendung besteht im Umgang mit Elektrogeräten stets Verletzungsgefahr!
- Verwahren Sie das Gerät an einem sicheren Platz auf, um die Gefahr von versehentlichem Missbrauch hintanzuhalten.

Sicherheitshinweise beim Anschluss des Gerätes **GEFAHR! Lebensgefahr durch Stromschlag!**

Beim Kontakt mit unter Spannung stehenden Leitungen oder Bauteilen besteht Lebensgefahr! Beachten Sie

daher nachfolgende Sicherheitshinweise:

- Bei Beschädigung des Netzkabels darf dieses nur durch eine vom Hersteller benannte Reparaturwerkstatt ersetzt werden, um eine Gefährdung zu vermeiden! Bitte wenden Sie sich an den Hersteller oder seinen Kundendienst.
- Die Netzspannung muss mit der Spannungsangabe (V) auf dem Gerät übereinstimmen!
- Vor jeder Inbetriebnahme das Gerät auf einwandfreien Zustand kontrollieren, es darf nicht in Betrieb genommen werden, wenn:
 - die Zuleitung beschädigt ist
 - das Gerät sichtbare Schäden aufweist
 - das Gerät einmal heruntergefallen sein sollte

Achtung!

Beachten Sie die nachfolgenden Sicherheitshinweise um Schäden und Gefahren durch nicht ordnungsgemäßen Anschluss zu vermeiden:

- Bedienungsanleitung beachten und sorgfältig aufbewahren!
- Bei Weitergabe des Gerätes an andere Personen ist auch die Bedienungsanleitung mit zu übergeben!
- Das Gerät nur an Wechselstrom, an eine Schutzkontaktsteckdose anschließen. Netzkabel dabei nicht über scharfe Kanten ziehen, einklemmen oder herunterhängen lassen. Netzkabel vor Hitze und Feuchtigkeit schützen!
- Netzkabel nie um das Gerät wickeln!

- Das Netzkabel darf keine heißen Geräteteile berühren und nie zwischen den Glättplatten geführt werden!
- Netzstecker nur bei ausgeschaltetem Gerät in die Steckdose einstecken!

Sicherheitshinweise bei der Bedienung des Gerätes

GEFAHR! Lebensgefahr durch Stromschlag!

Kommt das unter Spannung stehende Gerät mit Wasser in Kontakt besteht Lebensgefahr! Beachten Sie daher nachfolgende Sicherheitshinweise:

- Das Gerät nicht mit nassen Händen, in der Nähe oder in der Badewanne, Dusche, oder über einem gefüllten Waschbecken benutzen. Sollte das Gerät dennoch einmal ins Wasser fallen, sofort den Netzstecker

ziehen. Keinesfalls ins Wasser greifen, wenn das Gerät noch angeschlossen ist!



WARNUNG! Dieses Gerät nicht in der Nähe von Badewannen, Duschwannen oder anderen Gefäßen benutzen, die Wasser enthalten.

- Wenn das Gerät in einem Badezimmer verwendet wird, ist nach Gebrauch der Stecker zu ziehen, da die Nähe von Wasser eine Gefahr darstellt, auch wenn das Gerät ausgeschaltet ist!

WARNUNG! Verbrennungsgefahr durch heiße Geräteteile!

Teile des Gerätes können während des Betriebes sehr heiß werden und zu möglichen Verbrennungen führen.

Beachten Sie daher nachfolgende Sicherheitshinweise:

- Fassen Sie niemals auf oder in die Nähe der Glättplatten, wenn das Gerät in Betrieb ist (ungefähr 15 Minuten abkühlen lassen). Vermeiden Sie jeglichen Haut oder Augenkontakt. Das Gerät nie in heißem Zustand transportieren!
- Achten Sie darauf, dass Sie vor der Anwendung keine leicht entflammaren Mittel wie z. B. Haarspray auf Ihr Haar sprühen. Bei Berührung mit den Glättplatten kann dies zu Verbrennungen führen.
- Verwenden Sie das Gerät nur an trockenem, natürlichem Haar, niemals an Kunsthaar!

Achtung!

Beachten Sie die nachfolgenden Sicherheitshinweise um Schäden und Gefahren durch nicht ordnungsgemäßen Gebrauch zu vermeiden:

- Das Gerät darf weder mit brennbaren Materialien in Berührung kommen, noch in der Nähe von brennbaren Materialien in Betrieb genommen werden, da die Glättplatten Temperaturen von ca. 230°C erreichen!
- Glättplatten niemals mit Gegenständen, welcher Art auch immer, abdecken!
- Das Gerät darf niemals in zusammengeklapptem Zustand in Betrieb genommen werden. Achten Sie darauf, dass das Gerät geöffnet ist!
- Nach Gebrauch oder längeren Unterbrechungen,

Netzstecker ziehen und Gerät abkühlen lassen!

- Gerät und Netzkabel nicht auf heiße Flächen wie Herdplatten o.ä. stellen bzw. legen und nicht in direkte Nähe von offenen Flammen bringen!
- Das Gerät im Betrieb nie auf weiche Kissen oder Decken legen!

Sicherheitshinweise für die Reinigung und Pflege **GEFAHR! Lebensgefahr durch Stromschlag!**

Kommt das unter Spannung stehende Gerät mit Wasser in Kontakt besteht Lebensgefahr! Beachten Sie daher nachfolgende Sicherheitshinweise:

- Das Gerät vor Feuchtigkeit schützen! Niemals in die Spülmaschine legen!

- Den Netzstecker nicht am Netzkabel oder mit nassen Händen aus der Steckdose ziehen!
- Nicht ins Wasser tauchen!

> Gebrauchsanweisung

Vielen Dank, dass Sie sich die Carmen ThermoCeramic Ion angeschafft haben. Lesen Sie diese Hinweise vor Gebrauch sorgfältig durch und heben Sie die Gebrauchsanweisung für später zum Nachlesen auf.

> Das Gerät

Bezeichnung: Carmen ThermoCeramic Ion
Modell: CR2190
Spannung: 220-240 Volt AC

**Hinweise zur Konformität:**

Dieses Gerät entspricht den EU-Richtlinien EMV 2004/108/EG sowie Niederspannung 2006/95/EC.

› Geräteelemente

- a) Ionen Ein-/Ausschalter mit Kontrollleuchte (grün)
- b) Ein-/Ausschalter
- c) Schalter +/- zur Temperatureinstellung
- d) Display mit Temperaturanzeige
- e) Glättplatten
- f) Ionen-Austrittsöffnungen
- g) Arretierschieber
- h) Griffbereich

› Bestimmungsgemäßer Gebrauch

Das Gerät ist **ausschließlich zum Glätten und Stylen von menschlichen Haupthaaren bestimmt**.

Bei Zweckentfremdung, falscher Bedienung oder nicht fachgerechter Reparatur wird keine Haftung für evtl. Schäden übernommen. Ebenso sind Garantieleistungen in solchen Fällen ausgeschlossen.

Das Gerät ist nicht für den gewerblichen Gebrauch bestimmt!

› Hinweise zur Bedienung

Abbildungen 1 - 4

Vorbereitung der Haare

- Waschen Sie Ihr Haar und trocknen Sie es anschließend.

- Kämmen Sie Ihr Haar gründlich durch, benutzen Sie kein Haarspray oder andere chemische Haarpflegeprodukte, die leicht entflammbar sind.
- Legen Sie sich ein Handtuch um den Nacken, um ihn vor möglichen Verbrennungen zu schützen.

Gerät einschalten

- Klappen Sie das Gerät auf, indem Sie den Arretierschieber **(g)** öffnen **(siehe Abb. 1)**. Stecken Sie den Netzstecker ein und schalten Sie das Gerät mit dem Ein-/Ausschalter **(b)** ein **(siehe Abb. 2)**. Die im Display **(d)** angezeigte Temperaturstufe von 170°C blinkt so lange, bis das Gerät seine Einschalttemperatur von 170°C erreicht hat **(siehe Abb. 3)**. Die Einschalttemperatur ist nach ca. 1 Minute erreicht.

Temperatur einstellen

- Wählen Sie die für Ihren Haartyp geeignete Temperatur. Hinweise dazu finden Sie in der nachfolgenden Tabelle!

Niedrigere Temperaturstufe einstellen

- Drücken Sie auf der Schaltwippe **(c)** die "–" Taste so oft, bis die gewünschte Temperaturstufe eingestellt ist **(Abb. 4a)**. Minimal-Temperatur 130°C.

Höhere Temperaturstufe einstellen

- Drücken Sie auf der Schaltwippe **(c)** die "+" Taste so oft, bis die gewünschte Temperaturstufe eingestellt ist **(Abb. 4b)**. Maximal-Temperatur 230°C.

Hinweis!

- Bei jeder neu gewählten Temperaturstufe blinkt die Anzeige im Display **(d)** so lange, bis die Temperatur erreicht ist. Jede höhere Temperaturstufe ist in wenigen Sekunden ausgeregelt, eine Absenkung der Temperaturstufe erfolgt etwas langsamer.

Wählbare Temperaturstufen

Hinweis!

Zwischen der minimalen Temperatur von 130°C und der maximalen Temperatur von 230°C, können Sie die einzelnen Temperaturstufen in 10°C Schritten wählen.

WARNUNG!

Verbrennungsgefahr Ihrer Haare durch zu hoch gewählte Temperatur!

Je nach Haartyp besteht bei falscher gewählter Temperatur oder unsachgemäßem Gebrauch Ihres Haarglätters die Gefahr, dass Ihr Haar austrocknet oder im schlimmsten Fall verbrennt. Nachfolgend erhalten Sie empfohlene Temperaturstufen, die Sie bitte stets beachten:

130°C

Wählen Sie beim ersten Gebrauch Ihres Haarglätters immer die niedrigste Temperaturstufe (130°C).

140°C

160°C

Wählen Sie bei blondem, gebleichtem oder coloriertem Haar, eine niedrige Temperaturstufe von 140°C bis 160°C.

170°C

190°C

Wählen Sie für normales und leicht welliges Haar eine mittlere Temperaturstufe von 170°C bis 190°C.

200°C

230°C

Wählen Sie für sehr dickes, lockiges und schwer zu glättendes Haar eine hohe Temperaturstufe von 200°C bis 230°C.

Haare glätten bei langem Haar

Abbildung 5

Halten Sie das Gerät im Griffbereich **(h)** fest, immer in einem sicheren Abstand zu

Haut und Augen. Benutzen Sie einen Spiegel.

- Teilen Sie Ihr Haar in ca. 4 cm breite Strähnen.
- Halten Sie das Gerät, wie z.B. in **Abb. 5** gezeigt, in der Hand.
- Beginnen Sie am Haaransatz und legen Sie die vorbereiteten Strähnen einzeln zwischen die Glättplatten **(e)** (siehe **Abb. 5**).
- Klappen Sie das Gerät zu und ziehen Sieden Haarglätter langsam vom Haaransatz zu den Haarspitzen durch (siehe **Abb. 5**). Wiederholen Sie diesen Vorgang so lange, bis das Haar die gewünschte Glätte erreicht hat. Nach Beendigung des Stylings, Haare abkühlen lassen und durchkämmen.

Haare glätten bei kurzem Haar

- Vorgehensweise wie zuvor beschrieben, allerdings hierbei das Gerät nicht durchziehen, sondern für ca. 10 Sekunden die Strähne im geschlossenen Gerät glätten.

Gerät ausschalten

- Schalten Sie das Gerät mit dem Ein-/Ausschalter **(b)** aus.

ACHTUNG!

Das Gerät kann durch Überhitzung beschädigt werden!

Achten Sie darauf, dass das Gerät während der Abkühlphase geöffnet ist.

> Ionen-Generator

Abbildung 6

Ihr Gerät ist mit einem Ionen-Generator ausgestattet. Bei Aktivierung dieser Funktion erhält Ihr Haar beim Styling mehr Glanz. Gleichzeitig verhindert der Ionen-Generator die statische Aufladung Ihrer Haare. Um die Funktion zu aktivieren, drücken Sie den Ionen Ein-/Ausschalter **(a)** (siehe **Abb. 6**). Die Ionen Kontrollleuchte leuchtet grün, Ionen treten an den Ionen-Austrittsöffnungen **(f)** aus.

Hinweis!

Der Ionen-Generator lässt sich nur aktivieren, wenn zuvor das Gerät mit dem Ein-/Ausschalter **(b)** eingeschaltet wurde. Schalten Sie das Gerät aus, ist bei jeder neuen Inbetriebnahme die Ionen Funktion deaktiviert. Um die Funktion erneut zu aktivieren, drücken Sie den Ionen Ein-/Ausschalter **(a)**. Um die Funktion zu deaktivieren, drücken Sie den Ionen Ein-/Ausschalter **(a)** erneut. Die Ionen Kontrollleuchte erlischt.

> Automatische Abschaltfunktion

Abbildungen 7 – 8

Das Gerät arbeitet energieeffizient und schaltet nach 45 Min. automatisch ab. Nach 40 Minuten, also 5 Minuten vor dem eigentlichen Abschaltvorgang blinkt das Display (siehe **Abb. 7a**). In dieser Zeit stehen Ihnen 2 Optionen zur Wahl:

1. Sie lassen die 5 Minuten verstreichen und betätigen keine Taste mehr- das Gerät schaltet sich ab. Angezeigt wird dies durch permanentes Leuchten des Displays (siehe **Abb. 7b**).
2. Sie können während dieser 5 Minuten durch einmaliges Drücken der Schaltwippe +/- **(c)** oder des Ionen Ein-/Ausschalters **(a)** den Abschaltvorgang unterbrechen und direkt mit dem Gerät weiterarbeiten (siehe **Abb. 8a**). Durch diese Aktion haben Sie den Abschaltvorgang zurückgesetzt, es beginnen weitere 45 Minuten bis zum erneuten Abschalten (siehe **Abb. 8b**).

Hinweis!

Wenn sich das Gerät einmal im Stand-By Modus befindet erfolgt eine erneute Inbetriebnahme nur, indem Sie, wie oben beschrieben, die Schaltwippe "+/-" c drücken. Das Betätigen des Ein-/Aus- Schalters b bzw. das Ziehen und Wiedereinstecken des Netzsteckers führt nicht zum Wiedereinschalten des Gerätes- das Gerät verbleibt im Stand- By Modus.

> Reinigung und Wartung

GEFAHR! Lebensgefahr durch Stromschlag!

Beim Kontakt mit unter Spannung stehenden Leitungen oder Bauteilen besteht Lebensgefahr!

Beachten Sie daher nachfolgende Sicherheitshinweise:

- Vor dem Reinigen stets den Netzstecker ziehen.
- Das Gerät nie in Wasser tauchen.

WARNUNG! Verbrennungsgefahr durch heiße Geräteteile!

Teile des Gerätes können auch nach dem Ausschalten noch sehr heiß sein und Verbrennungen verursachen. Gerät daher vor der Reinigung unbedingt vollständig abkühlen lassen.

ACHTUNG!

Beachten Sie die nachfolgenden Sicherheitshinweise um Schäden und Gefahren durch nicht ordnungsgemäßen Gebrauch zu vermeiden:

- Keine scharfen oder scheuernden Putzmittel verwenden.
- Das Gerät nur mit einem leicht feuchten Tuch abwischen und mit einem weichen Tuch nachtrocknen.
- Bei stärkeren Verschmutzungen können die Glättplatten mit Hilfe einiger weniger Tropfen Spülmittel gereinigt werden. Achten Sie darauf, dass keine Spülmittelrückstände auf den Glättplatten zurückbleiben

› Umwelt und Entsorgung

Entsorgen Sie das Gerät nicht mit dem normalen Hausmüll. Beachten Sie die Entsorgungsvorschriften an Ihrem Wohnort oder bringen Sie das Gerät zu Ihrem Händler zurück.



› Garantie

Die Garantiefrist beträgt 2 Jahre, gilt jedoch nicht für lose Einzelteile. Der Garantieanspruch beginnt mit dem Tage des Kaufes. Eine Garantieleistung bewirkt keine Verlängerung der Garantiefrist. Die Garantie gilt auf Originalteile für Fabrikationsoder Materialfehler. Die Garantie erstreckt sich nicht auf normale Abnutzung oder Schäden am Produkt, die auf Unfälle oder fehlerhafte Verwendung, Missbrauch, Änderungen am Produkt oder unsachgemäßen Gebrauch entgegen den technischen oder Sicherheitshinweisen zurückzuführen sind. Bei notwendigen Reparaturen setzen Sie sich bitte mit Ihrem Fachgeschäft in Verbindung.

Werfen Sie das Gerät nie weg. Wenden Sie sich diesbezüglich an die für die Müllabfuhr zuständige kommunale Anstalt oder geben Sie es Ihrem Händler zurück. Heben Sie den Kassenzettel als Garantieschein sorgfältig auf.

Carmen strebt nach einer kontinuierlichen Verbesserung von Qualität und Design. Darum behält sich Carmen das Recht auf Änderung der Spezifikationen ihrer Produkte vor.

CARMEN®

ThermoCeramic Ion
model CR2190 (220 - 240 V)

Glen Dimplex Benelux BV

Saturnus 8
8448 CC Heerenveen
The Netherlands

NL Telefoon: +31 (0)36 538 7040
Fax: +31 (0)36 538 7041
Service: +31 (0)36 538 7055
www.carmen.nl
info@glendimplex.nl

B www.carmen-personalcare.be
info@glendimplex.be