

# FERM®

POWER SINCE 1965



## EBM1003

EN	Original instructions	04
DE	Übersetzung der Originalbetriebsanleitung	09
NL	Vertaling van de oorspronkelijke gebruiksaanwijzing	15
FR	Traduction de la notice originale	20
DA	Oversættelse af den originale brugsanvisning	26
CS	Překlad původního návodu k používání	32
SK	Prevod izvirnih navodil	37
EL	Μετάφραση του πρωτοτύπου των οδηγιών χρήσης	43
AR	تعليمات للاستخدام	49



**Fig. A**



**Fig. B**



**Fig. C**

## ELECTRIC DUST BLOWER EBM1003

Thank you for buying this FERM product. By doing so you now have an excellent product, delivered by one of Europe's leading suppliers. All products delivered to you by Ferm are manufactured according to the highest standards of performance and safety. As part of our philosophy we also provide an excellent customer service, backed by our comprehensive warranty. We hope you will enjoy using this product for many years to come.

### 1. SAFETY INSTRUCTIONS



**Read the enclosed safety warnings, the additional safety warnings and the instructions.** Failure to follow the safety

warnings and the instructions may result in electric shock, fire and/or serious injury. **Save the safety warnings and the instructions for future reference.**

The following symbols are used in the user manual or on the product:



Read the user manual.



Do not use in wet conditions or expose it to rain



Always wear eye protection!



Wear hearing protection.



Risk of flying objects. Keep bystanders away from the work area.



Do not touch the fan. The fan blades will continue to rotate for a short time after machine is switched off.



Risk of electric shock



Class II machine - Double insulation - You don't need an earthed plug.



The product is in accordance with the applicable safety standards in the European directives.

### General safety instructions



**WARNING! Read all safety warnings and all instructions.** Failure to follow the warnings and instructions may result in electric shock, fire and/or serious injury.

Save all warnings and instructions for future reference.

The term "power tool" in the warnings refers to your mains-operated (corded) power tool or battery-operated (cordless) power tool.

#### 1) Work area safety

- Keep work area clean and well lit.** Cluttered or dark areas invite accidents.
- Do not operate power tools in explosive atmospheres, such as in the presence of flammable liquids, gases or dust.** Power tools create sparks which may ignite the dust or fumes.
- Keep children and bystanders away while operating a power tool.** Distractions can cause you to lose control.

#### 2) Electrical safety

- Power tool plugs must match the outlet. Never modify the plug in any way. Do not use any adapter plugs with earthed (grounded) power tools.** Unmodified plugs and matching outlets will reduce risk of electric shock.
- Avoid body contact with earthed or grounded surfaces, such as pipes, radiators, ranges and refrigerators.** There is an increased risk of electric shock if your body is earthed or grounded.
- Do not expose power tools to rain or wet conditions.** Water entering a power tool will increase the risk of electric shock.
- Do not abuse the cord. Never use the cord for carrying, pulling or unplugging the power tool. Keep cord away from heat, oil, sharp edges or moving parts.** Damaged or

*entangled cords increase the risk of electric shock.*

- e) **When operating a power tool outdoors, use an extension cord suitable for outdoor use.** *Use of a cord suitable for outdoor use reduces the risk of electric shock.*
- f) **If operating a power tool in a damp location is unavoidable, use a residual current device (RCD) protected supply.** *Use of an RCD reduces the risk of electric shock.*

### 3) Personal safety

- a) **Stay alert, watch what you are doing and use common sense when operating a power tool. Do not use a power tool while you are tired or under the influence of drugs, alcohol or medication.** *A moment of inattention while operating power tools may result in serious personal injury.*
- b) **Use personal protective equipment.** *Always wear eye protection. Protective equipment such as dust mask, non-skid safety shoes, hard hat, or hearing protection used for appropriate conditions will reduce personal injuries.*
- c) **Prevent unintentional starting. Ensure the switch is in the off-position before connecting to power source and/or battery pack, picking up or carrying the tool.** *Carrying power tools with your finger on the switch or energising power tools that have the switch on invites accidents.*
- d) **Remove any adjusting key or wrench before turning the power tool on.** *A wrench or a key left attached to a rotating part of the power tool may result in personal injury.*
- e) **Do not overreach. Keep proper footing and balance at all times.** *This enables better control of the power tool in unexpected situations.*
- f) **Dress properly. Do not wear loose clothing or jewellery. Keep your hair, clothing and gloves away from moving parts.** *Loose clothes, jewellery or long hair can be caught in moving parts.*
- g) **If devices are provided for the connection of dust extraction and collection facilities, ensure these are connected and properly used.** *Use of dust collection can reduce dust related hazards.*

### 4) Power tool use and care

- a) **Do not force the power tool. Use the correct power tool for your application.** *The correct power tool will do the job better and safer at the rate for which it was designed.*
- b) **Do not use the power tool if the switch does not turn it on and off.** *Any power tool that cannot be controlled with the switch is dangerous and must be repaired.*
- c) **Disconnect the plug from the power source and/or the battery pack from the power tool before making any adjustments, changing accessories, or storing power tools.** *Such preventive safety measures reduce the risk of starting the power tool accidentally.*
- d) **Store idle power tools out of the reach of children and do not allow persons unfamiliar with the power tool or these instructions to operate the power tool.** *Power tools are dangerous in the hands of untrained users.*
- e) **Maintain power tools. Check for misalignment or binding of moving parts, breakage of parts and any other condition that may affect the power tool's operation. If damaged, have the power tool repaired before use.** *Many accidents are caused by poorly maintained power tools.*
- f) **Keep cutting tools sharp and clean.** *Properly maintained cutting tools with sharp cutting edges are less likely to bind and are easier to control.*
- g) **Use the power tool, accessories and tool bits etc. in accordance with these instructions, taking into account the working conditions and the work to be performed.** *Use of the power tool for operations different from those intended could result in a hazardous situation.*

### 5) Service

- a) **Have your power tool serviced by a qualified repair person using only identical replacement parts.** *This will ensure that the safety of the power tool is maintained.*

## Additional safety instructions for blowers

- This appliance is not intended for use by persons (including children) with reduced physical, sensory or mental capabilities, or lack of experience and knowledge, unless they have been given supervision or instruction concerning use of the appliance by a person responsible for their safety.
- Children should be supervised to ensure that they do not play with the appliance.
- This tool is intended for household use only.
- Only use attachments recommended in this manual.
- Keep ventilation openings free of anything that may reduce the air flow.
- Do not use to pick up anything that is burning or smoking, such as cigarettes, matches, freshly cut metal shavings or hot ashes.
- Do not use to pick up flammable or combustible liquids such as gasoline or use in areas where they may be present.
- Do not use without dust container or and filter in place.
- Do not use outdoors or on wet surfaces.
- Use extra care when using on stairs.
- Always use protective goggles, a cap and mask when using the blower.
- Never point the nozzle at anyone in the vicinity when using the blower.
- Always use the dust bag when collecting dust, chips and the like.
- Never operate the appliance while people, especially children, or pets are nearby.
- Do not wear loose clothing or jewellery that can be drawn into the air inlet. Keep long hair away from the air inlets.
- Before using, check the supply and extension cord for signs of damage and aging.
- Do not use the appliance if the cord is damaged or worn.
- If a cord becomes damaged during use, disconnect the supply cord from the mains immediately. **DO NOT TOUCH THE CORD BEFORE DISCONNECTING THE SUPPLY.**
- Do not carry the appliance by the cable.
- Keep all nuts, bolts and screws tight to be sure the appliance is in safe working condition.
- Disconnect the appliance from the mains supply

- whenever you leave the machine;
- before clearing a blockage;
- before checking, cleaning or working on the appliance;
- if the appliance starts to vibrate abnormally.
- Check the dust bag frequently for wear or deterioration.
- Replace worn or damaged parts.
- Use only genuine replacement parts and accessories
- Store the appliance only in a dry place.

### Electrical safety

Warning! When using electric tools, basic safety precautions should always be followed to reduce the risk of fire, electric shock and personal injury. Read all these instructions before attempting to operate this product and save these instructions.



*Always check that the power supply corresponds to the voltage on the rating plate.*



*The machine is double insulated in accordance with EN60335; therefore no earth wire is required.*

### Replacing cables or plugs

If the replacement of the supply cord is necessary, this has to be done by the manufacturer or his agent in order to avoid a safety hazard.

### Using extension cables

Only use an approved extension cable suitable for the power input of the machine. The minimum conductor size is 1.5 mm<sup>2</sup>. When using a cable reel always unwind the reel completely.

## 2. MACHINE INFORMATION

### Intended use

The blower has been design for blowing & cleaning applications as well as for light suction purposes.

## Technical specifications

Voltage:	220 - 240 V~
Frequency:	50 Hz
Power input:	400 W
No load speed:	6000-14000/min
Max. air speed:	3.0 m <sup>3</sup> /s
Nozzle diameter:	25 mm
Sound pressure (Lpa):	82.1 dB(A) k=2.5 dB(A)
Sound power (Lwa):	95 dB(A) k=2.5 dB(A)
Vibration:	2.994 m/s <sup>2</sup> k=1.5 m/s <sup>2</sup>

### Vibration level

The vibration emission level stated in this instruction manual has been measured in accordance with a standardised test given in EN 60335; it may be used to compare one tool with another and as a preliminary assessment of exposure to vibration when using the tool for the applications mentioned

- using the tool for different applications, or with different or poorly maintained accessories, may significantly increase the exposure level
- the times when the tool is switched off or when it is running but not actually doing the job, may significantly reduce the exposure level

**Protect yourself against the effects of vibration by maintaining the tool and its accessories, keeping your hands warm, and organizing your work patterns**

## Description

The numbers in the text refer to the diagrams on pages 2-3

### Fig. A - C

1. Outlet
2. On/Off Switch
3. Lock-on button
4. Suction port
5. Nozzle
6. Dust bag
7. Carbon brush cap
8. Variable speed wheel

## 3. OPERATING



Before adding or removing the nozzle from the machine, first remove the power plug from the wall socket.

### Mounting accessories

#### Dust blower function

Fig. A + B

- Attach the nozzle (5) to the outlet (1).
- Turn the nozzle (5) clockwise to lock it in place.

#### Dust suction function

Fig. A + C

- Attach the nozzle (5) to the suction port (4).
- Attach the dustbag (6) to the outlet (1).

After use, always empty the contents of the dust bag in a dust bin. Open the zipper to release the dust from the dust bag.

### Operation

#### The On/Off switch

Fig. A.

- Switch the machine on by pressing the On/Off switch (2).
- Releasing the On/Off switch (2) will turn the machine off again.

#### Switch-lock

Fig. A.

- Lock the On/Off switch by pressing the On/Off switch (2) and then pressing the lock-on button (3).
- Release the switch lock again by pressing the On/Off switch (2) shortly.

#### Adjusting the air speed

Fig. A.

The air speed can be adjusted by the dial wheel on top of the machine.

- To increase the air speed turn the variable speed wheel (8) up (to higher number)
- To decrease the air speed turn the variable speed wheel (8) down (to lower number)

## 4. MAINTENANCE

### Cleaning

Clean the machine casings regularly with a soft cloth, preferably after each use. Make sure that the ventilation openings are free of dust and dirt. Remove very persistent dirt using a soft cloth moistened with soapsuds. Do not use any solvents such as gasoline, alcohol, ammonia, etc. Chemicals such as these will damage the synthetic components.

### Inspecting and replacing the carbon brushes

The motor has 2 carbon brushes which will wear out during use. It's important to check the status of the carbon brushes, a worn-out carbon brush might result in bad performance and motor damage.

#### *Removing carbon brushes*

*Fig C.*

- Ensure the mains plug is removed from the wall socket.
- Remove the 2 carbon brush covers (7) on both sides of the motor housing by using a screw driver (turn counterclockwise).
- Remove the carbon brushes by pulling them out.

#### *Inserting carbon brushes again*

*Fig C.*

- Ensure the mains plug is removed from the wall socket.
- Insert the carbon brushes again and push the spring in gently. Make sure they slide in fluently.
- Add the carbon brush cover while ensuring yourself the metal plate is fitting nicely.
- Fix the carbon brush covers (7) again by turning them clockwise (by using a screw driver).
- After both carbon brushes are re-installed again, test if machine is running smoothly without sparks.

## WARRANTY

The warranty conditions can be found on the separately enclosed warranty card.

## ENVIRONMENT



*Faulty and/or discarded electrical or electronic apparatus have to be collected at the appropriate recycling locations*

### Only for EC countries

Do not dispose of power tools into domestic waste. According to the European Guideline 2012/19/EC for Waste Electrical and Electronic Equipment and its implementation into national right, power tools that are no longer usable must be collected separately and disposed of in an environmentally friendly way.

**The product and the user manual are subject to change. Specifications can be changed without further notice.**



## ELEKTRISCHER STAUBSAUGER EBM1003

Vielen Dank für den Kauf dieses FERM-Produkts. Hiermit erwerben Sie ein hervorragendes Produkt, das von einem der führenden Anbieter Europas geliefert wird. Alle Ihnen von Ferm gelieferten Produkte werden gemäß den höchsten Leistungs- und Sicherheitsstandards hergestellt. Als Teil unserer Philosophie bieten wir Ihnen außerdem einen hervorragenden Kundenservice, der durch unsere umfassende Gewährleistung abgedeckt ist. Wir hoffen, dass Sie in den kommenden Jahren viel Freude mit diesem Produkt haben werden.

### 1. SICHERHEITSHINWEISE



**Lesen Sie die beigelegten Sicherheitswarnungen, die zusätzlichen Sicherheitswarnungen und die Anweisungen.**

Die Nichteinhaltung der Sicherheitswarnungen und der Anweisungen kann in einem Stromschlag, Brand und/oder in schweren Verletzungen resultieren. **Bewahren Sie die Sicherheitswarnungen und Anweisungen für künftige Referenzzwecke auf.**

Die folgenden Symbole werden im Benutzerhandbuch oder auf dem Produkt verwendet:



Lesen Sie das Benutzerhandbuch.



Nicht in feuchten Bedingungen verwenden oder Regen aussetzen.



Immer eine Schutzbrille tragen!



Immer einen Gehörschutz tragen.



Risiko von fliegenden Objekten. Zuschauer aus dem Arbeitsbereich fernhalten.



Nicht den Ventilator berühren. Die Ventilatorflügel drehen sich nach dem Abschalten der Maschine noch kurze Zeit weiter.



Stromschlagrisiko.



Maschine der Klasse II - Doppelisolierung - Es ist kein geerdeter Anschluss erforderlich.



Das Produkt entspricht den geltenden Sicherheitsstandards in den europäischen Richtlinien.

### ALLGEMEINE SICHERHEITSHINWEISE



#### ACHTUNG!

Lesen Sie alle Sicherheitshinweise und Anweisungen. Fehler bei der

Einhaltung der nachstehend aufgeführten Anweisungen können elektrischen Schlag, Brand und/oder schwere Verletzungen verursachen.

**Bewahren Sie diese Anweisungen gut auf.** Der nachfolgend verwendete Begriff „Elektrowerkzeug“ bezieht sich auf netzbetriebene Elektrowerkzeuge (mit Netzkabel) und auf akkubetriebene Elektrowerkzeuge (ohne Netzkabel).

#### 1) Arbeitsplatz

- Halten Sie Ihren Arbeitsbereich sauber und aufgeräumt.** Unordnung und unbeleuchtete Arbeitsbereiche können zu Unfällen führen.
- Arbeiten Sie mit dem Gerät nicht in explosionsgefährdeter Umgebung, in der sich brennbare Flüssigkeiten, Gase oder Staub befinden.** Elektrowerkzeuge erzeugen Funken, die den Staub oder die Dämpfe entzünden können.
- Halten Sie Kinder und andere Personen während der Benutzung des Elektrowerkzeugs fern.** Bei Ablenkung können Sie die Kontrolle über das Gerät verlieren.

#### 2) Elektrische Sicherheit

- Der Anschlussstecker des Gerätes muss in die Steckdose passen. Der Netzstecker darf in keiner Weise verändert werden. Verwenden Sie keine Adapterstecker gemeinsam mit schutzgeerdeten Geräten. Unveränderte Netzstecker und passende**

- Steckdosen verringern das Risiko eines elektrischen Schlages.*
- b) **Vermeiden Sie Körperkontakt mit geerdeten Oberflächen, wie von Rohren, Heizungen, Herden und Kühlschränken.** *Es besteht ein erhöhtes Risiko durch elektrischen Schlag, wenn Ihr Körper geerdet ist.*
  - c) **Halten Sie das Gerät von Regen oder Nässe fern.** *Das Eindringen von Wasser in ein Elektrogerät erhöht das Risiko eines elektrischen Schlages.*
  - d) **Zweckentfremden Sie das Netzkabel nicht, um das Gerät zu tragen, aufzuhängen oder um den Netzstecker aus der Steckdose zu ziehen.** *Halten Sie das Netzkabel fern von Hitze, Öl, scharfen Kanten oder sich bewegenden Geräteteilen.* *Beschädigte oder verwickelte Netzkabel erhöhen das Risiko eines elektrischen Schlages.*
  - e) **Wenn Sie mit einem Elektrowerkzeug im Freien arbeiten, verwenden Sie nur Verlängerungskabel, die auch für den Außenbereich zugelassen sind.** *Die Anwendung eines für den Außenbereich geeigneten Verlängerungskabels verringert das Risiko eines elektrischen Schlages*
  - f) **Wenn sich Arbeiten mit einem Elektrowerkzeug in feuchten Umgebungen nicht vermeiden lassen, verwenden Sie eine Stromversorgung mit einer Fehlerstrom-Schutzeinrichtung (RCD).** *Durch die Verwendung einer RCD wird die Gefahr eines elektrischen Schlages verringert.*
- 3) Sicherheit von Personen**
- a) **Seien Sie aufmerksam. Achten Sie darauf, was Sie tun, und gehen Sie mit Vernunft an die Arbeit mit einem Elektrowerkzeug.** **Benutzen Sie das Gerät nicht, wenn Sie müde sind oder unter dem Einfluss von Drogen, Alkohol oder Medikamenten stehen.** *Ein Moment der Unachtsamkeit beim Gebrauch des Gerätes kann zu ernsthaften Verletzungen führen.*
  - b) **Tragen Sie persönliche Schutzausrüstung und immer eine Schutzbrille.** *Das Tragen persönlicher Schutzausrüstung, wie Staubmaske, rutschfeste Sicherheitsschuhe, Schutzhelm oder Gehörschutz, je nach Art und Einsatz des Elektrowerkzeuges, verringert das Risiko von Verletzungen.*
  - c) **Vermeiden Sie eine unbeabsichtigte Inbetriebnahme. Vergewissern Sie sich, dass der Schalter in der Position „AUS(0)“ ist, bevor Sie den Netzstecker in die Steckdose stecken.** *Wenn Sie beim Tragen des Geräts den Finger am Schalter haben oder das Gerät eingeschaltet an die Stromversorgung anschließen, kann dies zu Unfällen führen,*
  - d) **Entfernen Sie Einstellwerkzeuge oder Schraubenschlüssel, bevor Sie das Gerät einschalten.** *Ein Werkzeug oder Schlüssel, der sich in einem drehenden Geräteteil befindet, kann zu Verletzungen führen.*
  - e) **Überschätzen Sie sich nicht.** **Sorgen Sie für einen sicheren Stand und halten Sie jederzeit das Gleichgewicht.** *Dadurch können Sie das Gerät in unerwarteten Situationen besser kontrollieren.*
  - f) **Tragen Sie geeignete Kleidung.** **Tragen Sie keine weite Kleidung oder Schmuck.** **Halten Sie Haare, Kleidung und Handschuhe fern von sich bewegenden Teilen.** *Lockere Kleidung, Schmuck oder lange Haare können von sich bewegenden Teilen erfasst werden.*
  - g) **Wenn Staubabsaug- und -auffangeinrichtungen montiert werden können, vergewissern Sie sich, dass diese angeschlossen sind und richtig verwendet werden.** *Das Verwenden dieser Einrichtungen verringert Gefährdungen durch Staub.*
- 4) Sorgfältiger Umgang und Gebrauch von Elektrowerkzeugen**
- a) **Überlasten Sie das Gerät nicht.** **Verwenden Sie für Ihre Arbeit das dafür bestimmte Elektrowerkzeug.** *Mit dem passenden Elektrowerkzeug arbeiten Sie besser und sicherer im angegebenen Leistungsbereich.*
  - b) **Benutzen Sie kein Elektrowerkzeug, dessen Schalter defekt ist.** *Ein Elektrowerkzeug, das sich nicht mehr ein- oder ausschalten lässt, ist gefährlich und muss repariert werden.*
  - c) **Ziehen Sie den Netzstecker aus der Steckdose, bevor Sie Geräteeinstellungen vornehmen, Zubehörteile wechseln oder das Gerät weglegen.** *Diese Vorsichtsmaßnahme verhindert den unbeabsichtigten Start des Geräts.*

- d) **Bewahren Sie unbenutzte Elektrowerkzeuge außerhalb der Reichweite von Kindern auf. Lassen Sie Personen das Gerät nicht benutzen, die mit diesem nicht vertraut sind oder diese Anweisungen nicht gelesen haben.** *Elektrowerkzeuge sind gefährlich, wenn Sie von unerfahrenen Personen benutzt werden.*
- e) **Pflegen Sie das Gerät mit Sorgfalt. Kontrollieren Sie, ob bewegliche Geräteteile einwandfrei funktionieren und nicht klemmen, ob Teile gebrochen oder so beschädigt sind, dass die Funktion des Gerätes beeinträchtigt ist. Lassen Sie beschädigte Teile vor dem Einsatz des Gerätes reparieren. Viele Unfälle haben ihre Ursache in schlecht gewarteten Elektrowerkzeugen.**
- f) **Halten Sie Schneidwerkzeuge scharf und sauber.** *Sorgfältig gepflegte Schneidwerkzeuge mit scharfen Schneidkanten verklemmen sich weniger und sind leichter zu führen.*
- g) **Verwenden Sie Elektrowerkzeug, Zubehör, Einsatzwerkzeuge usw. entsprechend diesen Anweisungen und so, wie es für diesen speziellen Gerätetyp vorgeschrieben ist. Berücksichtigen Sie dabei die Arbeitsbedingungen und die auszuführende Tätigkeit. Der Gebrauch von Elektrowerkzeugen für andere als die vorgesehenen Anwendungen kann zu gefährlichen Situationen führen.**
- 5) **Umgang mit Akkuwerkzeugen**
- a) **Zum Laden ist ausschließlich das vom Hersteller angegebene Ladegerät zu verwenden.** *Ein Ladegerät, das für eine Art von Akkus geeignet ist, kann bei Verwendung mit einer anderen Art von Akku Brandgefahr verursachen.*
- b) **Elektrowerkzeuge dürfen nur mit speziell dazu bestimmten Akkus verwendet werden, da bei der Verwendung anderer Akkus Verletzungs- und Brandgefahr entstehen kann.**
- c) **Wenn der Akku nicht in Gebrauch ist, ist er von Büroklammern, Münzen, Schlüssel, Nägel, Schrauben und anderen kleinen Metallobjekten fernzuhalten, die eine**

**Verbindung zwischen den Polen bilden können.** *Kurzschließen der Pole kann Brand oder Verbrennungen verursachen.*

- d) **Bei falschem Umgang mit dem Akku kann Flüssigkeit aus dem Akku austreten. Die Berührung dieser Flüssigkeit ist zu vermeiden. Bei Berührung den betroffenen Körperteil mit Wasser abspülen. Bei Berührung der Flüssigkeit mit den Augen muss zusätzlich ärztliche Hilfe gerufen werden.** *Die Akkuflüssigkeit kann Reizungen oder Verbrennungen verursachen.*
- 6) **Service**
- a) **Lassen Sie Ihre Werkzeuge durch einen qualifizierten Reparaturtechniker ausschließlich mit identischen Ersatzteilen warten.** *So lässt sich eine gleich bleibende Sicherheit des Elektrowerkzeugs gewährleisten.*

## Zusätzliche Sicherheitsanweisungen für Gebläse

- Dieses Gerät ist nicht für den Gebrauch durch Personen (einschließlich Kinder) vorgesehen, die eine eingeschränkte physische, sensorische oder mentale Leistungsfähigkeit haben oder nicht über ausreichend Erfahrung und Wissen verfügen, es sei denn, sie werden von einer für ihre Sicherheit verantwortlichen Person beaufsichtigt oder instruiert.
- Kinder müssen beaufsichtigt werden, um sicherzustellen, dass sie nicht mit dem Gerät spielen.
- Dieses Tool ist ausschließlich für den Haushaltsgebrauch bestimmt.
- Nur das in diesem Handbuch empfohlene Zubehör verwenden.
- Die Ventilatoröffnungen frei von allem halten, das den Luftstrom reduzieren kann.
- Nicht verwenden, um etwas Brennendes oder Rauchendes aufzuheben, wie Zigaretten, Streichhölzer, frisch geschnittene Metallspäne oder heiße Asche.
- Nicht verwenden, um brennbare oder explosive Flüssigkeiten, wie Benzin aufzuheben oder in Bereichen, in denen sie vorhanden sein können.
- Nicht ohne Staubbehälter oder Filter verwenden.

- Nicht draußen oder auf nassen Oberflächen verwenden.
- Bei Verwendung auf Treppen besonders vorsichtig sein.
- Bei Verwendung des Gebläses immer eine Schutzbrille, Helm und Maske tragen.
- Bei Verwendung des Gebläses die Düse nie auf eine Person in der Nähe richten.
- Beim Aufsammeln von Staub, Späne und ähnlichem immer den Staubbeutel verwenden.
- Das Gerät nie verwenden, wenn Menschen, insbesondere Kinder oder Haustiere in der Nähe sind.
- Keine lose Kleidung oder Schmuck tragen, die/der in den Lufteintritt eingezogen werden kann. Lange Haare von den Lufteintritten fernhalten.
- Vor dem Gebrauch das Strom- und Verlängerungskabel auf Anzeichen von Schäden und Verschleiß prüfen.
- Das Gerät nicht verwenden, wenn das Kabel beschädigt oder verschlissen ist.
- Wenn ein Kabel während des Gebrauchs beschädigt wird, dann trennen Sie das Stromkabel sofort vom Netz. **DAS KABEL NICHT VOR TRENNEN DER STROMVERSORGUNG BERÜHREN.**
- Das Gerät nicht am Kabel tragen.
- Alle Muttern, Bolzen und Schrauben festgezogen halten, um sicherzustellen, dass das Gerät in einem arbeitssicheren Zustand ist.
- Das Gerät vom Stromnetz trennen.
  - *immer, wenn die Maschine verlassen wird;*
  - *vor Beseitigung einer Blockierung;*
  - *vor dem Prüfen, Reinigen oder der Arbeit an dem Gerät;*
  - *wenn das Gerät beginnt, unnormal zu vibrieren.*
- Den Staubbeutel häufig auf Verschleiß prüfen.
- Verschlossene oder beschädigte Teile austauschen.
- Nur Original-Ersatzteile und Zubehör verwenden
- Das Gerät nur an einem trockenen Ort lagern.

### Elektrische Sicherheit

Warnung! Bei der Verwendung von elektrischen Werkzeugen müssen stets die die grundlegenden Sicherheitsvorschriften eingehalten werden, um die Gefahr von Feuer, Stromschlag und Verletzungen zu reduzieren. Lesen Sie alle diese Anweisungen, bevor Sie versuchen,

dieses Produkt betreiben und heben Sie diese Anweisungen auf.



*Immer prüfen, dass die Stromversorgung der Spannung auf dem Ratingschild entspricht.*



*Die Maschine ist doppelt isoliert gemäß EN60335; deshalb ist kein Erdungskabel erforderlich.*

### Austausch von Kabeln oder Steckern

Wenn der Austausch des Stromkabels erforderlich ist, hat dies durch den Hersteller oder dessen Agenten zu erfolgen, um eine Sicherheitsgefahr zu vermeiden.

### Verwendung von Verlängerungskabeln

Nur ein zugelassenes Verlängerungskabel verwenden, das für die Eingangsleistung der Maschine geeignet ist. Die minimale Leiter-größe beträgt 1,5 mm<sup>2</sup>. Bei Verwendung einer Kabeltrommel die Trommel immer vollständig abwickeln.

## 2. MASCHINENDATEN

### Verwendungszweck

Das Gebläse ist auf Gebläse- und Reinigungsanwendungen sowie für leichte Saugzwecke ausgelegt.

### Technische Daten

Spannung:	220 - 240 V~
Frequenz:	50 Hz
Eingangsleistung:	400 W
Keine Ladegeschwindigkeit:	6000-14000/min
Max. Luftgeschwindigkeit:	3.0 m <sup>3</sup> /s
Düsendurchmesser:	25 mm
Schalldruck (Lpa):	82.1 dB(A) k=2.5 dB(A)
Schalleistung (Lwa):	95 dB(A) k=2.5 dB(A)
Vibration:	2.994 m/s <sup>2</sup> k=1.5 m/s <sup>2</sup>

### Schwingungsniveau

Das in diesem Handbuch angegebene Schwingungsemissionsniveau wurde in Übereinstimmung mit einem standardisierten, in EN60335 dargelegten Test gemessen; es kann verwendet werden, um ein Tool mit einem anderen zu vergleichen und als vorläufige Bewertung der Exposition zu Vibration, wenn das Tool für die genannten Applikationen verwendet wird.

- die Verwendung des Tools für verschiedene Applikationen, oder mit unterschiedlichen oder schlecht gewartetem Zubehör kann das Expositionsniveau erheblich steigern
- die Male, die das Tool ausgeschaltet ist oder wenn es läuft, den Job aber nicht wirklich macht, können das Expositionsniveau erheblich senken

**Schützen Sie sich selbst vor den Auswirkungen von Vibration, indem Sie das Instrument und dessen Zubehör warten, halten Sie Ihre Hände warm und organisieren Sie Ihren Arbeitsablauf.**

## Beschreibung

Die Zahlen im Text beziehen sich auf die Abbildungen auf den Seiten 2-3.

### Abb. A - C

1. Austritt
2. Ein-/Ausschalter
3. Lock-On-Taste
4. Sauganschluss
5. Düse
6. Staubbeutel
7. Kohlebürstenkappe
8. Variables Drehzahlrad

## 3. BETRIEB



*Vor dem Anbringen oder Entfernen der Düse an/von der Maschine, ist zunächst der Stromstecker aus der Steckdose zu ziehen.*

### Befestigung von Zubehör

*Staubgebläsefunktion*

Abb. A + B

- Die Düse (5) am Austritt (1) befestigen.
- Die Düse (5) im Uhrzeigersinn drehen, um sie einzurasten.

*Staubabsaugungsfunktion*

Abb. A + C

- Die Düse (5) am Sauganschluss (4) befestigen.
- Den Staubbeutel (6) am Austritt (1) befestigen.

Den Inhalt des Staubbeutels nach dem Gebrauch immer in einem Staubbehälter entleeren. Den

Reißverschluss öffnen, um den Staub aus dem Staubbeutel zu lassen.

### Betrieb

*Der Ein-/Ausschalter*

Abb. A.

- Die Maschine durch Drücken des Ein-/Ausschalters (2) einschalten.
- Die Entriegelung des Ein-/Ausschalters (2) wird die Maschine wieder ausschalten.

*Schalt Schloss*

Abb. A.

- Den Ein-/Ausschalter durch Drücken des Ein-/Ausschalters (2) verriegeln und dann die Lock-on-Taste (3) drücken.
- Das Schaltschloss durch kurzes Drücken des Ein-/Ausschalters (2) wieder entriegeln.

*Anpassen der Luftgeschwindigkeit*

Abb. A.

Die Luftgeschwindigkeit kann durch das Einstellrad oben auf der Maschine angepasst werden.

- Um die Luftgeschwindigkeit zu erhöhen, das variable Drehzahlrad (8) nach oben drehen (auf eine höhere Zahl)
- Um die Luftgeschwindigkeit zu senken, das variable Drehzahlrad (8) nach unten drehen (auf eine niedrigere Zahl)

## 4. WARTUNG

### Reinigung

Die Maschinengehäuse regelmäßig mit einem weichen Tuch reinigen, vorzugsweise nach jedem Gebrauch. Sicherstellen, dass die Ventilatoröffnungen frei von Staub und Schmutz sind. Sehr hartnäckigen Schmutz mit einem mit Seifenlauge befeuchteten Tuch entfernen. Keine Lösungsmittel, wie Benzin, Alkohol, Ammoniak usw., da solche Chemikalien die synthetischen Komponenten beschädigen können.

### Prüfung und Austausch der Kohlebürsten

Der Motor hat zwei Kohlebürsten, die während des Gebrauchs verschleifen. Es ist wichtig, den Zustand der Kohlebürsten zu prüfen, eine verschlissene Kohlebürste könnte in schlechter Leistung und in einem Motorschaden resultieren.

### Entfernen der Kohlebürsten

Abb C.

- Sicherstellen, dass der Stromstecker aus der Steckdose gezogen ist.
- Die zwei Kohlebürstenabdeckungen (7) an beiden Seiten des Motorgehäuses mit einem Schraubenzieher entfernen (entgegen den Uhrzeigersinn drehen).
- Die Kohlebürsten durch Herausziehen entfernen.

### Kohlebürsten wieder einsetzen

Abb C.

- Sicherstellen, dass der Stromstecker aus der Steckdose gezogen ist.
- Die Kohlebürsten wieder einsetzen und die Feder leicht eindrücken. Sicherstellen, dass sie sich reibungslos hineinschieben lassen.
- Die Abdeckung der Kohlebürste anbringen und gleichzeitig sicherstellen, dass die Metallplatte nahtlos passt.
- Die Kohlebürsteabdeckungen (7) durch Drehen im Uhrzeigersinn (mit einem Schraubenzieher) wieder befestigen.
- Nachdem die Kohlebürsten wieder installiert sind, testen, ob die Maschine reibungslos ohne Funken läuft.

## WARRANTY

Die Garantiebedingungen befinden sich auf der separat beigefügten Garantiekarte.

## UMWELT



*Fehlerhafte und/oder ausgesonderte elektrische oder elektronische Geräte müssen zu den entsprechenden Recyclingorten gebracht werden*

### Nur für EU-Länder

Entsorgen Sie Elektrowerkzeuge nicht im Hausmüll. Nach der europäischen Richtlinie 2012/19/EG über Elektro- und Elektronik-Altgeräte und ihrer Umsetzung in nationales Recht müssen Elektrowerkzeuge, die nicht mehr verwendet werden sollen, getrennt gesammelt und auf umweltgerechte Weise entsorgt werden.

**Das Produkt und die Bedienungsanleitung können Änderungen unterliegen. Technische Daten können ohne vorherige Ankündigung geändert werden.**

## ELEKTRISCHE STOFBLAZER EBM1003

Wij danken u voor uw aankoop van dit FERM-product. U heeft nu een uitstekend product, dat wordt geleverd door een van de grootste leveranciers van Europa. Alle producten die Ferm levert, zijn vervaardigd volgens de hoogste normen voor prestaties en veiligheid. Het is ook onze filosofie een uitstekende klantenservice te bieden, waar onze uitgebreide garantie achter staat. Wij hopen dat u dit product gedurende vele jaren met genoegen zult gebruiken.

### 1. VEILIGHEIDSINSTRUCTIES



**Lees de bijgesloten veiligheids-  
waarschuwingen, de aanvullende  
veiligheidswaarschuwingen en de**

**instructies.** Geeft u gevolg aan de veiligheids-  
waarschuwingen en de instructies kan leiden tot  
een elektrische schok, brand en/of ernstig letsel.  
**Bewaar de veiligheidswaarschuwingen en de  
instructies zodat u ze later ook nog kunt  
raadplegen.**

De volgende symbolen worden gebruikt in de  
gebruiksaanwijzing of op het product:



Lees de gebruiksaanwijzing.



Niet gebruiken onder natte  
omstandigheden en niet blootstellen aan  
regen



Draag altijd oogbescherming!



Draag gehoorbescherming.



Risico dat voorwerpen worden  
weggeslingerd. Houd omstanders weg  
van de werkplek.



Raak niet de ventilator aan. De bladen  
van de ventilator zullen nog even blijven  
draaien, nadat de machine is  
uitgeschakeld.



Gevaar van elektrische schok



Klasse II-machine - Dubbele isolatie -  
U heeft niet een geaarde stekker nodig.



Het product voldoet aan de geldende  
veiligheidsnormen in de Europese  
richtlijnen.

### ALGEMENE VEILIGHEIDSVOOR- SCHRIFTEN



#### WAARSCHUWING!

**Lees alle veiligheidswaarschuwingen  
en alle instructies.** Het niet opvolgen  
van onderstaande instructies kan leiden tot een  
elektrische schok, brand en/of ernstig persoonlijk  
letsel.

#### Bewaar deze instructies.

De term "elektrisch gereedschap" in onder-  
staande waarschuwingen heeft betrekking op  
zowel apparatuur met een vaste elektriciteits-  
kabel als op apparatuur met een accu (draadloze  
apparatuur).

#### 1) Werkgebied

- a) **Zorg voor een opgeruimde en goed  
verlichte werkomgeving.** Rommelige  
en donkere werkomgevingen leiden tot  
ongelukken
- b) **Gebruik elektrisch gereedschap nooit  
in een omgeving waar explosiegevaar  
bestaat, zoals in de nabijheid van  
ontvlambare vloeistoffen, gassen,  
dampen of andere stoffen.** Elektrische  
gereedschappen kunnen vonken veroorzaken,  
die deze stoffen tot ontbranding kunnen  
brengen.
- c) **Wanneer u elektrisch gereedschap  
gebruikt, houd dan kinderen en  
omstanders op afstand.** Wanneer u  
wordt afgeleid, kunt u de controle over het  
gereedschap verliezen.

#### 2) Elektrische veiligheid

- a) **Stekkers van elektrische gereedschappen  
moeten probleemloos passen op het  
stopcontact. Breng nooit wijzigingen  
aan in of aan de stekker. Gebruik geen**



- adapters voor geaarde elektrische gereedschappen.** *Standaardstekkers en passende stopcontacten verkleinen de kans op een elektrische schok.*
- b) **Voorkom lichamelijk contact met geaarde oppervlakken van bijvoorbeeld pijpen, leidingen, radiatoren, fornuizen en koelkasten.** *Wanneer uw lichaam geaard is, wordt de kans op een elektrische schok groter.*
- c) **Stel elektrische gereedschappen nooit bloot aan regen of vocht.** *Wanneer er water binnendringt in een elektrisch gereedschap, wordt de kans op een elektrische schok groter.*
- d) **Gebruik het snoer niet om het elektrisch gereedschap te dragen, te verplaatsen of de stekker uit het stopcontact te trekken.** *Bescherm het snoer tegen olie, warmte, scherpe randen en bewegende delen. Beschadigde of vastzittende snoeren vergroten de kans op een elektrische schok.*
- e) **Wanneer u elektrische gereedschappen buiten gebruikt, gebruik dan een verlengkabel die geschikt is voor buitengebruik.** *Door een kabel te gebruiken die geschikt is voor buitengebruik, wordt de kans op een elektrische schok kleiner.*
- f) **Gebruik een aardlekbeveiliging (RCD) als niet te voorkomen is dat een powertool moet worden gebruikt in een vochtige omgeving.** *Gebruik van een RCD vermindert het risico van elektrische schokken.*
- 3) Persoonlijke veiligheid**
- a) **Blijf altijd alert, kijk goed wat u doet en gebruik uw gezonde verstand wanneer u een elektrisch gereedschap gebruikt.** **Gebruik geen elektrische gereedschappen wanneer u moe bent, of drugs, alcohol of medicijnen hebt gebruikt.** *Eén moment van onachtzaamheid bij het gebruik van elektrische gereedschappen kan ernstige verwondingen tot gevolg hebben.*
- b) **Gebruik persoonlijke beschermingsmiddelen.** *Draag altijd een veiligheidsbril. Een gepast gebruik van veiligheidsvoorzieningen, zoals een stof masker, speciale werkschoenen met antislipzolen, een veiligheidshelm en gehoorbescherming verkleinen de kans op persoonlijk letsel.*
- c) **Voorkom dat het gereedschap per ongeluk wordt gestart. Zorg dat de schakelaar op de UITpositie staat, voordat u de stekker in het stopcontact steekt.** *Draag elektrisch gereedschap nooit met uw vinger op de schakelaar en steek ook nooit de stekker van ingeschakelde elektrische gereedschappen in het stopcontact: dit leidt tot ongelukken.*
- d) **Verwijder alle instel en andere sleutels uit het elektrisch gereedschap voordat u hem inschakelt.** *Instel en andere sleutels aan een ronddraaiend onderdeel van het elektrisch gereedschap kunnen tot verwondingen leiden.*
- e) **Zorg dat u nooit uw evenwicht kunt verliezen; houd altijd twee voeten stevig op de vloer.** *Hierdoor kunt u het elektrisch gereedschap in onverwachte situaties beter onder controle houden.*
- f) **Zorg dat u geschikte kleding draagt. Draag geen loshangende kleding of sieraden. Houd uw haar, kleding en handschoenen uit de buurt van bewegende delen.** *Loshangende kleding, sieraden en lang haar kunnen vast komen te zitten in bewegende delen.*
- g) **Wanneer er voorzieningen zijn voor de aansluiting van stofafzuiginstallaties, zorg dan dat ze op de juiste wijze worden aangesloten en gebruikt.** *Gebruik van deze voorzieningen vermindert de gevaren die door stof worden veroorzaakt.*
- 4) Gebruik en onderhoud van elektrisch gereedschap**
- a) **Oefen geen overmatige kracht uit op elektrisch gereedschap. Gebruik het juiste gereedschap voor uw specifieke toepassing.** *Met het juiste elektrische gereedschap voert u de taak beter en veiliger uit wanneer dit op de snelheid gebeurt waarvoor het apparaat is ontworpen.*
- b) **Gebruik nooit elektrisch gereedschap waarvan de AAN/UITschakelaar niet werkt.** *Ieder elektrisch gereedschap dat niet kan worden in en uitgeschakeld met de schakelaar is gevaarlijk en moet worden gerepareerd.*
- c) **Trek de stekker uit het stopcontact voordat u wijzigingen aanbrengt aan elektrische gereedschappen, accessoires verwisselt of het elektrisch gereedschap opbergt.** *Wanneer u zich aan deze preventieve veiligheidsmaatregelen houdt, beperkt u het risico dat het gereedschap per ongeluk wordt gestart.*



- d) **Berg elektrisch gereedschap dat niet in gebruik is op buiten bereik van kinderen en laat personen die niet bekend zijn met het gereedschap of deze instructies het apparaat niet gebruiken.** *Elektrisch gereedschap is gevaarlijk in de handen van ongeoefende gebruikers.*
- e) **Zorg voor een goed onderhoud van elektrisch gereedschap. Controleer of bewegende delen op de juiste wijze zijn vastgezet. Controleer ook of er geen onderdelen defect zijn of dat er andere omstandigheden zijn die van invloed kunnen zijn op de werking van het gereedschap. Laat het gereedschap bij beschadigingen repareren vóór gebruik.** *Veel ongelukken worden veroorzaakt door slecht onderhoud van het gereedschap.*
- f) **Zorg dat snij en zaagwerktuigen scherp en schoon blijven.** *Goed onderhouden snij en zaagwerktuigen met scherpe randen zullen minder snel vastlopen en zijn eenvoudiger onder controle te houden.*
- g) **Gebruik alle elektrische gereedschappen, accessoires, bitjes etc., zoals aangegeven in deze instructies en op de wijze waarvoor het gereedschap is ontworpen. Houd daarbij rekening met de werkomstandigheden en de uit te voeren taak.** *Gebruik van elektrisch gereedschap voor handelingen die afwijken van de taken waarvoor het apparaat is ontworpen kunnen leiden tot gevaarlijke situaties.*
- 5) **Gebruik en onderhoud accugereedschap**
- a) **Laad alleen op met de lader die door de fabrikant is gespecificeerd.** *Een lader die voor een bepaalde accu geschikt is, kan brand veroorzaken wanneer deze met een andere accu wordt gebruikt.*
- b) **Gebruik elektrisch gereedschap alleen met de speciaal hiervoor bedoelde accu's.** *Gebruik van andere accu's kan kans op letsel en brand geven.*
- c) **Wanneer de accu niet in gebruik is, houd deze dan uit de buurt van andere metalen voorwerpen zoals paperclips, munten, sleutels, spijkers, schroeven of andere kleine metalen voorwerpen die een verbinding tussen twee polen kunnen maken.** *Kortsluiting tussen de accupolen kan brandwonden of brand veroorzaken.*
- d) **Wanneer de accu niet juist wordt gebruikt, kan er vloeistof uit lopen; raak dit niet aan. Wanneer dit per ongeluk wel gebeurt, spoel dan met water. Wanneer de vloeistof in de ogen komt, moet u een arts raadplegen.** *De vloeistof uit de accu kan irritaties of brandwonden veroorzaken.*
- 6) **Service**
- a) **Laat uw gereedschap onderhouden door een gekwalificeerde onderhoudstechnicus die alleen gebruikmaakt van identieke vervangingsonderdelen.** *Dit zorgt ervoor dat de veiligheid van de power tool intact blijft.*

## Aanvullende veiligheidsinstructies voor blazers

- Het is niet de bedoeling dat dit apparaat wordt gebruikt door personen (waaronder kinderen) met verminderde fysieke, zintuiglijke of psychische vermogens, of die het ontbreekt aan ervaring en kennis, tenzij zij onder toezicht staan of instructies krijgen over het gebruik van het apparaat van iemand die verantwoordelijk is voor hun veiligheid.
- Kinderen moeten onder toezicht staan zodat zij beslist niet met de machine kunnen spelen.
- Dit gereedschap is uitsluitend bedoeld voor huishoudelijk gebruik.
- Gebruik alleen de hulpstukken die in deze handleiding worden aanbevolen.
- Houd ventilatieopeningen vrij van alles wat de luchtstroom kan belemmeren.
- Neem niet iets op dat brandt of rookt, zoals sigaretten, lucifers, verse metaalsnippers of hete as.
- Neem geen brandbare of ontvlambare vloeistoffen, zoals benzine, gebruik het apparaat niet op plaatsen waar deze vloeistoffen aanwezig zijn.
- Niet gebruiken zonder stofreservoir en filter.
- Niet buiten gebruiken of op natte oppervlakken.
- Ga extra voorzichtig te werk op trappen.
- Gebruik altijd een veiligheidsbril, een kap en een masker wanneer u met de blazer werkt.
- Richt bij gebruik van de blazer de spuitmond nooit op iemand vlakbij u.
- Gebruik altijd de stofzak wanneer u stof, snipper en dergelijke opzuigt.

- Werk nooit met het apparaat terwijl er mensen, vooral kinderen, of huisdieren, bij u in de buurt zijn.
- Draag geen losse kleding of sieraden, die in de luchtinlaat kunnen worden gezogen. Houd lang haar weg bij de luchtinlaten.
- Controleer voor gebruik het netsnoer en verlengsnoer op tekenen van beschadiging of veroudering.
- Gebruik het apparaat niet als het snoer beschadigd of versleten is.
- Raakt een snoer beschadigd tijdens het gebruik, trek dan onmiddellijk de stekker van het snoer uit het stopcontact. **RAAK HET SNOER PAS AAN WANNEER U DE STEKKER UIT HET STOPCONTACT HEBT GETROKKEN.**
- Draag het apparaat niet aan het snoer.
- Let erop dat alle bouten en moeren en schroeven goed vastzitten zodat u zeker weet dat het apparaat in goede werkende staat is.
- Trek de stekker van het apparaat uit het stopcontact
  - *wanneer u het apparaat onbeheerd achterlaat;*
  - *voordat u begint met het verhelpen van een verstopping;*
  - *voordat u begint met het controleren of schoonmaken van het apparaat of met het werken aan het apparaat;*
  - *als het abnormaal begint te trillen.*
- Controleer de stofzak regelmatig op slijtage of beschadiging.
- Vervang versleten of beschadigde onderdelen.
- Gebruik alleen oorspronkelijke vervangende onderdelen en accessoires
- Berg het apparaat uitsluitend op een droge plaats op.

### Elektrische veiligheid

Waarschuwing! Wanneer u elektrisch gereedschap gebruikt, moet u zich altijd houden aan de standaard veiligheidsvoorschriften zodat het risico van brand, elektrische schokken en persoonlijk letsel wordt beperkt. Lees al deze instructies door voordat u dit product gaat gebruiken en bewaar deze instructies.



*Controleer altijd dat de stroomvoorziening overeenkomt met de spanning die wordt vermeld op het typeplaatje.*



*Het apparaat is dubbel geïsoleerd in overeenstemming met EN60335; daarom is een aarddraad niet nodig.*

### Snoeren of stekkers vervangen

Als een netsnoer moet worden vervangen, moet dat worden gedaan door de fabrikant of een vertegenwoordiger van de fabrikant, zodat veiligheidsrisico's worden vermeden.

### Verlengsnoeren gebruiken

Gebruik uitsluitend een goedgekeurd verlengsnoer dat geschikt is voor het opgenomen vermogen van het apparaat. De minimum-geleider is 1,5 mm<sup>2</sup>. Wanneer u een snoerhaspel gebruikt, rol de haspel dan geheel af.

## 2. INFORMATIE OVER DE MACHINE

### Bedoeld gebruik

De blazer is ontworpen voor toepassing in blazer en schoonmaakapparaat, en kan ook worden gebruikt voor licht opzuigwerk.

### Technische specificaties

Voltage:	220 - 240 V~
Frequentie:	50 Hz
Opgenomen vermogen:	400 W
Onbelaste snelheid:	6000-14000/min
Max. luchtsnelheid:	3.0 m <sup>3</sup> /s
Spuitmond diameter:	25 mm
Geluidsdruk (Lpa):	82.1 dB(A) k=2.5 dB(A)
Geluidsvermogen (Lwa):	95 dB(A) k=2.5 dB(A)
Trillingen:	2.994 m/s <sup>2</sup> k=1.5 m/s <sup>2</sup>

### Trillingsniveau

Het trillingsemissieniveau dat in deze instructiehandleiding wordt vermeld, is gemeten volgens een gestandaardiseerde test die wordt vermeld in EN 60335; hiermee kan het ene gereedschap worden vergeleken met het andere als een voorlopige beoordeling van blootstelling aan trillingen, wanneer het gereedschap voor de genoemde toepassingen wordt gebruikt.

- wanneer het gereedschap voor andere toepassingen, of met andere of slecht onderhouden accessoires wordt gebruikt, kan het blootstellingsniveau aanzienlijk toenemen
- wanneer het gereedschap een aantal keren wordt uitgeschakeld of wanneer het is

ingeschakeld maar niet werkelijk wordt gebruikt, kan dat het blootstellingsniveau aanzienlijk verminderen

**Bescherm uzelf tegen de gevolgen van trillingen door het gereedschap en de accessoires goed te onderhouden, uw handen warm te houden en uw werkpatronen te organiseren.**

## Beschrijving

De nummers in de tekst verwijzen naar de schematische voorstellingen op de pagina's 2 - 3

### Afb. A - C

1. Uitgang
2. Aan/Uit-schakelaar
3. Knop voor vergrendeling in de Aan-stand
4. Aanzuigpoort
5. Spuitmond
6. Stofzak
7. Koolstof borstelkap
8. Wiel voor variabele snelheid

## 3. HET GEBRUIK



*Neem, voordat u de spuitmond op het apparaat zet of van het apparaat haalt, de stekker uit het stopcontact.*

### Accessoires plaatsen

#### Stofblaasfunctie

Afb. A + B

- Bevestig de spuitmond (5) op de uitgang (1).
- Zet de spuitmond (5) op z'n plaats vast door deze naar rechts te draaien.

#### Stofaanzuigfunctie

Afb. A + C

- Bevestig de spuitmond (5) op aanzuigpoort (4).
- Bevestig de stofzak (6) op de uitgang (1).

Schud, na gebruik, altijd de stofzak leeg in een afvalbak. Maak de ritssluiting open zodat u het stof uit te stofzak kunt schudden.

### Gebruik

*De Aan/Uit-schakelaar*

Afb. A.

- Schakel het apparaat in met een druk op de Aan/Uit-schakelaar (2).

- Laat de Aan/Uit-schakelaar (2) los wanneer u het apparaat wilt uitschakelen.

*Vergrendeling van de schakelaar*

Afb. A.

- U kunt de Aan/Uit-schakelaar vergrendelen door de Aan/Uit-schakelaar (2) in te drukken en vervolgens de knop (3) voor vergrendeling in de Aan-stand in te drukken.
- Hef de vergrendeling van de Aan/Uit-schakelaar weer op door kort op de Aan/Uit-schakelaar (2) te drukken.

*De luchtsnelheid aanpassen*

Afb. A.

U kunt luchtsnelheid aanpassen door het keuzewiel boven op de machine te draaien.

- Draai voor een hogere luchtsnelheid het wiel (8) voor de variabele snelheid omhoog (naar een hoger getal)
- Draai voor een lagere luchtsnelheid het wiel (8) voor de variabele snelheid omlaag (naar een lager getal)

## 4. ONDERHOUD

### Schoonmaken

Maak de behuizing van het apparaat regelmatig schoon met een zachte doek, bij voorkeur na ieder gebruik. Controleer dat de ventilatie-openingen vrij zijn van stof en vuil. Verwijder hardnekkig vuil met een zachte doek vochtig gemaakt met een zeepoplossing. Gebruik geen oplosmiddelen zoals benzine, alcohol, ammoniak enz. Chemicaliën zoals deze kunnen de synthetische componenten beschadigen.

### De koolborstels inspecteren en vervangen

De motor heeft 2 koolborstels die slijten tijdens gebruik. Het is belangrijk dat u de staat van de koolborstels inspecteert, een versleten koolborstel kan slechte prestaties en beschadiging van de motor tot gevolg hebben.

*Koolborstels uitnemen*

Afb. C.

- Controleer dat de stekker niet in het stopcontact zit.
- Verwijder de 2 kapjes (7) van de koolborstels aan beide zijden van de motorbehuizing met een schroevendraaier (draai naar links).

- Verwijder de koolborstels door ze naar buiten te trekken.

*De koolborstels weer plaatsen*

*Afb. C.*

- Controleer dat de stekker niet in het stopcontact zit.
- Plaats de koolborstels weer en duw de veer voorzichtig naar binnen. Let erop dat zij makkelijk naar binnen schuiven.
- Plaats de kap van de koolborstel en let er daarbij op dat het metalen plaatje goed past.
- Bevestig de kapjes (7) van de koolborstels weer door de schroeven (met een schroevendraaier) naar rechts vast te draaien.
- Test, nadat u de beide koolborstels weer hebt geplaatst, of het apparaat soepel loopt zonder dat vonken te zien zijn.

## GARANTIE

De garantievoorzwaarden kunt u vinden op de apart bijgesloten garantiekaart.

## MILIEU



*Niet goed functionerende en/of afgedankte elektrische of elektronische apparaten moeten bij de juiste inzamelpunten voor recycling worden aangeboden.*

### Alleen voor landen in de EG

Gooi geen elektrisch gereedschap bij het huisvuil. Volgens de Europese Richtlijn 2012/19/EC betreffende afgedankte Elektrische en Elektronische apparatuur en de implementatie hiervan in de nationale wetgeving moet elektrisch gereedschap dat niet langer wordt gebruikt, apart worden ingezameld en op een milieuvriendelijke wijze worden verwerkt.

**Het product en de gebruiksaanwijzing kunnen worden gewijzigd. Specificaties kunnen zonder voorafgaande kennisgeving worden veranderd.**

## SOUFFLEUR DE POUSSIÈRE ÉLECTRIQUE EBM1003

Merci d'avoir acheté ce produit FERM. Grâce à lui, vous possédez maintenant un produit d'excellente qualité, proposé par l'un des fournisseurs leaders en Europe. Tous les produits proposés par Ferm sont fabriqués conformément aux plus hautes normes de performance et de sécurité. Notre philosophie d'entreprise prévoit également un excellent service clientèle, renforcé par notre garantie complète. Nous espérons que vous apprécierez l'utilisation de ce produit pendant de nombreuses années.

## 1. CONSIGNES DE SÉCURITÉ



***Veillez lire les avertissements de sécurité, les avertissements supplémentaires de sécurité ainsi que toutes les instructions jointes. Le non-respect des avertissements de sécurité et des instructions peut entraîner des chocs électriques, des incendies et/ou de graves blessures. Conservez tous les avertissements de sécurité et toutes les instructions afin de pouvoir vous y référer dans le futur.***

Les symboles qui suivent sont utilisés dans le manuel d'utilisation ou sur le produit:



*Lisez le manuel d'utilisation.*



*N'utilisez pas le produit dans des environnements humides et ne l'exposez pas à la pluie*



*Portez toujours une protection oculaire!*



*Portez des protections auditives.*



*Risque de projection d'objets. Éloignez les spectateurs de la zone d'intervention.*



*Ne touchez pas le ventilateur. Les pales du ventilateur continuent à tourner un petit moment après l'arrêt de la machine.*



Risque de choc électrique



Machine de classe II - À double isolement - Aucune liaison à la terre n'est nécessaire.



Le produit est conforme aux normes de sécurité des directives européennes en vigueur.

## CONSIGNES GÉNÉRALES DE SÉCURITÉ



**AVERTISSEMENT!**  
Veuillez lire l'intégralité des avertissements de sécurité et des

instructions. Le nonrespect de toutes les instructions indiquées cidessous peut entraîner un risque de choc électrique, d'incendie et/ou de blessures graves.

### Conservez ces instructions.

Le terme "appareil électrique" mentionné dans tous les avertissements cidessous se rapporte à un appareil électrique qui se branche au réseau électrique (grâce à un câble d'alimentation) ou à un appareil électrique (sans fil) fonctionnant grâce à une batterie.

#### 1) espace de travail

- a) **Veillez toujours à garder votre espace de travail propre et bien éclairé.** *Les espaces mal rangés et sombres peuvent être la cause d'accidents.*
- b) **N'utilisez pas les appareils électriques dans des environnements susceptibles d'explosion, par exemple en présence de liquides inflammables, de gaz ou de particules.** *Les appareils électriques provoquent des étincelles qui peuvent enflammer les particules des émanations.*
- c) **Veillez à garder éloignés les enfants et les personnes se trouvant dans votre voisinage, lors de l'utilisation d'un appareil électrique.** *Les distractions peuvent vous faire perdre le contrôle de l'appareil.*

#### 2) mesures de sécurité électriques

- a) **Les prises des appareils électriques doivent être raccordées à la prise murale**

correspondante. **Ne modifiez jamais la prise de l'appareil, de quelque façon que ce soit. N'utilisez pas d'adaptateurs qui mettent les appareils électriques à la terre (mise à la masse).** *Des prises non modifiées et branchées à la prise murale correspondante réduiront les risques de choc électrique.*

- b) **Évitez le contact direct avec les surfaces mises à la terre ou mises à la masse comme les canalisations, les radiateurs, les cuisinières et les réfrigérateurs.** *En effet, le risque de choc électrique s'accroit si votre corps est mis à la terre ou à la masse.*
- c) **N'utilisez pas d'outils électriques dans des environnements pluvieux ou humides.** *Si de l'eau s'introduit dans un appareil électrique, le risque de choc électrique augmentera.*
- d) **N'utilisez pas le câble de manière abusive. N'utilisez jamais le câble pour transporter, tirer ou débrancher l'appareil électrique. Veillez à garder le câble éloigné des sources de chaleur, des huiles, des rebords coupants ou des pièces actionnées.** *Les câbles endommagés ou entremêlés augmentent le risque de choc électrique.*
- e) **Lorsque un appareil est utilisé à l'extérieur, utilisez uniquement un câble prolongateur prévu à cet effet.** *L'utilisation d'un câble à usage extérieur réduit le risque de choc électrique.*
- f) **Si vous êtes contraint d'utiliser un outil électrique dans un environnement humide, utilisez une alimentation protégée par un dispositif à courant résiduel (RCD).** *L'utilisation d'un RCD réduit le risque de décharge électrique.*

#### 3) Sécurité personnelle

- a) **Restez vigilant, gardez un œil sur ce que vous faites et utilisez votre sens commun lors de l'utilisation d'un appareil électrique. N'utilisez pas un appareil électrique si vous êtes fatigué ou si vous êtes sous l'influence de drogues, d'alcool ou si vous prenez des médicaments.** *Un moment d'inattention lors de l'utilisation des appareils électriques peut entraîner des blessures graves.*
- b) **Utilisez un équipement de protection personnelle. Protégez-vous toujours les yeux.** *Les équipements de protection, tels qu'un masque à poussière, des chaussures*

antidérapantes, des protections auditives ou un casque de sécurité, utilisés dans de bonnes conditions, réduiront le risque de blessures.

- c) **Prévenez tout démarrage involontaire. Assurez-vous que l'interrupteur est sur la position "arrêt avant de brancher l'appareil.** *En effet, le transport des appareils électriques en gardant vos doigts sur l'interrupteur, ou le branchement de ces appareils en ayant l'interrupteur sur "marche accidents.*
- d) **Retirez les clés de réglage ou les clés de vis de réglage avant d'allumer l'appareil électrique.** *Une clé de vis de réglage ou une clé, laissée sur une pièce en mouvement de l'appareil électrique, peut entraîner des lésions corporelles.*
- e) **Ne pas se précipiter. Gardez toujours vos pieds à plat et gardez votre équilibre.** *Ceci permet de mieux contrôler l'appareil électrique dans des situations imprévues.*
- f) **Habilitez-vous convenablement. Ne portez pas de vêtements lâches ou de bijoux. Gardez vos cheveux, vêtements et gants éloignés des pièces actionnées.** *En effet, ces derniers peuvent être pris dans les pièces en action.*
- g) **Si les appareils sont fournis pour la connexion des équipements d'évacuation et de récupération de la poussière, assurez-vous que ces derniers soient correctement connectés et utilisés.** *L'utilisation de ces appareils peut réduire les risques liés à la poussière.*
- 4) **Utilisation et entretien d'un appareil électrique**
- a) **Ne forcez pas l'appareil électrique. Utilisez l'appareil électrique adéquat pour votre application.** *Un appareil électrique correctement choisi assurera un meilleur travail et un travail sans danger, au rythme auquel il a été conçu.*
- b) **N'utilisez pas l'appareil électrique si l'interrupteur marche/arrêt ne fonctionne pas.** *Un appareil électrique qui ne peut pas être commandé par l'interrupteur de contrôle est dangereux et doit être réparé.*
- c) **Débranchez la prise du bloc d'alimentation avant d'effectuer des réglages, de changer des accessoires, ou de ranger les appareils électriques.** *Ces mesures de sécurité préventives réduiront le risque de démarrage involontaire de l'appareil électrique.*
- d) **Rangez les appareils électriques arrêtés hors de la portée des enfants et ne laissez aucune personne, non familiarisée avec l'outil ou ces instructions, utiliser l'appareil électrique.** *Les appareils électriques sont dangereux entre les mains d'utilisateurs non formés.*
- e) **Entretenez les appareils électriques. Vérifiez tout défaut d'alignement et l'enchaînement des pièces actionnées, la rupture de ces dernières, et les autres conditions qui peuvent affecter le fonctionnement des appareils électriques.** *En cas de dommages, faites réparer l'appareil électrique avant de le réutiliser. Nombreux sont les accidents provoqués par des appareils électriques mal entretenus.*
- f) **Veillez à garder les outils coupants aiguisés et propres.** *Des outils coupants correctement entretenus avec des lames aiguisées sont moins susceptibles de se bloquer et sont plus faciles à contrôler.*
- g) **Utilisez l'appareil électrique, les accessoires et les embouts, etc., conformément à ces instructions et de la manière prévue pour le type spécifique de l'appareil électrique, en prenant en compte les conditions de travail et le travail à effectuer.** *L'utilisation de l'appareil électrique dans des applications différentes de celles prévues peut entraîner des situations dangereuses.*
- 5) **Utiliser et soigner les outils à batterie**
- a) **Rechargez la batterie uniquement avec le chargeur spécifié par le fabricant.** *Un chargeur adapté à une certaine batterie peut être cause de danger d'incendie quand on l'utilise avec une batterie différente.*
- b) **Utilisez chaque outil uniquement avec la batterie conçue pour lui.** *L'utilisation de toute autre batterie peut être cause de danger de blessure ou d'incendie.*
- c) **Lorsque une batterie n'est pas en usage, gardez-la hors d'atteinte d'objets métalliques tels que les trombones, pièces de monnaie, clés, clous, vis et autres petits objets métalliques pouvant faire le contact entre une borne et l'autre.** *Un court-circuit*

*entre les bornes de la batterie peut être cause de brûlures ou d'incendie.*

- d) **Dans des circonstances extrêmes, du liquide peut gicler hors de la batterie ; évitez tout contact. En cas de contact accidentel, rincez à l'eau. En cas de contact du liquide avec les yeux, consultez un médecin.** *Le liquide qui gicle d'une batterie peut causer irritations ou brûlures.*

## 6) Maintenance

- a) **L'entretien de votre outil électrique doit être confié à un réparateur qualifié qui utilise uniquement des pièces de rechange identiques aux pièces d'origine.** *Cela permet d'assurer la sécurité de l'outil électrique*

## Consignes de sécurité supplémentaires relatives aux souffleurs

- Cet appareil n'est pas conçu pour être utilisé par des personnes (y compris des enfants) aux capacités physiques, sensorielles ou intellectuelles réduites ou qui manquent d'expérience et de connaissances, à moins qu'elles ne soient supervisées ou qu'elles aient été informées sur la façon sûre d'utiliser l'appareil, par une personne responsable de leur sécurité.
- Les enfants doivent être surveillés afin de garantir qu'ils ne jouent pas avec l'appareil.
- Cet outil est exclusivement destiné à un usage domestique.
- N'utilisez que les accessoires et équipements préconisés dans ce manuel.
- Gardez les fentes d'aération libres de tout ce qui pourrait réduire la circulation d'air.
- N'utilisez pas l'appareil pour ramasser des éléments qui brûlent ou qui fument, comme des cigarettes, des allumettes, des copeaux métalliques fraîchement coupés ou des cendres.
- N'utilisez pas l'appareil pour ramasser des liquides inflammables ou combustibles comme de l'essence par exemple et ne l'utilisez pas dans des zones où la présence de ce type de produits est possible.
- N'utilisez pas l'appareil sans son sac à poussière ou son filtre.
- Ne l'utilisez pas à l'extérieur ou sur des surfaces humides.
- Soyez particulièrement vigilant lorsque vous l'utilisez sur des marches.
- Utilisez toujours des lunettes de protection, un casque et un masque lorsque vous utilisez le souffleur.
- Ne dirigez jamais la buse vers quiconque à proximité lorsque le souffleur est en marche.
- Utilisez toujours le sac à poussière pour récupérer la poussière, des copeaux et d'autres éléments similaires.
- Ne faites jamais fonctionner la machine si des personnes, et particulièrement des enfants, ou des animaux sont à proximité.
- Ne portez aucuns vêtements amples ou bijoux qui pourraient être happés par les arrivées d'air. Gardez vos cheveux longs loin des arrivées d'air.
- Avant utilisation, contrôlez l'absence de signes d'endommagement ou d'usure sur le câble d'alimentation et la rallonge.
- N'utilisez pas l'appareil si son câble est endommagé ou usé.
- Si vous endommagez le câble pendant l'utilisation, débranchez-le immédiatement du secteur. **NE TOUCHEZ PAS LE CÂBLE AVANT DE L'AVOIR DÉBRANCHÉ DE L'ALIMENTATION ÉLECTRIQUE.**
- Ne portez pas l'appareil par son câble.
- Les écrous, boulons et vis doivent rester correctement serrés pour que l'appareil fonctionne de façon sûre.
- Débranchez l'appareil du secteur :
  - *si vous quittez la machine ;*
  - *avant de supprimer un bourrage ;*
  - *avant toute opération de vérification, nettoyage et avant d'intervenir d'une façon ou d'une autre sur la machine ;*
  - *si l'appareil commence à vibrer anormalement.*
- Contrôlez régulièrement l'absence d'usure et de dommages sur le sac à poussière.
- Remplacez les pièces usées ou endommagées.
- N'utilisez que des pièces de rechange et des accessoires d'origine
- Ne rangez l'appareil que dans un endroit sec.



## Sécurité électrique

Avertissement ! Lorsque vous utilisez des outils électriques, respectez toujours les précautions essentielles à la sécurité, afin de réduire les risques d'incendie, de choc électrique ou de blessure. Lisez l'intégralité de ces instructions avant de faire fonctionner ce produit et conservez-les.



*Assurez-vous toujours que l'alimentation électrique correspond à la tension mentionnée sur la plaque signalétique.*



*La machine est doublement isolée, conformément à la norme EN60335, aucun raccordement à la terre n'est donc nécessaire.*

## Remplacement des câbles ou des prises

Si le remplacement du câble d'alimentation est nécessaire, cette intervention doit être effectuée par le fabricant ou l'un de ces agents agréés afin d'éviter tout risque.

## Utilisation d'une rallonge

N'utilisez que des rallonges homologuées, adaptées à l'alimentation électrique de cette machine. La taille de section minimum est de 1,5 mm<sup>2</sup>. Si vous utilisez un enrouleur de câble, déroulez toujours le câble complètement.

## 2. INFORMATIONS SUR LA MACHINE

### Usage prévu

Le souffleur a été conçu pour les applications de soufflage, de nettoyage et d'aspiration légère.

### Caractéristiques techniques

Tension:	220 - 240 V~
Fréquence:	50 Hz
Puissance absorbée:	400 W
Régime à vide:	6000-14000/min
Débit d'air maxi:	3.0 m <sup>3</sup> /s
Diamètre de la buse:	25 mm
Pression sonore (Lpa):	82.1 dB(A) k=2.5 dB(A)
Puissance sonore (Lwa):	95 dB(A) k=2.5 dB(A)
Vibrations:	2.994 m/s <sup>2</sup> k=1.5 m/s <sup>2</sup>

## Niveau de vibrations

Le niveau de vibrations émises indiqué dans ce manuel d'utilisation a été mesuré conformément à un test normalisé de la norme EN 60335, il peut être utilisé pour comparer un outil à un autre et peut également servir à déterminer l'exposition aux vibrations pendant l'utilisation de l'outil pour les applications mentionnées.

- L'utilisation de l'outil pour des applications différentes ou avec des accessoires différents ou mal entretenus peut considérablement augmenter le niveau d'exposition
- Les durées pendant lesquelles l'outil est éteint ou qu'il fonctionne à vide peuvent considérablement réduire le niveau d'exposition

**Protégez-vous contre les effets des vibrations en entretenant correctement votre outil et ses accessoires, en gardant vos mains au chaud et en adaptant votre rythme de travail.**

## Descriptif

Les numéros dans le texte font référence aux diagrammes des pages 2 et 3.

### Fig. A - C

1. Sortie
2. Interrupteur Marche/Arrêt
3. Bouton de verrouillage
4. Prise d'aspiration
5. Buse
6. Sac à poussière
7. Cache des balais carbone
8. Molette, variateur de débit

## 3. FONCTIONNEMENT



*Avant d'ajouter ou de retirer la buse de la machine, retirez d'abord la prise électrique de la prise murale.*

### Installation des accessoires

*Mode Souffleur de poussière*

*Fig. A + B*

- Fixez la buse (5) sur la sortie (1).
- Tournez la buse (5) dans le sens des aiguilles d'une montre pour la verrouiller en place.



### Mode Aspiration

Fig. A + C

- Fixez la buse (5) sur la prise d'aspiration (4).
- Fixez le sac à poussière (6) sur la sortie (1).

Videz toujours le contenu du sac à poussière dans une poubelle après utilisation. Ouvrez la fermeture pour vider la poussière du sac.

### Fonctionnement

*Interrupteur Marche/Arrêt*

Fig. A.

- Pour mettre l'appareil en marche, appuyez sur l'interrupteur Marche/Arrêt (2).
- Relâchez l'interrupteur Marche/Arrêt (2) pour éteindre la machine.

*Verrouillage de l'interrupteur*

Fig. A.

- Verrouillez l'interrupteur Marche/Arrêt (2) en appuyant dessus avant d'appuyer sur le bouton de verrouillage (3).
- Pour déverrouiller l'interrupteur, appuyez de nouveau brièvement sur l'interrupteur Marche/Arrêt (2).

*Réglage du débit d'air*

Fig. A.

Le débit d'air peut être réglé grâce à la molette sur le dessus de la machine.

- Pour augmenter le débit d'air, tournez la molette variateur de débit (8) vers le haut (vers un plus grand chiffre)
- Pour diminuer le débit d'air, tournez la molette variateur de débit (8) vers le bas (vers un plus petit chiffre)

## 4. MAINTENANCE

### Nettoyage

Nettoyez les boîtiers de la machine régulièrement à l'aide d'un chiffon doux et de préférence après chaque utilisation. Assurez-vous que les fentes d'aération restent exemptes de poussière et de saletés. Supprimez les taches tenaces à l'aide d'un chiffon doux légèrement humide et d'une solution savonneuse. N'utilisez aucun solvant comme de l'essence, de l'alcool, de l'ammoniaque, etc. car ces produits chimiques peuvent endommager les composants synthétiques.

### Inspection et remplacement des balais carbone

Le moteur est équipé de 2 balais carbone qui s'usent pendant l'utilisation. Il est important de contrôler l'état des balais carbone car un balai usé peut réduire les performances du moteur et endommager ce dernier.

*Retrait des balais carbone*

Fig. C.

- Assurez-vous d'avoir bien débranché la prise de la prise murale.
- Retirez les 2 caches des balais carbone (7) des deux côtés du carter moteur à l'aide d'un tournevis (tournez dans le sens inverse des aiguilles d'une montre).
- Retirez les balais carbone en les tirant hors de leur logement.

*Réinstallation des balais carbone*

Fig. C.

- Assurez-vous d'avoir bien débranché la prise de la prise murale.
- Réinsérez les balais en carbone et poussez doucement le ressort. Assurez-vous qu'ils glissent librement.
- Ajoutez les caches tout en vous assurant que la plaque métallique se mette correctement en place.
- Refixez les caches des balais carbone (7) en tournant dans les sens des aiguilles d'une montre à l'aide d'un tournevis.
- Après avoir réinstallé les deux balais en carbone, testez le bon fonctionnement de la machine, sans étincelles

## GARANTIE

Les conditions de garantie sont disponibles séparément sur la carte de garantie.

## ENVIRONNEMENT



Les appareils électriques et électroniques défectueux ou en fin de vie doivent être rapportés dans des sites de recyclage approprié

## Pour les pays de la Communauté Européenne uniquement

Ne jetez pas les outils électriques avec les déchets ménagers. Conformément à la directive européenne 2012/19/CE relative à l'élimination des déchets des équipements électriques et électroniques et à sa transposition dans la législation nationale, les outils électriques usagés doivent être collectés séparément et être jetés de façon écologique.

**Le produit et le manuel d'utilisation sont sujets à modifications. Les caractéristiques peuvent être modifiées sans notification préalable.**

## ELEKTRISK STØVBLÆSER EBM1003

Tak for dit køb af dette FERM-produkt. Du har hermed tilegnet dig et fremragende produkt, der er leveret af en af Europas førende leverandører. Alle produkter, du modtager fra Ferm, er fremstillet i overensstemmelse med de højeste standarder inden for ydeevne og sikkerhed. Som en del af vores filosofi leverer vi også en fremragende kundeservice, der understøttes af vores omfattende garanti. Vi håber, at du vil få glæde af dette produkt mange år fremover.

### 1. SIKKERHEDSANVISNINGER



**Læs de vedlagte sikkerhedsadvarsler, de yderligere sikkerhedsadvarsler og vejledningen.** Hvis sikkerhedsadvarslerne og vejledningen ikke følges, kan det resultere i elektrisk stød, brand og/eller alvorlige personskader. **Gem sikkerhedsadvarslerne og vejledningen til fremtidig brug.**

Følgende symboler anvendes i brugervejledningen eller på produktet:



Læs brugervejledningen.



Må ikke bruges i våde forhold eller udsættes for regn



Bær altid øjenværn!



Bær høreværn.



Risiko for flyvende genstande. Tilskuere skal holde sig på afstand af arbejdsområdet.



Undlad at berøre blæseren. Blæserbladene bliver ved med at rotere i et kort stykke tid, efter maskinen er slukket.



Risiko for elektrisk stød



Klasse II-maskine - Dobbeltisoleret - Du har ikke brug for et jordstik.



Produktet er i overensstemmelse med de gældende sikkerhedsstandarder i EU-direktiverne.

## Generelle sikkerhedsforskrifter



### ADVARSEL!

Læs alle sikkerhedsadvarsler og alle anvisninger. Hvis alle nedenstående instruktioner ikke følges, kan det resultere i elektrisk stød, brand og/eller alvorlig personskade.

### Gem disse instruktioner.

Udtrykket "elektrisk maskine" i alle advarslerne nedenfor henviser til elektriske maskiner/værktøj/redskaber, der via en ledning tilkobles elnettet eller strømforsynes via batteri (accu).

#### 1) Arbejdsområde

- Arbejdsområdet skal være rent og tilstrækkeligt belyst. Rodede og mørke arbejdsområder giver større risiko for ulykker.
- Brug ikke elektriske maskiner i eksplosive omgivelser, f.eks. i nærheden af brandfarlige væsker, gasser eller støv. Elektriske maskiner frembringer gnister, som kan antænde støv eller dampe.
- Hold børn og omkringstående på afstand, når der bruges elektriske maskiner. Hvis man distraheres, kan man miste kontrollen over den elektriske maskine.

#### 2) Elektrisk sikkerhed

- Stik til elektriske maskiner skal passe til stikkontakten. Der må ikke foretages ændringer af stikket. Brug ikke snydepropper til jordede (jordforbundne) elektriske maskiner. Originale stik og tilsvarende kontakter mindsker risikoen for elektrisk stød.
- Undgå kropskontakt med jordede eller jordforbundne overflader som f.eks. rør, radiatorer, komfurer og køleskabe. Der er øget risiko for elektrisk stød, hvis kroppen er jordet eller jordforbundet.
- Elektriske maskiner må ikke udsættes for regn eller våde omgivelser. Hvis der kommer

vand i den elektriske maskine, øges risikoen for elektrisk stød.

- Brug ikke ledningen forkert. Brug ikke ledningen til at bære eller trække maskinen og heller ikke for at tage ledningen ud af stikkontakten. Hold ledningen væk fra stærk varme, olie, skarpe kanter og bevægelige dele. Beskadigede eller filtrede ledninger øger risikoen for elektrisk stød.
- Når en elektrisk maskine bruges udendørs, skal man bruge en forlængerledning, der er beregnet til udendørs brug. Hvis der bruges en forlængerledning, der er beregnet til udendørs brug, mindskes risikoen for elektrisk stød.
- Hvis det ikke kan undgås at bruge et maskinværktøj i et fugtigt miljø, bør du anvende en forsyning, der er beskyttet af en fejlstrømsafbryder (RCD). Brugen af en RCD reducerer risikoen for elektrisk stød.

#### 3) Personlig sikkerhed

- Vær agtpågivende, hold øjnene rette mod det, du laver, og brug almindelig sund fornuft, når du bruger en elektrisk maskine. Brug ikke en elektrisk maskine, hvis du er træt eller er under påvirkning af narkotika, alkohol eller medicin. Et øjeblik uopmærksomhed under arbejdet med en elektrisk maskine kan resultere i alvorlig personskade.
- Brug personligt sikkerhedsudstyr. Brug altid beskyttelsesbriller. Sikkerhedsudstyr som støvmaske, skridsikre sko, hjelm eller høreværn, brugt når det er nødvendigt, mindsker risikoen for personskade.
- Undgå utilsigtet start. Sørg for, at der er slukket på afbryderen, før stikket sættes i stikkontakten. Hvis maskinværktøj bæres med fingeren på kontakten, eller når maskinværktøj strømføres med tændt kontakt, kan der nemt ske ulykker.
- Fjern justeringsnøgler og tænger, før der tændes for den elektriske maskine. En tang eller nøgle, der sidder på en roterende del af den elektriske maskine, kan resultere i personskade.
- Ræk ikke for langt ud. Stå sikkert på fødderne og vær altid i god balance. Det giver bedre kontrol over maskinen i uventede situationer.

- f) **Tag passende tøj på. Bær ikke løstsiddende tøj eller smykker. Hold hår, tøj og handsker væk fra bevægelige dele. Løstsiddende tøj, smykker eller langt hår kan blive grebet af bevægelige dele.**
- g) **Hvis der forefindes tilslutning til støvudsugning og –opsamling, skal man sørge for, at udstyret er tilsluttet og bruges. Brug disse muligheder for at mindske risikoen for støvrelaterede risici.**
- 4) Brug og behandling af elektriske maskiner**
- a) **Brug ikke magt på den elektriske maskine. Brug kun den elektriske maskine til det, den er beregnet til. Den rette elektriske maskine gør arbejdet bedre og mere sikkert ved den effekt, der er foreskrevet.**
- b) **Brug ikke den elektriske maskine, hvis afbryderen ikke kan tænde og slukke. En elektrisk maskine, der ikke kan tændes og slukkes på afbryderen, er farlig og skal repareres.**
- c) **Tag stikket ud af stikkontakten før justering, udskiftning af tilbehør, og før den elektriske maskine gemmes væk. Sådanne forebyggende sikkerhedsforanstaltninger mindsker risikoen for, at den elektriske maskine starter ved et uheld.**
- d) **Elektriske maskiner, der ikke bruges, skal opbevares utilgængeligt for børn, og personer, der ikke har kendskab til den elektriske maskine eller disse instruktioner, må ikke bruge den elektriske maskine. Elektriske maskiner er farlige i hænderne på uøvede personer.**
- e) **Elektriske maskiner skal vedligeholdes. Check for forkert justering og fastsiddende bevægelige dele, defekte dele og andre ting, som kan påvirke den elektriske maskines korrekte funktion. Hvis den elektriske maskine er beskadiget, skal den repareres før brug. Mange ulykker skyldes, at elektriske maskiner er dårligt vedligeholdt.**
- f) **Skærende værktøj skal holdes skarpe og rene. Korrekt vedligeholdt skærende værktøj med skarpe skær kommer ikke så let til at sidde fast og er nemmere at styre.**
- g) **Brug den elektriske maskine, tilbehør, toolbits osv. i henhold til disse instruktioner og på den måde, som denne specielle maskine er beregnet til, idet man skal tage hensyn til arbejdsforholdene og arbejdet, der skal udføres. Brug af den elektriske maskine til andet, end den er beregnet til, kan resultere i farlige situationer.**
- 5) Batteriværktøj anvendelse og vedligeholdelse**
- a) **Genoplad kun med oplader som er specificeret af fabrikanten. En oplader som er anvendelig for en type batteripakning kan forårsage brand, når den anvendes med en anden batteripakning.**
- b) **Anvend kun elektrovrærktøj med særlig egnede batteripakninger. Anvendelse af enhver anden batteripakning kan give risiko for ulykker og brandfare.**
- c) **Når batteripakning ikke anvendes, holdes det altid på afstand af enhver metalgenstand såsom papirklips, mønter, nøgler, søm eller andre små metalgenstande der kan lave en forbindelse fra én terminal til en anden. Ved at kortslutte batteriterminalerne sammen kan forårsage brandfare.**
- d) **Under dårlige forhold kan væske udløbe fra batteriet; undgå kontakt med dette. Hvis kontakt alligevel forekommer, skylles der med vand. Hvis væske kommer i øjnene, skal der øjeblikkeligt søges lægehjælp. Væske som udløber fra batteriet kan forårsage irritationer og forbrændinger.**
- 6) Service**
- a) **Få foretaget service på dit maskinværktøj af en kvalificeret reparatør, der kun bruger identiske udskiftningsdele. Dette sikrer, at maskinværktøjet fortsat er sikkert at bruge.**

## Yderligere sikkerhedsanvisninger til blæsere

- Apparatet er ikke beregnet til at blive anvendt af personer (herunder børn) med reducerede fysiske, sansemæssige eller mentale evner samt med manglende erfaring eller viden, med mindre de bliver overvåget eller instrueret i brugen af apparatet af en person, der er ansvarlig for deres sikkerhed.
- Børn bør overvåges for at sikre, at de ikke leger med apparatet.

- Dette værktøj er kun beregnet til husholdningsbrug.
- Brug kun tilbehør, der anbefales i denne vejledning.
- Hold ventilationsåbningerne fri for alt, der kan reducere luftstrømmen.
- Brug den ikke til at samle noget op, der brænder eller ryger, såsom cigaretter, tændstikker, nyskårede metalspånere eller varm aske.
- Brug den ikke til at opsamle brændbare eller antændelige væsker op såsom benzin, og brug den ikke på områder, hvor disse kan være til stede.
- Brug den ikke uden støvbeholder og/eller filter på plads.
- Brug den ikke udendørs eller på våde overflader.
- Pas ekstra på, når du bruger den på trapper.
- Brug altid beskyttelsesbriller, en kasket og en maske, når du anvender blæseren.
- Vend aldrig mundstykket mod nogen i nærheden, når du bruger blæseren.
- Brug altid støvposen ved opsamling af støv, splinter osv.
- Brug aldrig apparatet, når der er personer, især børn, eller dyr i nærheden.
- Bær ikke løst tøj eller smykker, der kan blive trukket ind i luftindgangen. Hold langt hår væk fra luftindgangene.
- Inden brug bør du se forsynings- og forlængerledningen efter for tegn på slid og skader.
- Brug ikke apparatet, hvis ledningen er beskadiget eller slidt.
- Hvis en ledning bliver beskadiget under brug, skal du trække forsyningsledningen ud fra kontakten med det samme. UNDLAD AT BERØRE LEDNINGEN, INDEN DU FRAKOBLER FORSYNINGEN.
- Bær ikke apparatet i kablet.
- Hold alle møtrikker, bolte og skruer stramme for at sikre, at apparatet er i sikker driftstilstand.
- Frakobl apparatet fra netforsyningen
  - *hver gang du forlader maskinen;*
  - *inden du fjerner en blokering;*
  - *inden du kontrollerer, rengør eller arbejder på apparatet;*
  - *hvis apparatet begynder at vibrere unormalt.*

- Se hyppigt støvposen efter for slid eller nedbrydning.
- Udskift slidte eller beskadigede dele.
- Brug kun originale reservedele og tilbehør
- Opbevar kun apparatet et tørt sted.

### El-sikkerhed

**Advarsel!** Når du bruger el-værktøjer, skal du altid følge de grundlæggende sikkerhedsforanstaltninger for at reducere risikoen for brand, elektrisk stød og personskader. Læs alle disse anvisninger, inden du forsøger at betjene dette produkt, og gem disse anvisninger.



*Kontrollér altid, at strømforsyningen stemmer overens med spændingen på ydelsesskiltet.*



*Maskinen er dobbelt isoleret i overensstemmelse med EN60335; derfor er der ikke brug for en jordledning.*

### Udskiftning af kabler eller stik

Hvis det er nødvendigt at udskifte forsyningsledningen, skal dette udføres af producenten eller dennes agent for at undgå en sikkerhedsfare.

### Brug af forlængerledninger

Brug kun en godkendt forlængerledning, som egner sig til maskinens indgangseffekt. Den minimale lederstørrelse er 1,5 mm<sup>2</sup>. Når du bruger en kabeltromle, skal du altid rulle tromlen helt ud.

## 2. MASKINOPLYSNINGER

### Tilsigtet brug

Blæseren er blevet udviklet til blæsnings- og rengøringsanvendelser samt til lette sugeformål.

### Tekniske specifikationer

Spænding:	220 - 240 V~
Frekvens:	50 Hz
Indgangseffekt:	400 W
Hastighed uden last:	6000-14000/min
Maks. lufthastighed:	3.0 m <sup>3</sup> /s
Mundstykkediameter:	25 mm
Lydtryk (Lpa):	82.1 dB(A) k=2.5 dB(A)
Lydeffekt (Lwa):	95 dB(A) k=2.5 dB(A)
Vibration:	2.994 m/s <sup>2</sup> k=1.5 m/s <sup>2</sup>

### Vibrationsniveau

Det udsendte vibrationsniveau, der er angivet i denne brugsvejledning, er blevet målt i overensstemmelse med en standardiseret test i henhold til EN 60335. Den kan bruges til at sammenligne et værktøj med et andet og som en indledende vurdering af eksponering for vibration, når værktøjet bruges til de nævnte anvendelser

- når værktøjet bruges til forskellige anvendelser, eller med forskelligt eller dårligt vedligeholdt tilbehør, kan eksponeringsniveauet øges betydeligt
- de gange, hvor værktøjet er slukket, eller når det er tændt, men ikke bruges til opgaven på det pågældende tidspunkt, kan det reducere eksponeringsniveauet betydeligt

**Beskyt dig mod vibrationseffekterne ved at vedligeholde værktøjet og dets tilbehør, holde dine hænder varme og organisere dine arbejds mønstre**

### Beskrivelse

Tallene i teksten henviser til diagrammerne på side 2-3.

#### Fig. A - C

1. Udgang
2. Tænd/sluk-kontakt
3. Låseknop
4. Sugeport
5. Mundstykke
6. Støvpose
7. Kulbørstelåg
8. Hjul med variabel hastighed

## 3. DRIFT



Inden du tilføjer eller fjerner mundstykket fra maskinen, skal du først fjerne strømstikket fra kontakten.

### Monteringstilbehør

Støvblæserfunktion

Fig. A + B

- Fastgør mundstykket (5) til udgangen (1).
- Drej mundstykket (5) med uret for at låse det fast.

### Støvsugefunktion

Fig. A + C

- Fastgør mundstykket (5) til sugeporten (4).
- Fastgør støvposen (6) til udgangen (1).

Efter brug skal du altid tømme støvposens indhold i en støvskraldespand. Åbn lynlåsen for at frigøre støvet fra støvposen.

### Betjening

Tænd/sluk-kontakten

Fig. A.

- Tænd for maskinen ved at trykke på tænd/sluk-kontakten (2).
- Når tænd/sluk-kontakten (2) slippes, standser maskinen igen.

### Kontaktlås

Fig. A.

- Lås tænd/sluk-kontakten ved at trykke på tænd/sluk-kontakten (2) og derefter trykke på låseknappen (3).
- Frigiv kontaktlåsen igen ved at trykke kortvarigt på tænd/sluk-kontakten (2).

### Justering af lufthastigheden

Fig. A.

Lufthastigheden kan justeres med drejhjulet øverst på maskinen.

- For at øge lufthastigheden skal du dreje hjulet med variabel hastighed (8) op (til et højere nummer)
- For at reducere lufthastigheden skal du dreje hjulet med variabel hastighed (8) ned (til et lavere nummer)

## 4. VEDLIGEHOLDELSE

### Rengøring

Rengør maskinbeklædningerne regelmæssigt med en blød klud, helst efter hver anvendelse. Sørg for, at der ikke er støv eller snavs i ventilationsåbningerne. Fjern snavs, der sidder meget godt fast, med en blød klud, der er fugtet i sæbevand. Brug ikke opløsningsmidler, som f.eks. benzin, sprit, ammoniak osv. Kemikalier som disse beskadiger de syntetiske komponenter.

### Inspektion og udskiftning af kulbørsterne

Motoren har 2 kulbørster, som slides under brug. Det er vigtigt at kontrollere kulbørsternes status, da en slidt kulbørste kan resultere i dårlig ydeevne og motorskade.

#### Fjernelse af kulbørster

Fig C.

- Sørg for, at netstikket er taget ud af stikkontakten.
- Fjern de 2 kulbørstedæksler (7) på begge sider af motorhuset ved hjælp af en skruetrækker (drej mod uret).
- Fjern kulbørsterne ved at trække dem ud.

#### Isætning af kulbørster igen

Fig C.

- Sørg for, at netstikket er taget ud af stikkontakten.
- Indsæt kulbørsterne igen, og skub fjederen forsigtigt i. Sørg for, at de glider let ind.
- Tilføj kulbørstedækslet, mens du selv sikrer, at metalpladen sidder godt.
- Fastgør igen kulbørstedækslerne (7) ved at dreje dem med uret (ved hjælp af en skruetrækker).
- Efter begge kulbørster er blevet geninstalleret igen, bør du teste, om maskinen kører problemfrit uden gnister.

## GARANTI

Garantibetingelserne findes på det garantikort, der er vedlagt separat.

## MILJØ



*Defekte og/eller bortskaffede elektriske og elektroniske apparater skal afleveres på en passende genbrugsstation*

### Kun for lande i EU

Maskinværktøj må ikke bortskaffes sammen med husholdningsaffald. Ifølge EU-direktiv 2012/19/EF om affald af elektrisk og elektronisk udstyr og dets gennemførelse i den nationale lovgivning skal maskinværktøjer, der ikke længere anvendes, afleveres separat og bortskaffes på en miljøvenlig måde.

**Produktet og brugervejledningen er genstand for ændringer. Specifikationer kan ændres uden yderligere varsel.**

## ELEKTRICKÉ DMYCHADLO EBM1003

Děkujeme vám za zakoupení tohoto výrobku značky FERM. Nyní máte k dispozici vynikající výrobek dodávaný jedním z hlavních evropských dodavatelů. Všechny výrobky dodávané společností Ferm jsou vyráběny podle požadavků nejnáročnějších norem týkajících se výkonu a bezpečnosti. Jako součást naší firemní filozofie poskytujeme také vynikající zákaznický servis, který je podporován naší komplexní zárukou. Doufáme, že vám náš výrobek bude řádně sloužit mnoho let.

### 1. BEZPEČNOSTNÍ POKYNY



**Přečtěte si přiložené bezpečnostní výstrahy, dodatečné bezpečnostní výstrahy a bezpečnostní pokyny.**

*Nebudete-li dodržovat tyto bezpečnostní výstrahy a pokyny, může dojít k úrazu elektrickým proudem, k vzniku požáru nebo k způsobení vážného zranění.*

**Uchovejte tyto bezpečnostní výstrahy a pokyny pro budoucí použití.**

V tomto návodu nebo na výrobku jsou použity následující symboly:



*Přečtěte si návod k obsluze.*



*Nepoužívejte v mokřím prostředí ani nevystavujte dešti*



*Vždy používejte ochranu zraku!*



*Používejte ochranu sluchu.*



*Riziko zranění odlétávajícími předměty. Zamezte přístupu nepovolaných osob do pracovního prostoru.*



*Nedotýkejte se ventilátoru. Lopatky ventilátoru se otáčí ještě po krátkou dobu po vypnutí stroje.*



*Riziko úrazu způsobeného elektrickým proudem*



*Nářadí třídy II - Dvojitá izolace - Není nutné použití zástrčky s uzemněním.*



*Tento výrobek je vyroben v souladu s platnými bezpečnostními normami, které jsou uvedeny ve směrnicích EU.*

### VŠEOBECNÉ BEZPEČNOSTÍ PŘEDPISY



#### POZOR!

**Přečtěte si všechny bezpečnostní výstrahy a všechny pokyny.** Pokud

*byste se pokyny, jež jsou uvedeny níže, neřídili, mohl by dojít k úrazu elektrickým proudem, požáru, popřípadě k vážnému mechanickému úrazu.*

**Tyto pokyny si siuschovejte.**

*Výraz „nářadí“ v těchto pokynech značí jakékoliv elektrické nářadí, ať už je napájené ze sítě (nářadí s přívodní šňůrou) nebo z baterie (nářadí bez přívodní šňůry).*

#### 1) Pracovní prostor

- V pracovním prostoru udržujte pořádek a zajistěte si v něm dobré osvětlení.** *V nepořádku a přítmí dochází snadno k nehodám a úrazům.*
- S elektrickým nářadím nepracujte ve výbušném prostředí, jaké představují hořlavé kapaliny a plyny nebo prach.** *Elektrické nářadí jiskří, a proto se mohou výpary nebo prach vznítit.*
- Při práci s elektrickým nářadím udržujte děti a okolostojící osoby v dostatečné vzdálenosti.** *Pokud by vás někdo rozptyloval, snadno nad nářadím ztratíte kontrolu.*

#### 2) Elektrická bezpečnost

- Síťová zástrčka musí odpovídat zásuvce. Nikdy zástrčku nijak neupravujte. U zemněného nářadí nepoužívejte žádné upravené zástrčky.** *Pouze s neupravovanou zástrčkou a odpovídající zásuvkou může být nebezpečí úrazu elektrickým proudem minimální.*
- Dbejte, abyste se nedotýkali zemněných povrchů, jako jsou potrubí, radiátory, sporáky nebo chladničky.** *Když máte tělo*



uzemněné, je nebezpečí úrazu elektrickým proudem větší.

- c) **Nevystavujte elektrické nářadí dešti ani vlhkosti.** Vnikne-li do nářadí voda, nebezpečí úrazu elektrickým proudem se zvyšuje.
- d) **S přírodní šňůrou zacházejte šetrně a používejte ji pouze k jejímu účelu. Nikdy za ni nářadí nenoste ani nevěčte a nevytahujte za ni zástrčku ze zásuvky. Uchovávejte ji mimo dosah horka a mimo kontakt s oleji, ostrými hranami a pohyblivými díly.**  
*Poškozená nebo zapletená šňůra zvyšuje nebezpečí úrazu elektrickým proudem.*
- e) **Při práci venku používejte prodlužovací kabel vhodný pro venkovní prostředí.**  
*Používáním kabelů vhodných pro venkovní prostředí se snižuje nebezpečí úrazu elektrickým proudem.*
- f) **Musíte-li používat toto elektrické nářadí ve vlhkém prostředí, používejte v elektrickém obvodu proudový chránič (RCD). Použití proudového chrániče (RCD) snižuje riziko úrazu elektrickým proudem.**
- 3) Osobní bezpečnost**
- a) **Udržujte stále pozornost, soustředte se na to, co děláte, a při práci s elektrickým nářadím se řiďte zdravým rozumem. Jste-li unaveni nebo pod vlivem drog, alkoholu nebo léků, s elektrickým nářadím nepracujte. Při práci s elektrickým nářadím stačí chvilku a nepozornost, aby došlo k vážnému úrazu.**
- b) **Vždy používejte prvky osobní ochrany. Vždy noste vhodný prostředek ochrany zraku.**  
*Nošením odpovídajících bezpečnostních pomůček a vybavení, jako je respirátor, neklouzavá obuv, tvrdý klobouk nebo prostředek ochrany sluchu, se nebezpečí úrazu snižuje.*
- c) **Zabraňte náhodnému spuštění nářadí. Než nářadí zapojíte do sítě, přesvědčte se, že je vypínač ve vypnuté poloze. Přenášení elektrického nářadí s prstem na spouštěcím spínači nebo připojení elektrického nářadí k zdroji elektrické energie, je-li spouštěcí spínač v poloze zapnuto, zvyšuje pravděpodobnost vzniku nehod.**
- d) **Než elektrické nářadí zapnete, sundejte z něj všechny seřizovací klíče a jiné nástroje. Necháte-li klíč nebo nástroj ve styku s rotačním**

dílem nástroje, může snadno dojít k úrazu.

- e) **Nikam se nenapřahujte. Udržujte si soustavně pevný postoj a rovnováhu. V neočekávaných situacích pak dokážete elektrické nářadí lépe kontrolovat.**
- f) **Na práci se vhodně oblečte. Nenoste žádný volný oděv ani šperky. Vlasy, oblečením ani rukavicemi se nepřibližujte k pohyblivým součástem nářadí. Volný oděv, šperky a dlouhé vlasy by se mohly pohyblivými součástmi zachytit.**
- g) **Pokud je nářadí vybaveno tak, že k němu lze připojit zařízení na odsávání a odlučování prachu, dbejte, aby bylo připojeno a řádně používáno. Používáním takového zařízení se snižují rizika spojená s vířením prachu.**
- 4) Práce s elektrickým nářadím a péče o ně**
- a) **Na elektrické nářadí netlačte. Pro svůj účel zvolte vhodné nářadí. Správné nářadí vykoná práci lépe a bezpečněji rychleji, na kterou je konstruováno.**
- b) **Jestliže vypínač nářadí nezapíná či nevypíná, nářadí nepoužívejte. Elektrické nářadí, které se nedá vypínačem ovládat, je nebezpečné a je třeba dát je opravit.**
- c) **Než začnete elektrické nářadí jakkoliv seřizovat, vyměňovat příslušenství nebo ukládat, odpojte jeho zástrčku od sítě. Tímto preventivním bezpečnostním opatřením snižíte riziko, že se nářadí bezděčně uvede do chodu.**
- d) **Pokud s nářadím nepracujete, uchovávejte je mimo dosah dětí. Osobám, které nejsou s obsluhou nářadí nebo s těmito pokyny seznámeny, nedovolte s ním pracovat. V rukou neškolené osoby je elektrické nářadí nebezpečné.**
- e) **Věnujte elektrickému nářadí potřebnou údržbu. Kontrolujte, zda je na nářadí všechno správně seřizováno a utaženo, pohyblivé části nedrůu, žádná součást není zlomena nebo nářadí není ani jinak ve stavu, který by mohl narušit jeho správný chod. Pokud je elektrické nářadí poškozeno, je třeba dát je před použitím opravit. Nedostatečně udržované nářadí již způsobilo četné úrazy.**
- f) **Řezné nářadí udržujte ostré a čisté. Řádně udržované řezné nářadí s nabroušenými ostrými**

se tak snadno nezadře a snáze se ovládá.

- g) **Elektrické nářadí, příslušenství, vrtáky atd. používejte v souladu s těmito pokyny, a to způsobem a pro účel, pro který je nářadí konstruováno. Přitom berte v úvahu pracovní podmínky a práci, kterou chcete vykonat. Používáním elektrického nářadí na činnosti, na které není konstruováno, se můžete snadno dostat do nebezpečné situace.**
- 5) **Použití a péče o nástroj s bateriemi**
- a) **Nástroj dobíjejte pouze s nabíječkou určenou výrobcem. Nabíječka určená pro jeden typ akumulátoru může způsobit nebezpečí požáru při použití s jiným akumulátorem.**
- b) **Elektrické nástroje používejte pouze s konkrétně určeným akumulátorem. Použití jiného akumulátoru může způsobit nebezpečí zranění nebo požáru.**
- c) **Když akumulátor nepoužíváte, uložte ho mimo jiné kovové předměty jako jsou spony na papír, mince, klíče, hřebíky, šrouby nebo jiné malé kovové předměty, jenž by mohly vytvořit propojení dvou pólů. Zkratování pólů baterie může způsobit popáleniny nebo požár.**
- d) **Za nevhodných podmínek může kapalina z baterie vytéct. Nedotýkejte se jí. V případě náhodného doteku přepláchněte dotčené místo vodou. V případě kontaktu kapaliny s očima následně vyhledejte lékařskou pomoc. Kapalina vytečená z baterie může způsobit podráždění nebo popáleniny.**
- 6) **Servis**
- a) **Svěřte opravu vašeho elektrického nářadí pouze osobě s příslušnou kvalifikací, která bude používat výhradně originální náhradní díly. Tím zajistíte bezpečný provoz tohoto elektrického nářadí.**

## Další bezpečnostní pokyny pro dmychadla

- Tento výrobek není určen k použití osobami (včetně dětí) se sníženými fyzickými, smyslovými nebo duševními schopnostmi, s nedostatkem zkušeností a znalostí, pokud jim nebyl stanoven dohled nebo pokud jim nebyly osobou odpovědnou za jejich bezpečnost poskytnuty pokyny týkající se

používání výrobku.

- Děti musí být pod dozorem, aby bylo zajištěno, že si nebudou s výrobkem hrát.
- Tento stroj je určen pouze pro domácí použití.
- Používejte pouze nástavce doporučené v této příručce.
- Ventilační otvory udržujte bez čehokoli, co by mohlo snížit průtok vzduchu.
- Nepoužívejte ke sběru ničeho hořícího nebo dýmajícího, jako jsou cigarety, zápalky, čerstvě nařezané kovové špony nebo horký popel.
- Nepoužívejte ke sběru hořlavých nebo výbušných kapalin jako je benzín ani nepoužívejte na místech, kde mohou být přítomny.
- Nepoužívejte bez namontovaného zásobníku na prach nebo filtru.
- Nepoužívejte venku ani na mokřích površích.
- Při používání na schodech dbejte zvýšené opatrnosti.
- Při používání dmychadla vždy používejte ochranné brýle, pokrývku hlavy a masku.
- Při používání dmychadla nikdy nemířte tryskou na nikoho v blízkosti.
- Při sběru prachu, třísek a podobně vždy používejte vak na prach.
- Výrobek nikdy nepoužívejte v blízkosti osob, zejména dětí a domácích zvířat.
- Nenoste volné oblečení nebo šperky, které by mohly být nasáty do sacího otvoru. Dlouhé vlasy udržujte v dostatečné vzdálenosti od sacích otvorů.
- Před použitím zkontrolujte napájecí a prodlužovací kabel z hlediska známek poškození a stárnutí.
- Výrobek nepoužívejte, je-li kabel poškozený nebo opotřebovaný.
- Pokud se kabel během používání poškodí, okamžitě odpojte napájecí kabel ze sítě. **PŘED ODPOJENÍM NAPÁJENÍ SE KABELU NEDOTÝKEJTE.**
- Výrobek nepřenášejte za kabel.
- Udržujte všechny matice, šrouby a vruty utažené, abyste se ujistili, že je výrobek v bezpečném provozním stavu.
- Odpojte výrobek od napájení
  - *kdykoli, když stroj opouštíte;*
  - *před odstraňováním ucpaní;*
  - *před kontrolou, čištěním nebo prací na výrobku;*
- když začne výrobek abnormálně vibrovat.

- Pravidelně kontrolujte vak na prach z hlediska opotřebení a poškození.
- Vyměňte opotřebené nebo poškozené díly.
- Používejte pouze originální náhradní díly a příslušenství
- Výrobek skladujte pouze na suchém místě.

### Elektrická bezpečnost

Varování! Při práci s tímto elektrickým nářadím musí být vždy dodržovány základní bezpečnostní předpisy, aby bylo omezeno riziko způsobení požáru, úrazu způsobeného elektrickým proudem a zranění osob. Předtím, než se pokusíte výrobek používat, přečtěte a uložte si všechny tyto pokyny.



Vždy zkontrolujte, zda se napájecí napětí sítě shoduje s napájecím napětím na výkonovém štítku.



Stroj je dvojitě izolován podle EN60335; proto není vyžadován uzemňovací vodič.

### Výměna kabelů nebo zástrček

Je-li nutná výměna napájecího kabelu, musí být provedena výrobcem nebo jeho zástupcem, aby se zabránilo bezpečnostnímu riziku.

### Použití prodlužovacích kabelů

Používejte pouze schválený prodlužovací kabel, který je vhodný pro příkon tohoto stroje. Minimální průřez vodiče je 1,5 mm<sup>2</sup>. Používáte-li cívku s kabelem, vždy z cívky odviňte celý kabel.

## 2. INFORMACE O NÁŘADÍ

### Určené použití

Dmychadlo je navrženo pro foukání a čištění, stejně jako pro lehké vysávání.

### Technické údaje

Napájecí napětí:	220 - 240 V~
Frekvence:	50 Hz
Příkon:	400 W
Otáčky naprázdno:	6000-14000/min
Max. rychlost vzduchu:	3.0 m <sup>3</sup> /s
Průměr trysky:	25 mm
Akustický tlak (L <sub>pa</sub> ):	82.1 dB(A) k=2.5 dB(A)
Akustický výkon (L <sub>wa</sub> ):	95 dB(A) k=2.5 dB(A)
Vibrace:	2.994 m/s <sup>2</sup> k=1.5 m/s <sup>2</sup>

### Vibrace

Deklarovaná úroveň vibrací uvedená v tomto návodu byla měřena v souladu se standardní zkušební metodou předepsanou normou EN 60335. Tato úroveň vibrací může být použita pro srovnání jednotlivých nářadí mezi sebou a také při předběžném posouzení působících vibrací při používání nářadí při uvedených aplikacích

- použití tohoto nářadí pro jiné aplikace nebo s odlišným nebo špatně udržovaným příslušenstvím může značně zvýšit působení vibrací
- doba, kdy je nářadí vypnuto nebo kdy je v chodu, ale aktuálně nevykonává žádnou práci, může působení vibrací značně zkrátit

**Chraňte se před působením vibrací prováděním řádné údržby tohoto nářadí i jeho příslušenství, udržujte ruce v teple a provádějte práci správným způsobem**

### Popis

Čísla v následujícím textu odkazují na obrázky na stranách 2 - 3.

### Obr. A - C

1. Výstup
2. Spínač zapnuto/vypnuto
3. Zajišťovací tlačítko
4. Sací otvor
5. Tryska
6. Vak na prach
7. Krytka uhlíků
8. Kolečko variabilních otáček

## 3. POUŽITÍ



Před montáží nebo demontáží trysky ze stroje nejprve vypojte zástrčku stroje ze síťové zásuvky.

### Montáž

*Funkce dmychadla*

*Obr. A + B*

- Připevněte trysku (5) k výstupu (1).
- Otočte trysku (5) po směru hodinových ručiček, aby došlo k jejímu zajištění.

**Funkce vysavače**

Obr. A + C

- Připevněte trysku (5) k sacímu otvoru (4).
- Připevněte vak na prach (6) k výstupu (1).

Po použití vždy vyprázdníte obsah vaku na prach do koše na prach. Otevřete zdrhovadlo pro uvolnění prachu z prachového sáčku.

**Obsluha***Spínač zapnuto/vypnuto*

Obr. A.

- Zapněte stroj stisknutím spínače zapnuto/vypnuto (2).
- Uvolněním spínače zapnuto/vypnuto (2) dojde k opětovnému vypnutí stroje.

*Zajišťovací tlačítko*

Obr. A.

- Zajistíte spínač zapnuto/vypnuto stisknutím spínače zapnuto/vypnuto (2) a následným stisknutím zajišťovacího tlačítka (3).
- Zajišťovací tlačítko opět uvolníte krátkým stisknutím spínače zapnuto/vypnuto (2).

*Nastavení rychlosti vzduchu*

Obr. A.

Rychlost vzduchu je možné nastavit kolečkem na vrchu stroje.

- Pro zvýšení rychlosti vzduchu otáčejte kolečkem variabilních otáček (8) nahoru (směrem k vyšším číslům)
- Pro snížení rychlosti vzduchu otáčejte kolečkem variabilních otáček (8) dolů (směrem k nižším číslům)

**4. ÚDRŽBA****Čištění**

Pravidelně čistíte kryt nářadí měkkým hadříkem, pokud možno po každém použití. Ujistěte se, zda nejsou větrací otvory zaneseny prachem nebo jinými nečistotami. Odolnější nečistoty odstraňte pomocí měkkého hadříku navlhčeného v mýdlové pěně. Nepoužívejte žádná rozpouštědla, jako jsou benzín, líh, čpavek atd. Takové chemické látky mohou způsobit poškození dílů z umělé hmoty.

**Kontrola a výměna uhlíků**

Motor má 2 uhlíky, které se používáním opotřebují. Je důležité kontrolovat stav uhlíků, protože opotřebovaný uhlík může mít za následek nízký výkon a poškození motoru.

*Demontáž uhlíků*

Obr. C.

- Ujistěte se, že je zástrčka stroje vypojená ze síťové zásuvky.
- Demontujte 2 kryty uhlíků (7) na obou stranách skříňně motoru pomocí šroubováku (otáčejte proti směru hodinových ručiček).
- Vytažením demontujte uhlíky.

*Opětovné vložení uhlíků*

Obr. C.

- Ujistěte se, že je zástrčka stroje vypojená ze síťové zásuvky.
- Opět vložte uhlíky a jemně zatlačte pružinu. Ujistěte se, že hladce zapadnou.
- Přidejte kryt uhlíku a ujistěte se, že kovová deska správně dosedá.
- Opět připevněte kryty uhlíků (7) otáčením po směru hodinových ručiček (pomocí šroubováku).
- Po montáži uhlíků vyzkoušejte, zda stroj běží hladce bez jisker.

**ZÁRUKA**

Záruční podmínky můžete nalézt na přiloženém záručním listě.

**OCHRANA ŽIVOTNÍHO PROSTŘEDÍ**

Poškozená a likvidovaná elektrická nebo elektronická zařízení musí být odevzdána ve sběrných dvorech, které jsou určeny pro tento účel

**Pouze pro země EU**

Nevyhazujte elektrická nářadí do běžného domácího odpadu. Podle evropské směrnice 2012/19/EC týkající se likvidace elektrických a elektronických zařízení a její implementace do vnitrostátního práva, musí být nepoužívaná elektrická nářadí shromažďována odděleně a

jejich likvidace musí být provedena tak, aby nedošlo k ohrožení životního prostředí.

**Na tomto výrobku a v tomto návodu mohou být prováděny změny. Technické údaje mohou být změněny bez předchozího upozornění.**

## ELEKTRICKÉ DÚCHADLO NA PRACH EBM1003

Ďakujeme vám, že ste si zakúpili produkt značky FERM. Získali ste tým špičkový produkt od jedného z popredných európskych dodávateľov. Všetky produkty, ktoré vám boli dodané spoločnosťou Ferm sa vyrábajú podľa najvyšších štandardov výkonu a bezpečnosti. V rámci našej podnikovej filozofie poskytujeme aj špičkové zákaznícke služby v kombinácii s komplexnou zárukou. Dúfame, že náš produkt vám bude dobre slúžiť ešte mnoho rokov.

### 1. BEZPEČNOSTNÉ POKYNY



**Prečítajte si priložené bezpečnostné varovania, doplnkové bezpečnostné varovania a pokyny. Nedodržovanie**

**bezpečnostných varovaní a pokynov môže mať za následok zásah elektrickým prúdom, vznik požiaru a/alebo vážnu ujmu na zdraví. Všetky bezpečnostné varovania a pokyny si odložte na budúce použitie.**

V používateľskej príručke alebo priamo na produkte nájdete nasledujúce symboly:



*Prečítajte si používateľskú príručku.*



*Nepoužívajte v mokrom prostredí alebo pri vystavení dažďu*



*Vždy majte nasadenú ochranu zraku!*



*Majte nasadenú ochranu sluchu.*



*Riziko odletujúcich objektov. Zabezpečte, aby sa v pracovnej oblasti nenachádzali okoloidúci.*



*Nedotýkajte sa ventilátora. Listy ventilátora sa po vypnutí zariadenia budú krátky čas naďalej otáčať.*



*Riziko zásahu elektrickým prúdom*



Zariadenie triedy II – dvojitá izolácia – nevyžaduje si uzemnenú zástrčku.



Produkt je v súlade s platnými bezpečnostnými štandardmi obsiahnutými v európskych smerniciach.

## VŠEOBECNÉ BEZPEČNOSTNÉ POKYNY PRE ELEKTRICKÉ NÁRADIE



### UPOZORNENIE!

Čítajte všetky **varovné upozornenia a pokyny**. Nedodržania varovných upozornení a pokynov môže spôsobiť úraz elektrickým prúdom, požiaru a vážnemu zraneniu.

### Ušetrite všetky varovania a pokyny pre budúce použitie.

Termín elektrické náradie vo všetkých upozorneniach odkazuje na vaše náradie napájané zo siete (s prírodným káblom) alebo náradie napájané batériou-ovládané (bez napájacieho kábla)

#### 1) Bezpečnosť v pracovnom priestore

- a) **Udržujte pracovný priestor v čistote a dobre osvetlené.** Neporiadok alebo neosvetlené pracovné oblasti spôsobuje nehody.
- b) **Nepracujte s elektrickým náradím vo výbušnom prostredí, napríklad v prítomnosti horľavých kvapalín, plynov alebo prachu.** Náradie je zdrojom iskrenia, ktoré môže zapáliť prach alebo výpary.
- c) **Udržujte deti a osoby v bezpečnej vzdialenosti pri práci s elektrickým náradím.** Rozptyľovanie môže spôsobiť stratu kontroly nad náradím

#### 2) Elektrická bezpečnosť

- a) **Zástrčky elektrického náradia musí pasovať so zásuvkou. Nikdy zástrčku neupravujte žiadnym spôsobom.** Nepoužívajte rozvodnej zástrčky s uzemneným (ukostreným) elektrickým náradím. Neupravované zástrčky a zodpovedajúce zásuvky znižujú riziko vzniku úrazu elektrickým prúdom.
- b) **Vyhnete sa kontaktu tela s uzemnenými povrchmi, ako sú napríklad potrubia,**

**radiátory, sporáky a chladničky.** Existuje zvýšené riziko úrazu elektrickým prúdom, ak Vaše telo je uzemnené alebo ukostrené.

- c) **Nevystavujte elektrické náradie dažďu alebo vlhkom prostredí.** Vniknutiu vody do elektrického náradia zvyšuje riziko úrazu elektrickým prúdom.
- d) **Nezneužívajte kábel. Nikdy nepoužívajte kábel na prenášanie náradia, ťahanie alebo odpojovanie elektrického náradia. Chráňte kábel pred teplom, olejom, ostrými hranami alebo pohyblivými časťami.** Poškodené alebo spletené káble zvyšujú riziko úrazu elektrickým prúdom.
- e) **Pri práci s elektrickým náradím vo vonkajšom prostredí, používajte predĺžovací kábel vhodný na vonkajšie použitie.** Použitie kábel vhodného vo vonkajšom znižuje riziko úrazu elektrickým prúdom.
- f) **V prípade, že prácu s elektrickým náradím vo vlhkom prostredí nevyhnutné, použite chránené prúdový chránič dodávky.** Použitie prúdového chrániča znižuje riziko úrazu elektrickým prúdom.

#### 3) Osobnú bezpečnosť

- a) **Buďte pozorní, sledujte čo robíte a používajte zdravý rozum pri práci s náradím.** Nepoužívajte elektrické náradie, ak ste unavený alebo pod vplyvom drog, alkoholu alebo liekov. Chvíľu nepozornosti pri práci s elektrickým náradím môže viesť k vážnemu zraneniu.
- b) **Používajte osobné ochranné prostriedky. Vždy používajte ochranu očí.** Ochranné pomôcky, ako sú prachovou masku, neklzáva bezpečnostná obuv, pevná prilba alebo ochrana sluchu používané v príslušných podmienkach, znižujú riziko osobna poranenia.
- c) **Zabránilo náhodnému spusteniu. Uistite sa, že spínač je vo vypnutej polohe pred pripojením k zdroju napájania a/alebo batérie, zdvihnutím alebo prenášaním náradia.** Prenášanie elektrického náradia s prstom na vypínači alebo pripojený napájaci náradia spôsobuje nehody.
- d) **Pred zapnutím spínač odstráňte nastavovacie nástroje alebo skrutkovač.** Francúzsky kľúč alebo kľúč, ktorý ponecháte pripevnený k otáčajúcej časti elektrického náradia môže spôsobiť osobna zranenie.

- e) **Nepreceňujte sa. Udržiavajte stabilný postoj a rovnováhu po celú dobu.** To umožňuje lepšiu ovládateľnosť elektrického náradia v neočakávaných situáciách.
- f) **Obliekajte správne. Nenoste voľné oblečenie alebo šperky. Udržujte svoje vlasy, oblečenie a rukavice mimo dosahu pohyblivých častí.** Voľné odevy, šperky alebo dlhé vlasy môžu byť zachytené v pohyblivých častiach.
- g) **Pokiaľ je zariadenie vybavené na pripojenie odsávania prachu a zberných zariadení, zaistíte jeho správne pripojenie a riadnu funkciu.** Použitie odsávania prachu môže znížiť riziká spojené s prachom.
- 4) **Používanie a starostlivosť elektrického náradia**
- a) **Nenúťte elektrické náradie. Používajte správny typ náradia pre vašu aplikáciu.** Správne elektrické náradie bude pracovať lepšie a bezpečnejšie rýchlosťou, pre ktorú bol navrhnutý.
- b) **Nepoužívajte elektrické náradie, ak spínač nie zapnú a vypnú elektrické náradie.** Každé elektrické náradie, ktoré nie sú možné ovládať spínačom, sú nebezpečné a musí byť opravené.
- c) **Pred nastavením, výmenou príslušenstva alebo uskladnením elektrického náradia odpojte zástrčku od zdroja energie a batéria od elektrického náradia.** Tieto preventívne bezpečnostné opatrenia znižujú riziko spustenia náradia náhodne.
- d) **Uložte elektrické náradie mimo dosahu deti a nedovoľte ostatným osobám, ktoré nie sú oboznámené s elektrickým náradím alebo s týmto návodom, aby používal elektrické náradie.** Elektrické náradie sú nebezpečné v rukách nekvalifikovanej operátora.
- e) **Údržievajte elektrické náradie. Skontrolujte vychýlenie alebo zaseknutie pohyblivých častí, poškodenie jednotlivých dielov a iné okolnosti, ktoré môžu ovplyvniť prevádzku elektrického náradia. V prípade poškodenia, opravte elektrické náradie pred použitím.** Veľa nehôd je spôsobených nedostatočnou údržbou elektrického náradie.
- f) **Udržiavajte rezné nástroje ostré a čisté.** Riadne udržiavané rezné nástroje s ostrými reznými hranami sú menej náchylné zviazať sa ovládajúcejšie.
- g) **Používajte elektrické náradie, príslušenstvo a držiaky nástrojov v súlade s týmito**

**pokynmi, s prihliadnutím na pracovné podmienky a prácu, ktorá bude vykonaná.** Použitie elektrického náradia na iné účely, ako určené účely môže viesť k nebezpečným situáciám.

- 5) **Použitie a starostlivosť nástroje batérie**
- a) **Nabíjajte iba v nabíjačke určenej výrobcom.** Nabíjačka, ktorá je vhodná pre jeden typ akumulátora môže vytvoriť nebezpečenstvo požiaru pri použití s iným akumulátorom.
- b) **Používajte elektrické náradie iba s výslovné určenými akumulátormi.** Použitie iných typov akumulátorov môže vytvárať riziko zranenia a požiaru.
- c) **Keď akumulátory niesu používané, držte ho mimo dosahu kovových predmetov ako sú kancelárske sponky na papier, kľúče, klince, skrutky alebo iné drobné kovové predmety, ktoré môžu nadviazať spojenie z jedného terminálu do druhého.** Skrat medzi kontaktmi akumulátora môže spôsobiť popáleniny alebo požiar.
- d) **V nevhodných podmienkach, kvapalina môže byť vyhodnený z akumulátora; vyhnúť sa kontaktu. Pri náhodnom kontakte opláchnite vodou. V prípade, že kvapalina kontaktuje oči, vyhľadajte lekársku pomoc.** Kvapalina, ktorá je vyhodnený z batérie môže spôsobiť podráždenie pokožky alebo popáleniny.
- 6) **Servis**
- a) **Spýtajte kvalifikovaného opravára opraviť elektrické náradie iba pomocou originálnych náhradných dielov.** Tým bude zabezpečené, že zostane zachovaná bezpečnosť elektrického náradia.

## **Dodatočné bezpečnostné pokyny pre dýchadlá**

- Tento spotrebič nie je určený na použitie osobami (vrátane detí) so zníženými fyzickými, vnemovými alebo duševnými schopnosťami, prípadne nedostatkom skúseností a poznatkov, pokiaľ im nie sú poskytnuté pokyny o používaní spotrebiča osobou zodpovednou za ich bezpečnosť.
- Deti musia byť pod dozorom, aby sa zaistilo, že sa nebudú hrať so spotrebičom.
- Tento nástroj je určený len pre použitie v domácnosti.



- Používajte len nástavce odporúčané v tejto príručke.
- Vetracie otvory udržiajte voľné od čokoľvek, čo by mohlo obmedziť prítok vzduchu.
- Nepoužívajte na odsávanie niečoho, čo horí alebo dymí, ako napríklad cigariet, zápalek, čerstvo odrezaných kovových hoblín alebo horúceho popola.
- Nepoužívajte na odsávanie horľavých alebo výbušných kvapalín, ako napríklad benzínu, prípadne nepoužívajte v oblastiach, kde sa môžu nachádzať.
- Nepoužívajte bez nasadenej nádoby na prach alebo filtra.
- Nepoužívajte v exteriéri alebo na mokrých povrchoch.
- Pri používaní na schodoch buďte obzvlášť opatrný.
- Pri používaní dýchadla vždy používajte ochranné okuliare, kryt a masku.
- Pri používaní dýchadla nikdy na kohokoľvek v blízkosti nenasmernujte trysku.
- Pri odsávaní prachu, úlomkov a pod. vždy použijete vrecko na prach.
- Spotrebič nikdy nepoužívajte, keď sa v blízkosti nachádzajú ľudia, obzvlášť deti, prípadne domáci miláčikovia.
- Nenoste voľné oblečenie alebo šperky, ktoré by sa mohli nasat' do prívodu vzduchu. Dlhé vlasy uchovajte z dosahu vstupov vzduchu.
- Pred použitím skontrolujte, či prívod a predlžovací kábel nevykazujú známky poškodenia alebo starnutia.
- Ak je kábel poškodený alebo opotrebovaný, spotrebič nepoužívajte.
- Ak sa kábel počas používania poškodí, okamžite odpojte prívodný kábel od siete. **PRED ODPOJENÍM NAPÁJANIA SA KÁBLA NEDOTÝKAJTE.**
- Spotrebič neprenášajte za kábel.
- Všetky matice, západky a skrutky udržiajte utiahnuté, aby ste sa uistili, že spotrebič je v bezpečnom prevádzkovom stave.
- Spotrebič odpojte od sieťového napájania
  - *vždy, keď sa od neho vzdialíte;*
  - *pred odstránením upchatia;*
  - *pred kontrolou, čistením alebo prácou na spotrebiči;*
  - *ak spotrebič začne nezvyčajne vibrovať.*
- Pravidelne kontrolujte vrecko na prach, či nie je opotrebované alebo poškodené.
- Opotrebované alebo poškodené diely vymeňte.
- Používajte výlučne originálne náhradné diely a príslušenstvo
- Spotrebič skladujte výlučne na suchom mieste.

### Elektrická bezpečnosť

Varovanie! Pri používaní elektrických nástrojov by ste mali vždy dodržiavať základné bezpečnostné opatrenia, aby sa minimalizovalo riziko požiaru, zásahu elektrickým prúdom a ujmy na zdraví. Pred pokusom o prevádzku tohto produktu si prečítajte celé tieto pokyny a uschovajte si ich.



*Vždy skontrolujte, či napájacie napätie zodpovedá napätiu na výkonovom štítku.*



*Prístroj obsahuje dvojité izolácie v súlade s EN60335; preto sa nevyžaduje žiadny uzemňujúci vodič.*

### Výmena káblov alebo konektorov

Ak je potrebná výmena napájacieho kábla, musí to vykonať výrobca alebo jeho zástupca, aby sa predišlo bezpečnostnému riziku.

### Používanie predlžovacích káblov

Používajte iba schválený predlžovací kábel, ktorý je vhodný vzhľadom na príkon zariadenia. Minimálny rozmer vodiča je 1,5 mm<sup>2</sup>. Ak používate navíjací kábel, vždy úplne odviňte celý kotúč.

## 2. INFORMÁCIE O ZARIADENÍ

### Cieľové použitie

Dýchadlo sa navrhlo na činnosti odľudkovania a čistenia, ako aj pre účely jemného nasávania.

### Technické špecifikácie

Napätie:	220 - 240 V~
Frekvencia:	50 Hz
Vstup napájania:	400 W
Otáčky bez záťaže:	6000-14000/min
Max. rýchlosť vzduchu:	3.0 m <sup>3</sup> /s
Priemer trysky:	25 mm
Akustický tlak (Lpa):	82.1 dB(A) k=2.5 dB(A)
Akustický výkon (Lwa):	95 dB(A) k=2.5 dB(A)
Vibrácie:	2.994 m/s <sup>2</sup> k=1.5 m/s <sup>2</sup>

### Hladina vibrácií

Hladina vibračných emisií uvádzaná v tejto používateľskej príručke bola nameraná podľa



štandardizovaného testu definovaného v štandarde EN 60335; môže sa použiť na porovnanie jedného náradia s druhým a ako predbežné hodnotenie vibrácií pri používaní náradia na uvádzané účely

- používanie náradia na rôzne účely alebo s rôznym či nevhodne udržiavaným príslušenstvom môže výrazne zvýšiť hladinu expozície
- obdobia, keď je náradie vypnuté alebo sa prevádzkuje na voľnobeh (bez pracovného úkonu), môžu výrazne znížiť hladinu expozície

**Pred účinkami vibrácií sa chráňte údržbou náradia a príslušenstva, udržiavaním rúk v teple a vhodnou organizáciou pracovných postupov**

## Popis

Čísla uvedené v texte sa odvolávajú na diagramy na stranách 2 – 3

### Obr. A až C

1. Výstup
2. Spínač Zap./vyp.
3. Uzamykacie tlačidlo
4. Sací port
5. Tryska
6. Vrecko na prach
7. Kryt karbónovej kefy
8. Koliesko variabilnej rýchlosti

## 3. PREVÁDZKA



*Pred nasadením alebo odpojením trysky zo stroja najskôr odpojte napájaciu zástrčku od sieťovej zásuvky.*

### Montážne príslušenstvo

*Funkcia dúchadla na prach*

*Obr. A + B*

- Nasadte trysku (5) na výstup (1).
- Otočte trysku (5) v smere otáčania hodinových ručičiek, aby sa uzamkla na svojom mieste.

*Funkcia nasávania prachu*

*Obr. A + C*

- Nasadte trysku (5) na sací port (4).
- Nasadte vrecko na prach (6) na výstup (1).

Po použití vysypte obsah vrecka na prach do smetného koša. Otvorte zips, aby ste uvoľnili prach z vrecka na prach.

### Obsluha

*Spínač Zap./vyp.*

*Obr. A.*

- Zariadenie zapnite stlačením spínača Zap./vyp. (2).
- Uvoľnením spínača Zap./vyp. (2) zariadenie vypnite.

*Uzamknutie spínača*

*Obr. A*

- Spínač Zap./vyp. uzamknite stlačením spínača Zap./vyp. (2) a následným stlačením tlačidla uzamknutia (3).
- Zámku spínača uvoľníte opakovaným krátkym stlačením spínača Zap./vyp. (2).

*Úprava rýchlosti vzduchu*

*Obr. A*

Rýchlosť vzduchu sa dá upraviť voličom na hornej strane stroja.

- Za účelom zvýšenia rýchlosti vzduchu otočte koliesko variabilnej rýchlosti (8) nahor (na vyššie číslo)
- Za účelom zníženia rýchlosti vzduchu otočte koliesko variabilnej rýchlosti (8) nadol (na nižšie číslo)

## 4. ÚDRŽBA

### Čistenie

Puzdro zariadenia vyčistíte jemnou tkaninou, podľa možnosti po každom použití. Uistite sa, že vetracie otvory neobsahujú prach a nečistoty. Odolné nečistoty odstráňte jemnou tkaninou navlhčenou v mydlovej vode. Nepoužívajte rozpúšťadlá ako benzín, alkohol, amoniak a pod. Takéto chemické látky poškodia syntetické komponenty.

### Kontrola a výmena karbónových kief

Motor má 2 karbónové kefy, ktoré sa počas používania opotrebujú. Kontrola stavu karbónových kief je dôležitá, pretože opotrebovaná karbónová kefa môže spôsobiť zlý výkon a poškodenie motora.

### *Vybratie karbónových kief*

*Obr. C.*

- Uistite sa, že napájacia zástrčka je odpojená od sieťovej zásuvky.
- Pomocou skrutkovača odpojte 2 kryty na karbónové kiefy (7) na oboch stranách puzdra motora (otáčajte proti smeru otáčania hodinových ručičiek).
- Karbónové kiefy odpojte ich vytiahnutím.

### *Opätovné zasunutie karbónových kief*

*Obr. C.*

- Uistite sa, že napájacia zástrčka je odpojená od sieťovej zásuvky.
- Opätovne zasuňte karbónové kiefy a jemne zatlačte pružinu dovnútra. Uistite sa, že plynulo zapadnú.
- Pridajte karbónovú kefu, zatiaľ čo sa uistíte, že dobre zapadne kovová platnička.
- Opätovne upevnite kryty karbónových kief (7) tak, že ich otočíte v smere otáčania hodinových ručičiek (pomocou skrutkovača).
- Po opätovnom nainštalovaní oboch karbónových kief otestujte, či stroj funguje plynulo bez iskrenia.

## ZÁRUKA

Záručné podmienky nájdete v samostatne priloženom záručnom liste.

## ŽIVOTNÉ PROSTREDIE



*Chybné alebo vyradené elektrické či elektronické zariadenia sa musia zbierať na príslušných recyklačných miestach*

### **Len pre krajiny ES**

Elektrické náradie nelikvidujte ako súčasť komunálneho odpadu. Podľa európskej smernice 2012/19/ES o vyradených elektrických a elektronických zariadeniach a jej implementácie do národného práva sa elektrické náradie, ktoré je viac nepoužiteľné, musí zberať ako separovaný odpad a likvidovať ekologickým spôsobom.

**Produkt a používateľská príručka podliehajú zmenám. Špecifikácie sa môžu zmeniť bez predchádzajúceho upozornenia.**

## ΗΛΕΚΤΡΙΚΟΣ ΦΥΣΗΤΗΡΑΣ ΣΚΟΝΗΣ EBM1003

Ευχαριστούμε που αγοράσατε αυτό το προϊόν FERM. Έτσι αποκτήσατε ένα εξαιρετικό προϊόν, που παραδίδεται από έναν από τους κορυφαίους προμηθευτές στην Ευρώπη. Όλα τα προϊόντα που σας παραδίδονται από τη Ferm είναι κατασκευασμένα σύμφωνα με τα αυστηρότερα πρότυπα απόδοσης και ασφάλειας. Ως μέρος της φιλοσοφίας μας, παρέχουμε επίσης εξαιρετική εξυπηρέτηση πελατών, η οποία υποστηρίζεται από την εκτενή μας εγγύηση. Ελπίζουμε να απολαύσετε αυτό το προϊόν για πολλά χρόνια στο μέλλον.

### 1. ΟΔΗΓΙΕΣ ΑΣΦΑΛΕΙΑΣ



**Διαβάστε τις εσώκλειστες προειδοποιήσεις ασφαλείας, τις πρόσθετες προειδοποιήσεις ασφαλείας και τις οδηγίες.** Η μη τήρηση των προειδοποιήσεων ασφαλείας και των οδηγιών μπορεί να έχει ως αποτέλεσμα ηλεκτροπληξία, πυρκαγιά και/ή σοβαρό τραυματισμό. **Φυλάξτε τις προειδοποιήσεις ασφαλείας και τις οδηγίες για μελλοντική αναφορά.**

Τα σύμβολα που ακολουθούν χρησιμοποιούνται στο εγχειρίδιο χρήσης ή πάνω στο προϊόν:



Διαβάστε το εγχειρίδιο χρήσης.



Μη χρησιμοποιείτε το προϊόν σε υγρές συνθήκες και μην το εκθέτετε σε βροχή.



Πάντα να φοράτε προστασία ματιών!



Φοράτε προστασία ακοής.



Κίνδυνος από εκτινασσόμενα αντικείμενα. Κρατάτε τους παρευρισκόμενους μακριά από την περιοχή εργασίας.



Μην αγγίζετε τον ανεμιστήρα. Τα πτερύγια του ανεμιστήρα συνεχίζουν να περιστρέφονται για λίγο χρόνο μετά την απενεργοποίηση του μηχανήματος.



Κίνδυνος ηλεκτροπληξίας



Μηχάνημα Κλάσης II - Με διπλή μόνωση - Δεν χρειάζεται γειωμένο φως.



Το προϊόν συμμορφώνεται με τα εφαρμοσίμα πρότυπα ασφαλείας στις Ευρωπαϊκές Οδηγίες.

### Ενική κανφίνες αζφαλαίας



**Προειδοποίηση!**  
**Διαβάστε όλες τις προειδοποιήσεις ασφαλείας και όλες τις οδηγίες.**

Διαβάστε *πίλες τις οδηγίες*. Η μη τήρηση των παρακάτω οδηγιών θα μπορούσε να προκαλέσει ηλεκτροπληξία, πυρκαγιά και/ή σοβαρούς τραυματισμούς.

#### Φυλάζτε αυτεστίς οδηγίες.

Ο *τίρος ήλεκτρκίφ εργαλείοM* σε *πίλες τις παρακάτω προειδοποιήσεις αναφέρεται στο ήλεκτρκίφ σας εργαλείο που τροφοδοτείται μέσω του ήλεκτρκίου δικτύου (με καλώδιο) ή με μπαταρίες (ασύρματο).*

#### 1) Χώρος εργασίας

- Φροντίστε να υπάρχει καθαριότητα και επαρκής φωτισμός στον χώρο εργασίας.** Σε ακατάστατους και σκοτεινούς χώρους υπάρχει αυξημένος κίνδυνος ατυχήματος.
- Μη χρησιμοποιείτε ηλεκτρικά εργαλεία σε χώρους *τίπου* υπάρχει κίνδυνος έκρηξης, για παράδειγμα σε *μέρη τίπου* υπάρχουν εύφλεκτα υγρά, αέρια ή σκίνες.** Τα ηλεκτρικά εργαλεία δημιουργούν σπινθήρες που θα μπορούσαν να αναφλέξουν τις σκίνες ή τα αέρια.
- Κρατάτε σε απόσταση τα παιδιά και τους άλλους παρευρισκόμενους κατά τη χρήση ηλεκτρικών εργαλείων.** Αν αποσπαστεί η προσοχή σας, υπάρχει κίνδυνος να χάσετε τον έλεγχο του εργαλείου.

## 2) Ηλεκτρική ασφάλεια

- a) Τα φως των ηλεκτρικών εργαλείων θα πρέπει να είναι κατάλληλα για την πρίζα που χρησιμοποιείται. Μην τροποποιείτε ποτέ το φως με οποιονδήποτε τρῆπιπο. Μην χρησιμοποιείτε θύσματα προσαρμογής φίταν χρησιμοποιείτε γειωμένα ηλεκτρικά εργαλεία. Η χρήση μη τροποποιημένων φως και κατάλληλων πριζών μειώνει τον κίνδυνο ηλεκτροπληξίας.
- b) Αποφεύγετε την επαφή του σώματός σας με γειωμένες επιφάνειες φίπως σωλήνες, calorifέρ, ηλεκτρικές κουζίνες και ψυγεία. Υπάρχει αυξημένος κίνδυνος ηλεκτροπληξίας φίταν το σώμα σας έρχεται σε επαφή με γειωμένες επιφάνειες.
- c) Μην εκθέτετε τα ηλεκτρικά εργαλεία σε βροχή ή σε υγρές συνθήκες. Όταν εισχωρήσει νερό στο ηλεκτρικό εργαλείο υπάρχει αυξημένος κίνδυνος ηλεκτροπληξίας.
- d) Μην κάνετε λανθασμένη χρήση του καλωδίου. Μην χρησιμοποιείτε ποτέ το καλώδιο για να κουβαλάτε ή να σέρνετε το ηλεκτρικό εργαλείο, ή για να το αποσυνδέετε απῆι το ρεύμα. Κρατάτε το καλώδιο μακριά απῆι θερμότητα, λάδια, αιχμηρά άκρα ή κινούμενα μέρη του εργαλείου. Αν τα καλώδια τυλιχτούν ή υποστούν βλάβη ή φθορά, υπάρχει αυξημένος κίνδυνος ηλεκτροπληξίας.
- e) Όταν χρησιμοποιείτε ένα ηλεκτρικό εργαλείο στο ύπαιθρο, χρησιμοποιήστε μια προέκταση καλωδίου κατάλληλη για χρήση σε εξωτερικούς χώρους. Η χρήση ενῆις καλωδίου που είναι κατάλληλο για χρήση σε εξωτερικούς χώρους μειώνει τον κίνδυνο ηλεκτροπληξίας.
- f) Αν είναι αναπόφευκτη η χρήση ηλεκτρικού εργαλείου σε τοποθεσία με υψηλή υγρασία, χρησιμοποιήστε παροχή που προστατεύεται από διάταξη προστασίας ρεύματος διαρροής (RCD). Η χρήση διάταξης RCD μειώνει τον κίνδυνο ηλεκτροπληξίας.
- ## 3) Προσωπική ασφάλεια
- a) Θα πρέπει να είστε συγκεντρωμένοι, να δίνετε προσοχή στις εργασίες που εκτελείτε και να ακολουθείτε τη κοινή λογική φίταν χρησιμοποιείτε ένα ηλεκτρικό εργαλείο. Μην χρησιμοποιείτε το ηλεκτρικό εργαλείο φίταν

είστε κουρασμένοι ή φίταν βρίσκεστε απῆι την εῆρησα ναρκωτικών, αλκοφίλ ή φαρμάκων.

Μια στιγμή απροσεξίας κατά τη χρήση ενῆις ηλεκτρικού εργαλείου θα μπορούσε να έχει σαν αποτέλεσμα σοβαρούς τραυματισμούς.

- b) Χρησιμοποιήστε ατομικό εξοπλισμό προστασίας. Φοράτε πάντοτε γυαλιά ασφαλείας. Προστατευτικά μέσα, φίπως μια μάσκα σκίνης, αντιολισθητικά παπούτσια, ένα κράνος ή ωτοασπίδες, θα μειώσουν τους τραυματισμούς, εῆφισον χρησιμοποιούνται κάτω απῆι τις κατάλληλες συνθήκες.
- c) Αποτρέψτε την αθέλητη εκκίνηση. Βεβαιωθείτε φίτι ο διακίπτης είναι απενεργοποιημένος πριν συνδέσετε το φως στην πρίζα. Η μεταφορά ηλεκτρικών εργαλείων με το δάκτυλο πάνω στο διακίπτη ή η τροφοδότηση με ρεύμα ηλεκτρικών εργαλείων που έχουν ενεργοποιημένο το διακίπτη είναι ενέργειες που προκαλούν ατυχήματα.
- d) Αφαιρέστε κάθε κλειδί ρύθμισης ή μηχανικό κλειδί πριν ενεργοποιήσετε το ηλεκτρικό εργαλείο. Αν ένα μηχανικό κλειδί ή κλειδί ρύθμισης ξεχαστεί συνδεδεμένο σε περιστρεφόμενο εξάρτημα του ηλεκτρικού εργαλείου, αυτό μπορεί να έχει ως αποτέλεσμα τραυματισμό ατόμων.
- e) Μην τεντώνετε υπερβολικά. Διατηρείτε πάντα σταθερή στήριξη στα πόδια σας και καλή ισορροπία. Έτσι μπορείτε να έχετε καλύτερο έλεγχο του ηλεκτρικού εργαλείου σε μη αναμενόμενες καταστάσεις.
- f) Φοράτε κατάλληλο ρουχισμό. Μην φοράτε ρούχα με χαλαρή εφαρμογή ή κοσμήματα. Κρατάτε τα μαλλιά, τα ρούχα και τα γάντια σας μακριά από κινούμενα μέρη. Τα χαλαρά ρούχα, τα κοσμήματα και τα μακριά μαλλιά μπορούν να πιαστούν σε κινούμενα μέρη.
- g) Αν παρέχονται διατάξεις για τη σύνδεση συστημάτων απομάκρυνσης και συλλογής της σκόνης, βεβαιωθείτε ότι αυτές συνδέονται και χρησιμοποιούνται κατάλληλα. Η χρήση συλλογής σκόνης μπορεί να μειώσει τους κινδύνους που συνδέονται με τη σκόνη.
- ## 4) Χρήση και συντήρηση ηλεκτρικών εργαλείων
- a) Μην ζορίζετε το ηλεκτρικό εργαλείο. Χρησιμοποιήστε το κατάλληλο ηλεκτρικό

**εργαλείο για την εργασία που εκτελείτε.** Το σωστό εργαλείο θα κάνει τη δουλειά αποτελεσματικότερα και με μεγαλύτερη ασφάλεια, στην ταχύτητα για την οποία είναι σχεδιασμένο.

- b) **Μη χρησιμοποιείτε το ηλεκτρική εργαλείο fitan δεν λειτουργεί σωστά ο διακίπτης.** Κάθε ηλεκτρική εργαλείο που δεν μπορεί να ελεγχθεί μέσω του διακίπτη είναι επικίνδυνο και θα πρέπει να επισκευαστεί.
- c) **Βγάλετε το φως απfi την πρίζα πριν κάνετε οποιαδήποτε προσαρμογή ή αλλαγή εξαρτήματος, ή πριν αποθηκεύσετε το ηλεκτρική εργαλείο.** Αυτά τα προληπτικά μέτρα ασφαλείας μειώνουν τον κίνδυνο τυχαίας εκκίνησης του ηλεκτρικού εργαλείου.
- d) **Αποθηκεύετε τα ηλεκτρικά εργαλεία που δεν χρησιμοποιούνται μακριά απfi παιδιά και μην αφήνετε άτομα που δεν γνωρίζουν το ηλεκτρική εργαλείο ή αυτές τις οδηγίες να χρησιμοποιήσουν το εργαλείο.** Τα ηλεκτρικά εργαλεία είναι επικίνδυνα fitan βρίσκονται στα χέρια μη εκπαιδευμένων χρηστών.
- e) **Συντηρείτε τα ηλεκτρικά εργαλεία.** Ελέγξτε για λανθασμένη ευθυγράμμιση ή μπλοκάρισμα των κινουμένων μερών, για θάβες στα εξαρτήματα ή για άλλες καταστάσεις που θα μπορούσαν να επηρεάσουν τη λειτουργία του ηλεκτρικού εργαλείου. Αν παρουσιάζει θάβη, δώστε το ηλεκτρική εργαλείο για επισκευή πριν το χρησιμοποιήσετε ξανά. Πολλά ατυχήματα προκαλούνται απfi ανεπαρκώς συντηρημένα ηλεκτρικά εργαλεία.
- f) **Κρατάτε τα κοπτικά εργαλεία αιχημρά και καθαρά.** Κοπτικά εργαλεία τα οποία συντηρούνται σωστά και έχουν αιχημρά κοπτικά άκρα δεν μπλοκάρουν τίσσο γρήγορα και ελέγχονται με μεγαλύτερη ευκολία.
- g) **Χρησιμοποιήστε το ηλεκτρική εργαλείο, τα αξεσουάρ και τα άκρα (τρυπάνια, λεπίδες κ. λπ.) σύμφωνα με αυτές τις οδηγίες και για τον σκοπί για τον οποίο προορίζεται το συγκεκριμένο εργαλείο, λαμβάνοντας υπfiψη τις συνθήκες εργασίας και τις εκτελούμενες εργασίες.** Η χρήση του ηλεκτρικού εργαλείου για σκοπούς για τους οποίους δεν έχει σχεδιαστεί ενδέχεται να δημιουργήσει επικίνδυνες καταστάσεις.

## 5) Χρήση και φροντίδα του εργαλείου μπαταρίας α.

- a) **Να φορτίζετε τη μπαταρία, χρησιμοποιώντας μfiνον το φορτιστή που έχει καθορίσει ο κατασκευαστής.** Η χρήση ενfiς φορτιστή που είναι εγκεκριμένος για διαφορετική τύπο μπαταρίας ενδέχεται να προκαλέσει πυρκαγιά.
- b) **Το κάθε ηλεκτρική εργαλείο θα πρέπει να χρησιμοποιείται μfiνον με τις μπαταρίες που έχουν σχεδιαστεί ειδικά για αυτί.** Η χρήση διαφορετικού τύπου μπαταρίας ενδέχεται να προκαλέσει πυρκαγιά ή ατύχημα.
- c) **Όταν δεν χρησιμοποιείται την μπαταρία, κρατήστε την μακριά απfi μεταλλικά αντικείμενα, fίπως συνδετήρες, νομίματα, κλειδιά, καρφιά, βίδες ή άλλα μικρά μεταλλικά αντικείμενα τα οποία ενδέχεται να προκαλέσουν βραχυκύκλωμα μεταξύ των πfiλων της.** Το βραχυκύκλωμα των πfiλων της μπαταρίας ενδέχεται να προκαλέσει έγκαιμα ή κάποιο ατύχημα.
- d) **Υπfi ακραίες συνθήκες, ενδέχεται να παρατηρηθεί διαρροή υγρών απfi την μπαταρία.** Αποφύγετε να αγγίξετε τα υγρά αυτά. Εάν ακουμπήσατε κατά τύχη τα υγρά, ξεπλύνετε με νερfi. Εάν τα υγρά έρθουν σε επαφή με τα μάτια, ζητήστε βοήθεια απfi κάποιο γιατρί. Τα υγρά που τυχfιν διαρρεύσουν απfi τη μπαταρία, ενδέχεται να προκαλέσουν ερεθισμούς ή εγκαύματα.

## 6) Σέρβις

- a) **Αναθέστε το σέρβις του ηλεκτρικού εργαλείου σας σε εξειδικευμένο τεχνικό επισκευών που χρησιμοποιεί μόνο ανταλλακτικά ακριβώς ίδια με τα αρχικά.** Έτσι θα διασφαλιστεί ότι διατηρείται η ασφάλεια του ηλεκτρικού εργαλείου.

## Πρόσθετες οδηγίες ασφαλείας για φυσητήρες

- Η συσκευή αυτή δεν προορίζεται για χρήση από άτομα (περιλαμβανομένων παιδιών) με μειωμένες σωματικές, αισθητηριακές ή πνευματικές ικανότητες, ή με έλλειψη εμπειρίας και γνώσης, εκτός αν σε αυτά έχει παρασχεθεί, από άτομο υπεύθυνο για την ασφάλειά τους, επίβλεψη ή εκπαίδευση σχετικά με τη χρήση της συσκευής.

- Τα παιδιά πρέπει να επιτηρούνται για να διασφαλίζεται ότι δεν παίζουν με τη συσκευή.
- Αυτό το εργαλείο προορίζεται μόνο για οικιακή χρήση.
- Χρησιμοποιείτε μόνο προσαρτήματα που συνιστώνται σε αυτό το εγχειρίδιο.
- Διατηρείτε τα ανοίγματα αερισμού καθαρά από οτιδήποτε μπορεί να μειώσει τη ροή του αέρα.
- Μη χρησιμοποιείτε το εργαλείο για να συλλέγετε οτιδήποτε καίγεται ή καπνίζει, όπως τσιγάρα, σπύρτα, φρεσκοκομμένα ρινίσματα μετάλλων ή καυτές στάχτες.
- Μη χρησιμοποιείτε το εργαλείο για να περισυλλέξετε εύφλεκτο ή καύσιμο υγρό, όπως π.χ. βενζίνη, και μην το χρησιμοποιείτε σε περιοχές όπου μπορεί να υπάρχουν τέτοια υγρά.
- Μη χρησιμοποιείτε το εργαλείο χωρίς δοχείο συλλογής σκόνης και/ή χωρίς τοποθετημένο το φίλτρο.
- Μη χρησιμοποιείτε το εργαλείο σε εξωτερικούς χώρους ή πάνω σε υγρές επιφάνειες.
- Προσέχετε ιδιαίτερα όταν χρησιμοποιείτε το εργαλείο σε σκαλοπάτια.
- Πάντα να φοράτε προστατευτικά γυαλιά ασφαλείας, καπέλο και μάσκα όταν χρησιμοποιείτε το φυσητήρα.
- Ποτέ μην κατευθύνετε το ακροστόμιο σε κανένα παρευρισκόμενο άτομο όταν χρησιμοποιείτε το φυσητήρα.
- Πάντα να χρησιμοποιείτε τη σακούλα συλλογής σκόνης όταν συλλέγετε σκόνη, πριονίδια και παρόμοια υλικά.
- Ποτέ μη χρησιμοποιείτε τη συσκευή όταν υπάρχουν κοντά άνθρωποι, ιδιαίτερα παιδιά, ή κατοικίδια ζώα.
- Μη φοράτε φαρδιά ρούχα ούτε κοσμήματα που μπορούν να αναρροφηθούν μέσα στην είσοδο του αέρα. Κρατάτε τα μακριά μαλλιά μακριά από τις εισόδους αέρα.
- Πριν από τη χρήση, ελέγξτε προσεκτικά το καλώδιο τροφοδοσίας και το καλώδιο επέκτασης για σημάδια ζημιάς και γήρανσης.
- Μη χρησιμοποιείτε τη συσκευή αν το καλώδιο έχει υποστεί ζημιά ή φθορά.
- Αν κάποιο καλώδιο υποστεί ζημιά κατά τη χρήση, αποσυνδέστε αμέσως το καλώδιο τροφοδοσίας από την πρίζα. ΜΗΝ ΑΓΓΙΞΕΤΕ ΤΟ ΚΑΛΩΔΙΟ ΠΡΙΝ ΑΠΟΣΥΝΔΕΣΕΤΕ ΤΗΝ ΤΡΟΦΟΔΟΣΙΑ.
- Μη μεταφέρετε τη συσκευή από το καλώδιό της.

- Διατηρείτε καλά σφιγμένα όλα τα παξιμάδια, τα μπουλόνια και τις βίδες στη συσκευή, προκειμένου να εξασφαλιζόμαστε η ασφαλής κατάσταση λειτουργίας της.
- Αποσυνδέετε τη συσκευή από την παροχή ρεύματος δικτύου
  - όταν αφήνετε το μηχάνημα,
  - πριν απομακρύνετε μια απόφραξη,
  - πριν ελέγξετε, καθαρίσετε ή εργαστείτε στη συσκευή,
  - αν η συσκευή αρχίσει να δονείται μη φυσιολογικά.
- Ελέγχετε τακτικά τη σακούλα σκόνης για τυχόν φθορές ή υποβάθμιση της κατάστασής της.
- Αντικαθιστάτε όλα τα εξαρτήματα που έχουν υποστεί φθορά ή ζημιά.
- Χρησιμοποιείτε μόνο γνήσια ανταλλακτικά και αξεσουάρ
- Αποθηκεύετε τη συσκευή μόνο σε ξηρό μέρος.

### Ασφαλής χρήση ηλεκτρικού ρεύματος

Προειδοποίηση! Όταν χρησιμοποιείτε ηλεκτρικά εργαλεία, πρέπει να τηρείτε βασικές προφυλάξεις ασφαλείας για να μειώσετε τον κίνδυνο πυρκαγιάς, ηλεκτροπληξίας και σωματικών βλαβών. Διαβάστε όλες τις παρούσες οδηγίες πριν επιχειρήσετε να χρησιμοποιήσετε αυτό το προϊόν, και φυλάξτε τις οδηγίες.



Πάντα να ελέγχετε ότι η παροχή ρεύματος αντιστοιχεί στην τάση που αναφέρεται στην πινακίδα τεχνικών χαρακτηριστικών



Το μηχάνημα φέρει διπλή μόνωση σύμφωνα με το πρότυπο EN60335 και κατά συνέπεια, δεν απαιτείται καλώδιο γείωσης.

### Αντικατάσταση καλωδίων ή φις

Αν απαιτείται αντικατάσταση του καλωδίου ρεύματος, αυτή πρέπει να γίνει από τον κατασκευαστή ή τον αντιπρόσωπό του, για αποφυγή κινδύνων για την ασφάλεια.

### Χρήση καλωδίων επέκτασης

Χρησιμοποιείτε μόνο εγκεκριμένο καλώδιο επέκτασης που είναι κατάλληλο για την ισχύ εισόδου του μηχανήματος. Το ελάχιστο μέγεθος αγωγών του καλωδίου είναι 1.5 mm<sup>2</sup>. Όταν χρησιμοποιείτε καλώδιο σε καρούλι, πάντα να ξετυλίγετε τελείως το καλώδιο.

## 2. ΠΛΗΡΟΦΟΡΙΕΣ ΓΙΑ ΤΟ ΜΗΧΑΝΗΜΑ

### Προβλεπόμενη χρήση

Ο φυσητήρας έχει σχεδιαστεί για εφαρμογές φυσημάτος αέρα & καθαρισμού, καθώς και για ελαφριές εφαρμογές αναρρόφησης.

### Technical specifications

Τάση:	220 - 240 V~
Συχνότητα:	50 Hz
Ισχύς εισόδου:	400 W
Ταχύτητα χωρίς φορτίο:	6000-14000/min
Μέγ. ταχύτητα αέρα:	3.0 m <sup>3</sup> /s
Διάμετρος ακροστομίου:	25 mm
Ηχητική πίεση (Lpa):	82.1 dB(A) k=2.5 dB(A)
Ηχητική ισχύς (Lwa):	95 dB(A) k=2.5 dB(A)
Κραδασμοί:	2.994 m/s <sup>2</sup> k=1.5 m/s <sup>2</sup>

### Επίπεδο κραδασμών

Το επίπεδο εκπομπής κραδασμών που αναφέρεται στο παρόν εγχειρίδιο οδηγίων έχει μετρηθεί σύμφωνα με την τυποποιημένη δοκιμή που αναφέρεται στο EN 60335 - μπορεί να χρησιμοποιηθεί για τη σύγκριση ενός εργαλείου με άλλο και ως προκαταρκτική εκτίμηση της έκθεσης σε κραδασμούς κατά τη χρήση του εργαλείου για τις αναφερόμενες εφαρμογές

- η χρήση του εργαλείου σε άλλες εφαρμογές ή με άλλα ή κακοσυντηρημένα αξεσουάρ μπορεί να επηρεάσει σημαντικά το επίπεδο έκθεσης
- οι χρόνοι που το εργαλείο είναι απενεργοποιημένο ή λειτουργεί χωρίς να εκτελεί εργασία, μπορεί να μειώσουν σημαντικά το επίπεδο έκθεσης

**Προστατευτείτε έναντι των επιδράσεων των κραδασμών συντηρώντας το εργαλείο και τα αξεσουάρ του, διατηρώντας τα χέρια σας ζεστά και οργανώνοντας τα σχήματα εργασίας σας**

### Περιγραφή

Οι αριθμοί στο κείμενο αναφέρονται στα διαγράμματα στις σελίδες 2-3

#### ΕΙΚ. Α - C

1. Έξοδος
2. Διακόπτης On/Off
3. Κουμπί ασφάλισης σε
4. Στόμιο αναρρόφησης
5. Ακροστόμιο
6. Σακούλα σκόνης

7. Κάλυμμα ψήκτρας άνθρακα
8. Τροχός ρύθμισης ταχύτητας

## 3. ΧΕΙΡΙΣΜΟΣ



Πριν προσθέσετε το ακροστόμιο στο μηχάνημα ή το αφαιρέσετε από αυτό, πρώτα αφαιρέστε το φως ρευματοληψίας από την πρίζα.

### Τοποθέτηση των αξεσουάρ

*Λειτουργία φυσητήρα σκόνης*

*Εικ. Α + Β*

- Συνδέστε το ακροστόμιο (5) στην έξοδο (1).
- Περιστρέψτε το ακροστόμιο (5) δεξιόστροφα για να το ασφαλίσετε στη θέση του.

*Λειτουργία αναρρόφησης σκόνης*

*Εικ. Α + C*

- Συνδέστε το ακροστόμιο (5) στο στόμιο αναρρόφησης (4).
- Συνδέστε τη σακούλα σκόνης (6) στην έξοδο (1).

Μετά τη χρήση, πάντα να αδειάζετε τα περιεχόμενα της σακούλας σκόνης σε ένα κάδο σκουπιδιών. Ανοίξτε το φερμουάρ για να ελευθερώσετε τη σκόνη από τη σακούλα σκόνης.

### Λειτουργία

*Ο διακόπτης On/Off*

*Εικ. Α.*

- Ενεργοποιήστε ο μηχάνημα πατώντας το διακόπτη On/Off (2).
- Ελευθερώνοντας το διακόπτη On/Off (2) το μηχάνημα απενεργοποιείται πάλι.

*Ασφάλιση διακόπτη*

*Εικ. Α.*

- Ασφαλίστε το διακόπτη On/Off πιέζοντας το διακόπτη On/Off (2) και κατόπιν πιέζοντας το διακόπτη ασφάλισης στην ενεργοποιημένη κατάσταση (3).
- Ελευθερώστε πάλι την ασφάλιση του διακόπτη πιέζοντας σύντομα το διακόπτη On/Off (2).

*Ρύθμιση της ταχύτητας αέρα*

*Εικ. Α.*

Η ταχύτητα αέρα μπορεί να ρυθμιστεί με τον τροχό ρύθμισης στο πάνω μέρος του μηχανήματος.



- Για να αυξήσετε την ταχύτητα αέρα, περιστρέψτε τον τροχό ρύθμισης ταχύτητας (8) σε υψηλότερη ρύθμιση (μεγαλύτερο αριθμό)
- Για να μειώσετε την ταχύτητα αέρα, περιστρέψτε τον τροχό ρύθμισης ταχύτητας (8) σε χαμηλότερη ρύθμιση (μικρότερο αριθμό)
- Στερεώστε πάλι τα καλύμματα (7) των ψηκτρών άνθρακα περιστρέφοντάς τα δεξιόστροφα (χρησιμοποιώντας ένα κατασαβίδι).
- Αφού έχουν επανατοποθετηθεί και οι δύο ψήκτρες άνθρακα, ελέγξτε αν το μηχάνημα λειτουργεί ομαλά χωρίς να παράγει σπινθήρες.

## 4. ΣΥΝΤΗΡΗΣΗ

### Καθαρισμός

Καθαρίζετε τακτικά τα περιβλήματα του μηχανήματος χρησιμοποιώντας ένα μαλακό πανί - κατά προτίμηση μετά από κάθε χρήση. Να βεβαιώνετε ότι τα ανοίγματα αερισμού είναι ελεύθερα από σκόνη και ακαθαρσίες. Αφαιρείτε κάθε επίμονη ακαθαρσία με τη χρήση ενός μαλακού πανιού που το έχετε υγράνει με σαπυνοδιάλυμα. Μη χρησιμοποιείτε οποιοδήποτε διαλύτη όπως βενζίνη, οινόπνευμα, αμμωνία κλπ. Τα χημικά αυτού του είδους θα προξενήσουν ζημιά στα συνθετικά εξαρτήματα.

### Έλεγχος και αντικατάσταση των ψηκτρών άνθρακα

Το μοτέρ έχει 2 ψήκτρες άνθρακα οι οποίες φθείρονται κατά τη χρήση. Είναι σημαντικό να ελέγχετε την κατάσταση των ψηκτρών άνθρακα - μια φθαρμένη ψήκτρα άνθρακα μπορεί να προκαλέσει κακή απόδοση και ζημιά στο μοτέρ.

#### Αφαίρεση των ψηκτρών άνθρακα

Εικ C.

- Βεβαιωθείτε ότι το φως ρευματοληψίας έχει αφαιρεθεί από την πρίζα.
- Αφαιρέστε τα καλύμματα (7) των 2 ψηκτρών άνθρακα και στις δύο πλευρές του περιβλήματος του μοτέρ χρησιμοποιώντας ένα κατασαβίδι (περιστρέψτε αριστερόστροφα).
- Αφαιρέστε τις ψήκτρες άνθρακα τραβώντας τις έξω.

#### Επανατοποθέτηση των ψηκτρών άνθρακα

Εικ C.

- Βεβαιωθείτε ότι το φως ρευματοληψίας έχει αφαιρεθεί από την πρίζα.
- Επανατοποθετήστε τις ψήκτρες άνθρακα και πιέστε απαλά το ελατήριο προς τα μέσα. Βεβαιωθείτε ότι εισέρχονται ομαλά.
- Τοποθετήστε το κάλυμμα των ψηκτρών άνθρακα εξασφαλίζοντας ότι η μεταλλική πλάκα εφαρμόζει σωστά.

## ΕΓΓΥΗΣΗ

Μπορείτε να βρείτε τις προϋποθέσεις της εγγύησης στη χωριστή εσώκλειστη κάρτα εγγύησης.

## ΠΕΡΙΒΑΛΛΟΝ



*Ο ηλεκτρικός ή ηλεκτρονικός εξοπλισμός που παρουσιάζει βλάβη και/ή έχει φθάσει στο τέλος της ωφέλιμης ζωής του πρέπει να παραδίδεται στις κατάλληλες τοποθεσίες ανακύκλωσης*

### Μόνο για χώρες των ΕΚ

Μην απορρίπτετε τα ηλεκτρικά εργαλεία στα οικιακά απορρίμματα. Σύμφωνα με την Ευρωπαϊκή οδηγία 2012/19/ΕΚ περί αποβλήτων ηλεκτρικού και ηλεκτρονικού εξοπλισμού και την εφαρμογή του στο εθνικό δίκαιο, τα ηλεκτρικά εργαλεία που δεν μπορούν να χρησιμοποιηθούν πλέον πρέπει να συλλέγονται ξεχωριστά και να απορρίπτονται με τρόπο φιλικό προς το περιβάλλον.

**Το προϊόν και το εγχειρίδιο χρήστη υπόκεινται σε αλλαγή. Οι προδιαγραφές μπορεί να αλλάξουν χωρίς άλλη ειδοποίηση.**



## منفاخ الغبار الكهربائي EBM1003

شكراً لك على شراء منتج Ferm هذا. ويقامك بعملية الشراء هذه، تمتلك الآن منتجاً ممتازاً مقمّناً من إحدى شركات التوريد الرائدة في أوروبا. فقد تم تصنيع جميع المنتجات التي تقدمها إليك شركة Ferm، وفقاً لأعلى معايير الأداء والسلامة. وكجزء من فلسفتنا، نقدم أيضاً خدمة عملاء ممتازة مدعومة بضمان شامل. نأمل أن تستمتع باستخدام هذا المنتج لسنوات عديدة قادمة.

### ١. تعليمات السلامة

اقرأ تحذيرات السلامة المرفقة، وتحذيرات السلامة الإضافية، والتعليمات. فإن التقصير في اتباع تحذيرات السلامة والتعليمات قد يؤدي إلى حدوث صدمة كهربائية و/أو نشوب حريق و/أو وقوع إصابة خطيرة. احتفظ بتحذيرات السلامة والتعليمات من أجل الرجوع إليها في المستقبل.

يتم استخدام الرموز التالية في دليل المستخدم أو على المنتج:

اقرأ دليل المستخدم.



لا تستخدم المنفاخ في ظروف رطبة ولا تعرضه للمطر.



ارتد واقي العينين دائماً!



ارتد واقي السمع.



خطر الأشياء المتطايرة. أبعد الواقفين بجوارك بعيداً عن منطقة العمل.



لا تلمس المروحة. تستمر شفرات المروحة في الدوران لفترة قصيرة بعد إيقاف تشغيل الماكينة.



خطر الصدمة الكهربائية.



الآلة من الفئة الثانية - العزل المزدوج - لذا، فإنك لن تحتاج إلى أي قابس مؤرض.



يتوافق المنتج مع معايير السلامة المعمول بها والواردة في التوجيهات الأوروبية.



## تعليمات السلامة العامة

تحذير! اقرأ جميع تحذيرات السلامة وجميع التعليمات. فالتقصير في اتباع التحذيرات والتعليمات قد يؤدي إلى حدوث صدمة كهربائية و/أو نشوب حريق و/أو وقوع إصابة خطيرة.



احتفظ بجميع التحذيرات والتعليمات من أجل الرجوع إليها في المستقبل.

يشير مصطلح "الأداة الكهربائية" في التحذيرات إلى الأداة الكهربائية التي تعمل بالتيار الرئيسي (سلكية) أو الأداة الكهربائية التي تعمل بالبطارية (لاسلكية).

### ١) سلامة منطقة العمل

- حافظ على نظافة منطقة العمل وإضاءتها جيداً. فإن المناطق التي تعميها الفوضى أو المظلمة تساعد في وقوع الحوادث.
- لا تقم بتشغيل الأدوات الكهربائية في الأجواء القابلة للانفجار، كما هو الحال في وجود السوائل أو الغازات أو الغبار القابل للاشتعال. فالأدوات الكهربائية تُنشى شرراً قد يؤدي إلى إشعال الغبار أو الأبخرة.
- أبعد الأطفال والواقفين بجوارك أثناء تشغيل الأداة الكهربائية. فحالات الارتباك قد تؤدي إلى فقدان السيطرة.

### ٢) السلامة الكهربائية

- يجب أن تتوافق قوايس الأدوات الكهربائية مع مأخذ التيار. لا تقم أبداً بتعديل القابس بأي طريقة. لا تستخدم قوايس أي مهابى مع الأدوات الكهربائية المؤرضة (المتصلة بالأرضية). فستعمل القوايس غير المعدلة ومأخذ التيار المتوافقة على الحد من خطر الصدمة الكهربائية.
- تجنب تلامس الجسم مع الأسطح المؤرضة أو المتصلة بالأرضية، مثل الأنابيب والرادياتيرات والنطاقات والثلاجات. فهناك خطر متزايد لحدوث صدمة كهربائية في حالة تأريض جسمك أو اتصاله بالأرضية.
- لا تعرّض الأدوات الكهربائية للمطر والظروف الرطبة. فإن المياه التي تدخل الأداة الكهربائية ستؤدي إلى زيادة خطر حدوث الصدمة الكهربائية.
- لا تسمي استخدام السلك. لا تستخدم أبداً السلك لحمل الأداة الكهربائية أو سحبها أو فصلها عن مصدر الطاقة. احتفظ بالسلك بعيداً عن الحرارة أو الزيت أو الحواف الحادة أو الأجزاء المتحركة. فستؤدي الأسلاك التالفة أو المتشابكة إلى زيادة خطر حدوث الصدمة الكهربائية.
- عند تشغيل الأداة الكهربائية في الهواء الطلق، استخدم سلك إطالة مناسباً للاستخدام في الهواء الطلق. فإن استخدام سلك مناسب للاستخدام في الهواء الطلق يحد من خطر حدوث الصدمة الكهربائية.
- في حالة عدم تجنب تشغيل أداة كهربائية في موقع رطب، فاستخدم مصدر إمداد محمي بجهاز قاطع الدورة (RCD). فإن استخدام جهاز قاطع الدورة يقلل من خطر الصدمة الكهربائية.

### ٣) السلامة الشخصية

- ابق متيقظاً وشاهد ما تقوم به واستعن بالحس السليم عند تشغيل الأداة الكهربائية. لا تستخدم الأداة الكهربائية عندما تكون متعباً أو تحت تأثير المخدرات أو الكحول أو الأدوية. فإن لحظة الغفلة أثناء

## ٥ الصيانة

أ) قم بصيانة الأداة الكهربائية لدى فني إصلاح مؤهل وباستخدام قطع الغيار المماثلة فقط. فسيضمن هذا الحفاظ على سلامة الأداة الكهربائية.

## تعليمات السلامة الإضافية لأجهزة المنفاخ

- الجهاز ليس مخصصاً للاستخدام من قِبَل أشخاص (بمن فيهم الأطفال) يعانون من نقص في القدرات المادية أو الحسية أو العقلية، أو تعوزهم الخبرة والمعرفة، ما لم يتم منحهم الإشراف أو التعليمات فيما يتعلق باستخدام الجهاز من قِبَل شخص مسؤول عن سلامتهم.
  - يجب مراقبة الأطفال لضمان عدم عبثهم بالجهاز.
  - هذه الأداة مخصصة للاستخدام في المنزل فقط.
  - لا تستخدم إلا الملحقات الموصى بها في هذا الدليل.
  - حافظ على خلو فتحات التهوية من أي شيء يمكن أن يقلل من تدفق الهواء.
  - لا تستخدم الأداة لالتقاط أي شيء يحترق أو يدخن، مثل المساجير أو أعواد القناب أو القطع المعدنية المقطوعة حديثاً أو الرماد الساخن.
  - لا تستخدم الأداة لالتقاط أي شيء قابل للاشتعال أو السوائل القابلة للاحتراق مثل الجازولين ولا تستخدمها في المناطق التي قد تتواجد بها.
  - لا تستخدم الأداة بدون تركيب حاوية و / أو فلتر الأتربة.
  - لا تستخدم الأداة في الأماكن المفتوحة أو على الأسطح الرطبة.
  - توخ الحذر الشديد عند استخدامه على الدرج.
  - دائماً استخدم النظارات الواقية وغطاء للرأس وقناع عند استخدام المنفاخ.
  - لا تقم بتوجيه الفوهة نحو أي شخص بالقرب منك أثناء استخدام المنفاخ على الإطلاق.
  - دائماً استخدم كيس الغبار عند تجميع الأتربة والشرائح وما شابه ذلك.
  - لا تقم بتشغيل الجهاز عندما يكون هناك أشخاص، خصوصاً من الأطفال، أو حيوانات الأليفة بالقرب منك.
  - لا ترتد مجوهرات أو ملابس فضفاضة يمكن سحبها إلى مدخل الهواء. ابعدهم الشعر الطويل عن مداخل الهواء.
  - قبل الاستخدام، افحص سلك إمداد التيار والوصلة بحثاً عن علامات التلف والاهتراء.
  - لا تستخدم الجهاز إذا كان السلك تالفاً أو بالياً.
  - إذا تعرض السلك للتلف أثناء الاستخدام، فافصل سلك إمداد التيار من مصدر الطاقة الرئيسية بشكل فوري. لا تلمس السلك قبل فصله عن مصدر الطاقة.
  - لا تحمل الجهاز من الكابل.
  - تحقق من تثبيت كل الصواميل والمسامير والبراغي للتحقق من كون الجهاز في حالة عمل آمنة.
  - افصل الجهاز عن مصدر الطاقة الرئيسية.
  - متى تركت الماكينة بمفردها؛
  - قبل تنظيف الانسدادات؛
  - قبل فحص الجهاز أو تنظيفه أو العمل عليه؛
  - إذا بدأ الجهاز في الاهتزاز بشكل غير طبيعي.
  - افحص كيس الغبار بشكل متكرر بحثاً عن التلف أو البلى.
  - استبدل القطع البالية أو التالفة.
  - لا تستخدم إلا قطع الغيار والملحقات الأصلية البديلة.
  - لا تقم بتخزين الجهاز إلا في مكان جاف.
- تشغيل الأدوات الكهربائية قد تؤدي إلى إصابة شخصية بالغة.
- ب) استخدم معدات الوقاية الشخصية. ارتد واقي العينين دائماً. فإن المعدات الوقائية، مثل قناع الغبار أو أذنية السلامة غير الزلقة أو القبعة الصلبة أو واقي السمع، التي يتم استخدامها في الظروف الملائمة ستقلل من حدوث الإصابات الشخصية.
- ج) امنع بدء التشغيل غير المقصود. تأكد من وجود المفتاح في وضع إيقاف التشغيل قبل التوصيل بمصدر الطاقة و/أو حزمة البطارية أو والتقاط الأداة أو حملها. فإن حمل الأدوات الكهربائية مع وضع إصبعك على المفتاح أو الأدوات الكهربائية المزودة بالطاقة التي بها المفتاح في وضع التشغيل يؤدي إلى وقوع الحوادث.
- د) قم بإزالة أي مفتاح ربط أو مفتاح ضبط قبل تشغيل الأداة الكهربائية. فإن مفتاح الربط أو المفتاح الذي يُترك متصلاً بجزء دوران من الأداة الكهربائية قد يؤدي إلى إصابة شخصية.
- هـ) لا تتجاوز الحدود. حافظ على موطن القدم والتوازن الصحيحين في جميع الأوقات. فإن هذا يتيح إمكانية التحكم بشكل أفضل في الأداة الكهربائية في المواقف غير المتوقعة.
- و) ارتد الملابس بطريقة صحيحة. لا ترتد مجوهرات أو ملابس فضفاضة. حافظ على شعرك وملابسك وقفازاتك بعيداً عن الأجزاء المتحركة. فإن الملابس الفضفاضة أو المجوهرات أو الشعر الطويل قد يعلق بالأجزاء المتحركة.
- ز) في حالة وجود أجهزة لشطف الغبار وأدوات التجميع، تأكد من توصيلها واستخدامها بشكل صحيح. فاستخدام أداة تجميع الغبار قد يقلل من المخاطر المرتبطة بالغبار.
- ٤) استخدام الأداة الكهربائية والعناية بها
- أ) لا تضغط على الأداة الكهربائية. استخدم الأداة الكهربائية المناسبة لتطبيقك. فإن الأداة الكهربائية المناسبة ستؤدي المهمة بشكل أفضل وأكثر أماناً وبالمعدل الذي صُممت له.
- ب) لا تستخدم الأداة الكهربائية في حالة عدم قيام المفتاح بتشغيلها أو إيقاف تشغيلها. فإن أي أداة كهربائية لا يمكن التحكم فيها باستخدام المفتاح تمثل خطورة ويجب إصلاحها.
- ج) أفضل القابض عن مصدر الطاقة و/أو حزمة البطارية عن الأداة الكهربائية قبل إجراء أي عمليات ضبط أو تغيير الملحقات أو تخزين الأدوات الكهربائية. فإن إجراءات السلامة الوقائية تحدد من خطر بدء تشغيل الأداة الكهربائية بشكل مفاجئ.
- د) قم بتخزين الأدوات الكهربائية الحاملة بعيداً عن متناول الأطفال، ولا تسمح لأي شخص ليسوا على دراية بالأداة الكهربائية أو هذه التعليمات بتشغيل هذه الأداة الكهربائية. فإن الأدوات الكهربائية تشكل خطراً في أيدي المستخدمين غير المدربين.
- هـ) قم بصيانة الأدوات الكهربائية. قم بالفحص بحثاً عن اختلال محاذة أو التصاق الأجزاء المتحركة، وانكسار الأجزاء، وأي حالة أخرى قد تؤثر في تشغيل الأداة الكهربائية. في حالة تلف الأداة الكهربائية، فقم بإصلاحها قبل الاستخدام. فإن العديد من الحوادث تتسبب عن الأدوات الكهربائية المصانة بشكل ضعيف.
- و) حافظ على حدة أدوات القطع ونظافتها. فإن أدوات القطع المصانة بطريقة صحيحة وذات حواف القطع الحادة يقل احتمال التصاقها ويسهل التحكم فيها بشكل أكبر.
- ز) استخدم الأداة الكهربائية، والملحقات، ولقعات الأدوات وغيرها وفقاً لهذه التعليمات، مع مراعاة ظروف العمل والعمل المراد تنفيذه. فإن استخدام الأداة الكهربائية لعمليات غير تلك المخصصة لها قد يؤدي إلى موقف خطير.

## الوصف

تشير الأرقام الواردة في النص إلى الأشكال الموجودة في الصفحات ٣-٢

## الشكل أ - ج

١. المنفذ
٢. مفتاح التشغيل/إيقاف التشغيل
٣. زر تشغيل القفل
٤. منفذ الشفط
٥. الفوهة
٦. كيس الغبار
٧. غطاء فرشاة الكربون
٨. عجلة السرعة المتغيرة

## السلامة الكهربائية

تحذير! عند استخدام الأدوات الكهربائية، يجب أن يتم دائماً الالتزام باحتياطات السلامة الأساسية من أجل تقليل مخاطر نشوب الحريق والصدمات الكهربائية والإصابات الشخصية. قم بقراءة كل هذه التعليمات قبل محاولة تشغيل هذا المنتج واحتفظ بهذه التعليمات.

دائماً من توافق جهد مصدر الطاقة مع الجهد المسجل على لوحة البيانات الفنية.



الماكينة التي بين يديكم مزودة العزل وفقاً للمعيار EN 60745؛ وبالتالي، لا يلزم استخدام سلك تأريض.



## استبدال الكابلات أو القوابس

إذا كان من الضروري استبدال سلك الطاقة، يجب أن يتم ذلك من خلال شركة التصنيع أو وكيلها لتجنب مخاطر السلامة.

## استخدام كابلات تمديد

لا تستخدم سوى كابلات الإطالة المعتمدة والمناسبة لإدخال الطاقة للآلة. الحد الأدنى لمقاس الموصل 1.5 مم مربع. عند استخدام بكرة كابل، دائماً قم بفك البكرة بشكل كامل.

## ٣. التشغيل

قبل إضافة الفوهة أو إزالتها من الماكينة، قم أولاً بإزالة قابس مصدر الطاقة من المنفذ الجداري.



## تركيب الملحقات

وظيفة منفاح الأتربة الشكل أ + ب

- قم بتوصيل الفوهة (٥) بالمنفذ (١).
- أدر الفوهة (٥) في نفس حركة عقارب الساعة لتثبيتها في مكانها.

وظيفة شفط الأتربة الشكل أ + ج

- قم بتوصيل الفوهة (٥) بمنفذ الشفط (٤).
- قم بتوصيل كيس الغبار (٦) بالمنفذ (١).

بعد الاستخدام، يرجى تفريغ محتويات كيس الغبار في حاوية أتربة. افتح السحاب لتفريغ الغبار من كيس الغبار.

## التشغيل

مفتاح التشغيل/إيقاف التشغيل الشكل أ

- قم بتشغيل الماكينة بالضغط على مفتاح التشغيل/إيقاف التشغيل (٢).
- سيؤدي تحرير مفتاح التشغيل/إيقاف التشغيل (٢) إلى إيقاف تشغيل الماكينة مرة أخرى.

قفل المفتاح

الشكل أ

- أقفل مفتاح التشغيل/إيقاف التشغيل عن طريق الضغط على مفتاح التشغيل/إيقاف التشغيل (٢)، ثم الضغط على زر تشغيل القفل (٣).
- حرر قفل المفتاح بالضغط على مفتاح التشغيل/إيقاف التشغيل (٢) مرة أخرى لفترة وجيزة.

ضبط سرعة الهواء

الشكل أ

يمكن ضبط سرعة الهواء من خلال عجلة القرص الموجودة أعلى الماكينة.

## ٢. معلومات الآلة

### الاستخدام المقصود

لقد تم تصميم المنفاح لتطبيقات النفخ والتنظيف وكذلك لأغراض الشفط الخفيفة

### المواصفات الفنية

الجهد:	220 - 240 فولت~
التردد:	50 هرتز
مدخل الطاقة:	400 وات
سرعة اللاحم:	14000-6000 فـي الدقيقة
الحد الأقصى لسرعة الهواء:	3.0 م/ث
قطر الفوهة:	25 مم
ضغط الصوت (Lpa):	82.1 ديسيبل (أ) k=2.5 ديسيبل (ب)
مستوى قوة الصوت (Lwa):	95 ديسيبل (أ) k=2.5 ديسيبل (ب)
الاهتزاز:	2.994 م/ث <sup>2</sup> k=1.5 م/ث <sup>2</sup>

### مستوى الاهتزاز

لقد تم قياس مستوى انبعاث الاهتزاز المذكور في دليل التعليمات هذا وفقاً لاختبار موحد وارد في EN 60335، ويمكن استخدامه لمقارنة أداة واحدة مع أخرى وكنيجة لتقييم أولي للتعرض للاهتزاز عند استخدام الأداة في التطبيقات المذكورة

- إن استخدام الأداة في تطبيقات مختلفة، أو مع ملحقات مختلفة أو تتم صيانتها بشكل ضعيف، قد يزيد بشكل كبير من مستوى التعرض
- إن الأوقات التي يتم خلالها إيقاف تشغيل الأداة أو عند تشغيلها ولكن دون أداء المهمة بالفعل قد يقلل بشكل كبير من مستوى التعرض.

احم نفسك من آثار الاهتزاز من خلال صيانة الأداة وملحقاتها، والحفاظ على دفع يديك، وتنظيم أنماط العمل الخاص بك.

- لزيادة سرعة الهواء، قم بإدارة عجلة السرعة المتغيرة (٨) نحو الأعلى (إلى الرقم الأكبر)
- لتقليل سرعة الهواء، قم بإدارة عجلة السرعة المتغيرة (٨) نحو الأسفل (إلى الرقم الأصغر)

المنتج ودليل المستخدم عرضة للتغيير. ويمكن تغيير المواصفات دون إشعار آخر.

## الضمان

يمكن العثور على شروط الضمان في بطاقة الضمان المرفقة بشكل منفصل.

## ٤. الصيانة

### التنظيف

قم بتنظيف أغطية الماكينة باستخدام قطعة قماش ناعمة بصفة منتظمة، ويُفضل أن يتم ذلك بعد كل استخدام. وتأكد من خلو فتحات التهوية من الأتربة والأوساخ. وقم بإزالة الأوساخ العنيدة جدًا باستخدام قطعة قماش ناعمة مغموسة في رغو الصابون. لا تستخدم أي منيبات، مثل المنزلة والكحول والأمونيا وغيرها. فإن مثل هذه المواد الكيميائية ستؤدي إلى تلف المكونات الاصطناعية.

### فحص فرش الكربون واستبدالها

يحتوي الموتور على فرشتي كربون تتعرضان للتلف مع الاستخدام. من الضروري فحص حالة فرش الكربون، فتلف تلك الفرش يمكن أن يؤدي إلى سوء الأداء وتلف الموتور.

### إزالة فرش الكربون

#### الشكل ج

- تحقق من إزالة قابس مصدر الطاقة من المنفذ الجداري.
- قم بإزالة غطائي فرش الكربون (٧) على كلا جانبي مبيت الموتور باستخدام مفك براغي (مع الإدارة عكس اتجاه حركة عقارب الساعة).
- قم بإزالة فرش الكربون من خلال سحبها للخارج.

### تركيب فرش الكربون مرة أخرى

#### الشكل ج

- تحقق من إزالة قابس مصدر الطاقة من المنفذ الجداري.
- قم بتركيب فرش الكربون مرة أخرى وادفع الزنبرك للداخل برفق. تحقق من دخولها بسلاسة.
- قم بتركيب غطاء فرش الكربون مع التحقق من تركيب اللوحة المعدنية بإحكام.
- قم بتهيئة أغطية فرش الكربون (٧) مرة أخرى من خلال إدارتها في نفس اتجاه حركة عقارب الساعة (باستخدام مفك براغي).
- بعد إعادة تركيب كلا فرشتي الكربون مرة أخرى، تحقق من عمل الماكينة بسلاسة بدون ظهور شرر.

## البيئة

يجب تجميع الأجهزة الكهربائية أو الإلكترونية المعيبة و/أو المهملة في مواقع إعادة التدوير المناسبة.



### لبلدان الاتحاد الأوروبي فقط

لا تتخلص من الأدوات الكهربائية في النفايات المنزلية. ووفقًا للتوجيه الأوروبي 2012/19/EU بخصوص نفايات المعدات الكهربائية والإلكترونية وتنفيذها في حق وطني، يجب جمع الأدوات الكهربائية التي لم تعد صالحة للاستعمال بشكل منفصل والتخلص منها بطريقة صديقة للبيئة.



## Spare parts list

No.	Description	Position
405850	Nozzle assembled	1+2
405851	Fan	6
405852	Switch	18
405853	PCB with variable speed	19
405854	Carbon brush holder set (2pc)	26
405855	Carbon brush set (2pc)	27
405856	Carbon brush cap set (2 pc)	28
405857	Dust bag (assembled)	29A+B+C

### Exploded view

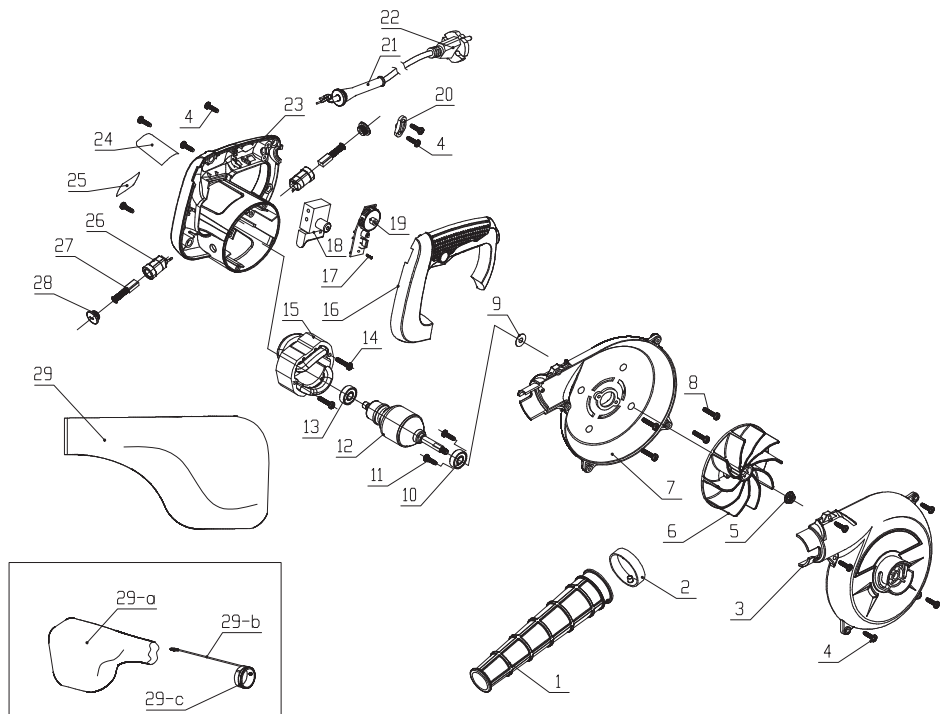



## DECLARATION OF CONFORMITY EBM1003 - ELECTRIC DUST BLOWER

- (EN) We declare under our sole responsibility that this product is in conformity with directive 2011/65/EU of the European parliament and of the council of 8 June on the restriction of the use of certain hazardous substances in electrical and electronic equipment is in conformity and accordance with the following standards and regulations:
- (DE) Der Hersteller erklärt eigenverantwortlich, dass dieses Produkt der Direktive 2011/65/EU des Europäischen Parlaments und des Rats vom 8. Juni 2011 über die Einschränkung der Anwendung von bestimmten gefährlichen Stoffen in elektrischen und elektronischen Geräten entspricht. den folgenden Standards und Vorschriften entspricht:
- (NL) Wij verklaren onder onze volledige verantwoordelijkheid dat dit product voldoet aan de conform Richtlijn 2011/65/EU van het Europees Parlement en de Raad van 8 juni 2011 betreffende beperking van het gebruik van bepaalde gevaarlijke stoffen in elektrische en elektronische apparatuur en in overeenstemming is met de volgende standaarden en reguleringen:
- (FR) Nous déclarons sous notre seule responsabilité que ce produit est conforme aux standards et directives suivants: est conforme à la Directive 2011/65/EU du Parlement Européen et du Conseil du 8 juin 2011 concernant la limitation d'usage de certaines substances dangereuses dans l'équipement électrique et électronique.
- (ES) Declaramos bajo nuestra exclusiva responsabilidad que este producto cumple con las siguientes normas y estándares de funcionamiento: se encuentra conforme con la Directiva 2011/65/UE del Parlamento Europeo y del Consejo de 8 de junio de 2011 sobre la restricción del uso de determinadas sustancias peligrosas en los equipos eléctricos y electrónicos.
- (PT) Declaramos por nossa total responsabilidade de que este produto está em conformidade e cumpre as normas e regulamentações que se seguem: está em conformidade com a Directiva 2011/65/UE do Parlamento Europeu e com o Conselho de 8 de Junho de 2011 no que respeita à restrição de utilização de determinadas substâncias perigosas existentes em equipamento eléctrico e electrónico.
- (IT) Dichiariamo, sotto la nostra responsabilità, che questo prodotto è conforme alle normative e ai regolamenti seguenti: è conforme alla Direttiva 2011/65/UE del Parlamento Europeo e del Consiglio dell'8 giugno 2011 sulla limitazione dell'uso di determinate sostanze pericolose nelle apparecchiature elettriche ed elettroniche.
- (SV) Vi garanterar på eget ansvar att denna produkt uppfyller och följer följande standarder och bestämmelser: uppfyller direktiv 2011/65/EU från Europeiska parlamentet och EG-rådet från den 8 juni 2011 om begränsningen av användning av farliga substanser i elektrisk och elektronisk utrustning.
- (FI) Vakuutamme yksinomaan omalla vastuullamme, että tämä tuote täyttää seuraavat standardit ja säädokset: täyttää Euroopan parlamentin ja neuvoston 8. kesäkuuta 2011 päivätyn direktiivin 2011/65/EU vaatimukset koskien vaarallisten aineiden käytön rajoitusta sähkö- ja elektronisissa laitteissa.
- (NO) Vi erklærer under vårt eget ansvar at dette produktet er i samsvar med følgende standarder og regler: er i samsvar med EU-direktivet 2011/65/EU fra Europa-parlamentet og Europa-rådet, pr. 8 juni 2011, om begrensning i bruken av visse farlige stoffer i elektrisk og elektronisk utstyr.
- (DA) Vi erklærer under eget ansvar, at dette produkt er i overensstemmelse med følgende standarder og bestemmelser: er i overensstemmelse med direktiv 2011/65/EU fra Europa-Parlamentet og Rådet af 8. juni 2011 om begrænsning af anvendelsen af visse farlige stoffer i elektrisk og elektronisk udstyr.
- (HU) Felelőszéggel teljes tudatában kijelentjük, hogy ez a termék teljes mértékben megfelel az alábbi szabványoknak és előírásoknak: je v souladu se směrnicí 2011/65/EU Evropského parlamentu a Rady EU ze dne 8. června 2011, která se týká omezení použití určitých nebezpečných látek v elektrických a elektronických zařízeních.
- (CZ) Na naši vlastní zodpovědnost prohlašujeme, že je tento výrobek v souladu s následujícími standardy a normami: Je v súlade s normou 2011/65/EU Európskeho parlamentu a Rady z 8. júna 2011 týkajúcej sa obmedzenia používania určitých nebezpečných látok v elektrickom a elektronickom vybavení.
- (SK) Vyhlasujeme na našu výhradnú zodpovednosť, že tento výrobok je v zhode a súlade s nasledujúcimi normami a predpismi: Je v súlade s normou 2011/65/EU Európskeho parlamentu a Rady z 8. júna 2011 týkajúcej sa obmedzenia používania určitých nebezpečných látok v elektrickom a elektronickom vybavení.
- (SL) S polno odgovornostjo izjavljamo, da je ta izdelek v skladu in da odgovarja naslednjim standardom ter predpisom: je v skladu z direktivo 2011/65/EU Evropskega parlamenta in Sveta z dne 8. junij 2011 o omejevanju uporabe določenih nevarnih snovi v električni in elektronski opremi.
- (PL) Deklarujemy na własną odpowiedzialność, że ten produkt spełnia wymogi zawarte w następujących normach i przepisach: jest zgodny z Dyrektywą 2011/65/UE Parlamentu Europejskiego i Rady z dnia 8 czerwca 2011 r. w sprawie ograniczenia stosowania niektórych niebezpiecznych substancji w sprzęcie elektrycznym i elektronicznym.
- (LT) Prisiimdami visą atsakomybę deklaruojame, kad šis gaminytis atitinka žemiau paminėtų standartus arba nuostatus: atitinka 2011 m. birželio 8 d. Europos Parlamento ir Tarybos direktyvą 2011/65/EB dėl tam tikrų pavojingų medžiagų naudojimo elektros ir elektroninėje įrangoje apribojimo.
- (LV) Ir atbilstoša Eiropas Parlamenta un Padomes 2011. gada 8. jūnija Direktīvai 2011/65/ES par dažu bīstamu vielu izmantošanu ierobežošanu elektriskās iekārtās.
- (ET) Argalvojam ar visu atbildību, ka šis produktis ir saskaņā un atbilst sekojošiem standartiem un nolikumiem: ir atbilstoša Eiropas Parlamenta un Padomes 2011. gada 8. jūnija Direktīvai 2011/65/ES par dažu bīstamu vielu izmantošanas ierobežošanu elektriskās iekārtās.
- (RO) Declaram prin aceasta cu răspundere deplină că produsul acesta este în conformitate cu următoarele standarde sau directive: este în conformitate cu Directiva 2011/65/UE a Parlamentului European și a Consiliului din 8 iunie 2011 cu privire la interzicerea utilizării anumitor substanțe periculoase la echipamentele electrice și electronice.
- (HR) Izjavljujemo pod vlastitom odgovornošću da je strojem ukladan sa sljedešim standardima ili standardiziranim dokumentima i u skladu sa odredbama: usklađeno s Direktivom 2011/65/EU europskog parlamenta i vijeća izdanom 8. júnija 2011. o ograničenju korištenja određenih opasnih tvari u električnoj i elektroničkoj opremi.
- (SRL) Pod punom odgovornošću izjavljujemo da je usaglašeno sa sledećim standardima ili normama: usaglašeno sa direktivom 2011/65/EU Evropskog parlamenta i Saveta od 8.juna.2011. godine za restrikciju upotrebe određenih opasnih materija u električnoj i elektroničkoj opremi.
- (RU) Под свою ответственность заявляем, что данное изделие соответствует следующим стандартам и нормам: соответствует требованиям Директивы 2011/65/ЕU Европейского парламента и совета от 8 июня 2011 г. по ограничению использования определенных опасных веществ в электрическом и электронном оборудовании
- (UK) На свою власну відповідальність заявляємо, що дане обладнання відповідає наступним стандартам і нормативам: задовольняє вимоги Директиви 2011/65/ЄС Європейського Парламенту та Ради від 8 червня 2011 року на обмеження використання деяких небезпечних речовин в електричному та електронному обладнанні.
- (EL) Δηλώνουμε υπεύθυνα ότι το προϊόν αυτό συμμορφώνεται και τηρεί τους παρακάτω κανονισμούς και πρότυπα: συμμορφώνεται με την Οδηγία 2011/65/ΕΕ του Ευρωπαϊκού Κοινοβουλίου και του Συμβουλίου της 8ης Ιουνίου 2011 για τον περιορισμό της χρήσης ορισμένων επικίνδυνων ουσιών σε ηλεκτρικό και ηλεκτρονικό εξοπλισμό.
- (AR) نعلن تحت مسؤوليتنا الكاملة ان هذا المنتج يتوافق ويتوافق مع المواصفات والمواصفات التالية: يتوافق مع توجيه 2011/65/UE من البرلمان الأوروبي والمجلس بتاريخ 8 يونيو 2011 بشأن تقييد استخدام بعض المواد الخطرة في المعدات الكهربائية والإلكترونية.
- (TR) Sor sorumluluğumuz altında bu ürünüñ aşağıdaki standart ve yönetmelere uygun olduğunu beyan ederiz.

EN 62233, EN 55014-1, EN 55014-2, EN 61000-3-2, EN 61000-3-3  
EN 60335-1, EN 50636-2-100, 2006/42/EC, 2011/65/EU,  
2012/19/EU, 2014/30/EU

Zwolle, 01-05-2020

H.G.F Rosberg  
CEO FERM

FERM - Lingenstraat 6 - 8028 PM - Zwolle - The Netherlands



