

GEBRUIKERSHANDLEIDING

USER MANUAL | MANUEL DE L'UTILISATEUR | BENUTZERHANDBUCH

AUTO OPLADER

CAR CHARGER

CHARGEUR POUR VOITURE

AUTOLADEGERÄT

LEES DE INSTRUCTIES VOOR GEBRUIK

READ THE INSTRUCTIONS BEFORE USE

LIRE LES INSTRUCTIONS AVANT L'UTILISATION

LESEN SIE VOR DEM GEBRAUCH DIE ANLEITUNG

Productinformatie

Deze auto oplader is een krachtige lader met een intrekbare kabel. Het apparaat ondersteunt gelijktijdig opladen van meerdere apparaten en beschikt over een ingebouwde Bluetooth-FM-transmitter waarmee je audio draadloos via jouw autoradio kunt afspelen.

Overzicht

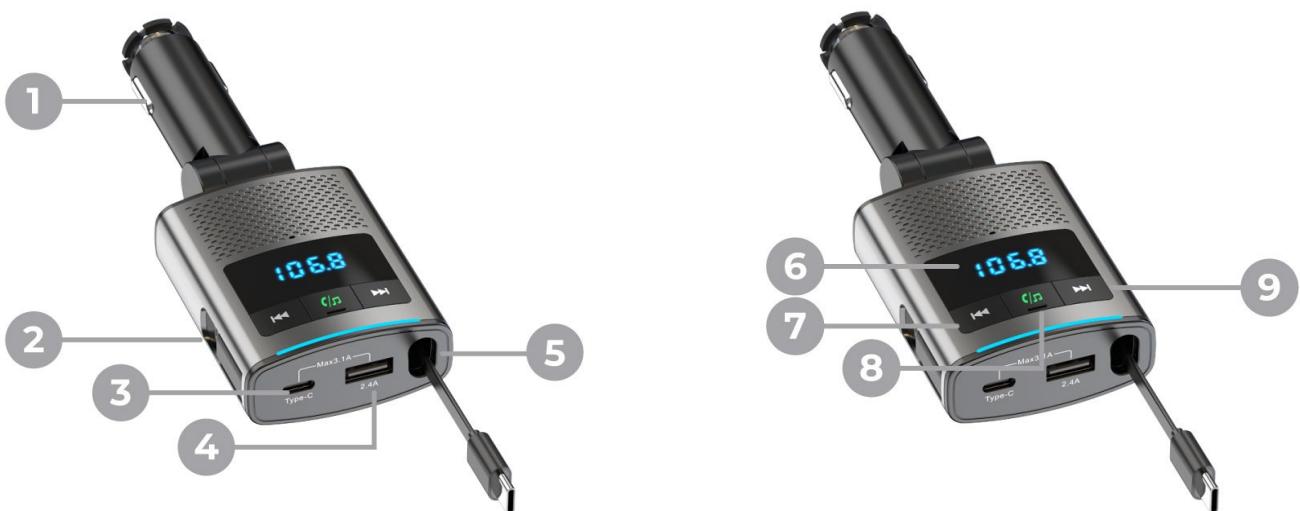

| | | | |
|----|--------------------|----|-------------------|
| 1. | Stroom-aansluiting | 2. | Lightning adapter |
| 3. | USB-C poort | 4. | USB-A poort |
| 5. | USB-C kabel | 6. | LED-display |
| 7. | Bedieningsknop - | 8. | FM knop |
| 9. | Bedieningsknop + | | |

Totaalpakket

- 1x Auto oplader
- 1x Lightning adapter
- 1x Handleidingkaartje

Algemene informatie

- Bij het eerste gebruik van dit apparaat wordt aangeraden de handleiding volledig en zorgvuldig door te lezen.
- Gebruik dit product alleen voor de daarvoor bestemde doeleinden.

Veiligheidsvoorschriften

- Gebruik het product niet in stoffige, vochtige of extreem warme/koude omgevingen.
- Laat het apparaat niet vallen om beschadiging of breuk te voorkomen.
- Demonteer het product niet zelf, neem bij problemen contact op met uw leverancier.
- Laad alleen geschikte apparaten en gebruik goedgekeurde kabels.
- Vermijd gebruik bij sterk trillende of schokkende ritten.

Hoe te gebruiken?

Gebruik

1. Steek het apparaat in de stroomvoorziening van de auto nadat het voertuig is gestart.
2. Na aansluiting schakelt het apparaat automatisch in.
3. Sluit uw apparaat aan op de gewenste poort om direct te laden. De ingebouwde USB-C kabel is 90 cm lang.
4. Het apparaat herkent automatisch het juiste laadprotocol voor optimaal laden.

Bluetooth-FM-transmitter

1. Activeer Bluetooth op uw telefoon en verbind met het apparaat (Bluetooth naam: GZ16)
2. Stel een vrije FM-frequentie in op uw autoradio.
3. Stel dezelfde frequentie in via de FM-transmitter knop op het apparaat. Door de FM knop op de transmitter ingedrukt te houden gaat de frequentie knipperen. Gebruik de bedieningsknoppen om de frequentie te verlagen of te verhogen.
4. Zodra de frequenties overeenkomen, wordt het geluid van uw telefoon via de autospeakers afgespeeld.

Geluidbediening

1. Door de FM knop in te drukken pauzeer of hervat je je audio.

2. Door de bedieningsknoppen in te drukken kan je wisselen naar het vorige of volgende nummer.
3. Door de bedieningsknoppen ingedrukt te houden kan je het geluid verlagen of verhogen.

Reiniging en onderhoud

- Bewaar het product op een droge plaats.
- Reinig het oppervlak met een zachte, droge doek.
- Vermijd contact met vloeistoffen tijdens het gebruik of opladen.

Probleemoplossing

Geen stroom of display

- Controleer of het contact met de stroomvoorziening goed is.
- Trek de lader eruit en probeer het opnieuw.
- Controleer of de aansteker stroom levert.

Laadt niet

- Trek alle kabels los en sluit de apparaten afzonderlijk opnieuw aan.
- Gebruik een andere laadkabel.

Kennisgeving

Mobius Lus

 Dit product (of de verpakking) is recyclebaar. Gooi het weg volgens de lokale recyclingvoorschriften.

Triman

 Dit product (of de verpakking) valt onder gescheiden inzameling. Volg de lokale recyclingvoorschriften voor correcte afvalverwerking.

Groene Punt

 Het Groene Punt geeft aan dat de fabrikant financieel bijdraagt aan een systeem voor de inzameling, sortering en recycling van verpakkingsafval. Controleer de lokale recyclingrichtlijnen voor de juiste afvalverwerking.

WEEE

 Dit product is gemarkeerd met het WEEE-symbool en mag niet met het gewone huishoudelijke afval worden weggegooid. Lever het in bij een erkend inzamelpunt voor recycling van elektrische en elektronische apparatuur.

RIC Code



Dit product of de verpakking ervan is gemaakt van recyclebaar papier. Sorteer dit materiaal volgens de lokale recycling voorschriften voor papier en karton. Gooi het niet bij het restafval, maar lever het in bij de daarvoor bestemde inzamelpunten.

Europese richtlijnen

CE CE-markering op dit product geeft aan dat het voldoet aan de relevante Europese richtlijnen. Meer informatie over conformiteit en technische documentatie is op aanvraag beschikbaar.

RoHS

RoHS Dit product voldoet aan de Europese RoHS-richtlijn, die het gebruik van gevaarlijke in elektrische en elektronische apparaten beperkt. Dit draagt bij aan een milieuvriendelijkere en veiligere verwerking na gebruik.

Disclaimer

Door deze handleiding te gebruiken, stemt u in met deze disclaimer. TLS Commerce B.V. streeft naar volledige, nauwkeurige en actuele informatie in de handleiding en op de bijbehorende webpagina's. Bij vragen of foutieve informatie kunt u contact opnemen met de klantenservice van TLS Commerce B.V. Alle informatie is bedoeld voor persoonlijk gebruik. TLS Commerce B.V. is niet verantwoordelijk voor schade door gebruik, onvolledigheid of onjuistheid van de informatie bij onzorgvuldig gebruik. De informatie kan zonder voorafgaande melding worden gewijzigd.

Bedrijfsgegevens

Audyn | TLS Commerce B.V.
KvK: 85524271
BTW nr: NL863652591B01
Graafschap Hornelaan 200
6004 HT Weert
Nederland

Product information

This car charger is a powerful charger with a retractable cable. The device supports simultaneous charging of multiple devices and has a built-in Bluetooth FM transmitter that allows you to play audio wirelessly through your car stereo.

Overview

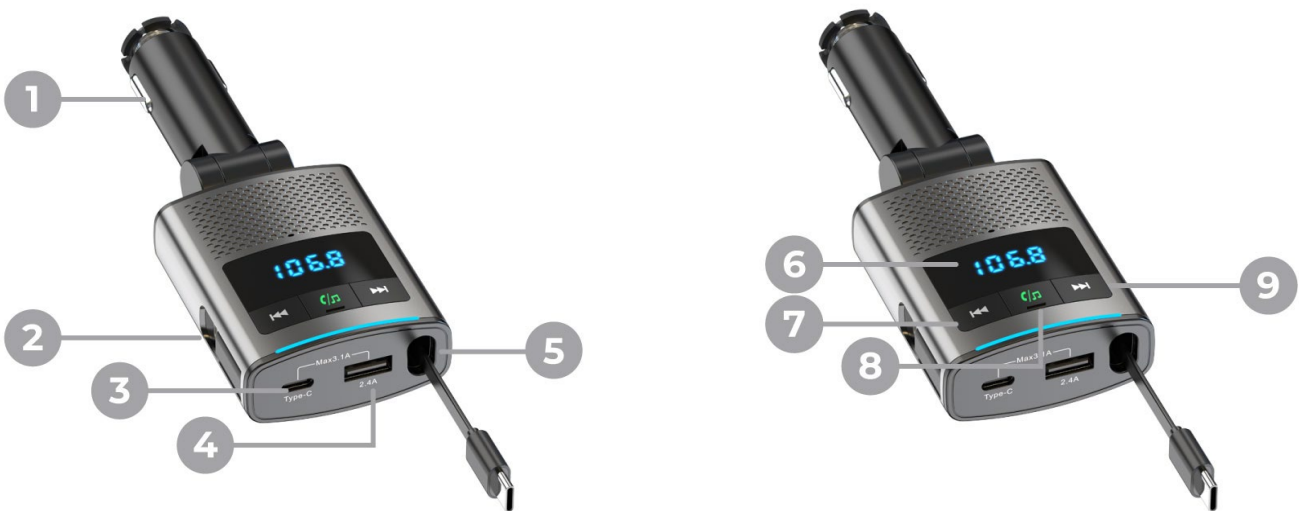

| | | | |
|----|------------------|----|-------------------|
| 1. | Power connection | 2. | Lightning adapter |
| 3. | USB-C port | 4. | USB-A port |
| 5. | USB-C cable | 6. | LED Display |
| 7. | Control Knob - | 8. | FM button |
| 9. | Control Button + | | |

Total package

- 1x Car charger
- 1x Lightning adapter
- 1x Manual card

General information

- When using this appliance for the first time, it is recommended that you read the manual completely and carefully.
- Use this product only for its intended purposes.

Safety instructions

- Do not use the product in dusty, humid or extremely hot/cold environments.
- Do not drop the device to avoid damage or breakage.
- Do not disassemble the product by yourself, if you have any problems, contact your supplier.
- Charge only suitable devices and use approved cables.
- Avoid use on strongly vibrating or jerky rides.

How to use?

Usage

1. Plug the device into the car's power supply after the vehicle has been started.
2. After connection, the device switches on automatically.
3. Connect your device to the desired port to charge instantly. The built-in USB-C cable is 90 cm long.
4. The device automatically recognizes the correct charging protocol for optimal charging.

Bluetooth FM Transmitter

1. Activate Bluetooth on your phone and connect to the device (Bluetooth name: GZ16)
2. Set a free FM frequency on your car stereo.
3. Set the same frequency via the FM transmitter button on the device. Pressing and holding the FM button on the transmitter will cause the frequency to flash. Use the control buttons to decrease or increase the frequency.
4. Once the frequencies match, the sound from your phone will play through the car speakers.

Sound control

1. By pressing the FM button, you pause or resume your audio.
2. By pressing the control buttons you can switch to the previous or next song.

3. By holding down the control buttons, you can lower or increase the sound.

Cleaning and maintenance

- Store the product in a dry place.
- Clean the surface with a soft, dry cloth.
- Avoid contact with liquids during use or charging.

Troubleshooting

No power or display

- Check that the contact with the power supply is good.
- Pull out the charger and try again.
- Check that the lighter is supplying power.

Does not load

- Pull out all cables and reconnect the devices individually.
- Use a different charging cable.

Notice

Mobius Loop

 This product (or its packaging) is recyclable. Throw it away according to the local recycling regulations.

Triman

 This product (or its packaging) is covered by separate collection. Follow the local recycling requirements for correct waste disposal.

Green Dot

 The Green Dot indicates that the manufacturer contributes financially to a system for the collection, sorting and recycling of packaging waste. Check the local recycling guidelines for the correct waste disposal.

WEEE

 This product is marked with the WEEE symbol and should not be used with the usual household waste. Liver it at an approved collection point for recycling of electrical and electronic equipment.

RIC Code



This product or its packaging is made of recyclable paper. Sort this material according to local recycling requirements for paper and cardboard. Throw it not with the residual waste, but hand it in at the collection points designated for this purpose.

European directives

CE CE marking on this product indicates that it complies with the relevant European guidelines. Learn more about compliance and technical documentation is available on request available.

RoHS

RoHS This product complies with the European RoHS Directive, which restricts the use of hazardous in electrical and electronic devices. This contributes to more environmentally friendly and safer processing after use.

Disclaimer

By using this manual, you consent to this disclaimer. TLS Commerce B.V. strives to provide complete, accurate and up-to-date information in the manual and on the accompanying web pages. If you have any questions or have incorrect information, please contact the customer service of TLS Commerce B.V. All information is intended for personal use. TLS Commerce B.V. is not responsible for damage caused by use, incompleteness or inaccuracy of the information in the event of careless use. The information is subject to change without prior notice.

Company Details

Audyn | TLS Commerce B.V.
Chamber of Commerce: 85524271
VAT no: NL863652591B01
Graafschap Hornelaan 200
6004 HT Weert
Netherlands

Informations sur le produit

Ce chargeur de voiture est un chargeur puissant avec un câble rétractable. L'appareil permet de recharger simultanément plusieurs appareils et dispose d'un émetteur Bluetooth FM intégré qui permet de lire l'audio sans fil via la radio de votre voiture.

Aperçu

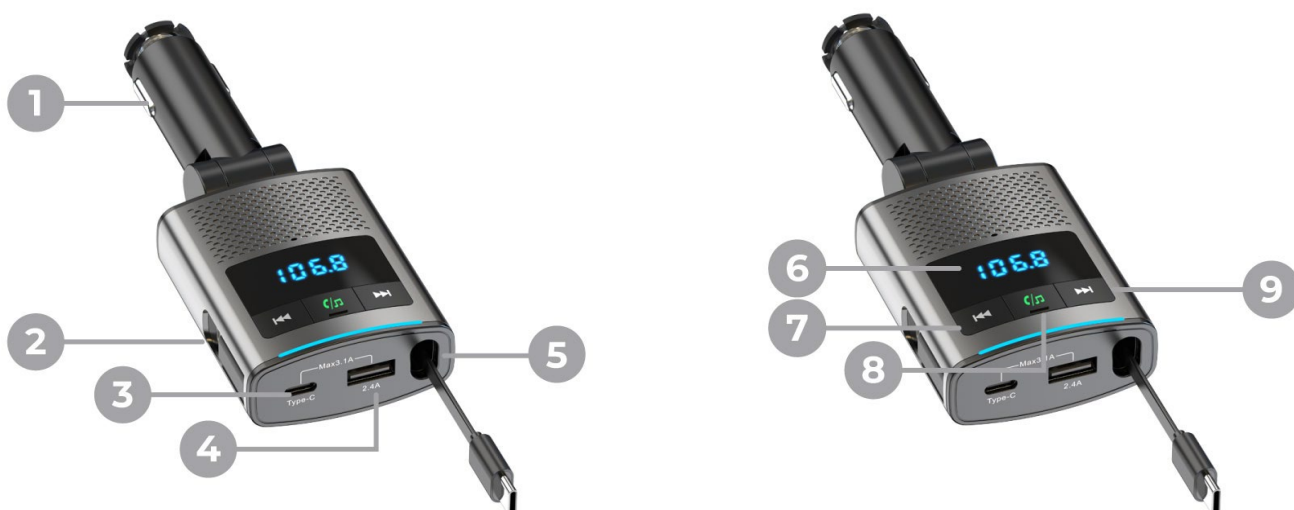

| | | | |
|----|----------------------|----|-------------------|
| 1. | Connexion électrique | 2. | Adaptateur éclair |
| 3. | Port USB-C | 4. | Port USB-A |
| 5. | Câble USB-C | 6. | Affichage LED |
| 7. | Bouton de contrôle - | 8. | Bouton FM |
| 9. | Bouton de contrôle + | | |

Package complet

- 1x Chargeur de voiture
- 1x Adaptateur Lightning
- 1x Carte manuelle

Informations générales

- Lors de la première utilisation de cet appareil, il est recommandé de lire le manuel attentivement et attentivement.
- Utilisez ce produit uniquement pour ses usages prévus.

Instructions de sécurité

- N'utilisez pas ce produit dans des environnements poussiéreux, humides ou extrêmement chauds/froids.
- Ne laissez pas tomber l'appareil pour éviter qu'il ne soit endommagé ou cassé.
- Ne démontez pas le produit vous-même, si vous rencontrez des problèmes, contactez votre fournisseur.
- Chargez uniquement les appareils adaptés et utilisez des câbles approuvés.
- Évitez de les utiliser sur des manèges fortement vibrants ou saccadés.

Comment utiliser ?

Utilisation

1. Branchez l'appareil à l'alimentation électrique de la voiture après le démarrage du véhicule.
2. Après la connexion, l'appareil s'allume automatiquement.
3. Connectez votre appareil au port souhaité pour le charger instantanément. Le câble USB-C intégré mesure 90 cm de long.
4. L'appareil reconnaît automatiquement le protocole de charge correct pour une charge optimale.

Émetteur FM Bluetooth

1. Activez le Bluetooth de votre téléphone et connectez-vous à l'appareil (nom Bluetooth: GZ16)
2. Réglez une fréquence FM libre sur votre radio de voiture.
3. Réglez la même fréquence via le bouton de l'émetteur FM sur l'appareil. Appuyer et maintenir le bouton FM de l'émetteur fait clignoter la fréquence. Utilisez les boutons de contrôle pour diminuer ou augmenter la fréquence.
4. Une fois que les fréquences correspondent, le son de votre téléphone sera diffusé dans les haut-parleurs de la voiture.

Contrôle sonore

1. En appuyant sur le bouton FM, vous mettez en pause ou reprenez votre audio.
2. En appuyant sur les boutons de contrôle, vous pouvez passer à la chanson précédente ou suivante.
3. En maintenant les boutons de contrôle enfoncés, vous pouvez baisser ou augmenter le son.

Nettoyage et entretien

- Conservez le produit dans un endroit sec.
- Nettoyez la surface avec un chiffon doux et sec.
- Évitez le contact avec les liquides pendant l'utilisation ou la charge.

Dépannage

Pas d'alimentation ni d'affichage

- Vérifiez que le contact avec l'alimentation est bon.
- Sors le chargeur et réessaie.
- Vérifie que le briquet fournit de l'énergie.

Ne se charge pas

- Retirez tous les câbles et reconnectez les appareils individuellement.
- Utilise un câble de charge différent.

Remarquer

Boucle de Mobius

 Ce produit (ou son emballage) est recyclable. Jette-le selon le local Réglementations sur le recyclage.

Triman

 Ce produit (ou son emballage) est couvert par Collection séparée. Suivez le local Exigences de recyclage pour la correction élimination des déchets.

Point Vert

 Le point vert indique que le fabricant contribue financièrement à un système pour le Collecte, tri et recyclage de Déchets d'emballage. Vérifiez le local Directives de recyclage pour le bon élimination des déchets.

WEEE

 Ce produit est marqué avec le WEEE et ne doivent pas être utilisés avec l'habitude déchets ménagers. Foie elle se trouve à un point de collecte approuvé pour Recyclage de l'électricité et de l'électronique Du matériel.

RIC Code



Ce produit ou son emballage est Fait de papier recyclable. Réglez ceci Matériau selon le recyclage local Exigences pour le papier et le carton. Lance-la Pas avec les déchets résiduels, mais remettez-les à la des points de collecte désignés à cet effet.

Directives européennes

CE Le marquage CE sur ce produit indique que elle est conforme à l'Européen pertinent Lignes directrices. En savoir plus sur la conformité et la documentation technique est disponible sur demande disponible.

RoHS

RoHS Ce produit est conforme à la directive européenne RoHS, qui restreint l'utilisation de produits dangereux dans les appareils électriques et électroniques. Cela contribue à un traitement plus respectueux de l'environnement et plus sûr après usage.

Avertissement

En utilisant ce manuel, vous consentez à cette clause de non-responsabilité. TLS Commerce B.V. s'efforce de fournir des informations complètes, précises et à jour dans le manuel et sur les pages web qui l'accompagnent. Si vous avez des questions ou des informations incorrectes, veuillez contacter le service client de TLS Commerce B.V. Toutes les informations sont destinées à un usage personnel. TLS Commerce B.V. n'est pas responsable des dommages causés par l'utilisation, l'incomplétion ou l'inexactitude des informations en cas d'utilisation négligente. Les informations peuvent être modifiées sans préavis.

Détails de l'entreprise

Audyn | TLS Commerce B.V.
Chambre de commerce: 85524271
N° de TVA: NL863652591B01
Graafschap Hornelaan 200
6004 HT Weert
Pays-Bas

Produktinformationen

Dieses Autoladegerät ist ein leistungsstarkes Ladegerät mit einziehbarem Kabel. Das Gerät unterstützt das gleichzeitige Laden mehrerer Geräte und verfügt über einen eingebauten Bluetooth-FM-Sender, mit dem Sie Audio drahtlos über Ihr Autoradio abspielen können.

Überblick

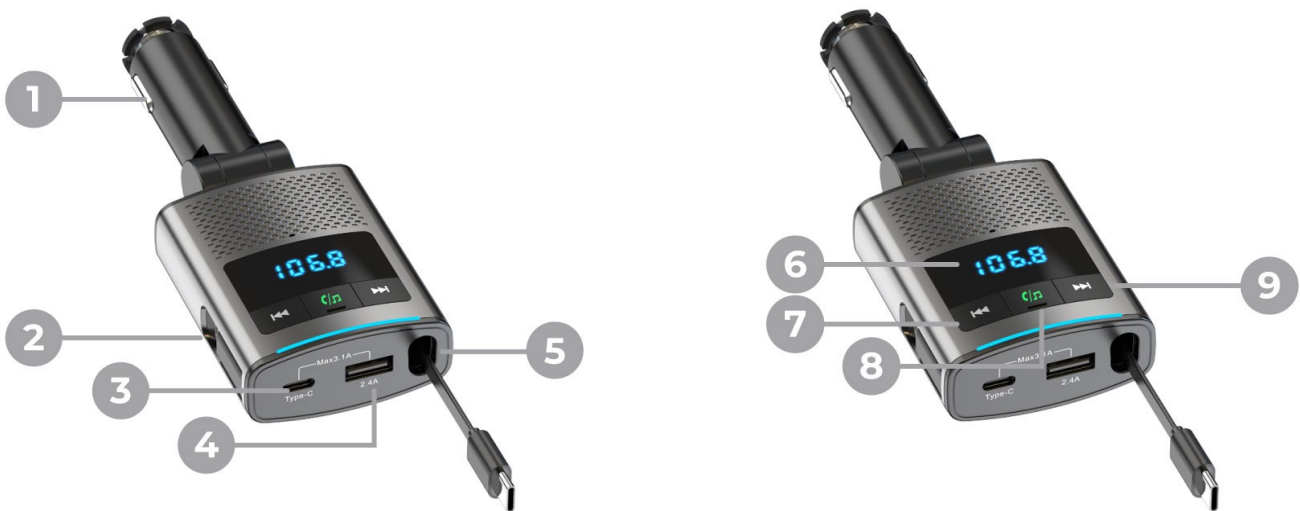

| | | | |
|----|-----------------|----|-------------------|
| 1. | Stromanschluss | 2. | Lightning-Adapter |
| 3. | USB-C-Anschluss | 4. | USB-A-Anschluss |
| 5. | USB-C-Kabel | 6. | LED-Display |
| 7. | Steuerknopf - | 8. | FM-Knopf |
| 9. | Steuerknopf + | | |

Gesamtpaket

- 1x Autoladegerät
- 1x Lightning-Adapter
- 1x Manuelle Karte

Allgemeine Informationen

- Wenn Sie dieses Gerät zum ersten Mal verwenden, wird empfohlen, das Handbuch gründlich und sorgfältig zu lesen.
- Verwenden Sie dieses Produkt nur für seine vorgesehenen Zwecke.

Sicherheitsanweisungen

- Verwenden Sie das Produkt nicht in staubigen, feuchten oder extrem heißen/kalten Umgebungen.
- Lassen Sie das Gerät nicht fallen, um Schäden oder Bruch zu vermeiden.
- Nehmen Sie das Produkt nicht selbst auseinander; wenn Sie Probleme haben, wenden Sie sich an Ihren Lieferanten.
- Berechnet nur geeignete Geräte und verwendet genehmigte Kabel.
- Vermeiden Sie die Verwendung bei stark vibrierenden oder ruckartigen Fahrten.

Wie benutzt man?

Verwendung

1. Stecken Sie das Gerät nach dem Start des Fahrzeugs an das Netzteil des Autos.
2. Nach der Verbindung schaltet sich das Gerät automatisch ein.
3. Schließe dein Gerät an den gewünschten Port an, um sofort zu laden. Das eingebaute USB-C-Kabel ist 90 cm lang.
4. Das Gerät erkennt automatisch das korrekte Ladeprotokoll für optimales Laden.

Bluetooth-FM-Sender

1. Aktivieren Sie Bluetooth auf Ihrem Handy und verbinden Sie sich mit dem Gerät (Bluetooth-Name: GZ16)
2. Stelle eine freie FM-Frequenz in deinem Autoradio ein.
3. Stellen Sie die gleiche Frequenz über den FM-Senderknopf am Gerät ein. Das Drücken und Halten der FM-Taste am Sender lässt die Frequenz blinken. Benutze die Steuertasten, um die Frequenz zu verringern oder zu erhöhen.
4. Sobald die Frequenzen übereinstimmen, wird der Ton deines Handys über die Lautsprecher des Autos abgespielt.

Schallregelung

1. Indem du die FM-Taste drückst, pausierst oder setzt du dein Audio fort.
2. Durch Drücken der Bedientasten kannst du zum vorherigen oder nächsten Lied wechseln.
3. Wenn du die Steuertasten gedrückt hältst, kannst du den Ton senken oder erhöhen.

Reinigung und Wartung

- Lagere das Produkt an einem trockenen Ort.
- Reinige die Oberfläche mit einem weichen, trockenen Tuch.
- Vermeiden Sie Kontakt mit Flüssigkeiten während der Nutzung oder des Ladens.

Fehlerbehebung

Keine Stromversorgung oder Anzeige

- Überprüfe, ob der Kontakt zum Netzteil gut ist.
- Zieh das Ladegerät heraus und versuche es erneut.
- Überprüfe, ob das Feuerzeug Strom liefert.

Lädt nicht

- Ziehe alle Kabel heraus und verbinde die Geräte einzeln wieder.
- Benutze ein anderes Ladekabel.

Hinweis

Mobius Loop



Dieses Produkt (oder seine Verpackung) ist recycelbar. Wirf es laut örtlicher Quelle weg Recyclingvorschriften.

Triman



Dieses Produkt (oder seine Verpackung) ist abgedeckt durch Separate Sammlung. Folgen Sie dem lokalen Recyclinganforderungen für korrekte Korrekturen Abfallentsorgung.

Green Dot



Der grüne Punkt zeigt an, dass der Hersteller trägt finanziell zu einem System bei, für das Sammlung, Sortierung und Recycling von Verpackungsmüll. Überprüfe die lokale Recyclingrichtlinien für die richtigen Abfallentsorgung.

WEEE



Dieses Produkt ist mit dem WEEE gekennzeichnet Symbol und sollte nicht mit dem üblichen Symbol verwendet werden Haushaltsmüll. Leber es an einem genehmigten Sammelpunkt für Recycling von Elektro- und Elektronik Ausrüstung.

RIC-Code



Dieses Produkt oder seine Verpackung ist Hergestellt aus recycelbarem Papier. Sortier das hier Material laut lokalem Recycling Anforderungen für Papier und Karton. Wirf es Nicht mit dem Restabfall, sondern abgeben bei der Sammelstellen für diesen Zweck vorgesehen.

Europäische Richtlinien

CE Die CE-Markierung auf diesem Produkt zeigt an, dass es entspricht dem entsprechenden europäischen Richtlinien. Erfahren Sie mehr über Compliance und technische Dokumentation steht auf Anfrage zur Verfügung verfügbar.

RoHS

RoHS Dieses Produkt entspricht der Europäischen RoHS-Richtlinie, die den Einsatz von gefährlichen Geräten in elektrischen und elektronischen Geräten einschränkt. Dies trägt zu einer umweltfreundlicheren und sichereren Verarbeitung nach der Nutzung bei.

Haftungsausschluss

Durch die Nutzung dieses Handbuchs stimmen Sie diesem Haftungsausschluss zu. TLS Commerce B.V. bemüht sich, vollständige, genaue und aktuelle Informationen im Handbuch und auf den begleitenden Webseiten bereitzustellen. Wenn Sie Fragen haben oder falsche Informationen haben, wenden Sie sich bitte an den Kundenservice von TLS Commerce B.V. Alle Informationen sind für den persönlichen Gebrauch bestimmt. TLS Commerce B.V. haftet nicht für Schäden, die durch die Nutzung, Unvollständigkeit oder Ungenauigkeit der Informationen im Falle von nachlässiger Nutzung entstehen. Die Informationen können ohne vorherige Vorankündigung geändert werden.

Firmendetails

Audyn | TLS Commerce B.V.
Handelskammer: 85524271
BTW-Nr.: NL863652591B01
Graafschap Hornelaan 200
6004 HT Weert
Niederlande