

Elektrische BBQ

NL/BE – Handleiding - Elektrische BBQ

EN – User manual - Electric BBQ

FR/BE – Manuel d'utilisation - Barbecue électrique

DE – Benutzerhandbuch - Elektrischer BBQ

KB1004014

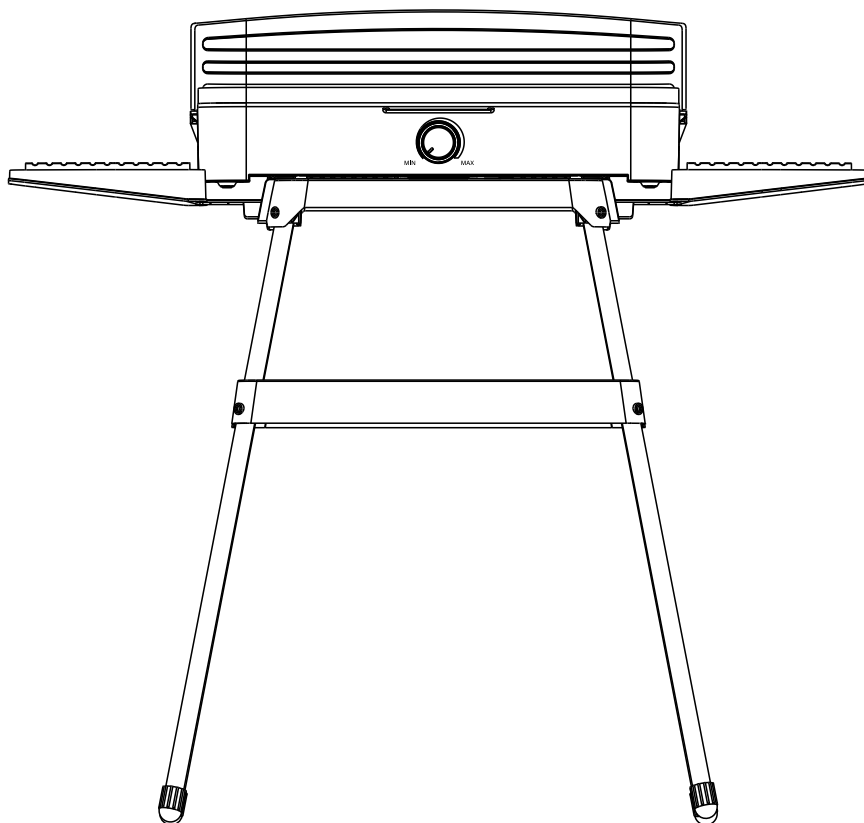

Index

| | |
|-------------------------------------|-----------|
| NL/BE – Handleiding | 3 |
| EN – User manual | 14 |
| FR/BE – Manuel d'utilisation | 25 |
| DE – Benutzerhandbuch | 37 |

NL/BE – Handleiding



Voorwoord

Over dit document

Deze handleiding bevat alle informatie voor correct, efficiënt en veilig gebruik van het product. Zorg ervoor dat je de instructies in deze handleiding volledig gelezen en begrepen hebt voordat je het product installeert of gebruikt. Bewaar deze handleiding voor toekomstig gebruik.

Oorspronkelijke instructies

Deze handleiding is oorspronkelijk geschreven in het Nederlands. Alle andere talen zijn vertalingen van de oorspronkelijke Nederlandse handleiding.

Service en garantie

Indien je service of informatie nodig hebt omtrent je product, neem dan contact op met onze klantenservice via service@kitchenbrothers.nl.

Wij verlenen 2 jaar garantie op onze producten. De klant dient een aankoopbewijs te kunnen tonen wanneer er beroep wordt gedaan op de garantie. Productdefecten moeten binnen 2 jaar na aankoopdatum worden gemeld bij ons. Let op, de garantie geldt niet: bij schade veroorzaakt door onjuist gebruik of reparatie; voor aan slijtage onderhevige onderdelen; voor gebreken waarvan de klant bij aankoop op de hoogte was; bij defecten door eigen schuld van de klant, bij schade door derden.

Inhoudsopgave

| | |
|------------------------------------|-----------|
| 1. Introductie | 5 |
| 1.1 Beoogd gebruik | 5 |
| 1.2 Productoverzicht | 5 |
| 1.3 Productspecificaties | 6 |
| 1.4 Inhoud verpakking | 6 |
| 2. Veiligheid | 6 |
| 2.1 Algemeen | 7 |
| 2.2 Personen | 7 |
| 2.3 Gebruik | 8 |
| 2.4 Elektra | 8 |
| 3. Instructies voor gebruik | 10 |
| 3.1 Montage en installatie | 10 |
| 3.2 Voor het eerste gebruik | 10 |
| 3.3 Het product gebruiken | 11 |
| 4. Probleemoplossing | 12 |
| 5. Onderhoud en reiniging | 12 |
| 6. Opslag | 13 |
| 7. Weggooien en recyclen | 13 |
| 7.1 Afvoeren | 13 |
| 7.2 Elektrisch apparaat | 13 |
| 8. Disclaimer | 13 |

1. Introductie

Bedankt dat je hebt gekozen voor een KitchenBrothers product! Volg altijd de veiligheidsvoorschriften voor veilig gebruik.

1.1 Beoogd gebruik

Een elektrische barbecue is ontworpen om een veilige en veelzijdige optie te bieden voor het bereiden van gegrild voedsel in verschillende omgevingen. Dit product kan ook binnenshuis worden gebruikt of waar open vuur niet is toegestaan. Het product maakt gebruik van elektriciteit als energiebron om de hitte te genereren die nodig is om voedsel te grillen. Hierdoor is het mogelijk om te barbecuën zonder afhankelijk te zijn van houtskool- of gasbrandstof.

De leverancier is vrijgesteld van aansprakelijkheid voor enig letsel of schade veroorzaakt door het gebruik van het product buiten het beoogde gebruik ervan. Elke wijziging van het product kan gevolgen hebben voor je veiligheid en garantie.

1.2 Productoverzicht

1. Windscherm
2. Grillplaat
3. Warmhoudrooster
4. Verwarmingselement
5. Hoofdbehuizing
6. Vetopvangbak
7. Basis
8. Zijtafel
9. Poot
10. Plank
11. Schroef
12. Moer
13. Stroomkabel

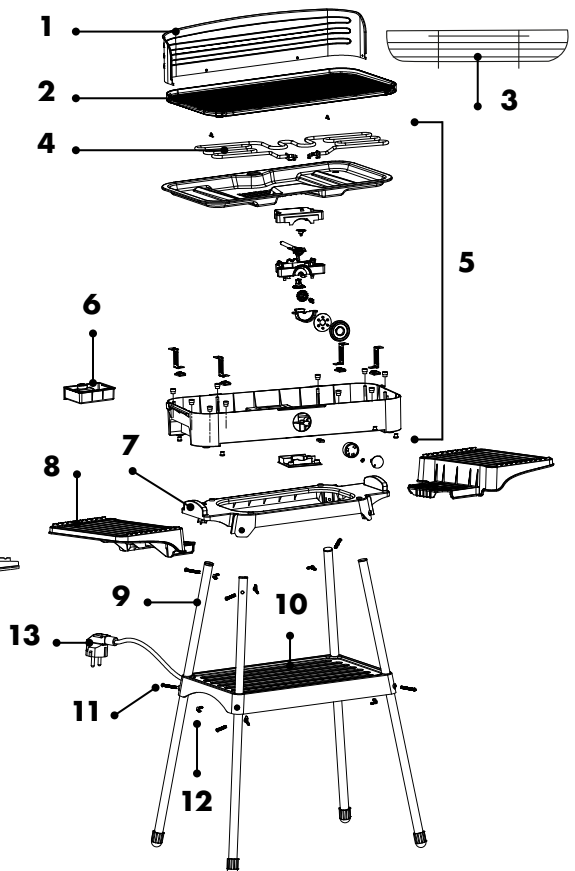
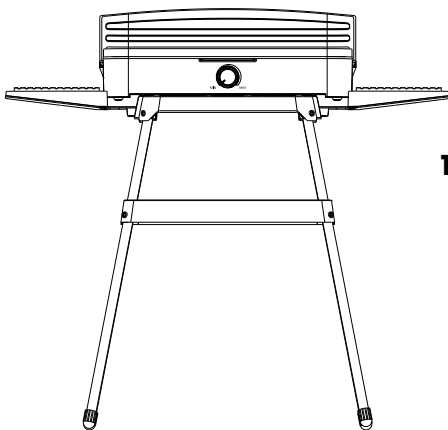

1.3 Productspecificaties

| | |
|---------------|-------------------|
| Afmeting | 25 x 89 x 84,7 cm |
| Gewicht | 4,65 kg |
| Spanning | 230V AC |
| Stroomsterkte | 9.56A |
| Frequentie | 50/60Hz |
| Vermogen | 2200W |

1.4 Inhoud verpakking

Controleer of de inhoud van het pakket overeenkomt met de pakbon wanneer je de verzending ontvangt. Licht je leverancier in als er onderdelen ontbreken. Lijkt het product beschadigd, dien dan onmiddellijk een klacht in bij de vervoerder en geef de leverancier een gedetailleerde beschrijving van de schade. Bewaar de beschadigde onderdelen en verpakking om je klacht te onderbouwen.

- 1x Handleiding
- 1x Windscherm
- 1x Warmhoudrooster
- 1x Basis
- 2x Zijtafel
- 4x Poot
- 1x Plank
- 8x Schroef
- 8x Moer

2. Veiligheid



WAARSCHUWING!

*Let erop dat het verpakkingsmateriaal niet in handen komt van kinderen.
Zij kunnen erin stikken!*



Lees voor gebruik de handleiding en de veiligheidsinformatie zorgvuldig door. Volg de instructies op en bewaar de handleiding voor de toekomst. De leverancier is niet verantwoordelijk voor het niet opvolgen van de veiligheidsinformatie over het gebruik en de omgang met het product of schade aan eigendommen of persoonlijk letsel.

2.1 Algemeen

- Als dit de eerste keer is dat je het product gebruikt is het belangrijk om de handleiding en instructies zorgvuldig door te nemen.
- Als het product niet goed functioneert, gevallen of beschadigd is, gebruik het product dan niet en raadpleeg onze klantenservice.
- Controleer voor elk gebruik de onderdelen en accessoires op schade of slijtage (barsten/breuken) die het functioneren negatief kunnen beïnvloeden en vervang ze, als hiervan sprake is, door originele of door de fabrikant aanbevolen onderdelen en accessoires.
- Gebruik geen accessoires die niet aangeboden worden door de leverancier. Deze kunnen een gevaar vormen voor de gebruiker en het product beschadigen.
- Gebruik het product alleen voor de doeleinden aangegeven in deze handleiding.
- Haal het product niet uit elkaar, repareer en herstel het product niet. Dit kan schade aan het product aanbrengen. Voor de eigen veiligheid mogen deze onderdelen alleen vervangen worden door geautoriseerd onderhoudspersoneel. Stuur het product altijd naar een servicecentrum voor reparaties om schade en persoonlijk letsel te voorkomen.
- Let op de risico's en consequenties die verbonden zijn aan verkeerd gebruik van het product. Verkeerd gebruik van het product kan leiden tot persoonlijk letsel en schade aan het product.
- Verwijder voor het eerste gebruik al het verpakkingsmateriaal en eventuele stickers.
- Het product kan heet worden als het aan staat. Let op als je het aanraakt!
- Het product is ontworpen en bedoeld voor privégebruik. Gebruik het product niet voor commerciële doeleinden.
- Houd het product uit de buurt van hitte, ruimtes waar de temperatuur relatief hoog is en hittebronnen zoals ovens.
- Plaats het product niet in de buurt van (licht) ontvlambare materialen zoals droog gras, struiken, papier, kranten, kleding, handdoeken, chemicaliën etc. Dit kan leiden tot brand!
- Verplaats het product niet als deze aanstaat of nog niet afgekoeld is.
- Door restwarmte blijft het verwarmingselement heet na gebruik. Raak het hete oppervlak niet aan. Dit kan leiden tot persoonlijk letsel.
- Het product en de accessoires van het product zijn niet vaatwasser bestendig.

2.2 Personen

- Als er brandwonden ontstaan, laat dan onmiddellijk lauwwater over het getroffen lichaamsdeel lopen. Stop niet om kleding te verwijderen en schakel snel medische hulp in.
- Dit product mag niet door kinderen worden gebruikt.
- Het product mag gebruikt worden door jongeren ouder dan 16 jaar, mits ze goed worden begeleid en geïnformeerd zijn m.b.t. het veilig gebruik van het product en de mogelijke gevaren hiervan begrijpen.
- Dit product mag niet door mensen met een fysieke of mentale beperking worden gebruikt.
- Houd het product en het snoer buiten het bereik van kinderen en (huis)dieren.
- Laat niemand tegen het product leunen of op het product klimmen om persoonlijk letsel en schade aan het product te voorkomen.

2.3 Gebruik

- Laat het product nooit onbeheerd als het aanstaat en als het nog niet is afgekoeld om persoonlijk letsel te voorkomen.
- Het product wordt heet als hij aan staat. Raak de hete oppervlakken niet aan. Gebruik het product niet als je (on)gevoelig bent voor hitte.
- Plaats het product altijd op een effen, stabiel en niet ontvlambaar oppervlak.
- Gebruik het product niet in de buurt van objecten of oppervlakken die gevoelig zijn voor hitte. Plaats het product minstens 30 cm van muren en andere objecten af als hij aan staat.
- Het product is niet bedoeld om voorwerpen te drogen of te verwarmen.
- Wacht tot het product volledig is afgekoeld voordat je het schoonmaakt.
- Gebruik het product niet in de buurt van een bad, een douche, een zwembad of een (was)bak gevuld met water. Raak het product en het stroomsnoer niet met natte handen aan om persoonlijk letsel en schade aan het product te voorkomen. Als er toch water in of op het product komt, zet het product dan direct uit en neem contact op met onze klantenservice.
- Gebruik het product niet als het regent. Dit kan leiden tot schade aan het product en persoonlijk letsel.
- Gebruik het product niet als verwarming. Daar is het product niet voor bedoeld, langdurig gebruik van het product kan leiden tot schade aan het product.
- Gebruik geen houtskool, briketten of andere vaste/vloeibare brandstoffen. Dit kan brand veroorzaken. Brand kan het product beschadigen en leiden tot persoonlijk letsel.
- Gebruik het product niet zonder de lekbak. Zonder de lekbak loop je het risico dat er hete vetresten op de ondergrond terecht komen. Hierdoor kan er schade aan de ondergrond ontstaan, zoals vetplekken, en er kunnen ongelukken gebeuren.
- Gebruik geen aerosol kooksprays op de antiaanbaklaag. The chemicaliën die ervoor zorgen dat de spray uit de bus komt, kunnen de oppervlakte van de platen beschadigen en hun effectiviteit verminderen. Dit kan schade veroorzaken aan het product.
- Plaats geen metalen objecten zoals messen, vorken, lepels en deksels op het product, deze kunnen heet worden. Wees dus alert als je deze objecten aanraakt.
- Dek het product nooit af met aluminiumfolie, borden of andere objecten. De opgebouwde hitte kan het product beschadigen en brand veroorzaken.
- Zorg ervoor dat de grillplaat niet in contact komt met de verwarmingsspiraal.
- Vul nooit het product met water.
- Wanneer het product voor het eerst gebruikt wordt, kan het voorkomen dat er een aparte geur of lichte rook ontstaat. Dit is normaal en zal na een aantal keer gebruik verdwijnen. Zorg voor goede ventilatie.

2.4 Elektra

- Zorg ervoor dat de netspanning die op het type-aanduidingsplaatje staat aangegeven, overeenkomt met die van je stroomnet, voor je het product aansluit.
- Zorg ervoor dat het product niet in contact komt met water. Als er toch water in of op het product komt, raak het product niet aan, trek de stekker uit en neem contact op met onze klantenservice.

- Verplaats het product niet door aan het snoer te trekken en draai het snoer niet.
- Haal de stekker van het product niet uit het stopcontact door aan de stroomkabel te trekken. Dit kan brand of een elektrische schok veroorzaken.
- Komt er zwarte rook uit het product, haal de stekker dan onmiddellijk uit het stopcontact. Wacht tot de rook weg is voordat je de inhoud van het product verwijdert en neem contact op met onze klantenservice.
- Als de stroom tijdens het gebruik uitvalt, zet het product dan direct uit en haal de stekker uit het stopcontact.
- Als het oppervlak van het product gebarsten is, zet dan het product uit om een elektrische schok te voorkomen.
- Controleer zowel netsnoer als stekker regelmatig op tekenen van schade of slijtage en is daarvan sprake, gebruik het product dan niet en laat het netsnoer en/of de stekker vervangen of repareren door geautoriseerd onderhoudspersoneel.
- Gebruik het product niet als je vermoedt dat de stroomkabel of de stekker beschadigd zijn, om een elektrische schok te voorkomen. Een beschadigde stroomkabel of stekker moeten gerepareerd of vervangen worden door een professional (een geautoriseerde distributeur).
- Haal de stekker uit het stopcontact en zet het product uit wanneer je het product niet gebruikt en voordat je het product schoonmaakt.
- Gebruik en bewaar het product zo dat de kabels niet beschadigd kunnen raken.
- Gebruik alleen de adapter en/of accessoires die door de leverancier geleverd worden om oververhitting, explosies, elektrische schokken, brand, andere schade en persoonlijk letsel te voorkomen.
- Het product mag alleen aangesloten worden op een geaard 230V~ stopcontact.
- Laat het product niet onbeheerd achter wanneer het in gebruik is. Als je het product lange tijd niet gebruikt, zet het product dan uit en haal de stekker uit het stopcontact.
- Laat de kabel(s) niet over de rand van een tafel of aanrecht hangen.
- Leg de kabel(s) niet op warme oppervlakken of in de buurt van olie.
- Stop de kabel(s) niet onder tapijten of dekens. Zorg ervoor dat de kabel nooit in een wandelgang ligt.
- Zorg ervoor dat je niet over de kabel(s) struikelt en dat de kabel(s) niet geknakt of gedraaid is(/zijn), of vastzit(ten).
- Mocht het systeem dat de interne temperatuur regelt niet werken, dan gaat de oververhittingsbeveiliging automatisch aan en zal het product niet meer functioneren. Haal de stekker uit het stopcontact, laat het product compleet afkoelen en herstart het product.
- Het product is niet geschikt om bediend te worden via een externe timer of een afzonderlijke afstandsbediening.
- Zet het product uit en haal de stekker uit het stopcontact als je het product niet gebruikt of schoonmaakt. Laat het product volledig afkoelen voordat je het product schoonmaakt.
- Open nooit de behuizing van het product. Er zitten geen elementen in het product die door de gebruiker te onderhouden zijn. Als de behuizing van het product verwijderd is, ontstaat het risico op een dodelijke elektrische schok.

- Gebruik alleen een verlengsnoer waarvan je zeker weet dat het geen gebreken heeft. Sluit niet meerdere verlengsnoeren op elkaar aan.
- Voor buitengebruik moet het product worden aangesloten op een stopcontact met een aardlekschakelaar met een afschakelstroom van maximaal 30mA in het circuit. Vraag je elektricien om advies.

3. Instructies voor gebruik

3.1 Montage en installatie

Het product in elkaar zetten (tafelmodel)

1. Plaats de hoofdbehuizing op een droge, vlakke ondergrond.
2. Plaats de grillplaat op de hoofdbehuizing zodat beide afvoeren verticaal uitgelijnd zijn.
3. Controleer of de grillplaat goed vastzit op de hoofdbehuizing.

Windscherm monteren (gebruik buitenshuis)

Als je het product buiten wilt gebruiken, is het aan te raden om het windscherm aan te brengen:

1. Plaats de zijuiteinden van het windscherm op de linker- en rechterkant van de hoofdbehuizing.
2. Duw van bovenaf de achterwand van het windscherm in de twee windschermhouders op de achterwand van de hoofdbehuizing.

Standaard monteren (staand gebruik)

Je kan dit product rechtstreeks op een tafel gebruiken of op de standaard zetten. De standaard wordt als volgt in elkaar gezet:

1. Steek van onderaf een van de poten door een van de openingen op de hoeken van de plank.
2. Duw de poot omhoog tot de gaten in de plank en de poot verticaal uitgelijnd zijn.
3. Steek een schroef vanaf de voorkant door het gat.
4. Zet de schroef vast door er een vleugelmoer op te schroeven.
5. Monteer de drie andere poten op dezelfde manier.
6. Plaats de ovale basis van bovenaf op de vier poten zodat de gaten in de poten en de basis verticaal uitgelijnd zijn.
7. Steek een schroef vanaf de voorkant door het gat.
8. Zet de schroef vast door er een vleugelmoer op te schroeven.
9. Volg dezelfde stappen voor de drie andere poten.
10. Plaats de zijtafels aan de twee zijkanten van de hoofdbehuizing.
11. Plaats de hoofdbehuizing op de standaard.
12. Zorg ervoor dat de hoofdbehuizing vastklikt in de standaard.

3.2 Voor het eerste gebruik

1. Verwijder alle verpakkingsresten.
2. Zet het product in elkaar zoals beschreven in het hoofdstuk 3.1 "Montage en installatie".
3. Reinig het product zoals beschreven in het hoofdstuk 5 "Onderhoud en reiniging".

4. Plaats het product op een geschikte plaats op een vlakke, stabiele en vuurvaste ondergrond.
5. Draai de thermostaatknop naar de stand "MIN".
6. Sluit het product aan op een geaard stopcontact.
7. Draai de thermostaatknop naar de stand "MAX".
8. Laat het product 10-15 minuten opwarmen op de hoogste temperatuurinstelling.
9. Draai de thermostaatknop naar de stand "MIN".
10. Trek de stekker uit het stopcontact om het product uit te schakelen.
11. Laat het product afkoelen.
12. Herhaal stap 6 tot en met 10. Het product is dan klaar voor gebruik.



OPMERKING

- ◇ Wanneer het product voor het eerst gebruikt wordt, kan het voorkomen dat er een aparte geur of lichte rook ontstaat. Dit is normaal en zal na een aantal keer gebruiken verdwijnen. Zorg voor goede ventilatie.
- ◇ Dit product bevat een knipthermostaat. Tijdens het eerste gebruik schakelt deze automatisch na de eerste 4 minuten uit.
- ◇ Wanneer de temperatuur stijgt tot 240°C, wordt de thermostaat gedeactiveerd en daalt de temperatuur langzaam tot ongeveer 200°C.
- ◇ Wanneer de temperatuur tot 200°C is gedaald, wordt de thermostaat opnieuw geactiveerd en stijgt de temperatuur langzaam tot ongeveer 240°C.

3.3 Het product gebruiken

1. Reinig het product zoals beschreven in het hoofdstuk 5 "Onderhoud en reiniging".
2. Plaats het product op een vlakke, stabiele, vuurvaste ondergrond op een geschikte locatie.
3. Draai de thermostaatknop naar de stand "MIN".
4. Sluit het product aan op een geaard stopcontact.
5. Draai de thermostaatknop naar de stand "MAX".
6. Het rode en blauwe lampje knipperen om aan te geven dat het product opwarmt. Vervolgens blijft het blauwe lampje branden om aan te geven dat de geselecteerde temperatuur is bereikt. De lampjes knipperen opnieuw als het product opnieuw moet opwarmen. Voor de beste resultaten laat je het product 10 tot 15 minuten opwarmen voordat je eten op de grillplaat legt.
7. Plaats het voedsel dat je wilt barbecueën op de grillplaat.
8. Als je de temperatuur moet verlagen, bv. voor delicaat voedsel zoals vis of champignons, draai je de thermostaatknop naar links.
9. Als je klaar bent met het grillen, draai je de thermostaatknop naar "MIN".
10. Haal het voedsel van de grillplaat.
11. Trek de stekker uit het stopcontact om het product uit te schakelen.
12. Laat het product volledig afkoelen.

 **OPMERKING**

- ◇ Leg geen bevroren voedsel op de grillplaat. Het temperatuurverschil kan een kortstondige vervorming van de grillplaat veroorzaken. Ontdooi bevroren voedsel eerst tot ten minste koelkasttemperatuur voordat u het op de grillplaat legt.

4. Probleemoplossing

Als tijdens het gebruik van het product de volgende problemen optreden, raadpleeg dan onderstaande tabel om een oplossing te vinden. Als de problemen niet kunnen worden opgelost aan de hand van deze opties, neem dan contact op met onze klantenservice.

| Probleem | Oorzaak | Oplossing |
|-----------------------------------|---|---|
| Het product wordt niet warm. | Het product is niet aangesloten op de voeding. | Steek de stekker in een geaard stopcontact. |
| | De thermostaat staat op "MIN". | Draai de thermostaatknop naar rechts. |
| Het product schakelt vanzelf uit. | Als de geselecteerde temperatuur is bereikt, schakelt de thermostaat automatisch uit. | Als de gewenste temperatuur is bereikt, hoeft u niets te doen. Het product zal automatisch weer opwarmen als de temperatuur onder de geselecteerde instelling komt. |
| | | Als u een hogere temperatuur wilt, draai de thermostaat naar rechts om een hogere temperatuurinstelling te selecteren. |

5. Onderhoud en reiniging

 **LET OP!**

- ◇ Gebruik geen schurende of agressieve schoonmaakmiddelen of metalen schoonmaakgerei zoals messen, harde schrapers en dergelijke.
- ◇ Plaats geen onderdelen van het product in de vaatwasser.
- ◇ Dompel het product niet onder in vloeistoffen en gebruik geen stoomreiniger om het schoon te maken.

1. Trek de stekker uit het stopcontact voordat je het product schoonmaakt.
2. Laat het product volledig afkoelen.
3. Leeg de vetopvangbak.
4. Verwijder indien nodig het windscherm.
5. Haal de grillplaat eraf.
6. Neem het verwarmingselement af met een droge doek.

7. Neem de buitenkant van de grillplaat af met een vochtige doek met een zacht schoonmaakmiddel.
8. Maak de grillplaat, de vetopvangbak en het windscherm schoon met water en een zacht schoonmaakmiddel.
9. Wrijf ze goed schoon met een vochtige doek om al het schoonmaakmiddel van de oppervlakken te verwijderen.
10. Laat alle onderdelen volledig drogen.

6. Opslag

Bewaar het product binnenshuis. Bewaar het product op een schone en droge plaats en vermijd extreem hoge of lage temperaturen. Bewaar het product in gemonteerde toestand om de verwarmingsspiraal te beschermen tegen beschadiging.

7. Weggooien en recyclen

Denk aan het milieu en lever een bijdrage aan een schonere leefomgeving! Je kunt bij je gemeente terecht voor alle informatie over de mogelijkheden voor het afvoeren van afgedankte producten.

7.1 Afvoeren



Gooi het product aan het einde van zijn levensduur niet weg met het normale huisvuil, maar lever hem in op een door de overheid aangewezen inzamelpunt om het te laten recyclen.



Voer de verpakking en de accessoires af conform de milieuvorschriften die gelden in jouw gemeente. Let op de symbolen op de verschillende verpakkingsmaterialen en voer ze – indien nodig – gescheiden af. De verpakkingsmaterialen zijn voorzien van letters en cijfers: 1-7: plastic, 20-22: papier en karton, 80-98 composietmaterialen.

7.2 Elektrisch apparaat



Het symbool hiernaast met de doorgeslechte vuilnisbak geeft aan dat dit product is onderworpen aan de Europese richtlijn (EU) 2012/19/EU. Deze richtlijn stelt dat je dit product aan het einde van zijn levensduur niet met het normale huisvuil af mag laten voeren, maar het moet inleveren op een door de overheid aangewezen inzamelpunt om het te laten recyclen.

8. Disclaimer

Veranderingen onder voorbehoud; specificaties kunnen veranderen zonder opgave van redenen.

EN – User manual



Foreword

About this document

This manual contains all the information for correct, efficient and safe use of the product. Make sure you have fully read and understood the instructions in this manual before installing or using the product. Keep this manual for future use.

Original Instructions

This manual was originally written in Dutch. All other languages are translations of the original Dutch manual.

Service and warranty

If you need service or information regarding your product, please contact our customer service at service@kitchenbrothers.nl.

We provide a 2-year warranty on our products. Customer must be able to show proof of purchase when claiming warranty. Product defects must be reported to us within 2 years from the date of purchase. Please note that the warranty does not apply: for damage caused by improper use or repair; for parts subject to wear and tear; for defects known to the customer at the time of purchase; for defects caused by the customer's own fault, for damage caused by third parties.

Table of contents

| | |
|------------------------------------|-----------|
| 1. Introduction | 16 |
| 1.1 Intended use | 16 |
| 1.2 Product overview | 16 |
| 1.3 Product specifications | 17 |
| 1.4 Contents of package | 17 |
| 2. Safety | 17 |
| 2.1 General | 18 |
| 2.2 Persons | 18 |
| 2.3 Use | 19 |
| 2.4 Electronics | 19 |
| 3. Instructions for use | 21 |
| 3.1 Assembly and installation | 21 |
| 3.2 Before first use | 21 |
| 3.3 Product use | 22 |
| 4. Troubleshooting | 23 |
| 5. Maintenance and cleaning | 23 |
| 6. Storage | 24 |
| 7. Disposal and recycle | 24 |
| 7.1 Disposal | 24 |
| 7.2 Electric appliance | 24 |
| 8. Disclaimer | 24 |

1. Introduction

Thank you for choosing a KitchenBrothers product! Please always follow the instructions for safe usage.

1.1 Intended use

An electric barbecue is designed to provide a safe and versatile option for preparing grilled food in a variety of environments. This product can also be used indoors or where open flames are not allowed. The product uses electricity as the energy source to generate the heat needed to grill food. This makes it possible to barbecue without depending on charcoal or gas fuel.

The supplier is released from liability for any injury or damage caused by using the product beyond its intended use. Any modification of the product may affect your safety and warranty.

1.2 Product overview

1. Windshield
2. Grill plate
3. Heating grid
4. Heating element
5. Main housing
6. Grease collection tray
7. Base
8. Side table
9. Leg
10. Shelf
11. Screw
12. Nut
13. Power cable

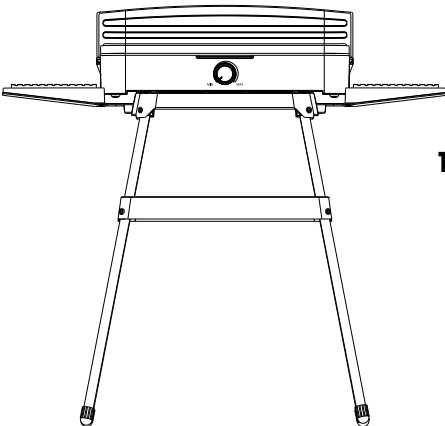
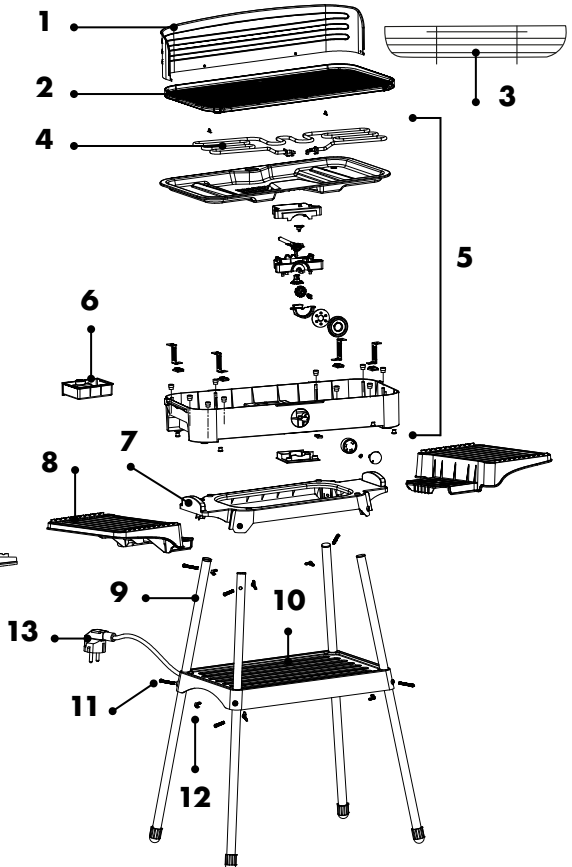

1.3 Product specifications

| | |
|-----------|-------------------|
| Dimension | 25 x 89 x 84.7 cm |
| Weight | 4.65 kg |
| Voltage | 230V AC |
| Current | 9.56A |
| Frequency | 50/60Hz |
| Power | 2200W |

1.4 Contents of package

When receiving your shipment, make sure that the contents are consistent with the packing list. Notify your distributor of any missing items. If the equipment appears to be damaged, file a claim immediately with the carrier and notify your distributor at once, giving a detailed description of any damage. Save the damaged parts and packing container to substantiate your claim.

- 1x User manual
- 1x Windshield
- 1x Holding grid
- 1x Base
- 2x Side table
- 4x Leg
- 1x Shelf
- 8x Screw
- 8x Nut

2. Safety



WARNING!

Please ensure that the packaging is kept out of the reach of children! Risk of suffocation!



Before use, read the manual and safety information carefully. Follow the instructions and keep the manual for future reference. The supplier is not responsible for failure to follow the safety information on the use and handling of the product or damage to property or personal injury.

2.1 General

- If this is your first time using the product, it is important to read the manual and instructions carefully.
- If the product is malfunctioning, dropped or damaged, do not use the product and consult our customer service.
- Before each use, check the parts and accessories for any damage or wear (cracks/breakage) that may adversely affect performance, and if so, replace them with original or manufacturer-recommended parts and accessories.
- Do not use accessories not offered by the supplier. They may pose a danger to the user and damage the product.
- Use the product only for the purposes indicated in this manual.
- Do not disassemble, repair or restore the product. Doing so may cause damage to the product. For your own safety, these parts should only be replaced by authorized service personnel. Always send the product to a service center for repairs to prevent damage and personal injury.
- Be aware of the risks and consequences associated with improper use of the product. Misuse of the product may result in personal injury and damage to the product.
- Remove all packing material and any stickers before first use.
- The product may become hot when turned on. Be careful when you touch it!
- The product is designed and intended for private use. Do not use the product for commercial purposes.
- Keep the product away from heat, areas where the temperature is relatively high and heat sources such as ovens.
- Do not place the product near (highly) flammable materials such as dry grass, bushes, paper, newspapers, clothing, towels, chemicals, etc. This may cause a fire!
- Do not move the product if it is on or has not yet cooled down.
- Due to residual heat, the heating element remains hot after use. Do not touch the hot surface. Doing so may result in personal injury.
- The product and its accessories are not dishwasher safe.

2.2 Persons

- If burns occur, immediately run lukewarm water over the affected body part. Do not stop to remove clothing and seek medical attention quickly.
- This product should not be used by children.
- The product may be used by young people over 16 years old, provided that they are properly supervised and instructed in the safe use of the product and understand its potential hazards.
- This product should not be used by people with physical or mental disabilities.
- Keep the product and cord out of the reach of children and (domestic) animals.
- Do not allow anyone to lean against or climb on the product to prevent personal injury and damage to the product.

2.3 Use

- To avoid personal injury, never leave the product unattended when it is on and when it has not yet cooled down.
- The product becomes hot when it is on. Do not touch the hot surfaces. Do not use the product if you are (un)sensitive to heat.
- Always place the product on a level, stable and non-flammable surface.
- Do not use the product near objects or surfaces sensitive to heat. Place the product at least 30 cm away from walls and other objects when it is on.
- The product is not intended to dry or heat objects.
- Wait for the product to cool completely before cleaning.
- Do not use the product near a bathtub, shower, swimming pool or a (laundry) tub filled with water. Do not touch the product and power cord with wet hands to avoid personal injury and damage to the product. If water does get inside or on the product, turn off the product immediately and contact our customer service department.
- Do not use the product when it is raining. This may result in damage to the product and personal injury.
- Do not use the product as a heater. That is not what the product is intended for, prolonged use of the product may result in damage to the product.
- Do not use charcoal, briquettes or other solid/liquid fuels. This may cause a fire. Fire may damage the product and lead to personal injury.
- Do not use the product without the drip tray. Without the drip tray, you run the risk of hot grease residue landing on the surface. This can cause damage to the surface, such as grease spots, and accidents can happen.
- Do not use aerosol cooking sprays on the non-stick surface. The chemicals that cause the spray to come out of the canister can damage the surface of the plates and reduce their effectiveness. This can cause damage to the product.
- Do not place metal objects such as knives, forks, spoons and lids on the product, they may become hot. So be alert when touching these objects.
- Never cover the product with aluminum foil, plates or other objects. The accumulated heat may damage the product and cause a fire.
- Make sure the grill plate does not come into contact with the heating coil.
- Never fill the product with water.
- When the product is first used, there may be a distinct odor or slight smoke. This is normal and will disappear after several uses. Be sure to provide good ventilation.

2.4 Electronics

- Before connecting the product, make sure that the mains voltage indicated on the rating plate matches that of your mains supply.
- Make sure the product does not come into contact with water. If water does get inside or on the product, do not touch the product, unplug it and contact our customer service department.
- Do not move the product by pulling the cord or twist the cord.
- Do not unplug the product by pulling the power cord. This may cause fire or electric shock.

- If black smoke comes out of the product, unplug the product immediately. Wait until the smoke is gone before removing the contents of the product and contact our customer service department.
- If the power fails during use, turn off the product immediately and unplug the product.
- If the surface of the product is cracked, turn off the product to avoid electric shock.
- Check both power cord and plug regularly for signs of damage or wear, and if there is any, do not use the product and have the power cord and/or plug replaced or repaired by authorized service personnel.
- To avoid electric shock, do not use the product if you suspect the power cord or plug is damaged. A damaged power cord or plug should be repaired or replaced by a professional (an authorized distributor).
- Unplug and turn off the product when not in use and before cleaning the product.
- Use and store the product so that the cables cannot be damaged.
- Use only the adapter and/or accessories provided by the supplier to prevent overheating, explosions, electric shock, fire, other damage and personal injury.
- The product should only be connected to a grounded 230V~ outlet.
- Do not leave the product unattended when in use. If you are not using the product for a long time, turn the product off and unplug it.
- Do not leave the cable(s) hanging over the edge of a table or countertop.
- Do not place the cable(s) on hot surfaces or near oil.
- Do not tuck the cable(s) under rugs or blankets. Make sure the cable is never in a walkway.
- Make sure you do not trip over the cable(s) and that the cable(s) are not kinked, twisted, or stuck.
- Should the system that controls the internal temperature fail, the overheating protection will automatically come on and the product will not function. Unplug the product, let it cool down completely and restart the product.
- The product is not suitable to be operated via an external timer or a separate remote control.
- Turn off and unplug the product when not using or cleaning the product. Allow the product to cool completely before cleaning the product.
- Never open the casing of the product. There are no user-serviceable elements inside the product. If the casing is removed from the product, there is a risk of fatal electric shock.
- Use only an extension cord that you are sure has no defects. Do not connect multiple extension cords together.
- For outdoor use, connect the product to an outlet with a ground fault circuit interrupter with a tripping current of no more than 30mA in the circuit. Ask your electrician for advice.

3. Instructions for use

3.1 Assembly and installation

Assembling the product (tabletop)

1. Place the main housing on a dry, flat surface.
2. Place the grill plate on the main housing so that both drains are vertically aligned.
3. Check that the grill plate is securely attached to the main housing.

Windshield mounting (outdoor use)

If you want to use the product outdoors, it is recommended to apply the windbreak:

1. Place the side ends of the windshield on the left and right sides of the main body.
2. From above, push the back wall of the windshield into the two windshield holders on the back wall of the main body.

Standard mount (standing use)

You can use this product directly on a table or put it on the stand. The stand is assembled as follows:

1. From below, insert one of the legs through one of the holes at the corners of the board.
2. Push the leg up until the holes in the board and the leg are vertically aligned.
3. Insert a screw from the front through the hole.
4. Secure the screw by screwing a wing nut on it.
5. Assemble the other three legs in the same way.
6. Place the oval base from above on the four legs so that the holes in the legs and the base are aligned vertically.
7. Insert a screw from the front through the hole.
8. Secure the screw by screwing a wing nut onto it.
9. Follow the same steps for the other three legs.
10. Place the side tables on the two sides of the main body.
11. Place the main housing on the stand.
12. Make sure the main housing snaps into the stand.

3.2 Before first use

1. Remove all packaging remnants.
2. Assemble the product as described in the chapter 3.1 "Assembly and installation".
3. Clean the product as described in the chapter 5 "Maintenance and cleaning".
4. Place the product in a suitable place on a flat, stable and refractory surface.
5. Turn the thermostat knob to the "MIN" position.
6. Plug the product into a grounded outlet.
7. Turn the thermostat knob to the "MAX" position.
8. Let the product heat up for 10-15 minutes at the highest temperature setting.
9. Turn the thermostat knob to the "MIN" position.
10. Unplug the product to turn it off.
11. Let the product cool down.
12. Repeat steps 6 through 10, and the product will be ready to use.

 **NOTE**

- ◇ When the product is first used, there may be a distinct odor or slight smoke. This is normal and will disappear after several uses. Be sure to provide good ventilation.
- ◇ This product contains a cutting thermostat. During initial use, it automatically turns off after the first 4 minutes.
- ◇ When the temperature rises to 240°C, the thermostat is deactivated and the temperature slowly drops to about 200°C.
- ◇ When the temperature has dropped to 200°C, the thermostat is reactivated and the temperature slowly rises to about 240°C.

3.3 Product use

1. Clean the product as described in the “Maintenance and cleaning” section 5.
2. Place the product on a flat, stable, refractory surface in a suitable location.
3. Turn the thermostat knob to the “MIN” position.
4. Plug the product into a grounded outlet.
5. Turn the thermostat knob to the “MAX” position.
6. The red and blue lights will flash to indicate that the product is heating up. Then the blue light stays on to indicate that the selected temperature has been reached. The lights flash again when the product needs to reheat. For best results, allow the product to warm up for 10 to 15 minutes before placing food on the grill plate.
7. Place the food you want to barbecue on the grill plate.
8. If you need to lower the temperature, e.g. for delicate food such as fish or mushrooms, turn the thermostat knob to the left.
9. When you have finished grilling, turn the thermostat knob to “MIN”.
10. Remove the food from the grill.
11. Unplug the product to turn it off.
12. Allow the product to cool down completely.

 **NOTE**

- ◇ Do not place frozen food on the grill plate. The temperature difference can cause momentary deformation of the grill plate. Defrost frozen food first to at least refrigerator temperature before placing it on the grill plate.

4. Troubleshooting

If the following problems occur while using the product, refer to the table below to find a solution. If the problems cannot be solved using these options, please contact our customer service.

| Problem | Cause | Solution |
|---|--|---|
| The product does not heat up. | The product is not connected to the power supply. | Plug into a grounded outlet. |
| | The thermostat is set to "MIN". | Turn the thermostat knob to the right. |
| The product turns off by itself. Problem | When the selected temperature is reached, the thermostat automatically turns off. Cause | When the desired temperature is reached, you do not need to do anything. The product will automatically reheat when the temperature drops below the selected setting. |
| | | If you want a higher temperature, turn the thermostat knob to the right to select a higher temperature setting. |

5. Maintenance and cleaning



ATTENTION!

- ◇ Do not use abrasive or aggressive cleaning agents or metal cleaning utensils such as knives, hard scrapers and the like.
 - ◇ Do not place any parts of the product in the dishwasher.
 - ◇ Do not immerse the product in liquids or use a steam cleaner to clean it.
1. Unplug the product before cleaning it.
 2. Let the product cool down completely.
 3. Empty the grease collection tray.
 4. If necessary, remove the windshield.
 5. Remove the grill plate.
 6. Wipe the heating element with a dry cloth.
 7. Wipe the outside of the grill plate with a damp cloth using a mild detergent.
 8. Clean the grill plate, grease pan and windshield with water and a mild detergent.
 9. Rub them well with a damp cloth to remove all the detergent from the surfaces.
 10. Allow all parts to dry completely.

6. Storage

Store the product indoors. Store the product in a clean and dry place and avoid extremely high or low temperatures. Store the product in its assembled state to protect the heating coil from damage.

7. Disposal and recycle

Think about the environment and contribute to a cleaner living environment! You can contact your local council for all information on disposal options for discarded products.

7.1 Disposal



At the end of its life, do not dispose of the product with normal household waste, but hand it in at a government designated collection point for recycling.



Dispose of the packaging and accessories in accordance with the environmental regulations in force in your local council. Pay attention to the symbols on the different packaging materials and - if necessary - dispose of them separately. The packaging materials are marked with letters and numbers: 1-7: plastic, 20-22: paper and cardboard, 80-98 composite materials.

7.2 Electric appliance



The symbol shown here with the crossed-out garbage can indicates that this product is subject to European Directive (EU) 2012/19/EU. This directive states that at the end of its service life, you must not dispose of this product with normal household waste, but hand it in at a government designated collection point for recycling.

8. Disclaimer

Changes reserved; specifications are subject to change without stating grounds for doing so.

FR/BE – Manuel d'utilisation



Avant-propos

À propos de ce document

Ce manuel contient toutes les informations nécessaires à une utilisation correcte, efficace et sûre du produit. Assurez-vous d'avoir bien lu et compris les instructions de ce manuel avant d'installer ou d'utiliser le produit. Conservez ce manuel pour une utilisation ultérieure.

Instructions originales

Ce manuel a été rédigé à l'origine en néerlandais. Toutes les autres langues sont des traductions du manuel original en néerlandais.

Service et garantie

Si vous avez besoin d'un service ou d'une information concernant votre produit, veuillez contacter notre service clientèle via service@kitchenbrothers.nl.

Nous offrons une garantie de 2 ans sur nos produits. Pour obtenir un service pendant la période de garantie, le produit doit être retourné avec une preuve d'achat. Les défauts du produit doivent être signalés dans un délai de deux ans à compter de la date d'achat. Cette garantie ne couvre pas : les dommages causés par une mauvaise utilisation ou une réparation incorrecte ; les pièces d'usure ; les défauts dont le client avait connaissance au moment de l'achat ; les dommages ou défauts causés par la négligence du client ; les dommages ou défauts causés par des tiers. Les pièces de rechange pour ce produit sont disponibles pendant 2 ans après la date de l'achat.

Table des matières

| | |
|--|-----------|
| 1. Introduction | 27 |
| 1.1 Utilisation prévue | 27 |
| 1.2 Description du produit | 27 |
| 1.3 Spécifications du produit | 28 |
| 1.4 Contenu de l'emballage | 28 |
| 2. Sécurité | 28 |
| 2.1 Général | 29 |
| 2.2 Personnes | 29 |
| 2.3 Utilisation | 30 |
| 2.4 Équipement électrique | 31 |
| 3. Mode d'emploi | 32 |
| 3.1 Assemblage et installation | 32 |
| 3.2 Avant la première utilisation | 33 |
| 3.3 Utilisation du produit | 33 |
| 4. Résolution des problèmes | 34 |
| 5. Entretien et nettoyage | 34 |
| 6. Stockage | 35 |
| 7. Élimination et recyclage | 35 |
| 7.1 Élimination | 35 |
| 7.2 Appareils électriques | 35 |
| 8. Clause de non-responsabilité | 36 |

1. Introduction

Merci d'avoir choisi un produit KitchenBrothers ! Suivez toujours les instructions pour garantir une utilisation en toute sécurité.

1.1 Utilisation prévue

Un barbecue électrique constitue une option sûre et polyvalente pour la préparation de grillades dans différents environnements. Ce produit peut être utilisé en intérieur ou dans des lieux où les étincelles ne sont pas autorisées. Ce produit utilise l'électricité comme source d'énergie pour générer la chaleur nécessaire à la cuisson des aliments. Il est ainsi possible de faire des barbecues sans dépendre d'un combustible comme le gaz ou le charbon de bois.

Le fournisseur est déchargé de toute responsabilité en cas de blessures ou de dommages causés par l'utilisation du produit au-delà de l'usage prévu. Toute modification du produit peut affecter votre sécurité et la garantie.

1.2 Description du produit

1. Pare-vent
2. Plaque grillagée
3. Grille de chauffage
4. Élément chauffant
5. Boîtier principal
6. Bac de récupération des graisses
7. Socle
8. Table d'appoint
9. Pied
10. Etagère
11. Vis
12. Ecrou
13. Câble d'alimentation

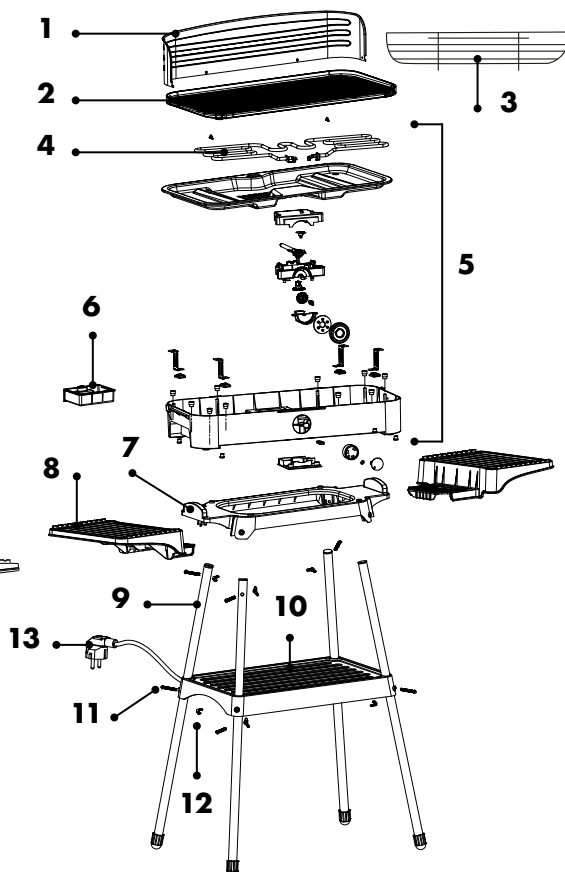
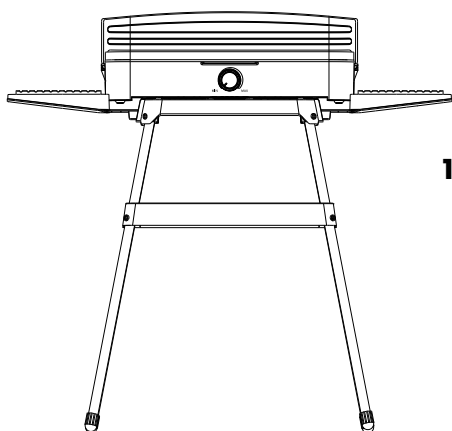

1.3 Spécifications du produit

| | |
|------------|-------------------|
| Dimensions | 25 x 89 x 84,7 cm |
| Poids | 4,65 kg |
| Tension | 230V AC |
| Courant | 9.56A |
| Fréquence | 50/60Hz |
| Puissance | 2200W |

1.4 Contenu de l'emballage

Vérifiez que le contenu du colis correspond au bordereau d'expédition lorsque vous recevez l'envoi. Informez votre fournisseur si des pièces sont manquantes. Si le produit semble endommagé, déposez immédiatement une plainte auprès du transporteur et donnez au fournisseur une description détaillée des dommages. Conservez les pièces endommagées et l'emballage pour étayer votre plainte.

- 1x Barbecue électrique
- 1x Manuel d'utilisation
- 1x Pare-brise
- 1x Grille de maintien
- 1x Base
- 2x Table d'appoint
- 4 x Jambe
- 1x Planche
- 8x Vis
- 8x Ecrou

2. Sécurité



ATTENTION !

Veillez à ce que le matériel d'emballage ne tombe pas entre les mains des enfants. Ils pourraient s'étouffer avec !



Avant toute utilisation, lisez attentivement le manuel et les informations relatives à la sécurité. Suivez les instructions et conservez le manuel pour vous y référer ultérieurement. Le fournisseur n'est pas responsable du non-respect des consignes de sécurité relatives à l'utilisation et à la manipulation du produit, ni des dommages matériels ou corporels.

2.1 Général

- Si vous utilisez le produit pour la première fois, il est important de lire attentivement le manuel et les instructions.
- Si le produit fonctionne mal, s'il est tombé ou s'il a été endommagé, ne l'utilisez pas et consultez notre service clientèle.
- Avant chaque utilisation, vérifiez que les pièces et les accessoires ne sont pas endommagés ou usés (fissures/cassures), ce qui pourrait nuire aux performances, et, le cas échéant, remplacez-les par des pièces et des accessoires d'origine ou recommandés par le fabricant.
- N'utilisez pas d'accessoires non proposés par le fournisseur. Ils peuvent présenter un danger pour l'utilisateur et endommager le produit.
- N'utilisez le produit qu'aux fins indiquées dans ce manuel.
- Ne pas démonter, réparer ou restaurer le produit. Cela pourrait endommager le produit. Pour votre propre sécurité, ces pièces ne doivent être remplacées que par du personnel de service autorisé. Confiez toujours le produit à un centre de service pour le faire réparer afin d'éviter tout dommage et toute blessure.
- Soyez conscient des risques et des conséquences liés à une mauvaise utilisation du produit. Une mauvaise utilisation du produit peut entraîner des blessures et endommager le produit.
- Avant la première utilisation, retirez tous les matériaux d'emballage et les éventuels autocollants.
- Le produit peut devenir chaud lorsqu'il est mis en marche. Soyez prudent lorsque vous le touchez !
- Le produit est conçu et destiné à un usage privé. Ne l'utilisez pas à des fins commerciales.
- Conservez le produit à l'écart de la chaleur, des pièces où la température est relativement élevée et des sources de chaleur telles que les fours.
- Ne placez pas l'appareil à proximité de matériaux (hautement) inflammables tels que de l'herbe sèche, des buissons, du papier, des journaux, des vêtements, des serviettes, des produits chimiques, etc. Cela pourrait provoquer un incendie !
- Ne déplacez pas le produit s'il est allumé ou s'il n'a pas encore refroidi.
- En raison de la chaleur résiduelle, l'élément chauffant reste chaud après utilisation. Ne touchez pas la surface chaude. Vous risqueriez de vous blesser.
- Le produit et ses accessoires ne peuvent pas être lavés au lave-vaisselle.

2.2 Personnes

- En cas de brûlure, faire immédiatement couler de l'eau tiède sur la partie du corps touchée. Ne pas s'arrêter pour enlever les vêtements et consulter rapidement un médecin.
- Ce produit ne doit pas être utilisé par des enfants.
- Le produit peut être utilisé par des jeunes de plus de 16 ans, à condition qu'ils soient correctement surveillés et informés de l'utilisation sûre du produit et qu'ils en comprennent les dangers possibles.
- Ce produit ne doit pas être utilisé par des personnes souffrant d'un handicap physique ou mental

- Gardez le produit et le cordon hors de portée des enfants et des animaux (domestiques).
- Ne laissez personne s'appuyer ou grimper sur le produit afin d'éviter les blessures et les dommages.

2.3 Utilisation

- Pour éviter toute blessure, ne laissez jamais l'appareil sans surveillance lorsqu'il est allumé et qu'il n'a pas encore refroidi.
- Le produit devient chaud lorsqu'il est en marche. Ne touchez pas les surfaces chaudes. N'utilisez pas le produit si vous êtes (in)sensible à la chaleur.
- Placez toujours le produit sur une surface plane, stable et ininflammable.
- N'utilisez pas le produit à proximité d'objets ou de surfaces sensibles à la chaleur. Placez le produit à au moins 30 cm des murs et autres objets lorsqu'il est allumé.
- L'appareil n'est pas conçu pour sécher ou chauffer des objets.
- Attendez que le produit soit complètement refroidi avant de le nettoyer.
- N'utilisez pas l'appareil à proximité d'une baignoire, d'une douche, d'une piscine ou d'un bac (à linge) rempli d'eau. Ne touchez pas le produit et le cordon d'alimentation avec des mains mouillées afin d'éviter les blessures et les dommages au produit. Si de l'eau pénètre à l'intérieur ou sur l'appareil, éteignez-le immédiatement et contactez notre service clientèle.
- N'utilisez pas l'appareil lorsqu'il pleut. Vous risqueriez d'endommager l'appareil et de vous blesser.
- N'utilisez pas le produit comme chauffage. Ce n'est pas l'usage auquel il est destiné et une utilisation prolongée peut endommager l'appareil.
- N'utilisez pas de charbon de bois, de briquettes ou d'autres combustibles solides/liquides. Cela pourrait provoquer un incendie. Un incendie peut endommager l'appareil et provoquer des blessures.
- N'utilisez pas l'appareil sans le bac de récupération. Sans le bac de récupération, vous risquez de voir des résidus de graisse chaude se déposer sur la surface. Cela peut endommager la surface, comme des taches de graisse, et des accidents peuvent se produire.
- N'utilisez pas de sprays de cuisson en aérosol sur le revêtement antiadhésif. Les produits chimiques qui font sortir le spray de la bombe peuvent endommager la surface des plaques et réduire leur efficacité. Cela peut endommager le produit.
- Ne placez pas d'objets métalliques tels que des couteaux, des fourchettes, des cuillères et des couvercles sur l'appareil, car ils peuvent devenir chauds. Soyez donc vigilant lorsque vous touchez ces objets.
- Ne couvrez jamais le produit avec du papier aluminium, des assiettes ou d'autres objets. La chaleur accumulée peut endommager l'appareil et provoquer un incendie.
- Veillez à ce que la plaque du gril n'entre pas en contact avec le serpentin de chauffage.
- Ne remplissez jamais l'appareil avec de l'eau.
- Lors de la première utilisation du produit, il se peut que vous remarquiez une odeur distincte ou une légère fumée. Ce phénomène est normal et disparaîtra après plusieurs utilisations. Veillez à une bonne ventilation.

2.4 Équipement électrique

- Avant de brancher le produit, assurez-vous que la tension secteur indiquée sur la plaque signalétique correspond à celle de votre réseau d'alimentation.
- Veillez à ce que le produit n'entre pas en contact avec de l'eau. Si de l'eau pénètre à l'intérieur ou sur le produit, ne le touchez pas, débranchez-le et contactez notre service clientèle.
- Ne déplacez pas le produit en tirant sur le cordon ou en le tordant.
- Ne débranchez pas l'appareil en tirant sur le cordon d'alimentation. Cela pourrait provoquer un incendie ou une électrocution.
- Si de la fumée noire s'échappe de l'appareil, débranchez-le immédiatement. Attendez que la fumée ait disparu avant de retirer le contenu du produit et de contacter notre service clientèle.
- En cas de panne de courant pendant l'utilisation, éteignez immédiatement le produit et débranchez-le.
- Si la surface de l'appareil est fissurée, éteignez-le pour éviter tout choc électrique.
- Vérifiez régulièrement que le cordon d'alimentation et la fiche ne présentent pas de signes de détérioration ou d'usure. Si c'est le cas, n'utilisez pas l'appareil et faites remplacer ou réparer le cordon d'alimentation et/ou la fiche par un technicien agréé.
- Pour éviter tout risque d'électrocution, n'utilisez pas l'appareil si vous pensez que le cordon d'alimentation ou la fiche est endommagé(e). Un câble d'alimentation ou une fiche endommagé(e) doit être réparé(e) ou remplacé(e) par un professionnel (un distributeur agréé).
- Débranchez et éteignez le produit lorsqu'il n'est pas utilisé et avant de le nettoyer.
- Utilisez et rangez le produit de manière que les câbles ne soient pas endommagés.
- Utilisez uniquement l'adaptateur et/ou les accessoires fournis par le fournisseur afin d'éviter toute surchauffe, explosion, choc électrique, incendie, autres dommages et blessures.
- Le produit ne doit être branché que sur une prise de courant de 230V~ reliée à la terre.
- Ne laissez pas l'appareil sans surveillance lorsqu'il est utilisé. Si vous n'utilisez pas le produit pendant une longue période, éteignez-le et débranchez-le.
- Ne laissez pas le(s) câble(s) pendre sur le bord d'une table ou d'un comptoir.
- Ne pas poser le(s) câble(s) sur des surfaces chaudes ou à proximité d'huile.
- Ne placez pas le(s) câble(s) sous des tapis ou des couvertures. Veillez à ce que le câble ne se trouve jamais dans une allée.
- Veillez à ne pas trébucher sur le(s) câble(s) et à ce que le(s) câble(s) ne soit(nt) pas plié(s), tordu(s) ou coincé(s).
- En cas de défaillance du système de contrôle de la température interne, la protection contre la surchauffe se déclenche automatiquement et le produit cesse de fonctionner. Débranchez l'appareil, laissez-le refroidir complètement et redémarrez-le.
- L'appareil ne peut pas être utilisé à l'aide d'une minuterie externe ou d'une télécommande séparée.
- Éteignez l'appareil et débranchez-le lorsque vous ne l'utilisez pas ou que vous ne le nettoyez pas. Laissez le produit refroidir complètement avant de le nettoyer.

- N'ouvrez jamais le boîtier du produit. Il n'y a pas d'éléments réparables par l'utilisateur à l'intérieur du produit. Si le boîtier du produit est retiré, il y a un risque d'électrocution mortelle.
- N'utilisez qu'une rallonge dont vous êtes sûr qu'elle ne présente aucun défaut. Ne branchez pas plusieurs rallonges ensemble.
- Pour une utilisation à l'extérieur, branchez le produit sur une prise de courant équipée d'un disjoncteur différentiel dont le courant de déclenchement ne dépasse pas 30mA dans le circuit. Demandez conseil à votre électricien.

3. Mode d'emploi

3.1 Assemblage et installation

Assemblage du produit (sur table)

1. Placez le boîtier principal sur une surface plane et sèche.
2. Placez la plaque du gril sur le boîtier principal de manière que les deux drains soient alignés verticalement.
3. Vérifier que la plaque grillagée est bien fixée au boîtier principal.

Assemblage du pare-brise (utilisation extérieure)

Si vous souhaitez utiliser le produit à l'extérieur, il est recommandé d'appliquer le brise-vent :

1. Placez les extrémités latérales du pare-brise sur les côtés gauche et droit de la structure principale.
2. Par le haut, pousser la paroi arrière du pare-brise dans les deux supports de pare-brise situés sur la paroi arrière de la caisse principale.

Montage standard (utilisation debout)

Vous pouvez utiliser ce produit directement sur une table ou le poser sur le support. Le support est assemblé comme suit :

1. Par le bas, insérez l'un des pieds dans l'un des trous situés aux coins de la planche.
2. Poussez le pied vers le haut jusqu'à ce que les trous de la planche et du pied soient alignés verticalement.
3. Insérez une vis par l'avant dans le trou.
4. Fixez la vis en vissant un écrou à oreilles.
5. Assemblez les trois autres pieds de la même manière.
6. Placez la base ovale sur les quatre pieds par le haut, de manière que les trous des pieds et de la base soient alignés verticalement.
7. Insérez une vis par l'avant à travers le trou.
8. Fixez la vis en vissant un écrou à oreilles.
9. Procédez de la même manière pour les trois autres pieds.
10. Placez les tables latérales sur les deux côtés du corps principal.
11. Placez le boîtier principal sur le support.
12. Assurez-vous que le boîtier principal s'enclenche dans le support.

3.2 Avant la première utilisation

1. Retirez tous les restes d'emballage.
2. Assemblez le produit comme décrit au chapitre 3.1 «Assemblage et installation».
3. Nettoyez le produit comme décrit au chapitre 5 «Entretien et nettoyage».
4. Placez l'appareil dans un endroit approprié sur une surface plane, stable et réfractaire.
5. Tournez le bouton du thermostat sur la position «MIN».
6. Branchez l'appareil sur une prise de courant avec mise à la terre.
7. Tournez le bouton du thermostat sur la position «MAX».
8. Laissez le produit chauffer pendant 10 à 15 minutes à la température la plus élevée.
9. Tournez le bouton du thermostat sur la position «MIN».
10. Débranchez l'appareil pour l'éteindre.
11. Laissez le produit refroidir.
12. Répéter les étapes 6 à 10. Le produit est alors prêt à l'emploi.

REMARQUE

- ◇ Lors de la première utilisation du produit, il peut y avoir une odeur distincte ou une légère fumée. Ce phénomène est normal et disparaîtra après plusieurs utilisations. Veillez à une bonne ventilation.
- ◇ Ce produit contient un thermostat de coupe. Lors de la première utilisation, il s'éteint automatiquement après les 4 premières minutes.
- ◇ Lorsque la température atteint 240°C, le thermostat est désactivé et la température redescend lentement jusqu'à environ 200°C.
- ◇ Lorsque la température est descendue à 200°C, le thermostat est réactivé et la température remonte lentement jusqu'à environ 240°C.

3.3 Utilisation du produit

1. Nettoyez le produit comme décrit dans la section 5 «Entretien et nettoyage».
2. Placez l'appareil sur une surface plane, stable et réfractaire dans un endroit approprié.
3. Tournez le bouton du thermostat sur la position «MIN».
4. Branchez l'appareil sur une prise de courant avec mise à la terre.
5. Tournez le bouton du thermostat sur la position «MAX».
6. Les voyants rouge et bleu clignotent pour indiquer que l'appareil chauffe. Le voyant bleu reste ensuite allumé pour indiquer que la température sélectionnée a été atteinte. Les voyants clignotent à nouveau lorsque le produit doit être réchauffé. Pour de meilleurs résultats, laissez l'appareil se réchauffer pendant 10 à 15 minutes avant de placer les aliments sur la plaque du gril.
7. Placez les aliments à griller sur la plaque du gril.
8. Si vous devez baisser la température, par exemple pour des aliments délicats comme le poisson ou les champignons, tournez le bouton du thermostat vers la gauche.
9. Lorsque vous avez fini de griller, tournez le bouton du thermostat sur «MIN».
10. Retirez les aliments du gril.
11. Débranchez l'appareil pour l'éteindre.
12. Laissez l'appareil refroidir complètement.

 **REMARQUE**

- ◇ Ne placez pas d'aliments congelés sur la plaque du gril. La différence de température peut entraîner une déformation à court terme de la plaque du gril. Décongelez les aliments congelés au moins à la température du réfrigérateur avant de les placer sur la plaque du gril.

4. Résolution des problèmes

Si les problèmes suivants surviennent lors de l'utilisation du produit, reportez-vous au tableau ci-dessous pour trouver une solution. Si les problèmes ne peuvent être résolus à l'aide de ces options, veuillez contacter notre service clientèle.

| Problème | Cause | Solution |
|--|--|--|
| Le produit ne chauffe pas. | Le produit n'est pas raccordé à l'alimentation électrique. | Branchez l'appareil sur une prise de courant reliée à la terre. |
| | Le thermostat est réglé sur « MIN ». | Tournez le bouton du thermostat vers la droite. |
| L'appareil s'éteint de lui-même. Problème | Lorsque la température sélectionnée est atteinte, le thermostat s'éteint automatiquement. Cause | Lorsque la température souhaitée est atteinte, vous n'avez rien à faire. L'appareil se réchauffe automatiquement si la température descend en dessous de la valeur sélectionnée. |
| | | Si vous souhaitez une température plus élevée, tournez le bouton du thermostat vers la droite pour sélectionner une température plus élevée. |

5. Entretien et nettoyage

 **ATTENTION!**

- ◇ N'utilisez pas de produits de nettoyage abrasifs ou agressifs, ni d'ustensiles de nettoyage métalliques tels que des couteaux, des grattoirs durs, etc.
- ◇ Ne placez aucune partie du produit dans le lave-vaisselle.
- ◇ Ne pas immerger le produit dans des liquides ou utiliser un nettoyeur à vapeur pour le nettoyer.

1. Débranchez l'appareil avant de le nettoyer.
2. Laissez l'appareil refroidir complètement.
3. Videz le bac de récupération des graisses.
4. Si nécessaire, retirez le pare-brise.
5. Retirez la plaque de la grille.
6. Essuyez l'élément chauffant avec un chiffon sec.
7. Essuyez l'extérieur de la plaque du gril avec un chiffon humide et un détergent doux.
8. Nettoyez la plaque du gril, le plateau à graisse et le pare-brise avec de l'eau et un détergent doux.
9. Frottez-les bien avec un chiffon humide pour éliminer tout le détergent des surfaces.
10. Laissez toutes les pièces sécher complètement.

6. Stockage

Stocker le produit à l'intérieur. Conservez le produit dans un endroit propre et sec et évitez les températures extrêmement élevées ou basses. Conservez le produit dans son état assemblé pour protéger le serpentin chauffant contre les dommages.

7. Élimination et recyclage

Pensez à l'environnement et contribuez à un cadre de vie plus propre ! Vous pouvez contacter votre municipalité pour obtenir toutes les informations sur les possibilités d'élimination des produits mis au rebut.

7.1 Élimination



En fin de vie, ne jetez pas le produit avec les ordures ménagères, mais déposez-le dans un point de collecte désigné par le gouvernement pour qu'il soit recyclé.



L'emballage et les accessoires doivent être éliminés conformément à la réglementation environnementale en vigueur dans votre commune. Faites attention aux symboles apposés sur les différents matériaux d'emballage et, le cas échéant, mettez-les au rebut séparément. Les matériaux d'emballage sont étiquetés avec des lettres et des chiffres : 1-7 : plastique, 20-22 : papier et carton, 80-98 : matériaux composites.

7.2 Appareils électriques



Le symbole ci-contre avec la poubelle barrée indique que ce produit est soumis à la directive européenne (UE) 2012/19/EU. Cette directive stipule qu'à la fin de sa durée de vie, vous ne devez pas vous débarrasser de ce produit avec les déchets ménagers ordinaires, mais le déposer dans un point de collecte désigné par le gouvernement en vue de son recyclage.

8. Clause de non-responsabilité

Sous réserve de modifications ; les spécifications peuvent être modifiées sans justification.

DE – Benutzerhandbuch



Vorwort

Über dieses Dokument

Dieses Handbuch enthält alle Informationen für den korrekten, effizienten und sicheren Gebrauch des Produkts. Vergewissern Sie sich, dass Sie die Anweisungen in diesem Handbuch vollständig gelesen und verstanden haben, bevor Sie das Produkt installieren oder benutzen. Bewahren Sie diese Anleitung zur späteren Verwendung auf.

Originalanleitung

Diese Anleitung wurde ursprünglich in Niederländisch verfasst. Alle anderen Sprachen sind Übersetzungen der niederländischen Originalanleitung.

Service und Garantie

Wenn Sie Service oder Informationen zu Ihrem Produkt benötigen, wenden Sie sich bitte an unser Kundendienstteam unter service@kitchenbrothers.nl.

Wir gewähren auf unsere Produkte eine 2-jährige Garantie. Der Kunde muss bei Inanspruchnahme der Garantie einen Kaufnachweis vorlegen können. Produktmängel müssen uns innerhalb von 2 Jahren nach dem Kaufdatum gemeldet werden. Bitte beachten Sie, dass die Garantie nicht gilt: für Schäden, die durch unsachgemäßen Gebrauch oder Reparatur entstanden sind; für Teile, die dem Verschleiß unterliegen; für Mängel, die dem Kunden zum Zeitpunkt des Kaufs bekannt waren; für Mängel, die durch eigenes Verschulden des Kunden entstanden sind, für Schäden, die durch Dritte verursacht wurden.

Inhaltsverzeichnis

| | |
|------------------------------------|-----------|
| 1. Einleitung | 39 |
| 1.1 Bestimmungsgemäße Verwendung | 39 |
| 1.2 Produktübersicht | 39 |
| 1.3 Produktspezifikationen | 40 |
| 1.4 Inhalt der Verpackung | 40 |
| 2. Sicherheit | 40 |
| 2.1 Allgemein | 41 |
| 2.2 Personen | 41 |
| 2.3 Verwendung | 42 |
| 2.4 Elektronik | 43 |
| 3. Betriebsanleitung | 44 |
| 3.1 Montage und Installation | 44 |
| 3.2 Vor der ersten Benutzung | 45 |
| 3.3 Verwendung des Produkts | 46 |
| 4. Störungsbeseitigung | 46 |
| 5. Wartung und Reinigung | 47 |
| 6. Lagerung | 48 |
| 7. Entsorgung und Recycling | 48 |
| 7.1 Entsorgung | 48 |
| 7.2 Elektrische Geräte | 48 |
| 8. Haftungsausschluss | 48 |

1. Einleitung

Vielen Dank, dass Sie sich für ein KitchenBrothers-Produkt entschieden haben! Befolgen Sie stets die Sicherheitshinweise für einen sicheren Gebrauch.

1.1 Bestimmungsgemäße Verwendung

Ein Elektrogrill ist eine sichere und vielseitige Option für die Zubereitung von gegrilltem Essen in verschiedenen Umgebungen. Dieses Produkt kann auch in Innenräumen oder dort verwendet werden, wo offene Flammen nicht erlaubt sind. Das Produkt nutzt Strom als Energiequelle, um die zum Grillen benötigte Wärme zu erzeugen. Dies ermöglicht das Grillen, ohne auf Holzkohle oder Gas als Brennstoff angewiesen zu sein.

Der Lieferant ist von der Haftung für Verletzungen oder Schäden, die durch die Verwendung des Produkts über den bestimmungsgemäßen Gebrauch hinaus entstehen, befreit. Jegliche Änderungen am Produkt können Ihre Sicherheit und Garantie beeinträchtigen.

1.2 Produktübersicht

1. Windschutzscheibe
2. Grillplatte
3. Heizgitter
4. Heizelement
5. Hauptgehäuse
6. Fettauffangschale
7. Sockel
8. Beistelltisch
9. Bein
10. Ablage
11. Schraube
12. Mutter
13. Stromkabel

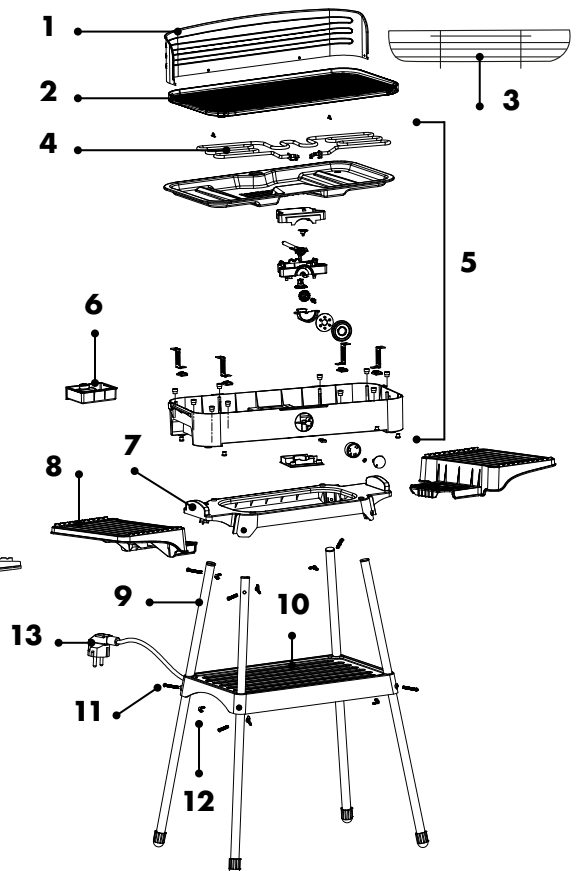
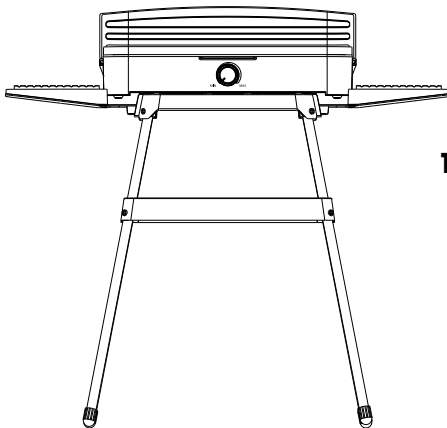

1.3 Produktspezifikationen

| | |
|-------------|-------------------|
| Abmessungen | 25 x 89 x 84,7 cm |
| Gewicht | 4,65 kg |
| Spannung | 230V AC |
| Stromstärke | 9.56A |
| Frequenz | 50/60Hz |
| Leistung | 2200W |

1.4 Inhalt der Verpackung

Überprüfen Sie bei Erhalt der Sendung, ob der Inhalt des Pakets mit dem Packzettel übereinstimmt. Informieren Sie Ihren Lieferanten, wenn Teile fehlen. Wenn das Produkt beschädigt erscheint, reklamieren Sie es sofort beim Spediteur und geben Sie dem Lieferanten eine detaillierte Beschreibung des Schadens. Bewahren Sie die beschädigten Teile und die Verpackung auf, um Ihre Reklamation zu belegen.

- 1x Benutzerhandbuch
- 1x Windschutzscheibe
- 1x Haltegitter
- 1x Sockel
- 2x Seitentisch
- 4x Bein
- 1x Ablage
- 8x Schraube
- 8x Mutter

2. Sicherheit



ACHTUNG!

Stellen Sie sicher, dass die Verpackung außerhalb der Reichweite von Kindern aufbewahrt wird. Erstickungsgefahr!



Lesen Sie das Handbuch und die Sicherheitshinweise vor dem Gebrauch sorgfältig durch. Befolgen Sie die Anweisungen und bewahren Sie das Handbuch zum späteren Nachschlagen auf. Der Lieferant ist nicht verantwortlich für die Nichtbeachtung der Sicherheitshinweise zur Verwendung und Handhabung des Produkts sowie für Sach- oder Personenschäden.

2.1 Allgemein

- Wenn Sie das Produkt zum ersten Mal benutzen, ist es wichtig, dass Sie das Handbuch und die Anweisungen sorgfältig lesen.
- Wenn das Produkt nicht funktioniert, heruntergefallen ist oder beschädigt wurde, verwenden Sie es nicht und wenden Sie sich an unseren Kundendienst.
- Überprüfen Sie vor jedem Gebrauch die Teile und das Zubehör auf Schäden oder Verschleiß (Risse/Brüche), die die Leistung beeinträchtigen könnten, und ersetzen Sie sie gegebenenfalls durch Originalteile oder vom Hersteller empfohlene Teile und Zubehör.
- Verwenden Sie kein Zubehör, das nicht vom Lieferanten angeboten wird. Sie können eine Gefahr für den Benutzer darstellen und das Produkt beschädigen.
- Verwenden Sie das Produkt nur für die in diesem Handbuch angegebenen Zwecke.
- Nehmen Sie das Produkt nicht auseinander, reparieren oder restaurieren Sie es nicht. Dies kann zu Schäden am Produkt führen. Zu Ihrer eigenen Sicherheit sollten diese Teile nur von autorisiertem Servicepersonal ausgetauscht werden. Schicken Sie das Produkt zur Reparatur immer an ein Servicezentrum, um Schäden und Verletzungen zu vermeiden.
- Seien Sie sich der Risiken und Folgen bewusst, die mit einer unsachgemäßen Verwendung des Produkts verbunden sind. Eine unsachgemäße Verwendung des Produkts kann zu Verletzungen und Schäden am Produkt führen.
- Entfernen Sie vor dem ersten Gebrauch das gesamte Verpackungsmaterial und alle Aufkleber.
- Das Gerät kann beim Einschalten heiß werden. Seien Sie vorsichtig, wenn Sie es berühren!
- Das Produkt ist für den privaten Gebrauch konzipiert und bestimmt. Verwenden Sie das Produkt nicht für gewerbliche Zwecke.
- Halten Sie das Produkt von Hitze, Räumen mit relativ hoher Temperatur und Wärmequellen wie Öfen fern.
- Stellen Sie das Gerät nicht in der Nähe von (leicht) entflammaren Materialien wie trockenem Gras, Büschen, Papier, Zeitungen, Kleidung, Handtüchern, Chemikalien usw. auf. Dies kann einen Brand verursachen!
- Bewegen Sie das Gerät nicht, wenn es eingeschaltet ist oder noch nicht abgekühlt ist.
- Aufgrund der Restwärme bleibt das Heizelement nach dem Gebrauch heiß. Berühren Sie nicht die heiße Oberfläche. Dies kann zu Verletzungen führen.
- Das Produkt und sein Zubehör sind nicht spülmaschinenfest.

2.2 Personen

- Bei Verbrennungen sofort lauwarmes Wasser über die betroffene Körperstelle laufen lassen. Nicht aufhören, die Kleidung auszuziehen, und schnell einen Arzt aufsuchen.
- Dieses Produkt sollte nicht von Kindern verwendet werden.
- Das Produkt kann von Jugendlichen über 16 Jahren verwendet werden, sofern sie angemessen beaufsichtigt und über die sichere Verwendung des Produkts informiert werden und die möglichen Gefahren verstehen.
- Dieses Produkt sollte nicht von Personen mit körperlichen oder geistigen Behinderungen verwendet werden.

- Bewahren Sie das Gerät und das Kabel außerhalb der Reichweite von Kindern und (Haus-)Tieren auf.
- Erlauben Sie niemandem, sich gegen das Gerät zu lehnen oder auf das Gerät zu klettern, um Verletzungen und Schäden am Gerät zu vermeiden.

2.3 Verwendung

- Um Verletzungen zu vermeiden, lassen Sie das Gerät niemals unbeaufsichtigt, wenn es eingeschaltet ist und noch nicht abgekühlt ist.
- Das Gerät wird heiß, wenn es eingeschaltet ist. Berühren Sie nicht die heißen Oberflächen. Verwenden Sie das Produkt nicht, wenn Sie (un)empfindlich gegen Hitze sind.
- Stellen Sie das Produkt immer auf eine ebene, stabile und nicht brennbare Fläche.
- Verwenden Sie das Gerät nicht in der Nähe von hitzeempfindlichen Gegenständen oder Oberflächen. Stellen Sie das Gerät mindestens 30 cm von Wänden und anderen Gegenständen entfernt auf, wenn es eingeschaltet ist.
- Das Gerät ist nicht zum Trocknen oder Erhitzen von Gegenständen bestimmt.
- Warten Sie, bis das Produkt vollständig abgekühlt ist, bevor Sie es reinigen.
- Verwenden Sie das Gerät nicht in der Nähe einer Badewanne, einer Dusche, eines Schwimmbeckens oder einer mit Wasser gefüllten (Wasch-)Wanne. Berühren Sie das Gerät und das Netzkabel nicht mit nassen Händen, um Verletzungen und Schäden am Gerät zu vermeiden. Wenn Wasser in oder auf das Gerät gelangt, schalten Sie das Gerät sofort aus und wenden Sie sich an unseren Kundendienst.
- Verwenden Sie das Gerät nicht bei Regen. Dies kann zu Schäden am Gerät und zu Verletzungen führen.
- Verwenden Sie das Produkt nicht als Heizgerät. Dafür ist das Produkt nicht vorgesehen. Eine längere Verwendung des Produkts kann zu Schäden am Produkt führen.
- Verwenden Sie keine Holzkohle, Briketts oder andere feste/flüssige Brennstoffe. Dies kann ein Feuer verursachen. Ein Brand kann das Gerät beschädigen und zu Verletzungen führen.
- Verwenden Sie das Gerät nicht ohne die Tropfschale. Ohne die Tropfschale besteht die Gefahr, dass heiße Fettreste auf die Oberfläche gelangen. Dadurch kann die Oberfläche beschädigt werden, z. B. durch Fettflecken, und es kann zu Unfällen kommen.
- Verwenden Sie keine Kochsprays aus der Dose auf der Antihafbeschichtung. Die Chemikalien, die den Sprühnebel aus der Dose austreten lassen, können die Oberfläche der Platten beschädigen und ihre Wirksamkeit verringern. Dies kann zu Schäden am Produkt führen.
- Legen Sie keine Metallgegenstände wie Messer, Gabeln, Löffel und Deckel auf das Gerät, diese können heiß werden. Seien Sie also vorsichtig, wenn Sie diese Gegenstände berühren.
- Decken Sie das Gerät niemals mit Alufolie, Tellern oder anderen Gegenständen ab. Die aufgestaute Hitze kann das Gerät beschädigen und einen Brand verursachen.
- Achten Sie darauf, dass die Grillplatte nicht mit der Heizspirale in Berührung kommt.
- Füllen Sie das Gerät niemals mit Wasser.

- Wenn Sie das Produkt zum ersten Mal benutzen, können Sie einen deutlichen Geruch oder leichten Rauch wahrnehmen. Das ist normal und verschwindet nach einigen Anwendungen. Sorgen Sie für gute Belüftung.

2.4 Elektronik

- Vergewissern Sie sich vor dem Anschließen des Geräts, dass die auf dem Typenschild angegebene Netzspannung mit der Ihres Stromnetzes übereinstimmt.
- Achten Sie darauf, dass das Gerät nicht mit Wasser in Berührung kommt. Falls doch Wasser in oder auf das Gerät gelangt, berühren Sie es nicht, ziehen Sie den Netzstecker und wenden Sie sich an unseren Kundendienst.
- Bewegen Sie das Gerät nicht, indem Sie am Kabel ziehen oder das Kabel verdrehen.
- Ziehen Sie nicht am Netzkabel, um das Gerät vom Stromnetz zu trennen. Dies kann zu Bränden oder Stromschlägen führen.
- Wenn schwarzer Rauch aus dem Produkt austritt, ziehen Sie sofort den Netzstecker. Warten Sie, bis der Rauch verschwunden ist, bevor Sie den Inhalt des Geräts entfernen und unseren Kundendienst kontaktieren.
- Wenn der Strom während des Gebrauchs ausfällt, schalten Sie das Produkt sofort aus und ziehen Sie den Netzstecker.
- Wenn die Oberfläche des Geräts Risse aufweist, schalten Sie das Gerät aus, um einen Stromschlag zu vermeiden.
- Überprüfen Sie das Netzkabel und den Stecker regelmäßig auf Anzeichen von Beschädigung oder Abnutzung. Sollte dies der Fall sein, verwenden Sie das Gerät nicht und lassen Sie das Netzkabel und/oder den Stecker durch autorisiertes Servicepersonal ersetzen oder reparieren.
- Um einen elektrischen Schlag zu vermeiden, verwenden Sie das Gerät nicht, wenn Sie vermuten, dass das Netzkabel oder der Netzstecker beschädigt ist. Ein beschädigtes Netzkabel oder ein beschädigter Stecker sollte von einem Fachmann (einem autorisierten Händler) repariert oder ersetzt werden.
- Ziehen Sie den Netzstecker und schalten Sie das Gerät aus, wenn Sie es nicht benutzen und bevor Sie das Gerät reinigen.
- Verwenden und lagern Sie das Gerät so, dass die Kabel nicht beschädigt werden können.
- Verwenden Sie nur den vom Lieferanten gelieferten Adapter und/oder das Zubehör, um Überhitzung, Explosionen, elektrischen Schlag, Feuer, andere Schäden und Verletzungen zu vermeiden.
- Das Gerät darf nur an eine geerdete 230V~ Steckdose angeschlossen werden.
- Lassen Sie das Gerät nicht unbeaufsichtigt, wenn Sie es benutzen. Wenn Sie das Gerät über einen längeren Zeitraum nicht benutzen, schalten Sie es aus und ziehen Sie den Netzstecker.
- Lassen Sie das/die Kabel nicht über die Kante eines Tisches oder einer Arbeitsplatte hängen.
- Verlegen Sie das/die Kabel nicht auf heißen Oberflächen oder in der Nähe von Öl.
- Verlegen Sie das/die Kabel nicht unter Teppichen oder Decken. Achten Sie darauf, dass das Kabel niemals auf einem Gehweg liegt.

- Achten Sie darauf, dass Sie nicht über das/die Kabel stolpern und dass das/die Kabel nicht geknickt, verdreht oder eingeklemmt sind.
- Sollte das System, das die interne Temperatur kontrolliert, ausfallen, wird der Überhitzungsschutz automatisch aktiviert und das Gerät funktioniert nicht mehr. Ziehen Sie den Netzstecker, lassen Sie das Gerät vollständig abkühlen und starten Sie es neu.
- Das Gerät ist nicht für den Betrieb über eine externe Zeitschaltuhr oder eine separate Fernbedienung geeignet.
- Schalten Sie das Gerät aus und ziehen Sie den Netzstecker, wenn Sie das Gerät nicht benutzen oder reinigen. Lassen Sie das Gerät vollständig abkühlen, bevor Sie es reinigen.
- Öffnen Sie niemals das Gehäuse des Geräts. Im Inneren des Geräts befinden sich keine vom Benutzer zu wartende Elemente. Wenn das Gehäuse des Geräts entfernt wird, besteht die Gefahr eines tödlichen Stromschlags.
- Verwenden Sie nur ein Verlängerungskabel, von dem Sie sicher sind, dass es keine Mängel aufweist. Schließen Sie nicht mehrere Verlängerungskabel aneinander an.
- Schließen Sie das Produkt bei Verwendung im Freien an eine Steckdose mit einem Fehlerstromschutzschalter mit einem Auslösestrom von nicht mehr als 30 mA im Stromkreis an. Fragen Sie Ihren Elektriker um Rat.

3. Betriebsanleitung

3.1 Montage und Installation

Zusammenbau des Produkts (Tischgerät)

1. Stellen Sie das Hauptgehäuse auf eine trockene, ebene Fläche.
2. Legen Sie die Grillplatte so auf das Hauptgehäuse, dass beide Abflüsse vertikal ausgerichtet sind.
3. Prüfen Sie, ob die Grillplatte sicher am Hauptgehäuse befestigt ist.

Montage der Windschutzscheibe (Außeneinsatz)

Wenn Sie das Produkt im Freien verwenden möchten, empfiehlt es sich, den Windschutz anzubringen:

1. Legen Sie die seitlichen Enden der Windschutzscheibe auf die linke und rechte Seite des Hauptkörpers.
2. Drücken Sie die Rückwand der Windschutzscheibe von oben in die beiden Windschutzscheibenhalterungen an der Rückwand des Hauptkörpers.

Standardbefestigung (stehende Verwendung)

Sie können dieses Produkt direkt auf einem Tisch verwenden oder es auf den Ständer stellen. Der Ständer wird wie folgt zusammengebaut:

1. Führen Sie einen der Schenkel von unten durch eines der Löcher an den Ecken des Brettes.
2. Schieben Sie das Bein nach oben, bis die Löcher in der Platte und das Bein vertikal ausgerichtet sind.
3. Führen Sie eine Schraube von vorne durch die Bohrung ein.

4. Sichern Sie die Schraube, indem Sie eine Flügelmutter darauf schrauben.
5. Montieren Sie die anderen drei Beine auf die gleiche Weise.
6. Setzen Sie den ovalen Sockel von oben auf die vier Beine, so dass die Löcher in den Beinen und dem Sockel vertikal ausgerichtet sind.
7. Stecken Sie eine Schraube von vorne durch die Bohrung.
8. Sichern Sie die Schraube, indem Sie eine Flügelmutter darauf schrauben.
9. Führen Sie die gleichen Schritte für die anderen drei Beine durch.
10. Setzen Sie die Seitentische auf die beiden Seiten des Hauptgehäuses.
11. Setzen Sie das Hauptgehäuse auf den Ständer.
12. Achten Sie darauf, dass das Hauptgehäuse in den Ständer einrastet.

3.2 Vor der ersten Benutzung

1. Entfernen Sie alle Reste der Verpackung.
2. Montieren Sie das Produkt wie in Kapitel 3.1 „Montage und Installation“ beschrieben.
3. Reinigen Sie das Produkt, wie in Kapitel 5 „Wartung und Reinigung“ beschrieben.
4. Stellen Sie das Gerät an einem geeigneten Ort auf einer ebenen, stabilen und feuerfesten Oberfläche auf.
5. Drehen Sie den Thermostatkopf auf die Position „MIN“.
6. Schließen Sie das Gerät an eine geerdete Steckdose an.
7. Drehen Sie den Thermostatkopf auf die Position „MAX“.
8. Lassen Sie das Produkt 10-15 Minuten auf der höchsten Temperaturstufe aufheizen.
9. Drehen Sie den Thermostatkopf auf die Position „MIN“.
10. Ziehen Sie den Netzstecker, um das Gerät auszuschalten.
11. Lassen Sie das Produkt abkühlen.
12. Wiederholen Sie die Schritte 6 bis 10. Das Produkt ist dann einsatzbereit.



HINWEIS

- ◇ Bei der ersten Verwendung des Produkts kann ein deutlicher Geruch oder leichter Rauch entstehen. Dies ist normal und verschwindet nach einigen Anwendungen. Sorgen Sie für gute Belüftung.
- ◇ Dieses Produkt enthält einen Schneidthermostat. Beim ersten Gebrauch schaltet er sich nach den ersten 4 Minuten automatisch ab.
- ◇ Wenn die Temperatur auf 240°C ansteigt, wird der Thermostat deaktiviert und die Temperatur sinkt langsam auf etwa 200°C.
- ◇ Wenn die Temperatur auf 200°C gesunken ist, wird der Thermostat wieder aktiviert und die Temperatur steigt langsam auf ca. 240°C an.

3.3 Verwendung des Produkts

1. Reinigen Sie das Produkt wie in Abschnitt 5 „Wartung und Reinigung“ beschrieben.
2. Stellen Sie das Gerät auf eine ebene, stabile, feuerfeste Oberfläche an einem geeigneten Ort.
3. Drehen Sie den Thermostatknopf auf die Position „MIN“.
4. Schließen Sie das Gerät an eine geerdete Steckdose an.
5. Drehen Sie den Thermostatknopf auf die Position „MAX“.
6. Die rote und die blaue Leuchte blinken, um anzuzeigen, dass sich das Gerät aufheizt. Dann leuchtet das blaue Licht weiter, um anzuzeigen, dass die gewählte Temperatur erreicht wurde. Die Lichter blinken erneut, wenn das Produkt erneut erhitzt werden muss. Die besten Ergebnisse erzielen Sie, wenn Sie das Gerät 10 bis 15 Minuten aufwärmen lassen, bevor Sie das Grillgut auf die Grillplatte legen.
7. Legen Sie das zu grillende Lebensmittel auf die Grillplatte.
8. Wenn Sie die Temperatur senken müssen, z. B. für empfindliche Lebensmittel wie Fisch oder Pilze, drehen Sie den Thermostatknopf nach links.
9. Wenn Sie mit dem Grillen fertig sind, drehen Sie den Thermostatknopf auf „MIN“.
10. Nehmen Sie die Lebensmittel vom Grill.
11. Ziehen Sie den Netzstecker und schalten Sie das Gerät aus.
12. Lassen Sie das Gerät vollständig abkühlen.

HINWEIS

- ◇ Legen Sie keine gefrorenen Lebensmittel auf die Grillplatte. Der Temperaturunterschied kann zu einer kurzfristigen Verformung der Grillplatte führen. Tauen Sie gefrorene Lebensmittel zuerst mindestens auf Kühlschranktemperatur auf, bevor Sie sie auf die Grillplatte legen.

4. Störungsbeseitigung

Wenn die folgenden Probleme bei der Verwendung des Produkts auftreten, finden Sie in der nachstehenden Tabelle eine Lösung. Wenn die Probleme mit diesen Optionen nicht gelöst werden können, wenden Sie sich bitte an unseren Kundendienst.

| Problem | Ursache | Lösung |
|----------------------------|---|---|
| Das Gerät heizt nicht auf. | Das Gerät ist nicht an das Stromnetz angeschlossen. | Stecken Sie den Stecker in eine geerdete Steckdose. |
| | Der Thermostat ist auf „MIN“ eingestellt. | Drehen Sie den Thermostatknopf nach rechts. |

| | | |
|---|---|---|
| Das Gerät schaltet sich von selbst aus. | Wenn die gewählte Temperatur erreicht ist, schaltet sich der Thermostat automatisch aus. Ursache | Wenn die gewünschte Temperatur erreicht ist, brauchen Sie nichts weiter zu tun. Das Gerät heizt automatisch wieder auf, wenn die Temperatur unter die gewählte Einstellung fällt. |
| | | Wenn Sie eine höhere Temperatur wünschen, drehen Sie den Thermostatknopf nach rechts, um eine höhere Temperatur einzustellen. |

5. Wartung und Reinigung



VORSICHT!

- ◇ Verwenden Sie keine scheuernden oder aggressiven Reinigungsmittel oder Reinigungsutensilien aus Metall wie Messer, harte Schaber und dergleichen.
 - ◇ Geben Sie keine Teile des Produkts in die Spülmaschine.
 - ◇ Tauchen Sie das Gerät nicht in Flüssigkeiten ein und verwenden Sie keinen Dampfreiniger, um es zu reinigen.
1. Ziehen Sie den Netzstecker, bevor Sie das Gerät reinigen.
 2. Lassen Sie das Gerät vollständig abkühlen.
 3. Leeren Sie die Fettauffangwanne.
 4. Entfernen Sie ggf. die Windschutzscheibe.
 5. Entfernen Sie die Grillplatte.
 6. Wischen Sie das Heizelement mit einem trockenen Tuch ab.
 7. Wischen Sie die Außenseite der Grillplatte mit einem feuchten Tuch und einem milden Reinigungsmittel ab.
 8. Reinigen Sie die Grillplatte, die Fettauffangschale und die Windschutzscheibe mit Wasser und einem milden Reinigungsmittel.
 9. Reiben Sie sie gut mit einem feuchten Tuch ab, um das gesamte Reinigungsmittel von den Oberflächen zu entfernen.
 10. Lassen Sie alle Teile vollständig trocknen.

6. Lagerung

Lagern Sie das Produkt in geschlossenen Räumen. Lagern Sie das Produkt an einem sauberen und trockenen Ort und vermeiden Sie extrem hohe oder niedrige Temperaturen. Lagern Sie das Produkt im zusammengebauten Zustand, um die Heizspirale vor Beschädigungen zu schützen.

7. Entsorgung und Recycling

Denken Sie an die Umwelt und tragen Sie zu einem sauberen Lebensraum bei! Sie können sich an Ihre Gemeinde wenden, um alle Informationen über die Entsorgungsmöglichkeiten für ausrangierte Produkte zu erhalten.

7.1 Entsorgung



Entsorgen Sie das Produkt am Ende seiner Lebensdauer nicht mit dem normalen Hausmüll, sondern geben Sie es bei einer staatlich ausgewiesenen Sammelstelle zum Recycling ab.



Entsorgen Sie die Verpackung und das Zubehör gemäß den in Ihrer Gemeinde geltenden Umweltvorschriften. Achten Sie auf die Symbole auf den verschiedenen Verpackungsmaterialien und entsorgen Sie diese - falls erforderlich - getrennt. Die Verpackungsmaterialien sind mit Buchstaben und Zahlen gekennzeichnet: 1-7: Kunststoff, 20-22: Papier und Pappe, 80-98: Verbundstoffe.

7.2 Elektrische Geräte



Das nebenstehende Symbol mit der durchgestrichenen Mülltonne weist darauf hin, dass dieses Produkt der Europäischen Richtlinie (EU) 2012/19/EU unterliegt. Diese Richtlinie besagt, dass Sie dieses Produkt am Ende seiner Lebensdauer nicht mit dem normalen Hausmüll entsorgen dürfen, sondern es bei einer staatlich ausgewiesenen Sammelstelle zum Recycling abgeben müssen.

8. Haftungsausschluss

Änderungen vorbehalten; Spezifikationen können ohne Angabe von Gründen angepasst werden.

KB1004014

