

Sophitech

FLEXIBLE CORDLESS VACUUM CLEANER



POWERFUL SUCTION
FOR A CLEANER HOME

Contents



Important Safety Instructions	1
Parameter	3
Product Parts List	3
Overview	4
Assembling	4
Assembling	5
Screen display operation	6
Cleaning & Maintaining	7
Wall Mounting	8
Charging	9
Troubleshooting	10

Important Safety Instructions

Before using this appliance read all instructions and cautionary markings in this manual and on the appliance.

When using an electrical appliance, basic precautions should always be followed, including the following:

⚠ WARNING

If you encounter any problems during use, please contact this email. We will provide you with the best service.

These warnings apply to the appliance, and also where applicable, to all tools, accessories, chargers or mains adaptors.

TO REDUCE THE RISK OF FIRE, ELECTRIC SHOCK, OR INJURY:

- Prevent unintentional starting. Ensure the switch is in the off position before picking up or carrying the appliance.
- Check that the voltage indicated on the rating plate corresponds with that of the local network before connecting the appliance to the mains power supply.
- Children aged from 8 years and people with reduced physical, sensory or mental capabilities or lack of experience and Knowledge can use this appliance, only if they have been given supervision or instruction concerning use of the appliance in a safe way and understand the hazards involved.
- Children should be supervised to ensure that they do not play with the appliance. Unless they are older than 8 and supervised, children should not perform cleaning or user maintenance.
- Do not use the appliance for anything other than its intended use.
- This appliance should not be operated by means of an external timer or separate remote control system.
- This appliance is intended for domestic use only. It should not be used for commercial purposes.
- Carrying the appliance with your finger on the switch or energizing appliance that has the switch on invites accidents.
- Do not touch nozzle when the vacuum cleaner is on. Danger.
- Do not put any object into openings. Do not use with any openings blocked; keep free of dust, lint, hair and anything that may reduce air flow.
- Do not use outdoors or on wet surfaces.
- Do not operate the vacuum cleaner or charger if it has been damaged in any way. If vacuum cleaner is not working as it should, has been dropped, damaged, left outdoors, or dropped into water, contact the Customer Service at
- To avoid excessive heat and damage to the unit or battery, the vacuum cleaner will not operate while charging.
- Do not allow to be used as a toy. Close attention is necessary when used by or near children.
- Use only as described in this manual. Use only manufacturer's recommended attachments.
- Do not pull or carry the charger by cord, use cord as a handle, close a door on cord, or pull cord around sharp edges or corners.
- Do not run appliance over cord. Keep cord away from heated surfaces.
- This charger is not intended for use by travelers.
- Do not use extension cords or outlets with inadequate current carrying capacity for the charger.
- Do not unplug by pulling on cord. To unplug, grasp the plug, not the cord.

Important Safety Instructions

- To unplug, grasp the plug, not the cord.
- Do not handle charger or vacuum cleaner with wet hands.
- Use appliances only with specifically designated battery packs.
- Use of any other battery packs may create a risk of injury and fire.
- Do not mutilate or incinerate batteries. They become dangerous at high temperatures.
- Liquid ejected from the battery may cause irritation or burns. If the liquid gets on the skin, (1) seek medical attention, (2) wash quickly with soap and water, and (3) neutralize with a mild acid such as lemon juice or vinegar. If the liquid gets into the eyes, flush them immediately with clean water for a minimum of 10 minutes.
- When battery pack is not in use, keep it away from other metal objects, like paper clips, coins, keys, nails screws or other small metal objects that can make a connection from one terminal to another. Shorting the battery terminals together may cause burns or a fire.
- This product is functioning at temperature range within 40°F - 104°F.
- Do not use a battery pack or appliance that is damaged or modified. Damaged or modified batteries may exhibit unpredictable behavior resulting in fire, explosion or risk of injury.
- Do not expose a battery pack or appliance to fire or excessive temperature. Exposure to fire or temperature above 266°F may cause explosion.
- Follow all charging instructions and do not charge the battery pack or appliance outside of the temperature range specified in the instructions. Charging improperly or at temperatures outside of the specified range may damage the battery and increase the risk of fire.
- Have servicing performed by a qualified repair person using only identical replacement parts. This will ensure that the safety of the product is maintained.
- Do not modify or attempt to repair the appliance or the battery pack except as indicated in the instructions for use and care.
- The terminals on both the vacuum cleaner and battery should be kept free and clean of objects. Do not insert metal objects inside the terminals.
- This vacuum cleaner creates suction. Keep hair, loose clothing, fingers, and all parts of body away from openings and moving parts.
- Do not pick up anything that is burning or smoking, such as cigarettes, matches, or hot ashes.
- Do not use without filters in place.
- Use extra care when cleaning stairs.
- Do not use to pick up flammable or combustible liquids, such as gasoline, or use in areas where they may be present.
- Store vacuum cleaner and charger indoors in a cool, dry area.
- To avoid electric shock and/or cleaner damage, do not expose to weather elements.
- Keep your work area well lit. Unplug electrical appliances before vacuuming them.
- Overcharging, short circuiting, reverse charging, mutilating or incinerating the cells and the batteries must be avoided. If a cell or a battery has leaked or vented, it should be replaced immediately using protective gloves. If and when necessary, these cells or batteries must be replaced with identical new ones from the same manufacturer. If a cell or a battery to be replaced is connected with other cells or batteries in series, it is recommended that the other cells or batteries be replaced with new ones at the same time.
- Reverse polarity installation of the cell or the battery in the end product must be avoided.
- Do not incinerate this appliance even if it is severely damaged.
- Contact local waste facility before discarding in trash.

Important Safety Instructions

- The appliance is not to be used by persons (including children) with reduced physical, sensory or mental capabilities, or lack of experience and knowledge, unless they have been given supervision or instruction.
 - Children being supervised not to play with the appliance.
 - The appliance is only to be used with the unit provided.

This appliance contains batteries that are non-replaceable

WARNING: For the purposes of recharging the battery, only use the detachable supply unit provided with this appliance.

- The battery must be removed from the appliance before it is scrapped.
- The appliance must be disconnected from the supply mains when removing the battery.
- The battery is to be disposed of safely.

Parameter

Item	Cordless Stick Vacuum Cleaner	Model No.	P2 PRO
Input	100 - 240~	Power	380W
Output	30VDC, 500mA	Battery Capacity	2500mAh

Product Parts List

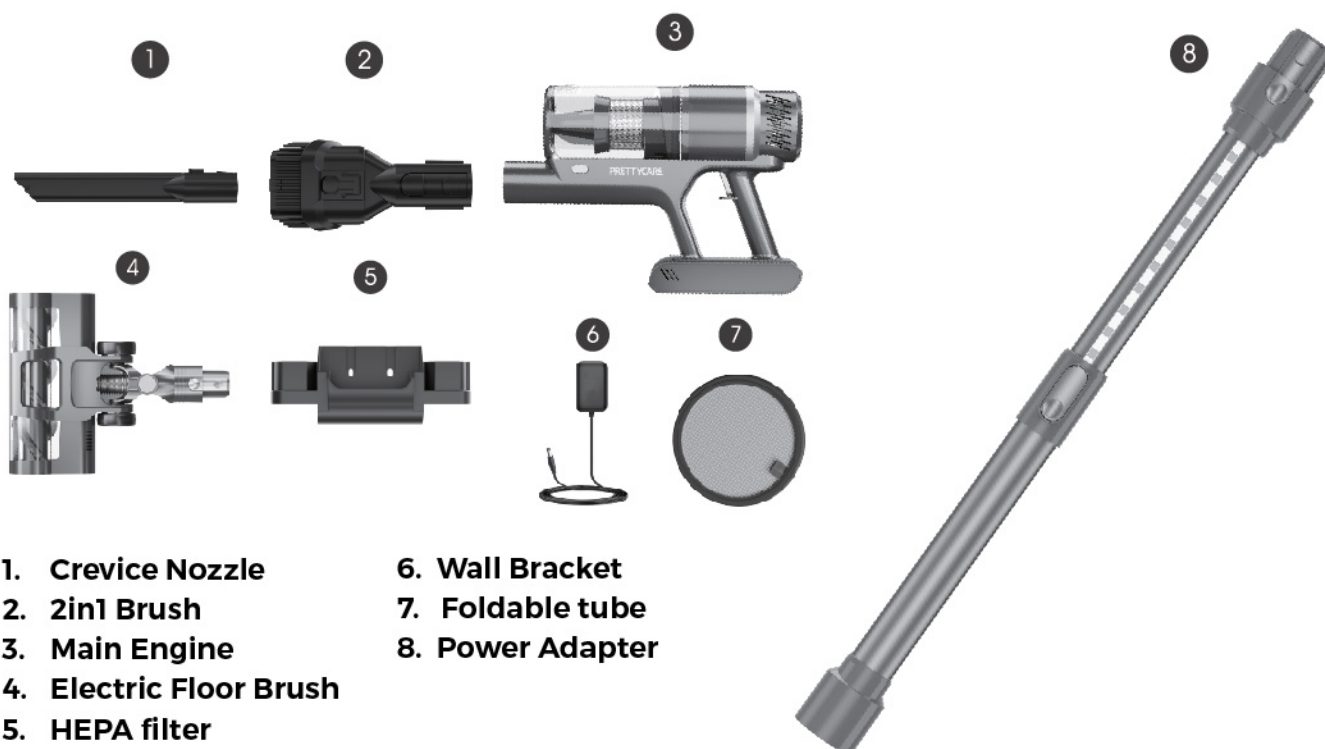

1. Crevice Nozzle
2. 2in1 Brush
3. Main Engine
4. Electric Floor Brush
5. HEPA filter
6. Wall Bracket
7. Foldable tube
8. Power Adapter

Overview

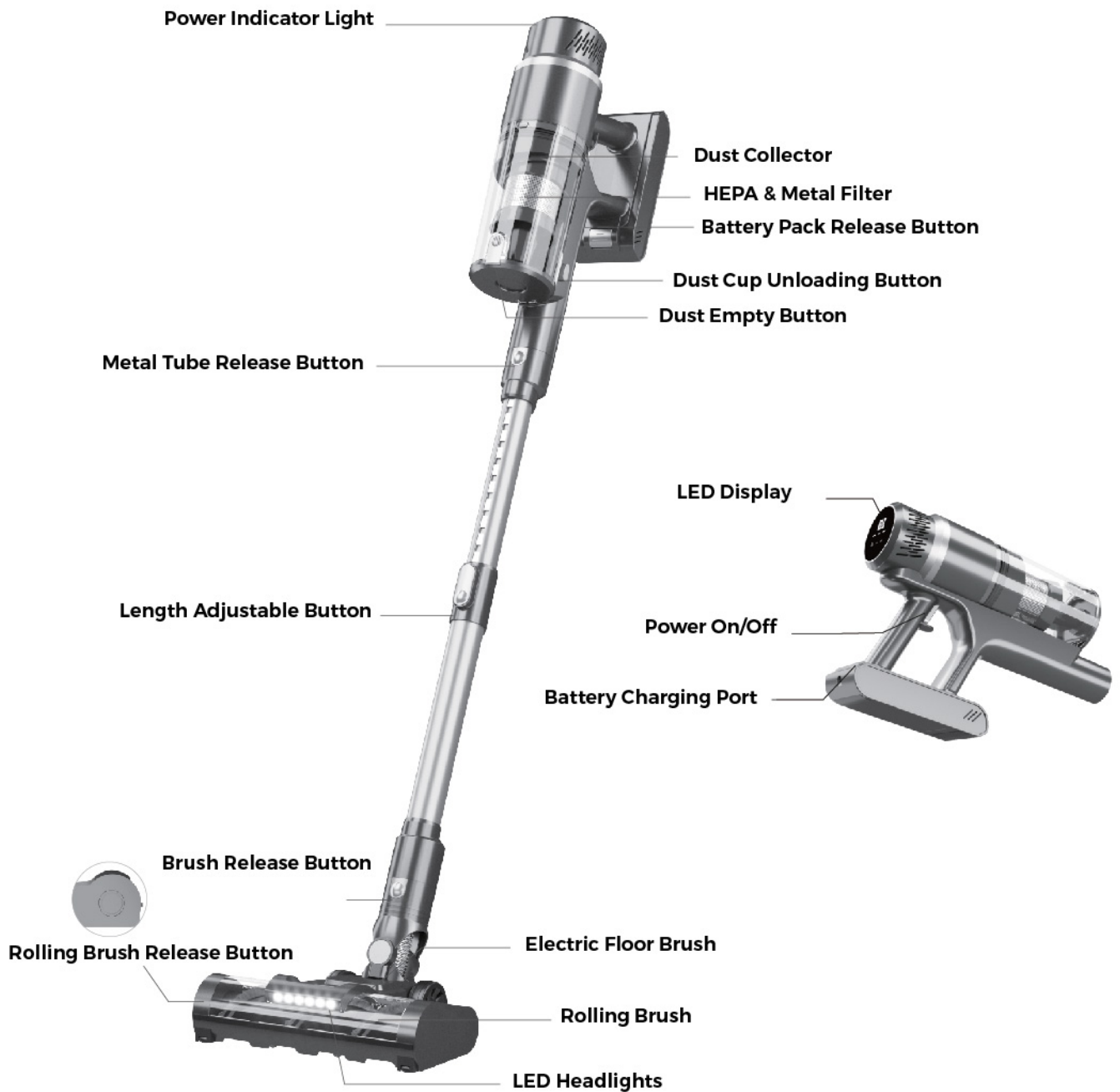

Assembling



- Attach different accessories for different tasks as illustrated.
- Install vacuum cleaner in the right direction to avoid airflow issues or not working.



Assembling



Screen Display Operation



Based on the total voltage, increase the SOC algorithm, the power display is 0-100 every 5% (0, 5, 10, 15, 100).

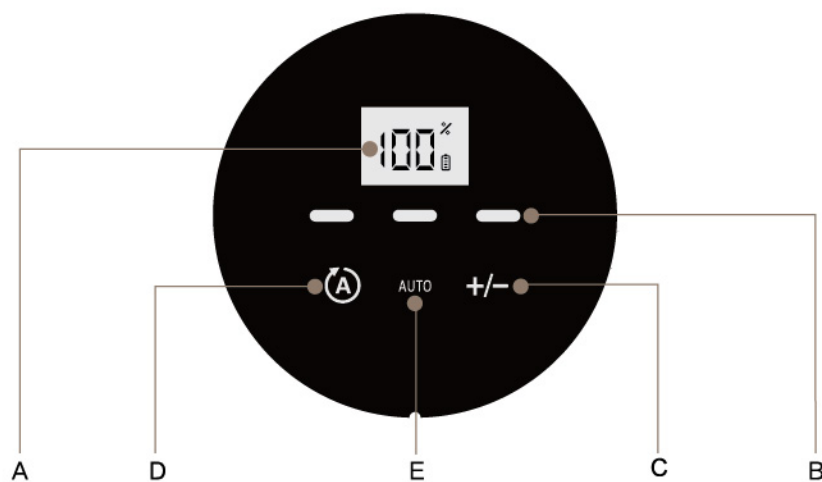

A: Remaining battery power
B: Level 1-3 suction indicator light
C: 1-3 level suction adjustment button

D: Auto Mode button
E: Auto Mode Indicator



After plugging in the charger, the "🔋" will flash. The three suction indicator light will be blue and flash in sequence.



When the battery level is <10%, the "🔋" will flash.

Screen Display Operation



Based on the total voltage, increase the SOC algorithm, the power display is 0-100 every 5% (0, 5, 10, 15, 100).



Click "A" and the suction mode will switch to automatic mode. The "Auto" indicator light on the display will light up. At the same time all suction indicator light will light up in blue.



Press the button on the handle and enable the default automatic mode, the vacuum cleaner adjusts the suction power according to the degree of dirt on the ground.



Press the "+/-" on the touchscreens in sequence to switch to "low", "medium" and "high" suction level, the suction indicator light turns white, and the current suction level is displayed as "-", "--" and "---".



When the red signal light " --- " flashes, it means that the roller brush is blocked. And the remaining battery power display will change to "F3". Please clean the foreign matter inside the roller brush and dustcup.

Cleaning & Maintaining

Dust Cup Cleaning



1 Press the dust collector release button to empty.



2 Press and hold the dust cup release button and lift the dust cup.



3 Remove the filter cotton.



4 Take over the HEPA filter and metal filter from dust cup.



5 Clean the dust cup by using a damp cloth with a mild detergent.



6 Air Dry before placing back in the vacuum cleaner.

Warnings:

It is suggested to replace the HEPA filter around 3- month of use. Do not wash the HEPA with water, otherwise the suction power will be greatly weakened.

Cleaning & Maintaining



Make sure the power is off.
Do not use sharp tools when cleaning the rolling brush to avoid damage.

Clean the Rolling Brushes



1 Press the rolling brush release button and open it up.



2 Take out the rolling brush.



3 Remove the cords and hairs on it.

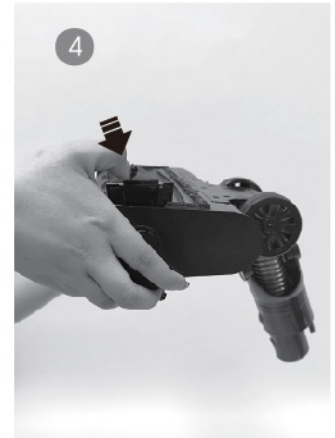

4 Putting the brush back and fix it in position.

Wall Mounting

1



Measure the distance between the bracket holes first.

2



Drill two holes as measured width, secure the backplate using the appropriate fixings.

3



Align the vacuum cleaner and the two suction heads with the card holes of the bracket, and hang them.



The package contains adhesive pads that can be used to install the bracket, but it is recommended to use screws to fix it more firmly.

Charging

Whole Machine Charging



Unplug power adapter when fully charged.
The battery is charged separately without indicator lights.

Troubleshooting



If it still doesn't work with the following solutions, please contact us.



info@sophitech.nl

Problem	Solution
Vaccum cleaner doesn't work	Make sure cleaner is fully powered.
	Push charger securely into electrical outlet, try another outlet or check circuit breaker.
	Product suction is blocked, clean up the suction inlet.
Cleaning indicator lights are not lit while charging	Make sure charger is securely inserted into electrical outlet.
	Make sure charging plug is securely inserted into handle.
	Indicator lights stop blinking when fully charged.
Not enough suction power	Empty dust cup and clean or change filters. Refer to maintenance instructions.
	Make sure cleaner is fully powered.
	Remove clogs that restrict the airflow.
Motor has strange sound when working	Clean up the blockage.
	If it doesn't work, please contact us.
Brushroll will not turn	Clean up all hair on the brush.

Inhoud



Belangrijke veiligheidsinstructies	1
Parameters	3
Lijst met productonderdelen	3
Overzicht	4
Montage	4
Montage	5
Schereweergave bediening	6
Reinigen en onderhouden	7
Muurbevestiging	8
Opladen	9
Probleemoplossing	10

Belangrijke Veiligheidsinstructies

Lees alle instructies en waarschuwingen in deze handleiding en op het apparaat voordat u het gebruikt.

Bij het gebruik van een elektrisch apparaat moeten altijd de volgende basisvoorzorgen in acht worden genomen:

⚠ WAARSCHUWING

Als u problemen ondervindt tijdens het gebruik, neem dan contact met ons op. Wij bieden u de beste service.

Deze waarschuwingen gelden voor het apparaat en, indien van toepassing, voor alle gereedschappen, accessoires, opladers of netstroomadapters.

OM HET RISICO OP BRAND, ELEKTRISCHE SCHOKKEN OF LETSEL TE VERKLEINEN:

- Voorkom onbedoeld starten. Zorg ervoor dat de schakelaar in de uit-stand staat voordat u het apparaat oppakt of verplaatst.
- Controleer of de spanning aangegeven op het typeplaatje overeenkomt met die van het lokale stroomnet voordat u het apparaat aansluit op het elektriciteitsnet.
- Kinderen van 8 jaar en ouder en personen met beperkte fysieke, zintuiglijke of mentale vermogens, of een gebrek aan ervaring en kennis, mogen dit apparaat alleen gebruiken onder toezicht of na instructie over veilig gebruik en als zij de risico's begrijpen.
- Kinderen moeten worden begeleid om ervoor te zorgen dat zij niet met het apparaat spelen, tenzij zij ouder zijn dan 8 jaar en onder toezicht staan.
- Gebruik het apparaat alleen voor het beoogde doel.
- Dit apparaat mag niet worden bediend met een externe timer of een apart bedieningssysteem op afstand.
- Dit apparaat is alleen bedoeld voor huishoudelijk gebruik. Het mag niet worden gebruikt voor commerciële doeleinden.
- Het apparaat dragen terwijl uw vinger op de schakelaar staat of het apparaat inschakelen terwijl de schakelaar aanstaat, kan ongelukken veroorzaken.
- Raak het mondstuk niet aan wanneer de stofzuiger is ingeschakeld.
- Stop geen voorwerpen in de openingen. Gebruik het apparaat niet als openingen geblokkeerd zijn; houd openingen vrij van stof, pluïsjes, haren en andere materialen die de luchtstroom kunnen verminderen.
- Gebruik het apparaat niet buiten of op natte oppervlakken.
- Gebruik de stofzuiger of oplader niet als deze op enige manier is beschadigd. Als de stofzuiger niet naar behoren werkt, is gevallen, beschadigd, buiten is achtergelaten of in water is gevallen, neem dan contact op met de klantenservice.
- Om oververhitting en schade aan het apparaat of de batterij te voorkomen, werkt de stofzuiger niet tijdens het opladen.
- Laat het apparaat niet als speelgoed gebruiken. Zorg voor nauwlettend toezicht bij gebruik door of in de buurt van kinderen.
- Gebruik het apparaat alleen zoals beschreven in deze handleiding. Gebruik alleen de aanbevolen accessoires van de fabrikant.
- Trek of draag de oplader niet aan het snoer, gebruik het snoer niet als handvat, sluit geen deur op het snoer en trek het snoer niet langs scherpe randen of hoeken.
- Laat het snoer niet onder het apparaat lopen. Houd het snoer uit de buurt van hete oppervlakken.

Belangrijke Veiligheidsinstructies

- Deze oplader is niet bedoeld voor gebruik door reizigers.
- Gebruik geen verlengsnoeren of stopcontacten met onvoldoende stroomcapaciteit voor de oplader.
- Trek de stekker niet uit door aan het snoer te trekken. Pak de stekker vast om deze uit het stopcontact te verwijderen, niet het snoer.
- Raak de oplader of stofzuiger niet aan met natte handen.
- Gebruik alleen apparaten met specifiek aangewezen batterijpacks.
- Het gebruik van andere batterijpacks kan leiden tot risico op letsel en brand.
- Vernietig of verbrand batterijen niet. Ze worden gevaarlijk bij hoge temperaturen.
- Vloeistof die uit de batterij vrijkomt, kan irritatie of brandwonden veroorzaken. Als de vloeistof op de huid komt: zoek medische hulp, was grondig met zeep en water, en neutraliseer met een milde zuurstofbron zoals citroensap of azijn.
-
- Als de vloeistof in de ogen komt, spoel onmiddellijk met schoon water gedurende minimaal 10 minuten.
- Wanneer de batterij niet in gebruik is, bewaar deze uit de buurt van metalen voorwerpen zoals paperclips, munten, sleutels, schroeven of andere kleine voorwerpen die kortsluiting kunnen veroorzaken. Dit kan brandwonden of brand veroorzaken.
- Dit product werkt bij temperaturen tussen 4°C en 40°C.
- Gebruik geen batterijpack of apparaat dat beschadigd of aangepast is. Beschadigde batterijen kunnen onvoorspelbaar gedrag vertonen zoals brand, explosie of letsel.
- Stel een batterijpack of apparaat niet bloot aan vuur of overmatige hitte. Blootstelling aan temperaturen boven 130°C kan leiden tot explosie.
- Volg alle oplaadinstructies en laad de batterij niet op buiten het aanbevolen temperatuurbereik. Verkeerd opladen of opladen bij verkeerde temperaturen kan schade veroorzaken of het risico op brand vergroten.
- Laat reparaties alleen uitvoeren door gekwalificeerd personeel dat identieke vervangingsonderdelen gebruikt. Dit zorgt voor het behoud van de veiligheid van het product.
- Probeer het apparaat of de batterij niet te repareren of aan te passen, tenzij dit wordt aangegeven in de handleiding.
- De aansluitingen op zowel de stofzuiger als de batterij moeten vrij en schoon blijven van voorwerpen. Steek geen metalen voorwerpen in de aansluitingen.
- Deze stofzuiger heeft zuigkracht. Houd haren, losse kleding, vingers en lichaamsdelen uit de buurt van openingen en bewegende onderdelen.
- Zuig geen brandende of rokende voorwerpen op, zoals sigaretten, lucifers of hete as.
- Gebruik het apparaat niet zonder filters.
- Wees extra voorzichtig bij het schoonmaken van trappen.
- Zuig geen brandbare of ontvlambare vloeistoffen op, zoals benzine, en gebruik het apparaat niet in gebieden waar deze aanwezig zijn.
- Bewaar de stofzuiger en oplader binnenshuis op een koele, droge plaats.
- Om elektrische schokken of schade aan de stofzuiger te voorkomen, stel het apparaat niet bloot aan weersinvloeden.
- Houd uw werkruimte goed verlicht. Koppel elektrische apparaten los voordat u gaat stofzuigen.
- Voorkom overladen, kortsluiting, omgekeerd opladen, beschadiging of verbranding van batterijen.

Belangrijke Veiligheidsinstructies

- Het apparaat mag niet worden gebruikt door personen (inclusief kinderen) met beperkte fysieke, zintuiglijke of mentale vermogens of gebrek aan ervaring en kennis, tenzij zij toezicht krijgen of instructies hebben ontvangen.
 - Kinderen moeten onder toezicht staan om ervoor te zorgen dat ze niet met het apparaat spelen.
 - Het apparaat mag alleen worden gebruikt met de bijgeleverde eenheid.

WAARSCHUWING: Voor het opladen van de batterij, gebruik uitsluitend de bijgeleverde oplader:

- De batterij moet uit het apparaat worden verwijderd voordat het wordt weggegooid.
- Het apparaat moet worden losgekoppeld van het stroomnet bij het verwijderen van de batterij.
- De batterij moet op een veilige manier worden afgevoerd.

Parameters

Item	Snoerloze steelstofzuiger	Model No.	P2 PRO
Input	100 - 240~	Vermogen	380W
Output	30VDC, 500mA	Batterijcapaciteit	2500mAh

Lijst met Productonderdelen

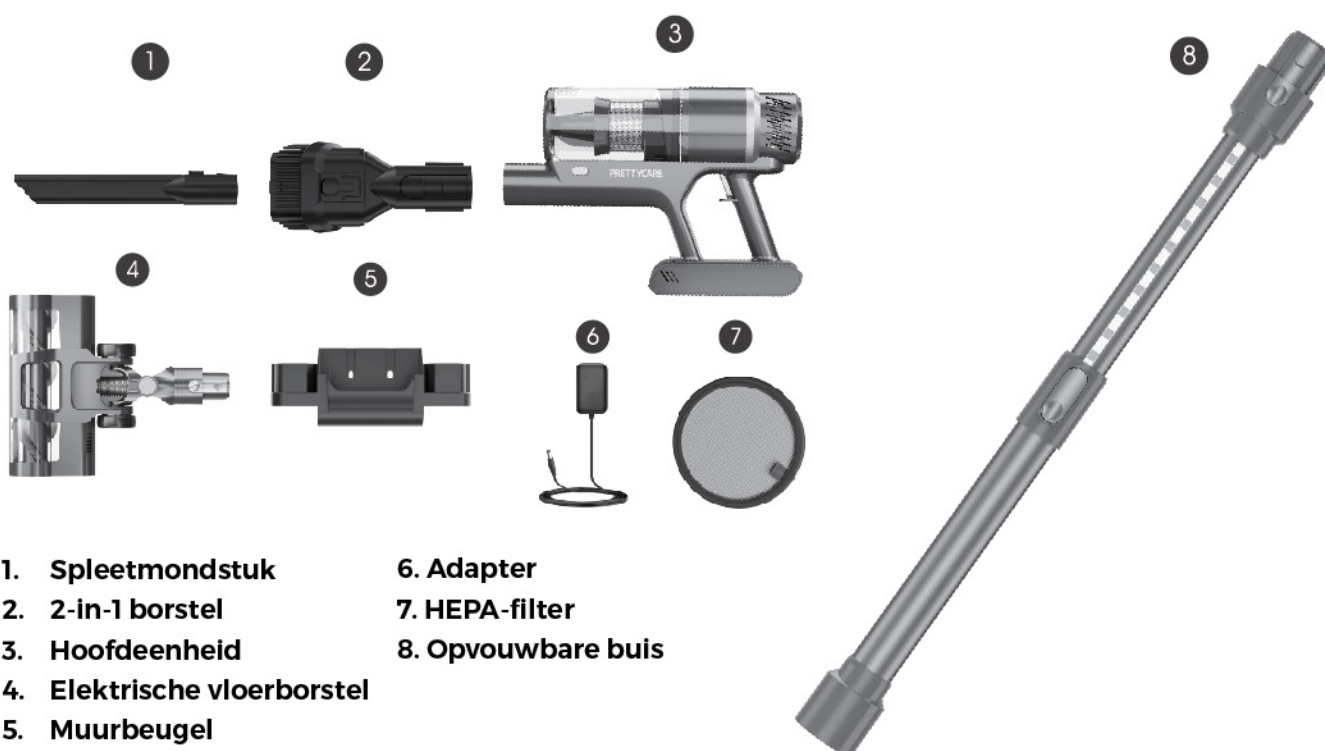

1. Spleetmondstuk
2. 2-in-1 borstel
3. Hoofdeenheid
4. Elektrische vloerborstel
5. Muurbeugel
6. Adapter
7. HEPA-filter
8. Opvouwbare buis

Overzicht

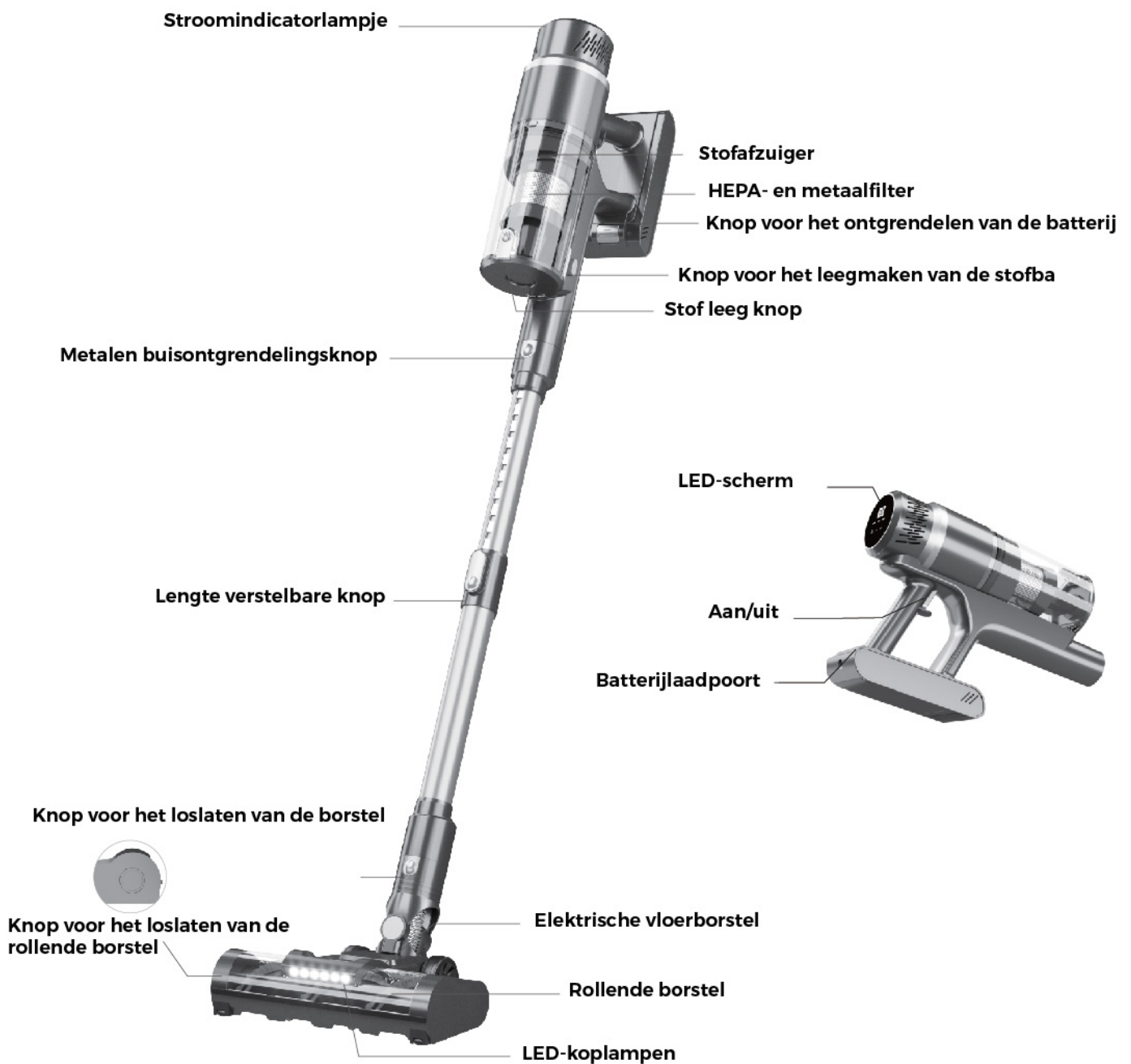

Montage



- Bevestig verschillende accessoires voor diverse taken zoals afgebeeld.
- Installeer de stofzuiger in de juiste richting om problemen met de luchtstroom of niet-functioneren te voorkomen.

A



Montage



Schermweergave bediening



Op basis van de totale spanning wordt het SOC-algoritme verhoogd. De stroomweergave loopt van 0-100 in stappen van 5% ± (0, 5, 10, 15...100).

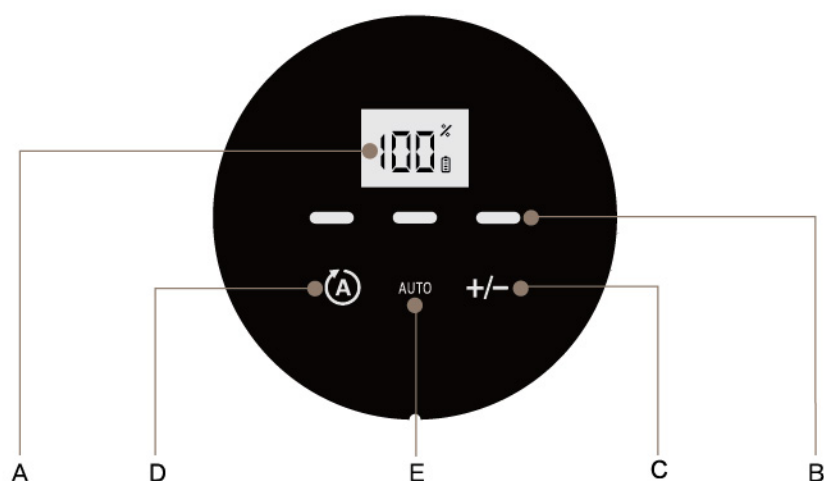

A: Resterende batterijvermogen

B: Zuigkrachtindicator licht niveau 1-3

C: Zuigkrachtinstelknop niveau 1-3

D: Knop voor automatische modus

E: Indicator voor automatische modus



Na het aansluiten van de oplader zal het "🔋" symbool knipperen. De drie zuigkrachtindicatorlampjes zullen blauw worden en om de beurt knipperen.



Wanneer het batterijniveau $\leq 10\%$ is, zal het "🔋" symbool knipperen.

Schermwweergave bediening



Op basis van de totale spanning wordt het SOC-algoritme verhoogd. De stroomweergave loopt van 0-100 in stappen van 5% ± (0, 5, 10, 15...100).



Klik op "A" en de zuigmodus schakelt naar de automatische modus. Het "AUTO"-indicatielampje op het display licht blauw op. Tegelijkertijd zullen alle zuigkrachtindicatorlampjes blauw oplichten.



Druk op de knop op de handgreep om de standaard automatische modus in te schakelen. Het zuigkrachtindicatielampje licht blauw op. In de automatische modus past de stofzuiger het zuigvermogen aan op basis van de hoeveelheid vuil op de grond.



Druk op de "+/-" toetsen op het touchscreen om te schakelen naar "laag", "gemiddeld" en "hoog" zuigniveau. Het zuigindicatielampje wordt wit en het huidige zuigniveau wordt weergegeven als "-", "-" en "--".



Wanneer het rode signaallampje "---" knippert, betekent dit dat de rolborstel geblokkeerd is. En de resterende batterijlading verandert in "F3". Reinig de vreemde materie in de rolborstel en stofbak.

Reinigen en onderhouden

Reinigen van de stofbak



1 Druk op de ontgrendelknop van de stofopvangbak om deze te legen.



2 Houd de ontgrendelingsknop van de stofbak ingedrukt en til de stofbak op.



3 Verwijder het filterkatoen.



4 Neem het HEPA-filter en het metalen filter uit de stofbak.



5 Maak de stofbak schoon met een vochtige doek en een mild schoonmaakmiddel.



6 Laat het aan de lucht drogen voordat u het terug in de stofzuiger plaatst.

Waarschuwingen:

Het wordt aangeraden om het HEPA-filter na ongeveer 3 maanden gebruik te vervangen. Was het HEPA-filter niet met water, anders zal de zuigkracht aanzienlijk verminderen.

Reinigen en onderhouden



Zorg ervoor dat de stroom is uitgeschakeld.
Gebruik geen scherpe gereedschappen bij het schoonmaken van de rolborstel om schade te voorkomen.

Reinig de borstel en de rolborstel



1 Druk op de ontgrendelingsknop van de rolborstel en open deze.



2 Haal de rolborstel tevoorschijn.



3 Verwijder de snoeren en haren.



4 Plaats de borstel terug en bevestig hem.

Wandmontage

1



1 Meet eerst de afstand tussen de beugelgaten.

2



2 Boor twee gaten met de gemeten breedte en bevestig de achterplaat met de juiste bevestigingsmiddelen.

3



3 Plaats de stofzuiger en de twee zuigkoppen op één lijn met de kaartgaten van de beugel en hang ze op.



De verpakking bevat kleefpads waarmee u de beugel kunt bevestigen. Voor een stevigere bevestiging raden wij u echter aan schroeven te gebruiken.

Opladen

Opladen van de hele machine



Haal de stroomadapter eruit wanneer deze volledig is opgeladen.
De batterij wordt apart opgeladen zonder indicatielampjes.

Problemen oplossen



Als het met de volgende oplossingen nog steeds niet werkt, neem dan contact met ons op.



info@sophitech.nl

Probleem	Oplossing
Stofzuiger werkt niet	Zorg ervoor dat de reiniger volledig is ingeschakeld.
	Steek de oplader goed in het stopcontact, probeer een ander stopcontact of controleer de stroomonderbreker.
	De aanzuiging van het product is geblokkeerd. Maak de aanzuigopening schoon.
Reinigingsindicatielampjes branden niet tijdens het opladen	Zorg ervoor dat de oplader goed in het stopcontact zit.
	Zorg ervoor dat de oplaadstekker goed in het handvat zit.
	De indicatielampjes stoppen met knipperen wanneer de batterij volledig is opgeladen.
Niet genoeg zuigkracht	Leeg de stofbak en maak de filters schoon of vervang ze. Raadpleeg de onderhoudsinstructies.
	Zorg ervoor dat de reiniger volledig is ingeschakeld.
	Verwijder verstoppingen die de luchtstroom belemmeren.
Motor maakt vreemd geluid tijdens het werken	Maak de verstopping vrij.
	Als het niet werkt, neem dan contact met ons op.
Borstelrol draait niet	Verwijder alle haren van de borstel.

Contenu



Consignes de sécurité importantes	1
Paramètre	3
Liste des pièces du produit	3
Présentation	4
Assemblage	4
Assemblage	5
Fonctionnement de l'écran d'affichage	6
Nettoyage et entretien	7
Montage mural	8
Chargement	9
Dépannage	10

Consignes de sécurité importantes

Avant d'utiliser cet appareil, lisez toutes les instructions et les avertissements contenus dans ce manuel et sur l'appareil.

Lors de l'utilisation d'un appareil électrique, des précautions de base doivent toujours être respectées, notamment les suivantes :

⚠ AVERTISSEMENT

- Si vous rencontrez des problèmes lors de l'utilisation, veuillez contacter cette adresse e-mail. Nous vous fournirons le meilleur service.
- Ces avertissements s'appliquent à l'appareil, ainsi qu'à tous les outils, accessoires, chargeurs ou adaptateurs secteur, le cas échéant.

POUR RÉDUIRE LE RISQUE D'INCENDIE, DE CHOC ÉLECTRIQUE OU DE BLESSURE :

- Évitez tout démarrage involontaire. Assurez-vous que l'interrupteur est en position d'arrêt avant de saisir ou de transporter l'appareil.
- Vérifiez que la tension indiquée sur la plaque signalétique correspond à celle du réseau local avant de brancher l'appareil sur le secteur.
- Les enfants âgés de 8 ans et plus et les personnes ayant des capacités physiques, sensorielles ou mentales réduites ou manquant d'expérience et de connaissances peuvent utiliser cet appareil uniquement s'ils sont surveillés ou instruits sur l'utilisation de l'appareil de manière sûre et s'ils comprennent les dangers encourus.
- Les enfants doivent être surveillés pour s'assurer qu'ils ne jouent pas avec l'appareil. À moins qu'ils n'aient plus de 8 ans et qu'ils ne soient surveillés, les enfants ne doivent pas effectuer de nettoyage ou d'entretien par l'utilisateur.
- N'utilisez pas l'appareil à d'autres fins que celles pour lesquelles il est prévu.
- Cet appareil ne doit pas être utilisé au moyen d'une minuterie externe ou d'un système de télécommande séparé.
- Cet appareil est destiné à un usage domestique uniquement. Il ne doit pas être utilisé à des fins commerciales.
- Le fait de transporter l'appareil avec le doigt sur l'interrupteur ou de mettre sous tension un appareil dont l'interrupteur est en marche peut entraîner des accidents.
- Ne touchez pas la buse lorsque l'aspirateur est en marche. Danger.
- Ne pas introduire d'objet dans les ouvertures. Ne pas utiliser avec des ouvertures obstruées ; éviter la poussière, les peluches, les cheveux et tout ce qui pourrait réduire le flux d'air.
- Ne pas utiliser à l'extérieur ou sur des surfaces humides.
- Ne pas utiliser l'aspirateur ou le chargeur s'il a été endommagé de quelque façon que ce soit. Si l'aspirateur ne fonctionne pas comme il le devrait, s'il est tombé, endommagé, laissé à l'extérieur ou tombé dans l'eau, contactez le service client au
- Pour éviter une chaleur excessive et des dommages à l'appareil ou à la batterie, l'aspirateur ne fonctionnera pas pendant la charge.
- Ne pas permettre qu'il soit utilisé comme un jouet. Une attention particulière est nécessaire lorsqu'il est utilisé par ou à proximité d'enfants.
- Utiliser uniquement comme décrit dans ce manuel. Utiliser uniquement les accessoires recommandés par le fabricant.
- Ne pas tirer ou transporter le chargeur par le cordon, ne pas utiliser le cordon comme poignée, fermer une porte sur le cordon ou tirer le cordon autour d'arêtes ou de coins tranchants.
- Ne pas faire passer l'appareil sur le cordon. Tenir le cordon éloigné des surfaces chauffées.

Consignes de sécurité importantes

- Pour débrancher l'appareil, saisissez la fiche et non le cordon.
- Ne manipulez pas le chargeur ou l'aspirateur avec les mains mouillées.
- Utilisez uniquement les appareils équipés de batteries spécialement conçues à cet effet.
- L'utilisation de toute autre batterie peut entraîner un risque de blessure et d'incendie.
- Ne pas endommager ni incinérer les batteries. Elles deviennent dangereuses à haute température.
- Le liquide éjecté de la batterie peut provoquer une irritation ou des brûlures. Si le liquide entre en contact avec la peau, (1) consultez un médecin, (2) lavez-la rapidement à l'eau et au savon et (3) neutralisez-la avec un acide doux tel que du jus de citron ou du vinaigre. Si le liquide entre en contact avec les yeux, rincez-les immédiatement à l'eau claire pendant au moins 10 minutes.
- Lorsque la batterie n'est pas utilisée, éloignez-la d'autres objets métalliques, comme des trombones, des pièces de monnaie, des clés, des clous, des vis ou d'autres petits objets métalliques qui peuvent établir une connexion d'une borne à une autre. Un court-circuit entre les bornes de la batterie peut provoquer des brûlures ou un incendie.
- Ce produit fonctionne à une température comprise entre 40 °F et 104 °F.
- N'utilisez pas de batterie ou d'appareil endommagé ou modifié. Les batteries endommagées ou modifiées peuvent présenter un comportement imprévisible pouvant entraîner un incendie, une explosion ou un risque de blessure.
- N'exposez pas une batterie ou un appareil au feu ou à une température excessive. L'exposition au feu ou à une température supérieure à 130 °C peut provoquer une explosion.
- Suivez toutes les instructions de charge et ne chargez pas la batterie ou l'appareil en dehors de la plage de températures spécifiée dans les instructions. Une charge incorrecte ou à des températures en dehors de la plage spécifiée peut endommager la batterie et augmenter le risque d'incendie.
- Faites effectuer l'entretien par un réparateur qualifié utilisant uniquement des pièces de rechange identiques. Cela garantira la sécurité du produit.
- Ne modifiez pas et ne tentez pas de réparer l'appareil ou la batterie, sauf comme indiqué dans les instructions d'utilisation et d'entretien.
- Les bornes de l'aspirateur et de la batterie doivent être maintenues libres et propres de tout objet. N'insérez pas d'objets métalliques à l'intérieur des bornes.
- Cet aspirateur crée une aspiration. Gardez les cheveux, les vêtements amples, les doigts et toutes les parties du corps à l'écart des ouvertures et des casseroles en mouvement.
- Ne pas aspirer d'objets en feu ou fumants, comme des cigarettes, des allumettes ou des cendres chaudes.
- Ne pas utiliser sans filtres en place.
- Redoubler de prudence lors du nettoyage des escaliers.
- Ne pas utiliser pour aspirer des liquides inflammables ou combustibles, comme de l'essence, ni dans des zones où ils peuvent être présents.
- Rangez l'aspirateur et le chargeur à l'intérieur, dans un endroit frais et sec.
- Pour éviter les chocs électriques et/ou les dommages à l'aspirateur, ne pas les exposer aux intempéries.
- Gardez votre zone de travail bien éclairée. Débranchez les appareils électriques avant de les aspirer.
- Il faut éviter de surcharger, de court-circuiter, de charger en sens inverse, de mutiler ou d'incinérer les cellules et les batteries. Si une cellule ou une batterie fuit ou s'éventre,

Consignes de sécurité importantes

- L'appareil ne doit pas être utilisé par des personnes (y compris des enfants) ayant des capacités physiques, sensorielles ou mentales réduites, ou manquant d'expérience et de connaissances, à moins qu'elles ne soient surveillées ou instruites.
 - Les enfants doivent être surveillés pour ne pas jouer avec l'appareil.
 - L'appareil ne doit être utilisé qu'avec l'unité fournie.

Cet appareil contient des piles qui ne sont pas remplaçables

AVERTISSEMENT: Pour recharger la batterie, utilisez uniquement le bloc d'alimentation amovible fourni avec cet appareil.

- La batterie doit être retirée de l'appareil avant sa mise au rebut.
- L'appareil doit être débranché du secteur lors du retrait de la batterie.
- La batterie doit être éliminée de manière sûre.

Paramètre

Article	Aspirateur balai sans fil	Modèle n°	P2 PRO
Saisir	100 - 240~	Pouvoir	380W
Sortir	30VDC, 500mA	Capacité de la batterie	2500mAh

Product Parts List

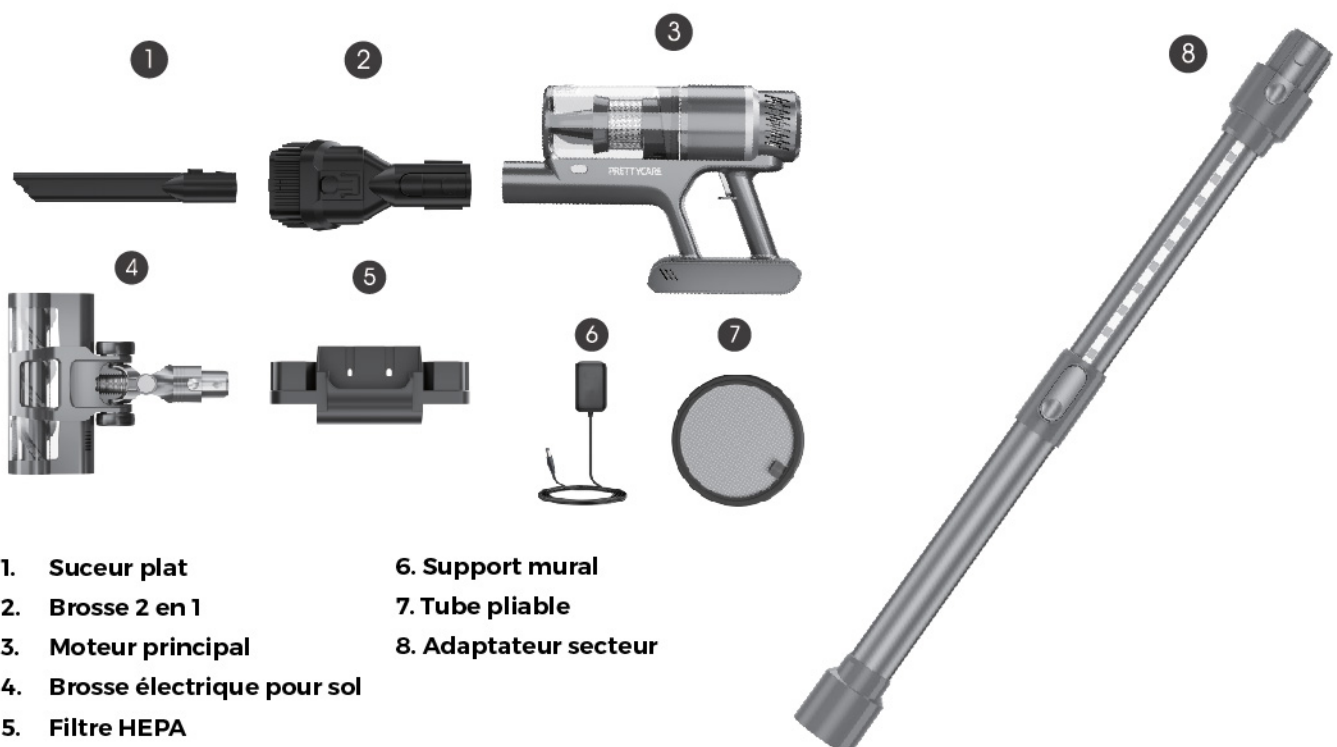

1. Suceur plat
2. Brosse 2 en 1
3. Moteur principal
4. Brosse électrique pour sol
5. Filtre HEPA
6. Support mural
7. Tube pliable
8. Adaptateur secteur

Aperçu

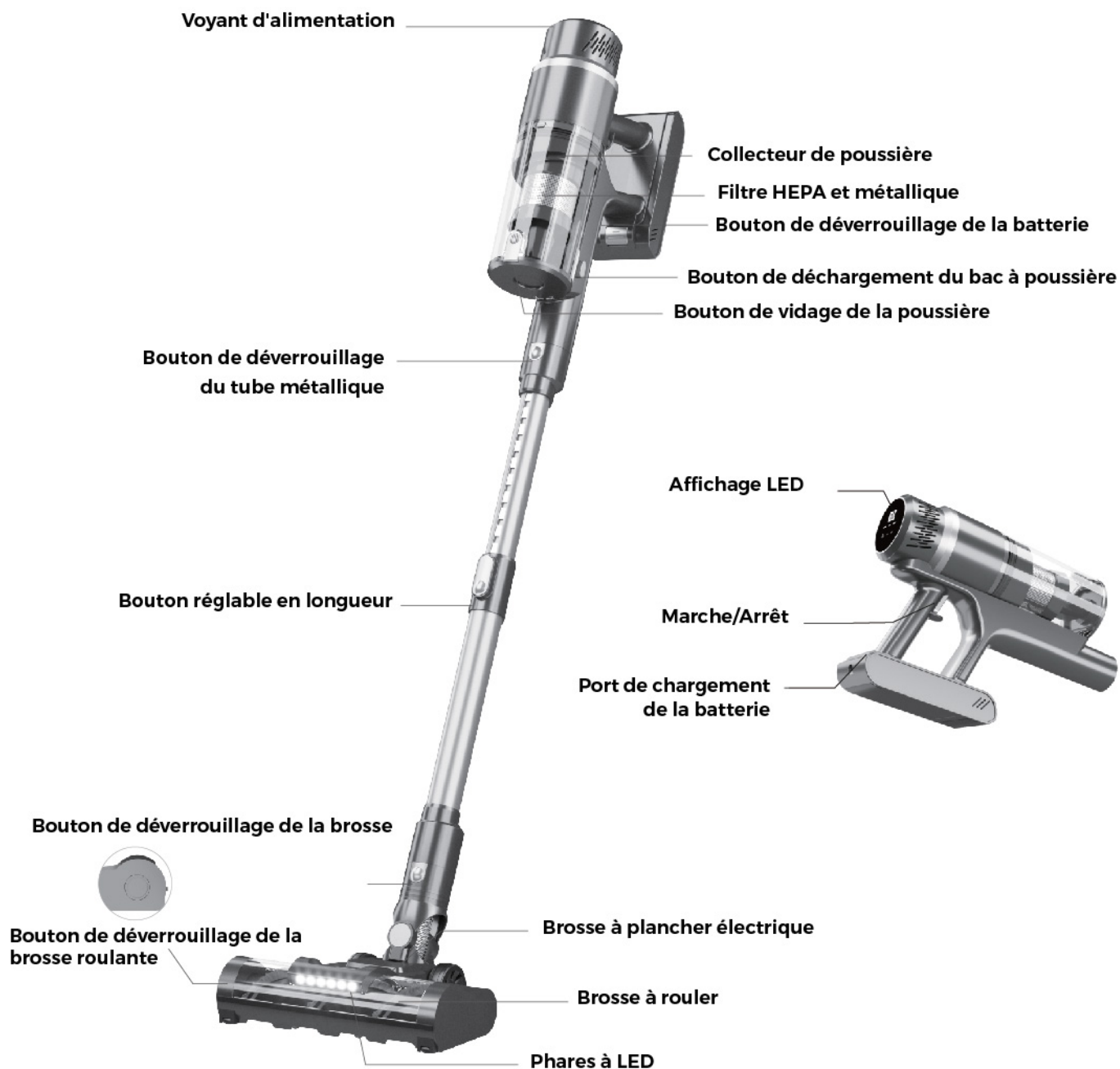

Assemblage



- Fixez différents accessoires pour différentes tâches comme illustré.
- Installez l'aspirateur dans le bon sens pour éviter les problèmes de circulation d'air ou de fonctionnement.

A



Assemblage

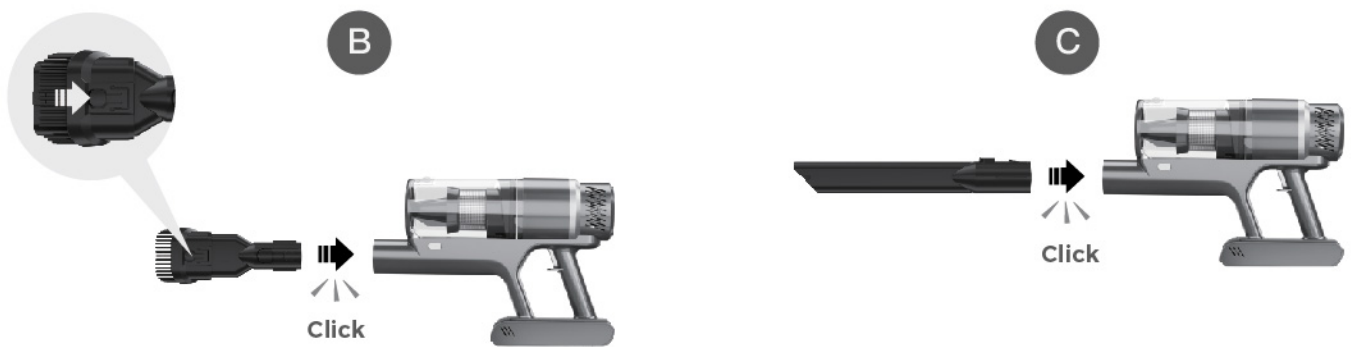

Fonctionnement de l'affichage à l'écran



En fonction de la tension totale, augmentez l'algorithme SOC, l'affichage de la puissance est de 0 à 100 tous les 5 % (0, 5, 10, 15, 100).

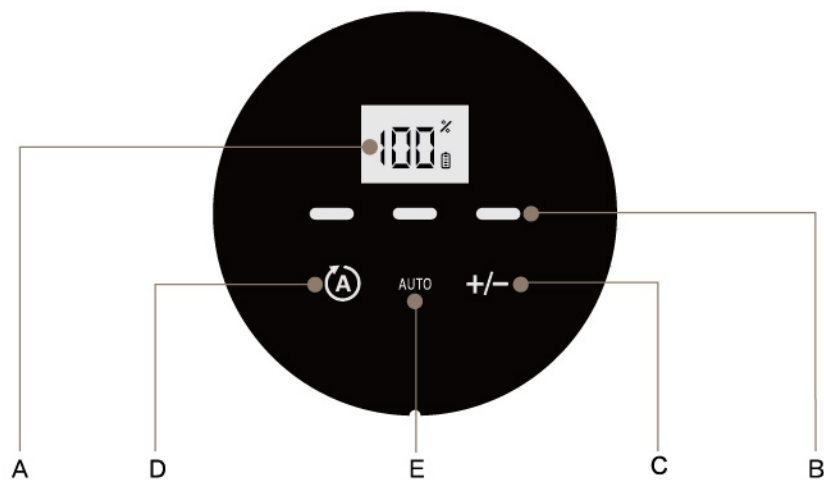

A : Niveau de batterie restant

B : Témoin lumineux d'aspiration de niveau 1 à 3

C : Bouton de réglage d'aspiration de niveau 1 à 3

D : Bouton de mode automatique

E : Indicateur de mode automatique



Après avoir branché le chargeur, le «  » clignote. Les trois voyants d'aspiration seront bleus et clignoteront en séquence.



Lorsque le niveau de la batterie est < 10 %, le «  » clignote.

Fonctionnement de l'affichage à l'écran



En fonction de la tension totale, augmentez l'algorithme SOC, l'affichage de la puissance est de 0 à 100 tous les 5 % (0, 5, 10, 15, 100).



Cliquez sur « A » et le mode d'aspiration passe en mode automatique. Le voyant « Auto » sur l'écran s'allume. En même temps, tous les voyants d'aspiration s'allument en bleu.



Appuyez sur le bouton de la poignée et activez le mode automatique par défaut, l'aspirateur ajuste la puissance d'aspiration en fonction du degré de saleté du sol.



Appuyez successivement sur les touches « +/- » des écrans tactiles pour passer au niveau d'aspiration « faible », « moyen » et « élevé », le voyant d'aspiration devient blanc et le niveau d'aspiration actuel s'affiche sous la forme « - », « -- » et « --- ».



Lorsque le voyant rouge « --- » clignote, cela signifie que la brosse rotative est bloquée. L'affichage de la charge restante de la batterie passe alors à « F3 ». Veuillez nettoyer les corps étrangers à l'intérieur de la brosse rotative et du bac à poussière.

Nettoyage et entretien

Nettoyage du bac à poussière



1 Appuyez sur le bouton de déverrouillage du collecteur de poussière pour le vider.



2 Appuyez sur le bouton de déverrouillage du bac à poussière et maintenez-le enfoncé, puis soulevez le bac à poussière.



3 Retirer le coton filtre.



4 Retirez le filtre HEPA et le filtre métallique du bac à poussière.



5 Nettoyez le bac à poussière à l'aide d'un chiffon humide et d'un détergent doux.



6 Laissez sécher à l'air libre avant de remettre dans l'aspirateur.

Avertissements :

Il est conseillé de remplacer le filtre HEPA après environ 3 mois d'utilisation. Ne lavez pas le filtre HEPA avec de l'eau, sinon la puissance d'aspiration sera considérablement affaiblie.

Nettoyage et entretien



Assurez-vous que l'alimentation est coupée.
N'utilisez pas d'outils tranchants lors du nettoyage de la brosse rotative pour éviter tout dommage.

Nettoyer les brosses roulantes



1 Appuyez sur le bouton de déverrouillage de la brosse roulante et ouvrez-la.



2 Retirez la brosse rotative.



3 Retirez les fils et les poils qui s'y trouvent.

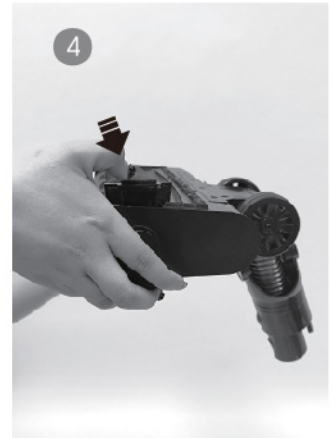

4 Remettez la brosse en place et la fixer en position.

Montage mural

1



Mesurez d'abord la distance entre les trous du support.

2



Percez deux trous selon la largeur mesurée, fixez la plaque arrière à l'aide des fixations appropriées.

3



Alignez l'aspirateur et les deux têtes d'aspiration avec les trous de carte du support et accrochez-les.



Le paquet contient des tampons adhésifs qui peuvent être utilisés pour installer le support, mais il est recommandé d'utiliser des vis pour le fixer plus fermement.

Chargement

Chargement de la machine entière



Débranchez l'adaptateur secteur lorsqu'il est complètement chargé.
La batterie est chargée séparément sans voyant lumineux.

Dépannage



Si cela ne fonctionne toujours pas avec les solutions suivantes, veuillez nous contacter.



info@sophitech.nl

Problème	Solution
L'aspirateur ne fonctionne pas	Assurez-vous que le nettoyeur est entièrement alimenté.
	Poussez fermement le chargeur dans la prise électrique, essayez une autre prise ou vérifiez le disjoncteur.
	L'aspiration du produit est bloquée, nettoyez l'entrée d'aspiration.
Les voyants de nettoyage ne sont pas allumés pendant la charge	Assurez-vous que le chargeur est correctement inséré dans la prise électrique.
	Assurez-vous que la fiche de charge est bien insérée dans la poignée.
	Les voyants lumineux cessent de clignoter lorsque la charge est complète.
Puissance d'aspiration insuffisante	Videz le bac à poussière et nettoyez ou remplacez les filtres. Reportez-vous aux instructions d'entretien.
	Assurez-vous que le nettoyeur est entièrement alimenté.
	Éliminez les obstructions qui restreignent le flux d'air.
Le moteur émet un bruit étrange lorsqu'il fonctionne	Nettoyer le blocage.
	Si cela ne fonctionne pas, veuillez nous contacter.
La brosse rotative ne tourne pas	Nettoyez tous les cheveux sur la brosse.

Inhalt



Wichtige Sicherheitshinweise	1
Parameter	3
Produktteilliste	3
Übersicht	4
Zusammenbau	4
Zusammenbau	5
Bildschirmanzeige	6
Reinigung und Wartung	7
Wandmontage	8
Laden	9
Fehlerbehebung	10

Wichtige Sicherheitshinweise

Lesen Sie vor der Verwendung dieses Geräts alle Anweisungen und Warnhinweise in diesem Handbuch und auf dem Gerät.

Beim Gebrauch von Elektrogeräten sollten immer grundlegende Vorsichtsmaßnahmen beachtet werden, darunter die folgenden:

⚠️ WARNUNG

- | Sollten Sie während der Verwendung auf Probleme stoßen, wenden Sie sich bitte an diese E-Mail-Adresse. Wir werden Ihnen den bestmöglichen Service bieten.
- | Diese Warnhinweise gelten für das Gerät und ggf. auch für alle Werkzeuge, Zubehörteile, Ladegeräte oder Netzteile.

UM DAS RISIKO VON BRAND, STROMSCHLAG ODER VERLETZUNG ZU REDUZIEREN:

- Vermeiden Sie unbeabsichtigtes Einschalten. Stellen Sie sicher, dass der Schalter auf Aus steht, bevor Sie das Gerät anheben oder tragen.
- Überprüfen Sie, ob die auf dem Typenschild angegebene Spannung mit der des örtlichen Netzes übereinstimmt, bevor Sie das Gerät an das Stromnetz anschließen.
- Kinder ab 8 Jahren und Personen mit eingeschränkten physischen, sensorischen oder geistigen Fähigkeiten oder mangelnder Erfahrung und Kenntnissen dürfen dieses Gerät nur verwenden, wenn sie beaufsichtigt werden oder Anweisungen zur sicheren Verwendung des Geräts erhalten haben und die damit verbundenen Gefahren verstehen.
- Kinder sollten beaufsichtigt werden, um sicherzustellen, dass sie nicht mit dem Gerät spielen. Sofern sie nicht älter als 8 Jahre sind und beaufsichtigt werden, sollten Kinder keine Reinigung oder Wartung durchführen.
- Verwenden Sie das Gerät nur für den vorgesehenen Zweck.
- Dieses Gerät darf nicht mit einem externen Timer oder einem separaten Fernbedienungssystem betrieben werden.
- Dieses Gerät ist nur für den Hausgebrauch bestimmt. Es darf nicht für gewerbliche Zwecke verwendet werden.
- Das Tragen des Geräts mit dem Finger am Schalter oder das Einschalten eines eingeschalteten Geräts kann zu Unfällen führen.
- Berühren Sie die Düse nicht, wenn der Staubsauger eingeschaltet ist. Gefahr.
- Stecken Sie keine Gegenstände in Öffnungen. Nicht mit verstopften Öffnungen verwenden; frei von Staub, Flusen, Haaren und allem halten, was den Luftstrom beeinträchtigen könnte.
- Nicht im Freien oder auf nassen Oberflächen verwenden.
- Staubsauger oder Ladegerät nicht betreiben, wenn sie in irgendeiner Weise beschädigt wurden. Wenn der Staubsauger nicht ordnungsgemäß funktioniert, heruntergefallen, beschädigt, im Freien gelassen oder ins Wasser gefallen ist, wenden Sie sich an den Kundendienst unter
- Um übermäßige Hitze und Schäden am Gerät oder Akku zu vermeiden, funktioniert der Staubsauger während des Ladevorgangs nicht.
- Nicht als Spielzeug verwenden. Bei Verwendung durch oder in der Nähe von Kindern ist besondere Vorsicht geboten.
- Nur wie in dieser Anleitung beschrieben verwenden. Nur vom Hersteller empfohlene Aufsätze verwenden.
- Ladegerät nicht am Kabel ziehen oder tragen, Kabel nicht als Griff verwenden, keine Tür am Kabel schließen oder Kabel um scharfe Kanten oder Ecken ziehen.

Wichtige Sicherheitshinweise

- Um den Stecker herauszuziehen, fassen Sie den Stecker an, nicht das Kabel.
- Fassen Sie Ladegerät oder Staubsauger nicht mit nassen Händen an.
- Verwenden Sie Geräte nur mit speziell dafür vorgesehenen Akkus.
- Die Verwendung anderer Akkus kann zu Verletzungen und Brand führen.
- Verstümmeln oder verbrennen Sie Akkus nicht. Sie werden bei hohen Temperaturen gefährlich.
- Aus dem Akku austretende Flüssigkeit kann Reizungen oder Verbrennungen verursachen. Wenn die Flüssigkeit auf die Haut gelangt, (1) suchen Sie einen Arzt auf, (2) waschen Sie sich schnell mit Seife und Wasser und (3) neutralisieren Sie sie mit einer milden Säure wie Zitronensaft oder Essig. Wenn die Flüssigkeit in die Augen gelangt, spülen Sie diese sofort mindestens 10 Minuten lang mit sauberem Wasser aus.
- Wenn der Akku nicht verwendet wird, halten Sie ihn von anderen Metallgegenständen wie Büroklammern, Münzen, Schlüsseln, Nägeln, Schrauben oder anderen kleinen Metallgegenständen fern, die eine Verbindung von einem Anschluss zum anderen herstellen können. Ein Kurzschluss der Akkuanschlüsse kann zu Verbrennungen oder einem Brand führen.
- Dieses Produkt funktioniert in einem Temperaturbereich von 40 °F bis 104 °F.
- Verwenden Sie keinen beschädigten oder modifizierten Akku oder kein Gerät. Beschädigte oder modifizierte Akkus können unvorhersehbares Verhalten zeigen, das zu Feuer, Explosionen oder Verletzungsgefahr führt.
- Setzen Sie einen Akku oder ein Gerät keinem Feuer oder übermäßigen Temperaturen aus. Feuer oder Temperaturen über 130 °C können zu einer Explosion führen.
- Befolgen Sie alle Ladeanweisungen und laden Sie den Akku oder das Gerät nicht außerhalb des in der Anleitung angegebenen Temperaturbereichs auf. Unsachgemäßes Laden oder Laden bei Temperaturen außerhalb des angegebenen Bereichs kann den Akku beschädigen und die Brandgefahr erhöhen.
- Lassen Sie die Wartung von einem qualifizierten Reparaturfachmann durchführen und verwenden Sie nur identische Ersatzteile. Dadurch wird sichergestellt, dass die Sicherheit des Produkts erhalten bleibt.
- Ändern oder versuchen Sie nicht, das Gerät oder den Akku zu reparieren, außer wie in der Gebrauchs- und Pflegeanleitung angegeben.
- Die Anschlüsse sowohl am Staubsauger als auch am Akku sollten frei und sauber von Gegenständen gehalten werden. Stecken Sie keine Metallgegenstände in die Anschlüsse.
- Dieser Staubsauger erzeugt Saugkraft. Halten Sie Haare, lose Kleidung, Finger und alle Körperteile von Öffnungen und sich bewegenden Pfannen fern. Saugen Sie keine brennenden oder rauchenden Gegenstände auf, wie Zigaretten, Streichhölzer oder heiße Asche.
- Nicht ohne Filter verwenden.
- Beim Reinigen von Treppen besonders vorsichtig sein.
- Nicht zum Aufsaugen entzündlicher oder brennbarer Flüssigkeiten wie Benzin verwenden oder in Bereichen verwenden, in denen diese vorhanden sein könnten.
- Staubsauger und Ladegerät im Innenbereich an einem kühlen, trockenen Ort aufbewahren.
- Um Stromschläge und/oder Schäden am Staubsauger zu vermeiden, nicht der Witterung aussetzen.
- Sorgen Sie für eine gute Beleuchtung Ihres Arbeitsbereichs. Ziehen Sie den Stecker von Elektrogeräten, bevor Sie sie absaugen.

Wichtige Sicherheitshinweise

- Das Gerät darf nicht von Personen mit eingeschränkten körperlichen, sensorischen oder geistigen Fähigkeiten oder mangelnder Erfahrung und Kenntnissen verwendet werden, es sei denn, sie werden beaufsichtigt oder erhalten eine entsprechende Anleitung.
 - Kinder dürfen nicht mit dem Gerät spielen, wenn sie beaufsichtigt werden.
 - Das Gerät darf nur mit der mitgelieferten Einheit verwendet werden.

Dieses Gerät enthält Batterien, die nicht austauschbar sind

WARNUNG: Verwenden Sie zum Aufladen des Akkus ausschließlich das abnehmbare Netzteil, das mit diesem Gerät mitgeliefert wird.

- Vor der Verschrottung des Gerätes muss die Batterie ausgebaut werden.
- Beim Ausbau der Batterie muss das Gerät vom Stromnetz getrennt werden.
- Die Batterie muss sicher entsorgt werden.

Parameter

Artikel	Kabelloser Stabstaubsauger	Modell Nr.	P2 PRO
Eingang	100 - 240~	Leistung	380W
Ausgabe	30VDC, 500mA	Batteriekapazität	2500mAh

Produktteilliste

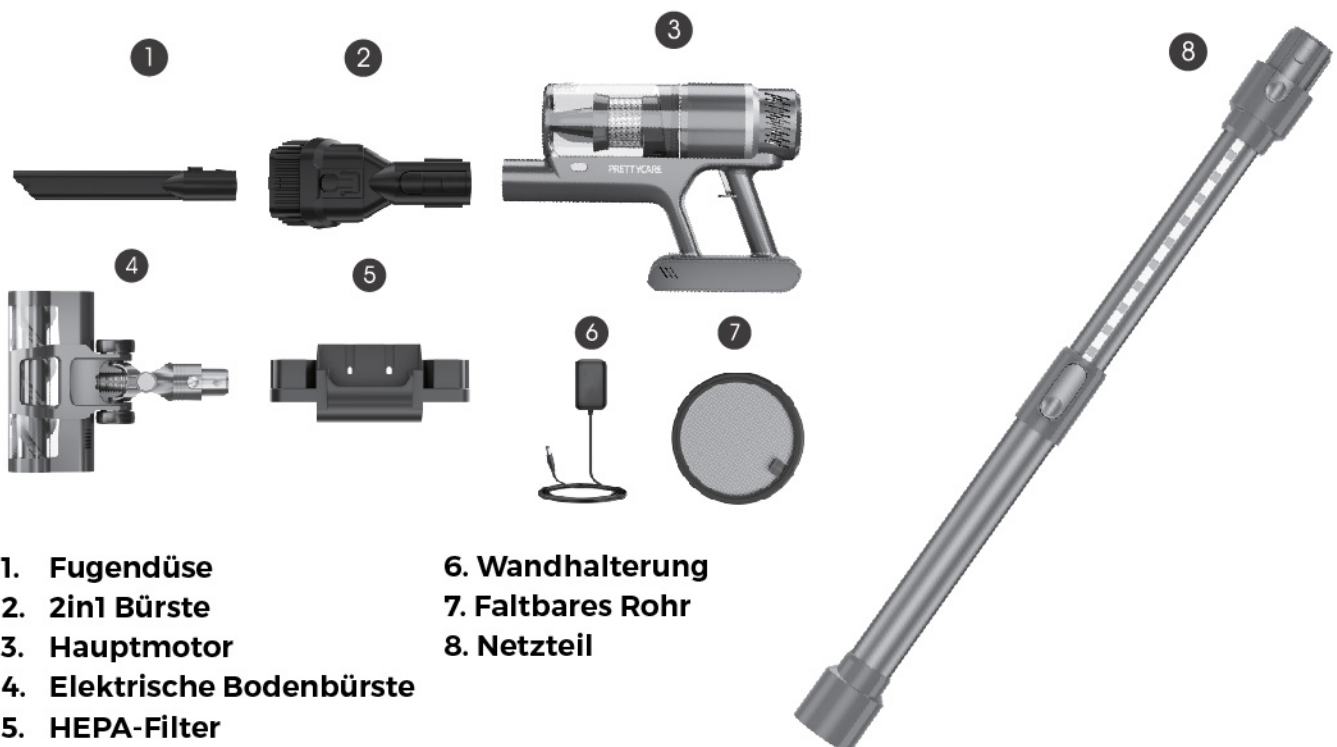

1. Fugendüse
2. 2in1 Bürste
3. Hauptmotor
4. Elektrische Bodenbürste
5. HEPA-Filter
6. Wandhalterung
7. Faltpipes Rohr
8. Netzteil

Überblick



Zusammenbau

Bringen Sie für unterschiedliche Aufgaben verschiedene Zubehörteile an, wie abgebildet. Installieren Sie den Staubsauger in der richtigen Richtung, um Probleme mit dem Luftstrom oder Funktionsstörungen zu vermeiden.



Zusammenbau



Bildschirmanzeige-Bedienung



Basierend auf der Gesamtspannung erhöhen Sie den SOC-Algorithmus, die Leistungsanzeige beträgt alle 5 % 0-100 (0, 5, 10, 15, 100).

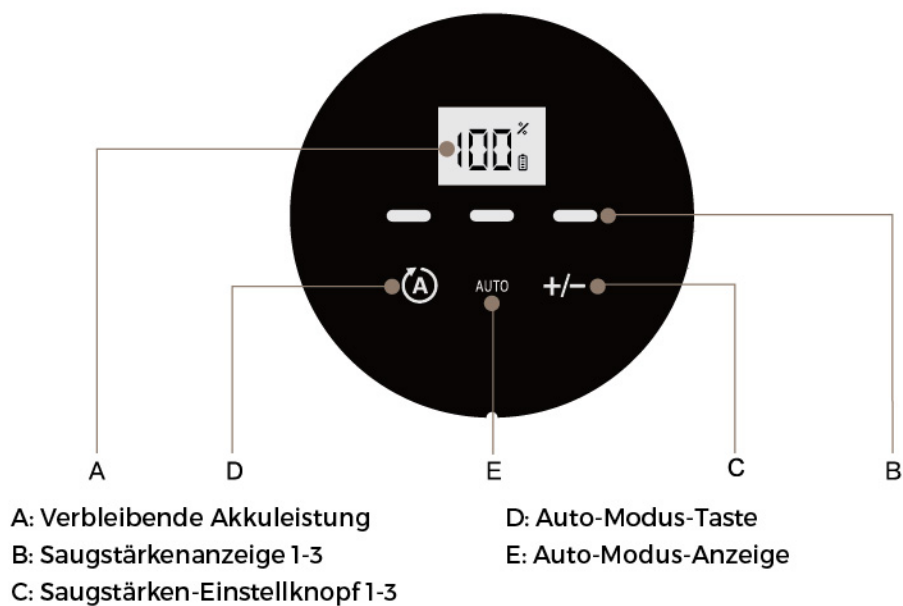

Nach dem Einstecken des Ladegeräts blinkt „“. Die drei Saugkontrollleuchten leuchten blau und blinken nacheinander.



Wenn der Batteriestand <10 % beträgt, blinkt „“.

Bildschirmanzeige-Bedienung



Basierend auf der Gesamtspannung erhöhen Sie den SOC-Algorithmus, die Leistungsanzeige beträgt alle 5 % 0-100 (0, 5, 10, 15, 100).



Klicken Sie auf „A“ und der Saugmodus wechselt in den Automatikmodus. Die Kontrollleuchte „Auto“ auf dem Display leuchtet auf. Gleichzeitig leuchten alle Saugkontrollleuchten blau.



Durch Drücken der Taste am Griff aktivieren Sie den standardmäßigen Automatikmodus, der Staubsauger passt die Saugleistung je nach Verschmutzungsgrad des Bodens an.



Drücken Sie nacheinander „+/-“ auf den Touchscreens, um zwischen den Saugstufen „niedrig“, „mittel“ und „hoch“ zu wechseln. Die Saugkontrollleuchte leuchtet weiß und die aktuelle Saugstufe wird als „-“, „-“ und „-“ angezeigt.



Wenn die rote Signalleuchte „-“ blinkt, bedeutet dies, dass die Bürstenwalze blockiert ist. Die Anzeige für die verbleibende Akkuleistung wechselt zu „F3“. Bitte reinigen Sie die Bürstenwalze und den Staubbehälter von Fremdkörpern.

Reinigung & Pflege

Reinigung des Staubbehälters



1 Zum Entleeren drücken Sie die Entriegelungstaste des Staubbehälters.



2 Halten Sie die Entriegelungstaste des Staubbehälters gedrückt und heben Sie den Staubbehälter an.



3 Entfernen Sie die Filterwatte.



4 Übernehmen Sie den HEPA-Filter und den Metallfilter aus dem Staubbehälter.



5 Reinigen Sie den Staubbehälter mit einem feuchten Tuch und einem milden Reinigungsmittel.



6 Lassen Sie es an der Luft trocknen, bevor Sie es wieder in den Staubsauger einsetzen.

Warnungen:

Es wird empfohlen, den HEPA-Filter nach etwa 3 Monaten Gebrauch auszutauschen. Waschen Sie den HEPA-Filter nicht mit Wasser, da sonst die Saugkraft stark nachlässt.

Reinigung & Pflege



Stellen Sie sicher, dass der Strom ausgeschaltet ist.
Verwenden Sie beim Reinigen der Rollbürste keine scharfen Werkzeuge, um Schäden zu vermeiden.

Reinigen Sie die Rollbürsten



1 Drücken Sie die Entriegelungstaste für die Rollbürste und öffnen Sie sie.



2 Nehmen Sie die Rollbürste heraus.



3 Entfernen Sie die Schnüre und Haare darauf.

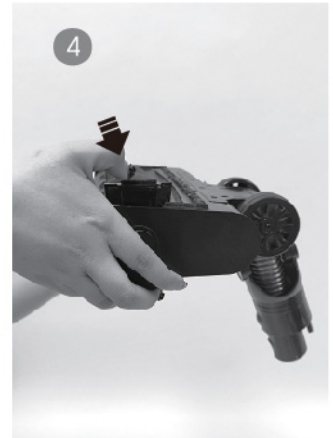

4 Setzen Sie die Bürste wieder ein und fixieren Sie sie in der richtigen Position.

Wandmontage

1



Messen Sie zuerst den Abstand zwischen den Halterungslöchern.

2



Bohren Sie zwei Löcher in der gemessenen Breite und befestigen Sie die Rückplatte mit den entsprechenden Befestigungen.

3



Richten Sie den Staubsauger und die beiden Saugköpfe an den Kartenlöchern der Halterung aus und hängen Sie sie auf.



Im Lieferumfang sind Klebepads enthalten, mit denen die Halterung befestigt werden kann. Für eine stabilere Befestigung wird jedoch die Verwendung von Schrauben empfohlen.

Laden

Laden der gesamten Maschine



Ziehen Sie den Netzadapter ab, wenn der Akku vollständig aufgeladen ist.
Der Akku wird separat und ohne Kontrollleuchten aufgeladen.

Fehlerbehebung



Sollte es mit den folgenden Lösungsansätzen immer noch nicht klappen, nehmen Sie bitte Kontakt mit uns auf.



info@sophitech.nl

Problem	Lösung
Staubsauger funktioniert nicht	Stellen Sie sicher, dass der Reiniger mit voller Leistung läuft.
	Stecken Sie das Ladegerät fest in die Steckdose, versuchen Sie es mit einer anderen Steckdose oder überprüfen Sie den Schutzschalter.
	Die Produktsaugung ist blockiert. Reinigen Sie die Saugöffnung.
Reinigungsanzeigeleuchten leuchten während des Ladevorgangs nicht	Stellen Sie sicher, dass das Ladegerät fest in der Steckdose sitzt.
	Stellen Sie sicher, dass der Ladestecker fest im Griff sitzt.
	Die Kontrollleuchten hören auf zu blinken, wenn der Ladevorgang abgeschlossen ist.
Nicht genügend Saugkraft	Staubbehälter leeren und Filter reinigen oder austauschen. Siehe Wartungsanleitung.
	Stellen Sie sicher, dass der Reiniger mit voller Leistung läuft.
	Entfernen Sie Verstopfungen, die den Luftstrom behindern.
Motor macht seltsame Geräusche beim Betrieb	Beseitigen Sie die Verstopfung.
	Wenn es nicht funktioniert, kontaktieren Sie uns bitte.
Bürstenrolle dreht sich nicht	Entfernen Sie alle Haare von der Bürste.