







# HAMMOCK WITH STAND

## ASSEMBLY INSTRUCTIONS

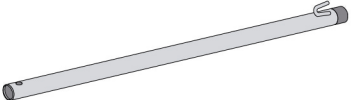

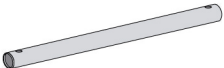
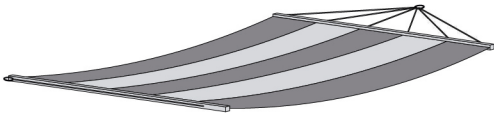
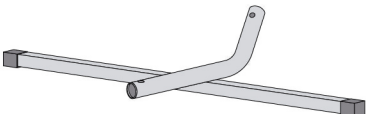
## COMPONENTS:

- |          |   |              |          |   |              |
|----------|---|--------------|----------|---|--------------|
| <b>A</b> |  | <b>2 pcs</b> | <b>D</b> |  | <b>2 pcs</b> |
| <b>B</b> |  | <b>1 pc</b>  | <b>E</b> |   | <b>1 pc</b>  |
| <b>C</b> |  | <b>2 pcs</b> | <b>F</b> |  | <b>1 pc</b>  |
- 1**

## STEP 1

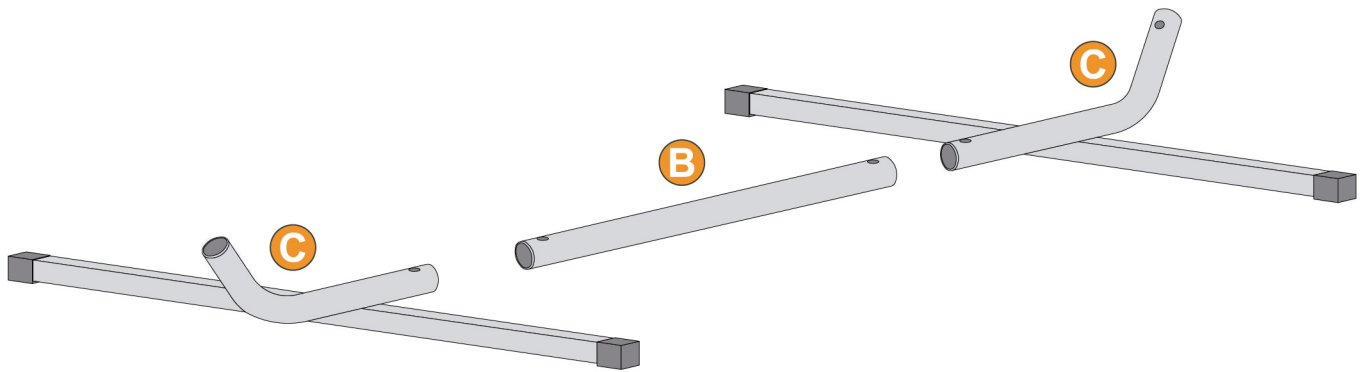

## STEP 2

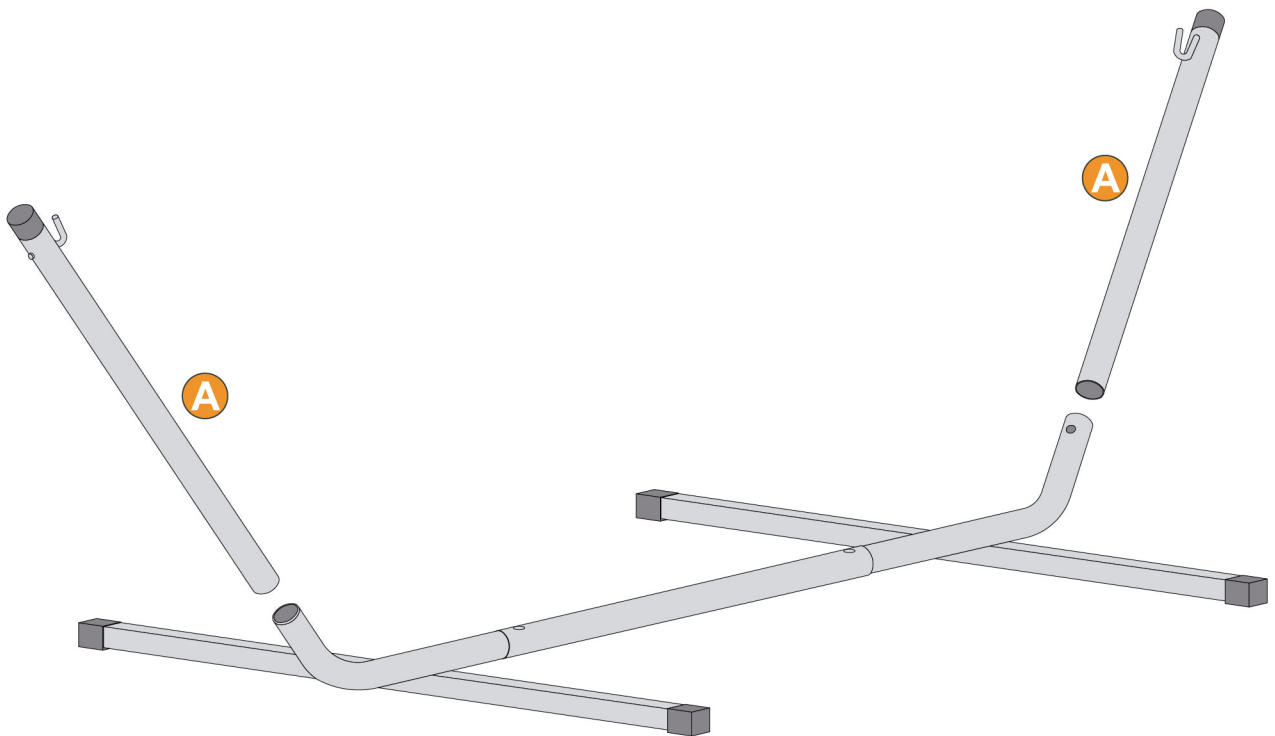

### STEP 3

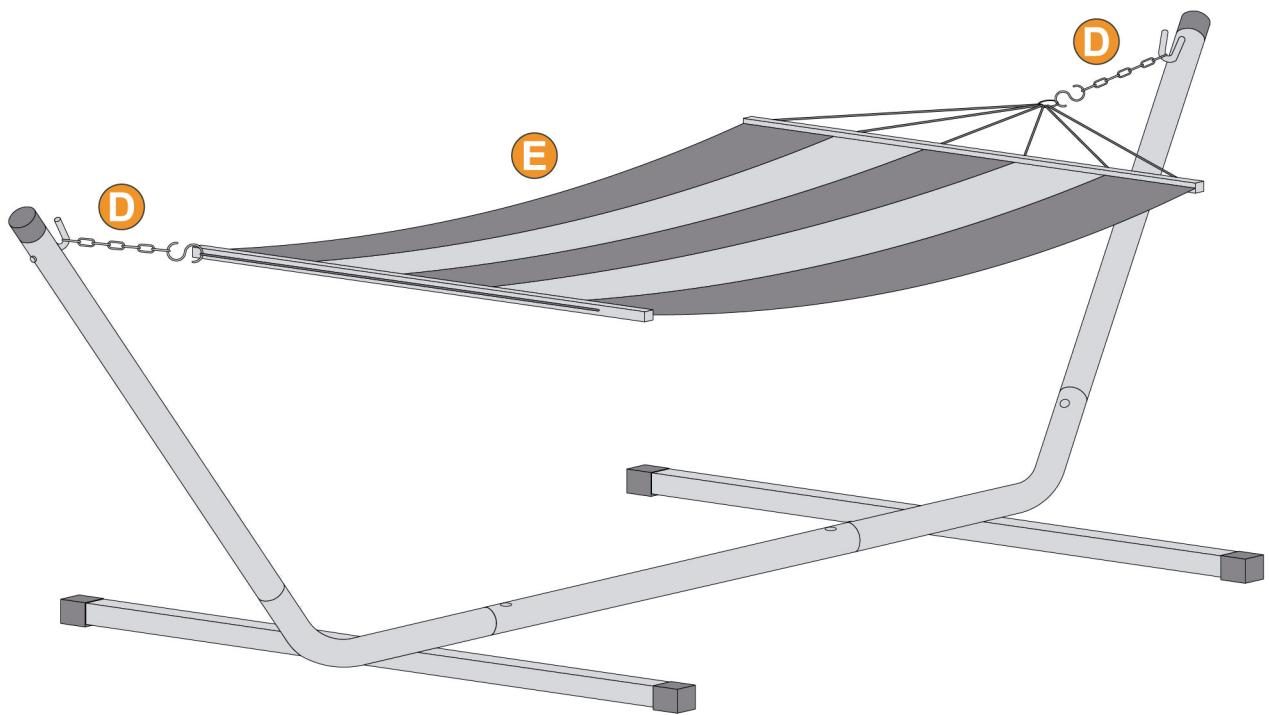

### STEP 4

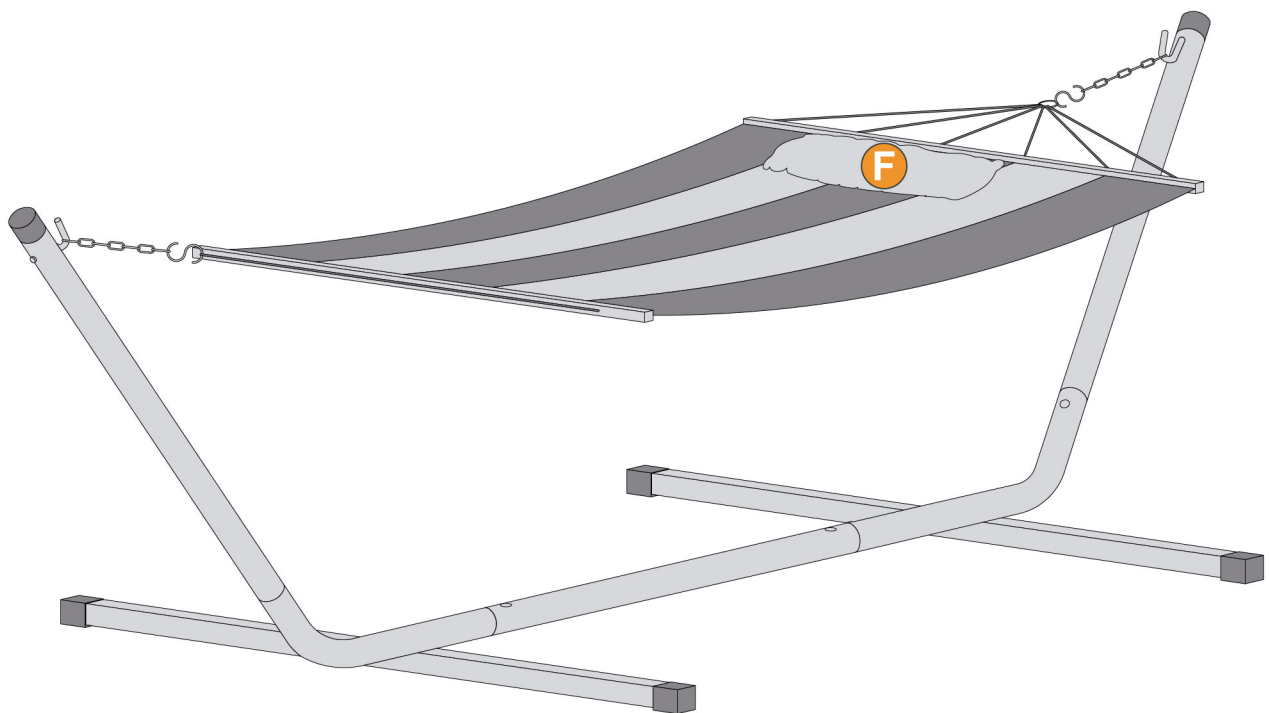



## WARRANTY

WARRANTY AND LIMITATION OF LIABILITY - All goods are warranted by the Seller to be free from defects in material and workmanship Twelve (12) months from date of purchase. This warranty does not limit any extra warranty extension that is given to you by the seller itself. If the warranty period has been extended you will receive a written (PDF) confirmation for this.

This warranty does not apply to goods which are misused, or abused, or damaged from setup or assemblage, or not in accordance with seller's instructions. Normal wear of goods is not included in this warranty. The seller's sole liability under this warranty shall be limited to replacing without charge, or at seller's option, refunding the purchase price. The seller shall in no event be liable for any other direct or any special indirect or consequential damages of any kind under this contract or otherwise. The warranties of the Seller do not cover, and the Seller makes no warranty with respect to any defect, failure, deficiency, or error which is: (a) Not timely reported to the Seller; or (b) Due to modification, disassembly or abnormal conditions of temperature. All claims must be brought within one (1) year of sale or identification of a defect.

THERE ARE NO OTHER WARRANTIES, EXPRESS! OR IMPLIED. VITA5 B.V. can be contacted by email: [info@vita5.eu](mailto:info@vita5.eu)



## GARANTIE

### GARANTIE ET LIMITATION DE RESPONSABILITÉ

Cette garantie ne s'applique pas aux marchandises qui sont mal utilisées, ou abusées, ou endommagées lors de l'installation ou de l'assemblage, ou qui ne sont pas conformes aux instructions du vendeur. L'usure normale des marchandises n'est pas incluse dans cette garantie. La seule responsabilité du vendeur en vertu de la présente garantie se limite au remplacement sans frais ou, au choix du vendeur, au remboursement du prix d'achat. Le vendeur ne peut en aucun cas être tenu responsable de tout autre dommage direct ou indirect spécial ou consécutif de quelque nature que ce soit en vertu du présent contrat ou autrement. Les garanties du vendeur ne couvrent pas, et le vendeur ne fait aucune garantie en ce qui concerne tout défaut, panne, déficience ou erreur qui est : (b) En raison d'une modification, d'un démontage ou de conditions anormales de température. Toutes les réclamations doivent être présentées dans un délai d'un (1) an après la vente ou l'identification d'un défaut. IL N'Y A PAS D'AUTRES GARANTIES, EXPRESSE ! O IMPLICITE. VITA5 B.V. peut être contacté par e-mail: [info@vita5.eu](mailto:info@vita5.eu)



## GARANTIE

### GARANTIE UND HAFTUNGSBESCHRÄNKUNG

Diese Garantie gilt nicht für Waren, die falsch behandelt oder missbraucht oder durch Aufstellung oder Montage beschädigt wurden oder nicht in Übereinstimmung mit den Vorschriften des Verkäufers verwendet wurden. Normaler Verschleiß der Waren fällt nicht unter diese Garantie. Die Haftung des Verkäufers im Rahmen dieser Garantie beschränkt sich einzig und alleine auf kostenlosen Ersatz oder auf die Rückerstattung des Kaufpreises je nach Wahl des Verkäufers. Der Verkäufer ist in keinem Fall für andere direkte oder indirekte Schäden oder Folgeschäden jeder Art im Rahmen dieses Vertrages oder anderweitig haftbar. Die Garantieleistungen des Verkäufers gelten nicht für Defekte, Ausfälle, Mängel oder Fehler, wenn sie (a) nicht rechtzeitig an den Verkäufer gemeldet wurden oder (b) aufgrund von Umbauten, Demontagen oder nicht normalen Temperaturverhältnissen entstanden sind. Der Verkäufer übernimmt dafür keine Haftung. Alle Ansprüche müssen innerhalb eines (1) Jahres nach dem Verkauf oder Feststellung eines Mangels geltend gemacht werden. ES WERDEN KEINE WEITEREN GARANTIEEN GEWÄHRT, WEDER EXPLIZIT, NOCH IMPLIZIT! - VITA5 B.V. kann per E-Mail kontaktiert werden: [info@vita5.eu](mailto:info@vita5.eu)



## GARANZIA

### GARANZIA E LIMITAZIONE DI RESPONSABILITÀ

Questa garanzia non si applica ai prodotti utilizzati in modo improprio o scorretto, danneggiati durante l'installazione o il montaggio, o non utilizzati in conformità con le istruzioni del Venditore. La normale usura dei prodotti non è inclusa in questa garanzia. L'unica responsabilità del Venditore ai sensi della presente garanzia sarà limitata alla sostituzione senza spese o, a discrezione del Venditore, al rimborso del prezzo di acquisto. Il Venditore non sarà in alcun caso responsabile di altri danni diretti o di particolari danni indiretti o consequenziali di qualunque tipo nell'ambito del presente contratto o in altro modo. Le garanzie del Venditore non coprono e il Venditore non offre alcuna garanzia per quanto concerne qualsiasi difetto, guasto, mancanza o errore che sia: (a) non segnalato tempestivamente al Venditore oppure (b) causato da modifica, smontaggio o condizioni anomale di temperatura. Tutti i reclami devono essere presentati entro un (1) anno dalla vendita o dall'identificazione di un difetto. NON VI SONO ALTRE GARANZIE, ESPRESSE O IMPLICITE. È possibile contattare VITA5 B.V. via e-mail: [info@vita5.eu](mailto:info@vita5.eu)



## GARANTÍA

### GARANTÍA Y LIMITACIONES DE RESPONSABILIDAD

Esta garantía no se aplica a productos que hayan sido empleados inadecuadamente, maltratados, dañados durante su instalación, o de los cuales no se hayan seguido las instrucciones del vendedor. El desgaste habitual de los productos no se incluye en esta garantía. La responsabilidad del vendedor se limitará al reemplazo sin cargos, o a la opción del vendedor de reintegrar el precio de compra. En ningún caso el vendedor tendrá la capacidad de recibir cualquier otro daño directo, o cualquier consecuencia indirecta de ningún tipo bajo este contrato, u otro medio. Las garantías del vendedor no incluyen, ni garantizan en relación a algún defecto, avería, deficiencia o error que: (a) no sea reportado oportunamente al vendedor; o (b) debido a modificaciones, desmontaje o condiciones de temperatura anormales. Todos los reclamos deben presentarse dentro de un (1) año de venta de la identificación del defecto. NO EXISTEN OTRAS GARANTÍAS EXPRESAS O IMPLÍCITAS. VITA 5 B.V puede contactarse vía correo electrónico: [info@vita5.eu](mailto:info@vita5.eu)



## GARANTIE

GARANTIE EN AANSPRAKELIJKHEID - Alle goederen worden door de verkoper gegarandeerd vrij van materiaal- en fabricagefouten geleverd, uw heeft garantie vanaf de datum van aankoop.

Deze garantie is niet van toepassing op goederen die, misbruikt of beschadigd zijn door installatie of assemblage, of niet volgens de instructies van de verkoper zijn behandeld. Normale slijtage van goederen valt niet onder deze garantie. De enige aansprakelijkheid van de verkoper onder deze garantie is beperkt tot het kosteloos vervangen van het product, of naar keuze van de verkoper, van het terugbetalen van de aankoopprijs of het repareren van het product. De verkoper kan in geen geval worden gebruikt voor enige andere directe of speciale indirecte of gevolgschade van welke aard dan ook onder dit contract of anderszins. De garanties vervallen als garantie is met betrekking tot een defect, storing, tekortkoming of fout die: (a) niet tijdig aan de verkoper is gemeld; of (b) als gevolg van modificatie, demontage of abnormale temperatuuromstandigheden. Alle claims moeten binnen één (1) jaar na verkoop of identificatie van een defect worden ingediend. VITA5 B.V. kan per e-mail worden bereikt: [info@vita5.eu](mailto:info@vita5.eu)





## CLAIM - REPLACEMENT PART

TO FILE A CLAIM OR REQUEST A REPLACEMENT - Take photos. Please take as many photos of the defective produces as you can to prove your case. The photos must clearly illustrate the impairment. Your claim will be denied if you cannot prove the defectiveness of your product visually or if your photos are not clear or too small.

Attach proof of purchase: It is also required that you provide the original proof of purchase. Please scan, fax, or take a photo of your purchase receipt and submit it along with your warranty claim.

Submit. Please use one of the following methods to submit your warranty claim. The best way to process your warranty claim is via email. We assure you that you will receive a quick response within 48 hours of your submission. Email to: [info@vita5.eu](mailto:info@vita5.eu). Please be patient to receive a quick response from a Vita5 B.V. representative.

We will work with you to resolve your issue in the most time efficient manner possible.



## RÉCLAMATION - PIÈCE DE RECHANGE

POUR DÉPOSER UNE DEMANDE OU DEMANDER UN REMPLACEMENT - Prendre des photos. Veuillez prendre autant de photos des produits défectueux que possible pour prouver votre cas. Les photos doivent illustrer clairement la déficience. Votre réclamation sera refusée si vous ne pouvez pas prouver visuellement la défectuosité de votre produit ou si vos photos ne sont pas claires ou trop petites.

Joindre une preuve d'achat : Vous devez également fournir l'original de la preuve d'achat. Veuillez numériser, faxer, ou prendre une photo de votre reçu d'achat et l'envoyer avec votre demande de garantie.

Soumettre. Veuillez utiliser l'une des méthodes suivantes pour soumettre votre demande de garantie. La meilleure façon de traiter votre demande de garantie est par courriel. Nous vous assurons que vous recevrez une réponse rapide dans les 48 heures suivant votre soumission. Courriel: [info@vita5.eu](mailto:info@vita5.eu). Veuillez patienter pour recevoir une réponse rapide d'un représentant de Vita5 B.V.

Nous travaillerons avec vous pour résoudre votre problème le plus rapidement possible.



## REKLAMATION - ERSATZFORDERUNG

UM EINE REKLAMATION EINZUREICHEN ODER EINEN ERSATZ ANZUFORDERN - Machen Sie Fotos. Bitte machen Sie so viele Fotos von den defekten Produkten wie möglich, um Ihre Ansprüche nachzuweisen. Die Fotos müssen die Funktionsstörung deutlich zeigen. Ihre Reklamation wird nicht anerkannt, wenn Sie die Fehlerhaftigkeit Ihres Produktes nicht visuell nachweisen können oder wenn Ihre Fotos nicht deutlich oder zu klein sind.

Legen Sie den Kaufbeleg bei: Es ist außerdem erforderlich, dass Sie den Original-Kaufbeleg zur Verfügung stellen. Bitte scannen, faxen oder fotografieren Sie Ihren Kaufbeleg und reichen Sie ihn zusammen mit Ihrer Reklamation ein.

Einreichen des Anspruchs: Bitte verwenden Sie eine der folgenden Methoden, um Ihren Garantieanspruch geltend zu machen. Der beste Weg, Ihren Garantieanspruch bearbeiten zu können, ist per E-Mail. Wir versichern, dass Sie eine zügige Antwort innerhalb von 48 Stunden nach Ihrer Einreichung erhalten. Mailen Sie an: [info@vita5.eu](mailto:info@vita5.eu). Bitte gedulden Sie sich bis zu einer baldigen Antwort von einem Vertreter von Vita5 B.V.

Wir werden uns zusammen mit Ihnen darum bemühen, Ihr Problem so effektiv wie möglich zu lösen.



## RECLAMO - SOSTITUZIONE DI PEZZO

PER PRESENTARE UN RECLAMO O RICHIEDERE UNA SOSTITUZIONE — Scattare delle foto. La preghiamo di scattare quante più foto possibili dei prodotti difettosi al fine di dimostrare il Suo caso. Le foto devono illustrare chiaramente il danno. Se non può dimostrare visivamente la difettosità del Suo prodotto o le foto non sono nitide o sono troppo piccole, il Suo reclamo non sarà accettato.

Alliegare la prova di acquisto: si richiede inoltre di fornire la prova di acquisto originale. La preghiamo di eseguire una scansione, inviare un fax o scattare una foto della ricevuta di acquisto e presentarla insieme alla Sua richiesta di garanzia.

Presentare. Per presentare la Sua richiesta di garanzia si prega di utilizzare uno dei seguenti metodi. Il modo migliore per elaborare la Sua richiesta di garanzia è via e-mail. Le assicuriamo che riceverà una risposta rapida entro 48 ore dalla presentazione della Sua richiesta di garanzia.

Inviare una mail a: [info@vita5.eu](mailto:info@vita5.eu). La preghiamo di essere paziente nel ricevere una pronta risposta da un rappresentante di Vita5 B.V.

Lavoreremo con Lei per risolvere il Suo problema nel modo più efficiente possibile.



## RECLAMO - PIEZA DE RECAMBIO

PARA PRESENTAR UN RECLAMO O SOLICITAR UN CAMBIO - Por favor, tome tantas fotos como pueda del producto defectuoso para demostrar su caso. Las fotografías deben ilustrar con claridad la deficiencia. Su reclamo será rechazado si usted no puede demostrar los defectos del producto visualmente, o si sus fotos no son claras o demasiado pequeñas.

Adjunte el comprobante de compra: se requiere que usted proporcione la prueba original de compra. Por favor, digitalice, envíe por fax, o tome una foto de su recibo y entréguelo con su reclamo de garantía.

Entrega: por favor, utilice uno de los siguientes métodos para enviar su reclamo de garantía. La mejor forma de procesar su reclamo de garantía es a través de correo electrónico. Le aseguramos que recibirá una pronta respuesta entre 48 horas posterior al envío. Correo electrónico: [info@vita5.eu](mailto:info@vita5.eu).

Por favor, tenga paciencia al recibir una respuesta de un representante de Vita5 B.V.

Trabajaremos con usted para resolver su problema en el menor tiempo posible.



## CLAIM – VERVANGING / REPARATIE

EEN CLAIM INDIENEN OF EEN VERVANGING AANVRAGEN - Maak foto's. Neem zoveel mogelijk foto's van de defecte producten/onderdelen als je kunt om je zaak te verduidelijken. De foto's moeten de waardevermindering duidelijk illustreren. Uw claim wordt geweigerd als u de gebreken van uw product niet visueel kunt aantonen of als uw foto's niet duidelijk of te klein zijn.

Aankoopbewijs bijvoegen: u moet ook het originele aankoopbewijs overleggen. Scan, fax of maak een foto van uw aankoop bon en verstuur deze samen met uw garantieclaim. Verzenden. Gebruik een van de volgende methoden om uw garantieclaim in te dienen. De beste manier om uw garantieclaim te verwerken, is via e-mail. Wij verzekeren u dat u binnen 48 uur na uw inzending een snelle reactie ontvangt. E-mail naar: [info@vita5.eu](mailto:info@vita5.eu).

Even geduld aub om snel een reactie van een Vita5 B.V.-vertegenwoordiger te ontvangen.

We zullen samen me u ons best doen om uw probleem zo snel mogelijk op te lossen.