

ES

¡Importante!

- Utilice el soporte del producto como plantilla de taladrado
- Asegúrese de no taladrar en un punto de paso de cables o tuberías de agua o gas
- Una peso excesivo en la puerta de un armario de cocina o de baño puede dañar los soportes
- Asegúrese de no atravesar el material al taladrar
- Si el material o la estructura de la puerta es demasiado débil, recomendamos fijar el cubo en las paredes laterales del armario

PT

Importante!

- Utilize o suporte de parede do artigo como modelo para perfuração
- Tenha cuidado para não perfurar canos eléctricos de água ou gás
- Peso excessivo da porta da cozinha ou do armário da casa de banho podem causar danos na fixação
- Tenha atenção ao fazer os buracos de fixação, para não perfurar o material
- Se o material ou a construção da porta forem frágeis, aconselhamos que prenda o Built-in Bin às paredes laterais do armário

NL

Belangrijk!

- Gebruik de wandhouder als boormal bij het aftekenen van de boorgaten
- Let op dat u niet in gas-, water-, of elektriciteitsleidingen boort!
- Een te zware belasting van de kastdeur kan schade veroorzaken aan het hang- en sluitwerk
- Let bij het boren op dat u niet door het materiaal heen boort
- Bij dun materiaal of een lichte constructie van de keuken- of badkamerkast, adviseren we om de Built-in Bin tegen de zijwand van de kast te bevestigen



INSTRUCTIONS FOR USE BUILT-IN BIN, 10 LITRE

INSTRUCTIONS D'UTILISATION DE
LA POUBELLE DE PLACARD, 10 LITRES

MONTAGEANLEITUNG FÜR DEN
BUILT-IN BIN 10 LITER

ISTRUZIONI DI MONTAGGIO
BUILT-IN BIN, 10 LITRI

INSTRUCCIONES DE USO
DEL CUBO INTEGRADO, 10 LITROS

INSTRUÇÕES DE USO PARA
BALDE BUILT-IN BIN, 10 LITROS

MONTAGE INSTRUCTIES
BUILT-IN BIN, 10 LITER

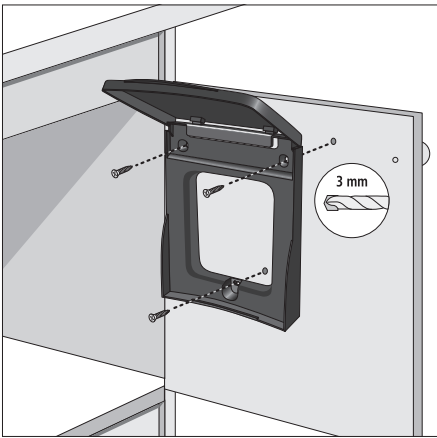

EN

Important!

- Use the wall bracket of the product as a drilling template
- Beware not to drill through electric, water or gas pipes
- To heavy load on the door of a kitchen or bathroom cabinet can cause damage the fastenings
- Be careful when drilling the holes, not to drill through the material
- If the material or the construction of the door is too weak, we strongly advice you to attach the Built-in Bin to the side walls of the cabinet

FR

Important!

- Pour percer les trous, utilisez le support mural du produit comme modèle
- Attention à ne pas percer au travers des câbles électrique, tuyaux de gaz ou eau
- Une charge trop lourde sur la porte de la cuisine ou de la salle de bain peut endommager les fixations
- Lorsque vous percez les trous, veillez à ne pas percer le matériel
- Si le matériau ou la construction de la porte est trop fragile, nous vous recommandons de fixer la poubelle de placard sur les murs de la pièce

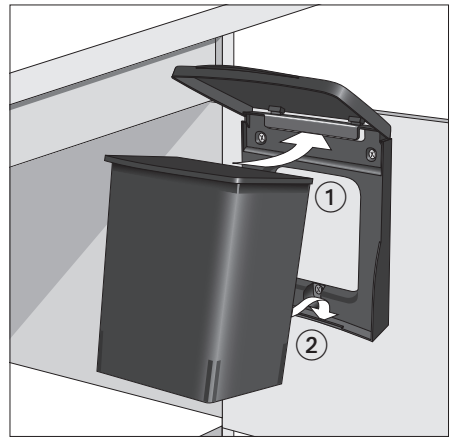

DE

Wichtig!

- Benutzen Sie die Wandhalterung als Schablone zum Anzeichnen der Bohrlöcher
- Achten Sie darauf, dass Sie nicht in Gas-Wasser- oder Stromleitungen bohren
- Eine zu schwere Belastung der Schranktüre kann Schäden an den Scharnieren der Türen verursachen
- Achten Sie beim Bohren darauf, das Sie nicht durch das Material bohren!
- Bei einer leichten Konstruktion der Küchen- oder des Badschranks empfehlen wir den Built-in Bin an der Seitenwand des Schrankes zu befestigen

IT

Importante!

- Utilizzare il supporto a muro come sagoma per effettuare i fori
- Attenzione a non trapanare cavi elettrici, tubi dell'acqua o del gas
- Caricare troppo il raccogliitore può causare danni alle giunture dello sportello di un armadietto in cucina o bagno.
- Far attenzione quando si eseguono i fori a non perforare lo sportello
- Se il materiale o la costruzione dello sportello sono deboli, consigliamo di installare il raccogliitore ad una delle pareti laterali dell'armadietto.