

TOPCOM®



KS-4250

USER GUIDE / GEBRUIKSHANDLEIDING
MANUEL D'UTILISATEUR / BEDIENUNGSANLEITUNG
MANUAL DE USUARIO / ANVÄNDARHANDBOK
MANUALE D'USO / MANUAL DO UTILIZADOR
UŽIVATELSKÁ PŘÍRUČKA / INSTRUKCJA OBSŁUGI
UŽIVATEĽSKÝ MANUÁL

V 1.0 - 10/13

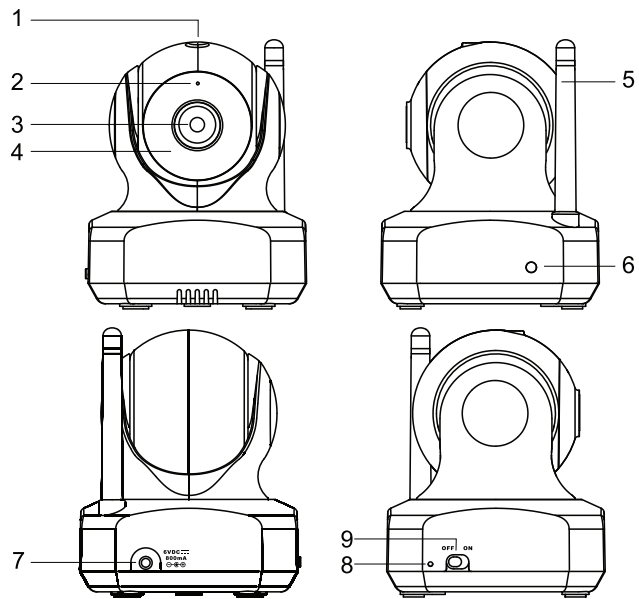
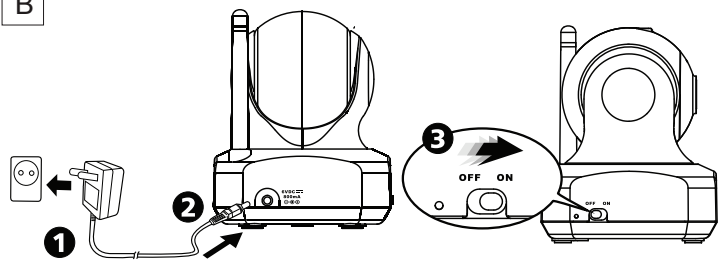

- UK** The features described in this manual are published with reservation to modifications.
- NL** De in deze handleiding beschreven mogelijkheden worden gepubliceerd onder voorbehoud van wijzigingen.
- F** Les possibilités décrites dans ce manuel sont publiées sous réserve de modifications.
- D** Die in dieser Bedienungsanleitung umschriebenen Möglichkeiten, werden vorbehaltlich Änderungen publiziert.
- ES** Las características descritas en este manual pueden ser objeto de futuras modificaciones.
- S** Funktionerna i denna bruksanvisning publiceras med reservation för ändringar.
- IT** Le caratteristiche descritte nel presente manuale vengono pubblicate con riserva di modifica.
- PT** As características descritas neste manual são publicadas sob reserva de modificação.
- CZ** Možnost úpravy funkcií popsaných v této příručce vyhrazena.
- PL** Właściwości opisane w niniejszej instrukcji obsługi są publikowane z zastrzeżeniem prawa wprowadzenia zmian.
- SK** Vlastnosti popísané v tejto príručke sú publikované s vyhradeným právom na zmenu.

A**B**

1 General

Dear customer,

We request that you read this information in order to quickly become familiar with this equipment and learn how to use its functions.

2 Information regarding this user guide

IMPORTANT: Due to application (APP) software updates, the installation and user instructions can change. Check the website <http://service.tristar.eu/> for user guide updates.

This user guide contains information on the KS-4250 babyphone (referred to as 'the equipment' in the following) and provides important instructions on the initial use, safety, proper use and maintenance of this equipment. Always keep the user guide available near the equipment. Every person responsible for operating, repairing or cleaning the equipment must read and/or consult the user guide. Keep this user guide in a safe place and give it to the next owner of the equipment.

3 Copyright

This document is protected by copyright legislation.

All rights are reserved, including rights of photo mechanical reproduction, copying or distribution using specific means such as data processing, data storage media or data networks, either in full or in part, as well as technical changes and changes to the contents.

4 Warnings

DANGER

This warning points out an imminent hazardous situation.

Death or severe injuries may result if the hazardous situation cannot be avoided.

CAUTION

This warning points out a potentially hazardous situation.

Injuries and/or material damage may result if the hazardous situation cannot be avoided.



- This symbol points out information that makes it easier to use the equipment.

5 Proper use

This equipment is exclusively intended for private (non-professional) use in closed rooms for monitoring babies. All other forms of use are improper and can lead to hazards. Always follow the instructions provided in this user guide. No liability is accepted for any loss or damage resulting from improper use. The user of the equipment is exclusively responsible for all risks.

6 Safety

6.1 Risk of electric shock

DANGER

Contact with conductors or components under electrical tension can be lethal.

Observe the following safety instructions in order to avoid the risk of electric shock:

- To avoid the risk of damage to the equipment, use only the AC mains adapter supplied with the equipment.
- Do not use the equipment if the AC mains adapter, the power cable or the plug is damaged.
- Never open the enclosure of the AC mains adapter. There is a risk of electric shock if you touch any contacts or connections under electrical tension or if you modify the electrical or mechanical construction.
- Protect the equipment against moisture and moisture penetration, and keep it free of dust. Unplug the AC mains adapter immediately in case of contact with moisture.
- Unplug the AC mains adapter in case of malfunctions, during thunderstorms, and when cleaning the equipment.
- Protect the cable against contact with hot surfaces or other sources of hazard, and do not allow it to be pinched.

6.2 General rules for safe use

To ensure safe use of the equipment, always observe the following safety instructions:

- The equipment must always be assembled by an adult. During assembly, keep small parts out of the reach of children.
- Do not allow children to play with the equipment or parts of the equipment.
- Ensure that the babyphone and power cable are always out of the reach of the baby.
- Never cover the babyphone with a towel, blanket etc.
- Defective components must always be replaced by original replacement parts, as other components may not fulfil the safety standards.
- Switch off your babyphone whenever this is requested by a sign, poster, or other message. The equipment used in hospitals and other health care facilities may be sensitive to high-frequency signals from external sources.

7 Operation

KS-4250 is a wireless network camera. It can connect with your smartphone or tablet via wireless technology, and monitor everything that matters to you on your smartphone or tablet anywhere and anytime.



The babyphone can never replace proper supervision by an adult; it only provides support.

7.1 Night vision

The camera has 8 high-intensity LED's for picking up clear images in the dark. When the build in light sensor measures the ambient light level as low, the LED's will automatically activate.



The image changes automatically into black and white mode under the night vision mode.

7.2 Product layout

See Figure "A" on the fold-out page.

- | | | | |
|---|---------------|---|---------------------------------|
| 1 | Light sensor | 6 | Power/Status LED |
| 2 | Microphone | 7 | Power adapter plug |
| 3 | Camera lens | 8 | Reset to factory default button |
| 4 | Infrared LEDs | 9 | Power ON/OFF switch |
| 5 | Antenna | | |

8 Initial use

8.1 Before setting up

- Make sure your Wi-Fi router is turned on and it can connect to the Internet.
- Download "Easy iCAM" App from the Apple App Store or Android Market (Google Play).



8.2 Connecting the KS-4250 to the AC mains

See figure "B" on the fold-out page.

- Insert the small plug of the AC mains adapter in the mains power connector of the baby unit and plug the AC mains adapter into a mains connector (100~240 V - 50/60 Hz).
- Slide the Power ON/OFF switch to the ON position. The LED on the camera will glow orange and then change to red.

Note: When you power the camera on, it takes around 40 to 60 seconds for initial setup.

⚠ CAUTION

- The mains connector must be within easy reach so you can quickly unplug the power cable in an emergency.
- Use only the supplied AC mains adapter (6 V DC / 800 mA).

9 Installing the KS-4250

9.1 Fine tuning

- Place the camera in a convenient location, point the lens of the camera to the observation area.
- Adjust the angle by rotation the camera.

⚠ CAUTION

- Do not place the camera and wires within the baby's reach!
- Fix the camera at least 1 meter away from the baby.

10 Operation and use

10.1 Connect your smartphone or tablet to the camera

- Turn on the Wi-Fi of your smartphone or tablet and go to the WiFi setting menu.
- Tap the screen to select "Easy_iCAM_XXXXXX" under Wi-Fi Networks.
- Enter the password. The default password is "12345678".
- Launch the Easy iCAM App on your smartphone or tablet.
- Follow the on-screen app instructions.



iOS

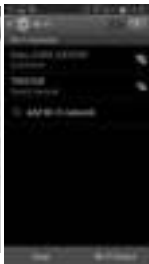

Android

10.2 Setting up the camera name (SSID) or password

When launching the app for the first time, the screen will show a message that reminds you to change the Wi-Fi camera name (SSID) or password.

- If you select "Yes", you can change the Wi-Fi camera name or password.

Note: The password must contain at least eight characters.

- When you complete the setup of camera name or password and tap the **ok** icon, the app will ask you if you want to set up an Internet connection.
- If you select "Yes", Internet setup will be started (see "10.3")
- If you select "No", the camera will restart to change the camera name and password automatically.

Note: When the name has been changed, you have to re-select the camera by its new SSID in WiFi setting of your smartphone or tablet.

- If you select "No", the app will ask you if you want to setup an Internet connection.



10.3 Setting up an Internet connection

The screen will show a message asking if you want to set up an Internet connection.

- If you select "Yes", the camera will scan for available Wi-Fi networks in range. Tap the name of your Wi-Fi network, and enter the password of your Wi-Fi router if necessary. Then the first-time setup is done.

Note: If the camera cannot find the Wi-Fi network you want to connect to, please tap the scan icon to rescan for available Wi-Fi networks.

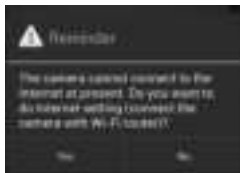

If you complete the Internet setup successfully, the power/status LED will glow green after 1 to 2 minutes.

- If you select "No", the first-time setup is done.

Note: If you don't set up an Internet connection, you can only get live video feeds by connecting the camera with your smartphone or tablet directly (Local view)

11 Operation Mode - Local View/Internet View

KS-4250 is a wireless network camera. It can connect with your smartphone or tablet by wireless technology directly.

You can watch live video feeds on your smartphone or tablet in "local view mode" (without internet connection).

In "Internet view mode", your smartphone or tablet needs to connect to the camera through a Wi-Fi router or 3G/4G mobile network, then you can access a live stream of video and audio on your smartphone or tablet from anywhere in the world.

Local View



Easy iCAM



Smartphone, Tablet

Internet View



Easy iCAM



Wi-Fi Router

Smartphone, Tablet

11.1 Local view

When your smartphone or tablet connects with the camera directly through Wi-Fi (Point to Point), you can launch the Easy iCAM app to operate it in local view mode.

Make sure you have selected the camera SSID instead of your WiFi SSID in your WiFi settings of your smartphone or tablet.

11.1.1 Description

1 Information

Tap the icon to get information about the camera.

2 Operation mode

This row shows the current operation mode of the app (local view)

3 Camera name (SSID)

This row shows the camera name, which is the same as the Wi-Fi Network (SSID).

4 Image display area

Touch the image display area of the screen with two fingers and move them apart for zoom function. You also can slide on the screen for digital pan-tilt function.

5 Photo

Tap the icon to see all of the photos you have taken.

6 Snapshot

Tap the icon to save a snapshot of the camera on your smartphone or tablet.



7 Audio ON/OFF

Tap the icon can turn on or off the sound.

8 Voice activation function (VOX)

With this function active you can use your smartphone or tablet for other APP in local view mode. Tap the icon to run voice activation function, tap it again to turn the function off.

If you run on the function and then press the home button on your smartphone or tablet to exit the app, the screen will show a reminder message when the volume level from camera unit is higher than the volume setting level. Tapping or sliding the reminder message icon can launch the app directly.

Note:

- If you turn on the voice activation function and press the home button on your smartphone or tablet to exit the app, the VOX function can still work and remind you of audio events from the camera.
- The voice activation function can only work in local view mode!
- If you want to exit the app completely, please doubleclick the home button on your iPhone/iPad when it is in home screen status, and then tap the Easy iCAM icon until the cancel symbol appears. When you exit the app completely, the voice activation function can't work.
- If you want to exit the app completely, please press the back button on your Android system. When you exit the app completely, the voice activation function can't work.

11.1.2 Setting

Tap the icon to set up camera functions.

1 Internet Setting

You can setup an Internet connection, or change the camera connection to another Wi-Fi router.

2 Wi-Fi Setting

If you want to change the camera name (Wi-Fi SSID) or password, please tap this row to carry out the change.

3 VOX Level (volume trigger level)

Tap and slide the VOX Level bar to adjust the volume trigger level.



iOs



Android

11.2 Internet view

If the Internet connection of your camera has been setup and the Power/Status LED glows green, the camera can link to the Internet and you can access a live stream of video and audio on your smartphone or tablet in Internet view from anywhere in the world. Please make sure your smartphone or tablet can link to the Internet by a Wi-Fi router or 3G/4G mobile network, and then launch the Easy iCAM app.

11.2.1 Internet view

1 Camera name (SSID)

When you launch the app, all the cameras you have added will be shown on the screen.

2 Camera status

a Online

If the camera status shows "online" you can tap the camera photo to see the video of the camera.

b Connecting

If the camera status shows "connecting" you need to wait until the status changes to online, and then tap the camera photo to see the video of the camera.

c Offline

If the camera status shows "offline"; you need to tap the arrow icon beside the camera name, and then tap "Reconnect" to re-confirm the Internet connection.

3 Camera photo

Tap the camera photo to see the video of the camera.

4 Tap the arrow icon and you can see the screen shown below:

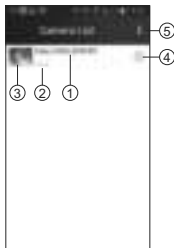

A. Android

a Reconnect

You need to tap "Reconnect" to re-confirm the Internet connection if the camera status shows offline.

b Edit Camera

If you have changed the camera password with another smartphone or tablet, you need to tap the row to correct the password for Internet connection.

c View Snapshot

Tap the row and you can see all of the photos you have taken.

d Remove Camera

Tap the row if you want to remove the camera.



B. IOs**a Password**

If you have changed the camera password with another smartphone or tablet, you need to tap the row to correct the password for Internet connection.

b Reconnect

You need to tap "Reconnect" to re-confirm the Internet connection if the camera status shows offline.

5 Tap the icon and select "Exit" if you want to exit the app.

12 Reset the camera to factory defaults

While the camera is powered on for at least 1 minute, press the reset button (using a small object or a pin) for at least 3 seconds, the power/status LED will start blinking. The camera will be reset to factory default, which is useful if you forget the password of the camera.

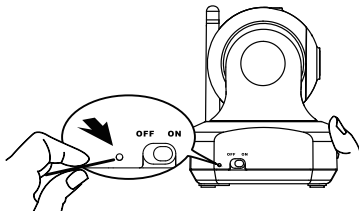
**13 Cleaning and maintenance**

This section contains important instructions for cleaning and maintaining the equipment. Follow these instructions to ensure trouble-free use and prevent damage to the equipment due to improper maintenance.

13.1 Safety Instructions**⚡ DANGER****Risk of fatal injury due to electric shock!**

- Before cleaning the equipment, switch it off and unplug the power cable from the mains receptacle.

⚠ CAUTION

- Do not use cleaning products or solvents. They can damage the case or seep into the equipment and cause permanent damage.

13.2 Cleaning

- Clean the equipment with a soft, slightly dampened cloth.
- Clean soiled connectors and contacts with a soft brush.
- If the equipment gets wet, switch it off. Do not use the equipment before it is completely dry.

13.3 Maintenance

- Check the connectors and cables for defects.

CAUTION

- If you suspect that the equipment is damaged, always have it checked by an expert before using it again.

14 Troubleshooting

This section provides important instructions for localising and correcting problems. Follow these instructions in order to avoid hazards and damage.

14.1 Safety Instructions

DANGER

Risk of fatal injury due to electric shock!

- Unplug the power cable before attempting to correct a problem.

CAUTION

Risk of hazard due to incorrect repairs

Incorrect repairs can expose users to serious hazards and cause damage to the equipment.

- Never attempt to modify or repair the equipment.
- Always have repairs to equipment or cables performed by a specialist or the service centre.
- If you suspect that the equipment is damaged (for example, if it has fallen on the floor), have it checked by a specialist before you use it again.

14.2 Problem causes and solutions

Cannot connect the camera to your smartphone or tablet in local view

- Make sure the power plug is pushed all the way in.
- Make sure the camera is turned on and power/status LED glows red or green.
- Make sure the camera and your smartphone/tablet are within range of each other.
- Make sure you have entered the right password of the camera on your smartphone/tablet.
- You may need to reset the camera by pressing the reset button with a thin object (i.e. paper clip). Please refer to 7 - Reset the camera to factory default of this user manual.

Cannot connect the camera to your smartphone/tablet through Wi-Fi router or 3G/4G mobile network in Internet view

- Make sure the power plug is pushed all the way in.
- Make sure the camera is turned on and power/status LED glows green.
- Make sure you type in the right password for the Wi-Fi router in Internet setting. Please refer to 3.4 - Setting up the camera and Internet connection of this user manual.
- Make sure the camera and the Wi-Fi router are within range of each other.
- Make sure your smartphone/tablet is connected to the Internet through Wi-Fi or 3G/4G mobile network. You may need to reset the camera by pressing the reset button with a thin object (i.e. paper clip).

Please refer to 7 - Reset the camera to factory defaults of this user manual and then refer to 3.4 - Setting up the camera and Internet connection of this user manual.

Video streaming is slow or lags

- If there is a microwave oven in use near the camera or Wi-Fi router, remove the microwave oven or him it off.
- Make sure the camera and the Wi-Fi router are within range of each other.
- The speed of video feed from the camera depends highly on the speed of the connection you are using.
- The Internet speed either from your Wi-Fi network or 3G/4G mobile network has a high impact on the performance of the product. The faster and more stable connection speed, the faster you can see the video from the camera.

15 Storage and disposal instructions



We recommend that you keep the box and packing materials so you can use them to transport the equipment in the future if necessary.

15.1 Storage

Store the equipment in a dry location.

15.2 Waste disposal of package materials



The package materials are environmentally friendly materials that can be given to your local waste collector for recycling.

15.3 Waste disposal (environmental protection)



Dispose of the equipment in accordance with the provisions of European Directive 2002/96/EC, Waste Electrical and Electronic Equipment (WEEE), regarding discarded electrical and electronic equipment. Contact your municipal waste disposal department for information.

16 Technical data

Frequency	2,4GHz
Range	Outdoors: up to 300 m (Line of sight) Indoors: up to 50 m
Operating temperature	0°C to 40°C 20% to 75% relative humidity
AC mains adapter	Manufacturer: Salom electric Co. Model: SSW-2256EU Input: 100~240V AC, 50/60Hz, 0,2A Max Output: 6 V DC / 800 mA

17 EC conformity declaration

Tristar hereby declares that this device is in compliance with the essential requirements and other relevant provisions of Directive 1999/5/EC.

The declaration of conformity can be found at www.tristar.eu

18 Tristar warranty

18.1 Warranty period

The Tristar units have a 24-month warranty period. The warranty period starts on the day the new unit is purchased. Consumable or defects causing a negligible effect on operation or value of the equipment are not covered. The warranty has to be proven by presentation of the original or copy of the purchase receipt, on which the date of purchase and the unit-model are indicated.

18.2 Warranty exclusions

Damage or defects caused by incorrect treatment or operation and damage resulting from use of non-original parts or accessories are not covered by the warranty. The warranty does not cover damage caused by outside factors, such as lightning, water and fire, nor any damage caused during transportation. No warranty can be claimed if the serial number on the units has been changed, removed or rendered illegible. Any warranty claims will be invalid if the unit has been repaired, altered or modified by the buyer.

1 Algemeen

Beste klant,

Wij vragen u om deze informatie te lezen zodat u snel vertrouwd raakt met het toestel en u de functies leert gebruiken.

2 Informatie over deze handleiding

BELANGRIJK: Als gevolg van de toepassing (APP) software-updates, kunnen de installatie-en gebruiksinstructies veranderen. Kijk op de website <http://service.tristar.eu/> de laatste versie van handleiding.

Deze gebruikershandleiding bevat informatie over de babyfoon KS-4250 (hierna 'het toestel' genoemd) en belangrijke instructies over het eerste gebruik, veiligheid, correct gebruik en onderhoud van het toestel. Bewaar de gebruikershandleiding altijd in de buurt van het toestel. Iedereen die het toestel bedient, repareert of reinigt moet de gebruikershandleiding lezen en/of raadplegen. Bewaar deze gebruikershandleiding op een veilige plaats en geef ze mee met het toestel aan de volgende eigenaar.

3 Auteursrecht

Dit document is auteursrechtelijk beschermd.

Alle rechten zijn voorbehouden, inclusief de rechten op fotomechanische reproductie, kopiëren en verspreiding met specifieke middelen zoals gegevensverwerking, gegevensdragers of gegevensnetwerken, geheel of gedeeltelijk, alsook op technische en inhoudelijke wijzigingen.

4 Waarschuwingen

GEVAAR

Deze waarschuwing wijst op een dreigend gevaar.

Indien de gevaarlijke situatie niet wordt vermeden, kan dat de dood of ernstige letsels tot gevolg hebben.

CAUTION

Deze waarschuwing wijst op een mogelijk gevaarlijke situatie.

Indien de gevaarlijke situatie niet wordt vermeden, kan dit letsels en/of materiële schade tot gevolg hebben.



- Dit symbool wijst op informatie die het gebruik van het toestel vereenvoudigt.

5 Correct gebruik

Dit toestel is uitsluitend bedoeld voor privaat (niet-professioneel) gebruik om in afgesloten ruimten baby's in de gaten te houden. Alle andere gebruiksvormen zijn ongeoorloofd en kunnen gevaar opleveren. Volg altijd de instructies in deze gebruikershandleiding. Er wordt geen aansprakelijkheid aanvaard voor verlies of schade ten gevolge van ongeoorloofd gebruik. De gebruiker van het toestel is alleen verantwoordelijk voor alle risico's.

6 Veiligheid

6.1 Risico van elektrische schokken

GEVAAR

Contact met geleiders of onderdelen onder elektrische spanning kan dodelijk zijn. Neem de volgende veiligheidsinstructies in acht om het risico van een elektrische schok te vermijden:

- Gebruik uitsluitend de bij het toestel geleverde AC-netstroomadapter om het risico van schade aan het toestel te vermijden.
- Gebruik het toestel niet als de AC-netstroomadapter, stroomkabel of stekker beschadigd is.
- Open nooit de behuizing van de AC-netstroomadapter. U loopt het risico op een elektrische schok wanneer u contacten of aansluitingen onder elektrische spanning aanraakt of wanneer u de elektrische of mechanische constructie aanpast.
- Bescherm het toestel tegen vocht en vochtindringing, en houd het stofvrij. Haal de AC-netstroomadapter onmiddellijk uit het stopcontact bij enig contact met vocht.
- Haal de AC-netstroomadapter uit het stopcontact bij een defect, tijdens onweersbuien en bij het reinigen van het toestel.
- Bescherm de stroomkabel tegen contact met hete oppervlakken of andere gevaarlijke bronnen en zorg ervoor dat hij niet klem komt te zitten.

6.2 Algemene regels voor een veilig gebruik

Neem voor een veilig gebruik van het toestel altijd de volgende veiligheidsinstructies in acht:

- Het toestel moet altijd door een volwassene in elkaar worden gezet. Houd tijdens de montage kleine onderdelen buiten bereik van kinderen.
- Laat kinderen niet met het toestel of onderdelen ervan spelen.
- Zorg ervoor dat de babyfoon en stroomkabel altijd buiten het bereik van de baby liggen.
- Dek de babyfoon nooit af met een handdoek, deken of dergelijke.
- Defecte onderdelen moeten altijd worden vervangen door originele reserveonderdelen, aangezien andere onderdelen niet altijd aan de veiligheidsnormen beantwoorden.
- Schakel uw babyfoon uit wanneer dat aan de hand van een pictogram, affiche of ander bericht wordt gevraagd. De toestellen die in ziekenhuizen en andere gezondheidscentra worden gebruikt, kunnen gevoelig zijn voor hoogfrequentiesignalen van externe bronnen.

7 Gebruik

De KS-4250 is een draadloze netwerk baby camera. Het kan via draadloze technologie met uw smartphone of tablet verbinding maken en overal en op elk gewenst moment alles wat belangrijk voor u is op uw smartphone of tablet bewaken.



De babyfoon kan het eigenlijke toezicht van een volwassene nooit vervangen; hij biedt enkel ondersteuning.

7.1 Nachtzicht

De camera heeft 8 leds met hoge intensiteit voor het filmen van beelden in het donker. Een ingebouwde lichtsensoren meet het lichtniveau. Wanneer het te donker wordt, gaan de leds automatisch branden.



Het beeld verandert automatisch naar de zwart-witkleuren van de nachtzichtstand.

7.2 Productoverzicht

Zie afbeelding **A** op het uitvouwblad.

- | | | | |
|---|--------------------|---|---|
| 1 | Lichtsensoren | 6 | Voeding/Status-LED |
| 2 | Microfoon | 7 | Voedingsadapter-stekker |
| 3 | Lens van de camera | 8 | Resetten naar fabrieksinstellingen-knop |
| 4 | Infrarood LEDs | 9 | Voeding Aan/Uit-schakelaar |
| 5 | Antenne | | |

8 Eerste setup

8.1 Vóór het instellen

- Zorg ervoor dat uw Wi-Fi-router is ingeschakeld en dat het met het Internet verbinding kan maken.

De **Easy iCAM** app downloaden:

- Toets het trefwoord "Easy iCAM" in en download de app van de Apple App Store of Android Market (Google Play).



8.2 De camera inschakelen

Zie afbeelding **B** op het uitvouwblad.

- Steek de kleine stekker van de AC-netstroomadapter in de aansluiting van de zender en steek de AC-netstroomadapter in een stopcontact (100~240 V – 50/60 Hz).
- Schuif de "Voeding Aan/Uit"-schakelaar naar de "AAN"-stand. De LED op de camera zal oranje gloeien en vervolgens naar rood veranderen.

Opmerking: Wanneer u de camera inschakelt, duurt het ongeveer 40 tot 60 seconden voor de eerste installatie.

⚠ VOORZICHTIG

- De aansluiting moet binnen handbereik zijn zodat u de stroomkabel in een noodgeval snel kunt uittrekken.
- Gebruik enkel de bijgeleverde AC-netstroomadapter (6 V DC / 800 mA).

9 De KS-4250 installeren

9.1 Scherpstelling

- Plaats de camera op een gepaste plaats en richt de lens van de camera op de plaats die u wilt observeren.
- Pas de hoek aan door de camera te draaien.

⚠ VOORZICHTIG

Plaats de camera en draden niet binnen het bereik van de baby! Bevestig de camera op minstens 1 meter van de baby.

10 Werking en gebruik

10.1 Uw smartphone of tablet op de camera aansluiten

- Schakel de Wi-Fi van uw smartphone of tablet in.
- Tik op het scherm om "Easy_iCAM_XXXXXX" onder Wi-Fi-netwerken te selecteren
- Voer het wachtwoord voor "Easy_iCAM_XXXXXX" in. Het standaard wachtwoord is "**12345678**".
- Start de Easy iCAM app op uw smartphone of tablet.
- Volg de instructies van de app op het scherm op.



iOS



Android

10.2 De naam van de camera (SSID) of het wachtwoord instellen

Wanneer u de applicatie voor de eerste keer start zal het scherm zal een bericht weergeven dat u eraan herinnert om de naam van de Wi-Fi camera (SSID) of het wachtwoord te wijzigen.

- Als u "**Ja**" selecteert, kunt u de naam van de Wi-Fi camera of het wachtwoord wijzigen.

Opmerking: Het wachtwoord moet minimaal acht tekens bevatten.

- Wanneer u het instellen van de naam van de camera of het wachtwoord voltooid en op het "OK"-pictogram tikt, zal de app u vragen of u een internetverbinding wilt instellen.
- Als u "**Ja**" selecteert, zal het instellen van Internet worden gestart.
- Als u "**Nee**" selecteert, zal de camera automatisch herstarten om de naam van de camera en het wachtwoord te wijzigen.



Opmerking: Als de naam is veranderd, moet u de nieuwe SSID in WiFi setting van uw smartphone of tablet selecteren.

- Als u "**Nee**" selecteert, zal het app u vragen of u een Internetverbinding wilt instellen.

10.3 Een Internetverbinding instellen

- Het scherm zal een bericht weergeven met de vraag of u een internetverbinding wilt instellen.
- Als u "**Ja**" selecteert, zal de camera naar beschikbare Wi-Fi-netwerken scannen die binnen bereik zijn. Tik op de naam van uw Wi-Fi-netwerk en voer indien nodig het wachtwoord van uw Wi-Fi-router in. Dan is de eerste installatie uitgevoerd.



Opmerking: Als de camera geen Wi-Fi-netwerk kan vinden waarmee u wilt verbinden, tik op het scan-pictogram om opnieuw naar beschikbare Wi-Fi-netwerken te scannen.

- Als u de installatie van Internet met succes voltooid, zal de voeding/status-LED na 1 tot 2 minuten groen gloeien.
- Als u "Nee" selecteert, dan is de eerste installatie uitgevoerd.

Opmerking: Als u geen internetverbinding wilt instellen, kunt u alleen live video-feeds krijgen door de camera direct met uw smartphone of tablet te verbinden.

11 Werkingsmodus - lokale weergave/Internet weergave:

De KS-4250 is een draadloze netwerkcamera. Het kan via draadloze technologie direct met uw smartphone of tablet verbinding maken en u kunt op uw smartphone of tablet in de lokale weergavemodus naar live video-feeds kijken.

Local View



Easy iCAM



Smartphone, Tablet

Internet View



Easy iCAM



Wi-Fi Router

Smartphone, Tablet

In de Internet weergavemodus, moet uw smartphone of tablet via een Wi-Fi router of 3G/4G mobiel netwerk verbinding met de camera maken, dan kunt u overal in de wereld op uw smartphone of tablet toegang tot een live van video- en audio-stream krijgen.

11.1 Lokale weergave

Wanneer uw smartphone of tablet direct via Wi-Fi met de camera verbindt, kunt u de Easy iCAM app starten om het in de lokale weergavemodus te gebruiken.

11.1.1 Beschrijving

1 Informatie

Tik op het pictogram om informatie over de camera te krijgen.

2 Werkingsmodus

Deze rij bevat de huidige werkingsmodus van de app.

3 Naam van de camera (SSID)

Deze rij bevat de naam van de camera, die hetzelfde is als het Wi-Fi netwerk (SSID).

4 Weergavegebied van de afbeelding

Raak met twee vingers het weergavegebied van de afbeelding van het scherm aan en verplaats ze uit elkaar voor zoomfunctie. U kunt ook op het scherm schuiven voor digitale pan-tilt-functie.

5 Foto

Tik op het pictogram om alle foto's die u hebt genomen te zien.

6 Foto

Tik op het pictogram om een foto van de camera op uw smartphone of tablet op te slaan.

7 Audio AAN/UIT

Tik op het pictogram om het geluid aan of uit te zetten.

8 Stemactiveringsfunctie (VOX)

Tik op het pictogram om de stemactiveringsfunctie aan te zetten, tik het opnieuw om de functie uit te zetten. Als u de functie aanzet en vervolgens op uw smartphone of tablet op de home-knop drukt om de app af te sluiten, zal het scherm een herinneringsbericht tonen wanneer het volumeniveau van de camera hoger is dan het instellingsniveau van het volume. Tik op het pictogram het herinneringsbericht of schuif het om de app direct te starten.



Opmerking:

- Als u de stemactiveringsfunctie inschakelt en op uw smartphone of tablet op de home-knop drukt om de app af te sluiten, kan de VOX-functie nog steeds werken en u van audigebeurtenissen vanaf de camera herinneren .
- Als u de app wilt volledig afsluiten, dubbelklik de home-knop op uw iPhone/iPad wanneer het scherm in home-modus is geschakeld en tik vervolgens op het Easy iCAM-pictogram totdat het annuleersymbool wordt weergegeven.
- Wanneer u de app volledig afsluit, kan de stemactiveringsfunctie niet werken.
- Als u de app volledig wilt afsluiten, druk op de Terug-knop op uw Android systeem. Wanneer u de app volledig afsluit, kan de stemactiveringsfunctie niet werken.
- De stemactiveringsfunctie kan alleen in de lokale weergavemodus werken.

9 Instelling

11.1.2 Instelling

Tik op het pictogram om de camerafuncties in te stellen.

a Internetinstelling

U kunt een internetverbinding instellen of de cameraverbinding met een andere Wi-Fi-router wijzigen.

b Wi-Fi-instelling

Als u de naam van de camera (Wi-Fi SSID) of wachtwoord wijzigen wilt, tik op deze rij om de wijziging uit te voeren.

c VOX-niveau (volume-inschakelniveau)

Tik op en schuif de VOX-niveaubalk om de VOX gevoeligheid aan te passen.

Wanneer de gevoeligheid op hoog is ingesteld, registreert de zender zwakkere geluiden.



iOS



Android

11.2 Internet weergave

Als de Internetverbinding van uw camera is ingesteld en de Voeding/Status-LED groen brandt, kan de camera met het Internet koppelen en kunt u overal in de wereld op uw smartphone of tablet een live video- en audio-stream in de Internet weergave benaderen. Zorg ervoor dat uw smartphone of tablet via een Wi-Fi router of 3G/4G mobiel netwerk met het Internet, verbinding kan maken en start de Easy iCAM app.

11.2.1 Internet weergave

1 Camera name (SSID)

Wanneer u de app start, zullen alle de Easy iCAM camera's die u hebt toegevoegd op het scherm worden weergegeven.

2 De status van de camera:

a Online

Als de camerastatus "Online" weergeeft, kunt u op de foto van de camera tikken om de video van de camera te zien.

b Verbinden

Als de camerastatus "Connecting/ Verbinden" weergeeft, moet u wachten totdat de status naar online verander en tik vervolgens op de foto van de camera om de video van de camera te zien.

c Offline

Als de camerastatus "Offline" weergeeft, moet tik op het pijlpictogram naast de naam van de camera tikken en tik vervolgens op "Reconnect" om opnieuw de Internetverbinding te bevestigen.

3 Camerafoto

Tik op de foto van de camera om de video van de camera te zien.

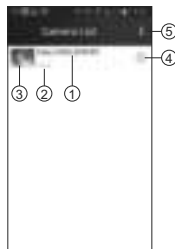

- 4 Tik op het pictogram om het scherm te zien zoals hieronder weergegeven.

A. Android

a **Opnieuw verbinden**

U moet op "Reconnect" tikken om de Internetverbinding opnieuw te bevestigen als de camerastatus offline weergeeft.

b **Camera bewerken**

Als u het wachtwoord van de camera met een andere smartphone of tablet hebt gewijzigd, moet u op de rij tikken om het wachtwoord voor Internetverbinding te corrigeren.

c **Foto bekijken**

Tik op de rij en u kunt alle foto's zien die u hebt genomen.

d **Camera verwijderen**

Tik op de rij als u de camera wilt verwijderen



B. iOS

a **Wachtwoord**

Als u het wachtwoord van de camera met een andere smartphone of tablet hebt gewijzigd, moet u op de rij tikken om het wachtwoord voor Internetverbinding te corrigeren.

b **Opnieuw verbinden**

U moet op "Reconnect" tikken om de Internetverbinding opnieuw te bevestigen als de camerastatus offline weergeeft.



- 5 Tik op het pictogram en selecteer "Afsluiten" als u de app wilt afsluiten.

12 De camera naar fabriekinstellingen resetten

Terwijl de camera voor ten minste 1 minuut is ingeschakeld, druk voor ten minste 3 seconden op de resetknop (met een klein voorwerp of een pin), de Voeding/Status-LED zal beginnen te knipperen. De camera zal naar de fabriekinstellingen worden hersteld, wat handig is als u het wachtwoord van de camera bent vergeten.

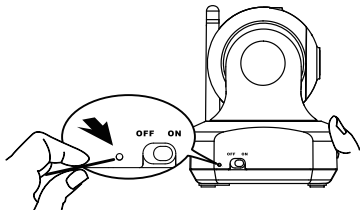

13 Reiniging en onderhoud

Dit onderdeel bevat belangrijke instructies voor de reiniging en het onderhoud van het toestel. Volg deze instructies voor een storingvrij gebruik en om schade aan het toestel door ongeoorloofd onderhoud te vermijden.

13.1 Veiligheidsvoorschriften

GEVAAR

Risico van dodelijk letsel door elektrische schok!

- Voordat u het toestel reinigt, moet u het uitschakelen en de stroomkabel uit het stopcontact halen.

VOORZICHTIG

- Gebruik geen reinigingsproducten of oplosmiddelen. Zij kunnen de behuizing beschadigen of in het toestel sijpelen en permanente schade veroorzaken.

13.2 Reiniging

- Reinig het toestel met een zachte, licht bevochtigde doek.
- Reinig vuile connectoren en contacten met een zachte borstel.
- Wanneer het toestel nat is geworden, moet u het meteen uitschakelen. Gebruik het toestel niet voordat het volledig droog is.

13.3 Onderhoud

- Controleer de connectoren en kabels op defecten.

VOORZICHTIG

- Als u vermoedt dat het toestel beschadigd is, moet u het altijd door een deskundige laten nakijken voordat u het opnieuw gebruikt.

14 Probleemoplossing

Dit onderdeel bevat belangrijke instructies voor het opsporen en oplossen van problemen. Volg deze instructies op om gevaar of schade te vermijden.

14.1 Veiligheidsvoorschriften

GEVAAR

Risico van dodelijk letsel door elektrische schok!

- Haal de stroomkabel uit de stekker voordat u een probleem tracht op te lossen.

15 Verhelpen van stringen

15.1 De camera kan in de lokale weergave niet met uw smartphone of tablet verbinden

- Controleer of de stekker helemaal erin is geduwd.
- Zorg ervoor dat de camera is ingeschakeld en de Voeding/Status-LED rood of groen brandt.
- Zorg ervoor dat de camera en de smartphone of tablet zich binnen elkaars bereik bevinden.

- Zorg ervoor dat u op de smartphone of tablet het juiste wachtwoord voor de camera hebt ingevoerd.
- U moet wellicht de camera opnieuw instellen door met een dunne-object (dat wil zeggen een paperclip) op de reset-knop te drukken. Raadpleeg "12 - De camera naar fabrieksinstellingen resetten" van deze gebruikershandleiding.

15.2 De camera kan in de Internet weergave via een Wi-Fi router of 3G/4G mobiel netwerk niet met uw smartphone of tablet verbinden.

- Controleer of de stekker helemaal erin is geduwd.
- Zorg ervoor dat de camera is ingeschakeld en de Voeding/Status-LED groen brandt.
- Zorg ervoor dat u het juiste wachtwoord voor de Wi-Fi-router in de Internetinstelling intypt. Raadpleeg "10.2 - De camera en de Internetverbinding instellen" van deze gebruikershandleiding.
- Zorg ervoor dat de camera en de Wi-Fi-router zich binnen elkaars bereik bevinden.
- Zorg ervoor dat uw smartphone of tablet via Wi-Fi of 3G/4G mobiel netwerk met het Internet is verbonden. U moet wellicht de camera opnieuw instellen door met een dunne-object (dat wil zeggen een paperclip) op de reset-knop te drukken.
- Raadpleeg "12- De camera naar fabrieksinstellingen resetten" van deze gebruikershandleiding en raadpleeg vervolgens - "10.2 - De camera en de Internetverbinding instellen" van deze gebruikershandleiding.

15.3 Video-streaming is langzaam of vertraagt

- Als er in de buurt van de camera of Wi-Fi-router een magnetron in gebruik is, verwijder de magnetron of schakel het uit.
- Zorg ervoor dat de camera en de Wi-Fi-router zich binnen elkaars bereik bevinden.
- De snelheid van de video-feed van de camera, hangt sterk af van de snelheid van de verbinding die u gebruikt.
- De snelheid van het Internet van uw Wi-Fi netwerk of 3G/4G mobiel netwerk heeft een sterke invloed op de prestaties van het product. De sneller en stabielere verbindingssnelheid, des te sneller kunt u de video van de camera zien.

16 oorschriften voor het opbergen en verwijderen van het toestel



Wij raden u aan om de doos en verpakking bij te houden zodat u ze in de toekomst eventueel kunt gebruiken om het toestel te vervoeren.

16.1 Opslag

Haal de (gewone of oplaadbare) batterijen uit de ontvanger en de zender. Leg het toestel op een droge plek.

16.2 Afvalverwijdering van verpakkingsmateriaal



Het verpakkingsmateriaal is milieuvriendelijk en kan door uw plaatselijke ophaaldienst worden gerecycleerd.

16.3 Afvalverwijdering (milieubescherming)



Voer het toestel af in overeenstemming met de Europese Richtlijn 2002/96/EG betreffende afgedankte elektrische en elektronische apparatuur (AEEA). Neem contact op met uw plaatselijke instantie voor gemeentelijk afval voor meer informatie.
 (Gewone of oplaadbare) batterijen moeten op een milieuvriendelijke manier en in overeenstemming met de plaatselijke voorschriften worden weggegooid.

17 Technical data

Frequentie	2,4 GHz
Bereik	Buiten: maximaal 300 m (gezichtsbereik) Binnen: maximaal 50 m
Bedrijfstemperatuur	0°C tot 40°C 20% tot 75% relatieve vochtigheid
AC-netstroomadapter	Fabrikant: Salom electric Co. Model: SSW-2256EU Input: 100~240V AC, 50/60Hz, 0,2A Max Output: 6 V DC / 800 mA

18 EG-gelijkvormigheidsattest

Tristar verklaart hierbij dat dit toestel in overeenstemming is met de essentiële vereisten en andere relevante voorschriften van Richtlijn 1999/5/EG.

Het gelijkvormigheidsattest kan worden gevonden op www.tristar.eu

19 Tristar-garantie

19.1 Garantieperiode

Op de Topcom-toestellen wordt een garantie van 24 maanden verleend. De garantieperiode gaat in op de dag waarop het nieuwe toestel wordt gekocht.

Kleine onderdelen of defecten die een verwaarloosbaar effect hebben op de werking of waarde van het toestel worden niet gedekt door de garantie.

De garantie moet worden bewezen door het kunnen voorleggen van de originele aankoopbon waarop de aankoopdatum en het toestelmodel staan aangegeven.

19.2 Garantiebeperkingen

Schade of defecten als gevolg van een onjuiste behandeling of onjuist gebruik en schade als gevolg van het gebruik van niet-originele onderdelen of accessoires die niet worden aanbevolen door Topcom, vallen buiten de garantie.

De garantie dekt geen schade die te wijten is aan externe factoren, zoals bliksem, water en brand, noch enige transportschade.

Er kan geen aanspraak worden gemaakt op de garantie als het serienummer op het toestel gewijzigd, verwijderd of onleesbaar gemaakt is.

1 Généralités

Cher client,

Veillez lire attentivement les informations contenues dans ce manuel d'utilisation afin de vous familiariser rapidement avec cet appareil et d'apprendre à utiliser ses fonctions.

2 Informations relatives à ce manuel d'utilisation.

IMPORTANT : Les mises à jour du logiciel d'application (APP) peuvent faire varier l'installation et les instructions d'utilisation. Consultez le site internet <http://service.tristar.eu/> pour les mises à jour du guide d'utilisateur.

Ce manuel d'utilisation contient des informations sur le babyphone KS-4250 (dénommé ci-après "l'appareil") et fournit d'importantes instructions sur la première utilisation, la sécurité, l'utilisation correcte et la maintenance de cet appareil. Veillez à toujours conserver le manuel d'utilisation près de l'appareil. Toutes les personnes responsables de son fonctionnement, de sa réparation ou de son nettoyage doivent lire et/ou consulter ce manuel d'utilisation. Conservez ce manuel d'utilisation en lieu sûr et confiez-le à son nouveau propriétaire.

3 Copyright

Cette documentation est protégée par la législation sur le copyright.

Tous droits, y compris de reproduction, duplication et distribution photomécaniques, totales ou partielles, par le biais de procédés particuliers tels que traitement de données, supports de données et réseaux de données, ainsi que de modifications techniques et de contenus, sont réservés.

4 Avertissements

DANGER

Cet avertissement indique une situation dangereuse immédiate.

Si cette situation dangereuse ne peut pas être évitée, elle peut entraîner la mort ou des blessures graves.

CAUTION

Cet avertissement indique une situation potentiellement dangereuse.

Si cette situation dangereuse ne peut pas être évitée, elle peut entraîner des blessures et/ou des dégâts matériels.



- Ce symbole indique une information qui facilite l'utilisation de l'appareil.

5 Utilisation correcte

Cet appareil est exclusivement destiné à un usage privé (non professionnel) dans des pièces fermées pour la surveillance des bébés. Toutes les autres formes d'utilisation sont incorrectes et peuvent conduire à des situations dangereuses. Suivez toujours les instructions indiquées dans ce manuel d'utilisation. La responsabilité du fabricant ne saurait être engagée pour toute perte ou dommage résultant d'une utilisation incorrecte. L'utilisateur de l'appareil est seul responsable de tous les risques.

6 Sécurité

6.1 Risque de choc électrique

DANGER

Tout contact avec des conducteurs ou des composants électriques sous tension peut être mortel.

Respectez les instructions de sécurité ci-dessous pour éviter tout risque de choc électrique:

- Pour éviter tout risque d'endommager l'appareil, utilisez uniquement l'adaptateur secteur fourni avec l'appareil.
- N'utilisez pas l'appareil si l'adaptateur secteur, le câble d'alimentation ou la prise est endommagé.
- N'ouvrez jamais le boîtier de l'adaptateur secteur. Tout contact avec des connexions ou des contacts sous tension ou une altération des structures électriques et mécaniques peut engendrer un risque de choc électrique.
- Protégez l'appareil de l'humidité, de la pénétration de l'humidité ainsi que de la poussière. Débranchez immédiatement l'adaptateur secteur en cas de contact avec l'humidité.
- Débranchez l'adaptateur secteur en cas de dysfonctionnements, pendant les orages, et lors du nettoyage de l'appareil.
- Protégez le câble d'alimentation des surfaces chaudes ou d'autres sources de danger et veillez à ce qu'il ne se coince pas.

6.2 Consignes générales pour une utilisation sûre

Pour utiliser votre appareil en toute sécurité, respectez toujours les instructions de sécurité suivantes:

- Le montage de l'appareil doit toujours être effectué par un adulte. Gardez les petites pièces hors de portée des enfants lors du montage.
- Ne laissez pas les enfants jouer avec l'appareil ou des éléments de celui-ci.
- Veillez à ce que le babyphone et le câble d'alimentation soient toujours hors de portée du bébé.
- Ne le recouvrez jamais avec une serviette, une couverture ou autre.
- Tout composant défectueux doit être remplacé par une pièce de rechange d'origine, les autres composants pouvant être non conformes aux normes de sécurité.
- Éteignez votre babyphone lorsque vous y êtes invité par un symbole, une affiche ou tout autre message. Les hôpitaux et les établissements de soins peuvent utiliser des équipements sensibles aux signaux haute fréquence provenant de sources extérieures.

7 Fonctionnement

KS-4250 est une caméra réseau sans fil. Elle peut se connecter à votre smartphone ou tablette par technologie sans fil et surveiller tout ce qui compte pour vous sur votre smartphone ou tablette partout et à tout moment.



Le babyphone ne pourra jamais remplacer la surveillance appropriée par un adulte; il ne constitue qu'une aide.

7.1 Vision scotopique

La caméra est munie de 8 DEL haute intensité pour capter des images claires dans l'obscurité. Lorsque le capteur de lumière intégré détermine que le niveau ambiant de luminosité est faible, les DEL se déclencheront automatiquement.



L'image devient automatiquement en fonction blanc et noir en mode de vision scotopique.

7.2 Description du Produit

Voir l'Image " A " sur la page du dépliant.

- | | | | |
|---|-----------------------|---|---|
| 1 | Capteur de lumière | 6 | DEL d'alimentation/d'état |
| 2 | Microphone | 7 | Prise de l'adaptateur de courant |
| 3 | Objectif de la caméra | 8 | Bouton de réinitialisation aux paramètres d'usine |
| 4 | LED infrarouge | 9 | Bouton MARCHE/ARRÊT |
| 5 | Antenne | | |

8 Première utilisation

8.1 Avant la configuration

- Assurez-vous que votre routeur Wi-Fi est allumé et qu'il peut se connecter à Internet.
- Téléchargez l'application " **Easy iCAM** " du Magasin Apple App ou de " Market Android " (Lecture Google).



8.2 Branchement du KS-4250 à la prise de secteur CA

Voir l'Image " B " sur la page du dépliant.

- Insérez la petite prise de l'adaptateur du secteur CA dans la prise d'alimentation de l'appareil de bébé et branchez l'adaptateur du secteur CA à une prise de secteur (100 à 240 V - 50/60 Hz).
- Mettez le bouton MARCHE/ARRÊT en position MARCHE. La DEL de la caméra s'éclairera en orange puis passera au rouge.

Remarque : Lorsque vous allumez la caméra, la configuration initiale prend environ 40 à 60 secondes.

⚠ ATTENTION

- La prise électrique doit être facilement accessible afin de pouvoir débrancher rapidement le câble d'alimentation en cas d'urgence.
- Utilisez uniquement l'adaptateur secteur fourni (6V CC / 800mA).

9 Installation du KS-4250

9.1 Réglages de précision

- Placez la caméra dans un endroit adapté, dirigez la lentille de la caméra vers la zone d'observation.
- Réglez l'angle en faisant pivoter la caméra.

⚠ ATTENTION

Ne laissez pas la caméra ni les câbles à portée de main du bébé !
Installez la caméra à une distance de minimum 1 mètre du bébé.

10 Fonctionnement et utilisation

10.1 Connecter votre smartphone ou tablette à la caméra

- Allumez la Wifi de votre Smartphone ou tablette et accédez au menu de configuration Wifi.
- Touchez l'écran pour sélectionner " Easy_iCAM_XXXXXX " sous les réseaux Wi-Fi.
- Saisissez le mot de passe. Le mot de passe par défaut est " 12345678 " .
- Exécutez l'application " Easy iCAM " sur votre Smartphone ou tablette.
- Suivez les instructions d'application (app) à l'écran.



iOS

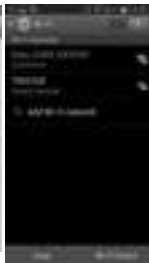

Android

10.2 Réglage du nom de la caméra (SSID) ou mot de passe

Lors de la première exécution de l'application (app), l'écran affichera un message vous rappelant de modifier le nom de la caméra Wifi (SSID) ou le mot de passe.

- Si vous sélectionnez " **Oui** ", vous pourrez modifier le nom de la caméra Wi-Fi ou son mot de passe.

Remarque : Le mot de passe doit contenir au moins huit caractères.

- Lorsque vous terminez la configuration du nom de la caméra ou de son mot de passe, touchez l'icône **OK**, l'application vous demandera alors si vous souhaitez configurer une connexion à Internet.
- Si vous sélectionnez " **Oui** ", la configuration de la connexion à Internet sera lancée. (Voir "10.3)
- Si vous sélectionnez " **Non** ", la caméra redémarrera pour modifier le nom de la caméra et son mot de passe automatiquement.

Après avoir modifié le nom, la caméra devra être à nouveau sélectionnée par son nouveau SSID dans la configuration Wifi de votre Smartphone ou tablette.

- Jeśli wybierzesz " **Nie** ", aplikacja zapyta, czy chcesz ustanowić połączenie z Internetem.



10.3 Configurer une connexion à Internet :

L'écran affichera un message demandant si vous souhaitez configurer une connexion à Internet.

- Si vous sélectionnez " **Oui** ", la caméra recherchera les réseaux Wi-Fi disponibles à portée. Saisissez le nom de votre réseau Wi-Fi et le mot de passe de votre routeur Wi-Fi si nécessaire. La première configuration est alors effectuée.



Remarque : Si la caméra ne peut pas trouver le réseau Wi-Fi auquel vous souhaitez vous connecter, veuillez toucher l'icône de recherche pour vérifier à nouveau les réseaux Wi-Fi disponibles.

Si la configuration de l'accès à Internet a bien été effectuée, la DEL d'alimentation/état passera au vert après 1 à 2 minutes.

- Si vous sélectionnez " **Non** ", la première configuration est effectuée.

Remarque : Si vous ne configurez pas de connexion à Internet, vous ne pouvez obtenir des flux vidéo en direct qu'en branchant directement la caméra à votre smartphone ou tablette. (Vue locale)

11 Mode de fonctionnement - Vue locale/Vue Internet :

KS-4250 est une caméra réseau sans fil. Elle peut se connecter directement à votre smartphone ou tablette sans fil.

Vous pouvez voir les flux vidéo sur votre smartphone ou tablette en " **mode vue locale** ". (sans connexion internet).

En " **mode vue Internet** ", votre smartphone ou tablette doit accéder à la caméra via un routeur Wi-Fi ou réseau mobile 3G/4G, puis vous pouvez accéder à un flux en direct de vidéo et d'audio sur votre smartphone ou tablette à tout endroit dans le monde.

Vue locale



Easy iCAM



Smartphone, tablette

Vue Internet



Easy iCAM



Routeur Wi-Fi Smartphone, tablette

11.1 Vue locale

Lorsque votre smartphone ou tablette se connecte à la caméra directement par Wi-Fi (de Point à Point), vous pouvez lancer l'application Easy iCAM pour l'utiliser en mode vue locale. Veuillez à avoir sélectionné le SSID de la caméra au lieu du SSID de votre Wifi dans les configurations de votre Wifi de votre Smartphone ou tablette.

11.1.1 Description

1 Informations

Touchez cette icône pour obtenir des informations sur la caméra.

2 Mode de fonctionnement

Cette ligne présente le mode de fonctionnement actuel de l'application (Vue locale)

3 Nom de la caméra (SSID)

Cette ligne affiche le nom de la caméra, le même que celui du réseau Wi-Fi (SSID).

4 Zone d'affichage de l'image

Touchez la zone d'affichage de l'image de l'écran avec deux doigts et déplacez-les pour utiliser le zoom. Vous pouvez aussi les faire glisser sur l'écran pour utiliser les fonctions de panorama/inclinaison numérique.

5 Photo

Touchez l'icône pour voir toutes les photos que vous avez prises.

6 Capture

Touchez l'icône pour enregistrer une capture de la caméra sur votre smartphone ou tablette.

7 Audio ON/OFF

Touchez l'icône pour activer ou désactiver le son.

8 Fonction d'activation vocale (VOX)

Cette fonction activée vous permet d'utiliser votre Smartphone ou tablette pour d'autres applications (APP) en mode de visualisation locale.

Touchez l'icône pour activer la fonction d'activation vocale, et une fois de plus pour la désactiver.

Si vous activez la fonction puis appuyez sur le bouton d'accueil de votre smartphone ou tablette pour quitter l'application, l'écran affichera un message de rappel si le niveau de volume de la caméra est plus élevé que le niveau de volume paramétré. Vous pouvez lancer l'application directement en touchant ou en faisant glisser l'icône du message de rappel.



Remarque :

- Si vous activez la fonction d'activation vocale puis appuyez sur le bouton d'accueil de votre smartphone ou tablette pour quitter l'application, la fonction VOX peut continuer à fonctionner et vous rappeler des événements audio de la caméra.
- La fonction d'activation vocale ne peut fonctionner qu'en mode vue locale !
- Si vous souhaitez quitter l'application complètement, veuillez appuyer deux fois sur le bouton d'accueil de votre iPhone/iPad si vous êtes sur l'écran d'accueil, puis touchez l'icône d'Easy iCAM jusqu'à ce que le symbole d'annulation s'affiche. Lorsque vous quittez l'application complètement, la fonction d'activation vocale ne peut pas fonctionner.
- Si vous souhaitez quitter l'application complètement, veuillez appuyer sur le bouton retour de votre système Android. Lorsque vous quittez l'application complètement, la fonction d'activation vocale ne peut pas fonctionner.

11.1.2 Paramètre

Touchez l'icône pour configurer les fonctions de la caméra.

1 Paramètres Internet

Vous pouvez configurer une connexion à Internet ou modifier la connexion de la caméra vers un autre routeur Wi-Fi.

2 Paramètres Wi-Fi

Si vous souhaitez modifier le nom (SSID Wi-Fi) ou le mot de passe de la caméra, touchez cette ligne pour le faire.

3 Niveau de VOX (niveau sonore de déclenchement)

Touchez et faites glisser la barre d'ajustement du niveau de VOX pour ajuster le niveau sonore de déclenchement.



iOS



Android

11.2 Vue Internet

Si la connexion à Internet de votre caméra a été configurée et que la DEL d'alimentation/d'état s'allume en vert, la caméra peut se connecter à Internet et vous pouvez accéder à un flux audio et vidéo en direct sur votre smartphone ou tablette en vue Internet partout dans le monde. Vérifiez que votre smartphone ou tablette peut se connecter à Internet via un routeur Wi-Fi ou un réseau mobile 3G/4G, puis lancez l'application Easy iCAM.

11.2.1 Visualisation Internet

1 Nom de la caméra (SSID)

Lorsque vous lancez l'application, toutes les caméras que vous avez ajoutées s'afficheront à l'écran.

2 État de la caméra :

a En ligne

Si l'état de la caméra est " en ligne ", vous pouvez toucher la photo de la caméra pour en voir la vidéo.

b Connexion en cours

Si l'état de la caméra est " connexion en cours ", vous devez attendre que l'état passe à " en ligne ", puis toucher la photo de la caméra pour voir sa vidéo.

c Hors ligne

Si l'état de la caméra est " hors ligne ", vous devez toucher l'icône de flèche à côté du nom de la caméra, puis " Se reconnecter " pour confirmer à nouveau la connexion à Internet.

3 Photo de la caméra

Touchez la photo de la caméra pour voir sa vidéo.

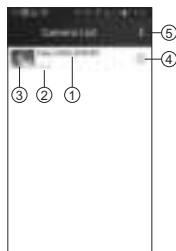

4 Touchez l'icône de flèche pour voir l'écran ci-dessous,

A. Android

a **Se reconnecter**

Vous devez toucher " Se reconnecter " pour confirmer la connexion à Internet de la caméra si son état est " hors ligne ".

b **Modifier caméra**

Si vous avez modifié le mot de passe de votre caméra avec un autre smartphone ou tablette, vous devez toucher cette ligne pour corriger le mot de passe de la connexion à Internet.

c **Voir capture**

Touchez cette ligne pour voir toutes les photos que vous avez prises.

d **Supprimer caméra**

Touchez cette ligne si vous souhaitez supprimer la caméra.



B. iOS

a **Mot de passe**

Si vous avez modifié le mot de passe de votre caméra avec un autre smartphone ou tablette, vous devez toucher cette ligne pour corriger le mot de passe de la connexion à Internet.

b **Se reconnecter**

Vous devez toucher "Se reconnecter" pour confirmer la connexion à Internet de la caméra si son état est "hors ligne".



5 Tapez sur l'icône et sélectionnez " Quitter " si vous désirez quitter l'application.

12 Réinitialiser la caméra aux paramètres d'usine

Après avoir allumé la caméra pendant au moins 1 minute, appuyez sur le bouton Réinitialiser (avec un petit objet ou une épingle) pendant au moins 3 secondes, la DEL d'état/d'alimentation commencera à clignoter. La caméra sera réinitialisée aux paramètres d'usine, ce qui est utile si vous avez oublié le mot de passe de la caméra.

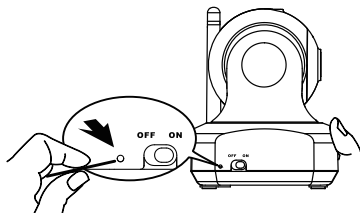

13 Nettoyage et maintenance

Cette section contient d'importantes instructions concernant le nettoyage et la maintenance de l'appareil. Respectez ces instructions afin d'assurer un fonctionnement parfait et prévenir tout dommage de l'appareil dû à une maintenance inappropriée.

13.1 Instructions de sécurité

DANGER

Risque de blessure mortelle due à un choc électrique !

- Arrêtez l'appareil et débranchez-le du secteur avant de le nettoyer.

ATTENTION

- N'utilisez pas de produits de nettoyage ou de solvants. Ils pourraient endommager le boîtier et couler à l'intérieur, provoquant ainsi des dégâts irréversibles.

13.2 Nettoyage

- Nettoyez l'appareil avec un chiffon doux et légèrement humide.
- Nettoyez les connecteurs et les contacts souillés avec une brosse douce.
- Si l'appareil se mouille, éteignez-le. Ne pas utiliser l'appareil avant qu'il ne soit complètement sec.

13.3 Maintenance

- Vérifiez que les connecteurs et les câbles fonctionnent correctement.

ATTENTION

- Si l'appareil vous semble endommagé, faites-le vérifier par un spécialiste avant de l'utiliser à nouveau.

14 Dépannage

Cette section contient d'importantes instructions concernant la localisation et la correction des problèmes.

Pour éviter tout danger et tout dommage, respectez les instructions suivantes :

14.1 Instructions de sécurité

DANGER

Risque de blessure mortelle due à un choc électrique !

- Débranchez le câble d'alimentation avant d'essayer de corriger un problème.

ATTENTION

Risque de danger dû à des réparations incorrectes.

Des réparations incorrectes peuvent exposer les utilisateurs à de sérieux dangers et endommager l'appareil.

- Ne tentez pas de modifier ou de réparer l'appareil.
- Faites toujours appel à un spécialiste ou au service après-vente pour réparer l'appareil ou les câbles.
- Si vous suspectez que l'appareil est endommagé (par exemple, s'il est tombé par terre), faites-le contrôler par un spécialiste avant de le réutiliser.

14.2 Origines des problèmes et solutions

Impossible de se connecter à la caméra depuis votre smartphone ou tablette en vue locale

- Assurez-vous que la prise est bien branchée jusqu'au fond.
- Assurez-vous que la caméra est allumée et que la DEL d'alimentation/d'état s'éclaire en rouge ou vert.
- Assurez-vous que la caméra et votre smartphone ou tablette sont à portée l'un de l'autre.
- Assurez-vous d'avoir saisi le bon mot de passe pour la caméra sur votre smartphone ou tablette.
- Vous pourriez avoir à réinitialiser la caméra en appuyant sur le bouton de réinitialisation avec un objet fin (épingle par ex.). Reportez-vous à 7. Réinitialiser la caméra aux paramètres d'usine de ce manuel de l'utilisateur.

Impossible de connecter la caméra à votre smartphone ou tablette via un routeur Wi-Fi ou un réseau mobile 3G/4G sur la vue Internet

- Assurez-vous que la prise est bien branchée jusqu'au fond.
- Assurez-vous que la caméra est allumée et que la DEL d'alimentation/d'état s'éclaire en vert.
- Vérifiez que vous avez saisi le bon mot de passe pour le routeur Wi-Fi dans les paramètres Internet. Reportez-vous à 3.4 Configurer la caméra et la connexion à Internet de ce manuel de l'utilisateur.
- Assurez-vous que la caméra et votre routeur Wi-Fi sont à portée l'un de l'autre.
- Vérifiez que votre smartphone ou tablette est connecté à Internet via un routeur Wi-Fi ou réseau mobile 3G/4G. Vous pourriez avoir à réinitialiser la caméra en appuyant sur le bouton de réinitialisation avec un objet fin (épingle par ex.).

Veillez vous reporter à 7 - Réinitialiser la caméra aux paramètres d'usine puis à 3.4 Configurer la caméra et la connexion à Internet de ce manuel de l'utilisateur.

La diffusion vidéo est lente ou décalée

- Si vous avez un four à micro-ondes près de la caméra ou du routeur Wi-Fi, déplacez le four à micro-ondes ou éteignez-le.
- Assurez-vous que la caméra et votre routeur Wi-Fi sont à portée l'un de l'autre.
- La vitesse du flux vidéo de la caméra dépend fortement de votre vitesse de connexion.
- La vitesse de la connexion à Internet de votre réseau Wi-Fi ou mobile 3G/4G influence grandement les performances du produit. Plus la connexion est rapide et stable, plus vite vous verrez la vidéo de la caméra.

15 Instructions concernant le stockage et la mise au rebut



Nous vous conseillons de conserver la boîte et les matériaux d'emballage pour le cas où vous devriez transporter l'appareil.

15.1 Stockage

Rangez l'appareil dans un endroit sec.

15.2 Mise au rebut des matériaux d'emballage



L'emballage est fabriqué en matériaux écologiques que vous pouvez déposer dans votre point local de collecte de déchets pour recyclage.

15.3 Mise au rebut (protection de l'environnement)



Éliminez l'appareil conformément aux dispositions de la directive 2002/96/CE relative aux déchets d'équipements électriques et électroniques (DEEE), concernant les appareils électriques et électroniques mis au rebut. Contactez votre service municipal chargé des collectes de déchets pour en savoir davantage.

16 Caractéristiques techniques

Fréquence	2,4 GHz
Portée	Extérieur : 300 m maximum (à vol d'oiseau) Intérieur : 50 m maximum
Température de fonctionnement	de 0°C à 40°C Humidité relative comprise entre 20% et 75%
Adaptateur secteur	Fabricant : Salom electric Co Modèle : SSW-2256EU Entrée : 100~240V CA, 50/60Hz, 0,2A Max Sortie : 6 V CC / 800 mA

17 Déclaration de conformité CE

Tristar déclare par la présente que ce produit est conforme aux conditions essentielles et aux autres dispositions pertinentes de la directive 1999/5/CE.

Vous trouverez la déclaration de conformité à l'adresse www.tristar.eu

18 Garantie Tristar

18.1 Période de garantie

Les appareils Tristar bénéficient d'une période de garantie de 24 mois. Celle-ci prend effet le jour de l'achat du nouvel appareil. Les accessoires et les défauts qui ont un effet négligeable sur le fonctionnement de l'appareil ne sont pas couverts. La garantie s'applique uniquement sur présentation de l'original ou d'une copie de la facture sur laquelle figurent la date de l'achat et le modèle de l'appareil.

18.2 Exclusions de garantie

Les dommages et les pannes causés par un mauvais traitement ou une utilisation incorrecte et les dommages qui résultent de l'utilisation de pièces et d'accessoires non originaux ne sont pas couverts par la garantie. La garantie ne couvre pas les dommages causés par des éléments extérieurs tels que la foudre, l'eau et le feu, ni les dommages provoqués par le transport. Aucune garantie ne pourra être invoquée si le numéro de série indiqué sur les appareils a été modifié, supprimé ou rendu illisible. Aucune garantie ne peut plus être invoquée si l'appareil a été réparé ou modifié par l'acheteur.

1 Allgemein

Sehr geehrte Kundin, sehr geehrter Kunde,
wir empfehlen das Lesen der hier gebotenen Informationen. Auf diese Art und Weise lernen Sie die Geräte und deren Funktionen am besten kennen.

2 Informationen zu dieser Bedienungsanleitung

WICHTIG: Aufgrund von Software-Updates der Anwendung (APP) können sich die Installations- und Bedienungsanleitung ändern. Besuchen Sie die Website <http://service.tristar.eu/> für Benutzerhandbuch-Updates.

Diese Bedienungsanleitung enthält Informationen zu dem Babyfon Babyviewer KS-4250 (im Folgenden als „die Geräte“ bezeichnet) und beinhaltet wichtige Anweisungen zu Inbetriebnahme, Sicherheit, korrekter Verwendung und Wartung der Geräte. Bewahren Sie die Bedienungsanleitung stets in der Nähe der Geräte auf. Jede Person, die die Geräte verwendet, repariert oder reinigt, sollte die Bedienungsanleitung lesen und/oder hinzuziehen. Bewahren Sie die Bedienungsanleitung an einem sicheren Ort auf, und übergeben Sie sie zusammen mit den Geräten an den nächsten Besitzer.

3 Urheberrecht

Dieses Dokument ist urheberrechtlich geschützt.

Alle Rechte, einschließlich die der gesamten oder teilweisen photo-mechanischen Wiedergabe, Vervielfältigung und Verbreitung mittels bestimmter Verfahren (wie Datenverarbeitung, Datenträger und Datennetzwerke) sowie inhaltlicher und technischer Änderungen, bleiben vorbehalten.

4 Achtung

GEFAHR

Dieses Warnzeichen weist auf eine unmittelbar drohende Gefahrensituation hin.
Diese Gefahrensituation kann zu schweren oder tödlichen Verletzungen führen und ist daher unbedingt zu vermeiden.

VORSICHT

Dieses Warnzeichen weist auf eine mögliche Gefahrensituation hin.
Diese Gefahrensituation kann zu Verletzungen oder materiellen Schäden führen und ist daher unbedingt zu vermeiden.



- Dieses Zeichen weist auf Informationen hin, die die Verwendung der Geräte erleichtern.

5 Korrekte Verwendung

Diese Geräte sind ausschließlich für den privaten (nicht-kommerziellen) Gebrauch zur Überwachung von Babys in geschlossenen Räumen vorgesehen. Andere Verwendungsarten sind nicht geeignet und können zu Gefahrensituationen führen. Befolgen Sie stets die Anweisungen in dieser Bedienungsanleitung. Wenn die Geräte nicht ordnungsgemäß verwendet werden, erlischt die Garantie für Schäden oder Verluste. Der Benutzer der Geräte haftet für alle Risiken.

6 Sicherheit

6.1 Stromschlaggefahr

GEFAHR

Der Kontakt mit Strom führenden Leitungen und Teilen kann tödlich sein.

Beachten Sie die folgenden Sicherheitsanweisungen, um die Gefahr von Stromschlägen zu vermeiden:

- Verwenden Sie ausschließlich das Netzteil, das im Lieferumfang der Geräte enthalten ist.
- Verwenden Sie die Geräte nicht, wenn Netzteil, Netzkabel oder Stecker beschädigt sind.
- Das Gehäuse des Netzteils darf unter keinen Umständen geöffnet werden. Bei Berührung von Strom führenden Kontakten oder Verbindungen oder durch Änderungen an den elektrischen oder mechanischen Teilen entsteht Stromschlaggefahr.
- Schützen Sie das Kabel vor heißen Oberflächen oder anderen Gefahrenquellen. Achten Sie darauf, dass das Kabel nicht geklemmt wird.
- Schützen Sie die Geräte vor Feuchtigkeit und dem Eindringen von Feuchtigkeit. Schützen Sie die Geräte zudem vor Staub. Trennen Sie das Netzteil unverzüglich von der Stromversorgung, wenn die Geräte mit Feuchtigkeit in Kontakt kommen.
- Trennen Sie das Netzteil von der Stromversorgung, wenn es nicht ordnungsgemäß funktioniert, während eines Gewitters oder wenn es gereinigt werden soll.

6.2 Grundlegende Sicherheitshinweise

Beachten Sie zur sicheren Verwendung der Geräte stets die folgenden Sicherheitshinweise:

- Die Geräte müssen stets von Erwachsenen zusammengebaut werden. Achten Sie während des Zusammenbaus darauf, dass sich kleine Teile außerhalb der Reichweite von Kindern befinden.
- Lassen Sie Kinder nicht mit den Geräten oder seinen Teilen spielen.
- Achten Sie darauf, dass sich das Babyfon und das Netzkabel stets außerhalb der Reichweite des Babys befinden.
- Bedecken Sie das Babyfon nicht mit Handtüchern, Decken oder Ähnlichem.
- Defekte Teile müssen stets durch Original-Ersatzteile ausgetauscht werden. Andere Teile erfüllen möglicherweise nicht die Sicherheitsstandards.
- Schalten Sie Ihr Babyfon aus, wenn Sie durch ein Warnzeichen, eine Anzeige oder einen anderen Hinweis dazu aufgefordert werden. Die Geräte in Krankenhäusern und anderen Einrichtungen des Gesundheitswesens reagieren möglicherweise empfindlich auf Hochfrequenzsignale von externen Quellen.

7 Betrieb

KS-4250 ist eine drahtlose Netzwerkkamera. Über Drahtlosttechnologie kann sie eine Verbindung zu Ihrem Smartphone oder Tablet herstellen und per Smartphone oder Tablet jederzeit und überall alles überwachen, was Ihnen wichtig ist.



Ein Babyfon kann niemals die Aufsicht eines Erwachsenen ersetzen und dient lediglich der Unterstützung.

7.1 Nachtsicht

Die Kamera verfügt über 8 hochintensive LEDs zum Aufnehmen klarer Bilder in der Dunkelheit. Wenn der integrierte Lichtsensor die Umgebungshelligkeit als niedrig erkennt, werden automatisch die LEDs aktiviert.



Das Bild ändert sich im Nachtsicht -Modus automatisch auf Schwarz-Weiß-Modus.

7.2 Produkt-Layout

Siehe Abbildung "A" auf der Ausklappseite.

- | | | | |
|---|----------------|---|---|
| 1 | Lichtsensor | 6 | Betriebsanzeige/Status-LED |
| 2 | Mikrofon | 7 | Netzteilstecker |
| 3 | Kameraobjektiv | 8 | Taste zum Rücksetzen auf werkseitigen Zustand |
| 4 | Infrarot-LEDs | 9 | Ein-/Ausschalter |
| 5 | Antenne | | |

8 Erstgebrauch

8.1 Vor der Einrichtung

- Stellen Sie sicher, dass Ihr WLAN-Router eingeschaltet ist und eine Verbindung zum Internet herstellen kann.
- Laden Sie die "Easy iCAM" aus dem Apple App Store oder vom Android Market (Google Play) herunter.



8.2 Anschluss der KS-4250 an das Stromnetz

Siehe Abbildung "B" auf der Ausklappseite.

- Stecken Sie den kleinen Stecker des Netzadapters in den Netzteil-Anschluss der Babyeinheit und stecken Sie den Netzadapter in einen Netzstecker (100 ~ 240 V - 50/60 Hz).
- Schalten Sie das Gerät über den Ein-/Ausschalter ein. Die LED an der Kamera leuchtet orange und wechselt dann zu Rot.

Hinweis: Wenn Sie die Kamera einschalten, dauert die erste Einrichtung etwa 40 bis 60 Sekunden.

▲ VORSICHT

- Die Steckdose muss leicht zugänglich sein, damit das Netzkabel im Notfall schnell von der Stromversorgung getrennt werden kann.
- Verwenden Sie nur das im Lieferumfang enthaltene Netzteil (6V DC / 800mA).

9 Installation der KS-4250

9.1 Feineinstellung

- Stellen Sie die Kamera an einem geeigneten Ort auf. Die Linse der Kamera muss auf die Stelle zeigen, die Sie sehen möchten.
- Stellen Sie den entsprechenden Winkel durch Drehen der Kamera ein.

▲ VORSICHT

Stellen Sie die Kamera und die Kabel nicht in Reichweite des Babys auf!
Befestigen Sie die Kamera mindestens einen Meter vom Baby entfernt.

10 Bedienung und Verwendung

10.1 Ihr Smartphone oder Tablet mit der Kamera verbinden

- Schalten Sie das WLAN Ihres Smartphone oder Tablet an und gehen Sie in das WLAN-Einstellungsmenü.
- Tippen Sie zur Auswahl von „Easy_CAM_XXXXXX“ unter WLAN-Netzwerke auf den Bildschirm.
- Geben Sie das Kennwort ein. Das Standardkennwort lautet „12345678“.
- Starten Sie auf Ihrem Smartphone oder Tablet die Easy iCAM App.
- Folgen Sie den App-Anweisungen auf dem Bildschirm.



iOS

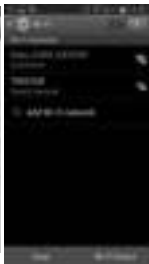

Android

10.2 Einrichtung des Kameranamens (SSID) oder Kennwortes

Wenn Sie die App zum ersten Mal starten, wird auf dem Bildschirm eine Nachricht angezeigt, die Sie daran erinnert, den WLAN-Kameranamen (SSID) oder das Kennwort zu ändern.

- Wenn Sie „Ja“ wählen, können Sie den WLAN-Kameranamen bzw. das Kennwort ändern.

Hinweis: Das Kennwort muss mindestens acht Zeichen lang sein.

- Wenn Sie die Einrichtung von Kameranamen bzw. Kennwort abschließen und auf das **OK**-Symbol klicken, fragt Sie die App, ob Sie eine Internetverbindung einrichten möchten.
- Wenn Sie „Ja“ wählen, wird die Interneteinrichtung gestartet (siehe 10.3)
- Wenn Sie „Nein“ wählen, startet die Kamera zum Ändern von Kameranamen und Kennwort automatisch neu.

Wenn der Name geändert wurde, müssen Sie erneut die Kamera über ihre neue SSID in den WLAN-Einstellung Ihres Smartphone oder Tablet auswählen.

- Wenn Sie „Nein“ wählen, fragt Sie die App, ob Sie eine Internetverbindung einrichten möchten.



10.3 Eine Internetverbindung einrichten

Der Bildschirm zeigt eine Meldung, die fragt, ob Sie eine Internetverbindung einrichten möchten.

- Wenn Sie „Ja“ wählen, sucht die Kamera nach verfügbaren WLAN-Netzwerken in der Umgebung. Tippen Sie auf den Namen Ihres WLAN-Netzwerks, geben Sie bei Bedarf das Kennwort Ihres WLAN-Routers ein. Anschließend ist die Ersteinrichtung abgeschlossen.

Hinweis: Falls die Kamera das WLAN-Netzwerk, zu dem Sie eine Verbindung herstellen möchten, nicht finden

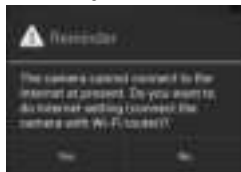

kann, tippen Sie zur erneuten Suche nach verfügbaren WLAN-Netzwerken bitte auf das Suchen-Symbol.

Bei erfolgreichem Abschließen der Interneteinrichtung leuchtet die Betriebsanzeige/Status-LED nach 1 bis 2 Minuten grün auf.

- Wenn Sie „Nein“ wählen, ist die Ersteinrichtung abgeschlossen.

Hinweis: Wenn Sie keine Internetverbindung einrichten, können Sie Echtzeitvideo-Feeds nur beziehen, indem Sie die Kamera direkt mit Ihrem Smartphone oder Tablet verbinden (Lokale Ansicht)

11 Betriebsmodus - Lokale Ansicht/Internetansicht

KS-4250 ist eine drahtlose Netzwerkkamera. Sie kann über WLAN-Technologie eine direkte Verbindung mit Ihrem Smartphone oder Tablet herstellen.

Sie können auf Ihrem Smartphone oder Tablet im „lokalen

Ansichtsmodus“ Live-Video-Feeds (ohne Internetverbindung) sehen.

Im „Internetansichtsmodus“ muss Ihr Smartphone oder Tablet über einen WLAN-Router oder ein mobiles 3G/4G-Netzwerk eine Verbindung zur Kamera herstellen; anschließend können Sie an Ihrem Smartphone oder Tablet überall auf der Welt auf den Echtzeitstream mit Bild und Ton zugreifen.

Lokale Ansicht



Easy iCAM



Smartphone, Tablet

Internetansicht



Easy iCAM



WLAN-Router

Smartphone, Tablet

11.1 Lokale Ansicht

Wenn Ihr Smartphone oder Tablet per WLAN (Punkt zu Punkt) direkt eine Verbindung zur Kamera herstellt, können Sie die Easy iCAM-App zum Betrieb im lokalen Ansichtsmodus ausführen. Stellen Sie sicher, dass Sie in den WLAN-Einstellungen Ihres Smartphone oder Tablet die Kamera-SSID und nicht die WLAN-SSID ausgewählt haben.

11.1.1 Beschreibung

1 Informationen

Tippen Sie zum Beziehen von Informationen über die Kamera auf das Symbol.

2 Betriebsmodus

Diese Reihe zeigt den aktuellen Betriebsmodus der App (Lokale Ansicht)

3 Kameraname (SSID)

Diese Reihe zeigt den Kameranamen, der mit dem WL AN - Netzwerk identisch ist (SSLD).

4 Bildanzeigebereich

Berühren Sie den Bildanzeigebereich des Bildschirms mit zwei Finger, schieben Sie diese zum Zoomen auseinander. Zur Nutzung der digitalen Schwenk-/Neigungshinktion können Sie auch über den Bildschirm wischen.



5 Foto

Tippen Sie zur Anzeige aller Fotos, die Sie aufgenommen haben, auf das Symbol.

6 Schnappschuss

Tippen Sie zum Speichern eines Schnappschusses der Kamera auf Ihrem Smartphone oder Tablet auf das Symbol.

7 Audio ein/aus

Tap the icon can turn on or off the sound.

8 Sprachaktivierungsfunktion (VOX)

Wenn diese Funktion aktiviert ist, können Sie Ihr Smartphone oder Tablet für andere APP im lokalen Ansichtsmodus verwenden.

Tippen Sie zum Einschalten der Sprachaktivierungsfunktion auf das Symbol, durch erneutes Antippen schalten Sie die Funktion ab.

Wenn Sie die Funktion einschalten und dann zum Verlassen der App die Startseite-Taste an Ihrem Smartphone oder Tablet drücken, werden Sie durch eine Bildschirrmeldung informiert, falls der Lautstärkepegel von der Kamera höher ist als die Lautstärkeeinstellung. Durch Antippen oder Wischen über das Erinnerungssymbol lässt sich die App direkt starten.

Hinweis:

- Wenn Sie die Sprachaktivierungsfunktion einschalten und zum Verlassen der App die Startseite-Taste an Ihrem Smartphone oder Tablet drücken, bleibt die VOX-Funktion aktiv und informiert Sie über Audioereignisse von der Kamera.
- Die Sprachaktivierungsfunktion kann nur im lokalen Ansichtsmodus arbeiten!
- Falls Sie die App vollständig verlassen möchten, drücken Sie die Startseite-Taste an Ihrem iPhone/iPad bei Anzeige des Startbildschirms bitte zweimal, tippen Sie dann auf das Easy iCAM-Symbol bis das Abbrechen-Symbol erscheint. Wenn Sie die App komplett verlassen, ist die Sprachaktivierungsfunktion inaktiv.
- Falls Sie die App vollständig verlassen möchten, drücken Sie bitte die Zurück-Taste an Ihrem Android-System. Wenn Sie die App komplett verlassen, ist die Sprachaktivierungsfunktion inaktiv.

11.1.2 Einstellungen

Tippen Sie zum Einrichten der Kamerafunktionen auf das Symbol.

1 Interneteinstellungen

Sie können eine Internetverbindung einrichten oder die Kameraverbindung auf einen anderen WLAN-Router einstellen.

2 WLAN-Einstellungen

Wenn Sie Kameranamen (WLAN-SSID) oder Kennwort ändern möchten, tippen Sie zum Modifizieren bitte auf diese Reihe

3 VOX-Pegel (Lautstärkeauslösepegel)

Passen Sie den Lautstärkeauslösepegel durch Antippen und Verschieben des VOX-Lautstärkereglers an.



iOs



Android

11.2 Internetansicht

Falls die Internetverbindung Ihrer Kamera eingerichtet wurde und die Betriebsanzeige/Status-LED grün leuchtet, kann die Kamera eine Verbindung zum Internet herstellen und Sie können an Ihrem Smartphone oder Tablet in der Internetansicht überall auf der Welt auf einen Echtzeitstream mit Bild und Ton zugreifen. Bitte stellen Sie sicher, dass Ihr Smartphone oder Tablet eine Internetverbindung über einen WLAN-Router oder ein mobiles 3G/4G-Netzwerk herstellen kann; führen Sie dann die Easy iCAM-App aus.

11.2.1 Internetansicht

1 Kameraname (SSID)

Wenn Sie die App ausführen, werden alle von Ihnen hinzugefügten Kameras auf dem Bildschirm angezeigt.

2 Kamerastatus

a Online

Falls der Kamerastatus mit „Online“ angegeben wird, können Sie zur Anzeige des Kameravideos auf das Kamerafoto tippen.

b Verbindung wird hergestellt

Falls der Kamerastatus „Verbindung wird hergestellt“ anzeigt, müssen Sie warten, bis der Status zur „Online“ wechselt; tippen Sie dann zur Anzeige des Kameravideos auf das Kamerafoto.

c Offline

Falls der Kamerastatus „Offline“ anzeigt, müssen Sie das Pfeilsymbol neben dem Kameranamen antippen; tippen Sie dann zum erneuten Bestätigen der Internetverbindung auf „Erneut verbinden“.

3 Kamerafoto

Tippen Sie zur Anzeige des Kameravideos auf das Kamerafoto.

4 Tippen Sie auf das Pfeilsymbol und Sie sehen den nachstehenden Bildschirm

A. Android

a Erneut verbinden

Tippen Sie zum erneuten Bestätigen der Internetverbindung auf „Erneut verbinden“, falls der Kamerastatus „Offline“ anzeigt.

b Kamera bearbeiten

Falls Sie das Kamerakennwort mit einem anderen Smartphone oder Tablet geändert haben, müssen Sie zum Korrigieren des Kennwortes der Internetverbindung auf die Reihe tippen.

c Schnappschuss anzeigen

Tippen Sie auf die Reihe und Sie sehen alle Fotos, die Sie aufgenommen haben.

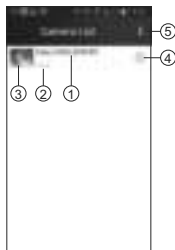

d Kamera entfernen

Tippen Sie auf die Reihe, falls Sie die Kamera entfernen möchten.

B.I.O.s

a Kennwort

Falls Sie das Kamerakennwort mit einem anderen Smartphone oder Tablet geändert haben, müssen Sie zum Korrigieren des Kennwortes der Internetverbindung auf die Reihe tippen.



b Erneut verbinden

Tippen Sie zum erneuten Bestätigen der Internetverbindung auf "Erneut verbinden", falls der Kamerastatus "Offline" anzeigt.

- 5 Tippen Sie auf das Symbol und wählen Sie "Beenden", wenn Sie die App verlassen möchten.

12 Kamera auf werkseitige Standardwerte zurücksetzen

Halten Sie die Reset-Taste (mit Hilfe eines kleinen Objekts bzw. einer Nadel) mindestens 3 Sekunden gedrückt, wenn die Kamera seit mehr als 1 Minute eingeschaltet ist; die Betriebsanzeige/Status-LED beginnt zu blinken. Die Kamera wird auf die werkseitigen Standardwerte zurückgesetzt; dies ist praktisch, falls Sie das Kamerakennwort vergessen.

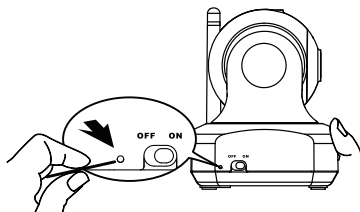

13 Reinigung und Wartung

Dieser Abschnitt enthält wichtige Anweisungen zur Reinigung und Wartung der Geräte. Folgen Sie diesen Anweisungen, um eine problemlose Verwendung zu gewährleisten und Schäden an den Geräten aufgrund von unsachgerechter Wartung zu vermeiden.

13.1 Sicherheitshinweise

⚠️ GEFAHR

Risiko von tödlichen Verletzungen aufgrund von Stromschlaggefahr!

- Schalten Sie Geräte vor dem Reinigen aus, und trennen Sie das Netzkabel von der Stromversorgung.

⚠️ VORSICHT

- Verwenden Sie keine Reinigungs- oder Lösungsmittel. Diese können das Gehäuse beschädigen oder in die Geräte eindringen und sie dauerhaft beschädigen.

13.2 Reinigung

- Reinigen Sie die Geräte mit einem weichen, leicht angefeuchteten Tuch.
- Reinigen Sie verschmutzte Anschlüsse und Kontakte mit einer weichen Bürste.
- Wenn das Gerät nass wird, schalten Sie es aus. Verwenden Sie das Gerät nicht, bevor es nicht vollständig trocken ist.

13.3 Wartung

- Prüfen Sie Anschlüsse und Kabel auf Fehlfunktionen.

VORSICHT

- Wenn Sie Beschädigungen an den Geräten vermuten, lassen Sie sie stets von einer fachkundigen Person überprüfen, bevor Sie sie erneut verwenden.

14 Problembeseitigung

Dieser Abschnitt bietet wichtige Anweisungen für das Ermitteln von Problemen und deren Behebung.

Befolgen Sie diese Anweisungen, um Gefahren und Schäden zu vermeiden.

14.1 Sicherheitshinweise

GEFAHR

Risiko von tödlichen Verletzungen aufgrund von Stromschlaggefahr!

- Trennen Sie das Netzkabel von der Stromversorgung, bevor Sie versuchen, ein Problem zu beheben.

VORSICHT

Gefahrenrisiko durch unsachgemäße Reparaturen

Unsachgemäße Reparaturen können zu ernsthaften Gefahrensituationen führen und die Geräte beschädigen.

- Versuchen Sie niemals, die Geräte zu verändern oder zu reparieren.
- Lassen Sie Reparaturen an den Geräten oder Kabeln stets durch eine fachkundige Person oder in einem Service-Center durchführen.
- Lassen Sie die Geräte stets von einer fachkundigen Person überprüfen, wenn Sie Beschädigungen (beispielsweise durch Heruntergefallen) vermuten und bevor sie erneut verwendet werden sollen.

14.2 Problemursachen und Lösungen

Die Kamera lässt sich in der lokalen Ansicht nicht mit dem Smartphone oder Tablet verbinden

- Prüfen Sie, ob der Netzstecker vollständig eingesteckt ist.
- Stellen Sie sicher, dass die Kamera eingeschaltet ist und die Betriebsanzeige/Status-LED rot oder grün leuchtet.
- Vergewissern Sie sich, dass sich Kamera und Smartphone/Tablet innerhalb der Reichweite befinden.
- Prüfen Sie, ob Sie das Kamerakennwort richtig an Ihrem Smartphone/Tablet eingegeben haben.

- Möglicherweise müssen Sie die Kamera rücksetzen, indem Sie die Reset-Taste mit einem schmalen Gegenstand (z. B. einer gerade gebogenen Büroklammer) drücken. Bitte beachten Sie „12. Kamera auf werkseitige Standardwerte zurücksetzen“ in dieser Bedienungsanleitung.

Die Kamera lässt sich in der Internetansicht nicht per WLAN-Router oder mobilem 3G/4G-Netzwerk mit dem Smartphone/Tablet verbinden

- Prüfen Sie, ob der Netzstecker vollständig eingesteckt ist.
- Stellen Sie sicher, dass die Kamera eingeschaltet ist und die Betriebsanzeige/Status-LED grün leuchtet.
- Prüfen Sie, ob Sie das Kennwort des WLAN-Routers richtig in den Interneteneinstellungen eingegeben haben. Bitte beachten Sie „10.2 Kamera- und Internetverbindung einrichten“ in dieser Bedienungsanleitung.
- Vergewissern Sie sich, dass sich Kamera und WLAN-Router innerhalb der Reichweite befinden.
- Vergewissern Sie sich, dass Ihr Smartphone/Tablet per WLAN- oder mobilem 3G/4G-Netzwerk mit dem Internet verbunden ist. Möglicherweise müssen Sie die Kamera rücksetzen, indem Sie die Reset-Taste mit einem schmalen Gegenstand (z. B. einer gerade gebogenen Büroklammer) drücken.

Bitte beachten Sie „12. Kamera auf werkseitige Standardwerte zurücksetzen“ und anschließend „10.2 Kamera- und Internetverbindung einrichten“ in dieser Bedienungsanleitung.

Videostreaming ist langsam oder zeitverzögert

- Falls sich eine Mikrowelle in der Nähe von Kamera oder WLAN-Router befindet stellen Sie die Mikrowelle an einen anderen Ort bzw. schalten Sie sie aus.
- Vergewissern Sie sich, dass sich Kamera und WLAN-Router innerhalb der Reichweite befinden.
- Die Geschwindigkeit des Video-Feed von der Kamera ist stark von der Geschwindigkeit der verwendeten Verbindung abhängig.
- Die Internetgeschwindigkeit Ihres WLAN- oder mobilen 3G/4G-Netzwerks hat erhebliche Auswirkungen auf die Produktleistung. Je schneller und stabiler die Verbindung, desto besser die Videoübertragung von der Kamera.

15 Lagerung und Entsorgung



Wir empfehlen, die Verpackung und das Verpackungsmaterial zur späteren Verwendung aufzubewahren.

15.1 Lagerung

Lagern Sie die Geräte an einem trockenen Ort.

15.2 Entsorgung des Verpackungsmaterials



Das Verpackungsmaterial besteht aus umweltfreundlichen Materialien, die von Ihrer örtlichen Müllabfuhr gesammelt und wiederverwertet werden können.

15.3 Entsorgung (Umweltschutz)



Entsorgen Sie alte Elektro- und Elektronikgeräte gemäß den Vorgaben der Europäischen Richtlinie 2002/96/EG über Elektro- und Elektronik-Altgeräte (WEEE-Richtlinie). Weitere Informationen erhalten Sie bei Ihrer Müllsammelstelle vor Ort.

16 Technische Daten

Frequenz	2,4GHz
Reichweite	Im Freien: bis zu 300m (Sichtlinie) In Gebäuden: bis zu 50m
Betriebstemperatur	0°C bis 40°C 20% bis 75% relative Luftfeuchtigkeit
Netzteil	Hersteller: Salom electric Co. Modell: SSW-2256EU Eingang: 100~240V AC, 50/60Hz, 0,2A Max Ausgang: 6 V DC / 800 mA

17 Konformitätserklärung

Hiermit erklärt Tristar., dass dieses Gerät die wesentlichen Anforderungen und anderen relevanten Bestimmungen der Richtlinie 1999/5/EG erfüllt.

Die Konformitätserklärung kann unter www.tristar.eu abgerufen werden.

18 Tristar-Garantie

18.1 Garantiezeit

Tristar-Geräte haben eine 24-monatige Garantiezeit. Die Garantiezeit beginnt an dem Tag, an dem das neue Gerät gekauft wird. Verschleißteile oder Mängel, die den Wert oder die Gebrauchstauglichkeit des Geräts nur unerheblich beeinflussen, sind von der Garantie ausgeschlossen. Der Garantieanspruch muss durch Vorlage des Originalkaufbelegs oder einer Kopie des Kaufbelegs nachgewiesen werden, aus dem das Kaufdatum und das Gerätemodell ersichtlich sind.

18.2 Garantieausschlüsse

Schäden oder Mängel, die durch unsachgemäße Handhabung oder unsachgemäßen Betrieb verursacht werden, sowie Defekte, die durch die Verwendung von Nicht-Originalteilen oder -zubehör entstehen, werden nicht von der Garantie abgedeckt. Die Garantie deckt keine Schäden ab, die durch äußere Einflüsse entstanden sind, wie z. B. Blitzeinschlag, Wasser, Brände oder jegliche Transportschäden. Wenn die Seriennummer des Geräts verändert, entfernt oder unleserlich gemacht wurde, kann keine Garantie in Anspruch genommen werden. Alle Garantieansprüche erlöschen, wenn das Gerät vom Käufer repariert, verändert oder umgebaut wurde.

1 General

Estimado cliente:

Lea la siguiente información para familiarizarse rápidamente con este dispositivo y aprender a usar sus funciones.

2 Información sobre este manual del usuario

IMPORTANTE: Debido a las actualizaciones del software de la aplicación (APP), las instrucciones de uso e instalación pueden ser modificadas. Visite el sitio web <http://service.tristar.eu> para ver las actualizaciones de la guía del usuario.

El presente manual del usuario contiene información sobre el intercomunicador KS-4250 (en adelante, "el equipo") e incluye instrucciones importantes sobre el uso inicial, la seguridad, el uso adecuado y el mantenimiento de este equipo. Mantenga siempre este manual del usuario cerca del equipo. Todas las personas encargadas de manejar, reparar o limpiar el equipo deben leer y/o consultar el manual del usuario. Conserve este manual del usuario en un lugar seguro y entrégueselo al siguiente propietario del equipo.

3 Derechos de autor

El presente documento está protegido por la legislación sobre derechos de autor. Quedan reservados todos los derechos, incluidos los derechos de reproducción fotomecánica, copia o distribución por medios específicos, como redes de datos o medios de almacenamiento y procesamiento de datos, ya sea de forma parcial o completa, así como de realizar modificaciones de tipo técnico o cambios en el contenido.

4 Advertencias

PELIGRO

Esta advertencia destaca una situación de peligro inminente.

Pueden producirse lesiones graves e incluso la muerte si no se evita la situación de riesgo.

PRECAUCIÓN

Esta advertencia destaca una situación potencialmente peligrosa.

Pueden producirse lesiones y/o daños materiales si no se evita la situación de riesgo.



- Este símbolo destaca información que facilita el uso del equipo.

5 Uso correcto

Este equipo está diseñado exclusivamente para su uso personal (no profesional) en habitaciones cerradas para vigilar a los bebés. Cualquier otro uso se considera inadecuado y puede dar lugar a situaciones de riesgo. Siga siempre las instrucciones del presente manual del usuario. No se aceptará ninguna responsabilidad por las pérdidas o daños que puedan derivarse de un uso inadecuado. El usuario del equipo será el único responsable de todos los riesgos.

6 Seguridad

6.1 Riesgo de descarga eléctrica

PELIGRO

El contacto con conductores o componentes con corriente eléctrica puede resultar mortal.

Respete las siguientes instrucciones de seguridad para evitar el riesgo de descarga eléctrica:

- Utilice exclusivamente el adaptador de corriente alterna suministrado con el equipo para evitar el riesgo de dañarlo.
- No utilice el equipo si el adaptador de corriente alterna, el cable de alimentación o el enchufe presentan daños.
- No abra nunca la carcasa del adaptador de corriente alterna. Puede sufrir una descarga eléctrica si toca alguno de los contactos o conexiones con corriente eléctrica o si modifica el diseño eléctrico o mecánico.
- Proteja el equipo frente a la humedad o la entrada de humedad y manténgalo limpio y sin polvo. Desconecte inmediatamente el adaptador de corriente alterna si este entra en contacto con humedad.
- Desconecte el adaptador de corriente alterna en caso de funcionamiento incorrecto y durante una tormenta o mientras limpia el equipo.
- Evite que el cable entre en contacto con superficies calientes u otras fuentes de peligro o que quede atrapado por algún objeto.

6.2 Normas generales para un uso seguro

Respete siempre las siguientes instrucciones de seguridad para garantizar un uso seguro del equipo:

- El equipo debe ser montado, en cualquier caso, por un adulto. Mantenga las piezas pequeñas alejadas del alcance de los niños mientras monta el dispositivo.
- No permita que los niños jueguen con el dispositivo o sus piezas.
- Asegúrese de que el intercomunicador y el cable de alimentación se encuentren siempre alejados del alcance del bebé.
- No tape nunca el intercomunicador con una toalla, una sábana, etc.
- Los componentes defectuosos deben sustituirse siempre por repuestos originales, ya que otros componentes podrían no cumplir las normas de seguridad.
- Desconecte el intercomunicador siempre que se le solicite mediante alguna señal, cartel u otro tipo de mensaje. Los equipos utilizados en hospitales y otros centros sanitarios pueden sufrir interferencias con las señales de alta frecuencia de fuentes externas.

7 Funcionamiento

KS-4250 es una cámara de red inalámbrica. Se puede conectar con su teléfono inteligente o tableta mediante tecnología inalámbrica y supervisar todo aquello que le importa en dichos dispositivos en cualquier momento y lugar.



El intercomunicador no sustituye, en ningún caso, la adecuada supervisión por parte de un adulto; solamente sirve como ayuda.

7.1 Visión nocturna

La cámara cuenta con 8 LED de alta intensidad para obtener imágenes nítidas en la oscuridad. Cuando el sensor de luz incorporado detecta que el nivel de luz ambiental es bajo, los LED se activan automáticamente.



La imagen cambia automáticamente a modo blanco y negro cuando entra a modo de visión nocturna.

7.2 Diseño del producto

Consulte la figura "A" en la página desplegable.

- | | | | |
|---|------------------------------|---|---|
| 1 | Sensor de luz | 7 | Enchufe para el adaptador de alimentación |
| 2 | Micrófono | 8 | Botón de restablecimiento de valores predeterminados de fábrica |
| 3 | Objetivo de la cámara | 9 | Interruptor de ENCENDIDO / APAGADO |
| 4 | LED infrarrojos | | |
| 5 | Antena | | |
| 6 | LED de alimentación y estado | | |

8 Uso inicial

8.1 Antes de la configuración

- Asegúrese de que el enrutador Wi-Fi está encendido y se puede conectar a Internet.
- Descargue la aplicación "Easy iCAM" desde Apple App Store o Android Market (Google Play).



8.2 Conexión del KS-4250 a la fuente de alimentación CA

Consulte la figura "B" en la página desplegable.

- Introduzca el pequeño conector del adaptador principal de CA en el conector de alimentación de la unidad del bebé y enchufe el adaptador principal de CA en una toma de corriente (100~240 V - 50/60 Hz).
- Desplace el Interruptor de ENCENDIDO / APAGADO a la posición de ENCENDIDO (ON). El LED de la cámara se iluminará en color naranja y, a continuación, cambiará a rojo.

Nota: Cuando encienda la cámara, esta tardará entre 40 y 60 segundos en realizar la configuración inicial.

⚠ PRECAUCIÓN

- El enchufe de alimentación debe encontrarse en un lugar accesible para poder desenchar el cable rápidamente en caso de emergencia.
- Utilice exclusivamente el adaptador de corriente alterna que se suministra (6 V CC / 800 mA).

9 Instalación del KS-4250

9.1 Ajuste

- Coloque la cámara en un lugar que considere adecuado y dirija la lente de la cámara hacia el área de observación.
- Ajuste el ángulo girando la cámara.

⚠ PRECAUCIÓN

No coloque la cámara ni los cables en un lugar al que pueda llegar el niño!
Coloque la cámara como mínimo a 1 metro de distancia del niño.

10 Funcionamiento y uso

10.1 Conectar el teléfono inteligente o tableta a la cámara

- Conecte la red Wi-Fi de su smartphone o tablet y vaya al menú de configuración WiFi.
- En Wi-Fi Networks (Redes Wi-Fi), toque la pantalla para seleccionar "Easy_iCAM_XXXXXX".
- Introduzca la contraseña. La contraseña predeterminada es "12345678".
- Ejecute la aplicación Easy iCAM App en su smartphone o tablet.
- Siga las instrucciones en pantalla de la aplicación.



iOS



Android

10.2 Android Configuración del nombre (SSID) o la contraseña de la cámara

Cuando ejecute la aplicación por primera vez, la pantalla mostrará un mensaje que le recordará que debe cambiar el nombre de la cámara Wi-Fi (SSID) o la contraseña.

- Si selecciona "Si", podrá cambiar el nombre Wi-Fi o la contraseña de la cámara.
-

Nota: La contraseña debe tener al menos ocho caracteres.

- Cuando complete la configuración del nombre o contraseña de la cámara y toque el icono Aceptar, la aplicación le preguntará si desea configurar una conexión a Internet.
- Si selecciona "Si", se iniciará la configuración de Internet. (consulte "10.3)
- Si selecciona "No", la cámara se reiniciará para cambiar su nombre y contraseña automáticamente.

Cuando haya cambiado el nombre de la cámara, debe volver a seleccionar la cámara por su nuevo SSID en la configuración Wi-Fi de su Smartphone o tablet.

- Si selecciona "No", la aplicación le preguntará si desea configurar una conexión a Internet.

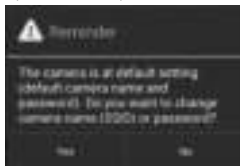

10.3 Configurar una conexión a Internet

La pantalla le mostrará un mensaje preguntándole si desea configurar una conexión a Internet.

- Si selecciona **"Si"**, la cámara buscará las redes Wi-Fi dentro del alcance. Toque el nombre de su red Wi-Fi y, si es necesario, escriba la contraseña del enrutador Wi-Fi. A continuación, se realizará la configuración de primer uso.

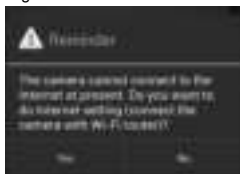

Nota: Si la cámara no puede encontrar la red Wi-Fi a la que quiere conectarse, toque el icono de búsqueda para volver a buscar redes Wi-Fi disponibles.

Si la configuración de Internet se completa correctamente, el LED de alimentación y estado se iluminará en color verde después de 1 o 2 minutos.

- Si selecciona **"No"**, la configuración de primer uso habrá terminado.

Nota: Si no configura una conexión a Internet, solamente podrá obtener imágenes de vídeo en directo conectando la cámara con su teléfono inteligente o tableta directamente. (Visualización local)

11 Modo de funcionamiento - Vista local o vista a través de Internet

KS-4250 es una cámara de red inalámbrica. Puede conectar la cámara con su teléfono inteligente o tableta mediante tecnología inalámbrica directamente. Ver imágenes de vídeo en directo en dichos dispositivos en **"modo de visualización local"** (sin conexión a Internet).

En **"Modo de visualización en Internet"**, deberá conectar su smartphone o tablet a la cámara a través del enrutador Wi-Fi o una red móvil 3G/4G, lo que le permite acceder a una secuencia de vídeo y audio en directo en su teléfono inteligente o tableta desde cualquier lugar del mundo.

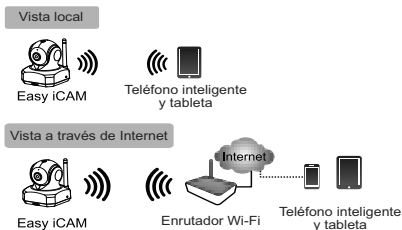

11.1 Vista local

Cuando el teléfono inteligente o la tableta se conecte con la cámara directamente a través de tecnología Wi-Fi (Punto a punto), puede iniciar la aplicación Easy iCAM para utilizarla en el modo de vista local.

Asegúrese de haber seleccionado el SSID de la cámara en lugar del SSID de su Wi-Fi en la configuración Wi-Fi de su Smartphone o tablet.

11.1.1 Descripción

1 Información

Toque el icono para obtener información acerca de la cámara.

2 Modo de funcionamiento

Esta fila muestra el modo de funcionamiento actual de la aplicación. (visualización local)

3 Nombre de la cámara (SSID)

Esta fila muestra el nombre de la cámara, que es el mismo que el de la red Wi-Fi (SSID).

4 Área de visualización de la imagen

Toque el área de visualización de la imagen de la pantalla con dos dedos y sepárelos para llevar a cabo la función de zoom. También puede desplazarse por la pantalla para disponer de la función de panorámica e inclinación digital.

5 Fotografía

Toque el icono para ver todas las fotografías que ha realizado.

6 Instantánea

Toque el icono para guardar una instantánea de la cámara en el teléfono inteligente o la tableta.

7 ACTIVAR/DESACTIVAR audio

Toque el icono para activar o desactivar el sonido.

8 Función de activación por voz (VOX)

Con esta función activa puede usar su smartphone o tablet desde otra APP en modo de visualización local.

Toque el icono para activar la función de activación por voz; tóquelo de nuevo para desactivar dicha función. Si activa la función y, a continuación, presiona el botón Inicio del teléfono inteligente o la tableta para salir de la aplicación, la pantalla mostrará un mensaje recordatorio cuando el nivel de volumen de la unidad de la cámara sea más alto que el nivel de configuración de volumen. Toque o deslice el icono de mensaje recordatorio para iniciar la aplicación directamente.



Nota:

- Si activa la función de activación por voz y presiona el botón Inicio del teléfono inteligente o la tableta para salir de la aplicación, VOX seguirá funcionando y le notificará los eventos de audio de la cámara.
- La función de activación por voz solamente funciona en el modo de vista local.
- Si desea salir de la aplicación completamente, haga doble clic en el botón Inicio de su iPhone/iPad cuando se encuentre en la pantalla Inicio y, a continuación, toque el icono Easy iCAM hasta que aparezca el símbolo de cancelación. Cuando salga de la aplicación completamente, la función de activación por voz no estará disponible.
- Si desea salir de la aplicación completamente, presione el botón Atrás en su sistema Android. Cuando salga de la aplicación completamente, la función de activación por voz no estará disponible.

11.1.2 Configuración

Toque el icono para configurar las funciones de la cámara.

1 Configuración de Internet

Puede configurar una conexión a Internet o cambiar la conexión de la cámara a otro enrutador Wi-Fi.

2 Configuración Wi-Fi

Si desea cambiar el nombre (SSID Wi-Fi) o la contraseña de la cámara, toque esta fila para llevar a cabo el cambio.

3 Nivel de VOX (nivel de activación de volumen)

Toque y deslice la barra VOX Level (Nivel VOX) para ajustar el nivel de activación de volumen



iOS



Android

11.2 Vista a través de Internet

Si se ha configurado la conexión a Internet de la cámara y el LED de alimentación y estado se ilumina en verde, la cámara puede establecer conexión con Internet, lo que le permitirá acceder a una secuencia de vídeo y audio en directo en su teléfono inteligente o tableta en la vista a través de Internet desde cualquier lugar del mundo. Asegúrese de que el teléfono inteligente o la tableta pueden establecer conexión con Internet mediante un enrutador Wi-Fi o una red móvil 3G/4G y, a continuación, inicie la aplicación Easy iCAM.

11.2.1 Vista a través de Internet

1 Nombre de la cámara (SSID)

Cuando inicie la aplicación, todas las cámaras que haya agregado se mostrarán en la pantalla.

2 Estado de la cámara

a En línea

Si el estado de la cámara que se muestra es "En línea", puede tocar la fotografía de la cámara para ver el vídeo de la misma.

b Conectando

Si el estado de la cámara que se muestra es "Conectando", puede que tenga que esperar hasta que el estado cambie a En línea y, a continuación, tocar la fotografía de la cámara para ver el vídeo de la misma.

c Sin conexión

Si el estado de la cámara que se muestra es "Sin conexión", tendrá que tocar el icono de flecha situado junto al nombre de la cámara y, a continuación, tocar "Reconectar" para volver a confirmar la conexión a Internet.

3 Fotografía de la cámara

Toque la fotografía de la cámara para ver el vídeo de esta.

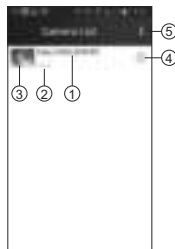

4 Toque el icono de flecha para poder ver la pantalla que se muestra continuación

A. Android

a **Reconectar**

Es necesario tocar "Reconectar" para volver a confirmar la conexión a Internet si el estado de la cámara que se muestra es Sin conexión.

b **Editar cámara**

Si ha cambiado la contraseña de la cámara con otro teléfono inteligente o tableta, tendrá que tocar la fila para corregir la contraseña para la conexión a Internet.

c **Ver instantánea**

Toque la fila para ver todas las fotografías que ha realizado.

d **Quitar cámara**

Toque la fila si desea quitar la cámara.



B. iOS

a **Contraseña**

Si ha cambiado la contraseña de la cámara con otro teléfono inteligente o tableta, tendrá que tocar la fila para corregir la contraseña para la conexión a Internet.

b **Reconectar**

Es necesario tocar "Reconectar" para volver a confirmar la conexión a Internet si el estado de la cámara que se muestra es Sin conexión.



5 Pulse el icono y seleccione "Exit" (Salir) si desea salir de la aplicación.

12 Restablecer los valores predeterminados de fábrica de la cámara

Cuando la cámara esté encendida durante, al menos, 1 minuto, presione el botón de restablecimiento (utilizando un objeto pequeño o un alfiler) durante 3 segundos como mínimo. El LED de alimentación y estado comenzará a parpadear. La cámara restablecerá la configuración predeterminada de fábrica, lo que resulta de gran utilidad si olvida la contraseña de la misma.

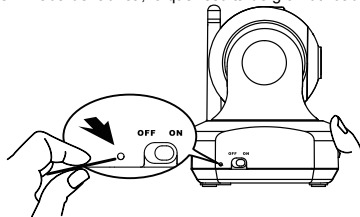

13 Limpieza y mantenimiento

El presente apartado incluye instrucciones importantes sobre la limpieza y el mantenimiento del equipo.

Siga estas instrucciones para disfrutar de un uso sin problemas y evitar dañar el equipo debido a un mantenimiento inadecuado.

13.1 Instrucciones de seguridad

PELIGRO

Riesgo de lesiones mortales por descarga eléctrica!

- Antes de limpiar el equipo, apáguelo y desenchufe el cable de alimentación.

PRECAUCIÓN

- No utilice detergentes ni disolventes. Pueden dañar la carcasa o entrar en el equipo y causar daños permanentes.

13.2 Limpieza

- Limpie el equipo con un paño suave y ligeramente humedecido.
- Limpie los conectores y los contactos sucios con un cepillo suave.
- Si el equipo se humedece, apáguelo. No utilice el equipo hasta que esté completamente seco.

13.3 Mantenimiento

- Compruebe si los conectores o los cables presentan algún defecto.

PRECAUCIÓN

- Si sospecha que el equipo está dañado, llévelo a un técnico especializado para que lo revise antes de volver a usarlo.

14 Solución de problemas

En este apartado, se incluyen instrucciones importantes para localizar y corregir problemas. Siga estas instrucciones para evitar situaciones de riesgo y daños.

14.1 Instrucciones de seguridad

PELIGRO

Riesgo de lesiones mortales por descarga eléctrica!

- Desconecte el cable de alimentación antes de intentar corregir un problema.

⚠ PRECAUCIÓN**Riesgo o peligro por reparaciones inadecuadas**

Las reparaciones inadecuadas pueden exponer a los usuarios a riesgos importantes y causar daños al equipo.

- No intente nunca modificar o reparar el equipo.
- Asegúrese de que las reparaciones del equipo o de los cables las realice siempre un especialista o el propio servicio técnico.
- Si sospecha que el equipo está averiado (por ejemplo, si se ha caído al suelo), solicítele a un especialista que lo revise antes de volver a usarlo.

14.2 Causas de problemas y soluciones**No puede conectar la cámara al teléfono inteligente o tableta en la vista local**

- Asegúrese de que el enchufe de alimentación está totalmente insertado.
- Asegúrese de que la cámara está encendida y de que el LED de alimentación y estado está iluminado en color rojo o verde.
- Asegúrese de que la cámara y el teléfono inteligente o tableta se encuentran dentro del alcance uno del otro.
- Asegúrese de que ha introducido la contraseña correcta de la cámara en el teléfono inteligente o tableta.
- Puede que tenga que restablecer la cámara presionando el botón de restablecimiento con un objeto fino (como por ejemplo un clip de papel). Consulte la sección 12- Restablecer los valores predeterminados de fábrica de la cámara de este manual.

La cámara no se puede conectar al teléfono inteligente o tableta a través de un enrutador Wi-Fi o red móvil 3G/4G en la vista a través de Internet

- Asegúrese de que el enchufe de alimentación está totalmente insertado.
- Asegúrese de que la cámara está encendida y de que el LED de alimentación y estado está iluminado en color verde.
- Asegúrese de que ha escrito la contraseña correcta para el enrutador Wi-Fi en la configuración a Internet. Consulte la sección 10.2- Configurar la cámara y la conexión a Internet de este manual.
- Asegúrese de que la cámara y el enrutador Wi-Fi se encuentran dentro del alcance uno del otro.
- Asegúrese de que el teléfono inteligente o la tableta está conectada a Internet a través de tecnología Wi-Fi o de una red móvil 3G/4G. Puede que tenga que restablecer la cámara presionando el botón de restablecimiento con un objeto fino (como por ejemplo un clip de papel). Consulte la sección 12 - Restablecer los valores predeterminados de fábrica de la cámara y, a continuación, la sección 10.2- Configurar la cámara y la conexión a Internet, ambas en este manual.

La transmisión por secuencias de vídeo es lenta o sufre retrasos

- Si hay un horno de microondas en uso cerca de la cámara o del enrutador Wi-Fi, quítelo o apáguelo.
- Asegúrese de que la cámara y el enrutador Wi-Fi se encuentran dentro del alcance uno del otro.
- La velocidad de las secuencias de vídeo desde la cámara dependen en gran medida de la velocidad de la conexión que esté utilizando.

- La velocidad de Internet desde la red Wi-Fi o la red móvil 3G/4G tiene un gran impacto en el rendimiento del producto. Cuanto más rápida y estable sea la velocidad de conexión, más rápido podrá ver el video desde la cámara.

15 Instrucciones de almacenamiento y eliminación



Le recomendamos que conserve la caja y el material de embalaje para transportar el equipo en el futuro, en caso necesario.

15.1 Almacenamiento

Guarde el equipo en un lugar seco.

15.2 Eliminación de los materiales de embalaje



Los materiales de embalaje son materiales respetuosos con el medio ambiente que puede entregarle a su servicio local de recogida de basuras para su reciclado.

15.3 Eliminación (protección medioambiental)



Deseche el equipo de conformidad con las disposiciones de la Directiva europea 2002/96/CE de gestión de residuos de aparatos eléctricos y electrónicos (RAEE). Póngase en contacto con su servicio municipal de recogida de basuras y reciclado para obtener más información.

16 Datos técnicos

Frecuencia	2,4GHz
Alcance	Exteriores: hasta 300 m (sin obstáculos) Interiores: hasta 50 m
Temperatura de funcionamiento	De 0 °C a 40 °C Humedad relativa del 20 % al 75 %
Adaptador de corriente alterna	Fabricante: Salom electric Co. Modelo: SSW-2256EU Entrada: 100~240V CA, 50/60Hz, 0,2A Máx. Salida: 6 V CC / 800 mA

17 Declaración de conformidad CE

Tristar. declara por la presente que este producto cumple con los requisitos esenciales y con el resto de disposiciones pertinentes de la Directiva 1995/5/CE.

La declaración de conformidad puede consultarse en www.tristar.eu

18 Garantía de Tristar

18.1 Período de garantía

Las unidades de Tristar tienen un período de garantía de 24 meses. El período de garantía entra en vigor el día en que se adquiere la nueva unidad. La garantía no cubre los defectos de funcionamiento ni los daños en el valor del equipo ocasionados por negligencia, ni los consumibles. La garantía debe demostrarse presentando el comprobante original de compra o una copia de este, en el que constarán la fecha de la compra y el modelo de la unidad.

1 Geral

Caro cliente,
Pedimos-lhe que leia estas informações de modo a familiarizar-se rapidamente com este equipamento e conhecer as suas funções.

2 Informações relativas a este Manual do Utilizador

IMPORTANTE: As instruções do utilizador e de instalação podem sofrer alterações devido às atualizações de software da aplicação (APP). Para obter atualizações do manual do utilizador, consulte o Web site <http://service.tristar.eu/>.

Este manual contém informações sobre o dispositivo de monitorização de bebés KS-4250 (daqui em diante referido como 'o equipamento') e proporciona instruções importantes sobre a instalação, utilização adequada e segura, e respectiva manutenção. Mantenha sempre o Manual do Utilizador junto do equipamento. Todas as pessoas responsáveis pela operação, reparação ou limpeza do equipamento devem ler e/ou consultar o Manual do Utilizador. Mantenha o Manual do Utilizador num local seguro e transfira-o juntamente com o equipamento se este mudar de mãos.

3 Copyright

A presente documentação está protegida por direitos de autor (copyright). Todos os direitos reservados, incluindo os direitos de reprodução total ou parcial fotomecânica, duplicação ou distribuição por meio de processos particulares, como tratamento de dados, suporte de dados ou redes de dados, bem como alterações substantivas e técnicas do respectivo conteúdo.

4 Advertências

PERIGO

Esta advertência alerta para uma situação de perigo imediato.

Caso não seja evitada, pode resultar em morte ou ferimentos graves.

ATENÇÃO

Esta advertência alerta para uma situação potencialmente perigosa.

Caso não seja evitada, pode resultar em ferimentos e/ou danos materiais.



- Este símbolo indica informações que facilitam a utilização do equipamento.

5 Utilização adequada

Este equipamento destina-se exclusivamente a utilização privada (não profissional) em salas fechadas para a monitorização de bebés. Todas as outras utilizações não são adequadas e podem resultar em perigo. Respeite sempre as instruções fornecidas neste Manual do Utilizador. Não se aceita a responsabilidade por quaisquer perdas ou danos resultantes da sua utilização inadequada. O utilizador do equipamento é o único responsável por todos os riscos.

6 Segurança

6.1 Risco de choque eléctrico

PERIGO

O contacto com os condutores ou componentes eléctricos sob tensão pode ser fatal.

Respeite as seguintes instruções de segurança de modo a evitar o risco de choque eléctrico:

- Para evitar o risco de causar danos ao equipamento, utilize apenas o transformador de corrente CA fornecido com o equipamento.
- Não utilize o equipamento caso o transformador de corrente CA, o cabo de alimentação ou a ficha estejam danificados.
- Nunca abra a caixa do transformador de corrente. Existe o risco de choque eléctrico se tocar em quaisquer contactos ou ligações eléctricas sob tensão, ou se modificar a construção eléctrica ou mecânica do dispositivo.
- Proteja o equipamento de humidade e penetração de humidade, e mantenha-o livre de pó. Desligue imediatamente o transformador de corrente CA da tomada em caso de contacto com líquidos/humidade.
- Desligue o transformador de corrente CA da tomada em caso de avaria, durante trovoadas e durante a limpeza do equipamento.
- Proteja o cabo do contacto com superfícies quentes ou outras fontes de perigo, e não permita que fique entalado/dobrado.

6.2 Regras gerais de utilização segura

Para assegurar uma utilização segura do equipamento, respeite sempre as seguintes instruções de segurança:

- O equipamento tem sempre de ser montado por um adulto. Durante a montagem, mantenha as peças pequenas fora do alcance das crianças.
- Não permita que as crianças brinquem com o equipamento ou com as suas partes.
- Assegure-se que a unidade do bebé e o cabo de alimentação se encontram fora do alcance do bebé.
- Nunca cubra a unidade do bebé (com uma toalha, cobertor, etc.).
- Os componentes defeituosos devem sempre ser substituídos por peças sobressalentes originais, dado que outros componentes podem não respeitar os padrões de segurança.
- Desligue o equipamento sempre que tal lhe seja solicitado por um sinal, um cartaz ou qualquer outra mensagem. O equipamento utilizado em hospitais e outras unidades de cuidados de saúde pode ser sensível aos sinais de alta frequência de fontes externas.

7 Operação

A KS-4250 é uma câmara de rede sem fios. Pode ligar ao seu smartphone ou tablet através da tecnologia sem fios e monitorizar tudo o que lhe interessa no seu smartphone ou tablet, em qualquer altura e lugar.



O dispositivo de monitorização de bebés nunca substitui a supervisão adequada por um adulto; apenas serve de complemento.

7.1 Visão noturna

A câmara possui 8 LEDs de alta intensidade para captar imagens nítidas em ambientes com fraca luminosidade. Quando o sensor de luz incorporado mede um baixo nível de luz ambiente, os LEDs são automaticamente ativados.



No modo de visão noturna, a imagem muda automaticamente para preto e branco.

7.2 Esquema do produto

Consulte a figura "A" na página desdobrável.

- | | | | |
|---|---------------------|---|---|
| 1 | Sensor de Luz | 6 | LED de Potência/Estado |
| 2 | Microfone | 7 | Ficha adaptadora de alimentação |
| 3 | Objectiva da câmara | 8 | Botão de reposição da predefinição de fábrica |
| 4 | LEDs Infravermelhos | 9 | Comutador LIGAR/DESLIGAR Alimentação |
| 5 | Antena | | |

8 Utilização inicial

8.1 Antes de configurar

- Certifique-se de que o seu router Wi-Fi está ligado e que pode ligar à Internet.
- Transfira a aplicação "Easy iCAM" a partir da App Store da Apple ou do Android Market (Google Play).



8.2 Ligar a KS-4250 à corrente

Consulte a figura "B" na página desdobrável.

- Introduza a ficha pequena do transformador no conector de alimentação da unidade de monitorização de bebés e ligue o transformador a um conector de alimentação (100-240 V - 50/60 Hz).
- Ligue o interruptor LIGAR/DESLIGAR na posição ON (LIGAR). O LED na câmara emitirá uma cor laranja e, em seguida, mudará para vermelho.

Nota: Quando liga a câmara, a configuração inicial demora cerca de 40 a 60 segundos.

⚠ ATENÇÃO

- A tomada de corrente deve ser de fácil acesso de modo a que possa rapidamente desligar a ficha da tomada, em caso de emergência.
- Utilize apenas o transformador de corrente fornecido (6V CC / 800mA).

9 Instalar a KS-4250

9.1 Sintonização fina

- Coloque a câmara num local adequado e aponte a lente da câmara para a área de observação.
- Ajuste o ângulo rodando a câmara.

⚠ ATENÇÃO

Não coloque a câmara e os fios ao alcance do bebé!
Fixe a câmara a pelo menos 1 metro de distância do bebé.

10 Operação e utilização

10.1 Ligar o seu smartphone ou tablet à câmara

- Ligue o Wi-Fi do seu smartphone ou tablet e aceda ao menu de definições de Wi-Fi.
- Toque no ecrã para seleccionar "Easy_iCAM_XXXXXX" em Redes Wi-Fi.
- Introduza a palavra-passe. A palavra-passe predefinida é "12345678".
- Inicie a aplicação Easy iCAM no seu smartphone ou tablet.
- Siga as instruções da aplicação no ecrã.



iOS

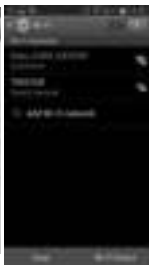

Android

10.2 Configurar o nome da câmara (SSID) ou palavra-passe

Quando a aplicação é iniciada pela primeira vez, o ecrã apresenta uma mensagem que recorda o utilizador para mudar o nome (SSID) ou a palavra-passe da câmara Wi-Fi.

- Se seleccionar "**Sim**", poderá alterar a palavra-passe e o nome da câmara Wi-Fi.

Nota: A palavra-passe tem de conter, pelo menos, oito caracteres.

- Quando concluir a configuração da palavra-passe ou nome da câmara e tocar no ícone **OK**, a aplicação irá perguntar-lhe se pretende configurar uma ligação à Internet.
- Se seleccionar "**Sim**", a configuração da Internet iniciará (ver "10.3).
- Se seleccionar "**Não**", a câmara reiniciará para alterar automaticamente a palavra-passe e o nome da câmara.

Uma vez alterado o nome, é necessário seleccionar novamente a câmara pelo novo SSID na definição WiFi do seu smartphone ou tablet.

- Se seleccionar "**Não**", a aplicação irá perguntar-lhe se pretende configurar uma ligação à Internet.



10.3 Configurar uma ligação à Internet

O ecrã irá apresentar uma mensagem a perguntar se pretende configurar uma ligação à Internet.

- Se seleccionar "**Sim**", a câmara irá procurar redes Wi-Fi disponíveis na gama. Toque no nome da sua rede Wi-Fi e introduza a palavra-passe para o seu router Wi-Fi, se for necessário. Em seguida, será executada a primeira configuração.

Nota: Se a câmara não conseguir encontrar a rede Wi-Fi à qual pretende ligar, toque no ícone de procura para voltar a procurar redes Wi-Fi disponíveis.

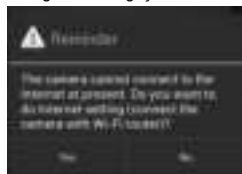

Se concluir a configuração da Internet com êxito, o LED de potência/estado apresentará uma luz verde após 1 a 2 minutos.

- Se seleccionar "**Não**", a primeira configuração será executada.

Nota: Se não configurar uma ligação à Internet, só poderá obter feeds de vídeos ao vivo se ligar a câmara directamente ao seu smartphone ou tablet (Vista local).

11 Modo de Funcionamento – Vista Local/Vista de Internet

A KS-4250 é uma câmara de rede sem fios. Consegue ligar ao seu smartphone ou tablet directamente através da tecnologia sem fios. Poderá ver feeds de vídeos ao vivo no seu smartphone ou tablet no "**modo de vista local**" (sem ligação à Internet).

No "**modo de vista Internet**", o seu smartphone ou tablet necessita de ligar à câmara através de um router Wi-Fi ou de uma rede móvel 3G/4G e, em seguida, poderá aceder à transmissão dinâmica de vídeo e áudio no seu smartphone ou tablet, a partir de qualquer parte do mundo.

Vista local



Easy iCAM



Smartphone, Tablet

Vista de Internet



Easy iCAM



Router Wi-Fi

Smartphone, Tablet

11.1 Vista local

Quando liga o seu smartphone ou tablet à câmara directamente através de Wi-Fi (Ponto para Ponto), pode iniciar a aplicação Easy iCAM para funcionar no modo de vista local.

Certifique-se de que seleccionou o SSID da câmara em vez do SSID de WiFi nas definições de WiFi do seu smartphone ou tablet.

11.1.1 Descrição

1 Informações

Toque no ícone para obter informações sobre a câmara.

2 Modo de funcionamento

Esta linha mostra o modo de funcionamento actual da aplicação (Vista local).

3 Nome da câmara (SSID)

Esta linha mostra o nome da câmara, que é igual à Rede Wi-Fi (SSID).

4 Área de visualização de imagens

Toque na área de visualização de imagens do ecrã com dois dedos e afaste-os um do outro para obter a função de zoom. Também pode deslizar no ecrã para obter a função de inclinação.

5 Fotografias

Toque no ícone para ver todas as fotografias que tirou.

6 Instantâneo



Toque no ícone para guardar um instantâneo da câmara no seu smartphone ou tablet.

7 LIGAR/DESLIGAR Áudio

Toque no ícone para ligar ou desligar o som.

8 Função de activação de voz (VOX)

Com esta função ativa, pode utilizar o seu smartphone ou tablet para outra aplicação em modo de visualização local.

Toque no ícone para activar a função de activação de voz e toque novamente para desactivar a função.

Se activar a função e, em seguida, premir o botão Início no seu smartphone ou tablet para sair da aplicação, o ecrã irá apresentar uma mensagem de lembrete quando o nível de volume da câmara for superior ao nível de defenição do volume. Se tocar ou deslizar no ícone da mensagem de lembrete, poderá iniciar directamente a aplicação.

Nota:

- Se ligar a função de activação de voz e premir o botão Início, no seu smartphone ou tablet, para sair da aplicação, a função VOX poderá funcionar na mesma e lembrá-lo sobre eventos de áudio da câmara.
- A função de activação de voz só pode funcionar no modo de vista local!
- Se pretender sair totalmente da aplicação, clique duas vezes no botão Início no seu iPhone/iPad quando estiver no estado de ecrã Início e, em seguida, toque no ícone Easy iCAM até aparecer o símbolo de cancelamento. Quando sair totalmente da aplicação, a função de activação de voz deixará de poder funcionar.
- Se pretender sair totalmente da aplicação, prima o botão Retroceder no seu sistema Android. Quando sair totalmente da aplicação, a função de activação de voz deixará de poder funcionar.

11.1.2 Definição

Toque no ícone para configurar as funções da câmara.

1 Definição de Internet

Pode configurar uma ligação à Internet ou alterar a ligação da câmara para outro router Wi-Fi.

2 Definição de Wi-Fi

Se pretender alterar a palavra-passe ou o nome da câmara (SSID do Wi-Fi), toque nesta linha para executar a alteração.

3 Nível de VOX (nível de activação do volume)

Toque e deslize na barra Nível de VOX para ajustar o nível de activação do volume.



iOs



Android

11.2 Vista Internet

Se a ligação à Internet da sua câmara tiver sido configurada e o LED de Potência/Estado acender uma luz verde, significa que a câmara pode ligar à Internet e que você pode aceder a vídeo ou áudio ao vivo no seu smartphone ou tablet na vista Internet, em qualquer parte do mundo. Certifique-se de que o seu smartphone ou tablet consegue ligar à Internet através de um router Wi-Fi ou de uma rede móvel 3G/4G e, em seguida, inicie a aplicação Easy iCAM.

11.2.1 Vista de Internet

1 Nome da câmara (SSID)

Quando iniciar a aplicação, todas as câmaras que adicionou serão apresentadas no ecrã.

2 Estado da câmara

a Online

Se o estado da câmara for "online", poderá tocar na fotografia da câmara para ver o vídeo da câmara.

b Ligação

Se o estado da câmara for "ligar", terá de aguardar até que o estado mude para online e, em seguida, toque na fotografia da câmara para ver o vídeo da câmara.

c Offline

Se o estado da câmara for "offline", terá de tocar no ícone de seta, ao lado do nome da câmara e, em seguida, tocar em "Ligar novamente" para reconfirmar a ligação à Internet.

3 Fotografia da câmara

Toque na fotografia da câmara para ver o vídeo da câmara.

4 Toque no ícone de seta para poder ver o ecrã apresentado abaixo

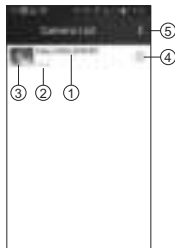

A.Android

a Ligar novamente

Necessita de tocar em "Ligar novamente" para reconfirmar a ligação à Internet, se o estado da câmara for offline.

b Editar Câmara

Se alterou a palavra-passe da câmara com outro smartphone ou tablet, necessita de tocar na linha para corrigir a palavra-passe para ligação à Internet.

c Ver Instantâneo

Toque na linha para poder ver todas as fotografias que tirou.

d Remover Câmara

Toque na linha se pretender remover a câmara.



B. iOs

a Palavra-passe

Se alterou a palavra-passe da câmara com outro smartphone ou tablet, necessita de tocar na linha para corrigir a palavra-passe para ligação à Internet.



b Ligar novamente

Necessita de tocar em "Ligar novamente" para reconfirmar a ligação à Internet, se o estado da câmara for offline.

5 Se pretende sair da aplicação, toque no ícone e selecione "Sair".

12 Repor as predefinições de fábrica da câmara

Enquanto a câmara estiver ligada durante, pelo menos, 1 minuto, prima o botão de reposição (utilizando um objecto pequeno ou alfinete) durante, pelo menos, 3 segundos para o LED de potência/estado começará a piscar. A câmara será reposta com as predefinições de fábrica, que é útil caso se esqueça da palavra-passe da câmara.

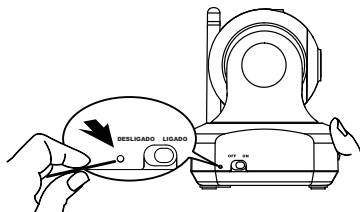

13 Limpeza e manutenção

Esta secção contém instruções importantes para limpar e manter o equipamento. Siga estas instruções para assegurar uma utilização sem problemas e evitar danos no equipamento devidos a manutenção inadequada.

13.1 Instruções de Segurança

PERIGO

Risco de ferimentos fatais devidos a choque eléctrico!

- Antes de limpar o equipamento, desligue-o e retire a ficha da fonte de alimentação da tomada eléctrica.

ATENÇÃO

- Não utilize agentes de limpeza ou solventes. Estes podem danificar a caixa ou penetrar no equipamento causando danos permanentes.

13.2 Limpeza

- Limpe o equipamento com um pano suave ligeiramente humedecido.
- Limpe conectores e contactos sujos com um pincel suave.

- Se o equipamento se molhar, desligue-o. Não utilize o equipamento enquanto não estiver completamente seco.

13.3 Manutenção

- Verifique conectores e cabos quanto a danos.

⚠ ATENÇÃO

- Se suspeitar que o equipamento está danificado, peça a um perito que o inspecione antes de o utilizar novamente.

14 Diagnóstico de avarias

Esta secção proporciona instruções importantes para identificar e corrigir problemas. Siga estas instruções para evitar perigos e danos.

14.1 Instruções de Segurança

⚠ PERIGO

Risco de ferimentos fatais devidos a choque eléctrico!

- Desligue a ficha da tomada antes de tentar corrigir qualquer problema.

⚠ ATENÇÃO

Risco de acidente devido a reparações incorrectas

As reparações incorrectas podem expor os utilizadores a perigos e causar danos no equipamento.

- Nunca tente modificar ou reparar o equipamento.
- As reparações devem ser sempre efectuadas por especialistas ou no centro de assistência.
- Caso suspeite que o equipamento se encontra danificado (por exemplo, se caiu no chão), peça a um especialista que o verifique antes de o utilizar de novo.

14.2 Problemas - causas e soluções

Impossível ligar a câmara ao seu smartphone ou tablet na vista local

- Certifique-se de que a ficha de alimentação está totalmente inserida na tomada.
- Certifique-se de que a câmara está ligada e que o LED de potência/estado acende uma luz vermelha ou verde.
- Certifique-se de que a câmara e o seu smartphone/tablet estão dentro do intervalo um do outro.
- Certifique-se de que introduziu a palavra-passe correcta da câmara no seu smartphone/tablet.
- Poderá necessitar de repor a câmara premindo o botão de reposição com um objecto fino (por ex., um clip). Consulte a secção 12 – Repor a câmara para as predefinições de fábrica deste manual de utilizador.

Impossível ligar a câmara ao seu smartphone/tablet através do router Wi-Fi ou rede móvel 3G/4G na vista Internet

- Certifique-se de que a ficha de alimentação está totalmente inserida na tomada.
- Certifique-se de que a câmara está ligada e que o LED de potência/estado acende uma luz verde.

- Certifique-se de que escreve a palavra-passe correcta para o router Wi-Fi na definição de Internet. Consulte a secção 10.2 – Configurar a câmara e a ligação à Internet deste manual de utilizador.
- Certifique-se de que a câmara e o router Wi-Fi estão dentro do intervalo um do outro.
- Certifique-se de que o seu smartphone/tablet está ligado à Internet através de Wi-Fi ou rede móvel 3G/4G. Poderá necessitar de repor a câmara premindo o botão de reposição com um objecto fino (por ex., um clip).

Consulte a secção 12 – Repor as predefinições de fábrica da câmara deste manual de utilizador e, em seguida, consulte a secção 10.2 – Configurar a câmara e a ligação à Internet deste manual de utilizador.

A transmissão de vídeo é lenta ou atrasa

- Se estiver a ser utilizado um forno micro-ondas próximo da câmara ou router Wi-Fi, remova o micro-ondas ou desligue-o.
- Certifique-se de que a câmara e o router Wi-Fi estão dentro do intervalo um do outro.
- A velocidade da alimentação do vídeo da câmara depende altamente da velocidade da ligação que está a usar.
- A velocidade da Internet, quer seja da rede Wi-Fi ou da rede móvel 3G/4G, tem um elevado impacto no desempenho do produto. Quanto mais rápida e estável for a ligação, mais rapidamente poderá ver o vídeo da câmara.

15 Instruções de armazenamento e eliminação



Recomendamos que conserve a caixa e os materiais de embalagem de modo a que possa transportar o equipamento no futuro, caso seja necessário.

15.1 Armazenamento

Armazene o equipamento num local seco.

15.2 Eliminação dos materiais de embalagem



Os materiais de embalagem são materiais ecológicos e podem ser colocados nos pontos de reciclagem.

15.3 Eliminação (protecção ambiental)



Elimine o equipamento em nos termos da Directiva CE 2002/96/CE sobre Resíduos de Equipamentos Eléctricos e Electrónicos (REEE) que respeita à eliminação deste tipo de resíduos. Contacte o departamento municipal responsável pela eliminação de resíduos para mais informações.

16 Dados técnicos

Frequência	2,4GHz
Alcance	No exterior: até 300 m (linha de visão) No interior: até 50 m
Temperatura de funcionamento	0°C a 40°C 20% a 75% de humidade relativa

Transformador de corrente CA	Fabricante: Salom electric Co. Modelo: SSW-2256EU Entrada: 100~240V AC, 50/60 Hz, 0,2 A Máx Saída: 6 V DC / 800 mA
------------------------------	---

17 Declaração de Conformidade CE

A Tristar. declara que este dispositivo se encontra em conformidade com os requisitos essenciais e outras disposições relevantes da Directiva 1999/5/CE.

A declaração de conformidade pode ser consultada em www.tristar.eu

18 Garantia da Tristar

18.1 Período de garantia

As unidades Tristar têm um período de garantia de 24 meses. O período de garantia entra em efeito a partir da data de compra da unidade. Consumíveis ou defeitos que causem um efeito negligenciável no funcionamento ou no valor do equipamento não são abrangidos. A prova de garantia terá de ser dada com a apresentação da respectiva confirmação de compra, ou uma cópia da mesma, na qual apareçam indicados a data de compra e o modelo da unidade.

18.2 Exclusões de garantia

Danos ou defeitos causados pelo tratamento ou operação incorrectos e danos resultantes da utilização de peças ou acessórios não originais não são abrangidos pela garantia. A garantia não cobre danos causados por factores externos, como relâmpagos, água e fogo, nem quaisquer danos causados durante o transporte. Não se poderá reclamar os direitos de garantia se o número de série que se encontra na unidade tiver sido alterado, retirado ou tornado ilegível. Qualquer reclamação de garantia não será válida se a unidade tiver sido reparada, alterada ou modificada pelo comprador.

1 Informacje ogólne

Drogi Kliencie,

Zalecamy przeczytanie tych informacji, umożliwiających szybkie zapoznanie się z tym sprzętem i poznanie sposobu używania jego funkcji.

2 Informacje dotyczące tej instrukcji obsługi

WAŻNE: Ze względu na aktualizacje oprogramowania aplikacji (APP), instalacja i wskazówki dla użytkownika mogą ulec zmianie. Aktualizacje instrukcji użytkownika można znaleźć na stronie <http://service.tristar.eu/>.

Ta instrukcja obsługi zawiera informacje o niani elektronicznej KS-4250 (zwanej dalej „urządzeniem”) oraz ważne instrukcje dotyczące rozpoczęcia użytkowania, bezpieczeństwa, właściwego użytkowania oraz konserwacji tego urządzenia. Instrukcję obsługi należy zawsze mieć dostępną w pobliżu urządzenia. Wszystkie osoby odpowiedzialne za obsługę, naprawę lub czyszczenie urządzenia muszą przeczytać/lub zajrzeć do tej instrukcji obsługi. Instrukcję należy przechowywać w bezpiecznym miejscu i przekazać następnemu właścicielowi wraz z urządzeniem.

3 Prawa autorskie

Niniejszy dokument chroniony jest przepisami dotyczącymi praw autorskich.

Wszystkie prawa, łącznie z prawem do powielania fotomechanicznego całości lub części, kopiowania lub dystrybucji za pomocą konkretnych procesów takich jak przetwarzanie danych, nośniki danych i sieci danych oraz zmiany treści i zmiany techniczne, są zastrzeżone.

4 Ostrzeżenia

NIEBEZPIECZEŃSTWO

To ostrzeżenie wskazuje na sytuację bezpośrednio grożącego niebezpieczeństwa.

Gro...ce niebezpieczeństwo może doprowadzić do...mierci lub poważnych obrażeń, jeżeli nie można uniknąć tej sytuacji.

UWAGA

To ostrzeżenie wskazuje na sytuację możliwego niebezpieczeństwa.

Niebezpieczeństwo może doprowadzić do obrażeń i/lub uszkodzenia sprzętu, jeżeli nie można uniknąć tej sytuacji.



• Ten symbol wskazuje na informacje, które ułatwiają użytkowanie urządzenia.

5 Przeznaczenie

To urządzenie jest przeznaczone tylko do prywatnego (niekomercyjnego) monitorowania dzieci wewnątrz pomieszczeń. Wszystkie inne formy użytkowania są niewłaściwe i mogą stwarzać zagrożenie. Należy zawsze przestrzegać tej instrukcji obsługi. Producent nie ponosi odpowiedzialności za żadne straty lub uszkodzenia wynikłe z niewłaściwego użytkowania. Wyłącznie użytkownik tego urządzenia jest odpowiedzialny za wszystkie ryzyka.

6 Bezpieczeństwo

6.1 Ryzyko porażenia prądem elektrycznym

NIEBEZPIECZEŃSTWO

Zetknięcie się z przewodami lub elementami pod napięciem elektrycznym może doprowadzić do śmierci.

Przestrzegać następujących instrukcji bezpieczeństwa w celu uniknięcia ryzyka porażenia prądem elektrycznym:

- Używać tylko dostarczonego wraz z urządzeniem zasilacza sieciowego, aby uniknąć ryzyka uszkodzenia urządzenia.
- Nie używać urządzenia w przypadku uszkodzenia zasilacza sieciowego, przewodu zasilającego lub wtyczki.
- Nigdy nie rozbierać obudowy zasilacza sieciowego. Ryzyko porażenia prądem elektrycznym występuje w przypadku zetknięcia z dowolnymi stykami lub łącznikami pod napięciem lub w przypadku dokonania modyfikacji elektrycznych lub mechanicznych.
- Chronić urządzenie przed wilgocią i kurzem. W przypadku kontaktu z wilgocią należy natychmiast odłączyć zasilacz sieciowy.
- Odłączyć zasilacz sieciowy w przypadku usterki, w czasie burz z piorunami oraz w czasie czyszczenia urządzenia.
- Chronić przewód przed stycznością z gorącymi lub niebezpiecznymi powierzchniami i nie dopuścić do jego zaciśnięcia.

6.2 Ogólne zasady bezpiecznego użytkowania

Aby bezpiecznie użytkować urządzenie, należy zawsze przestrzegać następujących instrukcji bezpieczeństwa:

- Urządzenie musi być zawsze składane przez osobę dorosłą. Podczas montażu przechowywać małe elementy z dala od dzieci.
- Nie pozwalać dzieciom na zabawę urządzeniem lub jego elementami.
- Upewnić się, że niania elektroniczna i przewód zasilający są zawsze poza zasięgiem dzieci.
- Nie przykrywać niani elektronicznej ręcznikiem, kocem itp.
- Uszkodzone części muszą być zawsze wymieniane na oryginalne części zamienne, ponieważ inne części mogą nie spełniać norm bezpieczeństwa.
- Wyłączać nianię elektroniczną zawsze, gdy jest to wymagane poprzez znak, plakat lub inną wiadomość. Sprzęt używany w szpitalach i innych miejscach opieki zdrowotnej może być wrażliwy na sygnały wysokiej częstotliwości z zewnętrznych źródeł.

7 Obsługa

KS-4250 jest kamerą korzystającą z sieci bezprzewodowej. Może się ona połączyć z Twoim smartfonem lub tabletem bezprzewodowo i monitorować oraz pokazywać wszystko, co jest dla Ciebie ważne na smartfonie lub tablecie o każdej porze, w każdym miejscu.



Niania elektroniczna nigdy nie zastąpi właściwej opieki osoby dorosłej; jest tylko pomocą.

7.1 Praca w ciemności

Kamera wyposażona jest w 8 silnych żarówek diodowych w celu nagrywania czystego obrazu w ciemności. Gdy wbudowany czujnik światła ustali, że poziom oświetlenia w otoczeniu jest niski, diody włączą się automatycznie.



W trybie pracy w ciemności, obraz automatycznie zmieni się na czarno-biały.

7.2 Wygląd urządzenia

Patrz: ilustracja „A” na rozkładanej stronie.

- | | | | |
|---|--------------------|---|-----------------------------|
| 1 | Czujnik światła | 6 | Dioda zasilania |
| 2 | Mikrofon | 7 | Wtyczka zasilacza |
| 3 | Obiektyw kamery | 8 | Przycisk resetu fabrycznego |
| 4 | Dioda podczerwieni | 9 | Włącznik/Wyłącznik |
| 5 | Antena | | |

8 Pierwsze użycie

8.1 Przed konfiguracją

- Upewnij się, że router jest włączony i połączony z Internetem.
- Pobierz aplikację „Easy iCAM” z Apple App Store lub Google Play.



8.2 Podłączanie KS-4250 do prądu

Patrz: ilustracja „B” na rozkładanej stronie.

- Włóż małą wtyczkę zasilacza do urządzenia, a następnie podłącz zasilacz do sieci elektrycznej (100~240 V - 50/60 Hz).
- Przesuń włącznik do pozycji ON (włączona). Dioda na kamerze zaświeci się na pomarańczowo i następnie zmieni kolor na czerwony.

Uwaga: Po włączeniu kamery, początkowa konfiguracja trwa około 40 - 60 sekund.

▲ UWAGA

- Gniazdkozasilające musi być łatwo dostępne, aby można było szybko odłączyć przewód zasilający w przypadku zagrożenia.
- Używać tylko dołączonego zasilacza sieciowego (6V DC / 800mA).

9 Instalacja KS-4250

9.1 Strojenie

- Umieść kamerę w odpowiednim miejscu, ustaw soczewki kamery na obszar podlegający obserwacji.
- Ustaw kąt, obracając kamerę.

▲ UWAGA

Nie umieszczaj kamery i przewodów w zasięgu dziecka!
Zamocowaj kamerę przynajmniej 1 metr od dziecka.

10 Obsługa i użytkowanie**10.1 Podłączanie swojego smartfonu lub tableta do kamery**

- Włącz WiFi na swoim smartfonie lub tablecie i przejdź do menu ustawień WiFi.
- Z sieci WiFi wybierz „Easy_iCAM_XXXXXX”.
- Wprowadź hasło. Hasło domyślne to „12345678”.
- Uruchom aplikację Easy iCAM na swoim smartfonie lub tablecie.
- Postępuj zgodnie z instrukcjami wyświetlonymi na ekranie.



iOS

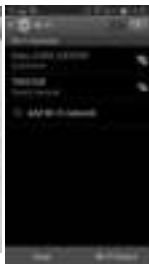

Android

10.2 Ustawianie nazwy kamery (SSID) lub hasła

Podczas pierwszego uruchamiania aplikacji na ekranie wyświetli się wiadomość przypominająca o zmianie nazwy sieciowej kamery (SSID) lub hasła.

- Jeśli wybierzesz „Tak”, możesz zmienić nazwę sieciową kamery (SSID) lub hasło.
-

Uwaga: Hasło musi składać się co najmniej z ośmiu znaków.

- Po ukończeniu ustawiania nazwy kamery lub hasła stuknij ikonkę **OK**, a aplikacja zapyta, czy chcesz ustawić połączenie z Internetem.
- Jeśli wybierzesz „Tak”, rozpocznie się konfiguracja połączenia z Internetem. (patrz: 10.3)
- Jeśli wybierzesz „Nie”, kamera automatycznie ponownie rozpocznie ustawianie nazwy kamery i hasła.

Gdy nazwa zostanie zmieniona, musisz ponownie wybrać kamerę wg nowego SSID w ustawieniach WiFi swojego smartfonu lub tableta.

- Jeśli wybierzesz „Nie”, aplikacja zapyta, czy chcesz ustanowić połączenie z Internetem.

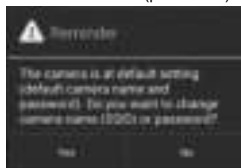
**10.3 Łączenie z Internetem**

Na ekranie wyświetli się wiadomość pytająca o to, czy chcesz skonfigurować połączenie z Internetem.

- Jeśli wybierzesz „**Tak**”, kamera wyszuka wszystkie dostępne sieci WiFi. Stuknij nazwę swojej sieci WiFi i jeśli to konieczne, wprowadź hasło routera. Instalacja początkowa została ukończona.

Uwaga: Jeśli kamera nie może odnaleźć sieci WiFi, do której chcesz się podłączyć, stuknij ikonkę wyszukiwania, aby ponownie wyszukać dostępne sieci WiFi.



Po pomyślnym zakończeniu konfiguracji Internetu, dioda kontrolna zaświeci się na zielono na 1 - 2 minuty.

- Jeśli wybierzesz „**Nie**”, konfiguracja początkowa zostanie zakończona.

Uwaga: Jeśli nie skonfigurujesz połączenia z Internetem, będziesz w stanie wyświetlać podgląd z kamery tylko po bezpośrednim jej podłączeniu do smartfona lub tableta (podgląd miejscowy)

11 Tryb pracy - Podgląd miejscowy/przez Internet

KS-4250 jest kamerą korzystającą z sieci bezprzewodowej. Może się ona połączyć bezpośrednio z Twoim smartfonem lub tabletem bezprzewodowo i „**pokazywać obraz na żywo**” (bez połączenia z Internetem).

W trybie „**podglądu przez Internet**”, Twój smartfon lub tablet wymaga połączenia z kamerą poprzez router WiFi lub sieć komórkową 3G/4G, aby umożliwić Ci dostęp do sygnału wideo i audio strumieniowanego na żywo na Twój smartfon lub tablet w dowolnym miejscu na świecie.

Podgląd miejscowy



Easy iCAM



Smartfon, tablet

Podgląd przez Internet



Easy iCAM



Router Wi-Fi

Smartfon, tablet

11.1 Podgląd miejscowy

Gdy Twój smartfon lub tablet jest połączony bezpośrednio z kamerą za pomocą WiFi (Point to Point), możesz uruchomić aplikację Easy iCAM i używać jej w trybie podglądu miejscowego. Upewnij się, że wybrano SSID kamery zamiast SSID WiFi w ustawieniach WiFi na Twoim smartfonie lub tablecie.

11.1.1 Opis

1 Informacje

Stuknij ikonkę, aby uzyskać więcej informacji o kamerze.

2 Tryb pracy

Ten pasek pokazuje bieżący tryb pracy aplikacji (podgląd miejscowy)

3 Nazwa kamery (SSID)

Ten pasek pokazuje nazwę kamery, która jest taka sama, jak nazwa sieci WiFi (SSID).

4 Obszar wyświetlania podglądu.

Dotknij obszaru wyświetlania podglądu dwoma palcami i rozsuń je, aby powiększyć obraz. Możesz również przesunąć palec po ekranie, aby cyfrowo przechylić obraz.

5 Zdjęcie

Stuknij ikonkę, aby zobaczyć wszystkie zrobione przez siebie zdjęcia.

6 Zrób zdjęcie

Stuknij ikonkę, aby zapisać zdjęcie z kamery na smartfonie lub tablecie.

7 Włączanie/wyłączenie dźwięku

Stuknij ikonkę, aby włączyć lub wyłączyć dźwięk.

8 Funkcja aktywacji głosowej (VOX)

Gdy funkcja ta jest włączona, możesz korzystać ze swojego smartonu lub tableta z inną aplikacją w trybie podglądu miejscowego.

Stuknij ikonkę, aby włączyć funkcję aktywacji głosowej, stuknij ikonkę ponownie, aby wyłączyć tę funkcję. Jeśli włączysz tę funkcję i naciśniesz przycisk home na smartfonie lub tablecie, aby opuścić aplikację, na ekranie wyświetli się wiadomość, gdy poziom głośności z kamery będzie wyższy od ustawionego. Stuknięcie wiadomości lub jej przesunięcie bezpośrednio uruchomi aplikację.

Uwaga:

- Jeśli włączysz tę funkcję i naciśniesz przycisk home na smartfonie lub tablecie, aby opuścić aplikację, funkcja VOX będzie nadal działała i powiadomi Cię o zdarzeniach dźwiękowych w pobliżu kamery.
- Funkcja aktywacji głosowej może działać wyłącznie w trybie podglądu miejscowego!
- Jeśli chcesz całkowicie opuścić aplikację, kliknij dwukrotnie przycisk home na iPhone/iPadzie na ekranie wyjściowym, a następnie stuknij ikonkę Easy iCAM, aż wyświetli się symbol anulowania. Po całkowitym opuszczeniu aplikacji, funkcja aktywacji głosowej nie może działać.
- Jeśli chcesz całkowicie opuścić aplikację, naciśnij przycisk home w systemie Android. Po całkowitym opuszczeniu aplikacji, funkcja aktywacji głosowej nie może działać.



11.1.2 Ustawienia

Stuknij ikonkę, aby ustawić funkcje kamery.

1 Ustawienia internetowe

Możesz ustanowić połączenie z Internetem lub połączyć z innym routerem WiFi.

2 Konfiguracja WiFi

Jeśli chcesz zmienić nazwę kamery (WiFi SSID) lub hasło, stuknij ten pasek, aby dokonać zmiany.

3 Poziom VOX (poziom głośności aktywacji głosowej)

Stuknij i przesuwaj pasek poziomu VOX, aby dopasować poziom głośności aktywacji głosowej.



iOS



Android

11.2 Podgląd przez Internet

Jeśli skonfigurowane zostało połączenie internetowe kamery i dioda kontrolna świeci się na zielono, kamera może łączyć się z Internetem i masz dostęp do strumieniowania wideo i dźwięku na żywo na swoim smartfonie lub tablecie w trybie podglądu przez Internet, gdziekolwiek na świecie się znajdujesz. Upewnij się, że Twój smartfon lub tablet mogą połączyć się z Internetem poprzez router WiFi lub sieć komórkową 3G/4G, a następnie uruchom aplikację Easy iCAM.

11.2.1 Podgląd przez Internet

1 Nazwa kamery (SSID)

Gdy uruchomisz aplikację, wszystkie dodane kamery ukazażą się na ekranie.

2 Status kamery

a Online

Gdy status kamery pokazuje „online”, możesz stuknąć obrazek kamery, aby wyświetlić podgląd z kamery.

b Łączenie

Gdy status kamery pokazuje „łączenie”(connecting), musisz poczekać, aż status zmieni się na „online” i wtedy stuknąć obrazek kamery, aby wyświetlić podgląd z kamery.

c Offline

Gdy status kamery pokazuje „offline”, musisz stuknąć ikonkę strzałki obok nazwy kamery, a następnie stuknąć „Reconnect”, aby ustanowić ponownie połączenie z Internetem.

3 Obrazek kamery

Stuknij obrazek kamery, aby wyświetlić podgląd kamery.

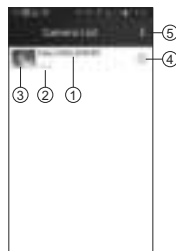

4 Stuknij ikonkę strzałki, aby wyświetlić poniższy obraz.

A. Android

a **Ponowne połączenie**

Musisz stuknąć „Reconnect”, aby wznowić połączenie z Internetem, jeśli status kamery pokazuje „offline”.

b **Edytuj kamerę**

Jeśli zmieniono hasło kamery na innym smartfonie lub tablecie, musisz stuknąć ten pasek, aby wprowadzić hasło do połączenia z Internetem.

c **Wyświetl zdjęcie**

Stuknij pasek, aby zobaczyć wszystkie zrobione przez siebie zdjęcia..

d **Usuń kamerę**

Stuknij pasek, jeśli chcesz usunąć tę kamerę.



B. iOS

a. **Hasło**

Jeśli zmieniono hasło kamery na innym smartfonie lub tablecie, musisz stuknąć ten pasek, aby wprowadzić hasło do połączenia z Internetem.

b. **Ponowne połączenie**

Musisz stuknąć „Reconnect”, aby wznowić połączenie z Internetem, jeśli status kamery pokazuje „offline”..



5 Stuknij ikonkę i wybierz „wyjdź”, aby opuścić aplikację.

12 Resetowanie kamery do ustawień fabrycznych

Gdy kamera jest włączona przez co najmniej 1 minutę, naciśnij przycisk resetu (przy pomocy małego przedmiotu lub szpilki) na przynajmniej 3 sekundy - dioda kontrolna zacznie migać. Kamera zresetuje się do ustawień fabrycznych, co jest przydatne, gdy zapomni się hasła.

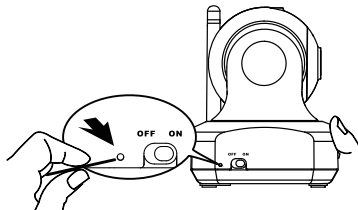

13 Czyszczenie i konserwacja

Ten rozdział zawiera ważne instrukcje dotyczące czyszczenia i konserwacji urządzenia. Należy przestrzegać tych instrukcji, aby zapewnić bezawaryjne użytkowanie i aby zapobiec uszkodzeniom urządzenia z powodu niewłaściwej konserwacji.

13.1 Instrukcje dotyczące bezpieczeństwa

NIEBEZPIECZEŃSTWO

Ryzyko śmiertelnych obrażeń w wyniku porażenia elektrycznego!

- Przed czyszczeniem urządzenia należy je wyłączyć i odłączyć przewód zasilający z gniazdka sieciowego.

UWAGA

- Nie używać środków czyszczących ani rozpuszczalników. Mogą one spowodować uszkodzenie obudowy lub przedostać się do wnętrza urządzenia i spowodować nieodwracalne uszkodzenia.

13.2 Czyszczenie

- Urządzenie wyczyścić miękką ściereczką lub lekko wilgotną gąbką.
- Zabrudzone złącza i styki wyczyścić przy pomocy miękkiej szczotki.
- Jeśli urządzenie pomoczy się, wyłącz je. Nie korzystaj z urządzenia przed jego całkowitym wyschnięciem.

13.3 Konserwacja

- Sprawdzić złącza i przewody pod kątem występowania uszkodzeń.

UWAGA

- Jeżeli istnieje podejrzenie, że urządzenie jest uszkodzone, należy zawsze zlecić jego sprawdzenie ekspertowi przed ponownym użyciem..

14 Usuwanie usterek

Ten rozdział dostarcza ważne informacje potrzebne do zlokalizowania i wyeliminowania problemów.

Postępować zgodnie z tymi instrukcjami, aby uniknąć niebezpieczeństwa i uszkodzenia.

14.1 Instrukcje dotyczące bezpieczeństwa

NIEBEZPIECZEŃSTWO

Ryzyko śmiertelnych obrażeń w wyniku porażenia elektrycznego!

- Odłączyć przewód zasilający przed próbą naprawiania problemu.

⚠ UWAGA**Ryzyko niebezpieczeństwa z powodu niewłaściwych napraw**

Niewłaściwe naprawy mogą stwarzać znaczne zagrożenie dla użytkownika i dla urządzenia.

- Nigdy nie próbować modyfikować lub naprawiać urządzenia.
- Wszystkie naprawy urządzenia lub przewodów należy zlecić specjalście lub centrum serwisowemu.
- W przypadku podejrzenia, że urządzenie jest uszkodzone (na przykład, gdy upadło na podłogę), należy zlecić jego sprawdzenie specjalście przed ponownym użyciem.

14.2 Przyczyny i rozwiązania problemu**Nie można podłączyć kamery do smartfona lub tableta w podglądzie miejscowym**

- Upewnij się, że wtyczka jest do końca włożona do gniazdka.
- Upewnij się, że kamera jest włączona, a dioda kontrolna świeci się na czerwono lub zielono.
- Upewnij się, że kamera i Twój smartfon lub tablet znajdują się w swoim zasięgu.
- Upewnij się, że wprowadzono właściwe hasło kamery na smartfonie/tablecie.
- Może być konieczne zresetowanie kamery poprzez naciśnięcie przycisku „reset” cienkim przedmiotem (np.: spinaczem do papieru). Patrz: punkt 12 podręcznika użytkownika - Resetowanie kamery do ustawień fabrycznych.

Nie można podłączyć kamery do smartfona/tableta poprzez router WiFi lub sieć komórkową 3G/4G w podglądzie poprzez Internet

- Upewnij się, że wtyczka jest do końca włożona do gniazdka.
- Upewnij się, że kamera jest włączona, a dioda kontrolna świeci się na zielono.
- Upewnij się, że wpisano właściwe hasło routera WiFi w ustawieniach internetowych. Patrz: punkt 10.2 podręcznika użytkownika - Konfiguracja kamery i połączenie z Internetem.
- Upewnij się, że kamera i router WiFi znajdują się w swoim zasięgu.
- Upewnij się, że Twój smartfon/tablet jest połączony z Internetem poprzez WiFi lub sieć komórkową 3G/4G. Może być konieczne zresetowanie kamery poprzez naciśnięcie przycisku „reset” cienkim przedmiotem (np.: spinaczem do papieru).

Patrz: punkt 12 podręcznika użytkownika - Resetowanie kamery do ustawień fabrycznych oraz punkt 10.2 - Konfiguracja kamery i połączenie z Internetem.

Strumieniowanie wideo jest wolne lub opóźnione

- Jeśli w pobliżu kamery lub routera WiFi znajduje się kuchenka mikrofalowa, przenieś ją lub router w inne miejsce.
- Upewnij się, że kamera i router WiFi znajdują się w swoim zasięgu.
- Szybkość przesyłu obrazu z kamery bardzo zależy od prędkości używanego połączenia.
- Szybkość połączenia z Internetem przez sieć WiFi lub sieć komórkową 3G/4G ma duże znaczenie jeśli chodzi o wydajność urządzenia. Im szybsze i stabilniejsze połączenie, tym szybszy będzie podgląd kamery.

15 Instrukcje przechowywania i usuwania

Zalecamy, aby zachować pudełko i materiały pakunkowe, aby można było je użyć do transportu urządzenia w przyszłości.

15.1 Przechowywanie

Urządzenie przechowywać w suchym miejscu.

15.2 Utylizacja odpadów z materiałów opakowania



Materiały opakowania są przyjazne dla środowiska i mogą być oddane do lokalnego punktu zbiórki w celu recyklingu.

15.3 Utylizacja odpadów (ochrona środowiska)



Urządzenie należy usunąć zgodnie z ustaleniami Dyrektywy Europejskiej 2002/96/EC, Waste Electrical and Electronic Equipment (WEEE), dotyczącej niepotrzebnego sprzętu elektrycznego i elektronicznego. Skontaktować się z lokalną instytucją odpowiedzialną za usuwanie odpadów w celu uzyskania informacji.

16 Dane techniczne

Częstotliwość	2,4GHz
Zasięg	Na zewnątrz: do 300 m (w prostej linii) Wewnątrz: do 50 m
Temperatura pracy	0°C do 40°C 20% do 75% wilgotności względnej
Zasilacz sieciowy	Producent: Salom electric Co. Model: SSW-2256EU Wejście: 100~240V AC, 50/60Hz, maks. 0,2A Wyjście: 6 V DC / 800 mA

17 Deklaracja zgodności EC

Tristar, deklaruje niniejszym, że to urządzenie jest zgodne z istotnymi wymaganiami i innymi odpowiednimi postanowieniami Dyrektywy 1999/5/EC.

Deklarację zgodności można znaleźć tutaj: www.tristar.eu

18 Gwarancja Tristar

18.1 Okres gwarancji

Urządzenia Tristar są objęte 24-miesięcznym okresem gwarancji. Okres gwarancji rozpoczyna się w dniu zakupu nowego urządzenia. Części eksploatacyjne lub wady nieznacznie wpływające na działanie lub wartość sprzętu nie są objęte gwarancją. Gwarancję należy poświadczyc, przedstawiając rachunek zakupu (oryginał lub kopię), na którym widnieje data zakupu oraz model urządzenia.

18.2 Wyjątki od gwarancji

Uszkodzenia lub wady spowodowane nieprawidłowym obchodzeniem się lub pracą z urządzeniem oraz uszkodzenia powstałe w wyniku zastosowania nieoryginalnych części lub akcesoriów nie są objęte gwarancją. Gwarancja nie obejmuje szkód wywołanych przez czynniki zewnętrzne, takich jak pioruny, woda i ogień, ani uszkodzeń powstałych w czasie transportu. Gwarancja nie ma zastosowania, jeżeli numer seryjny urządzenia został zmieniony, usunięty lub nie może zostać odczytany. Wszelkie roszczenia gwarancyjne zostaną uznane za nieważne, jeśli urządzenie było naprawiane, zmieniane lub modyfikowane przez użytkownika.

1 Informazioni generali

Egregio Cliente,

La preghiamo di leggere queste informazioni per acquisire rapidamente familiarità con il dispositivo e imparare ad usare le sue funzioni.

2 Informazioni su questa guida per l'utente

IMPORTANTE: A causa di aggiornamenti dell'applicazione software (APP), le istruzioni per l'installazione e per l'utente possono cambiare. Controllare il sito web <http://service.tristar.eu/> per aggiornamenti alla guida utente.

Questa guida per l'utente contiene informazioni sul babyphone KS-4250 (qui di seguito "il dispositivo") e fornisce importanti istruzioni circa il primo uso, la sicurezza, il corretto utilizzo e la manutenzione del dispositivo. Conservare sempre questa guida per l'utente vicino al dispositivo. Ogni persona responsabile dell'uso, della riparazione o della pulizia del dispositivo deve leggere e/o consultare la guida per l'utente. Conservare la guida per l'utente al sicuro e consegnarla al successivo proprietario del dispositivo.

3 Copyright

La presente documentazione è soggetta a copyright.

Tutti i diritti sono riservati, inclusi quelli di riproduzione fotomeccanica, duplicazione e distribuzione totale o parziale, tramite processi particolari quali elaborazione dei dati, supporti di archiviazione dei dati o reti di trasmissione dei dati, così come modifiche tecniche e sostanziali.

4 Note di avvertenza

PERICOLO

Queste note di avvertenza indicano una situazione di pericolo imminente.

Se la situazione di pericolo non può essere evitata, potrebbe causare morte o lesioni gravi.

ATTENZIONE

Queste note di avvertenza indicano una situazione di pericolo potenziale.

Se la situazione di pericolo non può essere evitata, potrebbe causare lesioni e/o danni materiali.



- Questo simbolo indica informazioni che faciliteranno l'uso del dispositivo.

5 Uso corretto

Il presente dispositivo è destinato esclusivamente all'uso privato (non professionale) in stanze chiuse per sorvegliare i bambini. Tutti gli altri utilizzi sono impropri e possono comportare dei rischi. Seguire sempre le procedure descritte nella presente guida per l'utente. Si declina ogni responsabilità per qualsiasi perdita o danno derivanti da un uso scorretto. L'utente del dispositivo è il solo responsabile di qualsiasi rischio.

6 Sicurezza

6.1 Rischio di scosse elettriche

PERICOLO

Il contatto con conduttori o componenti sotto tensione elettrica può essere letale.

Seguire le istruzioni di sicurezza sottoindicate per evitare il rischio di scosse elettriche:

- Per evitare il rischio di danni al dispositivo, utilizzare solo l'adattatore di alimentazione CA fornito col dispositivo.
- Se l'adattatore di alimentazione CA, il cavo di alimentazione o la presa sono danneggiati, non utilizzare il dispositivo.
- Non aprire mai la custodia dell'adattatore di alimentazione CA. In caso di contatto con collegamenti sotto tensione o di modifica della struttura elettrica e meccanica, c'è il rischio di scosse elettriche.
- Proteggere il dispositivo dall'umidità e dalle sue infiltrazioni, oltre che dalla polvere. Scollegare immediatamente l'adattatore di alimentazione CA in caso di contatto con l'umidità.
- Scollegare immediatamente l'adattatore di alimentazione CA in caso di malfunzionamenti, durante i temporali e la pulizia del dispositivo.
- Proteggere il cavo dal contatto con superfici calde o da altre possibili fonti di pericolo ed evitare di schiacciarlo.

6.2 Regole generali per l'utilizzo sicuro

Seguire sempre le istruzioni di sicurezza sottoindicate per utilizzare il dispositivo in modo sicuro:

- Il dispositivo dev'essere sempre montato da un adulto. Durante il montaggio tenere le parti piccole fuori dalla portata dei bambini.
- Non permettere ai bambini di giocare con il dispositivo o i suoi componenti.
- Assicurarsi che il babyphone e il cavo di alimentazione siano sempre fuori dalla portata del bambino.
- Non coprire mai il babyphone con asciugamani, coperte, ecc.
- Sostituire sempre i componenti difettosi con parti di ricambio originali, poiché parti di ricambio diverse potrebbero non soddisfare gli standard di sicurezza.
- Spegnerne il proprio babyphone ogniqualvolta sia richiesto da un segnale, cartello o eventuali altri messaggi. Le attrezzature utilizzate da ospedali o altri istituti sanitari possono essere sensibili ai segnali ad alta frequenza di fonti esterne.

7 Funzionamento

KS-4250 è una videocamera di rete wireless. Può connettersi a smartphone o tablet tramite tecnologia wireless e monitorare sempre e ovunque tutto ciò che vi interessa su smartphone o tablet.



Il babyphone non può mai sostituire l'adeguata supervisione di un adulto; fornisce solo aiuto.

7.1 Visione notturna

La fotocamera ha 8 LED ad alta intensità per scattare immagini chiare al buio. Quando il fotosensore incorporato misura un basso livello di luminosità ambientale, il LED si attiverà automaticamente.



L'immagine diventa automaticamente in modalità bianco e nero in modalità visione notturna.

7.2 Layout del prodotto

Vedere la Figure "A" nella pagina ripiegata.

- | | | | |
|---|-----------------------|---|--|
| 1 | Sensore luci | 6 | LED di alimentazione/stato |
| 2 | Microfono | 7 | Spina adattatore di corrente |
| 3 | Obiettivo videocamera | 8 | Tasto di ripristino delle impostazioni predefinite |
| 4 | LED a infrarossi | 9 | Interruttore di accensione/spegnimento |
| 5 | Antenna | | |

8 Primo utilizzo

8.1 Prima dell'impostazione

- Assicurarsi che il router Wi-Fi sia acceso e possa connettersi a Internet.
- Scaricare l'App "Easy iCAM" dall' App Store Apple o da Android Market (Google Play).



8.2 Collegare la KS-4250 all'alimentazione elettrica

Vedere figura "B" nella pagina ripiegata.

- Inserire lo spinotto piccolo dell'adattatore di rete AC nel connettore di alimentazione di rete della baby unit e collegare l'adattatore di alimentazione in un connettore di rete (100~240 V - 50/60 Hz).
- Portare l'interruttore di accensione/spegnimento su ON. Il LED della videocamera si illumina di arancione e poi diventa rosso.

Nota: Quando si accende la videocamera, occorrono da 40 a 60 secondi per l'impostazione iniziale.

⚠ ATTENZIONE

- Il connettore di alimentazione deve essere facilmente raggiungibile, in modo da poter estrarre velocemente il cavo di alimentazione in caso di emergenza.
- Utilizzare solo l'adattatore di alimentazione CA in dotazione (6V CC/800mA).

9 Installare la KS-4250

9.1 Sintonizzazione precisa

- Posizionare la videocamera in una posizione adeguata e puntarne l'obiettivo sull'area di osservazione.
- Regolare l'angolo ruotando la videocamera.

⚠ ATTENZIONE

Non disporre la videocamera e i fili elettrici in modo che siano alla portata del bambino!
Posizionare la videocamera ad almeno 1 metro di distanza dal bambino.

10 Funzionamento e uso

10.1 Collegamento di smartphone o tablet alla videocamera

- Accendere il Wi-Fi del vostro smartphone o tablet ed andare al menù impostazioni WiFi.
- Toccare lo schermo per selezionare "Easy_iCAM_XXXXXX" in Wi-Fi Networks (Reti Wi-Fi).
- Inserire la password. La password predefinita è "12345678".
- Lanciare l'App Easy iCAM sullo smartphone o tablet.
- Seguire le istruzioni app a schermo.



iOS



Android

10.2 Impostare il nome della fotocamera (SSID) o password

Quando si lancia l' app per la prima volta, lo schermo mostrerà un messaggio che ricorda di modificare il nome della fotocamera Wi-Fi (SSID) o password.

- Se si seleziona "Sì", è possibile modificare il nome o la password della videocamera Wi-Fi.

Nota: La password deve contenere almeno otto caratteri.

- Dopo aver completato l'impostazione del nome o della password della videocamera e toccato l'icona **OK**, l'app richiede se si desidera impostare una configurazione Internet.
- Se si seleziona "Sì", viene avviata l'impostazione Internet (vedere "10.3")
- Se si seleziona "No", la videocamera si riavvia per modificare automaticamente il nome e la password della videocamera.

Quando il nome è stato cambiato si dovrà rileszionare la fotocamera per il nuovo SSID nelle impostazioni WiFi dello smartphone o tablet.

- Se si seleziona "No", l'app richiede se si desidera importare una connessione Internet.



10.3 Impostazione di una connessione Internet

Sullo schermo viene visualizzato un messaggio che richiede se si desidera impostare una connessione Internet.

- Se si seleziona "Sì", la videocamera cerca le reti Wi-Fi disponibili all'interno della portata. Toccare il nome della rete Wi-Fi e, se necessario, inserire la password del router Wi-Fi. La prima impostazione è terminata.

Nota: Se la videocamera non rileva la rete Wi-Fi cui ci si desidera connettere, toccare l'icona di ricerca per cercare le reti Wi-Fi disponibili.



Se si completa correttamente l'impostazione Internet, il LED di alimentazione/stato si illumina di verde dopo 1-2 minuti.

- Se si seleziona "No", la prima impostazione è terminata.

Nota: Se non si imposta una connessione Internet, è possibile ottenere feed video in tempo reale solo collegando direttamente la videocamera a smartphone o tablet (Visione locale).

11 Modalità operativa - Visione locale/Visione Internet

KS-4250 è una videocamera di rete wireless. Può connettersi direttamente a smartphone o tablet tramite tecnologia wireless.

Consente di guardare feed video in tempo reale su smartphone o tablet in "modalità di visione locale" (senza connessione internet).

In "modalità di visione Internet", lo smartphone o il tablet deve connettersi alla videocamera tramite router Wi-Fi o rete mobile 3G/4G, quindi è possibile accedere ad uno stream live di video e audio su smartphone o tablet da qualsiasi parte del mondo.

Visione locale



Easy iCAM



Smartphone, Tablet

Visione Internet



Easy iCAM



Router Wi-Fi

Smartphone, Tablet

11.1 Visione locale

Quando lo smartphone o il tablet si connette direttamente alla videocamera tramite Wi-Fi (Point to Point), è possibile avviare l'app Easy iCAM per azionarla in modalità di visione locale. Assicurarsi di aver selezionato l' SSID della fotocamera al posto dell' SSID del WiFi nelle impostazioni dello smartphone o tablet.

11.1.1 Descrizione

1 Informazioni

Toccare l'icona per ottenere informazioni sulla videocamera.

2 Modalità operativa

Questa riga mostra la modalità operativa attuale dell'app (Visione locale).

3 Nome videocamera (SSID)

Questa riga mostra il nome della videocamera, che corrisponde a quello della rete Wi-Fi (SSLD).

4 Area di visualizzazione immagine

Toccare l'area di visualizzazione dell'immagine dello schermo con due dita e separarle per la funzione di zoom. È inoltre possibile scorrere sullo schermo per la funzione pan-tilt digitale.

5 Foto

Toccare l'icona per vedere tutte le foto scattate.

6 Istantanea

Toccare l'icona per salvare un'istantanea della videocamera su smartphone o tablet.



7 Audio ON/OFF

Toccare l'icona per attivare o disattivare l'audio.

8 Funzione di attivazione voce (VOX)

Con questa funzione attiva è possibile usare lo smartphone o tablet per altre APP in modalità visualizzazione locale.

Toccare l'icona per attivare la funzione di attivazione voce e toccarla di nuovo per disattivare la funzione.

Se si attiva la funzione e si preme il tasto Home di smartphone o tablet per uscire dall'app, sullo schermo viene visualizzato un promemoria quando il livello di volume della videocamera è superiore al livello di impostazione del volume. Toccando o facendo scorrere l'icona del promemoria si avvia direttamente l'app.

Nota:

- Se si attiva la funzione di attivazione voce e si preme il tasto Home su smartphone o tablet per uscire dall'app, la funzione VOX può continuare a funzione e a ricordare eventi audio dalla videocamera.
- La funzione di attivazione voce è operativa solo in modalità di visione locale!
- Per uscire completamente dall'app, fare doppio clic sul tasto Home di iPhone/iPad quando si trova nella schermata iniziale, quindi toccare l'icona Easy iCAM finché non appare il simbolo di annullamento. Quando si esce completamente dall'app, la funzione di attivazione voce non è operativa.
- Se si esce completamente dall'app, premere il tasto Back (Indietro) sul sistema Android. Quando si esce completamente dall'app, la funzione di attivazione voce non è operativa.

11.1.2 Impostazione

Toccare l'icona per impostare le funzioni della videocamera.

1 Impostazione Internet

È possibile impostare una connessione Internet o modificare la connessione della videocamera su un altro router Wi-Fi.

2 Impostazione Wi-Fi

Per modificare il nome (SSID Wi-Fi) o la password della videocamera, toccare questa riga per effettuare la modifica.

3 Livello VOX (livello di attivazione volume)

Toccare e far scorrere la barra di VOX Level (Livello VOX) per regolare il livello di attivazione volume.



iOS



Android

11.2 Visione Internet

Se si è impostata la connessione Internet della videocamera e il LED di alimentazione/stato si illumina di verde, la videocamera può connettersi ad Internet ed è possibile accedere ad uno stream live di video e audio su smartphone o tablet da qualsiasi parte del mondo. Assicurarsi che lo smartphone o il tablet possano connettersi a Internet con un router Wi-Fi o una rete mobile 3G/4G, quindi avviare l'app Easy iCAM.

11.2.1 Visualizzazione internet

1 Nome videocamera (SSID)

Quando si avvia l'app, tutte le videocamere aggiunte vengono visualizzate sullo schermo.

2 Stato videocamera

a Online

Se lo stato della videocamera è "online", è possibile toccare la fotocamera per visualizzare il video della videocamera.

b Connessione

Se lo stato della videocamera è "connessione", attendere che lo stato diventi "online", quindi toccare la fotocamera per visualizzare il video della videocamera.

c Offline

Se lo stato della videocamera è "offline", è necessario toccare l'icona della freccia accanto al nome della videocamera, quindi toccare "Riconnetti" per confermare di nuovo la connessione Internet.

3 Fotocamera

Toccare la fotocamera per visualizzare il video della videocamera.

4 Toccare l'icona della freccia per visualizzare la schermata illustrata di seguito

A. Android

a Riconnetti

È necessario toccare "Riconnetti" per confermare di nuovo la connessione Internet se lo stato della videocamera è "offline".

b Modifica videocamera

Se si è modificata la password della videocamera con un altro smartphone o tablet, è necessario toccare la riga per correggere la password della connessione Internet.

c Visualizza istantanea

Toccare la riga per vedere tutte le foto scattate.

d Rimuovi videocamera

Toccare la riga per rimuovere la videocamera.

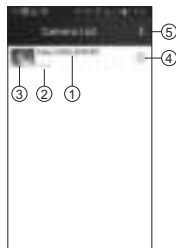

B.iOs

a Password

Se si è modificata la password della videocamera con un altro smartphone o tablet, è necessario toccare la riga per correggere la password della connessione Internet.



b Riconnetti

È necessario toccare "Riconnetti" per confermare di nuovo la connessione Internet se lo stato della videocamera è "offline".

5 Toccare l'icona e selezionare "Esci" se si desidera uscire dall'app.

12 Ripristino delle impostazioni predefinite della videocamera

Mentre la videocamera è accesa per almeno 1 minuto, premere il tasto di ripristino (utilizzando un piccolo oggetto o uno spillo) per almeno 3 secondi. Il LED di alimentazione/stato inizia a lampeggiare. Vengono ripristinate le impostazioni predefinite della videocamera, che sono utili nel caso in cui si dimentichi la password della videocamera.

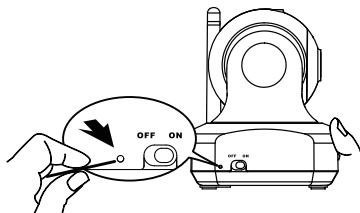

13 Pulizia e manutenzione

La presente sezione contiene importanti informazioni sulla pulizia e sulla manutenzione del dispositivo.

Seguire queste istruzioni per garantire un uso senza problemi e prevenire danni al dispositivo dovuti ad una manutenzione impropria.

13.1 Istruzioni di sicurezza

⚠ PERICOLO

Rischio di lesioni mortali dovute a scosse elettriche!

- Prima di pulire il dispositivo, spegnerlo e scollegare il cavo di alimentazione dalla presa.

⚠ ATTENZIONE

- Non usare detersivi o solventi. Potrebbero intaccare l'involucro esterno e penetrare nel dispositivo causando danni irreparabili.

13.2 Pulizia

- Pulire il dispositivo con un panno morbido, leggermente inumidito.
- Pulire i contatti e i connettori sporchi con una spazzola morbida.

- Se l'apparecchio si bagna, spegnerlo. Non usare l'apparecchio prima che sia completamente asciutto..

13.3 Manutenzione

- Controllare che i connettori e i cavi non abbiano difetti.

⚠ ATTENZIONE

- Se si pensa che il dispositivo sia danneggiato, farlo sempre controllare da un esperto prima di riutilizzarlo.

14 Risoluzione dei problemi

La presente sezione contiene importanti istruzioni per localizzare e risolvere problemi. Seguire queste istruzioni per evitare pericoli e danni.

14.1 Istruzioni di sicurezza

⚠ PERICOLO

Rischio di lesioni mortali dovute a scosse elettriche!

- Scollegare il cavo di alimentazione prima di tentare di correggere un problema.

⚠ ATTENZIONE

Rischio di pericoli dovuti a riparazioni scorrette

Riparazioni eseguite in modo non corretto possono comportare seri rischi per l'utente e danneggiare il dispositivo.

- Non cercare di modificare o riparare il dispositivo.
- Le riparazioni del dispositivo o dei cavi devono essere eseguite esclusivamente da un tecnico o dal centro di assistenza.
- Se si pensa che il dispositivo sia danneggiato (per esempio, se è caduto a terra), farlo controllare da un esperto prima di riutilizzarlo.

14.2 Cause e soluzioni dei problemi

Impossibile collegare la videocamera a smartphone o tablet in visione locale

- Assicurarsi che la spina di alimentazione sia inserita completamente.
- Assicurarsi che la videocamera sia accesa e il LED di alimentazione/stato si illumini di rosso o verde.
- Assicurarsi che la videocamera e lo smartphone/il tablet rientrino nel raggio reciproco.
- Assicurarsi di aver inserito la password corretta della videocamera su smartphone/tablet
- Potrebbe essere necessario ripristinare la videocamera premendo il tasto di ripristino con un oggetto sottile (ad esempio, una graffetta). Fare riferimento a 12-Ripristino delle impostazioni predefinite della videocamera nel presente manuale dell'utente.

In visione Internet non è possibile collegare lo smartphone/il tablet alla videocamera tramite router Wi-Fi o rete mobile 3G/4G.

- Assicurarsi che la spina di alimentazione sia inserita completamente.
- Assicurarsi che la videocamera sia accesa e il LED di alimentazione/stato si illumini di verde.

- Assicurarsi di digitare la password corretta per il router Wi-Fi nell'impostazione Internet Fare riferimento a 10.2- Impostazione della videocamera e connessione Internet nel presente manuale dell'utente.
- Assicurarsi che la videocamera e il router Wi-Fi rientrino nel raggio reciproco.
- Assicurarsi che lo smartphone/il tablet siano connessi a Internet tramite router Wi-Fi o rete mobile 3G/4G. Potrebbe essere necessario ripristinare la videocamera premendo il tasto di ripristino con un oggetto sottile (ad esempio, una graffetta).

Fare riferimento a 12 - Ripristino delle impostazioni predefinite della videocamera nel presente manuale dell'utente, quindi fare riferimento a 10.2 - Impostazione della videocamera e connessione Internet nel presente manuale dell'utente.

Lo streaming video è lento o presenta ritardi

- Se si usa un forno a microonde accanto alla videocamera o al router Wi-Fi, rimuovere il forno a microonde o spegnerlo.
- Assicurarsi che la videocamera e il router Wi-Fi rientrino nel raggio reciproco.
- La velocità di feed video dalla videocamera dipende in gran parte dalla velocità della connessione utilizzata.
- La velocità Internet della rete Wi-Fi o della rete mobile 3G/4G ha un forte impatto sulle prestazioni del prodotto. Quanto più è veloce e stabile la connessione, più veloce si vedrà il video dalla videocamera.

15 Istruzioni per la conservazione e lo smaltimento



Si consiglia di conservare la confezione e il materiale di imballaggio nel caso in cui si dovesse trasportare il dispositivo in futuro.

15.1 Conservazione

Riporre il dispositivo in un luogo asciutto.

15.2 Smaltimento dei rifiuti del materiale di imballaggio



L'imballaggio è costituito da materiali che rispettano l'ambiente e che possono essere affidati al centro di smaltimento rifiuti locale per il riciclaggio.

15.3 Smaltimento rifiuti (protezione ambientale)



Smaltire il dispositivo conformemente a quanto stabilito dalla Direttiva europea 2002/96/CE, Rifiuti di Apparecchiature Elettriche ed Elettroniche (RAEE), in materia di smaltimento di dispositivi elettrici ed elettronici. Contattare il centro di smaltimento rifiuti locale per ulteriori informazioni.

16 Caratteristiche tecniche

Frequenza	2,4GHz
Copertura	Esterno: fino a 300 m (in linea d'aria) Interno: fino a 50 m
Temperatura di funzionamento	da 0°C a 40°C umidità relativa da 20% a 75%

Adattatore di alimentazione CA	Produttore: Salom electric Co. Modello: SSW-2256EU Ingresso: 100~240V AC, 50/60Hz, 0,2A Max Uscita: 6 V DC / 800 mA
--------------------------------	--

17 Dichiarazione di conformità CE

Tristar dichiara con la presente che il dispositivo è conforme ai requisiti essenziali e agli ulteriori provvedimenti della direttiva 1999/5/CE.

La dichiarazione di conformità si trova su www.tristar.eu

18 Garanzia Tristar

18.1 Periodo di garanzia

Le unità Tristar sono coperte da una garanzia di 24 mesi. Il periodo di garanzia decorre dal giorno d'acquisto della nuova unità. Avarie o vizi che causano un effetto trascurabile sul funzionamento o sul valore dell'apparecchiatura non sono coperti dalla garanzia. La garanzia potrà ritenersi valida solo dietro presentazione della ricevuta originale di acquisto o di una copia di essa, a condizione che vi siano indicati la data di acquisto e il tipo di unità.

18.2 Decadenza della garanzia

Si intendono esclusi dalla garanzia tutti i danni o i guasti dovuti a una cattiva manutenzione o a un errato utilizzo dell'apparecchio, nonché i danni dovuti all'uso di ricambi o di accessori non originali. La presente garanzia non copre i danni causati da fattori esterni come fulmini, acqua e incendi, né i danni dovuti al trasporto. La garanzia non è applicabile in caso di modifica, eliminazione o illeggibilità del numero di serie delle unità. Qualsiasi rivendicazione in garanzia sarà considerata priva di fondamento in caso di intervento da parte dell'acquirente.

1 Allmän information

Bästa kund!

Ett bra sätt att lära sig använda utrustningen och att bekanta sig med de olika funktionerna är att läsa igenom den här informationen.

2 Information om den här bruksanvisningen

VIKTIGT: På grund av applikations-(APP)programvaruuppdateringar, kan installations- och bruksanvisning förändras. Kontrollera webbplatsen <http://service.tristar.eu/> för bruksanvisningsuppdateringar.

Den här bruksanvisningen innehåller information om babyvakten KS-4250 babyphone (kallas "utrustningen" nedan) och viktiga anvisningar om säkerhet, korrekt användning och underhåll av utrustningen. Förvara alltid bruksanvisningen i närheten av utrustningen. Alla personer som använder, reparerar eller rengör utrustningen måste läsa bruksanvisningen och/eller använda den som referensmaterial. Förvara bruksanvisningen på ett säkert ställe, och se till att nästa ägare får tillgång till den.

3 Copyright

Denna dokumentation är skyddad av upphovsrättslig lagstiftning. Alla rättigheter till materialet förbehålls, inklusive rätten till fotomekanisk reproduktion, kopiering och distribuering genom specifika metoder som databehandling, lagringsmedia eller nätverk, helt eller delvis, samt tekniska och innehållsliga ändringar.

4 Varningar

FARA

Den här varningen uppmärksammar en situation som kan leda till omedelbara skador.
Om den farliga situationen inte undviks kan den leda till döden eller allvarliga personskador.

OBS

Den här varningen uppmärksammar en potentiellt farlig situation.
Personskador och/eller egendomsskador kan uppstå om situationen inte undviks.



- Den här symbolen uppmärksammar information som gör det enklare att använda utrustningen.

5 Korrekt användning

Den här utrustningen är endast avsedd för privat (icke-professionell) användning i slutna rum för övervakning av småbarn. Alla andra former av användning är felaktig och kan leda till farliga situationer. Följ alltid instruktionerna i den här bruksanvisningen. Tillverkaren kan inte påföras ansvar för förluster eller skador som härrör från felaktigt användande. Användaren av utrustningen bär det fulla ansvaret för alla risker.

6 Säkerhet

6.1 Risk för elektriska stötar

FARA

Det är livsfarligt att komma i direkt kontakt med strömsatta ledare eller komponenter.

Följ nedanstående säkerhetsinstruktioner för att undvika risken för elektriska stötar:

- Använd alltid den nätadapter som medföljer utrustningen. Andra nätadapter kan skada utrustningen.
- Använd inte utrustningen om nätadaptern, strömkabeln eller kontakten är skadad.
- Öppna aldrig nätadapterns hölje. Om du vidrör strömförande kontakter eller ledningar kan du utsättas för elektriska stötar, liksom om du ändrar den elektriska eller mekaniska konstruktionen.
- Skydda utrustningen mot fukt och väta, och håll den fri från damm. Dra omedelbart ur nätadaptern ur vägguttaget om utrustningen kommer i kontakt med vatten.
- Dra ut nätadaptern vid fel på utrustningen, vid åskväder och när utrustningen rengörs.
- Låt inte kabeln komma i kontakt med heta ytor eller skadliga material, och se till att den inte kommer i kläm.

6.2 Allmänna säkerhetsanvisningar

Följa alltid följande säkerhetsanvisningar när du använder utrustningen:

- Utrustningen måste alltid monteras av en vuxen. Håll delarna utom räckhåll för barn när utrustningen monteras.
- Låt inte barn leka med utrustningen eller med delarna.
- Kontrollera att babyvakten och nätkabeln alltid är utom räckhåll för barnet.
- Täck aldrig över babyvakten med en handduk eller filt etc.
- Skadade komponenter måste alltid ersättas av originaldelar eftersom komponenter från andra tillverkare eventuellt inte uppfyller säkerhetsnormerna.
- Stäng av babyvakten om du uppmanas till det av en skylt, ett anslag eller annat meddelande. Utrustningen på sjukhus och andra vårdinrättningar kan vara känslig för högfrekventa radiosignaler från externa källor.

7 Användning

KS-4250 är en trådlös nätverkskamera. Den kan ansluta till din smartphone eller pekdator via trådlös teknik, och övervaka allt som är viktigt för dig på din smartphone eller pekdator var som helst och när som helst.



Babyvakten ska aldrig användas som ersättning för en vuxen. Den är bara ett verktyg som hjälper dig att hålla uppsikt.

7.1 Mörkerseende

Kameran har 8 högintensiva lysdioder för att plocka upp tydliga bilder i mörker. När den inbyggda ljussensorn mäter den omgivande ljusnivån som svag, kommer lysdioderna att aktiveras automatiskt.



Bilden ändras automatiskt till svartvitt läge under mörkerseendeläge.

7.2 Produktutformning

Se figur "A" på den utvikbara sidan.

- | | | | |
|---|---------------------|---|---|
| 1 | Ljussensor | 6 | Ström/Status lysdiod |
| 2 | Mikrofon | 7 | Nätadapterkontakt |
| 3 | Kameralins | 8 | Knapp för återställning till fabriksinställningarna |
| 4 | Infraröda lysdioder | 9 | Ström PÅ/AV-knapp |

8 Initial användning

8.1 Innan du installerar

- Se till att din Wi-Fi-router är påslagen och att den kan ansluta till Internet.
- Ladda ner "**Easy iCAM**" appen från Apple App Store eller Android Market (Google Play).



8.2 Anslutning av KS-4250 till växelströmsnätet

Se figur "B" på den utvikbara sidan.

- Sätt in den lilla kontakten på AC-nätadaptern i elnätkontakten å"babyenheten och anslut AC-adaptorn till en nätkontakt (100~240 V - 50/60 Hz).
- Skjut Ström PÅ/AV till läge PÅ. Lysdioden på kameran lyser orange och ändras sedan till rött.

Obs: När du slår på kameran, tar det cirka 40 till 60 sekunder för första inställningen.

⚠ OBS

- Se till att vägguttaget är lätt åtkomligt så att du snabbt kan dra ut adaptorn om det skulle bli nödvändigt.
- Använd endast den medföljande adaptorn (6V DC/800mA).

9 Installera KS-4250

9.1 Fininställning

- Placera kameran på en lämplig plats, rikta kameralinsen mot observationsområdet.
- Justera vinkeln genom att rotera kameran.

⚠ OBS

Placera inte kameran och kablarna inom räckhåll för barn!
Placera kameran på minst 1 meters avstånd från barnen.

10 Användning

10.1 Anslut din smartphone eller pekdator till kameran

- Slå på Wi-Fi på din smartphone eller pekdator och gå till WiFi inställningsmenyn.
- Peka på skärmen för att välja "Easy_iCAM_XXXXXX" under Wi-Fi nätverk.
- Ange lösenordet. Standardlösenordet är "12345678".
- Starta Easy iCAM appen på din smartphone eller pekdator.
- Följ app-instruktionerna på skärmen



iOS



Android

10.2 Ställa in kamerans namn (SSID) eller lösenord

När du startar appen för första gången, kommer skärmen att visa ett meddelande som påminner dig om att ändra Wi-Fi-kamerans namn (SSID) eller lösenord.

- Om du väljer "**Ja**", kan du ändra Wi-Fi-kameranamn eller lösenord.

Obs: Lösenordet måste innehålla minst åtta tecken.

- När du har slutfört inställningen av kameranamn eller lösenord och pekar på **OK**-ikonen, kommer appen att fråga dig om du vill konfigurera en Internetanslutning.
- Om du väljer "**Ja**", kommer Internetkonfigurationen att startas (se "10.3")
- Om du väljer "**Nej**", kommer kameran att starta om för att ändra kameranamn och lösenord automatiskt.

När namnet har ändrats, måste du åter välja kameran med dess nya SSID WiFi i inställningen för din smartphone eller pekdator.

- Om du väljer "**Nej**", kommer appen att fråga dig om du vill konfigurera en Internetanslutning.



10.3 Konfigurera en Internetanslutning

Skärmen visar ett meddelande som frågar om du vill konfigurera en Internetanslutning.

- Om du väljer "**Ja**", kommer kameran att söka efter tillgängliga Wi-Fi-nätverk i området. Peka på namnet på ditt Wi-Fi-nätverk, och ange lösenordet för din Wi-Fi-router om det behövs. Sedan är den första konfigurationen klar.

Obs: Om kameran inte kan hitta Wi-Fi-nätverket som du vill ansluta till, vänligen peka på skanningsikonen för att skanna efter tillgängliga Wi-Fi-nätverk.

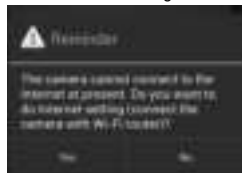

Om du slutför Internetkonfigurationen framgångsrikt, lyser lysdioden ström/status grönt efter 1 till 2 minuter.

- Om du väljer "**Nej**", är den första konfigurationen klar.

Obs: Om du inte konfigurerar en Internetanslutning, kan du bara få live videoströmmar genom att ansluta kameran till din smartphone eller pekdator direkt (Lokal övervakning)

11 Driftsläge - Lokal visning/Internetvisning

KS-4250 är en trådlös nätverkskamera. Den kan ansluta till din smartphone eller pekdator med trådlös teknik direkt. Och du kan titta på live-video på din smartphone eller pekdator i **lokalt visningsläge** (utan internetanslutning).

I **Internetvisningsläge**, måste din smartphone eller pekdator ansluta till kameran via en Wi-Fi-router eller 3G/4G mobilnät, så du kan komma åt en live video- och ljudström på din smartphone eller pekdator från var som helst i världen.

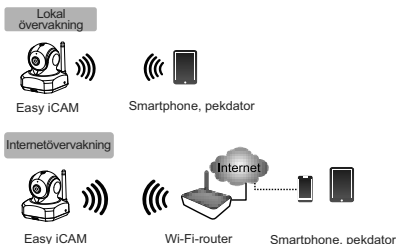

11.1 Lokalt visning

När din smartphone eller pekdator ansluter till kameran direkt via Wi-Fi (Point to Point), kan du starta Easy iCAM appen för att använda den i lokalt visningsläge. Kontrollera att du har valt kamerans SSID istället för ditt WiFi SSID i dina WiFi-inställningarna för din smartphone eller pekdator.

11.1.1 Beskrivning

1 Information

Peka på ikonen för att få information om kameran.

2 Driftsläge

Denna rad visar appens aktuella driftsläge (lokal övervakning)

3 Kameranamn (SSID)

Denna rad visar kameranamnet, som är detsamma som Wi-Fi-nätverket (SSID).

4 Bildvisningsområde

Peka på området för bildvisning på skärmen med två fingrar och flytta isär dem för zoomfunktion. Du kan också glida längs skärmen för digital pan-tilt-funktion.

5 Foto

Peka på ikonen för att se alla bilder du tagit.

6 Ögonblicksbild

Peka på ikonen för att spara en ögonblicksbild av kameran på din smartphone eller pekdator.



7 Ljud PÅ/AV

Att peka på ikonerna kan slå på eller stänga av ljudet.

8 Röstaktiveringsfunktion (VOX)

Med denna funktion aktiv kan du använda din smartphone eller pekdator för andra APPAR i lokalt visningsläge.

Pecka på ikonerna för att slå på röstaktiveringsfunktionen, peka igen för att stänga av funktionen. Om du slår på funktionen och sedan trycker på hemknappen på din smartphone eller pekdator för att gå ur appen, kommer skärmen att visa en påminnelse när volymen från kameraenheten är högre än volyminställningsnivån. Pecka eller dra på ikonerna för påminnelsemeddelandet kan starta appen direkt.

Obs:

- Om du slår på röstaktiveringsfunktionen och trycker på hemknappen på din smartphone eller pekdator för att gå ur appen, kan VOX-funktionen fortfarande fungera och påminna dig om ljudhändelser från kameran.
- Röstaktiveringsfunktionen kan bara fungera i lokalt visningsläge!
- Om du vill gå ur appen helt, vänligen dubbelklicka på hemknappen på din iPhone/iPad när den är i startskärmsläge, och tryck sedan på Easy iCAM-ikonerna tills Avbryt-symbolen visas. När du går ur appen helt, kan röstaktiveringen inte fungera.
- Om du vill gå ur appen helt, tryck på bakåtknappen på ditt Android-system. När du går ur appen helt, kan röstaktiveringen inte fungera.

11.1.2 Inställning

Pecka på ikonerna för att ställa in kamerans funktioner.

1 Internetkonfiguration

Du kan konfigurera en Internetanslutning, eller ändra kamerans anslutning till en annan Wi-Fi-router.

2 Wi-Fi-inställning

Om du vill ändra kamerans namn (Wi-Fi SSID) eller lösenord, vänligen peka på den här raden för att genomföra förändringen.

3 VOX-nivå (volymutlösningnivå)

Pecka och dra VOX-nivåstapeln för att justera volymutlösningnivån.



iOS



Android

11.2 Internetvisning

Om Internetanslutningen på kameran har ställts in och lysdioden Ström/Status lyser grönt, kan kameran kopplas till Internet och du kan komma åt en live video- och ljudström på din smartphone eller pekdator i Internetvisning från var som helst i världen. Se till att din smartphone eller pekdator kan länka till Internet med en Wi-Fi-router eller 3G/4G mobilnät, och starta sedan Easy iCAM-appen.

11.2.1 Internetvisning

1 Kameranamn (SSID)

När du startar appen, kommer samtliga kameror du har lagt till att visas på skärmen.

2 Kamerastatus

a **Online**

Om kamerastatusen visar "online" kan du peka på kamerans bild för att se kamerans video.

b **Ansluter**

Om kamerastatusen visar "ansluter (connecting)" måste du vänta tills statusen ändras till online, och sedan peka på kamerans bild för att se kamerans video.

c **Offline**

Om kamerastatusen visar "offline", måste du peka på pilen bredvid kameranamnet, och peka sedan på "Reconnect" för att åter bekräfta Internetanslutningen.

3 Kamerabild

Peka på kamerabilden för att se kamerans video.

4 Tryck på pilikonen och du kan se skärmen nedan

A. Android

a **Återanslut**

Du måste peka på "Reconnect" för att åter bekräfta Internetanslutningen om kamerans status visar offline.

b **Redigera kamera**

Om du har ändrat kamerans lösenord med en annan smartphone eller pekdator, måste du peka på raden för att korrigera lösenordet för Internetanslutning.

c **Visa ögonblicksbild**

Peka på raden och du kan se alla foton du har tagit.

d **Ta bort kamera**

Peka på raden om du vill ta bort kameran.

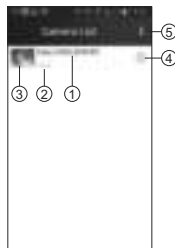

B. iOs**a Lösenord**

Om du har ändrat kamerans lösenord med en annan smartphone eller pektdator, måste du peka på raden för att korrigera lösenordet för Internetanslutning.

**b Återanslut**

Du måste peka på "Reconnect" för att åter bekräfta Internetanslutningen om kamerans status visar offline.

5 Peka på ikonen och välj "Avsluta" om du vill gå ur appen.**12 Återställ kameran till fabriksinställningarna**

Medan kameran är påslagen under minst 1 minut, tryck på återställningsknappen (med ett litet föremål eller ett stift) i minst tre sekunder, lysdioden ström/status börjar blinka. Kameran återställs till fabriksinställningarna, vilket är användbart om du har glömt lösenordet för kameran.

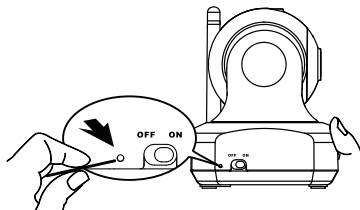
**13 Rengöring och underhåll**

I det här avsnittet finns viktiga instruktioner om hur du rengör och underhåller utrustningen. Om du följer instruktionerna minskar du risken för problem med utrustningen och för skador som beror på bristande underhåll.

13.1 Säkerhetsföreskrifter**FARA****Livsfara på grund av elektriska stötar!**

- Innan du rengör utrustningen måste du stänga av den och dra ut nätsladden ur vägguttaget.

OBS

- Använd inte rengöringsmedel eller lösningsmedel. De kan skada höljet eller läcka in i utrustningen och orsaka permanenta skador.

13.2 Rengöring

- Rengör utrustningen med en mjuk och något fuktad trasa.
- Rengör kontakter och anslutningar med en torr borste.
- Om utrustningen blir våt, stäng av den. Använd inte utrustningen innan den är helt torr.

13.3 Underhåll

- Kontrollera om kontakter och kablar är skadade.

⚠ OBS

- Om du misstänker att utrustningen är skadad på något sätt bör du låta en fackman undersöka den innan du använder den igen.

14 Felsökning

I det här avsnittet finns viktiga instruktioner för att hitta och åtgärda problem. Om du följer instruktionerna minskar du risken för fara och skador.

14.1 Säkerhetsföreskrifter

⚠ FARA

Livsfara på grund av elektriska stötar!

- Dra alltid ut nätkontakten innan du försöker åtgärda ett problem.

⚠ OBS

Risk för skador på grund av felaktiga reparationer

Felaktigt utförda reparationer kan utsätta användaren för allvarliga faror och kan skada utrustningen.

- Försök aldrig att modifiera eller reparera utrustningen.
- Låt alltid en behörig fackman eller ett servicecenter utföra reparationer av utrustningen eller kablarna.
- Om du misstänker att utrustningen har skadats (om den till exempel har ramlat i golvet) bör du låta en fackman undersöka utrustningen innan du använder den igen.

14.2 Vanliga problem och lösningar

Kan inte ansluta kameran till din smartphone eller pekdator i lokal visning

- Kontrollera att nätkontakten är intryckt hela vägen in
- Kontrollera att kameran är påslagen och lysdioden ström/status lyser rött eller grönt.
- Kontrollera att kameran och din smartphone/pekdator är inom räckhåll för varandra.
- Kontrollera att du har angett rätt lösenord för kameran på din smartphone/pekdator.
- Du kan behöva återställa kameran genom att trycka på återställningsknappen med ett spetsigt föremål (t.ex. gem). Se 12- Återställ kameran till fabriksinställningar i denna bruksanvisning.

Kan inte ansluta kameran till din smartphone/pekdator via Wi-Fi-router eller 3G/4G mobilnät i Internetvisning

- Kontrollera att nätkontakten är intryckt hela vägen in
- Kontrollera att kameran är påslagen och lysdioden ström/status lyser grönt.
- Kontrollera att du skriver in rätt lösenord för Wi-Fi-routern i Internetinställningen. Se 10.2 - Ställa in kameran och Internetanslutningen i denna bruksanvisning.
- Kontrollera att kameran och din Wi-Fi-router är inom räckhåll för varandra.
- Kontrollera att din smartphone/pekdator är ansluten till Internet via Wi-Fi eller 3G/4G mobilnät. Du kan behöva återställa kameran genom att trycka på återställningsknappen med ett spetsigt föremål (t.ex. gem).

Se 12 - Återställa kameran till fabriksinställningarna i denna bruksanvisning och se sedan 10.2 - Ställa in kameran och Internetanslutningen i denna bruksanvisning.

Videoströmning är långsam eller laggar

- Om det finns en mikrovägsugn i bruk nära kameran eller Wi-Fi-routern, ta bort mikrovägsugnen eller stäng av den.
- Kontrollera att kameran och din Wi-Fi-router är inom räckhåll för varandra.
- Hastigheten för videosignalen från kameran beror i hög grad på hur snabb anslutning du använder.
- Internethastigheten antingen från ditt Wi-Fi-nätverk eller 3G/4G mobilnät har en stor inverkan på produktens prestanda. Ju snabbare och mer stabil anslutningshastighet, desto snabbare kan du se videon från kameran.

15 Förvaring och hanteringsinstruktioner



Vi rekommenderar att du behåller kartongen och förpackningsmaterialet så att du kan använda dem när utrustningen ska transporteras.

15.1 Förvaring

Förvara utrustningen på en torr plats.

15.2 Återvinning av förpackningsmaterial



Förpackningsmaterialet är miljövänliga material som kan återvinnas i din lokala återvinningscentral.

15.3 Återvinning (miljöskydd)



Utrustningen ska återvinnas enligt EU-direktiv WEEE 2002/96/EC (Waste Electrical and Electronic Equipment) om återvinning av elektriska och elektroniska komponenter. Kontakta din lokala återvinningscentral för mer information.

16 Tekniska specifikationer

Frekvens	2,4GHz
Räckvidd	Utomhus: upp till 300 m (öppet synfält) Inomhus: upp till 50 m
Driftstemperatur	0 °C till 40 °C 20% till 75% relativ luftfuktighet
Nätadapter	Tillverkare: Salom electric Co. Model: SSW-2256EU Ineffekt: 100~240V AC, 50/60Hz, 0,2A Max Uteffekt: 6 V DC / 800 mA

17 Försäkran om överensstämmelse

Tristar försäkrar härmed att produkten uppfyller alla grundläggande krav samt andra relevanta bestämmelser i direktiv 1999/5/EC.

Denna försäkran om överensstämmelse finns på www.tristar.eu

18 Tristar-garanti

18.1 Garantiperiod

Garantiperioden på Tristar produkter omfattar 24 månader. Förbrukningsvaror eller defekter som har obetydlig inverkan på utrustningens funktion eller värde omfattas inte av garantin. Garantianspråket måste styrkas genom uppvisande av inköpskvitto i original eller kopia, där inköpsdatumet och enhet/modell anges.

18.2 Garantiundantag

Skador eller defekter som orsakats av felaktig behandling eller användning, och skador till följd av användning av delar eller tillbehör som inte är original, täcks inte av garantin. Garantin täcker inte skador orsakade av yttre faktorer som blixtnedslag, vatten och eld eller skador orsakade under transport. Ingen garanti kan krävas om serienumret på apparaten har ändrats, avlägsnats eller gjorts oläsligt. Eventuella garantianspråk gäller inte om enheten har reparerats, ändrats eller modifierats av köparen.

1 Všeobecně

Vážený zákazníku,

Žádáme vás, abyste si přečetli tyto informace, seznámili se s tímto zařízením a naučili se, jak používat jeho funkce.

2 Informace ohledně příručky pro uživatele

DŮLEŽITÉ: Vlivem aktualizací aplikace (APP) se může návod k instalaci a uživatelská příručka změnit. Případné aktualizace uživatelské příručky naleznete na webové stránce <http://service.tristar.eu/>.

Tato uživatelská příručka obsahuje informace ohledně video chůvičky KS-4250 (dále označována jako "přístroj") a poskytuje důležité pokyny pro úvodní použití, bezpečnost, správné použití a údržbu tohoto přístroje. Vždy mějte uživatelskou příručku v blízkosti přístroje. Každá osoba odpovědná za provoz, opravu nebo čištění přístroje si musí přečíst a/nebo používat uživatelskou příručku. Uchovejte tuto uživatelskou příručku na bezpečném místě a poskytněte ji dalšímu vlastníkově přístroje.

3 Chráněno autorským právem

Tento dokument je chráněn autorským právem.

Všechna práva jsou vyhrazena, včetně práv fotomechanické reprodukce, kopírování či distribuce zvláštními prostředky, jako je datové zpracování, ukládání na médiích či na sítích, buď celkové anebo částečné, stejně jako technické změny a změny obsahu.

4 Upozornění

NEBEZPEČÍ

Toto upozornění poukazuje na možnost rizikové situace.

Pokud nedáte pozor na rizikové situace, je zde možnost usmrcení či vážného zranění.

POZOR

Toto upozornění poukazuje na možnost rizikové situace.

Pokud nedáte pozor na rizikové situace, je zde možnost poranění a/nebo poškození zařízení.



- Tento symbol poukazuje na informaci usnadňující použití tohoto přístroje.

5 Správné použití

Tento přístroj je určen výhradně pro soukromé (neprofesionální) použití v uzavřených místnostech pro monitorování dětí. Jakékoliv jiné způsoby použití nejsou správné a mohou vést k rizikům. Vždy postupujte podle pokynů uvedených v této uživatelské příručce. V případě ztráty nebo poškození při nesprávném použití nelze uplatnit žádnou záruku. Uživateli tohoto přístroje má výhradní zodpovědnost za všechna rizika.

6 Bezpečnost

6.1 Riziko elektrického šoku

NEBEZPEČÍ

Kontakt s vodiči nebo se součástkami pod elektrickým napětím může být smrtelné.

Dodržujte následující bezpečnostní pokyny, abyste se vyhnuli riziku elektrického šoku:

- Pro zamezení rizika poškození přístroje použijte pouze AC adaptér pro síť dodávaný s přístrojem.
- Nepoužívejte přístroj, pokud je AC adaptér pro síť, napájecí kabel či zástrčka poškozená.
- Nikdy neotvírejte kryt AC adaptéru pro síť. Existuje zde riziko elektrického šoku, pokud se dotknete jakéhokoliv kontaktu či spoje pod elektrickým napětím nebo pokud provedete změnu elektrické či mechanické konstrukce.
- Chraňte tento přístroj proti vlhku a vniknutí vlhka a také před prachem. V případě kontaktu s vlhkem odpojte okamžitě AC adaptér pro síť.
- V případě špatného fungování, bouře a během čištění přístroje odpojte AC adaptér pro síť.
- Chraňte kabel před horkým povrchem nebo před jakýmkoliv jiným zdrojem rizika a zamezte jeho skřípnutí.

6.2 Všeobecná pravidla pro bezpečné použití

Pro zajištění bezpečného použití zařízení vždy postupujte podle následujících bezpečnostních pokynů:

- Přístroj musí vždy sestavovat dospělá osoba. Během montáže dbejte na to, aby malé části byly mimo dosah dětí.
- Neumožněte dětem, aby si hrály s přístrojem nebo s jeho díly.
- Ujistěte se, že chůvička a napájecí kabel jsou vždy mimo dosah dětí.
- Vysílačku nikdy nezakrývejte (ručníkem, příkrývkou atd.).
- Vadné součástky je nutné vždy vyměnit za originální, jelikož jiné součástky by nemusely splňovat bezpečnostní standardy.
- Kdykoliv je to požadováno (na plakátu, značením či jinak), vypněte chůvičku. Zařízení používaná v nemocnicích a v jiných zdravotnických organizacích může být citlivá na signály externích zdrojů.

7 Používání

KS-4250 je bezdrátová kamera. Pomocí bezdrátové technologie se můžete připojit svým chytrým telefonem nebo tabletem a sledovat pomocí chytrého telefonu nebo tabletu cokoliv, co vás zajímá, kdykoliv a kdekoliv.



Chůvička nikdy nemůže nahradit dohled dospělou osobu, slouží pouze jako pomocný prvek.

7.1 Noční režim

Kamera má 8 velice výkonných LED diod pro zachycení čistých obrázků v noci. Jakmile vestavěný světelný snímač vyhodnotí okolní světlo jako nedostačující, automaticky se aktivují tyto LED diody.



Při nočním režimu se obrázky automaticky změní na černobílě.

7.2 Rozvržení výrobku

Viz Obrázek "A" na rozkládací straně.

- | | | | |
|---|------------------|---|-----------------------------------|
| 1 | Světelný snímač | 6 | Napájecí/Stavová LED dioda |
| 2 | Mikrofon | 7 | Zástrčka napájení |
| 3 | Objektiv kamery | 8 | Vynulování do továrního nastavení |
| 4 | Infračervená LED | 9 | Vypínač ON/OFF |
| 5 | Anténa | | |

8 První použití

8.1 Před nastavením

- Ujistěte se, že váš Wi-Fi router je zapnutý a že se může připojit k Internetu.
- Z Apple App Store nebo Android Market (Google Play) si stáhněte aplikaci "Easy iCAM".



8.2 Připojení KS-4250 k zásuvce střídavého proudu

Viz Obrázek "B" na rozkládací straně.

- Vložte do konektoru na malé jednotce pro přívod energie malý banánek adaptéru střídavého proudu a zastrčte adaptér do konektoru el. napájení (100~240 V - 50/60 Hz).
- Posuňte spínačem ZAP/VYP do polohy ZAP. LED dioda na kameře bude svítit oranžově a pak se změní na červenou.

Poznámka: Jakmile zapneš kameru, bude její počáteční nastavení trvat přibližně 40 až 60 sekund.

⚠ POZOR

- Hlavní zásuvka musí být snadno dosažitelná, abyste přístroj mohli v případě nouze rychle odpojit.
- Použijte pouze AC adaptér dodávaný s přístrojem (6V DC / 800mA).

9 Instalace KS-4250

9.1 Jemné ladění

- Umístěte kameru na vhodné místo a namiřte objektiv kamery na sledované místo.
- Upravte úhel pootáčením kamery.

⚠ POZOR

Kameru a kabely neumísťte tak, aby byly v dosahu dítěte!
Kameru připevněte nejméně ve vzdálenosti 1 metr od dítěte.

10 Fungování a použití

10.1 Připojení kamery ke svému chytrému telefonu nebo tabletu

- Zapněte Wi-Fi vašeho chytrého telefonu nebo tabletu a přejděte na nabídku nastavení Wi-Fi.
- Klepněte na obrazovku a zvolte v položce Síť Wi-Fi "Easy_iCAM_XXXXXX (Easy_iCAM_XXXXXX)".
- Zadejte heslo. Výchozí heslo je "12345678".
- Spusťte aplikaci Easy iCAM na vašem chytrém telefonu či tabletu.
- Postupujte podle instrukcí aplikace.



iOS

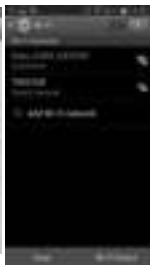

Android

10.2 Nastavení názvu kamery (SSID) nebo heslo

Jakmile spouštíte aplikaci poprvé, obrazovka zobrazí zprávu, která vás upomíná na změnu přihlašovacího hesla Wi-Fi kamery (SSID) nebo hesla.

- Pokud zvolíte "**Ano**", můžete změnit název kamery Wi-Fi nebo heslo.

Poznámka: Heslo musí obsahovat alespoň osm znaků.

- Jakmile dokončíte nastavení názvu kamery nebo hesla a klepnete na ikonu **ok**, aplikace se zeptá, zda chcete nastavit připojení k Internetu.
- Pokud zvolíte "**Ano**", spustí se nastavení Internetu (viz "10.3")
- Pokud zvolíte "**Ne**", kamera se restartuje a automaticky změní název kamery a heslo..

Jakmile bylo změněno jméno, musíte opětovně vybrat kameru dle jejího nového SSID v nastavení WiFi vašeho chytrého telefonu nebo tabletu.

- Pokud zvolíte "**Ne**", kamera se restartuje a automaticky změní název kamery a heslo.



10.3 Nastavení připojení k Internetu

Na obrazovce se ukáže zpráva, zda chcete nastavit připojení k Internetu.

- Pokud zvolíte "**Ano**", kamera začne vyhledávat dostupné Wi-Fi sítě v dosahu. Klepněte na jméno vaší Wi-Fi sítě a pokud je to nezbytné, zadejte heslo vašeho Wi-Fi routeru. Nyní je první nastavení hotovo.

Poznámka: Pokud kamera nemůže nalézt Wi-Fi síť, ke které se chcete připojit, klepněte prosím na ikonu prohledávání a opět prohledejte dostupné Wi-Fi sítě.

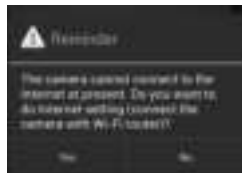

Pokud úspěšně dokončíte nastavení Internetu, napájení/stavová LED dioda bude po 1 či 2 minutách svítit zeleně.

- Pokud zvolíte "Ne", prvotní nastavení je hotovo.

Poznámka: Pokud nenastavíte připojení k Internetu, můžete získat živé video pouze přímým připojením kamery k chytrému telefonu nebo tabletu (Místní zobrazení)

11 Režim činnosti – Lokální zobrazení/Internetové zobrazení

KS-4250 je bezdrátová kamera. Může se připojit k vašemu chytrému telefonu nebo tabletu přímo pomocí bezdrátové technologie..

Můžete sledovat živé videovysílání na svém chytrém telefonu či tabletu v "režim místního nastavení" (bez připojení k Internetu).

V "režim Internetového zobrazení" se musí váš chytrý telefon či tablet připojit ke kameře pomocí routeru Wi-Fi nebo pomocí mobilní sítě 3G/4G, pak se můžete připojit k živému vysílání video a audio záznamu pomocí vašeho chytrého telefonu či tabletu kdekoli na světě.

Lokální zobrazení



Easy iCAM



Chytrý telefon, Tablet

Internetové zobrazení



Easy iCAM



Wi-Fi Router

Chytrý telefon, Tablet

11.1 Lokální zobrazení

Jakmile se váš chytrý telefon nebo tablet se propojí s kamerou přímo pomocí Wi-Fi (režim Point to Point), můžete spustit aplikaci Easy iCAM s ovládat kameru v režimu lokálního zobrazení. Ujistěte se, že jste ve svém nastavení WiFi vašeho chytrého telefonu či tabletu zvolili SSID kamery místo SSID vaší sítě.

11.1.1 Popis

1 Informace

Klepněte na ikonu pro získání informací o kameře.

2 Režim činnosti

Tento řádek zobrazuje aktuální režim činnosti aplikace (místní zobrazení)

3 Název kamery (SSID)

Tento řádek ukazuje název kamery, který je stejný jako název WiFi sítě (SSID).

4 Oblast zobrazení obrazu

Pomocí dvou prstů se dotkněte na displeji oblasti s obrázkem a pro přiblížení je roztáhněte od sebe. Můžete jimi také přejet po obrazovce a zobrazit digitální funkci posunu a naklonění.

5 Fotografie

Klepněte na ikonu a zobrazte si všechny vámi nasnímané fotografie.



6 Snímek

Klepněte na ikonu pro uložení snímku kamery na váš chytrý telefon či tablet.

7 Zvuk ZAP/VYP

Klepnutím na ikonu zapnete či vypnete zvuk.

8 Funkce aktivace hlasem (VOX)

S touto aktivní funkcí můžete použít váš chytrý telefonu či tablet pro jiné aplikace v režimu místního zobrazení.

Klepněte na ikonu pro zapnutí funkce aktivace hlasu, opětovným klepnutím tuto funkci vypnete. Pokud funkci aktivujete a pak stisknete tlačítko Domů na chytrém telefonu či tabletu pro ukončení aplikace, obrazovka zobrazí zprávu, je-li úroveň hlasitosti kamery vyšší než úroveň nastavení hlasitosti na zařízení. Klepnutím na posuvník ikony zprávy můžete spustit aplikaci přímo.

Poznámka:

- Pokud zapnete funkci hlasové aktivace a stisknete tlačítko Domů na vašem chytrém telefonu či tabletu pro ukončení aplikace, funkce VOX může stále fungovat a připomenout vám zvukové události z kamery.
- Funkce aktivace hlasem může fungovat pouze v režimu lokálního zobrazení!
- Pokud chcete aplikaci úplně ukončit, poklepejte prosím na tlačítko Domů na vašem iPhone/iPadu, jakmile se nachází ve stavu Domácí obrazovky a pak klepněte na ikonu Easy ICAM, dokud se neobjeví tlačítko pro zrušení. Jakmile aplikaci úplně ukončíte, funkce aktivace hlasem již nebude fungovat.
- Pokud chcete aplikaci úplně ukončit, stiskněte prosím tlačítko Zpět ve vašem systému Android. Jakmile aplikaci úplně ukončíte, funkce aktivace hlasem již nebude fungovat.

11.1.2 Nastavení

Klepněte na ikonu funkce nastavení kamery.

1 Nastavení Internetu

Můžete nastavit připojení k Internetu, nebo změnit připojení kamery k jinému Wi-Fi routeru.

2 Nastavení Wi-Fi

Pokud chcete změnit název kamery (Wi-Fi SSID) nebo heslo, klepněte prosím na tento řádek k provedení změny.

3 Úroveň VOX (úroveň spuštění hlasitosti)

Klepněte a posuňte posuvník úrovně VOX pro nastavení úrovně hlasitosti spuštění.



iOs



Android

11.2 Internetové zobrazení

Pokud proběhlo nastavení připojení vaší kamery k Internetu a LED dioda Napájení/Stavu svítí zeleně, kamera se může připojit k Internetu a můžete přistupovat k živému vysílání videa a zvuku na vašem chytrém telefonu či tabletu v Internetovém zobrazení odkudkoliv na světě. Ujistěte se prosím že se váš chytrý telefon či tablet může připojit k Internetu pomocí routeru Wi-Fi nebo mobilní 3G/4G sítě a pak spustit aplikaci Easy iCAM.

11.2.1 Internetové zobrazení

1 Název kamery (SSID)

Jakmile spustíte aplikaci, všechny kamery, které jste přidali se brzy objeví na vaší obrazovce.

2 Stav kamery

a Online

Pokud se objeví stav kamery jako "online (online)", můžete klepnout na fotografii kamery a zobrazit video z této kamery.

b Připojování

Pokud se objeví stav kamery "připojování (connecting)", budete muset vyčkat, dokud se stav nezmění na online a pak klepnout na fotografii kamery k zobrazení videa z této kamery.

c Offline

Pokud se objeví stav kamery jako "offline (offline)", musíte klepnout na ikonu šipky vedle názvu kamery a klepnout "Reconnect" pro opětovné potvrzení připojení k Internetu.

3 Fotografie kamery

Klepněte na kameru a prohlédněte si videozáznam z kamery.

4 Klepněte na ikonu šipky a níže uvidíte zobrazení obrazovky

A. Android

a Opětovné připojení

Musíte klepnout na "Reconnect" a opětovně potvrdit připojení k Internetu, pokud se objeví stav kamery jako offline.

b Úprava kamery

Pokud jste změnili heslo kamery jiným chytrým telefonem či tabletem, budete potřebovat klepnout na řádek k opravě hesla připojení k Internetu.

c Zobrazit snímek obrazovky

Klepněte na řádek a zobrazte si všechny vámi nasnímané fotografie.

d Odstranění kamery

Pokud chcete kameru odstranit, klepněte na řádek.

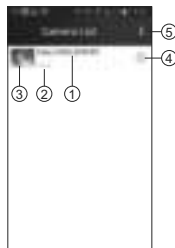

B. iOs

a. Heslo

Pokud jste změnilí heslo kamery jiným chytrým telefonem či tabletem, budete potřebovat klepnout na řádek k opravě hesla připojení k Internetu.



b. Opětovné připojení

Musíte klepnout na "Reconnect" a opětovně potvrdit připojení k Internetu, pokud se objeví stav kamery jako offline.

5 Pokud chcete aplikaci ukončit, klepněte na ikonu a zvolte "Ukončit (Exit)".

12 Vynulování kamery do továrního nastavení

Jakmile je kamera zapnuta alespoň 1 minutu, stiskněte tlačítko reset (pomocí malého předmětu či špendlíku) alespoň na 3 sekundy a LED dioda napájení/stavu začne blikat. Kamera se vynuluje do továrního nastavení, což je užitečné, pokud zapomenete heslo ke kameře.

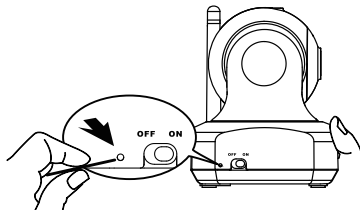

13 Čištění a údržba

Tato část obsahuje důležité pokyny pro čištění a údržbu přístroje.

Postupujte podle těchto pokynů pro zajištění bezproblémového použití a pro prevenci poškození zařízení z důvodu nevhodného použití.

13.1 Bezpečnostní pokyny

⚠ NEBEZPEČÍ

Riziko osudového poranění z důvodu elektrického šoku!

- Před čištěním přístroje vypněte a odpojte napájecí kabel z hlavní zásuvky.

⚠ POZOR

- Nepoužívejte čisticí produkty nebo rozpouštědla. Mohou poškodit pouzdro nebo se dostat do zařízení a způsobit trvalé poškození.

13.2 Čištění

- Očistěte ho měkkým, lehce navlhčeným hadříkem.
- Vyčistěte špinavé konektory a kontakty pomocí měkkého kartáčku.
- Pokud se na zařízení dostane vlhkost, vypněte jej. Nepoužívejte zařízení, není-li úplně suché.

13.3 Údržba

- Zkontrolujte konektory a kabely, zda nejsou vadné.

POZOR

- Pokud máte podezření, že přístroj je poškozený, vždy jej nechte zkontrolovat odborníkem před dalším použitím.

14 Odstraňování problémů

V této části jsou uvedeny důležité pokyny pro lokalizaci a nápravu problémů. Postupujte podle těchto pokynů, abyste zamezili rizikům a poškození.

14.1 Bezpečnostní pokyny

NEBEZPEČÍ

Riziko osudového poranění z důvodu elektrického šoku!

- Před provedením nápravy problému odpojte napájecí kabel.

POZOR

Riziko poranění způsobené nesprávnými opravami

Při nesprávně provedené opravě mohou být uživatelé vystaveni rizikům a přístroj může být poškozen.

- Nikdy se nepokoušejte upravit nebo opravit přístroj.
- Opravy přístroje nebo kabelů vždy nechte provést specialistou nebo v servise.
- Pokud máte podezření na to, že přístroj je poškozen (např. spadl na zem), před dalším použitím jej nechte zkontrolovat.

14.2 Příčiny a řešení problémů

Nelze připojit kameru k vašemu chytrému telefonu či tabletu v lokálním zobrazení

- Ujistěte se, že je zástrčka napájení úplně stisknuta.
- Ujistěte se, že je kamera zapnuta a LED dioda napájení/stavu svítí červeně či zeleně.
- Ujistěte se, že jsou kamera a váš chytrý telefon/tablet v dosahu.
- Ujistěte se, že jste zadali do svého chytrého telefonu/tabletu správné heslo kamery.
- Možná budete muset vynulovat kameru stiskem tlačítka reset tenkým předmětem (např. sponkou na papíry). Viz 12 - Vynulování kamery do továrního nastavení z tohoto návodu.

Nelze se připojit ke kameře vašim chytrým telefonem/tabletem pomocí routeru Wi-Fi nebo mobilní sítě 3G/4G v Internetovém zobrazení

- Ujistěte se, že je zástrčka napájení úplně stisknuta.
- Ujistěte se, že je kamera zapnuta a LED dioda napájení/stavu svítí zeleně.
- Ujistěte se, že jste v nastavení Internetu zadali pro Wi-Fi router správné heslo. Viz krok 10.2 - Nastavení kamery a připojení k Internetu.
- Ujistěte se, že jsou kamera a Wi-Fi router v dosahu.
- Ujistěte se, že je váš chytrý telefon/tablet připojeny k Internetu pomocí sítě Wi-Fi nebo mobilní sítě 3G/4G. Možná budete muset vynulovat kameru stiskem tlačítka reset tenkým předmětem (např. sponkou na papíry).

Viz krok 12 - Vynulování kamery do továrního nastavení této uživatelské příručky a viz krok 10.2 - Nastavení kamery a připojení k Internetu této uživatelské příručky.

Video vysílání je pomalé nebo se trhá

- Pokud se poblíž kamery nebo Wi-Fi routeru používá mikrovlnná trouba, odstraňte mikrovlnnou troubu nebo ji vypněte.
- Ujistěte se, že jsou kamera a Wi-Fi router v dosahu.
- Rychlost datového proudu videa z kamery závisí na připojení, které používá.
- Rychlost Internetu ať už ze sítě Wi-Fi nebo mobilní sítě 3G/4G má velký dopad na výkon výrobku. Čím rychlejší a stabilnější bude připojení, tím rychlejší video z kamery uvidíte.

15 Pokyny pro skladování a likvidaci



Doporučujeme vám, abyste uchovali také krabici a obalový materiál, abyste jej mohli využít v budoucnu pro přepravu.

15.1 Skladování

Uložte přístroj na suché místo.

15.2 Likvidace odpadu balicího materiálu



Obalové materiály jsou příznivé k životnímu prostředí a je možné je ukládat do místních recyklačních sběrných míst.

15.3 Likvidace odpadu (ochrana životního prostředí)



Likvidace přístroje je v souladu s ustanoveními evropské směrnice 2002/96/ES pro likvidaci elektrického a elektronického zařízení (WEEE) s ohledem na vyřazené elektrické a elektronické přístroje. Kontaktujte vaše místní oddělení pro informace o ukládání odpadu.

16 Technické údaje

Frekvence	2,4GHz
Rozsah	Venku: až 300 m (dohled) Vevnitř: až do 50 m
Provozní teplota	0°C až 40°C 20% až 75% relativní vlhkosti
AC adaptér pro síť	Výrobce: Salom electric Co. Model: SSW-2256EU Vstup: 100~240V AC, 50/60Hz, 0,2A Max Výstup: 6 V DC / 800 mA

17 Prohlášení o ES shodě

Tristar tímto prohlašuje, že zařízení je v souladu s hlavními požadavky a dalšími ustanoveními směrnice 1999/5/ES.

Prohlášení o shodě lze nalézt na www.tristar.eu

18 Záruka společnosti Tristar

18.1 Záruční doba

Na přístroje Tristar je poskytována dvouletá záruční doba. Záruční doba začíná dnem zakoupení nového přístroje. Záruka se nevztahuje na spotřební materiál nebo závady, které mají na provoz či hodnotu zařízení zanedbatelný vliv. Nárok na uplatnění záruky vzniká předložením originálu nebo kopie dokladu o koupi, na kterém musí být uvedeno datum nákupu a model přístroje.

18.2 Výjimky ze záruky

Záruka se nevztahuje na poškození nebo vady způsobené nesprávným zacházením s přístrojem nebo jeho nesprávným používáním ani na škody vzniklé z důvodu použití neoriginálních součástí nebo příslušenství. Záruka se nevztahuje na žádné škody způsobené vnějšími vlivy, např. bleskem, vodou či požárem, ani na škody vzniklé během přepravy. Záruku nelze uplatnit, pokud bylo sériové číslo na přístroji změněno, odstraněno nebo je nečitelné. Pokud byl přístroj opravován, změněn či upraven uživatelem, pozbývá záruka platnosti.

1 Všeobecné informácie

Vážený zákazník,

žiadame vás, aby ste si prečítali tieto informácie, ktoré vám pomôžu rýchlo sa oboznámiť s týmto prístrojom a naučiť sa používať jeho funkcie.

2 Informácie o tomto dokumente

DÔLEŽITÉ UPOZORNENIE: Kvôli softvérovým aktualizáciám aplikácie (APP) sa návod na inštaláciu a obsluhu môže zmeniť. Aktualizované používateľské príručky nájdete na webovej lokalite <http://service.tristar.eu/>.

V tomto dokumente sa nachádzajú informácie o babyfóne KS-4250 (ďalej len „prístroj“) a dôležité pokyny súvisiace s prvým používaním, bezpečnosťou, správnym používaním a starostlivosťou o prístroj. Dokument vždy skladujte v blízkosti prístroja. Každá osoba zodpovedajúca za používanie, opravu alebo čistenie prístroja si musí prečítať tento dokument a postupovať podľa uvedených pokynov. Dokument uchovajte na bezpečnom mieste a odovzdajte ho novému vlastníkovi prístroja.

3 Autorské práva

Dokument je chránený legislatívou na ochranu autorských práv.

Všetky práva vyhradené vrátane práv na fotomechanickú reprodukciu, kopírovanie a distribúciu pomocou konkrétnych prostriedkov, akými sú spracovanie dát, pamäťové médiá a dátové siete, či už v celku alebo po častiach, a rovnako aj na technické zmeny a zmeny obsahu.

4 Upozornenie

NEBEZPEČENSTVO

Toto upozornenie upozorňuje na hroziacu nebezpečnú situáciu.

Nevyhnutie sa nebezpečnej situácii môže viesť k usmrteniu alebo vážnemu zraneniu.

POZOR!

Toto upozornenie upozorňuje na potenciálne nebezpečnú situáciu.

Nevyhnutie sa nebezpečnej situácii môže viesť k zraneniu alebo vzniku materiálnych škôd.



- Tento symbol upozorňuje na informácie, ktoré uľahčujú používanie prístroja.

5 Správne používanie

Prístroj je určený len na súkromné (nekomerčné) použitie (monitorovanie detí) v uzatvorených miestnostiach. Všetky ostatné spôsoby použitia sú nevhodné a môžu spôsobiť vznik nebezpečných situácií. Vždy postupujte podľa pokynov uvedených v tomto dokumente. Výrobca nepreberá zodpovednosť za žiadne straty ani škody vyplývajúce z nesprávneho používania. Za všetky riziká zodpovedá výlučne používateľ prístroja.

6 Bezpečnosť

6.1 Riziko zasiahnutia elektrickým prúdom

NEBEZPEČENSTVO

Kontakt so živými vodičmi a komponentmi môže byť smrteľný.

Dodržiavajte nasledujúce bezpečnostné pokyny, ktoré pomáhajú eliminovať riziko zasiahnutia elektrickým prúdom:

- Na eliminovanie rizika poškodenia prístroja používajte len sieťový adaptér dodaný s prístrojom.
- Prístroj nepoužívajte, ak je poškodený sieťový adaptér, sieťový kábel alebo zástrčka.
- Nikdy neotvárajte puzdro sieťového adaptéra. Pri dotknutí sa živých kontaktov alebo konektorov, alebo zmene elektrickej alebo mechanickej konštrukcie vzniká riziko zasiahnutia elektrickým prúdom.
- Prístroj chráňte pred vlhkom a preniknutím vlhkosti a pravidelne ho čistite od prachu. V prípade kontaktu s vlhkom ihneď odpojte sieťový adaptér.
- V prípade poruchy, počas búrok a pri čistení prístroja odpojte sieťový adaptér.
- Chráňte kábel pred kontaktom s horúcimi povrchmi a inými zdrojmi nebezpečenstva a pred priškripaním.

6.2 Všeobecné pravidlá bezpečného používania

Na zaistenie bezpečnosti pri používaní prístroja vždy postupujte podľa nasledujúcich bezpečnostných pokynov:

- Prístroj môže zostavovať len dospelá osoba. Počas zostavovania uchovávajte malé diely mimo dosahu detí.
- Nedovoľte deťom hrať sa s prístrojom ani jeho časťami.
- Deťom nesmie byť nikdy umožnený prístup k babyfónu ani sieťovému káblu.
- Babyfón nikdy nezakrývajte uterákom, prikrývkou a pod.
- Poškodené súčiastky sa musia vždy vymeniť za originálne náhradné diely, pretože súčiastky iných výrobcov nemusia spĺňať bezpečnostné štandardy.
- Babyfón vypnite vždy, keď to požaduje značka, informačná tabuľa alebo iná správa. Prístroje používané v nemocniciach a iných zdravotníckych zariadeniach môžu byť citlivé na vysokofrekvenčné signály z externých zdrojov..

7 Obsluha

Kamera KS-4250 je bezdrôtová sieťová kamera. Je možné ju pripojiť k smartfónu alebo tabletu prostredníctvom bezdrôtovej technológie a monitorovať čokoľvek prostredníctvom smartfónu alebo tabletu kdekoľvek a kedykoľvek.



Babyfón nikdy nedokáže nahradiť riadny dohľad dospeljej osoby, slúži len ako pomôcka.

7.1 Nočné osvetlenie

Kamera je vybavená 8 LED diódami s vysokou intenzitou na snímanie obrazu v tme. Keď zabudovaný snímač svetla nameria nízku úroveň svetla v prostredí, LED diódy sa automaticky aktivujú.



Obraz sa automaticky prepne do čierno-bieleho režimu v režime nočného osvetlenia.

7.2 Popis výrobku

Pozri obrázok „A“ na rozkladacej strane.

- | | | | |
|---|------------------------|---|--|
| 1 | Svetelný snímač | 6 | LED indikátor napájania/stavu |
| 2 | Mikrofón | 7 | Zástrčka napájacieho adaptéra |
| 3 | Objektív kamery | 8 | Tlačidlo na obnovu zariadenia do stavu od výroby |
| 4 | Infračervené LED diódy | 9 | Vypínač ON/OFF (Zapnúť/Vypnúť) |
| 5 | Anténa | | |

8 Prvé používanie

8.1 Pred nastavovaním

- Skontrolujte, či je smerovač Wi-Fi zapnutý a či sa môže pripojiť k internetu.
- Z Apple App Store alebo Android Market (Google Play) si preberte aplikáciu „Easy iCAM“.



8.2 Pripojenie zariadenia KS-4250 k sieti

Pozri obrázok „B“ na rozkladacej strane.

- Malú zástrčku sieťového adaptéra zapojte do sieťového konektora na detskom module a zástrčku sieťového adaptéra zapojte do sieťovej zásuvky (100~240 V - 50/60 Hz).
- Vypínač ON/OFF (Zapnúť/Vypnúť) posuňte do polohy ON. LED dióda kamery sa rozsvieti na oranžovú a potom sa zmení na červenú.

Poznámka: Po zapnutí kamery trvá počiatočné nastavenie približne 40 až 60 sekúnd.

▲ POZOR!

- Elektrická zásuvka musí byť ľahko prístupná, aby v núdzovej situácii bolo možné odpojiť sieťový kábel.
- Používajte len dodaný sieťový zdroj (6 V=/800 mA).

9 Inštalácia KS-4250

9.1 Jemné ladenie

- Kameru umiestnite na vhodné miesto a šošovku kamery nasmerujte do sledovaného priestoru.
- Nastavte uhol otočením kamery.

▲ POZOR!

Kameru a káble neumiestňujte na miesto, ktoré je v dosahu detí!
Kameru pripevnite vo vzdialenosti najmenej 1 meter od dieťaťa.

10 Ovládanie a používanie

10.1 Pripojenie smartfónu alebo tabletu ku kamere

- Zapnite Wi-Fi na smartfóne alebo tablete a prejdite do režimu na nastavenie WiFi.
- Ťuknutím na obrazovku vyberte položku „Easy_iCAM_XXXXXX“ v ponuke Wi-Fi Networks
- Zadajte heslo. Predvolené heslo je „12345678“.
- Spustite aplikáciu Easy iCAM App na smartfóne alebo tablete.
- Postupujte podľa pokynov aplikácie na obrazovke.



iOS

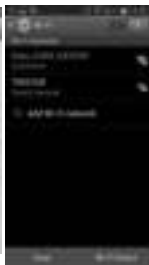

Android

10.2 Nastavenie názvu kamery (SSID) alebo hesla

Po prvom spustení aplikácie sa na obrazovke zobrazí hlásenie, ktoré vám pripomína, že je potrebné zmeniť názov kamery Wi-Fi (SSID) alebo heslo.

- Ak zvolíte „**Áno**“, môžete zmeniť názov alebo heslo Wi-Fi kamery.

Poznámka: Heslo musí obsahovať aspoň osem znakov.

- Keď dokončíte nastavenie názvu alebo hesla kamery a kliknete na ikonu ok, aplikácia sa Vás opýta, či chcete nastaviť internetové pripojenie.
- Ak zvolíte „**Áno**“, internetové nastavenie sa spustí. (pozri “10.3)
- Ak zvolíte „**Nie**“, kamera sa reštartuje, aby automaticky zmenil názov a heslo kamery.

Po zmene názvu musíte znova vybrať kameru pomocou nového SSID v nastavení WiFi v smartfóne alebo na tablete.

- Ak zvolíte „**Nie**“, aplikácia sa Vás opýta, či chcete nastaviť internetové pripojenie.



10.3 Nastavenie internetového pripojenia

Obrazovka zobrazí správu, pýtajúcu sa Vás, či chcete nastaviť internetové pripojenie.

- Ak zvolíte „**Áno**“, fotoaparát bude snímať dostupné siete Wi-Fi v rozsahu. Kliknite na názov Vašej Wi-Fi siete a zadajte heslo vášho smerovača Wi-Fi, ak je to potrebné. Potom sa vykoná prvé nastavenie.

Poznámka: Ak kamera nemôže nájsť Wi-Fi sieť, ku ktorej sa chcete pripojiť, prosím, kliknite na ikonu snímania pre opätovné snímanie dostupných Wi-Fi sietí.

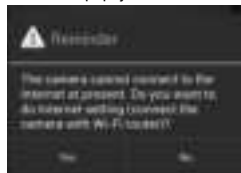

Ak úspešne dokončíte internetové nastavenie, LED stavu napájania zasvieti zeleným po 1 až 2 minútach.

- Ak zvolíte „Nie“, vykoná sa prvé nastavenie.

Poznámka: Ak nenastavíte internetové pripojenie, môžete video sledovať naživo iba priamym pripojením kamery k smartfónu alebo tabletu. (Lokálne sledovanie)

11 Prevádzkový režim - lokálne sledovanie/sledovanie cez internet:

Kamera KS-4250 je bezdrôtová sieťová kamera. Je možné ju pripojiť priamo k smartfónu alebo tabletu. Prostredníctvom smartfónu alebo tabletu môžete sledovať video naživo v režime „**lokálneho sledovania**“.

(bez internetového pripojenia).

V režime „**Sledovania cez internet**“ sa smartfón alebo tablet musia pripojiť ku kamere prostredníctvom smerovača Wi-Fi alebo mobilnej siete 3G/4G, a potom môžete sledovať video a audio záznam naživo cez smartfón alebo tablet kdekoľvek na svete.

Lokálne sledovanie



Kamera Easy iCAM



Smartfón, tablet

Sledovanie cez internet



Kamera Easy iCAM



Smerovač Wi-Fi



Smartfón, tablet

11.1 Lokálne sledovanie

Po pripojení smartfónu alebo tabletu ku kamere prostredníctvom Wi-Fi (Pripojenie s nemennými bodmi pripojenia), môžete spustením aplikácie Easy iCAM zapnúť režim lokálneho sledovania. Dbajte na to, aby ste vybrali SSID kamery namiesto SSID WiFi v nastaveniach WiFi v smartfóne alebo na tablete.

11.1.1 Popis

1 Informácie

Ťuknutím na ikonu sa zobrazia informácie o kamere.

2 Prevádzkový režim

V tomto riadku je uvedený aktuálny prevádzkový režim aplikácie. (Lokálne sledovanie)

3 Názov kamery (SSID)

V tomto riadku je uvedený názov kamery, ktorý je rovnaký ako názov siete Wi-Fi (SSID).

4 Oblasť na zobrazovanie obrazu

Dvoma prstami sa dotknite oblasti na zobrazovanie obrazu a ich rozťahnutím aktivujete funkciu zväčšovania. Potiahnutím prstov po obrazovke aktivujete digitálnu funkciu posúvania/naklonenia.

5 Fotografia

Ťuknutím na ikonu zobrazíte všetky nasnímané fotografie.



6 Snímka

Ťuknutím na ikonu uložíte snímku kamery na smartfón alebo tablet.

7 Zapnutie/vypnutie zvuku

Ťuknutím na ikonu zapnete alebo vypnete zvuk.

8 Funkcia hlasovej aktivácie (VOX)

Po aktivácii tejto funkcie môžete používať smartfón alebo tablet pre iné APLIKÁCIE v režime lokálneho sledovania.

Ťuknutím na ikonu zapnete funkciu hlasovej aktivácie a opätovným ťuknutím danú funkciu vypnete. Ak zapnete funkciu a potom stlačením tlačidla Domov na smartfóne alebo tablete opustíte aplikáciu, na obrazovke sa zobrazí hlásenie, keď je úroveň hlasitosti na kamere vyššia ako nastavená úroveň hlasitosti. Ťuknutím na ikonu hlásenia alebo jej posunutím je možné spustiť aplikáciu priamo.

Poznámka:

- Ak zapnete funkciu hlasovej aktivácie a potom stlačením tlačidla Domov na smartfóne alebo tablete opustíte aplikáciu, funkcia VOX bude stále aktívna a bude vám pripomínať zvukové udalosti z kamery.
- Funkcia hlasovej aktivácie sa môže používať iba v režime lokálneho sledovania.
- Ak chcete aplikáciu úplne opustiť, dvakrát kliknite na tlačidlo Domov na zariadení iPhone/iPad, keď je zobrazená domovská obrazovka, a potom ťuknite na ikonu Easy iCAM, aby sa zobrazil symbol odstránenia. Po úplnom opustení aplikácie sa deaktivuje funkcia hlasovej aktivácie.
- Ak chcete aplikáciu úplne opustiť, stlačte tlačidlo Späť na systéme Android. Po úplnom opustení aplikácie sa deaktivuje funkcia hlasovej aktivácie.

11.1.2 Nastavenie

Ťuknutím na ikonu nastavíte funkcie kamery.

1 Nastavenie internetu

Je možné nastaviť internetové pripojenie alebo zmeniť pripojenie kamery cez iný smerovač Wi-Fi.

2 Nastavenie siete Wi-Fi

Názov kamery (Wi-Fi SSID) alebo heslo môžete zmeniť ťuknutím na tento riadok.

3 Úroveň VOX (spúšťačia úroveň zvuku)

Ťuknutím na panel úrovne VOX a jeho posunutím je možné upraviť spúšťačiu úroveň zvuku.



iOS



Android

11.2 Sledovanie cez internet

Po nastavení internetového pripojenia kamery a rozsvietení zeleného LED indikátora napájania/stavu sa kamera pripojí k internetu a potom je možné sledovať video a audio záznam naživo na smartfóne alebo tablete v režime Sledovanie cez internet kdekoľvek na svete. Dbajte na to, aby bol smartfón alebo tablet pripojený k internetu prostredníctvom smerovača Wi-Fi alebo mobilnej siete 3G/4G a potom spustíte aplikáciu Easy iCAM.

11.2.1 Sledovanie cez internet

1 Názov kamery (SSID)

Po spustení aplikácie sa na obrazovke zobrazia všetky kamery, ktoré ste pridali.

2 Stav kamery:

a Online

Ak sa zobrazuje stav kamery „online“ (Online), ťuknutím na ikonu fotografie kamery si môžete prezerať video kamery.

b Pripája sa

Ak sa zobrazuje stav kamery „connecting“ (Pripája sa), musíte počkať, kým sa stav zmení na online, a potom si môžete ťuknutím na fotografiu kamery prezerať video kamery.

c Offline

Ak sa zobrazuje stav kamery „offline“ (Offline); musíte ťuknúť na ikonu šípky vedľa názvu kamery a potom na „Reconnect“ (Opätovne pripojiť) za účelom opätovného pripojenia k internetu.

3 Fotografia kamery

Ťuknutím na fotografiu kamery si môžete prezerať video kamery.

4 Ťuknutím na ikonu šípky zobrazíte nižšie znázornenú obrazovku.

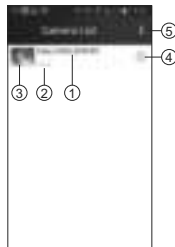

A. Android

a Opätovne pripojiť

Ak je stav kamery offline, musíte ťuknúť na „Reconnect“ (Opätovne pripojiť) za účelom opätovného pripojenia k internetu.

b Upraviť kameru

Ak ste zmenili heslo kamery pomocou iného smartfónu alebo tabletu, musíte ťuknúť na tento riadok a opraviť heslo internetového pripojenia.

c Zobrazit' snímku

Ťuknutím na tento riadok zobrazíte všetky nasnímané fotografie.

d Odstrániť kameru

Ťuknite na tento riadok, ak chcete odstrániť kameru.



B. IOs**a. Heslo**

Ak ste zmenili heslo kamery pomocou iného smartfónu alebo tabletu, musíte ťuknúť na tento riadok a opraviť heslo internetového pripojenia.

**b. Opätovne pripojiť**

Ak je stav kamery offline, musíte ťuknúť na „Reconnect“ (Opätovne pripojiť) za účelom opätovného pripojenia k internetu.

5 Ak chcete aplikáciu opustiť, ťuknite na ikonu a vyberte položku „Exit“.

12 Obnova zariadenia do stavu od výroby

Keď je kamera zapnutá minimálne 1 minútu, stlačte tlačidlo resetovania (pomocou malého predmetu alebo špendlíka) po dobu približne 3 sekúnd a LED indikátor napájania/stavu začne blikať. Na kamere sa obnovia predvolené nastavenia z továrne, ktoré sú užitočné, ak zabudnete heslo kamery.

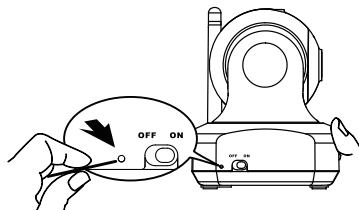
**13 Čistenie a starostlivosť o prístroj**

Táto časť obsahuje dôležité pokyny na čistenie a starostlivosť o prístroj. Postupovaním podľa týchto pokynov sa zabezpečí bezporuchové používanie a predíde sa poškodeniu prístroja, ku ktorému by došlo v dôsledku nedostatočnej starostlivosti.

13.1 Bezpečnostné pokyny**⚡ NEBEZPEČENSTVO****Riziko zranenia v dôsledku zasiahnutia elektrickým prúdom!**

- Pred čistením vypnite prístroj a odpojte sieťový kábel z elektrickej zásuvky.

⚠ POZOR!

- Nepoužívajte čistiace prípravky ani rozpúšťadlá. Môžu poškodiť kryt alebo vniknúť do prístroja a natrvalo ho poškodiť.

13.2 Čistenie

- Prístroj čistite jemnou, mierne navlhčenou handrou.
- Zanesené konektory a kontakty vyčistite jemnou kefkou.

- Keď zariadenie navlhne, vypnite ho. Zariadenie nepoužívajte, pokiaľ dôkladne nevyschne.

13.3 Starostlivosť o prístroj

- Skontrolujte konektory a káble, či nie sú poškodené.

⚠ POZOR!

- Ak máte podozrenie, že prístroj je poškodený, pred ďalším používaním ho dajte skontrolovať odborníkovi.

14 Odstraňovanie známych problémov

Táto časť obsahuje dôležité pokyny na lokalizovanie a odstránenie problémov. Postupujte podľa uvedených pokynov, aby ste predišli vzniku nebezpečných situácií a poškodeniu.

14.1 Bezpečnostné pokyny

⚠ NEBEZPEČENSTVO

Riziko zranenia v dôsledku zasiahnutia elektrickým prúdom!

- Predtým, ako sa pokúsite odstrániť problém, odpojte sieťový kábel.

⚠ POZOR!

Riziko z dôvodu nesprávneho vykonania opravy

Nesprávne vykonaná oprava môže vystaviť používateľa vážnym nebezpečenstvám a spôsobiť poškodenie prístroja.

- Prístroj sa nikdy nepokúšajte pozmeniť ani opraviť.
- Opravu prístroja a káblov vždy zverte odborníkovi alebo servisnému stredisku.
- Ak máte podozrenie na poškodenie prístroja (napríklad ak spadol na zem), pred ďalším používaním ho dajte skontrolovať odborníkovi

14.2 Príčiny problémov a riešenia

Pripojenie kamery k smartfónu alebo tabletu v režime lokálneho sledovania nie je možné

- Skontrolujte, či je zástrčka zatlačená zo všetkých strán.
- Skontrolujte, či je kamera zapnutá a či LED indikátor napájania/stavu svieti na červeno alebo zeleno.
- Skontrolujte, či sú kamera a smartfón/tablet vo vzájomnom dosahu.
- Skontrolujte, či ste do smartfónu/tabletu zadali správne heslo kamery.
- Kameru musíte resetovať stlačením tlačidla resetovania pomocou tenkého predmetu (napríklad spony na papier). Pozrite si časť 12 - Obnova zariadenia do stavu od výroby v tejto používateľskej príručke.

Pripojenie kamery k smartfónu alebo tabletu v režime sledovania cez internet prostredníctvom smerovača Wi-Fi alebo mobilnej siete 3G/4G nie je možné

- Skontrolujte, či je zástrčka zatlačená zo všetkých strán.
- Skontrolujte, či je kamera zapnutá a či LED indikátor napájania/stavu svieti na zeleno.
- Skontrolujte, či ste do nastavení internetu zadali správne heslo smerovača Wi-Fi. Pozrite si časť 10.2 - Nastavenie kamery a internetového pripojenia v tejto používateľskej príručke.
- Skontrolujte, či sú kamera a smerovač Wi-Fi vo vzájomnom dosahu.

- Skontrolujte, či je smartfón/tablet pripojený k internetu prostredníctvom Wi-Fi alebo mobilnej siete 3G/4G. Kameru musíte resetovať stlačením tlačidla resetovania pomocou tenkého predmetu (napríklad spony na papier).

Pozrite si časť 12 - Obnova zariadenia do stavu od výroby a časť 10.2 - Nastavenie kamery a internetového pripojenia v tejto používateľskej príručke.

Video záznam je pomalý alebo oneskorený

- Ak sa v blízkosti kamery alebo smerovača Wi-Fi nachádza mikrovlnná rúra, vzdialte rúru alebo smerovač.
- Skontrolujte, či sú kamera a smerovač Wi-Fi vo vzájomnom dosahu.
- Rýchlosť premietania video záznamu z kamery do veľkej miery závisí od rýchlosti používaného pripojenia.
- Internetová rýchlosť siete Wi-Fi alebo mobilnej siete 3G/4G veľkou mierou ovplyvňuje výkon výrobku. Čím je rýchlosť pripojenia rýchlejšia a stabilnejšia, tým rýchlejšie je možné prezerat' video z kamery.

15 Pokyny na skladovanie a likvidáciu



Odporúčame vám ponechať si škatuľu a baliaci materiál, aby ste ich v budúcnosti mohli použiť na prípadnú prepravu prístroja.

15.1 Skladovanie

Prístroj skladujte na suchom mieste.

15.2 Likvidácia nepotrebného baliaceho materiálu



Baliaci materiál je vyrobený zo surovín šetrných voči životnému prostrediu a môže sa odovzdať do zberných surovín na recykláciu.

15.3 Likvidácia odpadu (ochrana životného prostredia)



Prístroj zlikvidujte v súlade s ustanoveniami európskej smernice 2002/96/ES o odpade z elektrických a elektronických zariadení (WEEE). Bližšie informácie vám poskytne oddelenie zodpovedné za likvidáciu odpadu na miestnom úrade.

16 Technické údaje

Frekvencia	2,4GHz
Dosah	Vonku: do 300 m (pri priamej viditeľnosti) Vnútri: do 50 m
Prevádzková teplota	0 °C až 40 °C Relatívna vlhkosť 20 % až 75 %
Sieťový adaptér	Výrobca: Salom electric Co. Model: SSW-2256EU Vstup: 100~240 V AC, 50/60 Hz, 0,2 A max. Výstup: 6 V DC/800 mA

17 Vyhlásenie o zhode podľa ES

Tristar týmto vyhlasuje, že tento prístroj je v súlade so základnými požiadavkami a ďalšími súvisiacimi ustanoveniami smernice 1999/5/ES.

Vyhlasenie o zhode sa nachádza na stránkach www.tristar.eu

18 Záruka spoločnosti Tristar

18.1 Záručná doba

Na zariadenia Tristar sa poskytuje 24–mesačná záručná doba. Záručná doba začína plynúť dňom zakúpenia nového prístroja. Záruka sa neposkytuje na spotrebné materiály ani chyby, ktoré majú zanedbateľný vplyv na prevádzku alebo hodnotu zariadenia. Pri uplatnení záruky je potrebné predložiť originál alebo kópiu dokladu o kúpe, na ktorom je vyznačený dátum kúpy a model prístroja.

18.2 Výnimky zo záruky

Záruka nepokrýva poškodenia alebo chyby spôsobené nesprávnym zaobchádzaním alebo použitím a poškodenia, ktoré sú dôsledkom použitia neoriginálnych častí alebo príslušenstva. Záruka sa nevzťahuje na poškodenie spôsobené vonkajšími faktormi, ako je blesk, voda či oheň, ani na poškodenia spôsobené pri preprave. Záruka sa nemôže uplatniť, ak bolo výrobné číslo na zariadení zmenené, odstránené alebo je nečitateľné. Akýkoľvek nárok na záruku bude neplatný, ak bol prístroj opravovaný, zmenený alebo upravený osobou, ktorá ho zakúpila.

TOPCOM®

**visit our website
www.tristar.eu**