

Amica

LAVE-VAISSELLE

Manuel d'instruction

ADF 1212S

12 COUVERTS





Manuel a lire attentivement

Chers clients,

- Afin de faire une utilisation correcte et appropriée du lave-vaisselle, Merci de lire attentivement ce mode d'emploi.
- Garder le afin de pouvoir vous y référer à une date ultérieure.
- Transmettez-le a tout autre propriétaire ultérieur.

Ce manuel contient des informations sur les consignes de sécurité, des instructions d'installation et des conseils de dépannage, etc ...



Avant d'appeler le service technique

- Lire la rubrique sur les conseils de dépannage vous aidera à résoudre des problèmes d'ordre commun par vous-même.
- Si toute fois vous n'arrivez pas à résoudre le problème, merci de faire appel au service d'un technicien qualifié.

NOTE:

- le fabricant, suivant une politique de développement constant et de mise à jour du produit, peut à tout moment apporter des modifications sans pour cela en aviser les utilisateurs au préalable.
- Ce manuel d'utilisation doit être obtenu auprès du fabricant ou revendeur de l'appareil.

1) Informations de sécurité.....	1
2) Mode d'utilisation rapide.....	2
3) Instructions d'utilisation.....	3
Panneau de contrôl.....	3
Caractéristiques du lave-vaisselle.....	3
4) avant la première utilisation.....	4
A、 Adoucisseur d'eau	4
B、 Chargement du sel dans l'adoucisseur.....	5
C、 Remplissage du distributeur de liquide de rinçage.....	5
D、 Détergent.....	6
5) Remplissage du panier du lave-vaisselle.....	9
Précautions avant le remplissage du panier.....	9
Remplissage du panier supérieur.....	10
Remplissage du panier inférieur.....	10
6) Démarrer un cycle de lavage.....	11
Tableau des cycle de lavage.....	11
Mise sous tension de l'appareil.....	11
Changement de programme.....	12
A la fin d'un cycle de lavage.....	12
7) Entretien et nettoyage.....	13
Système de filtrage.....	13
Entretien du lave-vaisselle.....	14
8) Instructions d'installation.....	15
Préparation de l'installation.....	15
Dimensions et installations des panneaux.....	16
Réglage de la tension du ressort de la porte.....	18
Raccordement des tuyaux d'évacuation.....	18
Installation des pieds du lave-vaisselle.....	19
Raccordement électrique.....	20
Raccordement eau froide.....	21
9) Conseils de dépannage.....	24
Avant d'appeler le service technique.....	24
Les codes d'erreur.....	25
Informations techniques.....	26

Chargements de paniers selon les normes En50242

1. Informations de sécurité importantes

Attention! Avertissements concernant la sécurité et l'utilisation

- Cet appareil est destiné à être utilisé dans des applications domestiques ou similaire tels que:
 - les cuisines de magasins, bureaux et autres environnements de travail
 - les fermes
 - Chez des clients d'hôtels, motels et autres types de résidences.
 - Bed & Breakfast
- Cet appareil peut être utilisé par des enfants âgés de minimum 8 ans et par des personnes aux capacités physiques et/ou mentales réduites, uniquement après avoir pris connaissance des instructions d'utilisation et des dangers que cela peut impliquer. Les enfants ne doivent pas jouer avec cet appareil. Le nettoyage et l'entretien de l'appareil ne peut se faire par un enfant sans la surveillance d'un adulte responsable. (EN60335-1)
- Cet appareil ne peut être utilisé par des personnes (enfants compris) aux capacités physiques et/ou mentales réduites, ou sans expérience et/ou connaissances suffisantes, à moins que celles-ci n'aient été supervisées ou mise au courant des instructions d'utilisation de l'appareil par une personne responsable de leur sécurité (IEC60335-1)
- Cet appareil est adapté à une utilisation à l'intérieure, domestique uniquement.
- Il faut débrancher l'appareil avant le nettoyage ou l'entretien de celui-ci.
- Utiliser un chiffon doux et humide avec un détergent non agressif , ensuite essuyer avec un chiffon doux et secretary.



Instructions de raccordement à la terre

- Cette appareil doit être relié à la terre. Dans le cas d'une défaillance ou d'une panne, la mise à la terre réduirait les risques de chocs électriques.
- La fiche doit être branchée dans une prise appropriée avec une mise à la terre, conformément aux codes et règlements locaux
- Une mauvaise connexion de la prise de terre peut entraîner un choc électrique.
- En cas de doute, faite vérifier le raccordement à la terre par un électricien ou une personne qualifiée.
- Ne pas modifier la fiche fournie avec l'appareil si celui-ci ne correspond pas à la prise.
- Faites-vous installer une prise adéquate par un électricien qualifié.
- Ne pas forcer, s'asseoir, se tenir debout sur la porte du lave-vaisselle.
- Ne pas utiliser l'appareil sans que celui-ci soit monter et installer correctement.
- Ouvrir la porte du lave-vaisselle avec beaucoup de précautions lorsque celui-ci est en marche, il y a un risque de projection d'eau .
- Ne pas placer d'objets lourds ou se tenir debout sur la porte de l'appareil lorsque celle-ci est ouverte, l'appareil pourrait basculer en avant.
- Lors du chargement de la vaisselle :
 - 1) Placer les objets coupants de sorte qu'ils ne soient pas susceptibles d'endommager le joint de la porte.
 - 2) Attention! Les couteaux ou objets tranchants doivent impérativement être placés dans le panier de tel sorte que la pointe soit dirigée vers le bas ou à l'horizontale.
- Vérifier que le détergent a bien été utilisé après chaque cycle.

- Ne pas laver d'objets en plastique à moins que sur ceux-ci soit clairement indiqué qu'ils peuvent être lavés au lave-vaisselle.
- Pour les objets en plastique non marqués, prenez connaissance des instructions du fabricant.
- Utilisez uniquement des détergents et liquides de rinçage adaptés et conçus pour l'utilisation dans un lave-vaisselle automatique.
- Ne jamais utiliser de savon, poudre à lessivée, ou savon liquide pour les mains dans votre lave-vaisselle.
- Il est conseillé de surveiller les enfants afin que ceux-ci ne jouent pas avec l'appareil.
- Il est conseillé de ne pas ouvrir la porte, jusqu'à ce que les risques de projections d'eau soient totalement écartés. Si le cordon d'alimentation est endommagé, la réparation de celui-ci doit être impérativement faite par le fabricant, le service technique ou toute autre personne qualifiée.
- Pendant l'installation, le cordon d'alimentation ne doit pas être excessivement et/ou dangereusement tendu ou plié.
- Ne pas jouer avec les commandes.
- L'appareil doit être raccordé à l'eau courante avec de nouveaux tuyaux de raccordement, ne pas utiliser d'anciens.
- Le nombre de couverts maximum pouvant être lavés à la fois est de 12.
- La pression maximale d'entrée d'eau autorisée est de 10 Bar.
- La pression minimale d'entrée d'eau autorisée est de 0,4 Bar.

Précautions particulières

- L'emballage du lave-vaisselle doit être évacué de façon correcte.
- Tous les éléments de l'emballage peuvent être recyclés
- Tous les éléments en plastique sont marqués des abréviations internationales suivantes:
PE -polyéthylène, p.e. Matériaux d'emballage
PS -polystyrène, p.e. Matériaux de rembourrage
POM -polyoxyméthylène, p.e. Clips en plastique
PP -polypropylène, p.e. Filtre de sel
ABS styrène butadiène d'acrylonitrile, p.e. Panneau de commande

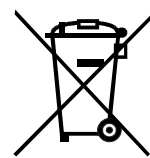

⚠ Avertissements!

- Les matériaux d'emballage peuvent être dangereux pour les enfants!
- Pour l'élimination de l'emballage et de l'appareil, adressez-vous à un centre de recyclage après avoir préalablement coupé le cordon d'alimentation et rendu le dispositif de fermeture de la porte inutilisable.
- Le carton d'emballage est fabriqué à partir de papier recyclé et doit être éliminé via la collecte de déchets de papier recyclable.
- En veillant au recyclage correcte de cet appareil, vous aiderez à prévenir les conséquences potentiellement néfastes pour l'environnement et la santé humaine, qui pourraient découler de la manipulation inappropriée des déchets de ce produit.
- Pour plus d'informations concernant le recyclage de cet appareil, veuillez prendre contact avec votre organisme local de traitement des déchets.
- **PRECAUTIONS:** Ne pas jeter cet appareil avec les déchets ménagers non triés, car celui-ci a besoin d'un traitement approprié .

2. Mode d'utilisation rapide

Pour un mode d'utilisation plus détaillé, veuillez vous référer à la rubrique correspondante dans le mode d'emploi.

Mise en marche	Ouvrir la porte et appuyer sur le bouton On/Off pour mettre en marche l'appareil
Remplissage des détergents	<p>Compartment A: à chaque lavage</p> <p>Compartment B: Pour les programmes avec pré-lavage uniquement (suivre le mode d'emploi)</p>
Control du niveau de liquide de rinçage	<p>Indicateur de niveau C : Indicateur électronique de niveau (si prévu)</p>
Control du niveau de sel régénérant	<p>(sur les modèles avec adoucisseur d'eau uniquement)</p> <p>Indicateur électronique sur le panneau de control (si prévu)</p> <p>S'il n'y a aucun voyant lumineux sur le panneau de control (pour certains modèles), vous Pouvez faire une estimation selon le nombre de cycles de lavage déjà accomplis</p>
Chargement des paniers	Raclar un maximum de restes de nourriture. Ramollir les restes de nourriture en les passant en-dessous de l'eau, puis charger les paniers. En vous reportant aux instructions de chargement du lave-vaisselle.
Sélection du programme	Appuyer sur le bouton programme jusqu'à ce que le programme sélectionné s'allume (voir "operations d'insctruction")
Mise en route de l'appareil	Ouvrir l'arrivée d'eau, fermer la porte. Le lave-vaisselle se mettra en route après +/- 10 secondes
Changement de programme/ cycle de lavage	<ol style="list-style-type: none"> 1. un cycle en cours d'exécution ne peut être modifié que s'il est en cours depuis peu. Autrement le détergent peut avoir déjà été libérés et l'eau déjà drainé. Si c'est le cas, le distributeur de détergent doit être rempli à nouveau. 2. Appuyer sur le bouton programme pendant minimum 3 secondes afin de réinitialisé le programme en cours. 3. Sélectionner un nouveau programme. 4. Redémarrer le lave-vaisselle
Rajouter de la vaisselle oubliée	<ol style="list-style-type: none"> 1. Entre ouvrir délicatement le lave-vaisselle afin que celui-ci s'arrête. 2. Après que les bras de lavage se soient arrêtés de tourner, vous Pouvez ouvrir le lave-vaisselle complètement 3. Rajouter la vaisselle oubliée. 4. Fermer la porte, le lave-vaisselle se remettra en route après +/- 10 secondes. <p>ATTENTION! Ouvrez la porte délicatement car de la vapeur d'eau peut s'en échapper !</p> 
Lorsque l'appareil s'éteind pendant un cycle de lavage	Lorsque le lave-vaisselle s'éteind en plein cycle, rallumer le lave-vaisselle, re-sélectionne le programme souhaité et remettre en marche
Eteindre l'appareil	Lorsque le cycle de lavage est terminé, une sonnerie retentira 8 fois, avant de s'arrêter
fermer le robinet de l'eau, décharger les paniers	Attention: attendre quelques minutes (+/- 15 minutes) avant de vider le lave-vaisselle afin d'éviter que les plats et ustensiles encore chauds ne se brisent. De plus ils auront le temps de mieux sécher. Commencer à vider le lave-vaisselle en commençant par le panier du bas.

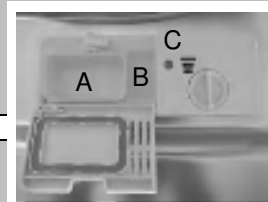

3. Instructions d'utilisation

IMPORTANT! Afin d'optimiser l'utilisation de votre lave-vaisselle lors de la première utilisation, lisez attentivement les instructions d'utilisation.

Panneau de control



1. Indicateur de tension: afin de voir si l'appareil est sous tension ou pas.
2. Indicateurs sel régénérant et liquide de rinçage: Permet de savoir lorsque les conteneurs de liquide de rinçage et de sel régénérant doivent être rempli
3. Départ différé: nous indique le délais de la mise en route (3h/6h/9h)
4. Indicateur de mode demi-charge: indique le choix du programme économique (lave-vaisselle demi-charge)
5. Indicateur de choix du programme: indique le programme choisi

6. Bouton sélection mode demi-charge: Permet de sélectionner le mode économique lorsque vous avez seulement 6 couverts, afin de réduire la consommation d'eau et d'énergie (peut être utiliser uniquement avec les programmes Intensif, Normal, ECO, Verres et 90 min.)
7. Bouton départ différé: A utiliser pour une mise en marche différée
8. Bouton programmes: permet de sélectionner le cycle de lavage souhaité.
9. Bouton On/Off: Permet d'allumer ou d'éteindre le lave-vaisselle.

Caractéristiques du Lave-vaisselle

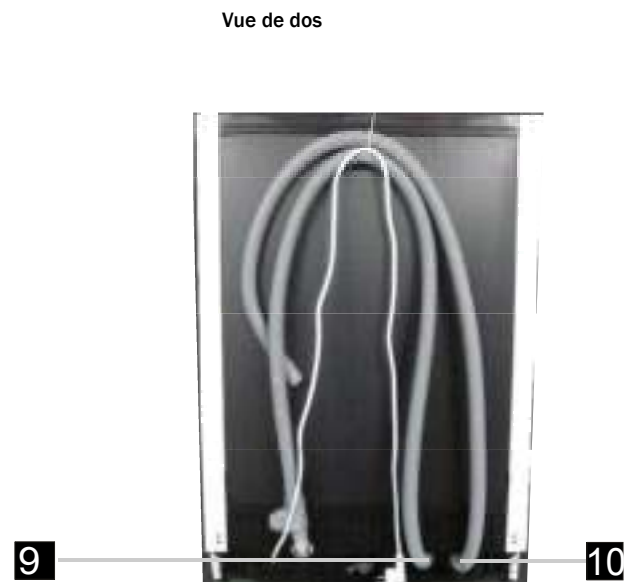

1. Panier du haut
2. Tuyau d'arrivée d'eau
3. Panier du bas
4. Conteneur sel régénérant
5. Conteneur (détergent/liquide)
6. Niveau Tasses

7. Bras de lavage
8. Système de filtrage
9. entrée tuyau d'eau

10. Tuyau d'évacuation

4. Précautions avant la première utilisation

Avant la première utilisation de votre lave-vaisselle:

- A. Réglage de l'adoucisseur d'eau.
- B. Ajouter 1.5kg de sel régénérant ensuite rajoutez de l'eau dans celui-ci.
- C. Remplissez le conteneur de liquide de rinçage.
- D. Remplissez le conteneur de détergent.

A. Adoucisseur d'eau

L'adoucisseur d'eau doit être réglé manuellement à l'aide de l'indicateur de dureté de l'eau.

L'adoucisseur d'eau sert à éliminer les sels minéraux de l'eau, qui pourraient avoir un effet préjudiciable ou indésirable sur le mode de fonctionnement de l'appareil.

Plus la concentration est importante plus la dureté de l'eau est élevée.

L'adoucisseur d'eau permet de régulariser la dureté de l'eau qui varie selon la région dans laquelle vous vous trouvez. Pour plus d'informations quand à la dureté de l'eau dans votre région, adressez-vous à votre société de distribution d'eau, qui vous informe à ce sujet .

Réglage de la consommation de sel régénérant

Le lave-vaisselle est conçu pour permettre un réglage de la quantité de sel régénérant consommé en fonction de la dureté de l'eau utilisée.

Veillez suivre les étapes suivantes afin d'ajuster la consommation de sel

1. Ouvrez la porte, allumer l'appareil.
2. Appuyez sur le bouton programme pendant +/- 5 secondes afin d'activer la fonction de réglage d'adoucisseur d'eau, et cela minimum 60 secondes après avoir allumé le lave-vaisselle.
3. Appuyez sur le bouton programme afin de sélectionner l'option appropriée en fonction de votre région; les options sont les suivantes: H1->H2->H3->H4->H5->H6.
4. Appuyer sur le bouton d'alimentation pour mettre fin au réglage.

Dureté de l'eau				Options	Consommation de sel (gram/cycle)
°dH	°fH	°Clarke	Mmol/l		
0~5	0~9	0~6	0~0.94	H1 (Rapide)	0
6-11	10-20	7-14	1.0-2.0	H2 (90 min)	9
12-17	21-30	15-21	2.1-3.0	H3(90 min Rapide)	12
18-22	31-40	22-28	3.1-4.0	H4(verres)	20
23-34	41-60	29-42	4.1-6.0	H5(verres Rapide)	30
35-55	61-98	43-69	6.1-9.8	H6(verres Rapide)	60

Note: 1

°dH = 1,25 °Clarke = 1,78 °fH = 0,178 mmol/l

°dH: Degré allemand

°fH: Degré français

°Clarke: Degré anglais

Note: 2

Réglage d'usine: H3 (EN 50242)

Prenez contact avec votre agence local de distribution d'eau afin de connaître la dureté de l'eau dans votre région



REMARQUE : Si votre lave-vaisselle ne possède pas d'adoucisseur d'eau, veuillez ne pas tenir compte de cette rubrique.

ADOUCCISSEUR D'EAU

La dureté de l'eau varie d'un endroit à un autre. Si l'eau utilisée dans le lave-vaisselle est trop dure, un dépôt se formera sur la vaisselle et les ustensiles.

L'appareil est équipé d'un adoucisseur d'eau pour lequel un sel régénérateur spécifique est utilisé, conçu pour éliminer le calcaire de l'eau.

B. Comment utiliser le sel régénérant

Toujours utilisé un sel régénérant adapté au lave-vaisselle.

Le réservoir de sel est situé sous le panier inférieur et doit être impérativement rempli comme expliqué ci-dessous.

Attention!

- Utiliser du sel pour lave-vaisselle uniquement ! Tout autre type de sel, tel que sel de table endommagerai l'adoucisseur d'eau. Le fabricant décline toute responsabilité et la garantie n'interviendra pas dans le cas de dommages causés par l'utilisation de sel non-approprié.
- Remplir le réservoir de sel uniquement avant le lancement d'un cycle de lavage, cela permettra d'éviter l'accumulation de sel ou dépôt d'eau salée dans le fond du lave-vaisselle, qui avec le temps pourrait provoquer de la corrosion.

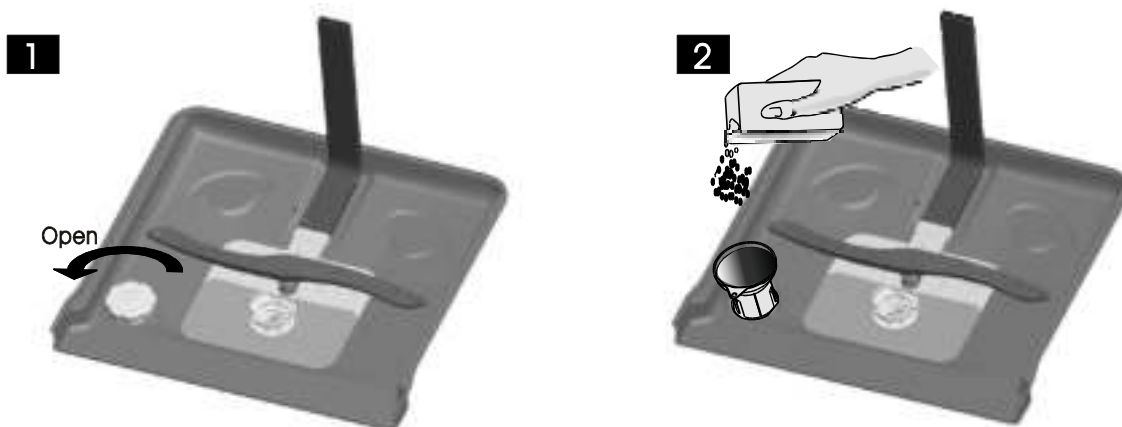

A Après avoir retiré le panier inférieur, dévisser et enlever le bouchon du réservoir de sel (1).

B Placer l'entonnoir (fourni avec l'appareil) sur l'embouchure du réservoir et déverser 1.5kg de sel régénérant. (2).

C Remplir le réservoir avec de l'eau, il est tout à fait normal qu'un peu d'eau déborde.

D Après le remplissage, revisser le bouchon à fond et ce dans le sens des aiguilles d'une montre.

E Le témoin lumineux du réservoir de sel régénérant s'éteindra automatiquement lorsque le réservoir sera rempli.

F Immédiatement après le remplissage du réservoir, le cycle de lavage doit être lancé (de préférence un cycle court), autrement il se pourrait que le système de filtrage ou toute autre composant du lave-vaisselle soit endommagé par l'eau salée. Dommages non couverts par la garantie.



Remarque:

1. Remplir le réservoir de sel uniquement lorsque le témoin lumineux sur le panneau de contrôle est allumé.
 - Selon la façon dont le sel se dissout, il se pourrait que même avec un réservoir rempli, le témoin lumineux soit allumé
 - S'il n'y a aucun témoin lumineux sur le panneau de contrôle (selon les modèles), une estimation pourra se faire en rapport avec le nombre de cycles de lavage déjà accompli
2. S'il y a un débordement de sel du réservoir, un cycle de lavage rapide devra être effectué.

C. Remplissage du réservoir de liquide de rinçage

Réservoir de liquide de rinçage

Le liquide de rinçage est libéré pendant le dernier rinçage et empêche l'eau de former des gouttelettes sur votre vaisselle, ce qui pourrait laisser des tâches et stries sur celle-ci. Il améliore également la qualité du séchage en permettant à l'eau de glisser sur la vaisselle. Votre lave-vaisselle est conçu pour utiliser du liquide de rinçage.

Le réservoir se situe à l'intérieur de la porte du lave-vaisselle à côté du réservoir à détergent.

Pour remplir celui-ci, ouvrir le bouchon et verser le liquide dans le réservoir jusqu'à ce que l'indicateur de niveau devienne complètement noir.

La capacité du réservoir est de 110ml.

Fonction du liquide de rinçage

Le liquide de rinçage est libéré automatiquement lors du dernier rinçage, il assure un rinçage complet et un séchage sans traces.

Attention!

Utilisez du liquide de rinçage pour lave-vaisselle uniquement. Ne jamais remplir le réservoir avec tout autres substances (p.e. détergent lave-vaisselle, détergent liquide) cela endommagerai l'appareil.

Quand remplir le réservoir de liquide de rinçage

S'il n'y a aucun témoin lumineux sur le panneau de contrôle, une estimation pourra se faire par rapport au témoin de niveau "C" situé juste à côté du bouchon. Lorsque le réservoir à liquide de rinçage est plein, l'indicateur de niveau sera noir. Au fur et à mesure que le niveau descend, au fur et à mesure le niveau de couleur noir ira en dégressant. Ne jamais laisser diminuer en dessous du niveau $\frac{1}{4}$.

C (indicateur de niveau du liquide Rinçage)

Quand le niveau du produit de rinçage diminue, l'indicateur noir change de couleur, voir ici dessous.

- - Plein
- ◐ - $\frac{3}{4}$ plein
- ◑ - $\frac{1}{2}$ plein
- ◒ - $\frac{1}{4}$ plein – devrait être rempli pour éliminer les traces.
- - vide



1. Pour ouvrir le réservoir il suffit de tourner le bouchon vers "ouvert" (gauche) et retirer celui-ci
2. Verser le liquide de rinçage dans le réservoir, en faisant attention de ne pas faire déborder.
3. Reincerer le bouchon, de façon à ce qu'il soit aligné sur „ouvert" (gauche) et tourner vers la droite pour le refermer

⚠ REMARQUE: Absorber avec un chiffon, toute trace de liquide de rinçage ayant été renversé lors du remplissage, afin d'éviter la formation d'une mousse excessive lors du prochain cycle de lavage.

Ne pas oublier de remettre le bouchon avant de refermer la lave-vaisselle.

Réglage du réservoir de liquide de rinçage



Réglage du niveau liquide de rinçage

Le réglage peut se faire sur 4 ou 6 positions. Toujours commencer en position „4". Si des tâches ou traces de rinçage persistent, mettre en position „5". Si la vaisselle ne sèche toujours pas comme il faudrait, augmenter le réglage d'une position. Il est recommandé de régler en position „4".

⚠ REMARQUE!

Augmenter le réglage s'il y a des traces et taches de séchage sur la vaisselle, diminuer celui-ci en cas de traces ou taches blanchâtres collant sur les verres, couverts ou vaisselle.

D.Fonction du Détergent

Du détergent avec agents chimiques est nécessaire pour l'élimination de saletés, et l'évacuation de celle-ci du lave-vaisselle. . La plus part des détergents vendu sur le marché peuvent convenir à cet usage.

Attention!

Utilisation appropriée du détergent.

Utiliser uniquement des détergents appropriés pour l'utilisation en lave-vaisselle. Conserver le sec et propre.

Remplir le réservoir uniquement avant l'utilisation du lave-vaisselle.

Détergents

Il existe trois sortes de détergents:

1. Avec des phosphates et du chlore
2. Avec des phosphates et sans chlore
3. Sans phosphates et sans chlore

Normalement la nouvelle génération de détergents sont conçus sans phosphates. De tel sorte que la fonction adoucissante des phosphates ne sera pas d'actualité. Dans ce cas nous vous conseillons de remplir le réservoir de sel régénérateur même si la dureté de l'eau est de seulement 6 ° dh. Si des détergents sans phosphates sont tout de même utilisé avec une eau à dureté élevée, il arrive souvent que des traces et/ou taches blanchâtres apparaissent sur la vaisselle et verres. Dans ce cas, afin d'avoir de meilleurs résultats, n'hésitez pas à rajouter du détergent.

Les détergents sans chlore ont une action nettoyante moins puissante. Les tâches incrustées risquent de ne pas être totalement éliminées. Dans ce cas choisissez un cycle de lavage à température plus élevée.

Détergent concentré

En se basent sur leur composition chimique, il existe deux sortes de détergents:

- Détergents conventionnels, alcalins avec agents caustiques
- Détergents faiblement alcalin avec enzymes d'origines naturelles.

Détergents en tablettes

Les détergents en tablettes de diverses marques, ont une rapidité de solubilité variable. Pour cette raison certaines détergents en tablettes ne peuvent complètement se dissoudre et accomplir leur rôle nettoyant durant des cycles de lavages courts. Afin de faire dissoudre les tablettes complètement, des cycles de lavages longs sont conseillés lors de l'utilisation de détergent en tablettes.

Réservoir à détergent

Le réservoir doit être rempli avant chaque cyle de lavage en suivant les instructions fourni dans le tableau. Votre lave-vaisselle utilise moins de détergent et liquide de rinçage qu'un lave-vaisselle conventionnel. En générale, une cuillère à café de produit de lavage suffit pour faire un lavage normal. De la vaisselle plus sale demande plus de produit de lavage. Mettez le produit de lavage juste avant mettre en route le lave-vaisselle, autrement il peut devenir humide et plus se dissoudre totalement.

Quelle quantité de détergent a utiliser

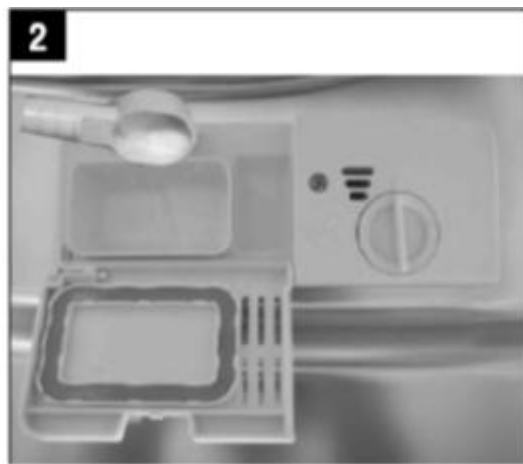
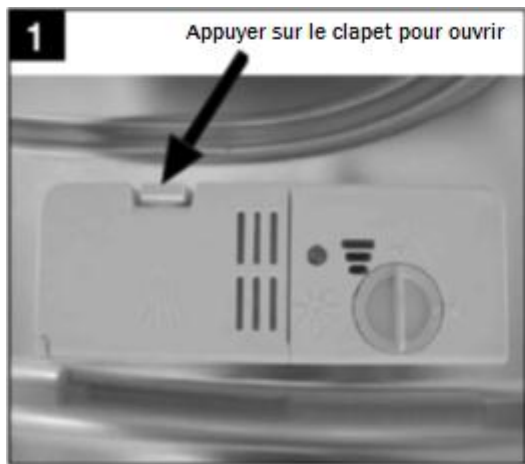

⚠ Remarque!

- Si le couvercle est fermé; appuyer sur le bouton d'ouverture. Le clapet s'ouvrira automatiquement.
- Rajouter du détergent juste avant de démarrer le cycle de lavage.
- Utiliser uniquement du détergent approprié au lave-vaisselle.

! ATTENTION!

Le détergent pour lave-vaisselle est corrosif !
Tenir hors de portée des enfants en bas âge

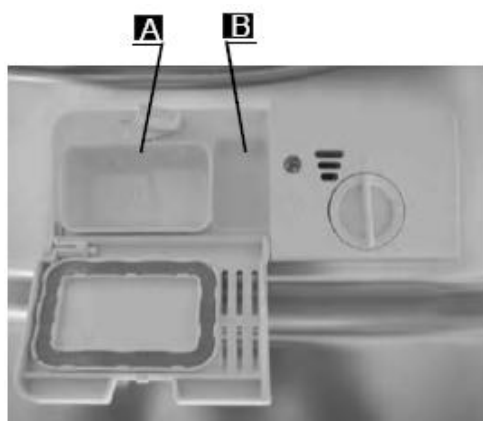

Remplissage du détergent

Remplir le réservoir avec du détergent, le marquage indique le niveau de dosage:

- A** Détergent lavage principal
- B** Détergent pour pré-lavage

Veillez lire attentivement les recommandations du fabricant concernant le dosage et la conservation du détergent (voir emballage)

Fermer la clapet et appuyer jusqu'à fermeture complète

En cas de vaisselle très sale, rajouter du détergent dans la partie pré-lavage. Ce détergent sera actif lors de la phase pré-lavage.

! Remarque!

- Vous trouverez en dernière page les informations concernant la quantité de détergent à utiliser selon le cycle choisi.
- Veuillez tenir compte qu'une variation est possible selon la dureté de l'eau et le niveau de saleté de la vaisselle
- Veuillez tenir compte des recommandations du fabricant de détergent (voir emballage)

5. Chargement des paniers du lave-vaisselle

Recommandations

- Envisager l'achat d'ustensiles pour lave-vaisselle
- Utiliser un détergent doux, non agressif pour la vaisselle. Si nécessaire informez-vous auprès du fabricant.
- Pour la vaisselle délicate, si possible sélectionnez un cycle de lavage à basse température.
- Afin de prévenir les dommages pouvant être causés, ne pas retirer les verres et couverts directement après que le cycle soit terminé..

Lavage des Verres et couverts

Ne convient pas:

- Couverts avec du bois, porcelaine de chine ou nacre de perle.
- Éléments en plastique ne résistant pas au hautes températures.
- Couverts anciens avec certaines parties collées, ne résistants pas à des hautes températures.
- Couverts ou plats assemblés
- Éléments en étain ou cuivre
- Verres Cristal
- Éléments en acier suseptibles de rouiller
- Plats en bois
- Éléments en fibres synthétiques

Limite acceptable:

- Certains types de verres peuvent devenir ternes après un certains nombres de lavages.
- Les éléments en argent et aluminium ont tendance à noircir pendant le lavage.
- Les décorations en verni peuvent s'estomper avec le temps.

Précautions avant et après le chargement des paniers du lave-vaisselle

(Afin d'optimiser l'utilisation du lave-vaisselle, veuillez suivre les instructions de chargement dans le mode d'emploi. Les caractéristiques des paniers et panier à ustensiles peuvent varier selon le modèle).

Enlever un maximum de reste de nourriture. Ramolir les reste d'aliments brûlés dans les casseroles.

Il n'est pas nécessaire de rincer la vaisselle sous l'eau courante.

Placer la vaisselle dans les paniers selon l'ordre suivant:

1. éléments tels que tasses, verres, casseroles/poiles, etc .. face tournée vers le bas.
2. éléments creux, doit être chargés en biais de tel façon que l'eau puisse y pénétrer
3. Placer les ustensils de tel façon qu'ils ne puissent pas se renverser.
4. Placer les ustensils de tel façon que les bras mitigeurs puissent bouger librement.

Remarque! Les petits éléments ne devraient pas être laver dans le lave-vaisselle afin d'éviter que ceux-ci tombent du panier.

- Charger les éléments creux tel que tasses, verres, casseroles etc... avec l'ouverture vers le bas, comme ça l'eau peut y pénétrer facilement
- Les divers éléments de la vaisselle ne doivent pas être imbriqués les uns dans les autres ou se recouvrir.
- Pour éviter de casser les verres, ceux-ci ne doivent pas se toucher.
- Charger les grands éléments difficile à nettoyer dans le panier inférieur.
- Le panier supérieur est approprié pour les éléments plus délicats tel que verres, tasses à café ou à thé
- Des couteaux en position verticale peuvent être potentiellement dangereux.
- De longs couverts éguissés tel que couteaux doivent être placés de façon horizontale dans le panier supérieur..
- Veuillez ne pas surcharger votre lave-vaisselle. Cela pourrait influencer la qualité de lavage ainsi que la consommation d'énergie.

Déchargement de la vaisselle

Afin de prévenir l'écoulement des gouttes d'eau du panier supérieur au panier inférieur, nous vous recommandons de vider en premier lieu le panier inférieur et ensuite le supérieur

Méthode de chargement d'une vaisselle conventionnelle

Chargement du panier supérieur

Le panier supérieur est destiné à contenir les éléments les plus délicats et les plus légers tel que verres, tasses à café et thé, sauciers, sous-tasses, petits récipients peu profonds (à condition qu'ils ne soient pas trop sales). Positionner la vaisselle et les récipients de tel façon à ce qu'ils ne bougent pas avec les jets d'eau

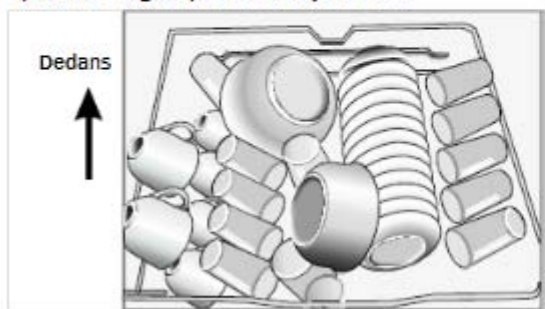

Chargement du panier inférieur

Nous vous conseillons de placer les grands éléments et les éléments les plus difficiles à nettoyer dans le panier inférieur: tel que casseroles, poiles, couvercles, plateaux, saladiers, voir dessin ci-dessous. Il est préférable de placer les couvercles et plateaux sur les côtés afin d'éviter de bloquer la rotation des bras mitigeurs

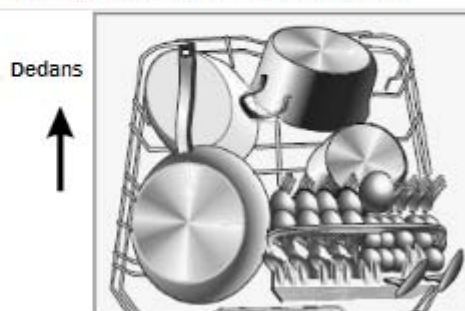

Veuillez tenir compte que:

- Les récipients, etc ... doivent toujours être placés face vers le bas
- Les récipients creux doivent être inclinés afin de permettre à l'eau de s'écouler.
- Le panier du bas possède des pointes repliables de tel façon que des pots, casseroles, poiles peuvent y être plus facilement chargés.

Réglage du panier supérieur

La hauteur du panier supérieur peut être réglée afin de créer plus d'espace pour les grands ustensiles, dans le panier du bas et du haut. La hauteur du panier supérieur peut être réglée en plaçant les roulettes à différentes hauteurs des rails. Les longs éléments, les couverts de service, couverts à salade et couteaux seront placés à l'horizontal pour ne pas perturber la rotation des bras mitigeurs.

Position base



position haute



roulettes

Replier les étagères à tasses

Pour un meilleur empilage des tasses et verres, les étagères à tasses peuvent être rabaisées comme montré sur la photo.

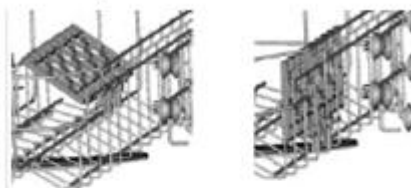

Replier les pointes du panier inférieur

Pour un meilleur empilage des casseroles et poêles, les pointes peuvent être rabaisées comme montré sur la photo.



Panier à couverts

Les couverts doivent être placés dans le panier à couvert poignées dirigées vers le haut. Si le panier possède des compartiments latéraux, les cuillères peuvent y prendre place dans les fentes prévues à cet effet, les ustensiles longs doivent être placés à l'horizontale à l'avant du panier comme indiqué sur l'image.



! ATTENTION!

- Ne laissez aucun objet dépasser du fond du panier .
- Toujours charger les objets tranchant avec la lame vers le bas.



Pour votre sécurité et un nettoyage optimal, placer les couverts dans le panier de tel sorte que:











- ils ne s'entrecroisent pas,
- les poignées des couverts doivent être dirigées vers le bas.
- les couverts ou ustensiles dangereux doivent être placés avec leur poignées vers le haut.



6. Démarrage d'un cycle de lavage

Tableau des cycles de lavage

 **Remarque!**  signifie: il est nécessaire de remplir le réservoir de liquide de rinçage.

Programme	Information sur le cycle sélectionné	Description du cycle	Détergent Pré-lavage	Durée du cycle	Energie (Kwh)	Eau (L)	Liquide de rinçage
Intensif 	Pour de la vaisselle encrassée avec salissures sèches, tel que casseroles, plats, poêles etc...	Pré-lavage (50 °C) Lavage (60 °C) Rinçage Rinçage (70 °C) Séchage	5/25g	170	1,6	18,5	
Normal 	Pour de la vaisselle normalement sale tel que casseroles, plats, poêles, etc...	Pré-lavage (45 °C) Lavage (55 °C) Rinçage Rinçage (65 °C) Séchage	5/25g	180	1,3	15	
ECO (*EN 50242)	Programme standard pour de la vaisselle normalement sale, c'est le programme le plus efficace en termes de consommation d'eau et d'énergie pour ce type de vaisselle	Pré-lavage Lavage (45 °c) Rinçage (65 °C) Séchage	5/25g	190	0,91	11	
Verre 	Pour de la vaisselle légèrement sale tel que verres, crystal et porcelaine	Pré-lavage Lavage (40 °c) Rinçage Rinçage (60 °C) Séchage	5/25g	130	0,9	14,5	
90 min 	Pour de la vaisselle légèrement sale qui ne nécessite pas un séchage optimale	Lavage (65 °c) Rinçage Rinçage (65 °C) Séchage	30g	90	1,35	12,5	
Rapide 	Pour de la vaisselle légèrement sale qui n'a pas besoin de séchage	Lavage (45 °c) Rinçage (50 °C) Rinçage (55 °C)	20g	30	0,75	11	

 **Remarque:**

*EN 50242 : Ce programme est un cycle test, les informations comparatives de ce test est en accord avec la norme EN50242 comme suit:

- Capacité: 12 couverts
- Position du panier supérieur: roulettes supérieur sur rails
- Liquide de rinçage: Position 6
- PI: 0.49w; PO: 0.45w

Cycles de l'appareil

Démarrer un cycle de lavage

1. Sortir le panier supérieur et inférieur, charger la vaisselle et rentrer à nouveau les paniers. Il est recommandé de charger le panier inférieur en premier lieu, ensuite le panier supérieur (voir rubrique: "Chargement du lave-vaisselle").
2. Remplir le détergent (voir rubrique intitulée "Sel, détergent et liquide de rinçage").
3. Insérer la fiche dans la prise. L'alimentation doit être de 220-240VAC /50 HZ. La spécificité de la prise est de 10A 250 VAC. Soyez sûr que l'arrivée d'eau est bien ouverte au maximum.
4. Ouvrir la porte, appuyer sur le bouton ON/OFF, le témoin lumineux s'illumine.
5. Appuyer sur le bouton de choix de programme, les programmes s'afficheront comme suit: **Intensif -> Normal -> Eco -> Verres -> 90 min -> Rapide**. Choisissez un programme, le témoin correspondant s'illumine. Ensuite refermer la porte, le lave-vaisselle se mettra en marche.

Modification du programme

Attention!

1. Un cycle de lavage en cours ne peut être modifié que s'il n'est en route que depuis peu. Autrement il se pourrait que le détergent ai déjà été libéré dans la cuve de lavage d'eau déjà drainé. Si c'est le cas, il faut remplir à nouveau le réservoir de détergent (Voir rubrique "Chargement du détergent").
2. Ouvrir la porte, appuyer sur le bouton choix de programme pendant plus de 3 secondes, l'appareil se mettra en mode pause, ensuite vous pouvez changer ou modifier le programme et mettre celui souhaité. (Voir " Démarrer un cycle de lavage")



Remarque!

Si vous ouvrez la porte pendant un cycle de lavage, l'appareil se mettra automatiquement en mode pause, le témoin lumineux s'éteindra et le signal sonore retentira toutes les minutes jusqu'à ce que vous refermiez à nouveau la porte. Après avoir fermé celle-ci, l'appareil se remettra en route automatiquement après 10 secondes.

Si votre modèle de lave-vaisselle ne possède pas cette fonction, la machine reprendra automatiquement le programme en cours après la coupure.

De la vaisselle oubliée?

Un plat oublié peut-être rajouté à tout moment dans le lave-vaisselle et ce avant que le détergent ai été libéré.

1. Ouvrir la porte légèrement.
2. Après l'arrêt des bras mitigeurs, vous pouvez ouvrir complètement la porte.
3. Rajouter la vaisselle oubliée.
4. Fermer la porte.
5. Le lave-vaisselle se remettra en marche automatiquement après 10 secondes.

Fin de cycle de lavage

A la fin d'un cycle de lavage, le témoin sonore du lave-vaisselle retentira pendant 8 secondes et s'arrêtera ensuite. Eteindre l'appareil en appuyant sur le bouton ON/OFF, fermer l'arrivée d'eau et ouvrir la porte du lave-vaisselle. Attendre quelques minutes que la vaisselle refroidisse avant de vider le lave-vaisselle afin d'éviter de manipuler la vaisselle lorsqu'elle est encore chaude et plus susceptible de se casser. Le séchage sera également de meilleure qualité.

▪ **Eteindre le lave-vaisselle**

La lumière du programme est allumé mais ne clignote pas, cela signifie que le programme est bien terminé.

1. Eteindre le lave-vaisselle en appuyant sur le bouton ON/OFF .
2. Fermer le robinet d'arrivée d'eau!

▪ **Ouvrez la porte du lave-vaisselle avec précautions**

La vaisselle chaude est plus sensible aux chocs. Laisser refroidir la vaisselle pendant 15 minutes avant de vider le lave-vaisselle. Ouvrir la porte de l'appareil, laisser-la entrouverte et attendre quelques minutes avant de le vider. De cette façon, la vaisselle aura le temps de refroidir et le séchage sera de meilleur qualité.

▪ **Vider le lave-vaisselle**

Il est tout à fait normal que le lave-vaisselle soit humide à l'intérieur.

Vider le panier du bas en premier lieu et ensuite celui du haut. Cela évitera aux gouttes d'eau du panier supérieur de s'écouler sur la vaisselle du panier inférieur.



ATTENTION!

Il est dangereux d'ouvrir la porte pendant un cycle de lavage en cours, parce que de l'eau chaude pourrait être projetée et vous brûler.

7. Entretien et nettoyage

Systeme de filtrage

Le filtre empêche une grande quantité de restes de nourriture ou autres de pénétrer dans la pompe du lave-vaisselle. Les restes pourraient bloquer le filtre, dans ce cas il faut nettoyer le filtre.

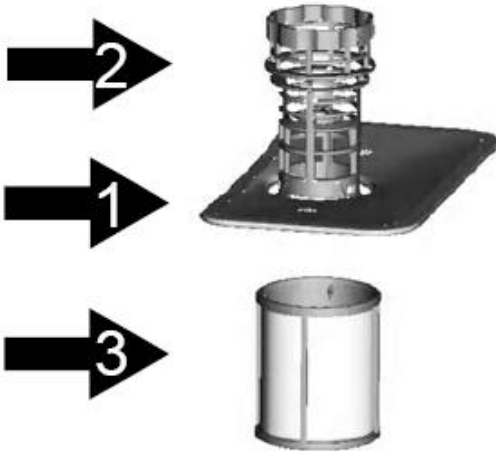

Le système de filtrage est composé d'un filtre grossier, un filtre principal et un micro-filtre.

1. Le filtre principal

Capture de la nourriture et saletés, les pulvérise par un jet special du bras mitigeur inférieur, pour ensuite les évacuer.

2. Le filtre grossier

Récupère des plus gros morceaux tel que morceaux d'os ou verre qui pourraient bloquer l'écoulement de l'eau.

Pour les enlever de ce filtre, presser délicatement le bouchon du filtre et retirer le.

3. Micro-filtre

Ce filtre retient la nourriture et particules solides dans la zone de la pompe du lave-vaisselle et empêche ceux-ci de se déposer à nouveau sur la vaisselle pendant le cycle de lavage.

Assemblage du filtre

Le filtre élimine de façon efficace les restes de nourriture de l'eau de lavage, permettant ainsi d'être recyclés pendant le cycle de lavage.

Pour une meilleure performance et de meilleurs résultats, le filtre doit être nettoyé régulièrement. C'est pour cette raison, qu'il faut enlever les gros restes de nourriture emprisonnés dans le filtre et ce après chaque lavage, en rinçant le filtre semi circulaire et le récipient sous l'eau courante.

Pour retirer l'ensemble, voir si dessous.



ATTENTION!

* Ne jamais utiliser le lave-vaisselle sans les filtres.

* Un placement non adéquat du filtre peut réduire les performances de l'appareil et endommager la vaisselle et ustensiles.

1



Etape 1: Tourner le filtre dans le sens contraire des aiguilles d'une montre

2



Etape 2: Tirer le filtre vers le haut



NOTE: En suivant cette procédure de l'étape 1 vers l'étape 2, le filtre sera enlevé.

En suivant cette procédure de l'étape 2 vers l'étape 1, le filtre sera installé.

Remarque:

- Vérifier le filtre après chaque utilisation.

- En dévissant le filtre grossier, vous pouvez enlever le système de filtrage et retirer les restes de nourriture ainsi que nettoyer les filtres sous l'eau courante.

 **ATTENTION! : Le système de filtrage doit être nettoyé 1 fois par semaine**

Nettoyage du filtre

Pour nettoyer le filtre grossier et le micro-filtre utiliser une brosse. Rassembler les différentes parties du filtre comme indiqué sur les images en page précédente et réinsérer le filtre à nouveau assemblé dans le lave-vaisselle, en le repositionnant à l'endroit prévu à cette effet et en appuyant dessus vers le bas.

 **ATTENTION! Lors du nettoyage du filtre, ne pas taper dessus, autrement le filtre pourrait se déformer et la performance du lave-vaisselle diminué.**

Entretien du lave-vaisselle

Le panneau de contrôle peut-être nettoyé avec un chiffon humide. Après l'avoir nettoyé il convient de le sécher avec un chiffon sec. Pour l'extérieur du lave-vaisselle, utiliser une crème nettoyante non-caustique. Ne jamais utiliser d'objet tranchant, éponge récurrente ou nettoyant agressif peu importe la partie à nettoyer.

Nettoyage de la porte



Pour nettoyer le bord de la porte utiliser un chiffon doux humide et chaud afin d'éviter la propagation d'eau dans le système de fermeture de celle-ci et de ses composants électrique, ne pas utiliser de spray nettoyant peu importe la nature.



ATTENTION!

- * Ne jamais utiliser de spray nettoyant pour le panneau de la porte, il pourrait endommager la fermeture de la porte ainsi que ses composants électriques.
- * Les agents caustiques et/ou certains papiers/tissus absorbants ne seront pas utiliser car ils risqueraient de griffer ou de laisser des traces sur les surfaces inoxydables.

Protection contre le gel

Veillez prendre des mesures de protection contre le gel en hiver. Après chaque cycle de lavage, veuillez suivre les étapes suivantes:

1. Couper l'électricité.
2. Couper l'arrivée d'eau et déconnecté le tuyau du robinet.
3. Evacuer l'eau stagnante des tuyaux et fermer le robinet (utiliser un récipient pour recueillir l'eau).
4. Reconnecter le tuyau d'arrivée d'eau au robinet.
5. Retirer le filtre en utilisant une éponge afin d'absorber l'eau de la pompe.



REMARQUE : Si votre lave-vaisselle ne peut fonctionner à cause du gel. Veuillez prendre contact avec le service technique

Nettoyages des bras mitigeurs

Il est nécessaire de nettoyer les bras mitigeurs régulièrement, l'eau dure et des agents chimiques peuvent bloquer les bras et boucher les orifices de sortie de l'eau .

Pour enlever le bras mitigeur supérieur, maintenir l'écrou, et faire tourner le bras dans le sens des aiguilles d'une montre.

Pour enlever le bras mitigeur du bas, tirer le bras mitigeur vers le haut.

Nettoyer les bras dans de l'eau chaude savonneuse et utiliser une brosse douce.

Après les avoir rincés abondamment avec de l'eau replacer les.

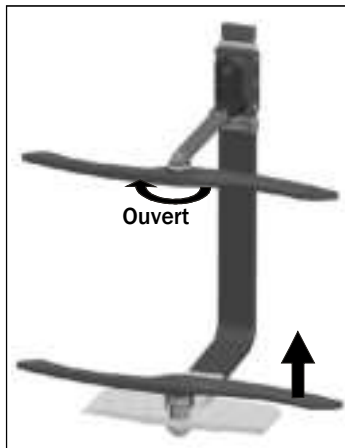

Comment garder votre lave-vaisselle en état

- **Après chaque cycle de lavage**
Après chaque cycle, couper l'alimentation d'eau et laisser la porte légèrement ouverte afin que les vapeurs d'eau et les odeurs ne restent pas à l'intérieur.
- **Enlever la prise de courant**
Avant le nettoyage ou avant l'entretien, toujours enlever la prise de courant.
- **Pas de solvants ou nettoyeurs corrosifs**
Pour le nettoyage des parties externes et parties en caoutchouc du lave-vaisselle, ne pas utiliser de solvants ou nettoyeurs corrosifs, utiliser uniquement un chiffon avec de l'eau chaude savonneuse.
Pour éliminer les traces ou tâches des surfaces internes, utiliser un chiffon humide et un peu de vinaigre, ou un produit spécifique pour lave-vaisselle.
- **Longue période d'arrêt**
Il est conseillé de faire tourner le lave-vaisselle à vide et ensuite enlever la fiche, fermer l'arrivée d'eau et laisser la porte entreouverte. Cela aidera le joint de la porte à avoir une durée de vie prolongée et d'empêcher la formation d'odeurs dans l'appareil.
- **Déplacement du lave-vaisselle**
Si l'appareil doit être déplacé, essayez de le garder en position verticale, si nécessaire il peut être positionné sur le dos.
- **Les joints**
Un facteur causant la formation d'odeurs dans le lave-vaisselle est la présence de résidus de nourriture dans les joints d'étanchéité.
Le nettoyage régulier de ceux-ci avec une éponge humide empêchera leur apparition.

8. Instruction d'installation

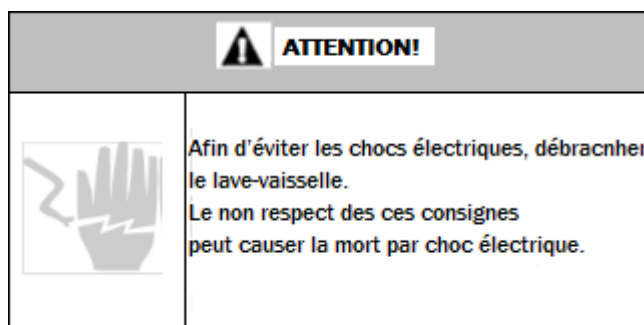
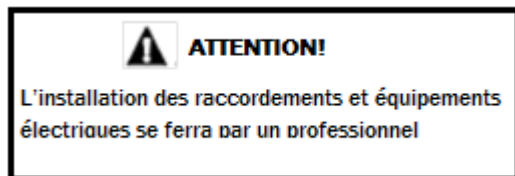

Préparation de l'installation

Le lave-vaisselle doit se trouver à proximité de la tuyauterie d'arrivée et évacuation de l'eau, ainsi que de la prise électrique. L'armoire à côté sous l'évier doit être choisie afin de faciliter le raccordement des tuyaux de vidange du lave-vaisselle.

Remarque: Vérifier les accessoires d'installation fourni avec l'appareil (crochet/vises pour le panneau décoratif).

Bien lire les instructions d'installation

Schéma de la niche d'installation et positionnement du lave-vaisselle.

La préparation de la niche doit être faite avant le placement du lave-vaisselle à l'endroit voulu.

1. Choisissez l'emplacement à côté de l'évier pour faciliter l'installation des tuyaux d'alimentation et d'évacuation de l'eau (voir schéma 1).
2. Si le lave-vaisselle est installé dans un coin, prévoir un peu d'espace supplémentaire pour l'ouverture de la porte (voir schéma 2).

Schéma 1

Dimensions de l'emplacement.

Moins de 5mm entre le haut du lave-vaisselle et le plan de travail et les autres portes d'armoires.



Schéma 2

Espace minimum nécessaire quand la porte est ouverte.

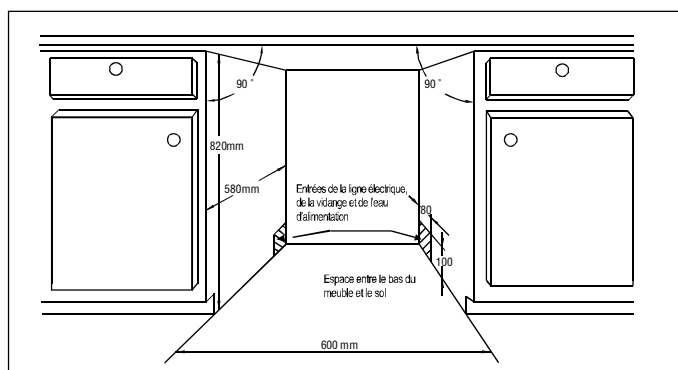
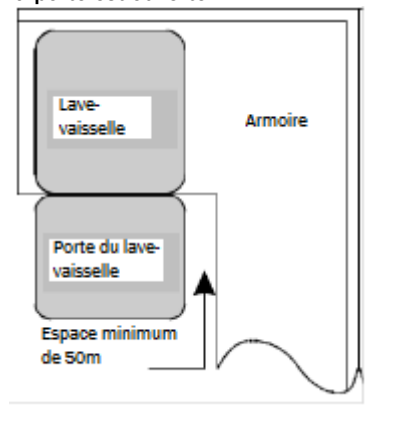

Panneaux décoratifs dimensions et installation

1 le panneau décoratif doit être installé comme indiqué sur le schéma 3

Schéma 3

Le raccordement des panneaux décoratifs doit se faire selon les dimensions illustrés sur le schéma.

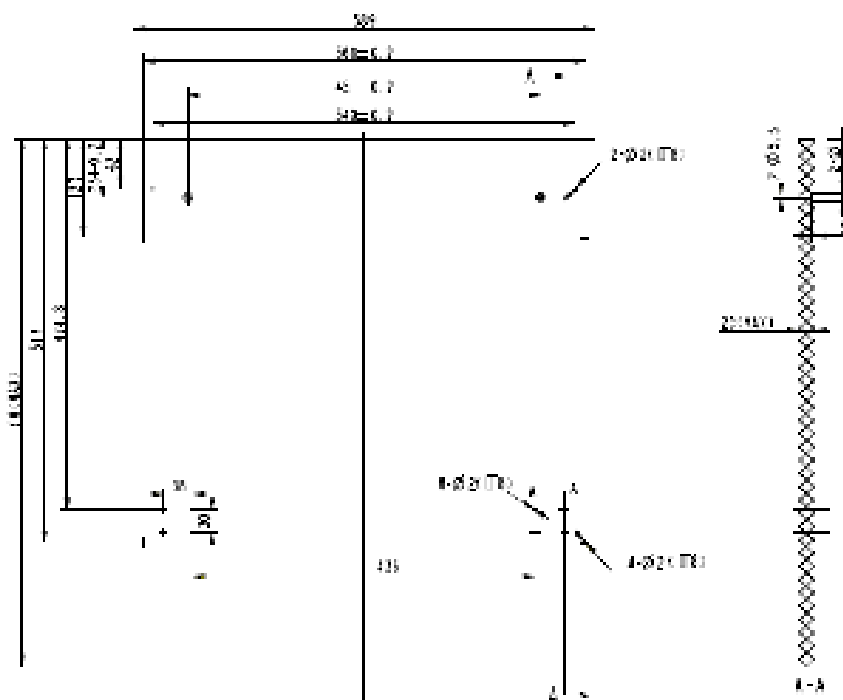

(Unité: mm)

2 Installer les crochets sur le panneau de bois et incérer les crochets dans les fentes prévues à cette effet sur la porte du côté extérieur du lave-vaisselle (voir schéma 4a)

Après le positionnement du panneau fixer celui-ci sur la porte extérieure avec les vises et écrous prévus à cet effet. (voir schéma 4b)

Schéma 4a

Installation du panneau décoratif



Schéma 4b

Installation du panneau de bois

1. Enlever les 4 petites vis
2. Placer les 4 grandes vis

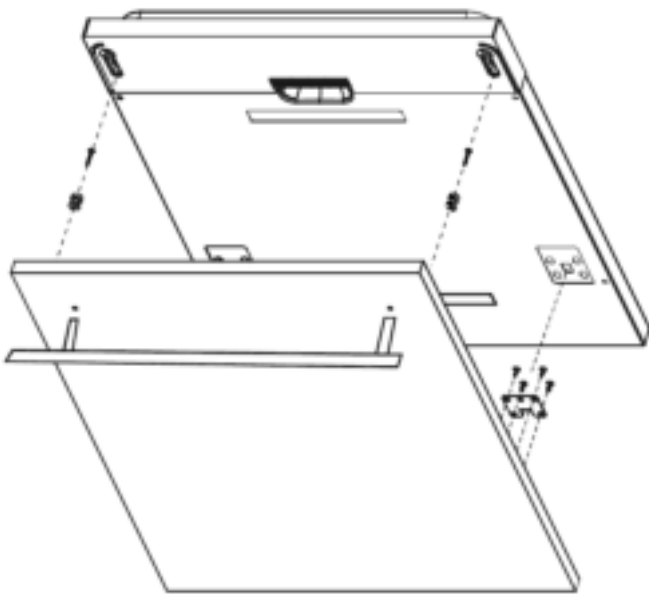
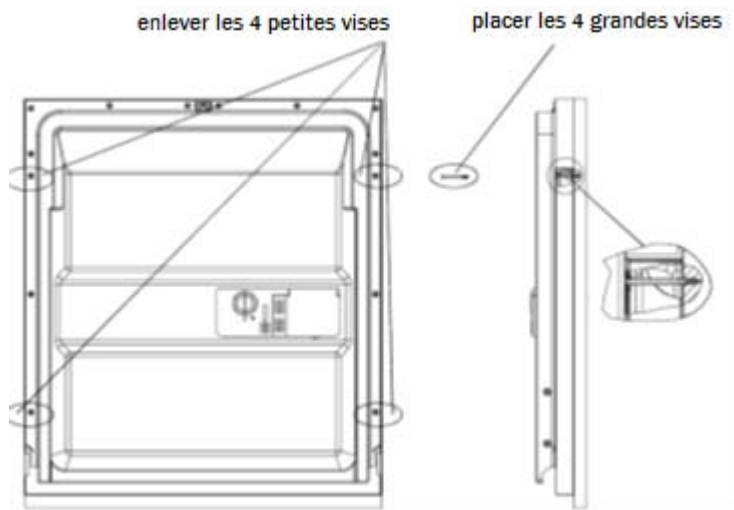

Reglage de la tension du ressort de la porte

La tension du ressort de porte est fixée à l'usine par le fabricant, celle-ci est appropriée pour l'ouverture de la porte extérieure. Après l'installation du panneau en bois décoratif, la tension devra être ajustée. Toutner la vis de réglage pour tendre ou détendre le ressort (voir schéma 5). La tension du ressort de la porte est correcte lorsque à l'ouverture, celle-ci rest à l'horizontale et doit se relever avec une légère poussée du doigt.

Schéma 5
Ajustement de la tension du ressort de la porte.

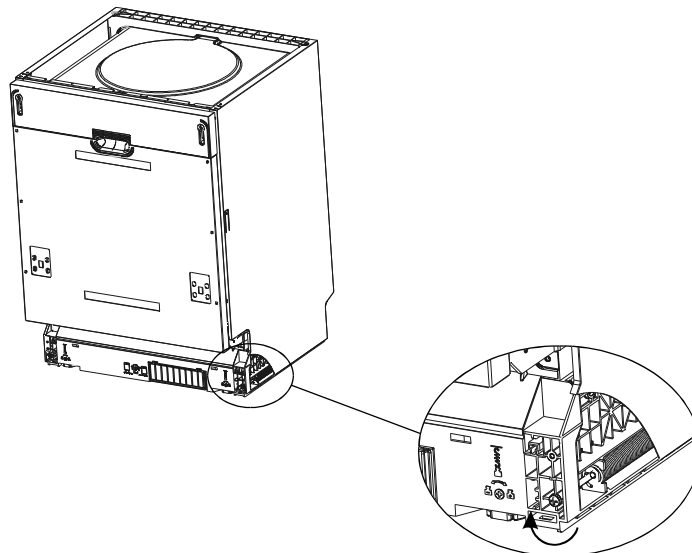

Raccordement du tuyau de vidange

Insérer le tuyau de vidange dans une conduite de vidange d'un diamètre minimal de 40 mm ou laisser couler dans l'évier en prenant soin d'éviter de plier. Le haut du tuyau doit être à une hauteur moins de 1000 mm.

 Installez le tuyau de vidange soit comme A, soit comme B.

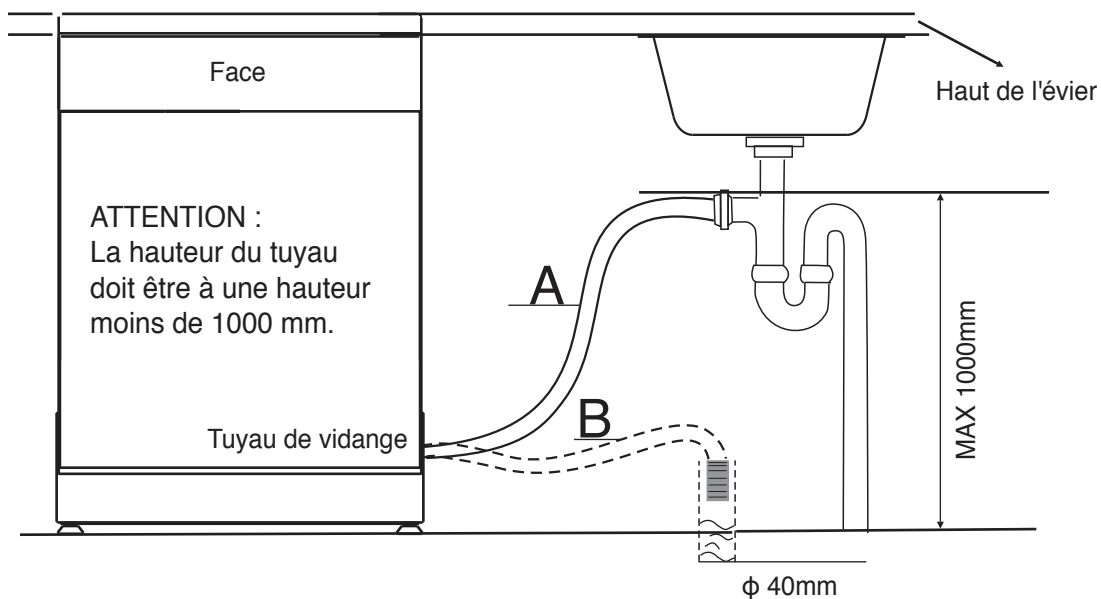

Etapes d'installation du lave-vaisselle

1. Installer la porte de meuble sur la porte du lave-vaisselle côté extérieur, en utilisant les supports fournis. Consulter le gabarit pour positionner les supports .
2. Pour régler les ressorts gauche et droit de la porte, utiliser une clé Allen tourner dans le sens des aiguilles d'une montre pour serrer le ressort de gauche et de droite de la porte. Ne pas le faire peut endommager votre lave-vaisselle (voir schéma 7-2)
3. Raccorder le tuyau d'entrée d'eau au robinet d'eau froide.
4. Raccorder le tuyau d'évacuation (voir schéma 6)
5. Brancher la prise électrique.
6. Apposer la bande de condensation sous la surface du plan de travail (voir schéma 7-3)
7. Placer le lave-vaisselle comme prévu (voir schéma 7-4)
8. Mettre le lave-vaisselle à niveau, le pied à l'arrière peut-être réglé via la vis à six pans creux situé au milieu de la base à l'avant du lave-vaisselle (voir schéma 7-5a). Pour régler les pieds avant, tourner ceux-ci avec un tournevis plat jusqu'à ce que le lave-vaisselle est à niveau (voir schéma 7-5b).
9. Fixer le lave-vaisselle selon 2 méthodes:
 - A. Plan de travail normale : mettre les crochets à droite (à gauche) dans les fentes situées à droite (à gauche) du lave-vaisselle et fixer les au plan de travail avec deux vis à bois (voir schéma 7-6).
 - B. Plan de travail en marbre ou granite : plier les crochets dans un angle droit, mettez les dans les fentes situées à droite (à gauche) du lave-vaisselle et fixer les avec deux vis à bois dans les paroi à droite et à gauche du lave-vaisselle (voir schéma 7-7).

Schéma 7

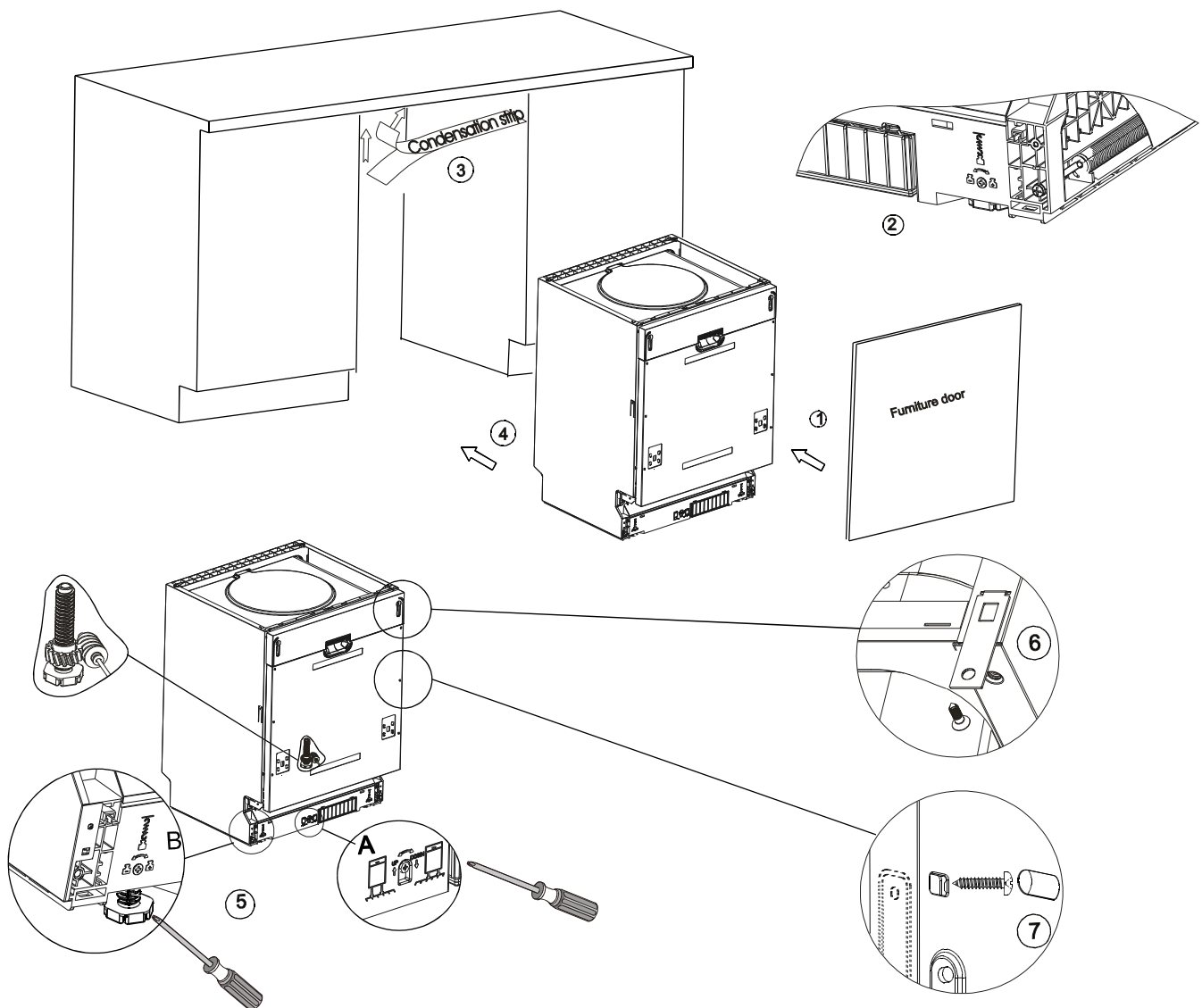

Le lave-vaisselle doit être mis à niveau pour un fonctionnement et une performance de lavage adéquate.

1. Placer un niveau d'eau sur la porte et sur la glissière du panier à l'intérieur de la machine comme indiqué sur le schéma 8 afin de vérifier que le lave-vaisselle est bien à niveau.
2. Niveller le lave-vaisselle en ajustant les trois pieds de nivellement.
3. Lors de la mise à niveau, faire attention de ne pas faire basculer le lave-vaisselle.

Schéma 8

Illustration de l'ajustement des pieds

Remarque:

La hauteur maximal des pieds est de 50 mm

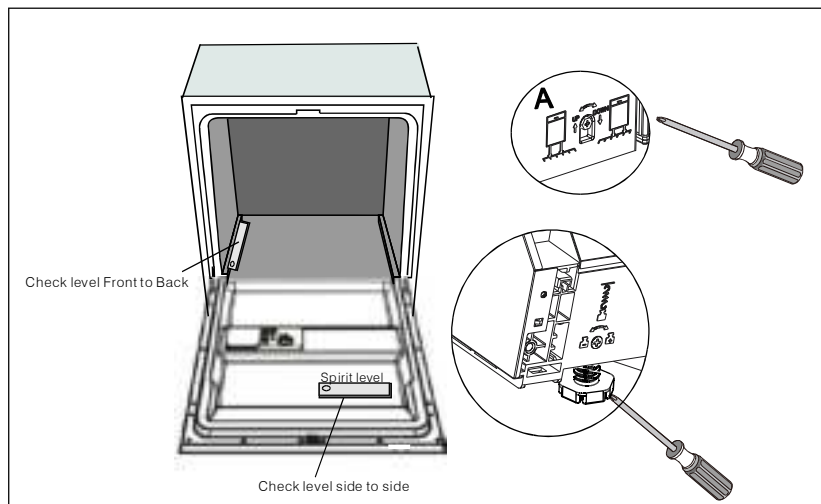

Connection électrique

⚠ ATTENTION!

Pour votre sécurité personnelle

- Ne pas utiliser une rallonge ou un adaptateur.
- En aucune circonstance couper ou enlever la prise de terre.
- Ne pas couper le câble d'alimentation.

Équipement électrique

Veuillez vérifier la plaquette signalitique afin de connaître le voltage et de raccorder le lave-vaisselle à l'alimentation approprié.

Utiliser un fusible de 10amp ou un disjoncteur automatique.

⚠ Attention! Assurez-vous que l'installation électrique soit conforme avant utilisation.

Connection électrique

Assurez-vous que le voltage et la fréquence correspondent à celle mentionnée sur la plaquette signalétique. Branchez la fiche uniquement dans une prise muni d'une bonne terre. Si la prise ne correspond pas à la fiche, remplacez la prise, plutôt que d'utilisez des adaptateurs qui eux peuvent surchauffer ou brûler.

Branchements d'eau

Branchements d'eau froide

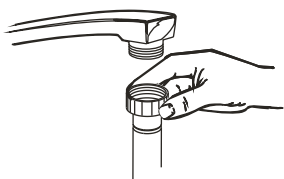

Raccordez le tuyau d'arrivée d'eau froide à un raccord fileté 3/4 et assurez-vous qu'il soit bien serré.

Si vos tuyaux d'eau sont neufs ou n'ont pas été utilisés pendant une durée importante, laissez d'abord couler l'eau pour vous assurer qu'elle soit claire. Cette précaution est nécessaire pour éviter le risque que l'arrivée d'eau soit bloquée et endommage l'appareil.

⚠ ATTENTION !

Refermez la prise d'eau après utilisation.

Comment drainer l'excès d'eau des tuyaux

Si l'évier est installé à 1000mm du sol, l'excès d'eau dans les tuyaux ne peut être drainer directement dans l'évier. Il sera nécessaire de drainer l'excès d'eau des tuyaux dans un bol ou récipient approprié qui se placera à l'extérieur et plus bas que l'évier.

Sortie d'eau

Connecter le tuyau d'évacuation d'eau. Le tuyau de vidange doit être installé correctement pour éviter les fuites d'eau. S'assurer que le tuyau d'arrivée d'eau ne soit ni plié, ni écrasé.

Rallonge de tuyau

Si vous avez besoin d'une rallonge du tuyau de vidange, assurez-vous d'utiliser un tuyau de vidange identique. Il ne doit pas être plus long que 4 mètres, sinon l'effet de nettoyage du lave-vaisselle peut être diminué.

Connection au syphon

Mettre le tuyau de vidange dans un tuyau d'évacuation d'un diamètre minimum de 40 mm, ou le mettre dans l'évier, en veillant à éviter qu'il soit plié ou écrasé. La partie supérieure du tuyau doit être inférieure à 1000 mm.

Mise en route du lave-vaisselle

Veillez vérifier les points suivant avant la mise en marche.

1. Le lave-vaisselle est à niveau et placé correctement.
2. Le robinet d'arrivée d'eau est ouvert.
3. Il n'y a pas de fuites au niveau des raccordements.
4. Tout les fils sont bien connectés.
5. l'appareil est mis sous tension.
6. L'arrivée et évacuation d'eau sont bien connectés.
7. Le lave-vaisselle a bien été vidé de tout ce qui se trouvait à l'intérieur (mode d'emploi, plastique, etc)

 **Attention!** Après l'installation, garder bien se manuel, le contenu de celui-ci pourrait vous être utile ultérieurement ou pour tout autre utilisateur ultérieur.

9. Conseil de dépannage

Avant d'appeler le service technique

Examiner les tableaux des pages suivantes, ils peuvent vous éviter de faire appel au service technique.

	Problèmes	Causes possibles	Que faire?
 Problèmes techniques	Le lave-vaisselle ne démarre pas	Fusible ou le disjoncteur ont sauté	Replacer le fusible ou réinclancher le disjoncteur. Déconnecter tout autre appareil relié au même circuit électrique.
		Pas d'alimentation électrique	Vérifier que le lave-vaisselle est bien sous tension et la porte est bien fermée. Vérifier que l'appareil est bien connecté à la prise.
		Pression de l'eau trop basse	Vérifier que l'alimentation d'eau est bien connectée et l'arrivée d'eau ouverte.
		Porte du lave-vaisselle pas correctement fermée	Vérifier que la porte est bien fermée.
	L'eau n'est pas évacuée du lave-vaisselle	Tuyau de vidange plié	Vérifier le tuyau.
		Filtre bouché Tuyau d'évacuation d'eau de la cuisine bouché	Vérifier le filtre (voir rubrique "nettoyage du filtre") Vérifier le tuyau d'évacuation d'eau de la cuisine. Si le problème vient de là, faites appel à un plombier plutôt qu'un technicien pour le lave-vaisselle.
Problèmes d'ordre générale	Mousse dans le lave-vaisselle	Détergent non-approprié	N'utiliser que des détergent pour lave-vaisselle pour éviter la formation de mousse. Si cela arrive, ouvrir le lave-vaisselle et laisser évaporer. Ajouter 3l d'eau froide dans la cuve. Fermer la porte et sélectionner un programme. Le lave-vaisselle évacuera d'abord l'eau se trouvant dans la cuve. Ouvrir la porte dès que l'évacuation est terminée. Ouvrir la porte et contrôler que la mousse soit bien partie. Recommencer si nécessaire.
		Liquide de rinçage renversé	Essuyer le produit renversé immédiatement.
	Cuve du lave-vaisselle colorée	Détergent avec colorant utilisé	Vérifier que le détergent utilisé ne contient pas de colorant.
	Dépôt blanchâtre sur les surfaces internes	Eau fortement minéralisée	Pour nettoyer l'intérieur de la cuve, utilisez une éponge humide avec du détergent pour lave-vaisselle et portez des gants de protection en latex. Ne jamais utiliser d'autre détergent qui risquerait de former de la mousse.
	Tâches de rouille sur les couverts	Les éléments touchés ne sont pas résistants à la corrosion	
		Le programme n'a pas été démarré directement après le remplissage de sel, d'où des traces de sel obtenues pendant le lavage	Après le remplissage de sel faire tourner un cycle de lavage rapide, ne pas sélectionner la fonction Turbo (si présente) ne pas mettre de la vaisselle, le lave-vaisselle doit être vide.
Le couvercle de l'adoucisseur d'eau n'est pas bien fermé		Vérifier le système de fermeture et bien visser le couvercle.	
Bruits	Bruit de coups dans la cuve du lave-vaisselle	Un des bras mitigeurs cogne sur un des éléments à l'intérieur d'un des paniers	Interrompre le programme et replacer la vaisselle qui bloque le bras mitigeurs.
	Bruits de vaisselle dans la cuve du lave-vaisselle	Vaisselle détachées/ tombées dans la cuve du lave-vaisselle	Interrompre le programme et replacer la vaisselle.
	Bruits sourds dans les tuyaux d'eau	Cela peut être provoqué par l'installation sanitaire ou le diamètre de la tuyauterie	Cela n'a pas d'insidance sur le fonctionnement du lave-vaisselle en cas de doute, contacter un plombier qualifié.

	Problèmes	Causes possibles	Que faire?
 Résultats de lavage insatisfaisant	La vaisselle n'est pas propre	La vaisselle n'a pas été chargée correctement	Voir rubrique "chargement de la vaisselle dans les paniers"
		Le programme n'était pas assez puissant	Sélectionner un programme plus puissant Voir rubrique "tableau de cycle de lavage"
		Pas assez de détergent distribué	Utiliser plus de détergent, ou changer de détergent
		De la vaisselle bloque les bras mitigeurs	Replacer la vaisselle de tel façon que les bras mitigeurs puissent tourner librement
		L'ensemble des filtres dans la cuve de lavage n'est pas propre ou correctement installé. Cela peut boucher les jets des bras mitigeurs	Nettoyer et/ou adapter l'ensemble des filtres correctement. Voir rubrique "nettoyer les bras mitigeurs"
	Voile sur la verrerie	Combinaison d'eau trop douce et trop de détergent	Utiliser moins de détergent si vous avez de l'eau trop douce et sélectionner le cycle de lavage le plus court pour laver votre verrerie et obtenir un bon résultat.
	Traces grise ou noires sur la vaisselle	Des ustensils en aluminium ont frotté contre la vaisselle	Utiliser un nettoyant (éponge) doux pour éliminer les traces
Le détergent reste dans son réservoir	De la vaisselle bloque le réservoir	Replacer la vaisselle dans les paniers	
Résultats de séchage insatisfaisant	La vaisselle ne sèche pas	Chargement inadapté	Charger la vaisselle comme conseillé
		Pas assez de liquide de rinçage	Augmenter la quantité de liquide/ re-remplir le réservoir avec du liquide de rinçage
	Déchargement de la vaisselle prématurément	Ne pas vider votre lave-vaisselle immédiatement après la fin du lavage. Ouvrir la porte délicatement afin que la vapeur d'eau puisse s'en échapper. Vider votre lave-vaisselle lorsque la vaisselle est à peine chaude au touché. Vider le panier inférieur en premier lieu. Cela évitera aux gouttes d'eau du panier supérieur de tomber sur la vaisselle du panier inférieur.	
	Mauvais programme a été sélectionné	Pour les programmes court, la température est plus basse. Cela diminue également la performance de lavage. Choisissez un programme de lavage plus long.	
	Utilisation de couverts d'une moindre qualité	Le séchage est plus difficile. Les couverts et la vaisselle de ce type ne sont pas adaptés pour le lavage au lave-vaisselle.	

Codes Erreur

Lorsque certains dysfonctionnements surviennent, l'appareil affiche les codes erreur suivants:

Codes	Signification	Causes possibles
Clignotement rapide de l'indicateur „programme rapide"	Temps de remplissage d'eau trop long	Le robinet d'arrivée d'eau n'est pas ouvert, ou la quantité d'eau est limitée, ou la pression d'eau est trop faible.
Clignotement rapide de l'indicateur „programme verre"	Débordement	Un élément du lave-vaisselle qui fuit.



Attention! * si un débordement survient, couper l'arrivée d'eau avant d'appeler le service technique.
* S'il y a de l'eau dans la cuve du bas à cause d'un trop-plein ou de petite fuite internes, l'eau devrait être retirée avant de redémarrer le lave-vaisselle.

Informations techniques

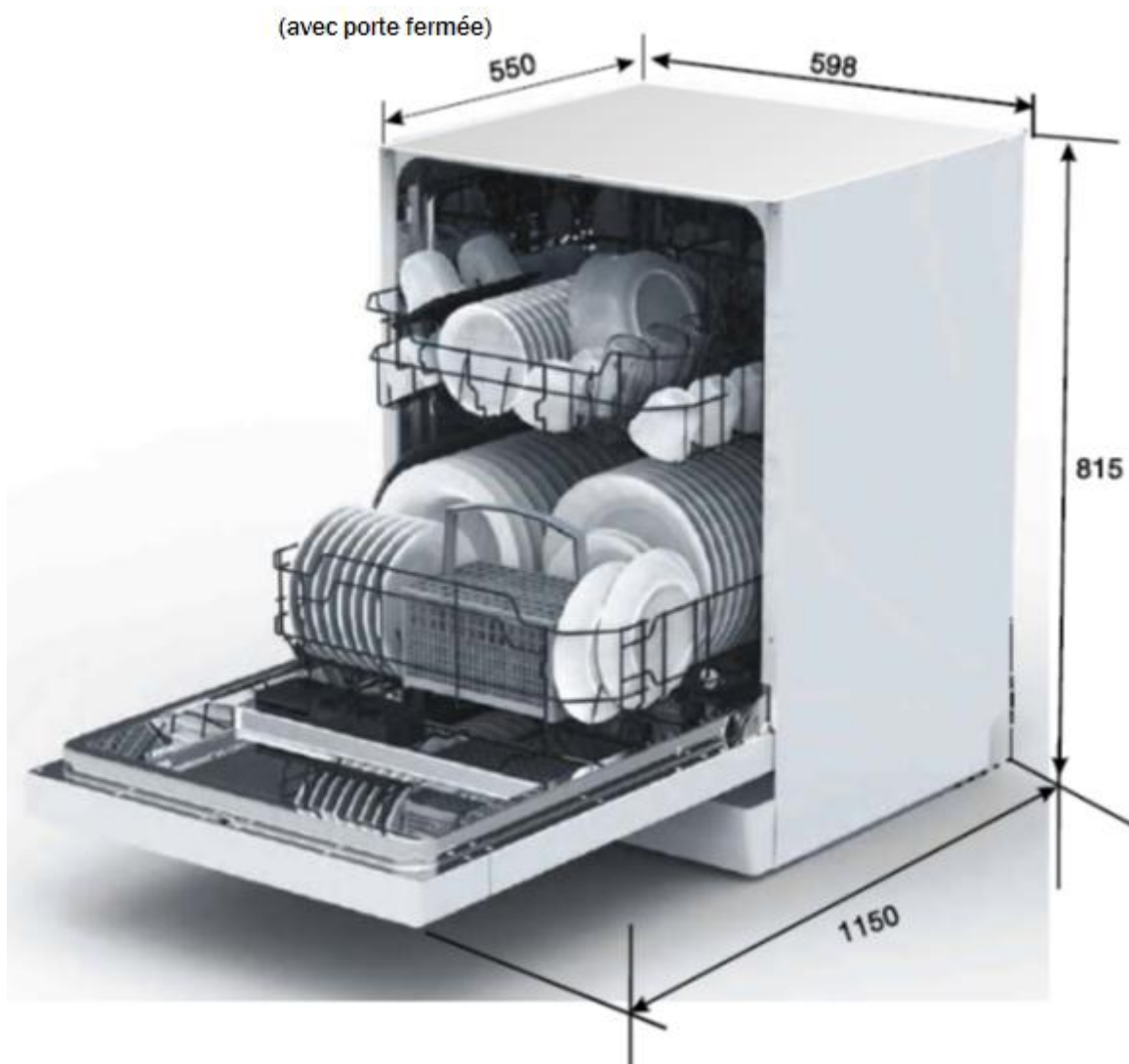

Hauteur:	815 mm
Largueur:	598 mm
Profondeur:	550 mm (avec la porte fermée)
Pression de l'eau:	0,4-10 Bar
Tension électrique:	Voir plaquette signalitique
Capacité:	12 couverts

Chargement des paniers selon les normes En50242:

1. Panier supérieur

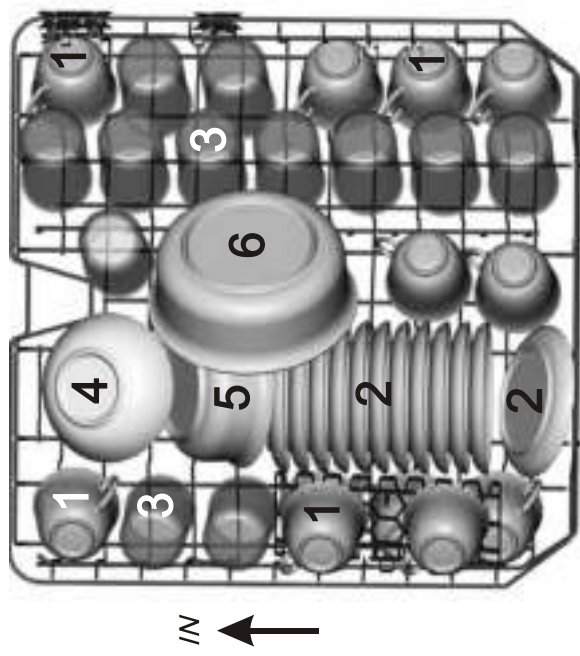

2. Panier inférieur

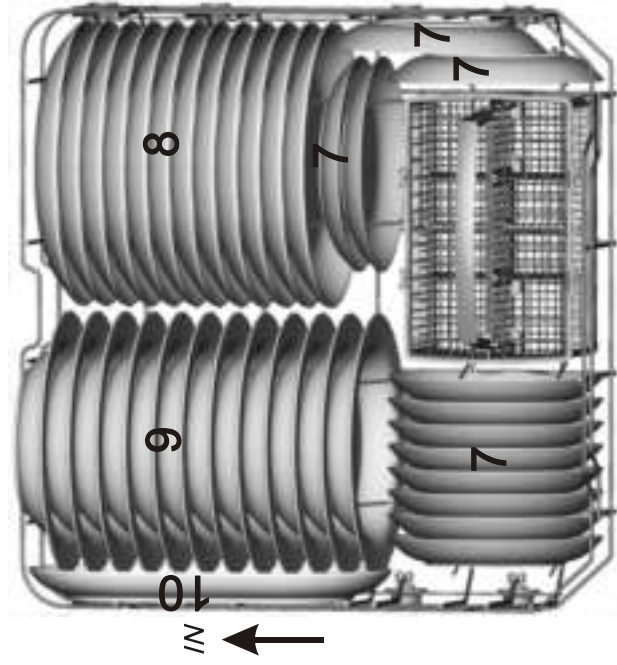

3. Panier à couverts

1	2	1	5	5	5	5	5	1	2	1
2	2	2		3			3	3		2
1	2	1	5	5	5	5		1	3	1
1	2	1	4	4	4	4	4	3	3	3
2	2	2		8			7	3	3	3
1	2	1	4	4	4	4	4	6		6

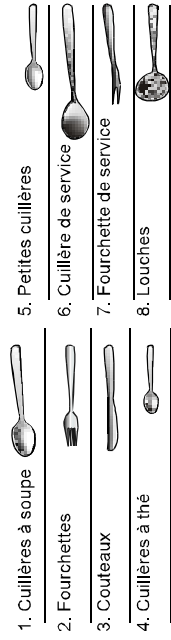

Informations de testes comparatives selon les normes EN 50242:
 Capacité: 12 couverts
 Position du panier supérieur: position basse
 Programme: ECO
 Position liquide de rinçage: 6
 Position adoucisseur d'eau: H3

Données techniques

Données technique pour lave-vaisselle ménager selon la directive UE 1059/2010 :

Fabriquant	AMICA
Type / Description	ADF 1212S
Nombre de couverts	12 couverts
Classe énergétique (1)	A++
Consommation d'énergie annuelle (2)	258 kWh
Consommation d'énergie lors d'un cycle standard	0,91 kWh
Consommation énergétique en mode arrêt (OFF)	0,45 W
Consommation énergétique en mode allumé (ON)	0,49 W
Consommation annuelle d'eau (3)	3080 litres
Classification d'efficacité du mode séchage (4)	A
Cycle de lavage standard (5)	ECO 45 °C
Durée d'un cycle de lavage standard	190 min
Niveau acoustique	47 dB(A) re 1 pW
Montage	encastrable
Pourrait être encastrée	oui
Hauteur	81,5 cm
largueur	59,8 cm
Profondeur (avec tuyeaux d'évacuation, raccordement)	55 cm
Consommation d'énergie	1760 - 2100 W
Voltage / fréquence	220-240 V ~ / 50 Hz
Pression de l'eau	0,4-10 bar = 0,04-1 Mpa

Remarque:

- (1) De A+++ (efficacité maximal) à D (efficacité minimale).
- (2) Consommation d'énergie de "258" kwh par an, est basée sur 280 cycles de lavage en programme standard en remplissant avec de l'eau froide et la consommation d'un cycle économique. La consommation d'énergie réelle dépendra de la façon dont l'appareil est utilisé.
- (3) Consommation d'eau annuelle 3080 litres, basée sur 280 cycles de lavage standard. La réelle consommation d'eau dépendra de la façon dont l'appareil est utilisé.
- (4) De A (efficacité maximal) à G (efficacité minimale)
- (5) Ce programme est adapté au nettoyage de vaisselle normalement sale et est le programme le plus efficace en terme de rapport consommation d'eau et énergie combinée pour cette sorte de vaisselle.

La version actuelle de l'appareil à la livraison, correspond aux directives et normes européennes:

- LVD 2014/35/EU
- EMC 2014/30/EU
- ErP 2009/125/EC

Les valeurs ci-dessus ont été mesurées conformément à la norme et sous des conditions de fonctionnement spécifié.

Les résultats peuvent varier considérablement en fonction de la quantité et le niveau de saleté des plats, dureté de l'eau, quantité de détergent, etc.

Le manuel est basé sur les normes et règles de l'Union européenne.

Country	Subsidiary	Address	City	Phone
Austria	Küppersbusch Austria	Eitnergasse, 13	1231 Wien	+43 18 668 022
Belgium	Küppersbusch Belgium S.P.R.L.	Doomveld Industrie, Asse 3, No. 11 - Boite 7	1731 Zellik	+32 24 668 740
Bulgaria	Teka Bulgaria EOOD	Blvd. "Tsarigradsko Shosse" 135	1784 Sofia	+359 29 768 330
Chile	Teka Chile S.A.	Avd El Retiro Parque Los Maitenes, 1237. Parque Enea	Pudahuel, Santiago de Chile	+ 56 24 386 000
China	Teka International Trading (Shanghai) Co. Ltd.	6/F. Datong Business Center, No. 369 Fuxing Middle Rd.	200025 Shanghai	+86 2 153 076 901
Czech Republic	Teka CZ S.R.O.	V Holesovickách, 593	182 00 Praha 8 - Liben	+420 284 691 940
Denmark	Juvél A/S	Københavnsvej 222	DK-4600 Køge	+45 36 340 288
Ecuador	Teka Ecuador S.A.	Parque Ind. California 2, Via a Daule Km 12	Guayaquil	+593 42 100 311
Germany	Teka Küchentechnik GmbH	Sechsheldener Str. 122	35708 Haiger	+49 27 713 950
Great Britain	Teka Products Ltd.	177 Milton Park	OX14 4SE Milton, Abingdon	+44 1 235 861 916
Greece	Teka Hellas A.E.	Thesi Roupaki - Aspropyrgos	193 00 Athens	+30 2 109 760 283
Hungary	Teka Hungary Kft.	Bajcsy Zsilinszky u. 53	1065 Budapest	+36 13 542 110
Indonesia	PT Teka Buana	Jalan Menteng Raya, Kantor Taman A9 Unit A3	12950 Jakarta	+62 215 762 272
Malaysia	Teka Küchentechnik (Malaysia) Sdn Bhd	10 Jalan Kartunis U1/47, Temasya Park, Off Glenmarie	40150 Shah Alam, Selangor Darul Ehsan	+60 376 201 600
Mexico	Teka Mexicana S.A. de C.V.	Ferrocarril 200, Esquina Norte 29, Col. Moctezuma	15500 Mexico D.F.	+52 5 551 330 493
Morocco	Teka Maroc S.A.	73, Bd. Slimane, Dépôt 33, Route de Ain Sebaa	Casablanca	+212 22 674 462
Netherlands	Teka B.V.	Wijkermeerstraat, 34	2131 HA Hoofddorp	+ 31 235 656 480
Norway	Intra, A.S	Storsand	7563 Malvik	+47 73 980 100
Poland	Teka Polska Sp. ZO.O.	ul. 3-go Maja 8 / A2	05-800 Pruszków	+48 227 383 270
Portugal	Teka Portugal S.A.	Estrada da Mota - Apdo 533	3834-909 Ilhavo, Aveiro	+35 1 234 329 500
Romania	S.C. Teka Küchentechnik Romania S.R.L.	Sevastopol str., no 24, 5th floor, of. 15	010992 Bucharest Sector 1	+40 212 334 450
Россия	ООО "Теха Рус"	ул.Неверовского, д.9, оф.30-31	121170, Россия, Москва	+7 495 64 500 64
Singapore	Teka Singapore PTE Ltd	Clemenceau Avenue, 83, 01-33/34 UE Square	239920 Singapore	+65 67 342 415
Spain	Teka Industrial, S.A.	C/ Cajo,17	39011 Santander	+34 942 355 050
Sweden	Intra Mölntorp AB	Säbyvägen, 8	734 93 Kolbäck	+46 22 040 300
Thailand	Teka (Thailand) Co. Ltd.	364/8 Sri-Ayuttaya Road, Phayathai, Ratchatavee	10400 Bangkok	+66 -26 424 888
Turkey	Teka Teknik Mutfak Aletleri Sanayi Ve	Büyükdere Cad. 24/13	80290 Mecidiyeköy, Istanbul	+90 2 122 883 134
Ukraine	Teka Ukraine LLC	86-e, Bozhenko Str .2nd floor,4th entrance	03150 Kyiv	+380 444 960 680
United Arab Emirates	Teka Middle East Fze	Building LOB 16, Office 417	P.O. Box 18251 Dubai	+971 48 872 912
United Arab Emirates	Teka Küchentechnik U.A.E LLC	Bin Khedia Centre	P.O. Box 35142 Dubai	+971 42 833 047
Venezuela	Teka Andina S.A.	Ctra. Petare-Santa Lucia, km 3 (El Limoncito)	1070 Caracas	+58 2 122 912 821
Vietnam	TEKA Vietnam Co., Ltd.	803 Dai Minh Convention Tower, 8th Floor	77 Hoang Van Thai, District 7, Ho Chi Minh	+84 854 160 646