

CHiQ

Operation Manual

Model:

FBM117

CBM117

CPB117

FBM157

CBM157

CPB157

EN
FR
DE
ES
CZ
NL
SK
HU
IT
PT
RO

Dear users, this manual contains the product's basic knowledge, how to use it, fault diagnosis and basic troubleshooting methods. In order to better understand and use this product, please take good care of this manual and read it carefully.

Contents

I. SAFETY	3
II. Product features	5
III. Preparations for use	6
IV. Functions	7
V. Instructions for food storage	7
VI. Tips for special needs	8
VII. Maintenance and cleaning	9
VIII. Simple fault analysis and elimination	10
IX. Certifications	10
X. Safe recovery instructions	10

I. SAFETY



WARNING!

It is hazardous for anyone other than authorized service personnel to carry out servicing or repairs which involves the removal of covers. To avoid the risk of an electric shock do not attempt to repair this appliance yourself.



WARNING!

Risk of fire / flammable materials.

Safety tips

Do not use electrical appliances such as a hair dryer or heater to defrost your Freezer.

Containers with flammable gases or liquids can leak at low temperatures.

Do not store any containers with flammable materials, such as spray cans, fire extinguisher refill cartridges etc. in the Freezer.

Do not place carbonated or fizzy drinks in the Freezer compartment. Ice lollies can cause "Frost/Freeze burns" if consumed straight from the Freezer.

Do not remove items from the Freezer compartment if your hands are damp/wet, as this could cause skin abrasions or "Frost/Freezer burns". Bottles and cans must not be placed in the Freezer compartment as they can burst when the contents freeze.

Manufacturer's recommended storage times should be adhered to. Refer to relevant instructions.

Do not allow children to tamper with the controls or play with the Freezer. The Freezer is heavy. Care should be taken when moving it. It is dangerous to alter the specification or attempt to modify this product in any way.

Do not store inflammable gases or liquids inside your Freezer.

If the power cable is damaged, it must be replaced by the manufacturer, its service agent or similarly qualified persons in order to avoid a hazard.

This appliance can be used by children aged from 8 years and above and persons with reduced physical, sensory or mental capabilities or lack of experience and knowledge if they have been given supervision or instruction concerning use of the appliance in a safe way and understand the hazards involved. Children shall not play with the appliance. Cleaning and user maintenance shall not be made by children without supervision.

This appliance is intended to be used in household and similar applications such as

- staff kitchen areas in shops, offices and other working environments;
- farm houses and by clients in hotels, motels and other residential type environments;
- bed and breakfast type environments;
- catering and similar non-retail applications.

Keep ventilation openings in the appliance enclosure or in the built-in structure clear of obstruction.

Do not use mechanical devices or other means to accelerate the defrosting process, other than those recommended by the manufacturer.

Do not damage the refrigerant circuit.

Do not store explosive substances such as aerosol cans with a flammable propellant in this appliance.

– WARNING: Do not use electrical appliances inside the food storage compartments of the appliance, unless they are of the type recommended by the manufacturer.

– WARNING: Refrigerating appliances – in particular a refrigerator-freezer Type I – might not operate consistently (there is possibility of defrosting of contents or temperature becoming too warm in the frozen food compartment) when sited for an extended period of time below the cold limit of the temperature range for which the refrigerating appliance is designed;

– WARNING: It is necessary that, for doors or lids fitted with locks and keys, the keys be kept out of the reach of children and not in the vicinity of the refrigerating appliance, in order to prevent children from being locked inside.

– WARNING: The refrigerant used in your appliance and insulation materials needs special disposal procedures.

– WARNING: When positioning the appliance, ensure the supply cord is not trapped or damaged.

– WARNING: Do not locate multiple portable socket-outlets or portable power supplies at the rear of the appliance

Children aged from 3 to 8 years are allowed to load and unload refrigerating appliances.

To avoid contamination of food, please respect the following instructions:

– Opening the door for long periods can cause a significant increase of the temperature in the compartments of the appliance.

– Clean regularly surfaces that can come in contact with food and accessible drainage systems.

– Clean water tanks if they have not been used for 48 h; flush the water system connected to a water supply if water has not been drawn for 5 days.

– Store raw meat and fish in suitable containers in the refrigerator, so that it is not in contact with or drip onto other food.

– Two-star frozen-food compartments are suitable for storing pre-frozen food, storing or making ice-cream and making ice cubes.

– One-, two- and three-star compartments are not suitable for the freezing of fresh food.

– If the refrigerating appliance is left empty for long periods, switch off, defrost, clean, dry, and leave the door open to prevent mould developing within the appliance.

Electrical Connection

~ **WARNING** ~

This appliance should be properly grounded for your safety. The power cord of this appliance is equipped with a three-prong plug which mates with the standard three prong wall outlets to minimize the possibility of electrical shock.

Do not, under any circumstances, cut or remove the third ground prong from the power cord supplied.

This refrigerator appliance requires a standard 220-240VAC 50Hz electrical outlet with three-prong ground.

This refrigerator appliance is not designed to be used with an inverter.

The cord should be secured behind the appliance and not left exposed or dangling to prevent accidental injury.

Never unplug the refrigerator by pulling the power cord. Always grip the plug firmly and pull straight out from the receptacle.

Do not use an extension cord with this appliance. If the power cord is too short, have a qualified electrician or service technician install an outlet near the appliance. Use of an extension cord can negatively affect the performance of the unit. Improper use of the grounded plug can result in the risk of electrical shock. If the power cord is damaged, have it replaced by an authorized service center.

Climate Range

The information about the climate range of the appliance is provided on the rating plate. It indicates at which ambient temperature (that is, room temperature, in which the appliance is working) the operation of the appliance is optimal (proper).

Climate range	Permissible ambient temperature
SN	from +10°C to +32°C
N	from +16°C to +32°C
ST	from +16°C to +38°C
T	from +16°C to +43°C

Note: Given the limit values of the ambient temperature range for the climate classes for which the refrigerating appliance is designed and the fact that the internal temperatures could be affected by such factors as location of the refrigerating appliance, ambient temperature and the frequency of door opening, the setting of any temperature control device might have to be varied to allow for these factors, if appropriate.

If the power cable is damaged, it must be replaced by the manufacturer, its service agent or similarly qualified persons in order to avoid a hazard.

Locks

If your Refrigerator is fitted with a lock, keep the key out of reach and not in the vicinity of the appliance to prevent children being entrapped. When disposing of an old Refrigerator, break off any old locks or latches as a safeguard.

Freon-free

The freon-free refrigerant (R600a) and the foaming insulation material (cyclopentane) that is environmentally friendly are used for the refrigerator, causing no damage to the ozone layer and having a very small impact on the global warming. R600a is flammable, and sealed in a refrigeration system, without leakage during normal use. But, in case of refrigerant leakage due to the refrigerant circuit being damaged, be sure to keep the appliance away from open flames and open the windows for ventilation as quickly as possible.

II. Product features



No	Description
1	Thermostat
2	Fridge shelf
3	Crisper cover
4	Fruit and vegetable crisper
5	Tray
6	Freezer drawer
7	Leveling feet
8	Bottle rack

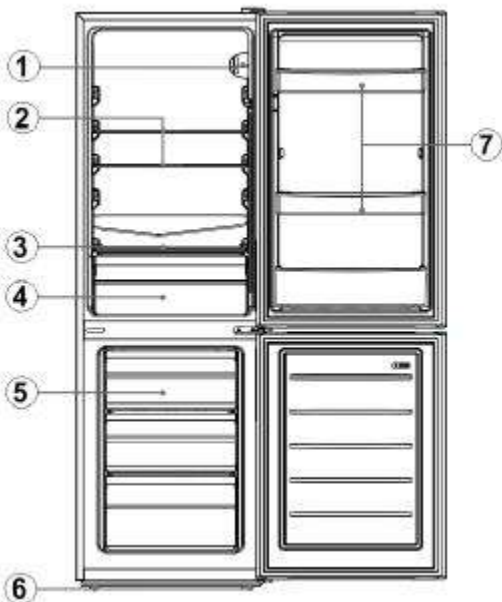

No	Description
1	Thermostat
2	Fridge glass shelf
3	Crisper cover
4	Crisper
5	Freezer drawer
6	Leveling foot
7	Bottle rack

Due to technological innovation, the descriptions of the product in this manual may not be completely consistent with your refrigerator. Details are in accordance with the material item.

III. Preparations for use

Installation location

1. Ventilation condition

The position you select for the refrigerator installation should be well-ventilated and has less hot air. Do not locate the refrigerator near a heat source such as cooker, boiler, and avoid it from direct sunlight, thus guaranteeing the refrigeration effect while saving energy consumption. Do not locate the refrigerator in the damp place, so as to prevent the refrigerator from rusting and leaking electricity. The result of the total space of the room in which the refrigerator is installed being divided by the refrigerant charge amount of the refrigerator shall not be less than 8 g/ M^3 .

Note: The amount of refrigerant charged for the refrigerator can be found on the nameplate.

2. Heat dissipation space

When working, the refrigerator gives off heat to surroundings. Therefore, at least 300mm of free space should be spared at the top side, more than 100mm on both sides, and above 50mm at the back side of the refrigerator.

Dimensions in mm

W	D	H	A	B	C(°)	E	F
474	495	1140	792	923	130 ± 5	30	100
474	495	1440	792	923	130 ± 5	30	100

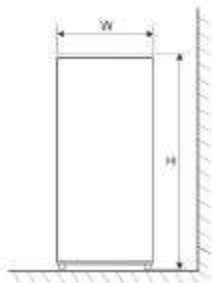

Fig. 1

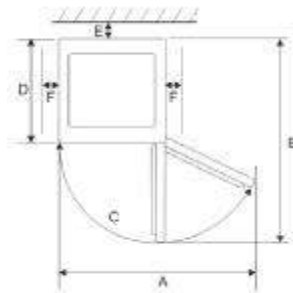

Fig. 2

Note: Figure 1, Figure 2 only as a product space demand size schematic diagram.

3. Level ground

Place the refrigerator on the solid and flat ground (floor) to keep it stable, or else, it will give rise to vibration and noise. When the refrigerator is placed on such flooring materials as carpet, straw mat, polyvinyl chloride, the solid backing plates should be applied underneath the refrigerator, so as to prevent color change due to heat dissipation.



Unobstructed ventilation shall be maintained around the appliance or in an embedded structure.

Preparations for use

1. Standing time

After the refrigerator is properly installed and well cleaned, do not switch it on immediately. Make sure to energize the refrigerator after more than 1 hour of standing, so as to ensure its normal operation.

2. Cleaning

Confirm the accessory parts inside the refrigerator and wipe the inside with a soft cloth.

3. Power-on

Insert the plug into the solid socket to start the compressor. After 1 hour, open the freezer door, if the temperature inside the freezer compartment drops obviously, it indicates the refrigeration system is working normally.

4. Storage of food

After the refrigerator runs for a period of time, the internal temperature of the refrigerator will be automatically controlled according to the user's temperature setting. After the refrigerator is fully cooled, put in foods, which usually need 2~3 hours to be fully cooled. In summer, when the temperature is high, it takes more than 4 hours for the foods to be fully cooled (Try to open the refrigerator door as less as possible before the internal temperature cools down).



If the refrigerator is installed in the moisture place, make sure to check whether the ground wire and leakage circuit breaker are normal. If vibration noises are produced due to the refrigerator contacting the wall or if the wall gets blackened by air convection around the compressor, move the refrigerator away from the wall. Setting up the refrigerator may cause jamming noise or image chaos to the mobile phone, fixed-line telephone, radio receiver, television set surrounding it, so try to keep the refrigerator as far away as possible in such case.

IV. Functions

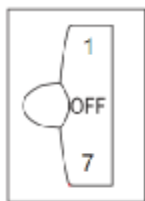

Temperature setting

1. The fridge and freezer temperatures are controlled by the thermostat installed on the fridge inner wall. It is strongly recommended to use a cryostat to check whether the freezer temperature is below -18°C before loading any food, which may take 2-3 hours.
2. Scale marks on the knob switch indicate the temperature mode rather than the exact temperature. "0" indicates "OFF", and "7" the lowest temperature mode.
3. Make sure to adjust the knob switch to the mode "4", and use a suitable thermometer to check the temperature after two hours, when the fridge temperature should be between 0°C and $+8^{\circ}\text{C}$ and the freezer temperature between -16 and -25°C . To lower the temperature, adjust the knob switch to mode "7" and check the values in one hour.

Note: When the refrigerator/freezer is located in a particularly hot or cold room or the doors are opened too frequently, it may not be operating under at the desirable temperature.

Fast Freeze

1. Fast freezing makes water in the food form into fine ice crystal, so as to prevent the cell membrane from being damaged and the cytoplasm from being lost when thawing, thus preserving the original freshness and nutrition of food.
2. Fresh food and fish to be preserved for a long time should be frozen in a fast manner. To realize fast freezing, please adjust the knob switch to mode "7" before adding the food.
3. After fast freezing, turn the knob back to its original mode (In general, the fast freezing time shall not exceed 4 hours).

V. Instructions for food storage

Precautions for use

- I The appliance might not operate consistently (there is possibility of defrosting or temperature becoming too warm in the frozen food compartment) when sited for an extended period of time below the cold limit of the temperature range for which the refrigerating appliance is designed
- I The information of climate type of the appliance is provided on the rating plate.
- I The internal temperature could be affected by such factors as the location of refrigerating appliance, ambient temperature, and frequency of door open, etc., and if appropriate, a warning that setting of any temperature control device might have to be varied to allow for these factors should be made.
- I Effervescent drinks should not be stored in the freezer compartment or the low-temperature compartment, and some products such as water ices should not be consumed too cold.

Food storage location

Due to the cold air circulation in the refrigerator, the temperature of each area in the refrigerator is different, so different kinds of food should be placed in different areas.

The fresh food compartment is suitable for the storage of such foods as need not to be frozen, the cooked food, beer, eggs, some condiments that need cold preservation, milk, fruit juice, etc. The crisper box is suitable for the preservation of vegetables, fruits, etc.

The freezer compartment is suitable for the storage of ice cream, frozen food and the foods to be preserved for a long time.

Use of the fresh food compartment

Set the temperature of the fresh food storage compartment between $2^{\circ}\text{C} \sim 8^{\circ}\text{C}$, and store the foods that are intended for short-term storage, or to be eaten at any time in the fresh food compartment.

Fridge shelf: When removing the shelf, lift it up first, and then pull it out; and when installing the shelf, place it into position before putting it down. (For the two-section shelf, push the first section to the rear end, and then pull the second section out). Keep the shelf rear flange upward, to prevent foods from contact the liner wall. When taking out or putting in the shelf, hold it firmly, and handle with care to avoid damage.

Crisper box: Pull out the crisper box for access to food. After using or cleaning the cover plate of the crisper box, be sure to put it back onto the crisper, so that the internal temperature of the crisper box will not be affected.

Cautions for food storage

You'd better clean the foods and wipe them dry before storing them inside the refrigerator. Before foods are put in the

refrigerator, it is advisable to seal them up, so as to prevent water evaporation to keep fresh fruits and vegetables on one hand, and prevent taint of odor on the other hand.

Do not put too many or too weight foods inside the refrigerator. Keep enough space between foods; if too close, the cold air flow will be blocked, thus affecting the refrigeration effect. Do not store excessive or overweight foods, to avoid the shelf from being crushed. When storing the foods, keep a distance away from the inner wall; and do not place the water-rich foods too close to the fridge rear wall, lest they get frozen on the inner wall.

Categorized storage of foods: Foods should be stored by category, with the foods you eat every day placed in front of the shelf, so that the door open duration can be shortened and food spoilage due to expiration can be avoid.

Energy-saving tips: Allow the hot food cool down to the room temperature before putting it in the refrigerator. Put the frozen food in the fresh food compartment to thaw, using the low temperature of the frozen food to cool the fresh food, thus saving energy.

Storage of fruits and vegetables

In the case of refrigerating appliances with chill compartment, a statement to the effect that some types of fresh vegetables and fruits are sensitive to cold and therefore are not suitable for storage in this kind of compartment should be made.

Use of the frozen food storage compartment

The freezer temperature is controlled below -18°C , and it is advisable to store the food for long-term preservation in the freezer compartment, but the storage duration indicated on the food packaging should be adhered to.

The freezer drawers are used to store food that needs to be frozen. Fish and meat of large block size should be cut into small pieces and packed into fresh-keeping bags before they are evenly distributed inside the freezer drawers.

★ Allow the hot foods to cool down to the room temperature before putting them in the freezer compartment.

★ Do not put a glass container with liquid or the canned liquid that is sealed in the freezer compartment, so as to avoid burst due to volume expansion after the liquid gets frozen up.

★ Divide the food into appropriately small portions

★ You'd better pack the food up before freezing it, and the packing bag used should be dry, in case the packing bags are frozen together. Foods should be packed or covered by such suitable materials as are firm, tasteless, impervious to air and water, non-toxic and pollution-free, to avoid cross-contamination and transfer of odor.

Tips for shopping the frozen foods

1. When you are buying frozen food, look at the Storage Guidelines on the packaging. You will be able to store each item of frozen food for the period shown against the star rating. This is usually the period stated as "Best to use them before*", found on the front of the packaging.

2. Check the temperature of the frozen food cabinet in the shop where you buy the frozen foods.

3. Make sure the frozen food package is in perfect condition.

4. Always buy frozen products last on your shopping trip or visit to the supermarket.

5. Try to keep frozen food together whilst shopping and on the journey home, as this will help to keep the food cooler.

6. Don't buy frozen food unless you can freeze it straight away. Special insulated bags can be bought from most supermarkets and hardware shops. These keep the frozen foods cold longer.

7. For some foods, thawing before cooking is unnecessary. Vegetables and pasta can be added directly to boiling water or steam cooked. Frozen sauces and soups can be put into a saucepan and heated gently until thawed.

8. Use quality food and handle it as little as possible. When foods are frozen in small quantities, it will take less than for them to freeze up and thaw.

9. Estimate the amount of foods to be frozen up. When freezing large amounts of fresh food, adjust the temperature control knob to the low mode, with the freezer temperature lowered. So, foods can be frozen up in fast manner, with the food freshness well kept.

VI. Tips for special needs

Moving the refrigerator/freezer

•Location

Do not place your refrigerator/freezer near a heat source, e.g. cooker, boiler or radiator. Avoid it from direct sunlight in out-buildings or sun lounges.

•Leveling

Make sure to level your refrigerator/freezer using the front leveling feet. If not level, the refrigerator/freezer door gasket sealing performance will be affected, or even it may lead to the operating failure of your refrigerator/freezer.

After locating the refrigerator/freezer in position, wait for 4 hours before using it, so as to allow the refrigerant to settle.

•Installation

Do not cover or block the vents or grilles of your appliance.

When you are out for a long time

• If the appliance will not be used for several months, turn it off first, and then unplug the plug from the wall outlet.

• Take out all foods.

• Clean and dry the interior thoroughly. To prevent odor and mold growth, leave the door ajar: block it open or have the door removed if necessary.

• Keep the cleaned appliance in a dry, ventilated place and away from the heat source, place the appliance smoothly, and do not place heavy objects on top of it.

• The unit should not be accessible to child's play.

VII. Maintenance and cleaning

 **Before cleaning, unplug the power plug first; Do not plug in or plug out the plug with wet hand, because there is a risk of electric shock and injury. Do not spill water directly on the refrigerator, to avoid rust, electricity leakage and accidents. Do not stretch your hands into the bottom of the refrigerator, since you might be scratched by sharp metal corners.**

Internal cleaning and external cleaning

The food residuals in the refrigerator are liable to produce bad odor, so the refrigerator must be cleaned regularly. The fresh food compartment is usually cleaned once a month.

Remove all shelves, crisper box, bottle racks, cover board, and drawers etc., and clean them with a soft towel or sponge dipped in warm water or neutral detergent.

Clear off the dusts accumulated on the rear panel and side plates of the refrigerator often.

After using detergent, be sure to rinse it with clean water, and then wipe it dry.

 **Do not use bristle brush, steel wire brush, detergent, soap powder, alkaline detergent, benzene, gasoline, acid, hot water and other corrosive or soluble items to cleanse the cabinet surface, door gasket, plastic decorative parts, etc., so as to avoid damage.**

Carefully wipe dry the door gasket, clean the groove using a wooden chopstick wrapped with cotton string. After the cleaning, fix the four corners of the door gasket first, and then embed it segment by segment into the door groove.

Interruption of power supply or failure of the refrigerating system

- Take care of the frozen foods in the event of an extended non-running of the refrigerating appliance (such as interruption of power supply or failure of the refrigerating system).
- Try to open the refrigerator door as less as possible, in this way can food safely and freshly kept for hours even in hot summer.
- If you get the power outage notice in advance:
 - 1) Adjust the thermostat knob to the high mode an hour in advance, so that foods get fully frozen (Do not store new food during this time!). Restore the temperature mode to the original setting when power supply becomes normal in a timely manner.
 - 2) You can also make ice with a watertight container, and put it in the upper part of the freezer, so as to extend the time for fresh food to be stored.

 **Note: Once the refrigerator is used, you'd better use it continuously; and under normal circumstance, do not stop its use, so as not to affect the service life.**

Defrosting

After a period of use, a thin layer of frost will be formed on the freezer compartment inner wall (or evaporator) surface, which may affect the refrigeration effect if exceeding 5mm in thickness. In such case, you need to gently scrape the frost off using an ice scraper rather than the metal or sharp hardware. Frosts need to be cleared off every 3 months or so, and if the normal use of drawers and normal access of foods are affected by frosting, make sure to remove the frosts in a timely manner. Follow the following steps to remove frosts:

1. Take out the frozen foods, shut off the mains power supply, open the refrigerator door, and gently remove the frosts from the inner wall with an ice scraper. To speed up the thawing process, you are suggested to place a bowl of hot water inside the refrigerator/freezer, and when the solid ice frosts become loose, use an ice scraper to scrape them off and then take them out.
2. After defrosting, clean the refrigerator/freezer inside, and switch on the power supply.

Changing the internal light

1. Before carrying out the bulb replacement always press and turn the thermostat control to dial to position "OFF", then disconnecting the mains supply.
2. Hold and lift up the light bulb cover.
3. Remove the old bulb by unscrewing it in an anti-clockwise direction.
4. Replace with a new bulb (10W) by screwing it in a clockwise direction marking sure that it is secure in the bulb holder. Refit the light cover and re-connect your Fridge/Freezer to the mains supply and switch on.

Safety-check after maintenance

Is the power cord broken or damaged?

Is the power plug firmly inserted into the socket?

Is the power plug abnormally overheat?

 **Note: Electric shock and fire accident may be caused in case the power cord and plugs damaged or stained by dust. If any abnormality, please unplug the power plug and get in contact with the vendor.**

VIII. Simple fault analysis and elimination

With regard to the following small faults, not every failure needs to be fixed by the technical service personnel; you can try to solve the problem.

Case	Inspection	Solutions
• Completely non-refrigeration	<ul style="list-style-type: none"> • Is power plug off? • Are breakers and fuses a broken? • No electricity or line trip? 	<ul style="list-style-type: none"> • Re-plug. • Opening the door and checking whether the lamp is lit.
•Abnormal noise	<ul style="list-style-type: none"> • Is refrigerator stable? • Does refrigerator reach the wall? 	<ul style="list-style-type: none"> • Adjusting refrigerator's adjustable feet. • Off the wall.
• Poor refrigerating efficiency	<ul style="list-style-type: none"> • Do you put hot food or too much food? • Do you open the door frequently? • Do you clip food bag to the seal of door? • Direct sunlight or near a furnace or stove? • Is it well-ventilated? • Temperature setting in too high? 	<ul style="list-style-type: none"> • Putting food into refrigerator when hot food becomes cool. • Checking and closing the door. • Removing the refrigerator from the heat source. • Emptying the distance to maintain good ventilation. • Setting to the appropriate temperature.
•Peculiar smell in refrigerator	<ul style="list-style-type: none"> • Any spoiled food? • Do you need to clean refrigerator? • Do you pack food of strong flavors? 	<ul style="list-style-type: none"> • Throwing away spoiled food. • Cleaning refrigerator. • Packing food of strong flavors.



Note: If the above descriptions are inapplicable to troubleshooting, do not disassemble and repair it yourself. Repairs carried out by inexperienced persons may cause injury or serious malfunctioning. Contact the local store where your purchase was made. This product should be serviced by an authorized engineer and only genuine spare parts should be used.

When the appliance is not in use for long periods, disconnect from the electricity supply, empty all foods and clean the appliance, leaving the door ajar to prevent unpleasant smells.

IX. Certifications

Electrical information

This electrical appliance must be grounded

This product is equipped with a plug, which is suitable for all houses equipped with sockets meeting the current specifications

If the fitted plug is not suitable for your socket outlets, it should be cut off and carefully disposed of. To avoid a possible shock hazard, do not insert the discarded plug into a socket.

This product complies the EEC directives.

X. Safe recovery instructions

Disposal

Old appliances still have some surplus value. An environmentally friendly approach will ensure that valuable raw materials are recycled.

The refrigerants used in your equipment and insulation materials require special handling procedures. Make sure there is no pipe damage on the back of the equipment before handling.

Up-to-date information on the options for disposing of old equipment and packaging from old equipment can be obtained from the local municipal office.

Correct Disposal of this product	
	<p>This marking indicates that this product should not be disposed with other household wastes throughout the EU. To prevent possible harm to the environment or human health from uncontrolled waste disposal, recycle it responsibly to promote the sustainable reuse of material resources. To return your used device, please use the return and collection systems or contact the retailer where the product was purchased. They can take this product for environmental safe recycling.</p>

DOOR REVERSAL INSTRUCTIONS

If the appliance is placed on its back or side for any length of time during this process, it must be allowed to remain upright for 6 hours before plugging it in to avoid damage to the internal components.

1. Remove the hinge cover and upper hinge from the top right side of the cabinet. Remove the screw hole covers from the top left side of the cabinet.



2. Remove the freezer door from the cabinet. Move the hinge plug from the top left to the top right side of the door.

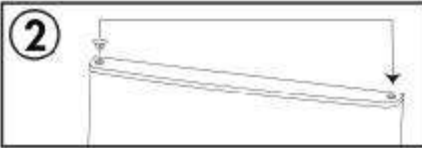

3. Remove the center hinge from the right side cabinet. Remove the screw hole covers from the left side of the cabinet.

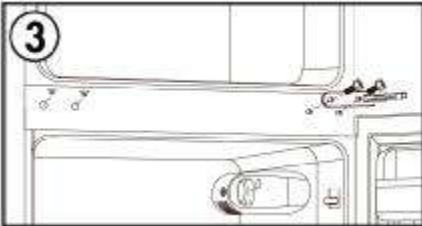

4. Remove the refrigerator door from the cabinet. Move the hinge plug from the top left to the top right side of the door.

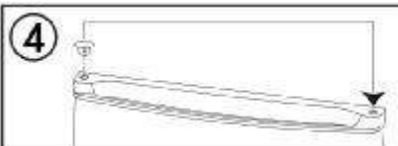

5. Remove the door stop from the lower right side of the refrigerator door. Install the door stop on the lower left side of the refrigerator door.

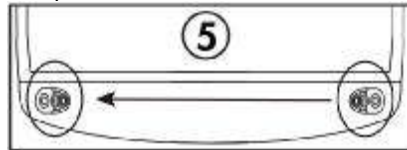

6. Remove the lower hinge from the bottom right side of the cabinet. Remove both adjustable feet. Remove the lower hinge pin from the hinge, flip the hinge over and reinstall the hinge pin on the other side. Install the lower hinge on the bottom left side of the cabinet. Install both adjustable feet.

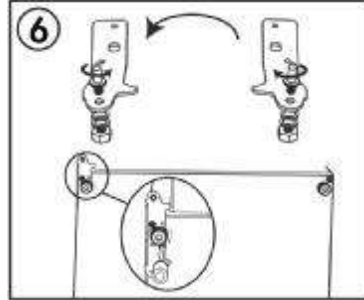

7. Install the refrigerator door. Install the center hinge on the left side of the cabinet. Install the screw hole covers on the right side of the cabinet.

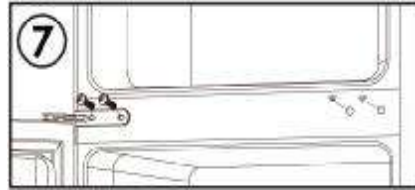

8. Install the freezer door. Install the upper hinge and the hinge cover on the top left side of the cabinet. Install the screw hole covers on the top right side of the cabinet.



Note: Ensure the rubber gaskets are making a good seal with the cabinet all the way around the doors before tightening the hinge screws.

I. SÉCURITÉ



AVERTISSEMENT !

Il est dangereux pour toute personne autre que le personnel d'entretien autorisé d'effectuer des travaux d'entretien ou de réparation impliquant le retrait des couvercles. Pour éviter tout risque d'électrocution, n'essayez pas de réparer cet appareil vous-même.



AVERTISSEMENT !

Risque d'incendie / matériaux inflammables.

Conseils de sécurité

N'utilisez pas d'appareils électriques, tels qu'un sèche-cheveux ou un radiateur pour dégivrer votre congélateur.

Les récipients contenant des gaz ou des liquides inflammables peuvent fuir aux basses températures.

N' entreposez pas des récipients avec des matériaux inflammables, tels que des bombes aérosol, des cartouches de recharge d'extincteur, etc. dans le congélateur.

Ne placez pas des boissons gazeuses ou pétillantes dans le compartiment du congélateur. Les sucettes glacées peuvent provoquer des « brûlures de gel / gerçures » si elles sont consommées directement après les avoir sorties du congélateur.

Ne retirez pas des articles du congélateur si vos mains sont mouillées / humides, car cela pourrait causer des lésions cutanées ou des « brûlures de gel / gerçures ». Les bouteilles et les canettes ne doivent pas être placées dans le compartiment du congélateur car elles peuvent éclater lorsque le contenu gèle.

Les durées de stockage recommandées par le fabricant doivent être respectées. Reportez-vous aux instructions correspondantes.

Ne laissez pas les enfants modifier les boutons de contrôle ou jouer avec le congélateur. Le congélateur est lourd. Des précautions doivent être prises lors de son déplacement. Il est dangereux de modifier les spécifications ou d'essayer de modifier ce produit de quelque manière que ce soit.

N' entreposez pas de gaz ou de liquides inflammables à l'intérieur de votre congélateur.

Si le câble d'alimentation est endommagé, il doit être remplacé par le fabricant, son représentant ou une personne qualifiée afin d'éviter tout risque de danger.

Cet appareil peut être utilisé par des enfants âgés de 8 ans et plus et des personnes ayant des capacités physiques, sensorielles ou mentales réduites ou qui manquent d'expérience et de connaissances si elles ont reçu une surveillance ou des instructions concernant l'utilisation de l'appareil de manière sûre et les dangers impliqués. Les enfants ne doivent pas jouer avec cet appareil. Le nettoyage et l'entretien par l'utilisateur ne doivent pas être effectués par des enfants sans surveillance.

Cet appareil est conçu pour une utilisation domestique et pour des usages similaires comme :

- Dans les cuisines de personnel des boutiques, des bureaux et autres lieux de travail ;
- Dans les habitations des fermes et par les clients des hôtels, des motels et d' autres environnements de type résidentiel ;
- Dans les environnements de type chambres d'hôtes ;
- Pour la restauration et applications similaires non commerciales.

Gardez les ouvertures de ventilation dans le boîtier de l'appareil ou dans la structure intégrée dégagées de toute obstruction.

N' utilisez pas de dispositifs mécaniques ou d'autres moyens pour accélérer le processus de dégivrage, autres que ceux recommandés par le fabricant.

N' endommagez pas le circuit frigorifique.

Ne stockez pas de substances explosives telles que des bombes aérosol avec un agent propulseur inflammable dans cet appareil.

- AVERTISSEMENT : N'utilisez pas d'appareils électriques dans les compartiments de stockage d'aliments de l'appareil, à moins qu'ils ne soient du type recommandé par le fabricant.

- AVERTISSEMENT : Les appareils réfrigérants - en particulier un réfrigérateur-congélateur de type I - peuvent ne pas fonctionner correctement (risque de dégivrage ou de réchauffement excessif du compartiment pour aliments surgelés) lorsqu'ils sont installés pendant une période prolongée au-dessous de la limite froide de la plage de températures pour laquelle les appareils de réfrigération sont conçus ;

- AVERTISSEMENT : Il est nécessaire que, pour les portes ou les couvercles munis de serrures et de clés, les clés soient tenues hors de la portée des enfants et non à proximité de l'appareil de réfrigération, afin d'éviter que les enfants ne s'enferment à l'intérieur.

- AVERTISSEMENT : Le réfrigérant utilisé dans votre appareil et les matériaux isolants doivent faire l'objet d'une procédure d'élimination spéciale.

- AVERTISSEMENT : Lors du positionnement de l'appareil, assurez-vous que le câble d'alimentation n'est pas coincé ni endommagé.

- AVERTISSEMENT : Ne placez pas plusieurs prises de courant portables ou blocs d'alimentation portables à l'arrière de l'appareil.

Les enfants âgés de 3 à 8 ans sont autorisés à charger et décharger des appareils de réfrigération.

Pour éviter toute contamination des aliments, veuillez respecter les instructions suivantes :

- L'ouverture de la porte pendant de longues périodes peut entraîner une augmentation significative de la température dans les compartiments de l'appareil.

- Nettoyez régulièrement les surfaces pouvant entrer en contact avec des aliments et des systèmes de drainage accessibles.

- Nettoyez les réservoirs d'eau s'ils n'ont pas été utilisés pendant 48 heures ; rincez le système d'eau connecté à une approvisionnement en eau si l'eau n'a pas circulé pendant 5 jours.

- Conservez la viande et le poisson crus dans des récipients appropriés au réfrigérateur, de sorte qu'ils ne soient pas en contact

ou s'égouttent sur d'autres aliments.

- Les compartiments pour produits congelés deux étoiles sont adaptés à la conservation des aliments pré-congelés, au stockage ou à la fabrication de crème glacée et de glaçons.

- Les compartiments à une, deux et trois étoiles ne conviennent pas pour la congélation d'aliments frais.

- Si l'appareil de réfrigération est laissé vide pendant de longues périodes, éteignez, décongelez, nettoyez, séchez et laissez la porte ouverte pour empêcher la formation de moisissure dans l'appareil.

Connexion électrique

~ AVERTISSEMENT ~

Cet appareil doit être correctement mis à la terre pour votre sécurité. Le câble d'alimentation de cet appareil est équipé d'une fiche à trois broches qui s'adapte aux prises murales standard à trois broches afin de minimiser les risques de choc électrique.

En aucun cas, ne coupez ou ne retirez la troisième broche de terre du câble d'alimentation fourni.

Cet appareil de réfrigérateur nécessite une prise électrique de la terre à trois broches de tension standard de 220-240 V CA 50Hz.

Cet appareil frigorifique n'est pas conçu pour être utilisé avec un onduleur.

Le câble doit être sécurisé derrière l'appareil et ne doit pas être exposé ni être suspendu pour éviter les blessures accidentelles.

Ne débranchez jamais le réfrigérateur en tirant sur le câble d'alimentation. Tenez toujours fermement la fiche et sortez-la du réceptacle.

N'utilisez pas de rallonge avec cet appareil. Si le câble d'alimentation est trop court, demandez à un électricien qualifié ou à un technicien de service d'installer une prise près de l'appareil. L'utilisation d'une rallonge peut nuire aux performances de l'appareil.

Une utilisation incorrecte de la fiche mise à la terre peut entraîner un risque de choc électrique. Si le câble

d'alimentation est endommagé, faites-le remplacer par un centre d'entretien autorisé.

Classe climatique

Les informations sur la plage de température de l'appareil sont fournies sur la plaque signalétique. Cela indique à quelle température ambiante (c'est-à-dire la température ambiante dans laquelle l'appareil fonctionne), le fonctionnement de l'appareil est optimal (correct).

Classe climatique	Température ambiante admissible
SN	de +10°C à +32°C
N	de +16°C à +32°C
ST	de +16°C à +38°C
T	de +16°C à +43°C

Remarque : Etant donné que les valeurs limites de la plage de température ambiante pour les classes climatiques pour lesquelles l'appareil de réfrigération est conçu et le fait que les températures internes pourraient être affectées par des facteurs tels que l'emplacement de l'appareil de réfrigération, la température ambiante et la fréquence d'ouverture de la porte, le réglage de tout dispositif de contrôle de la température peut devoir être modifié pour tenir compte de ces facteurs, le cas échéant.

Si le câble d'alimentation est endommagé, il doit être remplacé par le fabricant, son représentant ou une personne de qualification similaire pour éviter tout risque de danger.

Serrures

Si votre réfrigérateur est équipé d'une serrure, rangez la clé hors de portée des enfants et non à proximité de l'appareil pour empêcher qu'ils ne risquent de s'enfermer à l'intérieur. Lors de la mise au rebut d'un vieux réfrigérateur, cassez les vieilles serrures ou les loquets par mesure de sécurité.

Sans fréon

Le réfrigérant sans fréon (R600a) et le matériau isolant moussant (cyclopentane) respectueux de l'environnement sont utilisés pour le réfrigérateur, afin de ne pas endommager la couche d'ozone du fait de l'impact très faible sur le réchauffement planétaire. R 600a est inflammable et scellé dans un système de réfrigération, sans fuite lors d'une utilisation normale. Cependant, en cas de fuite de liquide réfrigérant due à un endommagement du circuit frigorifique, veuillez à éloigner l'appareil des flammes nues et à ouvrir les fenêtres pour assurer une ventilation le plus rapidement possible.

II. Fonctions du produit



No	Description
1	Thermostat
2	Clayette du réfrigérateur
3	Couvercle du bac à légumes
4	Bac à fruits et légumes
5	Plateau
6	Tiroir de congélation
7	Pied réglable
8	Balconnet à bouteilles

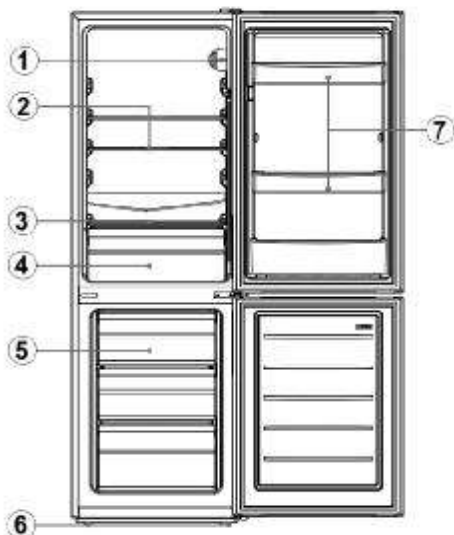

No	Description
1	Thermostat
2	Étagère en verre du réfrigérateur
3	Couvercle du bac à légumes
4	Bac à légumes
5	Tiroir de congélation
6	Pied réglable
7	Balconnet à bouteilles

En raison d'innovations technologiques, les descriptions du produit dans ce manuel peuvent ne pas être totalement compatibles avec votre réfrigérateur. Les détails sont conformes à l'article.

III. Préparations avant l' utilisation

Emplacement d'installation

5. Condition de ventilation

Le lieu choisi pour l'installation du réfrigérateur doit être bien ventilé et ne pas être sujet à de l'air chaud. Ne placez pas le réfrigérateur à proximité d'une source de chaleur, telle qu'une cuisinière ou une chaudière, et évitez de l'exposer directement au soleil, pour garantir ainsi un effet de réfrigération tout en réduisant la consommation d'énergie. Ne placez pas le réfrigérateur dans un endroit humide, de manière à éviter la rouille et les fuites d'électricité. Le résultat de la division de l'espace total de la pièce dans laquelle le réfrigérateur est installé par la quantité de charge de réfrigérant du réfrigérateur ne doit pas être inférieur à 8 g/ M^3 .

Remarque: La quantité de réfrigérant chargé pour le réfrigérateur est indiquée sur la plaque signalétique.

6. Espace de dissipation thermique

Lorsqu'il fonctionne, le réfrigérateur dégage de la chaleur dans l'environnement. Par conséquent, vous devez ménager au moins 300 mm d'espace libre au-dessus du réfrigérateur, plus de 100 mm des deux côtés et 50 mm à l'arrière du réfrigérateur.

Dimensions en mm

La	D	H	A	B	C (°)	E	F
474	495	1140	792	923	130 ± 5	30	100
474	495	1440	792	923	130 ± 5	30	100



Schéma 1



Schéma 2

Remarque : Le schéma 1 et le schéma 2 présentent uniquement sous forme schématique la taille requise de l'espace.

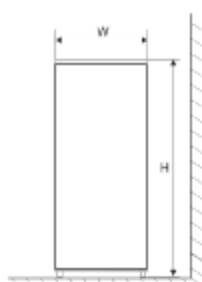
3. Sol nivelé

Placez le réfrigérateur sur le sol solide et plat (plancher) pour le maintenir stable, sinon des vibrations et du bruit pourraient en résulter. Lorsque le réfrigérateur est placé sur des matériaux de revêtement de sol tels que moquette, tapis de paille, chlorure de polyvinyle, les plaques de support pleines doivent être appliquées sous le réfrigérateur, de manière à éviter tout changement de couleur dû à la dissipation de la chaleur.

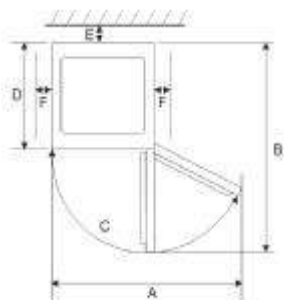

Une ventilation non obstruée doit être maintenue autour de l'appareil ou dans la structure encastrée.

Préparations avant l' utilisation

9. Temps d' adaptation

Une fois le réfrigérateur correctement installé et nettoyé, ne le mettez pas immédiatement en marche. Assurez-vous de mettre le réfrigérateur en marche après plus d'une heure d'adaptation afin d'assurer son fonctionnement normal.

10. Nettoyage

Vérifiez les accessoires dans le réfrigérateur et essayez-les avec un chiffon doux.

11. Mise en marche

Insérez la fiche dans la prise secteur pour démarrer le compresseur. Après 1 heure, ouvrez la porte du congélateur. Si la température à l'intérieur du congélateur baisse de manière significative, cela indique que le système de réfrigération fonctionne normalement.

12. Stockage des aliments

Après que le réfrigérateur ait fonctionné pendant un certain temps, sa température interne sera automatiquement contrôlée en fonction du réglage de la température que vous avez sélectionné. Une fois le réfrigérateur complètement refroidi, mettez les aliments pour lesquels il faut généralement 2 à 3 heures pour les refroidir complètement. En été, lorsque la température est élevée, le refroidissement complet des aliments prend plus de 4 heures (essayez d'ouvrir le moins possible la porte du réfrigérateur avant que la température interne ne refroidisse).



Si le réfrigérateur est installé dans un lieu humide, assurez-vous que le fil de terre et le disjoncteur de fuite fonctionnent normalement. Si des bruits de vibration sont générés par le contact du réfrigérateur avec le mur ou si le

mur noircit à cause de la convection autour du compresseur, éloignez le réfrigérateur du mur. L'installation du réfrigérateur peut causer des brouillages ou des perturbations sur l'image des téléphones portables, des téléphones fixes, des récepteurs radio, des téléviseurs à proximité ; essayez donc de garder ces appareils aussi loin que possible du réfrigérateur dans ce cas.

IV. Fonctions

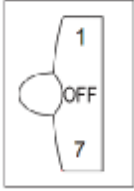

Réglage de la température

1. Les températures du réfrigérateur et du congélateur sont contrôlées par le thermostat installé sur la paroi interne du réfrigérateur. Il est fortement recommandé d'utiliser un cryostat pour vérifier si la température du congélateur est inférieure à -18°C avant de charger des aliments, ce qui peut prendre 2 à 3 heures.
2. Les marques sur le bouton de sélection indiquent le mode de température plutôt que la température exacte. « 0 » indique « Arrêt », et « 7 » le mode de température la plus basse.
3. Assurez-vous de régler le sélecteur sur le mode « 4 » et utilisez un thermomètre approprié pour vérifier la température après deux heures, lorsque la température du réfrigérateur doit être comprise entre 0°C et $+8^{\circ}\text{C}$ et la température du congélateur entre -16 et -25°C . Pour baisser la température, réglez le sélecteur sur le mode « 7 » et vérifiez les valeurs des heures.

Remarque: Lorsque le réfrigérateur / congélateur est situé dans une pièce particulièrement chaude ou froide ou que les portes sont ouvertes trop fréquemment, il peut ne pas fonctionner à la température souhaitée.

Congélation rapide

1. La congélation rapide transforme l'eau en fins cristaux de glace, afin d'éviter d'endommager la membrane cellulaire et le cytoplasme lors de la décongélation, préservant ainsi la fraîcheur et la nutrition des aliments.
2. Les aliments frais et le poisson à conserver pendant une longue période doivent être congelés rapidement. Pour réaliser une congélation rapide, veuillez régler le sélecteur de mode sur « 7 » avant d'ajouter les aliments.
3. Après la congélation rapide, ramenez le sélecteur sur son mode initial (en général, le temps de congélation rapide ne doit pas dépasser 4 heures).

V. Instructions de stockage des aliments

Préparations avant l'utilisation

- I Il est possible que l'appareil ne fonctionne pas correctement (risque de dégivrage ou de réchauffement excessif du compartiment pour aliments surgelés) lorsqu'il est installé pendant une période prolongée au-dessous de la limite froide de la plage de températures pour laquelle l'appareil de réfrigération est conçu.
- I Les informations sur la plage de température de l'appareil sont fournies sur la plaque signalétique.
- I La température interne peut être affectée par des facteurs tels que l'emplacement de l'appareil de réfrigération, la température ambiante et la fréquence d'ouverture des portes, etc., et le cas échéant, il peut être nécessaire de modifier le réglage de tout dispositif de contrôle de la température afin de tenir compte de ces paramètres.
- I Les boissons effervescentes ne doivent pas être stockées dans le congélateur ni dans le compartiment à basse température, et certains produits, tels que les glaces à l'eau, ne doivent pas être consommés trop froids.

Endroit de stockage des aliments

En raison de la circulation d'air froid dans le réfrigérateur, la température de chaque zone dans le réfrigérateur est différente. Par conséquent, différents types d'aliments doivent être placés dans différentes zones.

Le compartiment pour aliments frais est adapté au stockage d'aliments qui ne doivent pas être congelés, comme les aliments cuits, la bière, les œufs, certains condiments nécessitant une conservation à froid, le lait, les jus de fruits, etc. Le bac à légumes convient au stockage des légumes, des fruits, etc.

Le compartiment du congélateur est adapté au stockage de la glace, des aliments congelés et des aliments à conserver longtemps.

Utilisation du compartiment des aliments frais

Réglez la température du compartiment de stockage des aliments frais entre 2°C et 8°C , et rangez les aliments destinés à être stockés à court terme ou à être consommés à tout moment dans le compartiment pour aliments frais.

Clayette du réfrigérateur : Lorsque vous retirez la clayette, soulevez-la d'abord, puis retirez-la ; et lors de l'installation de la clayette, placez-la en position avant de la baisser. (Pour la clayette à deux sections, poussez la première section vers l'arrière, puis tirez la deuxième section pour la sortir). Gardez la bride arrière de la clayette vers le haut pour éviter que les aliments ne touchent la paroi. Lorsque vous sortez ou installez la clayette, tenez-la fermement et manipulez-la avec soin pour éviter de l'endommager.

Bac à légumes : Tirez le bac à légumes pour accéder aux aliments. Après avoir utilisé ou nettoyé le couvercle du bac à légumes, assurez-vous de le remettre sur le bac à légumes, de manière à ne pas affecter la température interne du bac à légumes.

Précautions pour le stockage des aliments

Il est préférable de laver les aliments et de les essuyer avant de les ranger dans le réfrigérateur. Avant de placer les aliments dans le réfrigérateur, il est conseillé de les sceller de manière à empêcher l'évaporation de l'eau et ainsi conserver les fruits et les légumes frais, ainsi que les odeurs.

Ne mettez pas trop d'aliments ou des aliments trop lourds dans le réfrigérateur. Gardez assez d'espace entre les aliments ; s'ils sont trop proches, le flux d'air froid sera bloqué, affectant ainsi l'effet de réfrigération. Ne stockez pas les aliments en excès ou trop lourds pour éviter que le plateau ne soit écrasé. Lorsque vous rangez les aliments, gardez-les à distance des parois intérieures et ne placez pas les aliments riches en eau trop près de la paroi arrière du réfrigérateur, car ils pourraient geler au contact de la paroi intérieure.

Rangement des aliments par catégories : Les aliments doivent être rangés par catégories. Les aliments que vous consommez tous les jours doivent être placés à l'avant, afin de réduire la durée d'ouverture de la porte et d'éviter toute détérioration des aliments due à l'expiration.

Conseils d'économie d'énergie : Laissez les aliments chauds refroidir à la température ambiante avant de les mettre au réfrigérateur. Placez les aliments surgelés dans le compartiment des aliments frais pour les décongeler, en utilisant la basse température des aliments surgelés pour refroidir les aliments frais, économisant ainsi de l'énergie.

Stockage des fruits et légumes

Dans le cas des appareils de réfrigération avec compartiment pour produits frais, il convient d'indiquer que certains types de fruits et légumes frais sont sensibles au froid et ne sont donc pas adaptés au stockage dans ce type de compartiment.

Utilisation du compartiment de stockage des aliments surgelés

La température du congélateur est contrôlée pour rester en-dessous de -18 ° C. Il est conseillé de conserver les aliments dans le congélateur à des fins de conservation à long terme, mais de respecter la durée de stockage indiquée sur l'emballage.

Les tiroirs du congélateur servent à stocker les aliments à congeler. Le poisson et les larges blocs de viande doivent être coupés en petits morceaux et emballés dans des sacs de conservation avant d'être répartis uniformément dans les tiroirs du congélateur.

★ Laissez les aliments chauds refroidir à la température ambiante avant de les mettre dans le compartiment du congélateur.

★ Ne placez pas de récipient en verre contenant du liquide ou du liquide en boîte scellé dans le congélateur, afin d'éviter toute explosion due à la dilatation du volume après la congélation du liquide.

★ Divisez les aliments en petites portions appropriées.

★ Mieux vaut emballer les aliments avant de les congeler, et le sac d'emballage utilisé doit être sec, au cas où les sacs d'emballage seraient congelés ensemble. Les aliments doivent être emballés ou recouverts de matériaux appropriés, non toxiques, non pollués, imperméables à l'air et à l'eau, imperméables à l'eau et à la pollution, pour éviter la contamination croisée et le transfert des odeurs.

Conseils pour l'achat des aliments surgelés

1. Lorsque vous achetez des aliments surgelés, consultez les directives de conservation figurant sur l'emballage. Vous pourrez stocker chaque aliment surgelé pour la période indiquée par rapport au nombre d'étoiles. Il s'agit généralement de la période indiquée par « Il est préférable de les utiliser avant x », qui se trouve sur le devant de l'emballage.

2. Vérifiez la température du bac pour aliments congelés dans le magasin où vous achetez les aliments surgelés.

3. Assurez-vous que l'emballage des aliments surgelés est en parfait état.

4. Achetez toujours les produits surgelés en dernier lors de vos achats.

5. Essayez de garder les aliments congelés ensemble pendant les courses et le voyage de retour, car cela permettra de les garder au frais.

6. N'achetez pas d'aliments surgelés à moins que vous ne puissiez les congeler immédiatement. Vous pouvez acheter des sacs spéciaux isolants dans la plupart des supermarchés et des quincailleries. Ceux-ci gardent les aliments congelés au froid plus longtemps.

7. Pour certains aliments, il est inutile de les décongeler avant la cuisson. Les légumes et les pâtes peuvent être ajoutés directement à l'eau bouillante ou cuits à la vapeur. Les sauces et les soupes congelées peuvent être placées dans une casserole et chauffées doucement jusqu'à décongélation.

8. Achetez des aliments de qualité et manipulez-les le moins possible. Lorsque les aliments sont congelés en petites quantités, il faudra moins de temps pour les congeler et les décongeler.

9. Estimez la quantité d'aliments à congeler. Lorsque vous congelez de grandes quantités d'aliments frais, réglez le bouton de contrôle de la température sur le mode basse température et la température de congélation sera abaissée. Ainsi, les aliments peuvent être congelés rapidement, avec une fraîcheur bien conservée.

VI. Conseils concernant les besoins spéciaux

Déplacement du réfrigérateur / congélateur

•Emplacement

Ne placez pas votre réfrigérateur / congélateur près d'une source de chaleur, par exemple une cuisinière, une chaudière ou un radiateur. Évitez de l'exposer à la lumière directe du soleil dans les bâtiments extérieurs ou les salons de bronzage.

•Nivellement

Assurez-vous de mettre votre réfrigérateur / congélateur à niveau en utilisant les pieds de réglage avant. Si ce n'est pas le cas, l'étanchéité du joint de la porte du réfrigérateur / congélateur sera affectée, ou même cela pourrait entraîner une panne de fonctionnement de votre réfrigérateur / congélateur.

Après avoir placé le réfrigérateur / congélateur en position, attendez 4 heures avant de l'utiliser afin de permettre au réfrigérant de circuler entièrement.

•Installation

Ne couvrez ni ne bloquez les orifices ou les grilles de ventilation de votre appareil.

Si vous êtes absent(e) durant une longue période :

- Si l'appareil n'est pas utilisé pendant plusieurs mois, éteignez-le d'abord, puis débranchez la fiche de la prise murale.
- Sortez tous les aliments.
- Nettoyez et séchez soigneusement l'intérieur. Pour éviter les odeurs et les moisissures, laissez la porte entrouverte : bloquez-la ou faites-la retirer si nécessaire.
- Conservez l'appareil nettoyé dans un endroit sec, ventilé et éloigné de toute source de chaleur ; évitez de placer des objets lourds sur l'appareil.
- L'appareil ne doit pas être accessible aux jeux d'enfants.

VII. Entretien et nettoyage

⚠ Avant de nettoyer le réfrigérateur, débranchez d'abord le câble d'alimentation ; ne branchez pas et ne débranchez pas la prise avec les mains mouillées, car il y a un risque de choc électrique et de blessure. Ne renversez pas d'eau directement sur le réfrigérateur pour éviter la rouille, les fuites d'électricité et les accidents. Ne passez pas les mains sous le réfrigérateur, vous risqueriez d'être égratigné par des arêtes métalliques coupantes.

Nettoyage interne et nettoyage externe

Les résidus d'aliments dans le réfrigérateur sont susceptibles de produire une mauvaise odeur. Le réfrigérateur doit donc être nettoyé régulièrement. Le compartiment des aliments frais doit généralement être nettoyé une fois par mois.

Retirez toutes les clayettes, le bac à légumes, les porte-bouteilles, les couvercles, les tiroirs, etc., et nettoyez-les avec un chiffon doux ou une éponge imbibée d'eau tiède ou de détergent neutre.

Enlevez souvent les poussières accumulées sur le panneau arrière et les plaques latérales du réfrigérateur.

Après avoir utilisé du détergent, assurez-vous de le rincer à l'eau claire, puis essuyez-le.

⚠ N'utilisez pas de brosse à poils, de brosse en acier, de détergent, de savon en poudre, de détergent alcalin, de benzène, d'essence, d'acide, d'eau chaude ni d'autres produits corrosifs ou solubles pour nettoyer la surface de revêtement, les joints de porte, les éléments décoratifs en plastique, etc. pour éviter les dommages.

Essuyez soigneusement le joint de la porte, nettoyez la rainure à l'aide d'une baguette en bois enveloppée d'une ficelle de coton. Après le nettoyage, fixez d'abord les quatre coins du joint de la porte, puis insérez-la segment par segment dans la rainure de la porte.

Interruption de l'alimentation électrique ou défaillance du système de réfrigération

- Prenez soin des aliments congelés en cas de non-fonctionnement prolongé de l'appareil de réfrigération (tel qu'une interruption de l'alimentation électrique ou une défaillance du système de réfrigération).
- Essayez d'ouvrir le moins possible la porte de l'appareil afin que les aliments puissent être conservés en toute sécurité et pendant plusieurs heures, même en plein été.
- Si vous recevez le préavis d'une coupure d'électricité à l'avance :
 - 5) Réglez le bouton du thermostat sur le mode fort une heure à l'avance, afin que les aliments soient entièrement congelés (ne stockez pas de nouveaux aliments à ce moment là). Rétablissez le réglage de la température sur le réglage d'origine lorsque l'électricité revient.
 - 6) Vous pouvez également fabriquer de la glace avec un récipient étanche et la placer dans la partie supérieure du congélateur, de manière à prolonger la durée de conservation des aliments frais.

⚠ Remarque : Une fois le réfrigérateur utilisé, il est préférable de l'utiliser en permanence et dans des circonstances normales ; n'arrêtez pas son utilisation, afin de ne pas affecter sa durée de vie.

Dégivrage

Après une période d'utilisation, une fine couche de givre se formera sur la surface de la paroi interne du compartiment de congélation (ou de l'évaporateur), ce qui peut affecter l'effet de réfrigération si l'épaisseur dépasse 5 mm. Dans ce cas, vous devez gratter doucement le givre à l'aide d'un grattoir à glace plutôt que du métal ou un ustensile tranchant. Le

givre doit être nettoyé tous les 3 mois environ, et si l'utilisation normale des tiroirs et l'accès normal aux aliments sont affectés par le givre, veillez à l'éliminer rapidement. Suivez les étapes suivantes pour éliminer le givre :

1. Sortez les aliments surgelés, coupez l'alimentation électrique, ouvrez la porte du réfrigérateur et retirez délicatement le givre des parois intérieures à l'aide d'un grattoir à glace. Pour accélérer le processus de décongélation, il est conseillé de placer un bol d'eau chaude à l'intérieur du réfrigérateur / congélateur et, lorsque le givre solide se détache, utilisez un racloir à glace pour le gratter et l'enlever.

2. Après le dégivrage, nettoyez l'intérieur du réfrigérateur / congélateur et activez l'alimentation.

Changer la lampe intérieure

1. Avant de remplacer l'ampoule, appuyez toujours sur le bouton du thermostat et réglez-le en position « OFF », puis débranchez l'alimentation électrique.

2. Tenez et soulevez le couvercle de l'ampoule.

3. Retirez l'ancienne ampoule en la dévissant dans le sens contraire des aiguilles d'une montre.

4. Remplacez-la par une nouvelle ampoule (10 W) en la vissant dans le sens des aiguilles d'une montre et en vous assurant qu'elle est bien fixée dans la douille.

Remettez en place le couvercle de la lampe, rebranchez votre réfrigérateur / congélateur sur le secteur et mettez-le en marche.

Contrôle de sécurité après un entretien

Le câble d'alimentation est-il cassé ou endommagé ?

La fiche est-elle bien insérée dans la prise ?

La fiche d'alimentation surchauffe-t-elle anormalement ?

⚠ Remarque : Un choc électrique et un incendie peuvent être causés si le câble d'alimentation et les fiches sont endommagés ou souillés par la poussière. En cas d'anomalie, débranchez le câble d'alimentation et contactez le vendeur.

VIII. Guide de dépannage

En ce qui concerne les petits problèmes suivants, il n'est pas nécessaire que le personnel du service technique répare chaque panne ; vous pouvez essayer de résoudre le problème vous-même en suivant ce guide.

Problème	Inspection	Solutions
• La réfrigération ne fonctionne pas du tout	<ul style="list-style-type: none"> • La prise de courant est-elle alimentée ? • Le disjoncteur et les fusibles sont-ils endommagés ? • Y a-t-il une panne d'électricité ou une coupure de courant ? 	<ul style="list-style-type: none"> • Rebranchez le câble. • Ouvrez la porte et vérifiez si la lampe est allumée.
• Bruit anormal	<ul style="list-style-type: none"> • Le réfrigérateur est-il stable ? • Est-ce que le réfrigérateur touche le mur ? 	<ul style="list-style-type: none"> • Ajustez les pieds réglables du réfrigérateur • Eloignez le réfrigérateur du mur.
• Faible efficacité frigorifique	<ul style="list-style-type: none"> • Avez-vous mis des aliments trop chauds ou trop volumineux dans le réfrigérateur ? • Est-ce que vous ouvrez la porte fréquemment ? • Est-ce que vous avez attaché un sac d'aliments au joint de la porte ? • Le réfrigérateur est exposé à la lumière directe du soleil ou est près d'un four ou d'un poêle ? • Est-ce bien ventilé ? • Le réglage de la température est-il trop élevé ? 	<ul style="list-style-type: none"> • Placez les aliments au réfrigérateur lorsqu'ils ont refroidi. • Vérifiez et fermez la porte • Déplacez le réfrigérateur en l'éloignant de la source de chaleur • Maintenez une bonne ventilation. • Réglez le réfrigérateur à la température appropriée
• Odeur désagréable dans le réfrigérateur	<ul style="list-style-type: none"> • Y a-t-il des aliments gâtés ? • Avez-vous besoin de nettoyer le réfrigérateur ? • Emballez-vous les aliments de fortes saveurs ? 	<ul style="list-style-type: none"> • Jetez les aliments avariés • Nettoyez le réfrigérateur. • Emballez les aliments de fortes saveurs

⚠ Remarque : Si les descriptions ci-dessus ne sont pas applicables au problème, ne démontez pas l'appareil et ne le réparez pas vous-même. Les réparations effectuées par des personnes inexpérimentées peuvent causer des blessures graves ou un dysfonctionnement permanent. Contactez le magasin local où votre achat a été effectué. Ce produit doit être entretenu par un ingénieur agréé et seules des pièces de rechange d'origine doivent être utilisées.

Lorsque vous n'utilisez pas l'appareil pendant une longue période, débranchez-le de l'alimentation électrique, sortez tous les aliments et nettoyez l'appareil en laissant la porte entrouverte pour éviter les mauvaises odeurs.

IX. Certifications

Information électrique

Cet appareil électrique doit être mis à la terre.

Ce produit est équipé d'une prise qui convient à toutes les maisons équipées de prises conformes aux spécifications en vigueur.

Si la fiche installée ne convient pas à vos prises de courant, coupez-la et jetez-la de manière appropriée. Pour éviter tout risque d'électrocution, évitez que cette fiche ne soit insérée dans une prise.

Ce produit est conforme aux directives CEE.

X. Instructions de mise au rebut

Mise au rebut

Les anciens appareils ont encore une certaine valeur ajoutée. Une approche respectueuse de l'environnement garantira le recyclage des matières premières de valeur.

Les réfrigérants utilisés dans cet équipement et dans les matériaux isolants nécessitent des procédures de manipulation spéciales. Assurez-vous que les tuyaux ne sont pas endommagés à l'arrière de l'équipement avant de les manipuler.

Vous pouvez obtenir des informations à jour sur les options d'élimination des anciens équipements et des emballages d'anciens équipements auprès de vos autorités municipales.

Élimination correcte de ce produit



Ce marquage indique que ce produit ne doit pas être éliminé avec les autres déchets ménagers dans l'UE. Pour éviter tout risque pour l'environnement ou la santé humaine par une élimination incontrôlée des déchets, recyclez-le de manière responsable afin de promouvoir la réutilisation durable des ressources matérielles. Pour retourner votre appareil usagé, veuillez utiliser les systèmes de retour et de collecte ou contactez le revendeur chez qui vous avez acheté le produit. Il pourra reprendre ce produit et assurer un recyclage sans danger pour l'environnement.

INSTRUCTIONS D'INVERSION DES PORTES

Si l'appareil est placé sur sa face arrière ou sur le côté pendant un certain temps au cours de ce processus, il devra être ensuite remis à la verticale pendant 6 heures avant de le brancher, afin d'éviter d'endommager les composants internes.

1. Retirez le cache de la charnière et la charnière supérieure du côté supérieur droit du réfrigérateur. Retirez les caches des trous de vis situés en haut à gauche du réfrigérateur.



2. Retirez la porte du congélateur. Déplacez la charnière du coin supérieur gauche au coin supérieur droit de la porte.

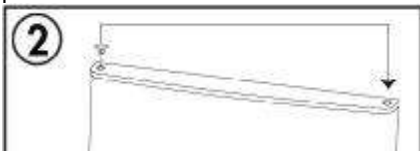

3. Retirez la charnière centrale du côté droit. Retirez les caches des trous de vis du côté gauche du réfrigérateur.

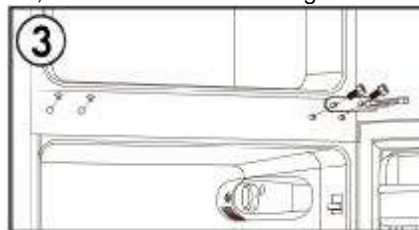

4. Retirez la porte du réfrigérateur. Déplacez la charnière du coin supérieur gauche au coin supérieur droit de la porte.

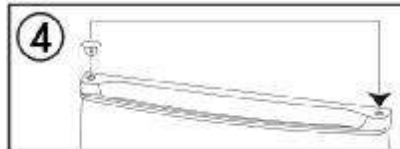

5. Enlevez la butée de porte du côté inférieur droit de la porte du réfrigérateur. Installez la butée de porte sur le côté inférieur gauche de la porte du réfrigérateur.

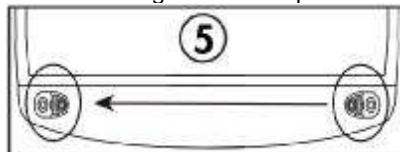

6. Retirez la charnière inférieure du côté inférieur droit du réfrigérateur. Retirez les deux pieds réglables. Retirez la tige de la charnière inférieure, inversez la charnière et réinstallez-la de l'autre côté. Installez la charnière inférieure sur le côté inférieur gauche du réfrigérateur. Installez les deux pieds réglables.

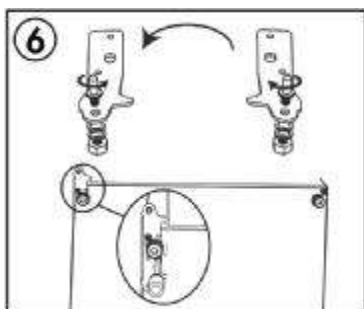

7. Installez la porte du réfrigérateur. Installez la charnière centrale sur le côté gauche du réfrigérateur. Installez les caches des trous de vis sur le côté droit du réfrigérateur.

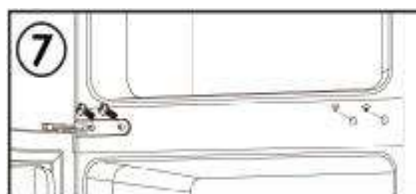

8. Installez la porte du congélateur. Installez la charnière supérieure et le cache de la charnière sur le côté supérieur gauche du congélateur. Installez les caches des trous de vis sur le côté supérieur droit du congélateur.



Remarque: Avant de serrer les vis de la charnière, assurez-vous que les joints d'étanchéité en caoutchouc sont bien scellés tout autour des portes.

I. SICHERHEIT



WARNUNG!

Wartungsarbeiten und Reparaturen, bei denen Abdeckungen entfernt werden, können für alle außer qualifizierten Dienstleistern gefährlich werden. Um Stromschläge zu vermeiden, sollten Sie nicht versuchen, das Gerät selbst zu reparieren.



WARNUNG!

Feuergefahr / brennbares Material

Sicherheitshinweise

Tauen Sie Ihr Gefriergerät nicht mit elektrischen Geräten, z. B. einem Haartrockner, ab.

Behälter mit brennbaren Gasen oder Flüssigkeiten können bei niedrigen Temperaturen lecken.

Bewahren Sie keine Behälter mit brennbarem Material, z. B. Sprühdosen, Feuerlöscher-Nachfüllpatronen usw. im Gefrierfach auf.

Stellen Sie keine kohlenensäurehaltigen Getränke ins Gefrierfach. Eis am Stiel kann „Kälteschocks“ verursachen, wenn es direkt aus dem Gefrierfach verzehrt wird.

Nehmen Sie nichts mit feuchten/nassen Händen aus dem Gefrierfach, denn dies kann Hautabschürfungen verursachen. Flaschen und Dosen dürfen nicht ins Gefrierfach gelegt werden, denn sie können platzen, wenn der Inhalt gefriert.

Die vom Hersteller angegebenen Lagerungszeiten sollten eingehalten werden. Beachten Sie die entsprechenden Angaben.

Lassen Sie Kinder nicht mit dem Gefriergerät oder der Steuerung spielen. Das Gefriergerät ist schwer. Es sollte mit Umsicht bewegt werden. Es ist gefährlich, das Gerät oder seine Spezifikationen auf irgendeine Art und Weise zu verändern.

Lagern Sie keine brennbaren Gase oder Flüssigkeiten in Ihrem Gefriergerät.

Ist das Stromkabel beschädigt, muss es vom Hersteller, einer Kundendienststelle oder einer anderen qualifizierten Person ausgetauscht werden, um mögliche Risiken zu vermeiden.

Dieses Gerät kann von Kindern ab 8 Jahren, von Personen mit eingeschränkten körperlichen, geistigen oder Wahrnehmungsfähigkeiten oder bei Mangel an Erfahrung und Wissen verwendet werden, sofern diese Personen beaufsichtigt werden oder eine Einweisung in das Gerät und seine sichere Verwendung erhalten haben und die damit verbundenen Risiken verstehen. Kinder sollten nicht mit dem Gerät spielen. Reinigung oder Wartung durch den Nutzer sollten nicht unbeaufsichtigt von Kindern ausgeführt werden.

Dieses Gerät ist für die Nutzung im Haushalt oder unter ähnlichen Bedingungen bestimmt, zum Beispiel Personalküchen in Geschäften, Büros oder an anderen Arbeitsplätzen; in bäuerlichen Haushalten und von Gästen in Hotels, Motels und anderen Wohnumgebungen;

in Pensionen und vergleichbaren Einrichtungen;
im Catering und ähnlichen Situationen, nicht im Handel.

Halten Sie die Lüftungsöffnungen im Gehäuse oder bei Einbau des Geräts frei.

Verwenden Sie keine mechanischen Geräte oder andere Mittel, um das Abtauen zu beschleunigen, sofern sie nicht vom Hersteller empfohlen werden.

Beschädigen Sie nicht den Kühlmittelkreislauf.

Lagern Sie keine explosiven Stoffe wie Aerosol-Sprühdosen mit brennbarem Treibgas in diesem Gerät.

– **WARNUNG:** Verwenden Sie keine elektrischen Geräte in den Lebensmittelfächern des Geräts, sofern sie nicht vom Hersteller empfohlen werden.

– **WARNUNG:** Kühlgeräte - insbesondere die Kühl-Gefrier-Kombination Typ I - funktionieren möglicherweise nicht zuverlässig (eingelagerte Lebensmittel können auftauen oder die Temperatur im Gefrierfach kann zu weit ansteigen), wenn sie für längere Zeit bei Temperaturen unter dem Bereich aufgestellt werden, für den das Gerät ausgelegt ist.

– **WARNUNG:** Bei Türen oder Deckel, die mit Schlössern versehen sind, müssen die Schlüssel außerhalb der Reichweite von Kindern und nicht in der Nähe des Kühlgeräts aufbewahrt werden, um zu vermeiden, dass Kinder im Gerät eingeschlossen werden.

– **WARNUNG:** Das in Ihrem Gerät verwendete Kühlmittel und Isolationsmaterial muss auf spezielle Weise entsorgt werden.

– **WARNUNG:** Wenn Sie das Gerät aufstellen, achten Sie darauf, dass das Stromkabel nicht eingeklemmt oder beschädigt wird.

– **WARNUNG:** Stellen Sie keine Mehrfachsteckdosen oder tragbare Stromversorgungsgeräte hinter das Gerät.

Kinder von 3 bis 8 Jahren können Kühlgeräte be- und entladen.

Um das Verderben von Lebensmitteln zu vermeiden, beachten Sie bitte folgende Hinweise:

– Wird die Tür für längere Zeit geöffnet, kann die Temperatur in den Fächern des Geräts deutlich ansteigen.

– Flächen, die mit Lebensmitteln in Berührung kommen können, sowie zugängliche Entwässerungssysteme sollten regelmäßig gereinigt werden.

– Reinigen Sie Wasserbehälter, die seit 48 Stunden nicht mehr benutzt wurden; spülen Sie das Wassersystem durch, wenn am Wasseranschluss seit 5 Tagen kein Wasser mehr gezapft wurde.

– Lagern Sie rohes Fleisch oder Fisch in geeigneten Behältern im Kühlschrank, damit sie nicht mit anderen Lebensmitteln in Kontakt kommen oder darauf tropfen.

– Das Zwei-Sterne-Gefrierfach ist geeignet für die Aufbewahrung von bereits tiefgekühlten Lebensmitteln, zur Lagerung oder Herstellung von

Eiscreme und zur Herstellung von Eiswürfeln.

– Ein-, Zwei- und Drei-Sterne-Fächer sind nicht zum Einfrieren frischer Lebensmittel geeignet.

– Wenn das Kühlgerät längere Zeit leer steht, sollten Sie es ausschalten, abtauen, reinigen und trocknen; lassen Sie die Tür geöffnet, damit sich im Gerät kein Schimmel bildet.

Stromanschluss

~ **WARNUNG** ~

Dieses Gerät sollte zu Ihrer Sicherheit korrekt geerdet sein. Das Stromkabel des Geräts ist mit einem dreipoligen Stecker versehen, der zu den gängigen dreipoligen Steckdosen passt, um die Gefahr eines Stromschlags zu verringern.

Entfernen Sie unter keinen Umständen den Erdungsstift vom mitgelieferten Stromkabel.

Dieses Kühlgerät erfordert eine gängige 220-240VAC 50/Hz-Steckdose mit drei Polen und Erdung.

Dieses Gerät ist nicht für die Verwendung mit einem Wechselrichter vorgesehen.

Das Kabel sollte sicher hinter dem Gerät verwahrt werden und nicht offen oder lose herumliegen, um Unfälle und Verletzungen zu vermeiden.

Ziehen Sie den Stecker nie am Kabel aus der Dose. Fassen Sie immer an den Stecker und ziehen Sie ihn gerade aus der Dose.

Verwenden Sie kein Verlängerungskabel für dieses Gerät. Wenn das Stromkabel zu kurz ist, lassen Sie von qualifiziertem Fachpersonal eine Steckdose in der Nähe des Geräts setzen. Die Verwendung eines Verlängerungskabels kann die Leistung des Geräts beeinträchtigen.

Die inkorrekte Verwendung des geerdeten Steckers kann die Gefahr eines Stromschlags erhöhen. Wenn das Stromkabel beschädigt ist, lassen Sie es in einem qualifizierten Kundendienstzentrum austauschen.

Klimabereich

Die Informationen über den Klimabereich sind auf der Datenplakette angegeben. Sie zeigen an, bei welcher Umgebungstemperatur (d. h. Raumtemperatur, bei der das Gerät betrieben wird), das Gerät optimal (korrekt) funktioniert.

Klimabereich	Zulässige Umgebungstemperatur
SN	von +10 °C bis +32 °C
N	von +16 °C bis +32 °C
ST	von +16 °C bis +38 °C
T	von +16 °C bis +43 °C

Hinweis: In Anbetracht der Grenzwerte für die Umgebungstemperatur und die Klimabereiche, für die das Kühlgerät

gedacht ist, und der Tatsache, dass die Innentemperatur von Faktoren wie dem Standort des Kühlgeräts, der Umgebungstemperatur und der Häufigkeit des Türöffnens beeinflusst wird, kann die Einstellung von Thermostaten je nach Situation in Abhängigkeit von diesen Faktoren schwanken.

Wenn das Stromkabel beschädigt ist, muss es vom Hersteller, dessen Kundendienstpersonal oder entsprechend qualifizierten Fachleuten ausgetauscht werden, um Risiken zu vermeiden.

Schlösser

Wenn Ihr Kühlschrank mit einem Schloss versehen ist, bewahren Sie den Schlüssel außer Reichweite und nicht in der Nähe des Geräts auf, um zu vermeiden, dass Kinder eingeschlossen werden. Wenn Sie einen Kühlschrank entsorgen, sollten Sie zur Sicherheit Schlösser und Riegel entfernen.

Difluorchlormethan-frei

Das Difluorchlormethan-freie Kühlmittel (R600a) und das Schaumstoff-Isoliermaterial (Cyclopentan) sind umweltfreundlich und wurden für diesen Kühlschrank verwendet; sie schädigen die Ozonschicht nicht und haben nur einen geringen Einfluss auf die Erderwärmung. R600a ist brennbar und im Kühlkreislauf eingeschlossen; bei normalem Betrieb sollte kein Leck auftreten. Sollte trotzdem Kühlmittel austreten, weil der Kühlmittelkreislauf beschädigt wurde, halten Sie das Gerät von offenem Feuer fern und öffnen Sie zur Belüftung so schnell wie möglich die Fenster.

II. Produkteigenschaften



Nummer	Beschreibung
1	Thermostat
2	Kühlfach
3	Abdeckung Gemüsefach
4	Obst- und Gemüsefach
5	Schale
6	Gefrierschublade
7	Verstellbare Füße
8	Flaschenhalter

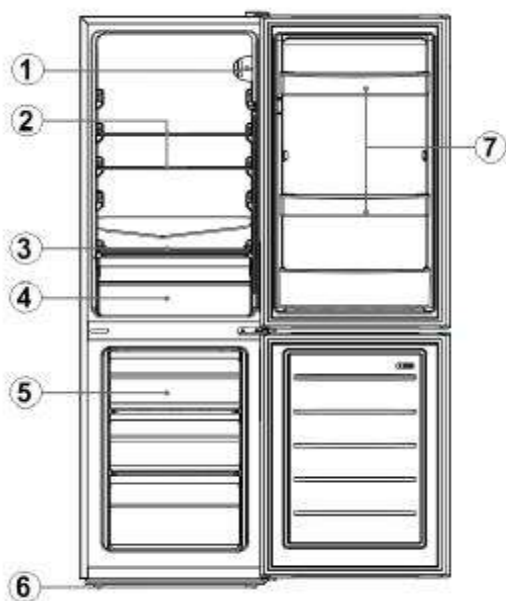

Nummer	Beschreibung
1	Thermostat
2	Kühlfach mit Glasboden
3	Abdeckung Gemüsefach
4	Gemüsefach
5	Gefrierschublade
6	Verstellbarer Fuß
7	Flaschenhalter

Aufgrund von technischen Innovationen kann die Beschreibung des Produkts in diesem Handbuch von Ihrem Kühlschrank abweichen. Die Details entsprechen dem tatsächlichen Gegenstand.

III. Vorbereitung für den Betrieb

Aufstellungsort

7. Belüftungssituation

Der Ort, an dem Sie den Kühlschrank aufstellen, sollte gut belüftet sein und wenig Warmluft erhalten. Stellen Sie den Kühlschrank nicht neben eine Hitzequelle wie Herd oder Heißwasserbereiter und meiden Sie direktes Sonnenlicht. So kann der Kühlschrank effektiv arbeiten und dabei Energie sparen. Stellen Sie den Kühlschrank nicht an einen feuchten Ort, damit er nicht rostet und keine Probleme mit der Stromversorgung auftreten. Das Gesamtvolumen des Raums, in dem der Kühlschrank aufgestellt wird, geteilt durch die Menge des Kühlmittels im Kühlschrank sollte nicht unter 8 g/m^3 liegen.

Hinweis: Die Menge des Kühlmittels im Kühlschrank ist auf der Plakette abzulesen.

8. Wärmeabstrahlung

In Betrieb gibt der Kühlschrank Wärme an die Umgebung ab. Daher sollten mindestens 300 mm nach oben, mindestens 100 mm auf beiden Seiten und mehr als 50 mm an der Rückseite frei bleiben.

Abmessungen in mm

B	T	H	A	B	C(°)	E	F
474	495	1140	792	923	130 ± 5	30	100
474	495	1440	792	923	130 ± 5	30	100



Abb. 1 Abb.2

Hinweis: Abb. 1, Abb. 2 nur als schematische Darstellung des Platzbedarfs eines Gerätes.

3. Ebene Fläche

Stellen Sie den Kühlschrank auf eine feste, ebene Fläche (Fußboden), damit er stabil steht, sonst kann er vibrieren und Lärm verursachen. Wird der Kühlschrank auf einen Untergrund mit Teppich, Strohmatte oder PVC gestellt, sollten feste Platten untergelegt werden, um eine Verfärbung durch die Wärmeabstrahlung zu vermeiden.

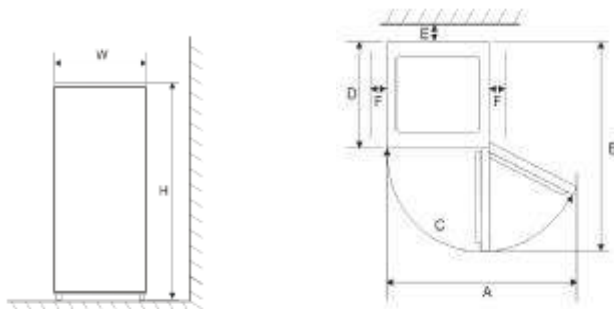

Rund um das Gerät, auch bei Einbau, ist für ungehinderte Lüftung zu sorgen.

Vorbereitung für den Betrieb

13. Stehzeit

Nachdem der Kühlschrank korrekt aufgestellt und gut gereinigt ist, sollten Sie ihn nicht sofort einschalten. Schalten Sie den Kühlschrank erst nach über 1 Stunde Stehzeit ein, damit er richtig funktioniert.

14. Reinigung

Stellen Sie fest, dass alles Zubehör im Kühlschrank vorhanden ist, und wischen Sie den Innenraum mit einem weichen Tuch aus.

15. Einschalten

Stecken Sie den Stecker in eine Wandsteckdose, um den Kompressor zu starten. Öffnen Sie nach 1 Stunde die Tür des Gefrierfachs; wenn die Temperatur darin deutlich gesunken ist, zeigt das, dass das Kühlsystem richtig funktioniert.

16. Lebensmittel lagern

Wenn der Kühlschrank eine Weile gelaufen ist, wird die Temperatur im Inneren des Kühlschranks entsprechend der Einstellungen des Nutzers automatisch geregelt. Nachdem der Kühlschrank vollständig abgekühlt ist, können Sie Lebensmittel einlagern; es dauert 2-3 Stunden, bis diese vollständig gekühlt sind. Im Sommer, bei hoher Außentemperatur, dauert es mehr als 4 Stunden, bis die Lebensmittel vollständig gekühlt sind. (Öffnen Sie die Kühlschranktür so selten wie möglich, bevor die gewünschte Innentemperatur erreicht ist).



Wird der Kühlschrank an einem feuchten Ort aufgestellt, kontrollieren Sie, ob der Erdanschluss und der Schutzschalter korrekt installiert sind. Wenn Vibrationsgeräusche auftreten, weil der Kühlschrank die Wand berührt, oder wenn sich die Wand durch Luftkonvektion am Kompressor verfärbt, schieben Sie den Kühlschrank von der Wand weg. Nach dem Aufstellen des Kühlschranks kann es zu Interferenzen bei Mobil- und Festnetztelefonen, Rundfunk- und

Fernsehgeräten in der Nähe kommen; stellen Sie ihn also so weit wie möglich von diesen Geräten entfernt auf.

IV. Funktionen

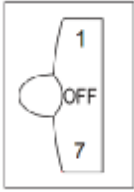

Temperatureinstellung

1. Die Temperaturen im Kühlschrank und Gefrierfach werden über das Thermostat an der Innenwand des Kühlschranks geregelt. Es ist äußerst ratsam, einen Kälteregele zu verwenden, um sicherzugehen, dass die Temperatur im Gefrierfach unter -18°C liegt, bevor Sie Lebensmittel hineingeben; das kann 2-3 Stunden dauern.
2. Die Stufenskala am Drehknopf zeigt den Temperaturmodus an, nicht die genaue Temperatur. „0“ bedeutet AUS, „7“ ist der niedrigste Temperaturmodus.
3. Achten Sie darauf, dass der Drehknopf auf Modus „4“ eingestellt ist, und kontrollieren Sie die Temperatur nach zwei Stunden mit einem geeigneten Thermometer; sie sollte dann zwischen 0°C und $+8^{\circ}\text{C}$, im Gefrierfach zwischen -16 und -25°C liegen. Um die Temperatur zu senken, stellen Sie den Drehknopf auf „7“ und kontrollieren die Werte nach einer Stunde nochmals.

Hinweis: Wenn der Kühlschrank/das Gefriergerät in einem besonders warmen oder kalten Raum steht oder die Türen zu häufig geöffnet werden, läuft er möglicherweise nicht mit der gewünschten Temperatur.

Schnellfrost

1. Beim Schnellfrost bilden sich aus dem in Lebensmitteln enthaltenen Wasser feine Eiskristalle, damit die Zellmembranen nicht beschädigt werden und das Zytoplasma beim Auftauen nicht verloren geht; dadurch bleiben die ursprüngliche Frische und die Nährwerte der Lebensmittel erhalten.
2. Frische Lebensmittel und frischer fisch, die für längere Zeit aufbewahrt werden sollen, sollten möglichst schnell eingefroren werden. Zum Schnellfrost stellen Sie bitte den Drehknopf auf „7“, bevor Sie die Lebensmittel ins Gefriergerät legen.
3. Nach dem Schnellfrost stellen Sie den Knopf wieder auf den ursprünglichen Modus (in der Regel sollte das Schnellfrost nicht länger als 4 Stunden dauern).

V. Hinweise zum Lagern von Lebensmitteln

Warnhinweise zum Gebrauch

- I Das Gerät funktioniert möglicherweise nicht zuverlässig (es kann auftauen oder die Temperatur im Gefrierfach steigt zu hoch), wenn es für längere Zeit unter der niedrigsten angegebenen Temperatur steht, für die es gedacht ist.
- I Informationen über den Klimabereich des Geräts finden Sie auf der Datenplakette.
- I Die Innentemperatur wird von Faktoren wie dem Standort des Kühlgeräts, der Umgebungstemperatur, der Häufigkeit der Türöffnung usw. beeinflusst; bei Bedarf sollte eine Warnung angebracht werden, dass die Einstellung von Temperaturreglern entsprechend anzupassen ist.
- I Kohlensäurehaltige Getränke sollten nicht im Gefrierfach oder Niedrigtemperaturfach aufbewahrt werden, und manche Produkte wie Wassereis sollten nicht zu kalt verzert werden.

Ort der Aufbewahrung

Da die kalte Luft im Kühlschrank zirkuliert, ist die Temperatur in verschiedenen Bereichen unterschiedlich; deshalb sollten die einzelnen Lebensmittel in den dafür geeigneten Bereichen aufbewahrt werden.

Das Frischefach ist für die Aufbewahrung von Lebensmitteln geeignet, die nicht eingefroren werden müssen, zum Beispiel gegarte Lebensmittel, Bier, Eier, Würzsaucen, die kalt gelagert werden sollten, Milch, Fruchtsäfte usw. Das Gemüsefach ist für die Lagerung von Gemüse, Obst und Ähnlichem vorgesehen.

Das Gefrierfach ist ideal für Eiscreme, tiefgekühlte Lebensmittel und solche, die für lange Zeit aufbewahrt werden sollen.

Das Frischefach

Stellen Sie die Temperatur für das Frischefach auf 2°C - 8°C ein und bringen Sie dort Lebensmittel unter, die für kurze Zeit aufbewahrt oder jederzeit verzehrt werden sollen.

Kühlfach: Wenn Sie den Fachboden herausnehmen heben Sie ihn an und ziehen Sie ihn heraus; wenn Sie ihn wieder einlegen, bringen Sie ihn erst in die richtige Position, bevor sie ihn absenken. (Beim zweigeteilten Fachboden schieben Sie erst einen Teil nach hinten und ziehen dann den zweiten heraus). Achten Sie darauf, dass der Flansch am hinteren

Ende nach oben zeigt, um zu vermeiden, dass Lebensmittel die Kühlschrankwand berühren. Wenn Sie den Fachboden herausnehmen oder einlegen, halten Sie ihn gut fest und behandeln Sie ihn vorsichtig, um eine Beschädigung zu vermeiden.

Gemüsefach: Ziehen Sie das Schubfach heraus, um an die Lebensmittel zu gelangen. Achten Sie darauf, die Abdeckung des Gemüsefachs nach Gebrauch oder Reinigung wieder auf das Fach legen, damit die Temperatur im Gemüsefach stabil bleibt.

Warnhinweise zur Lagerung von Lebensmitteln

Waschen Sie die Lebensmittel und reiben Sie sie trocken, bevor Sie sie in den Kühlschrank legen. Bevor Lebensmittel in den Kühlschrank kommen, sollten sie luftdicht verpackt werden, einerseits, damit möglichst wenig Feuchtigkeit aus frischem Obst oder Gemüse verdunstet, und andererseits, um Verunreinigungen und Gerüche zu vermeiden.

Legen Sie nicht zu viele schwere Lebensmittel in den Kühlschrank. Lassen Sie genügend Raum zwischen den Lebensmitteln; sind diese zu dicht gepackt, wird der Kaltluftstrom blockiert und die Kühlwirkung lässt nach. Lagern Sie nicht zu viele oder zu schwere Lebensmittel im Kühlschrank, damit der Fachboden nicht bricht. Platzieren Sie die Lebensmittel in etwas Abstand von den Wänden des Kühlschranks, und lagern Sie keine stark wasserhaltigen Lebensmittel in der Nähe der Rückwand, sie können sonst an den Wänden anfrieren.

Lagerung der Lebensmittel nach Kategorie: Die Lebensmittel sollten nach Kategorie aufbewahrt werden, sodass diejenigen, die Sie jeden Tag verzehren, vorn im Fach liegen; so kann das Öffnen der Tür verkürzt und damit die Haltbarkeit der Lebensmittel verlängert werden.

Energiespartipps: Lassen Sie heiße Speisen bei Zimmertemperatur abkühlen, bevor Sie diese in den Kühlschrank stellen. Lassen Sie tiefgekühlte Lebensmittel im Frischfach auftauen; dabei wird die niedrige Temperatur der gefrorenen Lebensmittel genutzt, um die anderen zu kühlen, und damit Energie gespart.

Lagerung von Obst und Gemüse

Für Gefriergeräte mit Kaltlagerfach gilt der Hinweis, dass manche frischen Obst- und Gemüsesorten kälteempfindlich und daher nicht für die Aufbewahrung in diesem Fach geeignet sind.

Das Gefrierfach

Die Gefriertemperatur ist auf unter -18°C eingestellt, und es empfiehlt sich, Lebensmittel zur längeren Aufbewahrung im Gefrierfach zu lagern; dabei sollte die auf der Packung angegebene Haltbarkeit berücksichtigt werden.

Die Schubfächer im Gefrierteil sind für die Aufbewahrung von tiefgekühlten Lebensmitteln bestimmt. Große Stücke Fisch oder Fleisch Stücken sollten zerkleinert und in Gefrierbeutel verpackt werden, bevor sie gleichmäßig auf die Schubfächer verteilt werden.

- ★ Lassen Sie heiße Speisen bei Zimmertemperatur abkühlen, bevor Sie diese in den Gefrierschrank legen.
- ★ Lagern Sie keine Glasbehälter oder luftdicht verschlossene Dosen mit Flüssigkeiten im Gefrierschrank; die Flüssigkeit dehnt sich beim Gefrieren aus und kann das Gefäß sprengen.
- ★ Teilen Sie die Lebensmittel in geeignete kleine Portionen auf.
- ★ Verpacken Sie die Lebensmittel vor dem Einfrieren in trockene Gefrierbeutel; diese können unter Umständen zusammenfrieren. Lebensmittel sollten in festes, geschmacksneutrales, luft- und wasserdichtes, giftfreies und nicht verunreinigtes Material verpackt werden, um Querkontamination und die Übertragung von Gerüchen zu vermeiden.

Einkaufstipps für tiefgekühlte Lebensmittel

1. Achten Sie beim Einkauf von tiefgekühlten Lebensmitteln auf die Lagerungshinweise auf der Verpackung. Sie sehen die Aufbewahrungszeit der einzelnen Lebensmittel neben der Sterne-Klassifikation. Dies ist in der Regel das vorn auf der Packung angegebene Mindesthaltbarkeitsdatum.
2. Kontrollieren Sie die Temperatur im Gefrierschrank des Geschäfts, wo Sie die Lebensmittel kaufen.
3. Achten Sie darauf, dass die Verpackung des tiefgekühlten Lebensmittels in bestem Zustand ist.
4. Kaufen Sie Tiefkühlprodukte immer am Ende Ihrer Einkaufsrunde ein.
5. Halten Sie tiefgekühlte Lebensmittel während des Einkaufs und auf dem Nachhauseweg nach Möglichkeit zusammen, denn so kühlen sie sich gegenseitig.
6. Kaufen Sie keine tiefgekühlten Lebensmittel, wenn Sie diese nicht sofort wieder einfrieren können. In den meisten Supermärkten und Haushaltswarenläden sind isolierte Taschen zu kaufen. Diese halten tiefgekühlte Lebensmittel länger kalt.
7. Manche Lebensmittel brauchen vor der Zubereitung nicht aufgetaut zu werden. Gemüse und Pasta können direkt in kochendes Wasser gegeben oder gedämpft werden. Tiefkühsaucen oder -suppen können in einem Topf sanft erhitzt werden, bis sie auftauen.
8. Verwenden Sie hochwertige Lebensmittel und berühren Sie sie so wenig wie möglich. Werden Lebensmittel in kleinen Mengen eingefroren, gefrieren sie schneller und tauen auch schneller wieder auf.
9. Schätzen Sie die Menge der Lebensmittel ab, die Sie einfrieren wollen. Wenn Sie große Mengen frischer Lebensmittel einfrieren, stellen Sie den Temperaturregler auf den Niedrigtemperaturmodus ein, so wird die Temperatur im Gefrierteil gesenkt. Dadurch werden die Lebensmittel schnell eingefroren und ihre Frische bleibt erhalten.

VI. Tipps für besondere Situationen

Den Kühlschrank/das Gefriergerät bewegen

•Standort

Stellen Sie Ihren Kühlschrank/Ihr Gefriergerät nicht in die Nähe einer Hitzequelle wie Herd, Heißwasserbereiter oder Heizkörper. Meiden Sie direkte Sonneneinstrahlung in Nebengebäuden oder Wintergärten.

•Waagerechte Ausrichtung

Richten Sie Ihren Kühlschrank/Ihr Gefriergerät mithilfe der verstellbaren Füße vorn am Gerät waagrecht aus. Steht das Gerät nicht gerade, schließt möglicherweise die Tür nicht richtig oder der Betrieb des Geräts wird gestört. Wenn Sie das Gerät korrekt aufgestellt haben, warten Sie noch 4 Stunden, damit das Kühlmittel sich setzen kann.

•Installation

Blockieren oder verdecken Sie keine Lüftungsöffnungen oder Gitter an Ihrem Gerät.

Wenn Sie für längere Zeit unterwegs sind

- Wird das Gerät mehrere Monate lang nicht gebraucht, schalten Sie es aus und ziehen Sie dann den Stecker aus der Dose.
- Nehmen Sie alle Lebensmittel heraus.
- Reinigen Sie das Innere gründlich und trocknen Sie es. Um Geruchsentwicklung und Schimmel zu vermeiden, lassen Sie die Tür einen Spalt aufstehen, sperren Sie sie auf oder entfernen Sie sie ganz.
- Lagern Sie das gereinigte Gerät an einem trockenen, gut belüfteten Ort fern von Hitzequellen; stellen Sie das Gerät eben auf und legen Sie keine schweren Gegenstände darauf.
- Das Gerät sollte spielenden Kindern nicht zugänglich sein.

VII. Wartung und Reinigung

 Ziehen Sie vor der Reinigung den Stecker heraus; berühren Sie den Stecker nicht mit nassen Händen, da die Gefahr eines Stromschlags und von Verletzungen besteht. **Bespritzen Sie den Kühlschrank nicht direkt mit Wasser, um Rost, Stromableitungen und Unfälle zu vermeiden. Greifen Sie nicht mit der Hand in den unteren Bereich des Kühlschranks, da Sie sich an scharfen Metallkanten verletzen könnten.**

Reinigung innen und außen

Lebensmittelrückstände im Kühlschrank können schlechte Gerüche verursachen, daher muss der Kühlschrank regelmäßig gereinigt werden. Das Frischfach wird in der Regel einmal im Monat gereinigt.

Nehmen Sie alle Fachböden, die Gemüseschubladen, Flaschengestelle, Abdeckungen, sonstige Schubladen usw. heraus; reinigen Sie diese mit einem weichen Tuch oder Schwamm und warmem Wasser, ggf. mit Neutralseife.

Entfernen Sie öfters den Staub, der sich an der Rückseite und den Seitenteilen des Kühlschranks ansammelt.

Wenn Sie ein Reinigungsmittel verwendet haben, spülen Sie anschließend mit klarem Wasser ab und reiben Sie das Gerät trocken.

 Verwenden Sie keine Wurzel- oder Drahtbürsten, aggressive Reinigungsmittel, Scheuermittel, alkalische Reinigungsmittel, Benzol, Benzin, Säure, heißes Wasser, oder andere ätzende oder lösliche Mittel, um die Oberfläche des Kühlschranks, die Türdichtung, dekorative Kunststoffteile usw. zu reinigen, um Schäden zu vermeiden.

Wischen Sie die Türdichtung gründlich trocken und reinigen Sie die Vertiefung mit einem in Watte gewickelten Essstäbchen. Befestigen Sie nach der Reinigung zuerst die vier Ecken der Türdichtung und drücken Sie sie dann abschnittsweise wieder in die Vertiefung.

Unterbrechung der Stromzufuhr oder Ausfall des Kühlsystems

- Kümmern Sie sich um die tiefgekühlten Lebensmittel, wenn das Gerät über längere Zeit nicht läuft (etwa bei einer Unterbrechung der Stromzufuhr oder einem Ausfall des Kühlsystems).
- Öffnen Sie die Kühlschranktür möglichst wenig, so können die Lebensmittel auch bei hoher Außentemperatur stundenlang frisch gehalten werden.
- Wenn Sie im Voraus von einem Stromausfall informiert werden:
 - 7) Stellen Sie eine Stunde vor der angekündigten Zeit das Thermostat auf hoch, damit die Lebensmittel vollständig durchgefroren werden. (Frieren Sie in dieser Zeit keine neuen Lebensmittel ein!) Stellen Sie die Temperatur wieder auf den Normalmodus um, wenn die Stromversorgung rechtzeitig wieder gewährleistet ist.
 - 8) Sie können in einem wasserdichten Behälter Eis herstellen und in den oberen Teil des Gefriergeräts legen, um die Zeit, in der Lebensmittel frisch bleiben, zu verlängern.

 **Hinweis: Nachdem der Kühlschrank in Betrieb genommen wurde, sollten Sie ihn durchgehend in Betrieb lassen; unter normalen Umständen sollten Sie den Betrieb nicht unterbrechen, um die Lebensdauer des Geräts nicht zu verkürzen.**

Abtauen

Nach einer gewissen Zeit in Betrieb bildet sich an der inneren Wand des Gefrierfachs oder am Verdunster eine dünne Reifschicht; wird sie dicker als 5 mm, kann die Kühlleistung beeinträchtigt werden. Kratzen Sie in diesem Fall die Reifschicht vorsichtig mit einem Eiskratzer ab (nicht aus Metall oder mit scharfer Kante). Der Reif sollte alle 3 Monate entfernt werden; wenn dadurch der Gebrauch der Schubladen und der Zugang zu den Lebensmitteln behindert werden, sollten Sie sich gleich darum kümmern. Gehen Sie beim Abtauen wie folgt vor:

1. Nehmen Sie die tiefgekühlten Lebensmittel aus dem Gefriergerät, unterbrechen Sie die Stromzufuhr, öffnen Sie die Tür des Geräts und entfernen Sie mit dem Eiskratzer Reif und Eis von den Innenwänden. Um den Vorgang zu beschleunigen, können Sie eine Schüssel mit heißem Wasser in das Gerät stellen; wenn das feste Eis sich löst, können Sie mit dem Eiskratzer entfernen und dann herausnehmen.

2. Reinigen Sie das Gerät nach dem Abtauen, schalten Sie den Strom wieder ein.

Die Innenbeleuchtung austauschen

1. Bevor Sie die Birne austauschen, drücken Sie den Thermostatregler und drehen Sie ihn auf die Position „AUS“; unterbrechen Sie dann die Stromversorgung.

2. Heben Sie die Abdeckung der Beleuchtung ab.

3. Drehen Sie die alte Birne gegen den Uhrzeigersinn heraus.

4. Ersetzen Sie sie durch eine neue Birne (10 W) und drehen Sie diese im Uhrzeigersinn fest in die Fassung.

Bringen Sie die Abdeckung wieder an, schließen Sie den Kühlschrank an das Stromnetz an und schalten Sie ihn ein.

Sicherheitscheck nach der Wartung

Ist das Stromkabel beschädigt oder geknickt?

Steckt der Stecker fest in der Dose?

Ist der Stecker abnormal erhitzt?

 **Hinweis: Stromschläge und Brände können entstehen, wenn das Stromkabel und der Stecker beschädigt oder zu stark verstaubt sind. Ziehen Sie bei allen Abnormalitäten den Stecker heraus und kontaktieren Sie Ihren Händler.**

VIII. Einfache Fehlersuche und -behebung

Die folgenden kleineren Fehler müssen nicht unbedingt von technischen Fachkräften beseitigt werden; Sie können es selbst versuchen:

Fehler	Prüfen	Lösungen
•Gerät kühlt nicht	<ul style="list-style-type: none"> • Steckt der Stecker nicht? • Ist eine Sicherung draußen? • Stromausfall? 	<ul style="list-style-type: none"> • Stecker wieder einstecken. • Die T ü r öffnen und feststellen, ob die Beleuchtung funktioniert.
• Ungewöhnliches Geräusch	<ul style="list-style-type: none"> • Steht der Kühlschrank stabil? • Berührt der Kühlschrank die Wand? 	<ul style="list-style-type: none"> • Die verstellbaren Füße neu justieren. • Von der Wand entfernen.
• Geringe K ü hlwirkung	<ul style="list-style-type: none"> • Heiße Lebensmittel oder zu viele Lebensmittel? • Tür zu oft/zu lange geöffnet? • Lebensmittel an der Türdichtung? • Direkte Sonneneinstrahlung, Herd oder Heizkörper in der Nähe? • Ausreichende Belüftung? • Temperatur zu hoch eingestellt? 	<ul style="list-style-type: none"> • Heiße Speisen erst in den Kühlschrank stellen, wenn sie ausreichend abgekühlt sind. • Tür kontrollieren und schließen. • Den Kühlschrank von der Hitzequelle entfernen. • Lebensmittel in etwas Abstand lagern, um für ausreichende Belüftung zu sorgen. • Temperatur richtig einstellen.
• Seltsamer Geruch im K ü hlschrank	<ul style="list-style-type: none"> • Verdorbene Lebensmittel? • Muss der Kühlschrank gereinigt werden? • Sind stark riechende Lebensmittel im K ü hlschrank? 	<ul style="list-style-type: none"> • Verdorbene Lebensmittel wegwerfen. • Kühlschrank reinigen. • Stark riechende Lebensmittel luftdicht verpacken.

 **Hinweis:** Haben Sie ein Problem, das in dieser Tabelle nicht beschrieben ist, versuchen Sie nicht, es selbst zu beheben. Werden Reparaturen von unerfahrenen Personen ausgeführt, kann das zu Verletzungen oder schweren Fehlfunktionen führen. Kontaktieren Sie den Händler vor Ort, bei dem Sie das Gerät gekauft haben. Dieses Gerät sollte von autorisierten, technisch qualifizierten Personen gewartet werden; dabei sind nur Original-Ersatzteile zu verwenden. Wird das Gerät längere Zeit nicht gebraucht, trennen Sie es vom Stromnetz, nehmen Sie alle Lebensmittel heraus, reinigen Sie das Gerät und lassen Sie dann die Tür leicht geöffnet, um Geruchsbildung zu vermeiden.

IX. Zertifizierungen

Elektro-Daten

Dieses Elektrogerät muss geerdet werden.

Dieses Produkt ist mit einem Stecker versehen, der in alle den aktuellen Standards entsprechenden Steckdosen passt.

Passt der montierte Stecker nicht in Ihre Steckdose, sollte er abgetrennt und korrekt entsorgt werden. Um die Gefahr eines Stromschlags zu vermeiden, stecken Sie den abgeschnittenen Stecker nicht in eine Steckdose.

Dieses Gerät entspricht den EU-Richtlinien

X. Anleitung zum sicheren Recycling

Entsorgung

Altgeräte enthalten noch immer Wertstoffe. Ein umweltfreundlicher Umgang damit sorgt dafür, dass wertvolle Rohstoffe recycelt werden.

Das Kühlmittel und das Isoliermaterial Ihres Geräts muss nach speziellen Verfahren entsorgt werden. Achten Sie darauf, dass die Röhren auf der Rückseite des Geräts nicht beschädigt sind, bevor Sie damit umgehen.

Aktuelle Informationen über die Möglichkeiten, Altgeräte bzw. deren Verpackung zu entsorgen, sind bei Ihrer Wohngemeinde erhältlich.

Korrekte Entsorgung dieses Produkts	
	<p>Dieses Zeichen besagt, dass das Produkt innerhalb der EU nicht mit dem Hausmüll entsorgt werden darf. Um mögliche Umwelt- oder Gesundheitsgefahren durch unkontrollierte Müllentsorgung zu vermeiden, bringen Sie das Gerät zum ordnungsgemäßen Recycling, sodass die Rohstoffe wiederverwertet werden können. Um Ihr Altgerät zurückzugeben, nutzen Sie bitte das örtliche Sammelsystem oder wenden Sie sich an den Händler, bei dem das Gerät gekauft wurde. Sie können das Gerät zum umweltfreundlichen Recycling bringen.</p>

TÜREN ANDERS ANSCHLAGEN

Wenn das Gerät bei diesem Vorgang einige Zeit auf dem Rücken oder auf der Seite liegt, muss es danach mindestens 6 Stunden aufrecht stehen, bevor es wieder eingeschaltet wird, um Schäden an den Komponenten im Inneren zu vermeiden.

1. Entfernen Sie die Abdeckung des Scharniers und das obere Scharnier an der rechten Seite des Schrankes. Entfernen Sie die Abdeckungen der Schraublöcher oben an der linken Seite des Schrankes.



2. Entfernen Sie die Tür vom Schrank. Versetzen Sie den Stöpsel links oben an der Tür nach rechts oben.

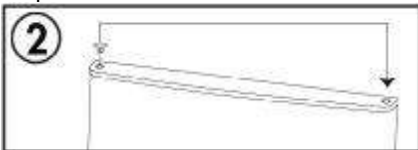

3. Entfernen Sie das mittlere Scharnier von der rechten Seite des Schrankes. Entfernen Sie die Abdeckungen der Schraublöcher an der linken Seite des Schrankes.

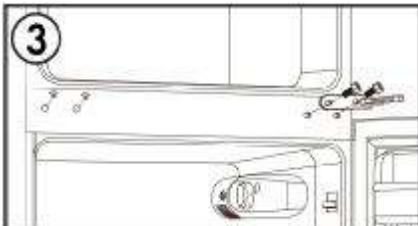

4. Entfernen Sie die Tür vom Schrank. Versetzen Sie den Stöpsel links oben an der Tür nach rechts oben.

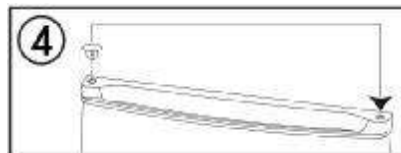

5. Entfernen Sie den Türstopper rechts unten an der Kühlschranktür. Montieren Sie den Türstopper links unten an der Kühlschranktür.

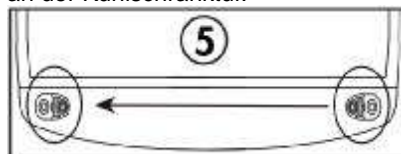

6. Entfernen Sie das untere Scharnier an der rechten Seite des Schrankes. Entfernen Sie beide verstellbaren Füße. Entfernen Sie den Stift aus dem unteren Scharnier, wenden Sie es und stecken Sie den Stift auf der anderen Seite wieder ein. Montieren Sie das untere Scharnier an der linken Seite des Schrankes. Montieren Sie beide verstellbaren Füße.

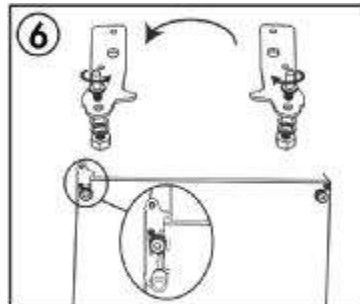

7. Montieren Sie die Kühlschranktür. Montieren Sie das mittlere Scharnier an der linken Seite des Schrankes. Montieren Sie die Abdeckungen der Schraublöcher an der rechten Seite des Schrankes.

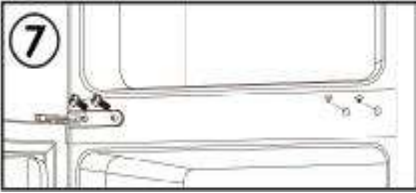

8. Montieren Sie die Gefrierfachtür. Montieren sie das obere Scharnier und seine Abdeckung an der linken Seite des Schrank. Montieren Sie die Abdeckungen der Schraublöcher rechts oben am Schrank.

Hinweis: Achten Sie darauf, dass die Gummidichtung rund um die Tür gut schließt, bevor Sie die Schrauben in den Scharnieren anziehen.





INFORMACIONES INHERENTES AL MEDIOAMBIENTE

Este aparato se ha marcado de acuerdo con la Directiva Europea 2002/96/CE referente a la eliminación de los Desperdicios de Aparatos Eléctricos y Electrónicos

(RAEE). El símbolo del cajón tachado que consta en el aparato indica que el producto al final de su vida útil no se debe tratar como basura doméstica normal, sino que se debe llevar a los centros de recogida diferenciada de desperdicios eléctricos y electrotécnicos o bien entregar al revendedor en el momento de comprar un nuevo aparente de tipo equivalente. La adecuada recogida diferenciada de este aparato contribuye a evitar posibles repercusiones negativas para el ambiente o la salud de las personas, que podrían producirse a causa de un incorrecto tratamiento de este producto. La eliminación debe hacerse respetando los reglamentos medioambientales locales vigentes. Para informaciones más detalladas inherentes al tratamiento, la eliminación o el reciclado de este producto, rogamos contacten el servicio local de eliminación de desechos o a la tienda en que compró el aparato. No tirar el embalaje del aparato a labasura sino seleccionar los diversos materiales como poliestireno, cartón, bolsas de plástico, etc. De acuerdo con las normas locales sobre la eliminación de basuras y las normas vigentes. Este aparatocarece de HFC (el circuito refrigerante contiene R600a -ISOBUTANO.)

R600a (ISOBUTANO)

El isobutano es un gas natural que no tiene repercusiones para el medioambiente pero es inflamable. Resulta por lo tanto indispensable, antes de conectar el aparato a la red de alimentación, asegurarse de que no esté dañado ninguno de los tubos del circuito refrigerante. Cada 8 gr. de refrigerante, el sitio donde se instala debe contar con un volumen mínimo de 1 m³. La cantidad de refrigerante consta en la tarjeta de datos técnicos situada en la parte posterior del aparato. En caso de pérdida del refrigerante, evitar que llamas libres o fuentes de encendido se encuentren en proximidad del punto de fuga.

PRECAUCIONES PARA SU SEGURIDAD

En este párrafo se indican las principales precauciones a tomar para su seguridad. Leerlas atentamente y respetar cuanto indicado antes de utilizar el aparato.

- Conservar siempre el manual de instrucciones y en caso de vender el aparato, entregarlo al nuevo propietario.
- El aparato debe usarse exclusivamente para conservar/congelar alimentos en casa.
- Este aparato está destinado a un uso comercial.
- En caso de emergencia, desconectar el aparato inmediatamente.
- Comprobar que el cable de corriente no está dañado.
- Se aconseja no utilizar prolongaciones ni enchufes múltiples para conectarlo a la red de alimentación.
- No tocar ni manejar nunca el aparato con los pies descalzos ni con manos o pies mojados.
- Antes de llevar a cabo cualquier operación de limpieza o mantenimiento, desenchufar el aparato o apagar el interruptor principal de la red de alimentación.
- Para desconectar el aparato de la red de alimentación hay que quitar el enchufe de la toma. No tirar del cable de alimentación de esta última.
- No meter en la sección de baja temperatura botellas o contenedores de cristal, porque podrían agrietarse o romperse cuando el contenido se congela
- Cualquier mantenimiento, incluido la eventual sustitución del cable de alimentación debe ser efectuado por el servicio de asistencia técnica o por personal cualificado. De lo contrario, el usuario puede correr serio peligro.
- Los elementos del embalaje como bolsas de plástico, poliestireno o bandas plásticas no deben dejarse al alcance de los niños puesto que son fuente potencial de peligro.
- No permitir que los niños jueguen con el aparato. Por ejemplo si se sientan en las cestas, se columpian o se agarran a la tapa, el congelador podría volcarse o bien podrían caer los objetos colocados encima de él.
- No usar como estribo o apoyo los zócalos, los cajones, las puertas o las rejillas
- Prestar atención para no causar daños a las tuberías del circuito de enfriamiento mientras se coloca, instala o limpia.

- Este dispositivo no debe ser utilizado por niños o personas con capacidades físicas, sensoriales o mentales, o falta de experiencia y conocimiento, a menos que sean supervisados o guiados.
- Los recipientes con gases o líquidos inflamables pueden escaparse a temperaturas ambiente frías. Riesgo de explosión. No almacene materiales combustibles, tales como latas de aerosol.
- Comprobar que en proximidad de las aberturas de ventilación no se hayan instalado aparatos o componentes eléctricos. (p. ej. ventiladores, interruptores, enchufes, etc.).
 - Después de instalar el aparato asegurarse de que no esté apoyado en el cable de alimentación.
 - No obstruir las aberturas/rejillas de ventilación previstas en el aparato.
 - Evitar llamas o chispas dentro del aparato.
- Al descongelar el aparato no utilizar nunca objetos metálicos para acelerar el proceso. El incumplimiento de dicha advertencia podría causar daños irreparables al circuito refrigerante.
- No usar en su interior aparatos eléctricos (p.ej. máquina de hacer helado o de desodorización, etc.).

INSTALACIÓN

- El aparato debe ser colocado en un lugar bien ventilado y seco. El aparato debe instalarse en una superficie estable y plana, regulando los pies de nivelación, No debe usarse al aire libre y no debe permanecer bajo la lluvia.
- La temperatura ambiental repercute fuertemente en el consumo de corriente eléctrica, por lo tanto el aparato no debe estar expuesto directamente a los rayos solares, tampoco al lado de fuentes de calor como radiadores, estufas, ...
- Ventilación suficiente alrededor del dispositivo es necesario para que el calor se disipe correctamente y para garantizar el funcionamiento con bajo consumo de energía.
- Una vez desembalado el producto, limpiar con un trapo húmedo.
- Aconsejamos esperar por lo menos cuatro horas antes de conectar el aparato para que el aceite del circuito refrigerante tenga el tiempo necesario para ser perfectamente eficiente.
- Antes de colocar comida , esperar 24 horas desde que el aparato haya sido conectado a la corriente.
- No consumir alimentos cuya fecha de conservación esté caducada puesto que podrían ser causa de intoxicación.
- No almacene materiales inflamables,gases o líquidos tales como sprays....

La capacidad neta del congelador (litros) ha sido testado sin los cajones del congelador.

INTRODUCCIÓN



Nummer	Beschreibung
1	Termostato& Luz
2	Estantes
3	Estante
4	Verdulero
5	Estante
6	Cajones
7	Patas
8	Puerta frigorífico

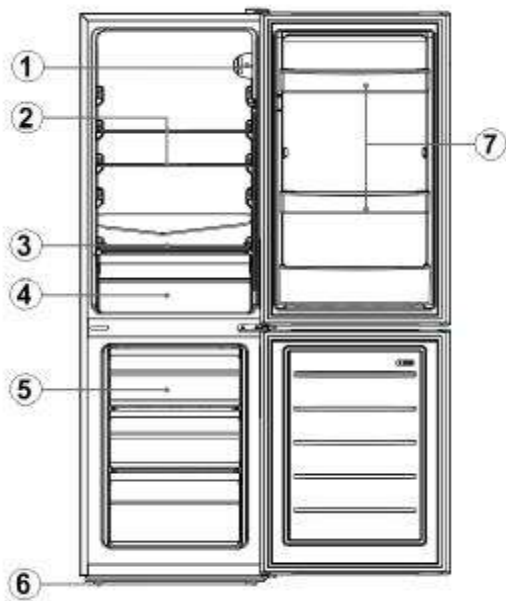

No	Descripción
1	Termostato & Luz
2	Estantes
3	Estante
4	Verdulero
5	Cajones
6	Patas
7	Puerta frigorífico

INICIO

- Limpiar con agua tibia con un poco de detergente neutro y secar bien con un trapo. Las partes eléctricas solo se pueden secar con un trapo seco.
- Conectar el aparato a la toma de corriente no antes de 4 horas, después de haberlo movido
- .Gire el termostato a la posición "3". El compresor empieza a funcionar.
- No coloque la comida antes de las 24 horas siguientes a su puesta en marcha.
- Ajuste la temperatura mediante el termostato que va desde la posición "0" (OFF) a la "7" que es la temperatura más fría posible. Probablemente la posición más habitual sea "4".
- Congelación rápida. Gire el termostato a la posición máxima.

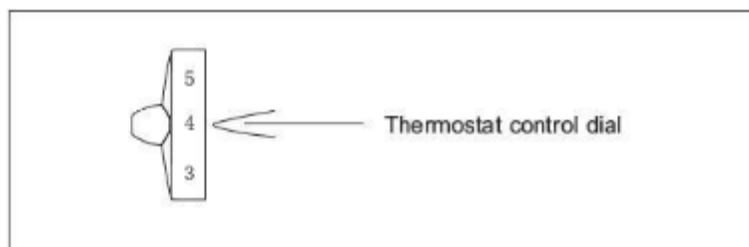

USO

Consejos – uso correcto frigorífico

Cuidado extra con alimentos no cocinados

No mezclar comida preparada con comida no cocinada. Mantenga la comida en estantes distintos y a ser posible cubrir con film.

Espacio alrededor comida

Esto permite que el aire circule dentro del aparato, asegurando que el frío llegue a todo el interior.

Envolver los alimentos!

Para que cada alimento mantenga su olor y sabor, deben ser envueltos en diferentes compartimentos cerrados.

Alimentos Pre-cocinados – Mantener fríos.

Alimentos pre-cocinados deben estar fríos antes de colocarlos dentro de la nevera o congelador.

CERRAR LA PUERTA!

Para prevenir que el frío se escape, intentar no abrir continuamente la puerta.

Consejos – uso correcto congelador

Su congelador es 4 estrellas

Usted será capaz de almacenar cada elemento de los alimentos congelados durante el periodo mostrado en la calificación de 4 estrellas. Este suele ser el período indicado como "Mejor, antes de", que se encuentra en la parte frontal del envase..

Elija cuidadosamente los paquetes

Asegúrese de que el paquete de comida congelada está en perfectas condiciones.

Almacene los alimentos de inmediato

No compre alimentos congelados a menos que usted puede congelar inmediatamente. Bolsas aislantes especiales se pueden comprar en la mayoría de los supermercados. Éstos mantienen fríos los alimentos congelados durante más tiempo.

NOTA: Use alimentos de calidad y manejar lo menos posible. Congele los alimentos en pequeñas cantidades, se congela más rápido, tarda menos tiempo para descongelar y le permite comer en la cantidad que usted necesita

Deja los alimentos cocinados que se enfríe completamente

Enfríe los alimentos en un refrigerador antes de la congelación, si es posible.

Considere cómo desea cocinar el alimento antes de congelarlo.

No congele los alimentos en recipientes de metal.

Utilice bolsas de congelación especiales, envases de plástico, papel de aluminio..

No utilice papel film delgado o vidrio.

Deje una pequeña cantidad de "espacio" al congelar líquidos, para permitir la expansión

DESCONGELACIÓN

Después de un periodo, el hielo se acumula en ciertas áreas en el compartimento frigorífico / congelador. Como medida temporal, la congelación debe ser raspada con una espátula de plástico. NUNCA use un metal o un instrumento afilado. Sin embargo la descongelación completa será necesaria aproximadamente una vez por año, o si la capa de escarcha es superior 5mm para mantener la eficiencia de la nevera / congelador. Elija un momento en que las existencias de alimentos congelados es baja y proceda de la siguiente manera:

1-Saque el alimento congelado, ponga el selector de temperatura a la posición 0 y desconecte el aparato de la corriente eléctrica. Deje las puertas abiertas. Lo ideal sería que los alimentos congelados se pusieran en otra nevera / congelador o refrigerador.

2-Cuando se haya completado la descongelación, limpiar su nevera / congelador como se describe



Limpieza del interior de la nevera / congelador

Después de la descongelación se debe limpiar la nevera / congelador internamente con una solución diluida de bicarbonato de soda. Luego enjuague con agua tibia con una esponja o paño húmedo y seque. Lave los cajones en agua tibia y jabón y asegúrese de que estén completamente secos antes de volver a colocarlo en la nevera / congelador.

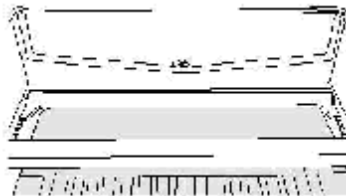

El orificio de drenaje tendrá un "pico de limpieza" insertada en él. Esto asegura que los pequeños pedazos de comida no pueden entrar en el desagüe. Después de haber limpiado el interior de su refrigerador y eliminado todos los residuos de alimentos de todo el conjunto, utilice el "pico de limpieza" para asegurarse de que no haya obstrucciones.

Limpieza del exterior de la nevera / congelador

Use detergente no abrasivo estándar diluida en agua tibia para limpiar el exterior Nevera / Congelador. No use limpiadores abrasivos, estropajos ni disolventes para limpiar cualquier parte de la nevera / congelador

SOLUCIÓN DE PROBLEMAS Y MANTENIMIENTO

No funciona

-El aparato no está correctamente conectado a la corriente eléctrica..

Demasiado frío o demasiado calor

-El termostato no está en la posición correcta.

Aparece condensación en el exterior del aparato.

-Puede ser debido a un cambio en la temperatura de la habitación. Si el problema continua, póngase en contacto con un técnico cualificado.

Ruido

-Comprobar que el aparato está nivelado y que no está en contacto con la pared.

No enfría

-La puerta se ha quedado abierta demasiado tiempo.

-Hay demasiada comida en el frigorífico

-La temperatura no está correctamente regulada.

NOTA: los siguientes síntomas no son fallos del frigorífico:

-El refrigerante circulando por los tubos hacen un ligero ruido

-El compresor se calienta en verano durante la operación de congelación

*Si su aparato ofrece otros síntomas no descritos anteriormente, debe llamar a un técnico cualificado.

Reparaciones

Este producto debe ser reparado por un técnico.

Bajo ninguna circunstancia debe intentar reparar el aparato usted mismo.

Las reparaciones efectuadas por personas inexpertas pueden causar daños o desperfectos graves.

Póngase en contacto con la tienda local donde se realizó la compra.

Cuando el aparato no esté en uso durante largos períodos de tiempo, desconecte de la red eléctrica, vacíe todos los alimentos y limpie el aparato, dejando la puerta entreabierta para evitar olores desagradables.

Cambiar la bombilla

1. Gire el termostato a la posición "0". Desconecte el aparato de la corriente eléctrica.
2. Quite la cubierta de la bombilla
3. Quite la bombilla.
4. Coloque la nueva bombilla (2W)
5. Coloque la tapa y vuelva a conectar el aparato a la corriente eléctrica.

Cambiar la puerta de sentido

NOTA: Para cambiar la puerta de sentido se recomienda que llame a un técnico cualificado.

Herramientas necesarias: destornillador estilo estrella / punta plana / Llave hexagonal

Primero: Retire la puerta del refrigerador y el congelador.

a. Quite la cubierta de la bisagra;

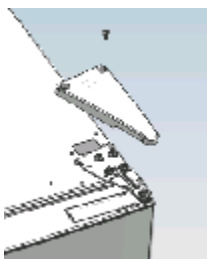

b. Quite los 4 tornillos de la bisagra.

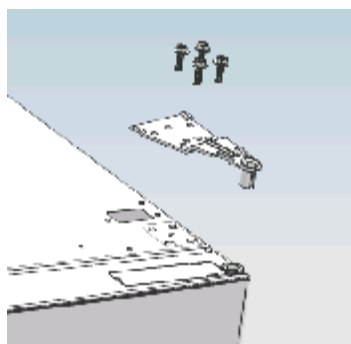

c. Quite los 2 tornillos de la tapa

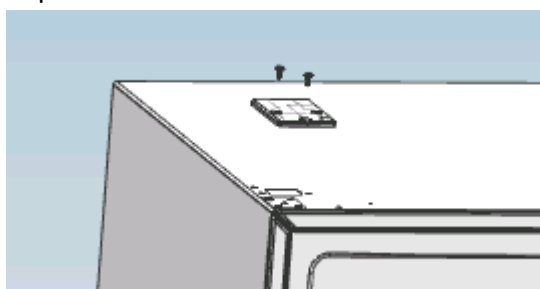

d. Quite la puerta.

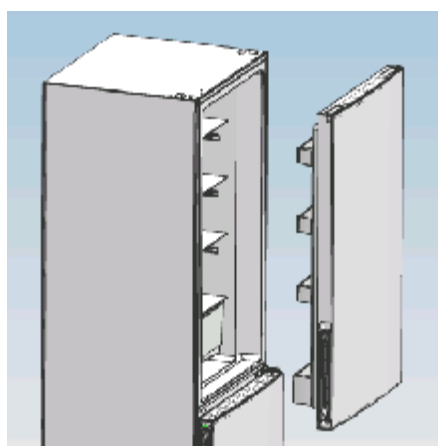

e. Quite los tornillos de la bisagra media.

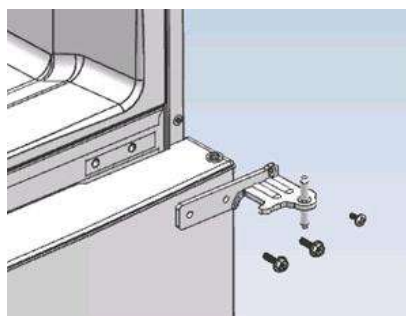

f. Levante la puerta y retírela;

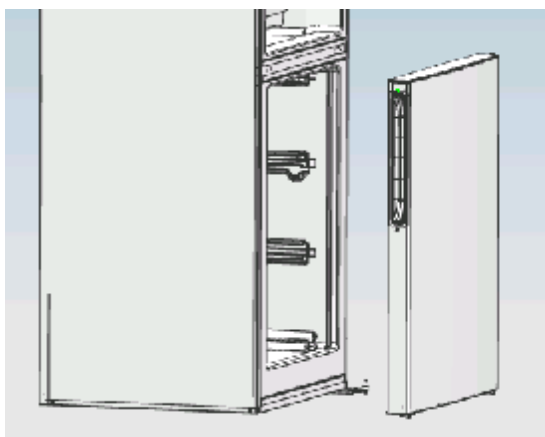

g. Quitar los tornillos de la bisagra inferior

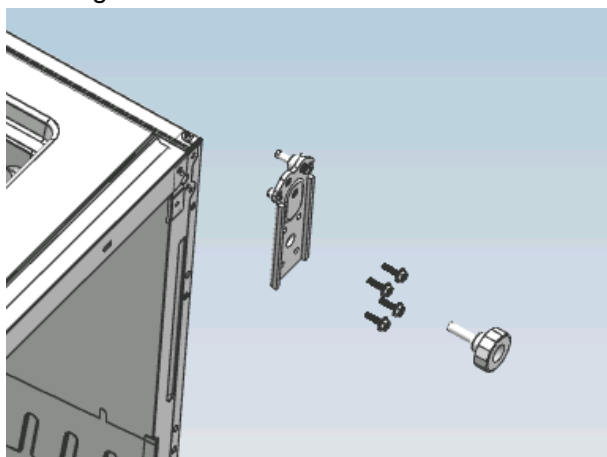

La puerta debe estar tal como el siguiente dibujo:

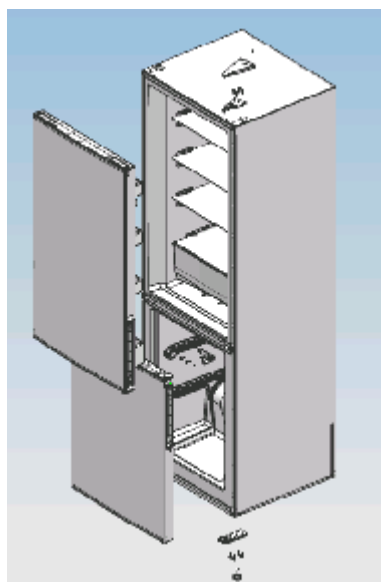

Segundo: Colocar las partes en el sentido contrario.

1. a. Saque el tope y póngalo en el lado opuesto.

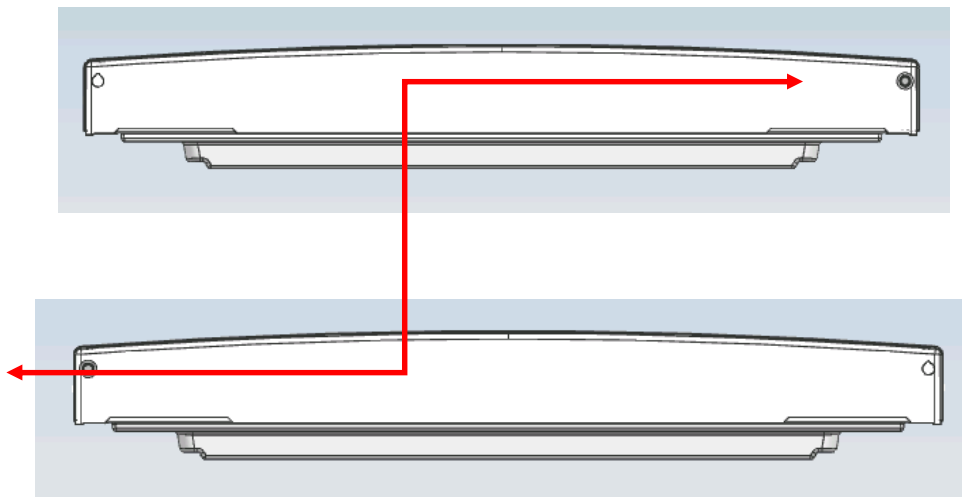

- b. Cambiar de sentido la tapa bloqueo.

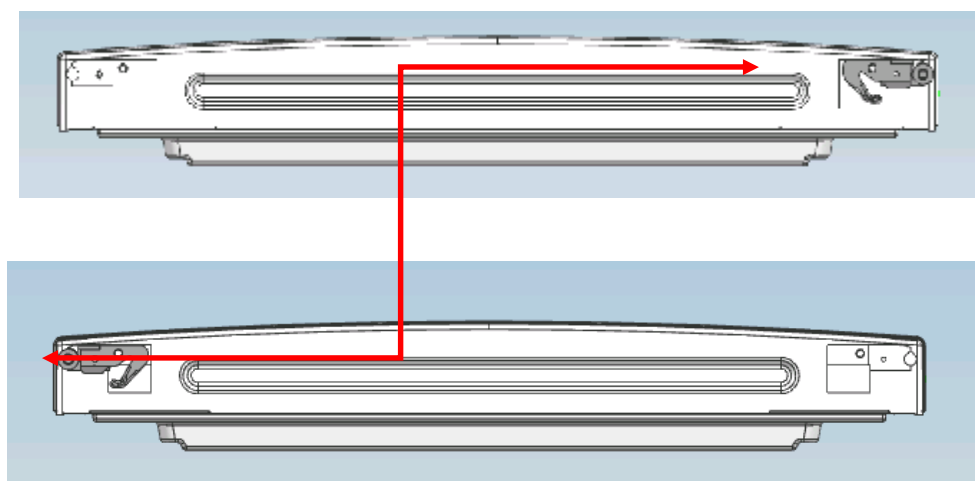

- c. Separar las 2 partes de la tapa bloqueo, y colocarlas de la siguiente manera.

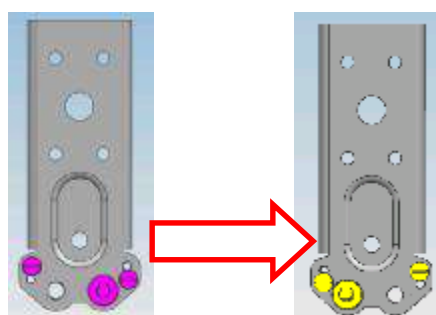

Abrir puerta en sentido derecha

Abrir puerta en sentido izquierdo

Tercero: cambiar la puerta de sentido

- a. Ajustar la bisagra inferior y poner los 4 tornillos.

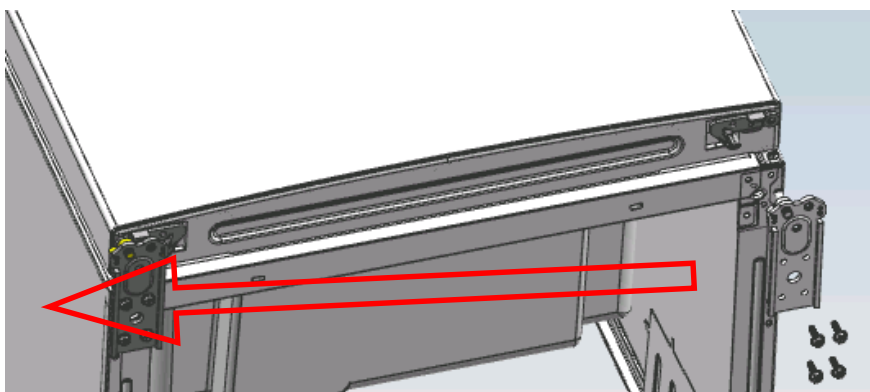

b. Ajustar la altura de las patas.

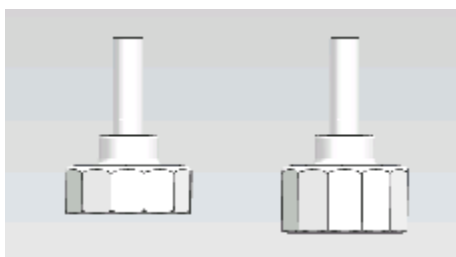

c. Ponga la puerta del congelador. Fijar los tornillos de la bisagra media.



d. Ponga la puerta del frigorífico. Fijar los tornillos de la bisagra superior. Ponga los 2 tornillos de la tapa.





Este aparato está diseñado y fabricado con materiales y componentes de alta calidad, que pueden ser reciclados y reutilizados.

Este símbolo significa que el equipo eléctrico y electrónico, No se debe desechar con el resto de residuos domésticos.

Por favor, deposite su Viejo electrodoméstico en el punto de recogida de residuos o contacte con su administrador local.

En la Unión Europea existen sistemas de recogida específicos para residuos de aparatos eléctricos y electrónicos.

BEZPEČNOST



UPOZORNĚNÍ!

Servis nebo opravy, které zahrnují odstranění krytů, by měl z důvodu zajištění bezpečnosti provádět pouze autorizovaný servisní personál. Abyste předešli nebezpečí úrazu elektrickým proudem, nepokoušejte se spotřebič opravit sami.

UPOZORNĚNÍ!

Nebezpečí požáru / hořlavé materiály.



Bezpečnostní tipy

K odmrázování mrazáku nepoužívejte elektrické spotřebiče, jako je fén nebo ohřívač.

Nádoby s hořlavými plyny nebo kapalinami mohou při nízkých teplotách unikat.

Neskladujte v mrazáku žádné nádoby s hořlavými materiály, jako jsou spreje, náplně do hasicích přístrojů atd.

Neukládejte do mrazicího prostoru žádné sycené ani šumivé nápoje. Pokud se nanuky konzumují hned po vyjmutí z mrazáku, mohou způsobit „popálení mrazem“.

Nevyjímejte z mrazicího prostoru žádné předměty, pokud máte vlhké/mokré ruce, protože byste si mohli způsobit oděrky kůže nebo „popálení mrazem“. Do mrazicího prostoru se nesmí vkládat láhve ani plechovky, protože by při zmrazení obsahu mohly prasknout.

Je třeba dodržovat doby skladování doporučené výrobcem. Viz příslušné pokyny.

Nedovolte dětem manipulovat s ovládacími prvky nebo si hrát s mrazákem. Mrazák je těžký. Při přemísťování je třeba postupovat opatrně. Je nebezpečné měnit parametry výrobku nebo se pokusit jakýmkoli způsobem upravit tento výrobek.

Neskladujte v mrazáku hořlavé plyny nebo kapaliny.

Je-li poškozen napájecí kabel, musí jej vyměnit výrobce, jeho autorizované servisní středisko nebo osoba s podobnou kvalifikací, aby se předešlo případnému nebezpečí.

Tento spotřebič mohou používat děti od 8 let a osoby s omezenými fyzickými, smyslovými nebo duševními schopnostmi nebo nedostatkem zkušeností a znalostí, pokud jsou tyto osoby pod dohledem, nebo byly řádně poučeny ohledně použití spotřebiče bezpečným způsobem a chápou možná rizika spojená s jeho používáním. Děti si nesmí se zařízením hrát. Čištění a údržbu nesmějí provádět děti, pokud nejsou pod dohledem dospělé osoby.

Tento přístroj je určen k použití v domácnosti a podobném prostředí, např.

- kuchyňky pro zaměstnance v obchodech, kancelářích a dalších pracovních prostředích;
- na farmách, v hotelech, motelech a dalších ubytovacích zařízeních;
- ubytovacích zařízeních poskytujících nocleh se snídaní.
- pro cateringové účely nebo pro podobná použití mimo maloobchodní oblast.

Neblokujte větrací otvory v krytu přístroje ani ve vestavěné konstrukci.

K urychlení procesu odmrázení nepoužívejte jiné mechanické nástroje nebo jiné prostředky než ty, které jsou doporučeny výrobcem.

Nesmí dojít k poškození chladicího okruhu.

Uvnitř prostoru pro skladování potravin nepoužívejte žádné elektrické spotřebiče, pokud se nejedná o typ doporučený výrobcem.

Neskladujte ve spotřebiči žádné výbušné látky, jako jsou aerosolové rozprašovače s hořlavým hnacím plynem.

Spotřebič není určen k tomu, aby byl používán osobami (včetně dětí) s omezenými tělesnými, smyslovými nebo duševními schopnostmi nebo nedostatkem zkušeností a znalostí, pokud jej tyto osoby nepoužívají pod dohledem nebo nejsou řádně poučeny odpovědnou osobu o bezpečném používání spotřebiče. Dohlédněte, aby si se spotřebičem nehrály děti.

– UPOZORNĚNÍ: Neblokujte větrací otvory v krytu přístroje ani ve vestavěné konstrukci.

– UPOZORNĚNÍ: K urychlení procesu odmrázení nepoužívejte jiné mechanické nástroje nebo jiné prostředky než ty, které jsou doporučeny výrobcem.

– UPOZORNĚNÍ: Nesmí dojít k poškození chladicího okruhu.

– UPOZORNĚNÍ: Uvnitř prostoru pro skladování potravin nepoužívejte žádné elektrické spotřebiče, pokud se nejedná o typ doporučený výrobcem.

– UPOZORNĚNÍ: Chladicí spotřebiče - zejména chladnička s mrazákem typu I - nemusí fungovat konzistentně (je možné, že dojde k rozmrazení obsahu, nebo je teplota v mrazicím prostoru příliš vysoká), pokud je umístěna po delší dobu v prostředí s teplotou nižší, než je dolní mezní hodnota teplot, pro které je chladicí spotřebič určen;

– UPOZORNĚNÍ: Je třeba dbát na to, aby v případě dveří nebo vík vybavených zámky a klíči byly klíče uchovávány mimo dosah dětí a nikoliv v blízkosti chladicího spotřebiče, aby nemohlo dojít k uzamknutí dětí uvnitř.

– UPOZORNĚNÍ: Chladivo použité v zařízení a izolační materiály vyžadují zvláštní postup likvidace.

– UPOZORNĚNÍ: Při umísťování spotřebiče zajistěte, aby nedošlo k zachycení nebo poškození napájecího kabelu.

- UPOZORNĚNÍ: Neumísťujte na zadní straně zařízení přenosné vícenásobné zásuvky ani přenosné napájecí zdroje. Děti ve věku od 3 do 8 let mohou vkládat a vyjímat potraviny z chladících spotřebičů.
- Dodržujte prosím následující pokyny, abyste zabránili kontaminaci potravin:
 - Dlouhodobé otevření dveří může způsobit výrazné zvýšení teploty v přihrádkách spotřebiče.
 - Pravidelně čistěte povrchy, které mohou přijít do styku s potravinami a přístupnými odvodňovacími systémy.
 - Vyčistěte nádržky na vodu, pokud nebyly použity po dobu 48 hodin. Pokud nebyla voda odebrána po dobu 5 dnů, propláchněte vodní systém připojený k přívodu vody.
 - Syrové maso a ryby skladujte v chladničce ve vhodných nádobách tak, aby se nedostaly do styku s jinými potravinami ani nekapaly na jiné potraviny.
 - Dvouhvězdičkové prostory pro zmrazené potraviny jsou vhodné pro skladování předzmrazených potravin, skladování nebo výrobu zmrzliny a výrobu ledových kostek.
 - Jedno-, dvou- a tříhvězdičkové prostory nejsou vhodné pro zmrazování čerstvých potravin.
 - Pokud chladicí spotřebič zůstane po delší dobu prázdný, vypněte ho, odmrazte, vyčistěte, osušte a nechte dvířka otevřená, aby se zabránilo tvorbě plísní uvnitř spotřebiče.

Elektrické připojení

UPOZORNĚNÍ

Pro zajištění vaší bezpečnosti musí být spotřebič řádně uzemněn. Napájecí kabel tohoto spotřebiče je vybaven tříkólovou zástrčkou, která se spojuje se standardními tříkólovými zásuvkami, aby se minimalizovala možnost úrazu elektrickým proudem.

Za žádných okolností neodpojujte ani neodstraňujte z dodaného napájecího kabelu třetí uzemňovací kolík.

Tento chladicí spotřebič vyžaduje standardní elektrickou zásuvku 220-240VAC 50/60 Hz s tříkólovým uzemněním.

Tento chladicí spotřebič není určen k použití s měničem.

Kabel by měl být zajištěn za spotřebičem a neměl by zůstat odkrytý nebo visící, aby nedošlo k náhodnému zranění.

Nikdy neodpojujte chladničku tahem za napájecí kabel. Vždy pevně uchopte zástrčku a vytáhněte ji rovně ze zásuvky.

Nepoužívejte prodlužovací kabel. Pokud je napájecí kabel příliš krátký, nechte kvalifikovaným elektrikářem nebo servisním technikem nainstalovat zásuvku poblíž spotřebiče. Použití prodlužovacího kabelu může negativně ovlivnit výkon jednotky.

Nesprávné použití uzemněné zástrčky může vést k riziku úrazu elektrickým proudem. Pokud je napájecí kabel poškozený, nechte jej vyměnit v autorizovaném servisním středisku.

Klimatické podmínky

Informace o klimatických podmínkách pro spotřebič jsou uvedeny na typovém štítku. Tyto informace uvádí, při jaké okolní teplotě (tj. pokojové teplotě, při které spotřebič pracuje) je provoz spotřebiče optimální (správný).

Klimatické podmínky	Povolená okolní teplota
SN	od +10°C do +32°C
N	od +16°C do +32°C
ST	od +16°C do +38°C
T	od +16°C do +43°C

Poznámka: Vzhledem k mezním hodnotám rozsahu okolní teploty pro klimatické třídy, pro které je chladicí spotřebič navržen, a ke skutečnosti, že vnitřní teplota spotřebiče může být ovlivněna faktory, jako je místo instalace chladicího spotřebiče, okolní teplota a frekvence otevírání dveří, je možné, že bude třeba upravit nastavení případného regulátoru teploty, aby bylo možné tyto faktory v případě potřeby zohlednit.

Je-li poškozen napájecí kabel, musí jej vyměnit výrobce, jeho autorizované servisní středisko nebo osoba s podobnou kvalifikací, aby se předešlo případnému nebezpečí.

Zámky

Pokud je vaše chladnička vybavena zámkem, uchovávejte klíč mimo dosah a nikoliv v blízkosti spotřebiče, aby nemohlo dojít k uvěznění dětí. Při likvidaci staré chladničky odlomte z bezpečnostních důvodů všechny staré zámky nebo západky.

Bez freonu

U této chladničky se používá chladivo neobsahující freon (R600a) a pěnový izolační materiál (cyklopentan), který je šetrný k životnímu prostředí, nezpůsobuje poškození ozónové vrstvy a má velmi malý dopad na globální oteplování. R600a je hořlavý a je uzavřený v chladicím okruhu, aniž by při normálním používání docházelo k úniku. Pokud však dojde k úniku chladiva v důsledku poškození chladicího okruhu, zajistěte, aby byl spotřebič mimo dosah otevřeného ohně a co nejdříve otevřete okna a vyvětrejte.

Vlastnosti výrobku



Č.	Popis
1	Termostat
2	Skleněná police chladničky
3	Kryt přihrádky na zeleninu a ovoce
4	Přihrádka na zeleninu a ovoce
5	Zásobník
6	Zásuvka mrazničky
7	Vyrovnávací nožky
8	Držáky na láhve

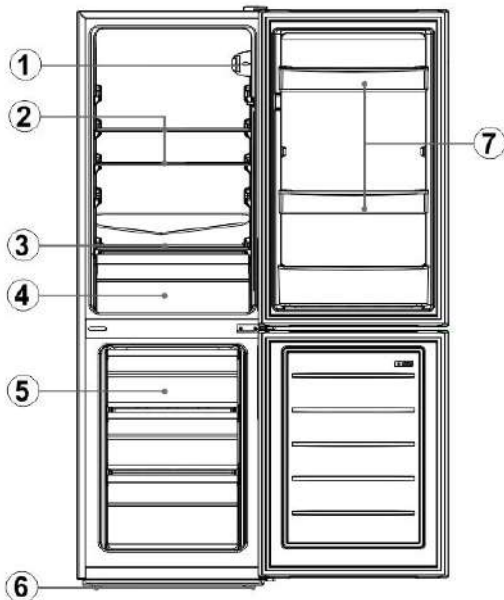

Č.	Popis
1	Termostat
2	Skleněná police chladničky
3	Kryt přihrádky na zeleninu a ovoce
4	Přihrádka na zeleninu a ovoce
5	Zásuvka mrazničky
6	Vyrovnávací nožky
7	Držáky na láhve

Příprava před použitím

Místo instalace:

1. Větrání

Místo, které vyberete pro instalaci chladničky, by mělo být dobře větrané a s minimem horkého vzduchu. Neumístujte chladničku do blízkosti zdroje tepla, jako je sporák, a nevystavujte ji přímému slunečnímu záření, aby byl zaručen chladicí účinek a zároveň úspora energie. Neumístujte chladničku na vlhké místo, aby nedocházelo ke korozi a ztrátě elektřiny z chladničky. Výsledek celkového prostoru místnosti, v níže je chladnička instalována, děleno množstvím chladiva v chladničce, nesmí být méně než 8 g/ M³.

Poznámka: Množství chladiva v chladničce je uvedeno na typovém štítku.

2. Prostor pro odvod tepla

Chladnička vydává během provozu teplo do okolí. Proto je třeba zajistit nejméně 300 mm volného prostoru nahoře, více než 100 mm na obou stranách a více než 50 mm na zadní straně chladničky.

Rozměry v mm:

W	D	H	A	B	C(°)	E	F
474	495	1140	792	923	130±5	30	100
474	495	1440	792	923	130±5	30	100

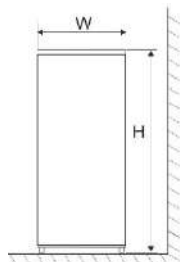

Fig. 1

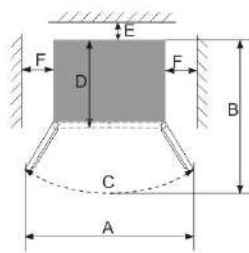

Fig. 2

Poznámka: Poznámka: Obrázek 1, obrázek 2 zobrazuje pouze požadavky na prostor kolem výrobku.

3. Rovný podklad

Umístěte chladničku na pevný a rovný podklad (podlaha), aby byla stabilní a nedocházelo ke vzniku vibrací a hluku. Pokud bude chladnička umístěna na podlahové materiály, jako je koberec, slaměná rohožka, polyvinylchlorid, měla by se pod chladničku umístit pevná podložka, aby nedošlo ke změně barvy v důsledku odvodu tepla.



Kolem spotřebiče nebo v zapuštěné konstrukci musí být zajištěno volné odvětrání.

Příprava před použitím

1. Doba stání

Po správném nainstalování a důkladném vyčištění chladničku hned nezapínejte. Zajistěte, aby byla chladnička zapnuta nejdříve po 1 hodině stání, aby byla zajištěna její normální funkce.

2. Čištění

Upevněte součásti příslušenství uvnitř chladničky a otřete vnitřek měkkým hadříkem.

3. Zapnutí

Zastrčte zástrčku do pevné zásuvky, aby se spustil kompresor. Po 1 hodině otevřete dvířka mrazáku, pokud teplota uvnitř mrazicího prostoru evidentně poklesla, znamená to, že chladicí systém pracuje normálně.

4. Skladování potravin

Po určité době provozu chladničky bude vnitřní teplota chladničky automaticky regulována podle nastavení teploty uživatelem. Po úplném vychlazení chladničky vložte potraviny, které k úplnému ochlazení obvykle potřebují 2 až 3 hodiny. V létě, kdy je teplota vysoká, trvá úplné ochlazení potravin déle než 4 hodiny (Než se vnitřní teplota ochladí, snažte se chladničku otevírat co nejméně).

Pokud je chladnička instalována na vlhkém místě, je třeba ověřit, zda je zemnicí vodič a ochranný jistič v pořádku. Pokud dochází ke vzniku vibrací v důsledku kontaktu chladničky se stěnou nebo ke zčernání stěny prouděním vzduchu kolem kompresoru, přesuňte chladničku dál od stěny. Nastavení chladničky může způsobovat rušení zvuku nebo obrazu mobilního telefonu, pevné telefonní linky, radiopřijímače, televizoru v blízkosti, v takovém případě umístěte chladničku co nejdále.

Funkce

VÝBĚR TEPLoty

Teplotu spotřebiče lze nastavit otočením ovladače termostatu. Rozsah nastavení teploty je od polohy „OFF“ resp. bez chlazení po „7“, nejnižší teplota. Pro domácí použití je optimální nastavení „4“.

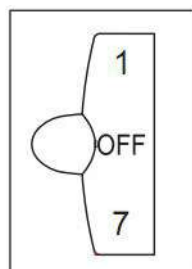

Rychlé zmrazení

1. Rychlé zmrazení způsobí, že se voda v potravinách změní na jemné ledové krystaly, a to zabrání poškození buněčné membrány a úniku cytoplazmy při roztávání, čímž se zachová původní čerstvost a nutriční hodnoty potravin.
2. Čerstvé potraviny a ryby, které mají být uchovávány dlouho, by se měly zmrazit rychle. Chcete-li dosáhnout rychlého zmrazení, otočte ovladač před vložením potravin na režim „7“.
3. Po rychlém zmrazení otočte ovladač zpět na původní režim (doba rychlého zmrazování obecně nesmí překročit 4 hodiny).

Pokyny pro skladování potravin

Opatření pro bezpečné použití

- Spotřebič nemusí fungovat konzistentně (je možné, že dojde k rozmrazení, nebo je teplota v mrazicím prostoru příliš vysoká), pokud je umístěn po delší dobu v prostředí s teplotou nižší, než je dolní mezní hodnota teplot, pro které je chladicí spotřebič určen
- Informace o druhu klimatu pro spotřebič jsou uvedeny na typovém štítku.
- Vnitřní teplota může být ovlivněna faktory, jako je umístění chladicího spotřebiče, okolní teplota a frekvence otevírání dveří atd. Případně je třeba upozornit na to, že pro zohlednění těchto faktorů může být nutné upravit nastavení regulace teploty.
- V mrazicím prostoru nebo v nízkoteplotním prostoru by neměly být uchovávány šumivé nápoje, a některé produkty, jako je například vodová zmrzlina, by neměly být konzumovány příliš studené.

Místo uložení potravin

Vzhledem k cirkulaci studeného vzduchu v chladničce je teplota v jednotlivých částech chladničky různá, a proto by se různé druhy potravin měly ukládat na různá místa.

Příhrádka na čerstvé potraviny je vhodná pro skladování takových potravin, které nemusí být zmrazeny, vařené jídlo, pivo, vejce, některá ochucovadla, která vyžadují uchovávání v chladu, mléko, ovocné šťávy atd. Příhrádka „crisper box“ je vhodná k uchovávání zeleniny, ovoce atd.

Mrazicí prostor je vhodný pro uchovávání zmrzliny, mražených potravin a potravin, které mají být uchovávány dlouho.

Používání příhrádky na čerstvé potraviny

Nastavte teplotu příhrádky na čerstvé potraviny v rozmezí 2 °C ~ 8 °C a uložte do této příhrádky potraviny, které jsou určeny ke krátkodobému skladování nebo kdykoliv ke konzumaci.

Police: Při vyjímání police ji nejprve zvedněte a poté ji vytáhněte. Při vkládání polici nejprve umístěte do polohy a potom ji položte. Držte zadní okraj police směrem nahoru, aby se potraviny nedostaly do styku s vnitřní stěnou. Při vyjímání nebo vkládání polici pevně držte a zacházejte s ní opatrně, aby nedošlo k poškození.

Příhrádka na zeleninu a ovoce: Vytáhněte příhrádku CrisperBox pro získání přístupu k potravinám. Po použití nebo očištění ní krycí desky příhrádky CrisperBox ji vložte zpět na příhrádku, aby nebyla ovlivněna vnitřní teplota příhrádky.

Použití regulace vlhkosti v příhradce CrisperBox

Regulátor vlhkosti v příhradce CrisperBox je navržen tak, aby udržoval vlhkost a čerstvost zeleniny uložené uvnitř.

Když regulátor vlhkosti posunete doprava a bude vidět více otvorů, bude uvnitř příhrádky udržována nižší vlhkost.

Když regulátor vlhkosti posunete doleva a bude vidět méně otvorů, bude uvnitř příhrádky udržována vyšší vlhkost.

Upozornění při ukládání potravin

Před uložením v chladničce se doporučuje potraviny očistit a otřít do sucha. Před vložením potravin do chladničky je vhodné je uzavřít, aby se zabránilo odpařování vody a ovoce a zelenina tak zůstala čerstvá a aby se zabránilo také chytání zápachu.

Do chladničky nedávejte příliš mnoho nebo příliš těžkých potravin. Mezi potravinami udržujte dostatečný rozestup, protože pokud budou uloženy příliš blízko sebe, bude to blokovat proudění studeného vzduchu, což má vliv na chladicí účinek. Neukládejte na polici příliš mnoho potravin nebo příliš těžké potraviny, aby police nepraskla. Při ukládání potravin držte odstup od vnitřní stěny a neumísťujte potraviny bohaté na vodu příliš blízko zadní stěny chladničky, aby nepřimrzly k vnitřní stěně.

Skladování potravin podle kategorií: Potraviny by měly být skladovány podle kategorií. Potraviny, které konzumujete denně, umístěte do přední části police, aby se zkrátila doba otevření dveří a zabránilo se zkažení v důsledku uplynutí expirace. Tipy pro úsporu energie: Před vložením do chladničky nechte horké jídlo vychladnout na pokojovou teplotu. Mražené potraviny určené k rozmrazení vložte do příhrádky na čerstvé potraviny. Nízká teplota mražených potravin ochladí čerstvé potraviny, čímž ušetříte energii.

Skladování ovoce a zeleniny

V případě chladicích spotřebičů se zchlazovacím prostorem je třeba upozornit na to, že některé druhy čerstvé zeleniny a ovoce jsou citlivé na chlad, a proto nejsou vhodné k uložení v takovém prostoru.

Používání prostoru pro uložení mražených potravin

Teplota mrazáku je udržována pod -18 °C. Potraviny určené pro dlouhodobé uchovávání se doporučuje uchovávat v mrazicím prostoru, avšak je třeba dodržet dobu skladování uvedenou na obalu potravin.

Zásuvky mrazáku se používají k ukládání potravin, které je třeba zmrazit. Ryby a maso větší velikosti by se mělo nakrájet na malé kousky a zabalit do sáčků pro udržení čerstvosti, a až poté rovnoměrně uložit do zásuvek mrazáku.

Rychlé zmrazení

- (1) Viz popis funkce rychlého zmrazení v části „Funkce“.
- (2) Ve srovnání s běžným zmrazením umožňuje funkce rychlého zmrazení, aby potraviny prošly fází maximální tvorby krystalů co nejrychleji. Rychlé zmrazení může zmrazit vodu obsaženou v potravinách na jemné ledové krystaly, aniž by došlo k poškození buněčné membrány, takže při rozmrazování nedojde k úniku buněčné šťávy a je zachována původní čerstvost a nutriční hodnoty potravin.
- (3) Účelem funkce rychlého zmrazení je zachovat nutriční hodnoty zmrazených potravin, přičemž potraviny jsou

důkladně zmrazeny v co nejkratší době. Rychlé zmrazení spotřebovává více energie než běžné zmrazení.

- ★ Před vložením do mrazicího prostoru nechte horká jídla vychladnout na pokojovou teplotu.
- ★ Nedávejte do mrazicího prostoru skleněné nádoby s tekutinami ani uzavřené plechovky s tekutinami, aby nedošlo k prasknutí v důsledku rozpínání objemu po zmrznutí tekutiny.
- ★ Rozdělte potraviny na malé porce
- ★ Před zmrazením doporučujeme potraviny zabalit. Použité sáčky by měly být suché, aby k sobě nepřimrzly. Potraviny by měly být baleny nebo zakryty vhodnými materiály, které jsou pevné, bez chuti, nepropustné pro vzduch a vodu, netoxické a čisté, aby se zabránilo vzájemné kontaminaci a přenosu zápachu.

Tipy pro zvláštní potřeby

Přemístění chladničky/mrazáku

•Umístění

Neumísťujte chladničku/mrazák do blízkosti zdroje tepla, např. sporák, kotel nebo radiátor. Nevystavujte chladničku/mrazák přímému slunečnímu záření v přístavcích nebo zimních zahradách.

•Vyrovnání

Nezapomeňte vyrovnat chladničku/mrazák pomocí předních vyrovnávacích nožek. Pokud chladnička/mrazák nebude ve vodorovné poloze, bude to mít vliv na těsnění dveří, nebo to dokonce může vést k provozní poruše chladničky/mrazáku. Po umístění chladničky/mrazáku na místo počkejte 4 hodiny, než ji použijete, aby se usadilo chladivo.

•Instalace

Nezakrývejte ani neblokuje větrací otvory nebo mřížky vašeho spotřebiče.

Pokud nebudete dlouhou dobu doma

•Pokud nebudete spotřebič používat několik měsíců, nejprve jej vypněte a poté vytáhněte zástrčku ze zásuvky.

• Vyjměte všechny potraviny.

•Důkladně vyčistěte a osušte vnitřek spotřebiče. Aby se zabránilo tvorbě pachů a plísní, nechte dveře pootevřené. Zablokujte dveře v otevřené poloze nebo je v případě potřeby nechte vysadit.

•Vyčištěný spotřebič uchovávejte na suchém, větraném místě a mimo zdroj tepla a nepokládejte na něj žádné těžké předměty.

•Spotřebič by neměl být přístupný dětem, aby si s ním nemohly hrát.

Údržba a čištění



Před čištěním nejprve odpojte napájecí zástrčku. Nezapojte ani neodpojte zástrčku mokřima rukama, protože hrozí nebezpečí úrazu elektrickým proudem. Nestříkejte vodu přímo na chladničku, aby nedošlo ke korozi, úniku elektřiny a úrazům. Nesahejte rukama do spodní části chladničky, protože byste se mohli poškrábat o ostré kovové rohy.

Vnitřní čištění a vnější čištění

Zbytky potravin v chladničce mohou vést ke vzniku zápachu, a proto je nutné chladničku pravidelně čistit. Příhrádka na čerstvé potraviny se obvykle čistí jednou měsíčně.

Vyjměte všechny police, CrisperBox, držáky na láhve, krycí desku a zásuvky atd. a vyčistěte je měkkou utěrkou nebo houbou namočenou v teplé vodě nebo neutrálním mycím prostředku.

Pravidelně odstraňujte prach nahromaděný na zadním panelu a na bočních deskách chladničky.

Po použití čistícího prostředku povrch opláchněte čistou vodou a poté jej vytřete dosucha.



K čištění povrchu skříně, těsnění dveří, plastových dekorativních prvků atd. nepoužívejte štětinový kartáč, ocelový kartáč, mycí prostředek, mýdlový prášek, alkalický čistící prostředek, benzen, benzín, kyselinu, horkou vodu ani jiné agresivní nebo rozpustné látky.

Opatrně otřete těsnění dveří, vyčistěte drážku dřevěnou tyčinkou ovázanou bavlněnou šňůrkou. Po vyčištění nejprve upevněte všechny čtyři rohy těsnění dveří a poté jej po jednotlivých částech vložte do drážky dveří.

Přerušení dodávky proudu nebo porucha chladicího systému

•Pozor na mražené potraviny v případě déle trvajících přerušení chodu chladicího zařízení (např. v důsledku výpadku proudu nebo poruchy chladicího systému).

•Snažte se otevírat dveře chladničky co nejméně, tímto způsobem můžete bezpečně uchovat mražené potraviny čerstvé i v horkém létě.

•Pokud obdržíte oznámení o výpadku proudu předem:

1) Nastavte kolečko termostatu na nízkou teplotu (high mode) hodinu předem, aby potraviny zcela zmrzly (během této doby neukládejte do spotřebiče nové potraviny!). Po obnovení dodávky proudu, vraťte včas režim teploty na původní

nastavení.

- 2) Můžete si také vyrobit led pomocí vodotěsné nádoby a vložit ji do horní části mrazáku, aby se prodloužila doba uchování čerstvých potravin.



Poznámka: Jakmile je chladnička jednou použita, měli byste ji používat nepřetržitě a za normálních okolností nepřerušovat její používání, aby nebyla ovlivněna její životnost.

Odmrazování

Tento spotřebič je vybaven funkcí automatického odmrazování, takže jej není třeba odmrazovat ručně

Odmrazování

Po určité době používání se na povrchu vnitřní stěny mrazícího prostoru (nebo výparníku) vytvoří tenká vrstva námrazy, která může mít vliv na chladicí účinek, pokud je větší než 5 mm. V takovém případě je třeba námrazu jemně oškrábat pomocí škrabky na led spíše než kovovým nebo ostrým nástrojem. Námrazu je třeba odstraňovat přibližně každé 3 měsíce, a pokud je námrazou ovlivněno běžné používání zásuvek a normální přístup k potravinám, je třeba ji včas odstranit. Pro odstranění námrazy postupujte takto:

1. Vyjměte zmrazené potraviny, vypněte síťové napájení, otevřete dveře chladničky a opatrně odstraňte námrazu z vnitřní stěny škrabkou na led. Pro urychlení procesu rozmrazování doporučujeme umístit do chladničky/mrazáku misku s horkou vodou, a když se uvolní pevná ledová námrazu, tak ji odstraňte pomocí škrabky na led.

2. Po odmrazení vyčistěte vnitřek chladničky/mrazáku a zapněte napájení.

Výměna vnitřního světla

1. Před výměnou žárovky vždy stiskněte a otočte ovladač termostatu tak, abyste nastavili polohu „OFF“, poté odpojte síťové napájení.

2. Podržte a zvedněte kryt žárovky.

3. Vyjměte starou žárovku otáčením proti směru hodinových ručiček.

Výměna lampy

LED světlo používá chladnička k osvětlení, které se vyznačuje nízkou spotřebou energie a dlouhou životností. V případě jakýchkoli anomálií se prosím obraťte na pracovníky poprodejního servisu s žádostí o servis na místě. Tyto lampy smí měnit pouze výrobce společně s částí spotřebiče

Výměna vnitřního světla

1. Před výměnou žárovky vždy stiskněte a otočte ovladač termostatu tak, abyste nastavili polohu „OFF“, poté odpojte síťové napájení.

2. Podržte a zvedněte kryt žárovky.

3. Vyjměte starou žárovku otáčením proti směru hodinových ručiček.

Kontrola bezpečnosti po provedení údržby

Není napájecí kabel zlomený nebo poškozený?

Je zástrčka pevně zasunuta do zásuvky?

Není napájecí zástrčka neobvykle přehřátá?



Poznámka: Pokud je napájecí kabel a zástrčka poškozená nebo zaprášená, může dojít k úrazu elektrickým proudem a požáru. V případě jakýchkoli anomálií odpojte síťovou zástrčku a obraťte se na prodejce.

Postup demontáže součástí.

Držák na láhve ve dveřích chladničky:

Přidržené držák na láhve oběma rukama a poté jej zatlačte nahoru.

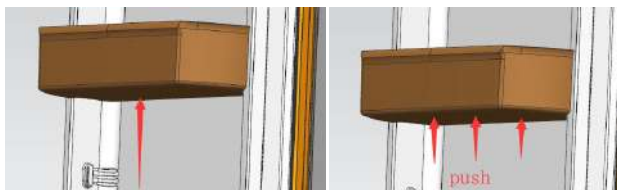

push

zatlačte

Police:

Přidržené jeden konec police, nadzvedněte ji a vytáhněte ven.

Jednoduchá analýza a odstranění poruch

Některé malé poruchy nemusí být nutně odstraňovány technickým servisním personálem, můžete se pokusit problém vyřešit sami.

Problém	Kontrola	Řešení
<ul style="list-style-type: none"> Zcela bez chlazení 	<ul style="list-style-type: none"> Není vytažena síťová zástrčka? Nedošlo k poruše jističů a pojistek? Žádná elektřina nebo přerušení vedení? 	<ul style="list-style-type: none"> Spotřebič znovu zapojte Otevřete dveře a zkontrolujte, zda lampa svítí.
<ul style="list-style-type: none"> Neobvyklá 	<ul style="list-style-type: none"> Stojí chladnička stabilně? Nedotýká se chladnička zdi? 	<ul style="list-style-type: none"> Upravte vyrovnávací nožky chladničky.

hlučnost		<ul style="list-style-type: none"> • Odsuňte chladničku od zdi.
<ul style="list-style-type: none"> • Nízký chladicí účinek 	<ul style="list-style-type: none"> • Nedali jste do chladničky horké jídlo nebo příliš mnoho potravin? • Neotevíráte dveře chladničky příliš často? • Neskřípli jste sáček s potravinami do těsnění dveří? • Není chladnička vystavena přímému slunečnímu záření nebo není v blízkosti pece nebo sporáku? • Je chladnička dobře odvětraná? • Není teplota nastavena na příliš vysokou hodnotu? 	<ul style="list-style-type: none"> • Vkládejte jídlo do chladničky až po vychladnutí. • Zkontrolujte a zavřete dveře. • Přemístěte chladničku dál od zdroje tepla. • Zajistěte dostatečný volný prostor pro dostatečného odvětrání. • Nastavte chladničku na odpovídající teplotu.
<ul style="list-style-type: none"> • Zvláštní pach v chladničce 	<ul style="list-style-type: none"> • Zkažené potraviny? • Není třeba chladničku vyčistit? • Jsou potraviny s výraznou chutí zabaleny? 	<ul style="list-style-type: none"> • Zkažené potraviny vyhodte. • Vyčistěte chladničku. • Potraviny s výraznou chutí zabalte.
<ul style="list-style-type: none"> • Není možné provést nastavení teploty 	<ul style="list-style-type: none"> • Zkontrolujte, zda je na panelu displeje povolena funkce inteligentního režimu Smart nebo Rychlé zmrazení (Fast Freeze). 	<ul style="list-style-type: none"> • Ukončete režim speciální funkce a poté nastavte teplotu (podrobnosti viz část Funkce)
<ul style="list-style-type: none"> • Teplota mrazáku na panelu je zobrazena blikajícími číslicemi 	<ul style="list-style-type: none"> • Nedošlo předtím k výpadku proudu? 	<ul style="list-style-type: none"> • Stisknutím libovolného tlačítka zrušte alarm (viz funkce alarmu nadměrné teploty) a poté zkontrolujte, zda se potraviny v chladničce a mrazáku nezkažily.

( Poznámka: Pokud výše uvedené pokyny nelze použít k odstranění problémů, spotřebič sami nerozebírejte a neopravujte. Opravy prováděné nezkušenými osobami mohou vést ke zranění nebo závažné poruše. obraťte se na místní obchod, kde jste spotřebič zakoupili. Tento výrobek by měl opravovat autorizovaný technik a měly by být použity pouze originální náhradní díly.

Pokud se spotřebič delší dobu nepoužívá, odpojte jej od napájení, vyjměte všechny potraviny a spotřebič vyčistěte. Nechte dveře pootevřené, abyste předešli nepříjemnému zápachu.

Certifikace

Informace o elektřině

Tento elektrický spotřebič musí být uzemněn

Tento výrobek je vybaven zástrčkou, která je vhodná pro všechny budovy vybavené zásuvkami splňujícími platné specifikace

Pokud připojená zástrčka není vhodná pro vaše zásuvky, měla by být oddělena a pečlivě zlikvidována. Vyřazenou zástrčku nedávejte do zásuvky, aby nedošlo k případnému úrazu elektrickým proudem.

Tento výrobek vyhovuje požadavkům směrnic EHS.

Pokyny pro bezpečné využití výrobku

Likvidace

I staré spotřebiče mají určitou přidanou hodnotou. Ekologickým přístupem lze zajistit recyklaci cenných surovin.

Chladiva použitá ve vašem spotřebiči a izolační materiály vyžadují speciální zacházení. Před manipulací se ujistěte, že není poškozeno žádné potrubí na zadní straně spotřebiče.

Aktuální informace o možnostech likvidace starých zařízení a obalů ze starých zařízení získáte na místním obecním úřadě.

Správná likvidace výrobku	
	<p>Tento symbol udává, že daný výrobek by neměl být v zemích Evropské Unie likvidován společně s ostatním odpadem z domácnosti. Abyste zabránili případnému poškození životního prostředí nebo lidského zdraví vinou nekontrolované likvidace odpadů, recyklujte tento výrobek odpovědným způsobem, kterým podpoříte trvale udržitelné opětovné využívání materiálových zdrojů. Pro vrácení použitého zařízení využijte vratného a sběrného systému nebo kontaktujte maloobchodního prodejce, u nějž jste toto zařízení nakoupili. Prodejce jej může předat k ekologicky šetrné recyklaci.</p>

Bedankt voor de aankoop van dit product. Lees deze instructiehandleiding zorgvuldig door voordat u uw koelkast gaat gebruiken, voor de beste prestaties van het apparaat. Bewaar alle documentatie voor toekomstig gebruik of voor andere eigenaren. Dit product is uitsluitend bedoeld voor huishoudelijk gebruik of voor soortgelijke toepassingen, zoals:

- de keukenruimte voor personeel in winkels, kantoren en andere werkomgevingen
- op boerderijen, door gasten van hotels, motels en andere woonomgevingen
- in bed and breakfasts (B & B)
- voor cateringservices en dergelijke toepassingen die niet voor de kleinhandel zijn.

Dit apparaat mag uitsluitend worden gebruikt voor het bewaren van voedsel. Elk ander gebruik moet als gevaarlijk worden beschouwd en de fabrikant is niet verantwoordelijk voor nalatigheid. Het is ook aan te raden om de garantievoorwaarden door te lezen. Voor de beste prestaties en probleemloze werking van uw apparaat, is het zeer belangrijk om deze instructies zorgvuldig te lezen. Als u deze instructies niet in acht neemt, kan uw recht op gratis onderhoud tijdens de garantieperiode vervallen.

Veiligheidsinformatie

In deze handleiding staat veel belangrijke veiligheidsinformatie. We raden u aan om deze instructies op een veilige plaats te bewaren om ze gemakkelijk te kunnen raadplegen en optimaal van uw apparaat gebruik te kunnen maken.

De koelkast bevat een koelgas (R600a: isobutaan) en een isolerend gas (cyclopentaan),

die milieuvriendelijk, maar wel brandbaar zijn.



Voorzichtig: brandgevaar

Als het koelcircuit beschadigd raakt:

- Vermijd open vuur en ontstekingsbronnen.

Ventileer de ruimte waarin het apparaat staat zeer goed.

Percentage bedrijfstijd:

18 °C: Bedrijfstijd 11min, stoptijd 20min

18 °C: Bedrijfstijd 10min, stoptijd 12min

18 °C: Bedrijfstijd 18min, stoptijd 10min

18 °C: Bedrijfstijd 30min, stoptijd 15min

WAARSCHUWING!

- Wees bij het reinigen/verplaatsen van het apparaat voorzichtig om de metalen condensatordraden aan de achterkant van het apparaat niet aan te raken, omdat u daardoor uw vingers en handen kunt verwonden of uw product kunt beschadigen.
- Dit apparaat is niet ontworpen om op andere apparaten te stapelen. Probeer niet op uw

apparaat te zitten of te staan, omdat het daar niet voor is ontworpen. U kunt uzelf verwonden of het apparaat beschadigen.

- Zorg ervoor dat het netsnoer niet beklemd zit onder het apparaat tijdens en na het vervoeren/verplaatsen van het apparaat, om te voorkomen dat het netsnoer doorgesneden of beschadigd raakt.
- Let bij het plaatsen van uw apparaat goed op om uw vloer, leidingen, wandbekleding enz. niet te beschadigen. Verplaats het apparaat niet door het aan het deksel of de handgreep te trekken. Laat kinderen niet met het apparaat spelen of aan de bedieningselementen komen. Ons bedrijf wijst alle aansprakelijkheid van de hand als de instructies niet worden gevolgd.
- Installeer het apparaat niet in vochtige, olieachtige of stoffige plaatsen en stel het niet bloot aan direct zonlicht of water.
- Installeer het apparaat niet in de buurt van

- verwarmingsapparaten of ontvlambare materialen.
- **Open het deksel niet als er een stroomstoring is. Als de storing korter dan 20 uur duurt, zou deze geen effect moeten hebben op bevroren voedsel. Als de storing langer duurt, moet het voedsel worden gecontroleerd en onmiddellijk worden geconsumeerd of bereid en daarna opnieuw ingevroren.**
 - **Maakt u zich geen zorgen als het deksel van de diepvrieskist moeilijk te openen is meteen nadat u het heeft gesloten. Dit komt door het drukverschil, dat gewoonlijk na enkele minuten verdwijnt waardoor het deksel gewoon kan worden geopend.**
 - **Sluit het apparaat niet aan op de elektriciteitsvoorziening voordat alle verpakkingen en transportbeschermers zijn verwijderd.**
 - **Laat het apparaat minstens 4 uur staan voordat u het aanzet, om de compressorolie te laten stabiliseren na horizontaal transport.**
 - **Deze vriezer mag alleen worden gebruikt voor het beoogde doel (d.w.z. het bewaren en invriezen van eetbare voedingsmiddelen).**
 - **Bewaar geen medicijnen of onderzoeksmaterialen in de wijnkoelers. Als er materiaal moet worden opgeslagen waarvoor een strenge controle van de opslagtemperatuur vereist is, kan dit bederven of kan er een ongecontroleerde reactie optreden die risico's kan veroorzaken.**
 - **Haal de stekker uit het stopcontact voordat u handelingen uitvoert.**
 - **Controleer bij levering of het product niet beschadigd is en of alle onderdelen en accessoires in perfecte staat zijn.**
 - **Als in het koelsysteem een lek opgemerkt wordt, raak dan de wandcontactdoos niet aan en gebruik geen open vlammen. Open het venster en laat lucht de kamer binnenkomen. Bel**

- vervolgens een servicecentrum en vraag om reparatie.
- Gebruik geen verleng snoeren of adapters.
 - Trek niet te hard aan het netsnoer, vouw het niet dubbel en raak de stekker niet met natte handen aan.
 - Beschadig de stekker en/of het netsnoer niet; dit kan elektrische schokken of brand veroorzaken.
 - Plaats geen brandbare en sterk vluchtige materialen zoals ether, benzine, LPG, propaangas, spuitbussen, lijm, pure alcohol, enz. op of in het apparaat. Deze materialen kunnen een explosie veroorzaken.
 - Als het netsnoer van het apparaat is beschadigd, moet het worden vervangen door de fabrikant, diens technische dienst of personen met vergelijkbare kwalificaties, om gevaarlijke situaties te voorkomen.
 - Gebruik of bewaar geen ontvlambare sprays, zoals verfbusjes in de buurt van de wijnkoelers. Deze kunnen een explosie of brand veroorzaken.
 - Plaats geen voorwerpen en/of houders gevuld met water bovenop het apparaat.
 - We raden het gebruik van verlengsnoeren en multi-adapters niet aan.
 - Verbrand het apparaat niet als u het weg wilt doen. Wees voorzichtig dat u het koelcircuit/de koelleidingen van het apparaat niet beschadigt tijdens het transport en het gebruik. Stel in het geval van schade het apparaat niet bloot aan brand, mogelijke ontstekingsbronnen en ventileer onmiddellijk de ruimte waarin het apparaat staat.
 - Het koelsysteem dat zich achter en binnenin de wijnkoelers bevindt, bevat een koelmiddel. Zorg er daarom voor dat de buizen niet beschadigd raken.
 - Gebruik geen elektrische apparaten in de bewaarruimten voor levensmiddelen van het apparaat, tenzij deze van het type zijn dat door de

- fabrikant wordt aanbevolen.
- Beschadig het koelcircuit niet.
 - Gebruik geen mechanische apparaten of andere middelen om het ontdooien te versnellen, behalve als deze door de fabrikant worden aanbevolen.
 - Gebruik geen elektrische apparaten in de bewaarruimten voor levensmiddelen, tenzij deze van het type zijn dat door de fabrikant wordt aanbevolen.
 - Zorg ervoor dat de ventilatieopeningen in de behuizing van het apparaat of in de ingebouwde constructie open blijven.
 - Raak geen interne koelementen aan, met name met natte handen. Dit kan brandwonden of andere verwondingen veroorzaken.
 - Gebruik geen puntige of scherpe voorwerpen zoals messen of vorken om ijs te verwijderen.
 - Gebruik nooit haardrogers, elektrische verwarmers of dergelijke elektrische apparaten voor het ontdooien.
 - Schraap de rijm en de ijsaanslag die optreedt niet af met een mes of scherp voorwerp. Deze kunnen het koelcircuit beschadigen en de lekkage uit het circuit kan brand veroorzaken of uw ogen beschadigen.
 - Gebruik geen andere mechanische toestellen of apparaten om het ontdooiingsproces te versnellen.
 - Gebruik absoluut geen open vuur of elektrische apparatuur, zoals verwarmers, stoomreinigers, kaarsen, olielampen en dergelijke om de ontdooiingsfase te versnellen.
 - Gebruik nooit water om de compressor te reinigen. Veeg deze na het reinigen goed af met een droge doek om roest te voorkomen.
 - Het wordt aanbevolen om de stekker schoon te houden, te veel stof op de stekker kan brand veroorzaken.

- Het product is alleen ontworpen en gebouwd voor huishoudelijk gebruik.
- De garantie vervalt als het product wordt geïnstalleerd of gebruikt in commerciële of niet-residentiële huishoudelijke omgevingen.
- Het product moet op de juiste manier worden geïnstalleerd, geplaatst en gebruikt, volgens de instructies in de bijgeleverde handleiding.
- De garantie geldt alleen op nieuwe producten en is niet overdraagbaar als het product wordt doorverkocht.
- Ons bedrijf wijst iedere aansprakelijkheid voor incidentele of gevolgschade van de hand.
- De garantie vermindert op geen enkele wijze uw statutaire of wettelijke rechten.
- Voer geen reparaties uit aan deze wijnkoelers. Alle ingrepen mogen uitsluitend door gekwalificeerd personeel worden uitgevoerd.

VEILIGHEID VOOR KINDEREN!

- Als u een oud product dat een slot of grendel op de deur heeft weggooit, zorg er dan voor dat het veilig wordt achtergelaten, zodat kinderen er niet in opgesloten kunnen raken.
- Dit apparaat mag worden gebruikt door kinderen vanaf 8 jaar en door personen met verminderde fysieke, zintuiglijke of geestelijke vermogens of met een gebrek aan ervaring en kennis, mits deze geschikt toezicht hebben of instructies hebben gekregen om het apparaat veilig te kunnen gebruiken en de gevaren die erbij betrokken zijn te kunnen begrijpen.
- Kinderen mogen niet spelen met het apparaat. Reiniging en gebruikersonderhoud mogen niet worden uitgevoerd door kinderen zonder toezicht.

Elektrische aansluiting

⚡ WAARSCHUWING ⚡

Dit apparaat moet op de juiste manier geaard zijn voor uw eigen veiligheid. Het netsnoer van het apparaat is voorzien van een stekker met drie pennen, die past op standaard stopcontacten met drie openingen om de kans op een elektrische schok tot een minimum te beperken.

Verwijder de derde aardpen nooit, onder geen enkele omstandigheid, uit de stekker van het bijgeleverde netsnoer.

Voor dit koelapparaat is een standaard 220-240VAC 50/60Hz stopcontact met een drieduidige aarding nodig.

Dit koelapparaat is niet ontworpen om te worden gebruikt met een gelijkstroom-wisselstroomomzetter.

Het netsnoer moet worden vastgezet achter het apparaat, en mag niet loshangen om letsel door ongelukken te voorkomen.

Koppel de koelkast nooit los van de netvoeding door aan het netsnoer te trekken. Pak altijd de stekker stevig vast en trek hem recht uit het stopcontact.

Gebruik geen verlengsnoer met dit apparaat. Als het netsnoer te kort is, laat dan een stopcontact installeren in de buurt van het apparaat door een bevoegde elektricien of servicemonteur. Het gebruik van een verlengsnoer kan de prestaties van het apparaat negatief beïnvloeden.

Onjuist gebruik van de geaarde stekker kan leiden tot het risico van een elektrische schok. Als het netsnoer beschadigd is, laat het dan vervangen door een erkend servicecentrum.

Klimaatbereik

De informatie over het klimaatbereik van het apparaat is te vinden op het typeplaatje. Dit geeft aan bij welke omgevingstemperatuur (d.w.z. kamertemperatuur waarbij het apparaat werkt) de werking van het apparaat optimaal (correct) is.

Klimaatbereik	Toegelaten omgevingstemperatuur
SN	+10°C tot +32°C
N	+16°C tot +32°C
ST	+16°C tot +38°C
T	+16°C tot +43°C

Opmerking: Gezien de grenswaarden van het omgevingstemperatuurbereik voor de klimaatklassen waarvoor het koelapparaat is ontworpen en het feit dat de interne temperaturen kunnen worden beïnvloed door factoren zoals de plaats van het koelapparaat, de omgevingstemperatuur en de frequentie van het openen van de deur, kan het nodig zijn dat de instelling van een eventueel temperatuurregelapparaat gewijzigd moet worden om eventueel rekening te houden met deze factoren.

Als het netsnoer beschadigd is, moet het worden vervangen door de fabrikant, zijn servicevertegenwoordiger of andere bevoegde personen om gevaarlijke situaties te voorkomen.

Sloten

Als uw koelkast is uitgerust met een slot, houd de sleutel dan buiten bereik en niet in de buurt van het apparaat om te voorkomen dat kinderen bekneld raken. Bij het afdanken van een oude koelkast moeten oude sloten of grendels ter beveiliging worden afgebroken.

Freonvrij

Het freonvrije koudemiddel (R600a) en het milieuvriendelijke schuimisolatiemateriaal (cyclopentaan) worden voor de koelkast gebruikt, waardoor de ozonlaag niet wordt beschadigd en de impact op de opwarming van de aarde zeer gering is. R600a is brandbaar en afgedicht in een koelsysteem, zonder lekkage bij normaal gebruik. Als er echter koudemiddellekkage optreedt als gevolg van een beschadiging van het koelmiddelcircuit, dient u het apparaat uit de buurt van open vuur te houden en de ramen zo snel mogelijk te openen voor ventilatie.

Productkenmerken

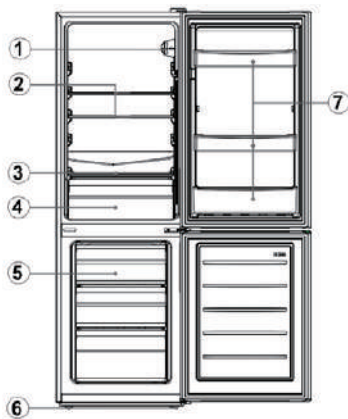

Nr.	Beschrijving
1	Thermostaat
2	Glazen koelkastschap
3	Deksel van groentelade
4	Groentelade
5	Vriezerlade
6	Stelpootje
7	Flessenrek

Als gevolg van technologische innovatie is het mogelijk dat de beschrijvingen van het product in deze handleiding niet volledig in overeenstemming zijn met uw koelkast. De details zijn in overeenstemming met het materiaalitem.

Vorbereidingen voor gebruik

Plaats van installatie

1. Ventilatietoestand

De positie die u kiest voor installatie van de koelkast moet goed geventileerd zijn en minder hete lucht hebben. Plaats de koelkast niet in de buurt van een warmtebron zoals het fornuis of de verwarmingsketel en vermijd direct zonlicht, zodat het koeleffect gegarandeerd is en er tegelijkertijd energie wordt bespaard. Plaats de koelkast niet op een vochtige plaats, om roestvorming en lekkage van elektriciteit te voorkomen. Het resultaat van de deling van de totale ruimte in de kamer waarin de koelkast is opgesteld door de hoeveelheid koelmiddelvulling van de koelkast, mag niet minder dan 8 g/m^3 bedragen.

Opmerking: De hoeveelheid koelmiddel waarmee de koelkast is gevuld, vindt u op het typeplaatje.

2. Ruimte voor warmteafvoer

Tijdens zijn werking geeft de koelkast warmte af aan de omgeving. Daarom moet er aan de bovenzijde minimaal 300 mm vrije ruimte, meer dan 100 mm aan beide zijden en meer dan 50 mm aan de achterzijde van de koelkast worden vrijgehouden.

3. Vlakke ondergrond

Plaats de koelkast op een vaste en vlakke ondergrond (vloer) om hem stabiel te houden, want anders zal hij trillingen en lawaai veroorzaken. Wanneer de koelkast op vloermateriaal zoals tapijt, stromatten, polyvinylchloride wordt geplaatst, moeten massieve steunplaten onder de koelkast worden aangebracht om kleurverandering door warmteafvoer te voorkomen.



Er moet een onbelemmerde ventilatie rond het apparaat of in een ingebede structuur worden gehandhaafd.

Vorbereidingen voor gebruik

1. Stilstandtijd

Schakel de koelkast niet onmiddellijk na een correcte installatie en een goede reiniging in. Zorg ervoor dat de koelkast na meer dan 1 uur stilstand van stroom wordt voorzien, zodat de normale werking ervan gewaarborgd is.

2. Reiniging

Bevestig de accessoires in de koelkast en veeg de binnenkant af met een zachte doek.

3. Inschakelen

Steek de stekker in het vaste stopcontact om de compressor te starten. Open na 1 uur de vriezerdeur, als de temperatuur in het vriezercompartiment duidelijk daalt, geeft dit aan dat het koelsysteem normaal werkt.

4. Opslag van voedsel

Nadat de koelkast een tijdje heeft gewerkt, wordt de interne temperatuur van de koelkast automatisch geregeld volgens de door de gebruiker ingestelde temperatuur. Nadat de koelkast volledig is afgekoeld, kunnen er levensmiddelen in worden gedaan, die gewoonlijk 2~3 uur nodig hebben om volledig afgekoeld te worden. In de zomer, wanneer de temperatuur hoog is, duurt het meer dan 4 uur voordat het voedsel volledig is afgekoeld (probeer de deur van de koelkast zo min mogelijk te openen voordat de interne temperatuur is afgekoeld).



Als de koelkast in een vochtige ruimte is geïnstalleerd, moet u controleren of de

aardingsdraad en de lekstroomonderbreker normaal zijn. Als er trillingsgeluiden ontstaan doordat de koelkast in contact komt met de muur of als de muur zwart wordt door de luchtconvectie rond de compressor, moet de koelkast uit de buurt van de muur worden gebracht. Het opstellen van de koelkast kan stoorgeluiden of chaotisch beeld veroorzaken bij mobiele telefoons, vaste telefoons, radio-ontvangers of televisietoestellen in de buurt, dus probeer in dat geval de koelkast zo ver mogelijk uit de buurt te houden.

Funcities

Bediening van het apparaat

Temperatuurinstelling De temperatuur van het apparaat kan worden aangepast door aan de thermostaatknop te draaien.

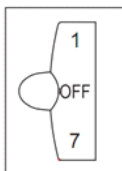

De thermostaat is in te stellen tussen 1 en 7.

- 1 is de warmste stand.
- 7 is de koudste stand.
- Zet de draaiknop op OFF om de koelfunctie uit te schakelen.

Onder de normale bedrijfsomstandigheden (in de lente en de herfst), wordt aanbevolen om de temperatuur in te stellen op 4.

In de zomer, wanneer de omgevingstemperatuur hoog is, wordt aanbevolen om de temperatuur in te stellen op 3-4, om de koelkast- en vriezertemperaturen te garanderen en de continue bedrijfstijd van de koelkast te verkorten; en in de winter, wanneer de omgevingstemperatuur laag is, wordt aanbevolen om de temperatuur in te stellen op 5-6 om frequent starten/stoppen van de koelkast te voorkomen.

Opmerkingen: De temperaturen kunnen variëren afhankelijk van de instellingen als gevolg van compressorcycli en buitenomstandigheden.

Snel bevrozen

1. Snel invriezen zorgt ervoor dat water in het voedsel zich tot fijne ijskristallen vormt, om te voorkomen dat het celmembraan wordt beschadigd en het cytoplasma verloren gaat bij het ontdooien, waardoor de oorspronkelijke versheid en voeding van voedsel behouden blijft.

2. Vers voedsel en lang houdbare vis moeten snel worden ingevroren. Om snel invriezen te realiseren, stelt u de knopschakelaar in op modus "7" voordat u het voedsel toevoegt.

3. Draai na het snelvriezen de knop terug naar de oorspronkelijke modus (in het algemeen mag de tijd voor snelvriezen niet langer zijn dan 4 uur).

Opmerkingen: De thermostaatinstelling '6' of '7' is geschikt wanneer de omgevingstemperatuur lager is dan 16 °C, maar het kan leiden tot ijsvorming als de koelkast lange tijd op een dergelijke instelling blijft draaien onder de normale omgevingstemperatuur, wat behoort tot een normaal verschijnsel. In dat geval wordt aanbevolen om de thermostaatinstelling op de juiste manier terug te stellen.

Instructies voor het bewaren van levensmiddelen

Plaats van opslag van voedsel

Door de koude luchtcirculatie in de koelkast is de temperatuur van elke ruimte in de koelkast anders, en dus moeten er verschillende soorten voedsel in verschillende ruimtes worden geplaatst.

Het versvak is geschikt voor de opslag van levensmiddelen die niet hoeven te worden ingevroren, gekookt voedsel, bier, eieren, sommige kruiden die koude conservering nodig hebben, melk, vruchtensap, enz. De groentelade is geschikt voor de conservering van groenten, fruit, enz.

Het diepvriescompartiment is geschikt voor het bewaren van ijs, diepvriesproducten en levensmiddelen die langere tijd bewaard moet worden.

Gebruik van het versvak

Stel de temperatuur van het versvak in tussen 2 °C ~ 8 °C en bewaar in dit vak voedsel dat bestemd is voor kortstondige opslag of onmiddellijk gebruik.

Koelkastschap: Voor het verwijderen van het schap, tilt u dit eerst op en trekt u het er vervolgens uit; bij het aanbrengen van het schap, plaats u het in positie voordat u het neerlegt. (Voor het tweedelige schap, duwt u het eerste deel naar achteren en trekt u vervolgens het tweede deel naar buiten). Houd de achterflens van het schap naar boven, om te voorkomen dat levensmiddelen in contact komen met de binnenwand. Houd het schap tijdens het verwijderen en inbrengen stevig vast en ga voorzichtig te werk om schade te voorkomen.

Groentelade: Trek de groentelade uit voor toegang tot het voedsel. Na het gebruik of het schoonmaken van de afdeplaat van de

groentelade moet u deze weer op de groentelade leggen, zodat de inwendige temperatuur van de groentelade niet wordt beïnvloed.

Voorzorgen voor het bewaren van levensmiddelen

U kunt het voedsel beter schoonmaken en droogvegen voordat u het in de koelkast opbergt. Voordat voedsel in de koelkast wordt bewaard, is het raadzaam om het af te dekken, om te voorkomen dat het water verdampst om enerzijds vers fruit en verse groenten en fruit te bewaren en anderzijds te voorkomen dat er geurvervuiling ontstaat.

Zet niet te veel of te zwaar voedsel in de koelkast. Houd voldoende ruimte tussen de levensmiddelen; als ze te dicht opeen staan, wordt de koude luchtstroom geblokkeerd waardoor het koeleffect wordt beïnvloed. Bewaar niet te veel of te zwaar voedsel, om te voorkomen dat het schap doorzakt. Houd bij het bewaren van het voedsel een bepaalde afstand tot de binnenwand aan en plaats waterrijk voedsel niet te dicht bij de achterwand van de koelkast, zodat het niet op de binnenwand kan bevriezen.

Gecategoriseerde opslag van levensmiddelen: voedingsmiddelen moeten worden opgeslagen per categorie, met het voedsel dat elke dag wordt gegeten vooraan op het schap, zodat de deur korter open kan worden gehouden en voedselbederf als gevolg van verstrekken vervaldata kan worden vermeden.

Tips voor energiebesparing: Laat warm voedsel afkoelen tot kamertemperatuur alvorens het in de koelkast te plaatsen. Zet diepvriesvoedsel in het versvak om te ontdooien en benut daarbij de lage temperatuur van het diepvriesvoedsel om het verse voedsel te koelen en zo energie te besparen.

Opslag van groenten en fruit

In het geval van koelapparaten met chiller moet worden vermeld dat sommige soorten verse groenten en fruit gevoelig zijn voor koude en daarom niet geschikt zijn voor opslag in een dergelijk vak.

Gebruik van het vriezercompartiment

De vriezer temperatuur wordt onder $-18\text{ }^{\circ}\text{C}$ geregeld en het is raadzaam om het voedsel voor langdurige bewaring in het vriezercompartiment op te slaan, maar de op de verpakking van het voedsel aangegeven bewaartermijn moet in acht worden genomen.

De diepvriesladen worden gebruikt om voedsel op te slaan dat ingevroren moet zijn. Vis en vlees in grote blokken moeten in kleine stukjes worden gesneden en in vershoudzakken worden verpakt voordat ze gelijkmatig over de diepvriesladen worden verdeeld.

★ Laat warm voedsel afkoelen tot

kamertemperatuur alvorens het in het vriezercompartiment te plaatsen.

★ Plaats geen vloeistoffen verpakt in glas of blik in het vriezercompartiment, om te voorkomen dat het glas of blik barst als gevolg van volumeuitzetting na het bevriezen van de vloeistof.

★ Verdeel het voedsel in kleinere porties.

★ U kunt het voedsel beter inpakken voordat u het invriest. De gebruikte verpakkingszakken moet droog zijn om te voorkomen dat ze aan elkaar vastvriezen. Levensmiddelen moeten worden verpakt of afgedekt met geschikte materialen die stevig, smaakloos, lucht- en waterdicht, niet giftig en vrij van vervuiling zijn, om kruisbesmetting en geurhinder te voorkomen.

Tips voor het kopen van diepvriesvoedsel

1. Raadpleeg wanneer u diepvriesvoedsel koopt de bewaarinstructies op de verpakking. U kunt elk diepvriesproduct opslaan gedurende de periode die wordt aangegeven in de sterrenclassificatie. Gewoonlijk is dit de periode die wordt aangegeven als "Minstens houdbaar tot", op de voorkant van de verpakking.
2. Controleer de temperatuur van het diepvriesvak in de winkel waar u uw diepvriesvoedsel koopt.
3. Ga na of de verpakking van diepvriesvoedsel in perfecte staat verkeert.
4. Doe diepvriesproducten altijd als laatste in uw winkelmand of -wagen.
5. Probeer diepvriesvoedsel bij elkaar te houden tijdens het winkelen en tijdens de terugkeer naar huis, zo blijft het voedsel kouder.
6. Koop diepvriesvoedsel alleen als u het onmiddellijk in de vriezer kunt doen. In de meeste supermarkten en apparatuurwinkels zijn speciale geïsoleerde zakken te koop. Deze houden de diepvriesproducten langer koud.
7. Voedsel hoeft niet altijd te worden ontdooid voordat het wordt bereid. Groenten en pasta kunnen rechtstreeks in kokend water worden gedaan of worden gestoomd. Bevroren sauzen en soepen kunnen in een pan worden gedaan en langzaam worden verhit tot ze ontdooid zijn.
8. Gebruik voedsel van goede kwaliteit en manipuleer het zo min mogelijk. Wanneer levensmiddelen in kleine hoeveelheden worden ingevroren, zal het minder tijd kosten dan wanneer ze bevroren en ontdooid zijn.
9. Schat de hoeveelheid in te vriezen voedsel. Bij het invriezen van grote hoeveelheden vers voedsel, zet u de temperatuurregelaar op de lage stand, waarbij de vriezer temperatuur wordt verlaagd. Het voedsel kan dus snel worden ingevroren, waardoor de versheid van het voedsel goed bewaard blijft.

Tips voor speciale behoeften

De koelkast/vriezer verplaatsen

• Locatie

Zet uw koelkast/vriezer niet in de buurt van een warmtebron zoals een fornuis, boiler of radiator. Vermijd ook direct zonlicht in bijgebouwen of serres.

• Waterpas

Zorg ervoor dat u uw koelkast/vriezer waterpas zet met behulp van de voorste stelpotjes. Als de koelkast/vriezer niet waterpas staat, zal de afdichting niet optimaal zijn en kan dit zelfs leiden tot het uitvallen van de werking van de koelkast/vriezer.

Nadat u de koelkast/vriezer op zijn plaats hebt gezet, wacht u 4 uur voordat u hem gebruikt zodat het koelmiddel zich kan zetten.

• Installatie

Dek de luchtopeningen of roosters van het apparaat niet af en blokkeer ze niet.

Als u gedurende langere tijd afwezig bent

- Als het apparaat enkele maanden niet gebruikt zal worden, zet het dan eerst uit en trek dan de stekker uit het stopcontact.
- Haal alle etenswaren eruit.
- Maak de binnenkant grondig schoon en droog. Laat de deur een beetje openstaan om luchtjes en schimmelvorming te voorkomen; zet iets tussen de deur om hem open te houden of verwijder de deur eventueel.
- Houd het gereinigde apparaat op een droge, geventileerde plaats en uit de buurt van warmtebronnen, zet het apparaat voorzichtig neer en plaats er geen zware voorwerpen op.
- Het apparaat mag niet toegankelijk zijn voor kinderen om mee te spelen.

Onderhoud en reiniging



Trek voor het reinigen eerst de stekker uit het stopcontact. De stekker mag niet met natte handen uit het stopcontact worden gehaald of erin worden gestoken, omdat er gevaar voor elektrische schokken en verwondingen bestaat. Mors geen water direct op de koelkast om roest, elektriciteitslekken en ongelukken te voorkomen. Steek uw handen niet in de bodem van de koelkast, want u kunt zich bezeren aan de scherpe metalen hoeken.

Interne reiniging en externe reiniging

De voedselresten in de koelkast kunnen een onaangename geur veroorzaken, dus moet de

koelkast regelmatig worden schoongemaakt. Het versvak moet meestal één keer per maand worden schoongemaakt.

Verwijder alle schappen, groentelade, flessenrekken, afdekplaat en lades enz. en maak ze schoon met een zachte doek of spons gedompeld in warm water of een neutraal schoonmaakmiddel. Verwijder vaak het stof dat zich op het achterpaneel en de zijplaten van de koelkast verzamelt.

Spoel het schoonmaakmiddel na gebruik af met schoon water en veeg vervolgens droog.



Gebruik geen borstelharen borstel, staalborstel, afwasmiddel, zeepoeder, alkalisch reinigingsmiddel, benzeen, benzine, zuur, heet water en andere bijtende of oplosbare voorwerpen om het oppervlak van de kast, de afdichting van de deur, plastic decoratieve onderdelen, enz. te reinigen om beschadiging te voorkomen.

Veeg het deurrubber voorzichtig droog, maak de groef schoon met een houten eetstokje omwikkeld met een katoenen koordje. Bevestig na het reinigen eerst de vier hoeken van het deurrubber en bed dit vervolgens segment voor segment in de deurgroef in.

Onderbreking van de stroom of storing in het koelsysteem

- Zorg voor de diepvriesproducten in het geval dat het koelapparaat langere tijd niet werkt (zoals een stroomonderbreking of uitval van het koelsysteem).
- Probeer de deur van de koelkast zo min mogelijk te openen, zo kan voedsel uren lang veilig en vers worden bewaard, zelfs in de hete zomer.
- Als u van tevoren weet dat er geen stroom zal zijn:

- 1) Stel de thermostaatknop een uur van tevoren in op de hoge stand, zodat het voedsel volledig bevroren is (plaats geen nieuw voedsel gedurende deze tijd!). Zet de temperatuurmodus weer op de oorspronkelijke instelling wanneer de stroomvoorziening tijdig normaal wordt.
- 2) U kunt ook ijs maken met een waterdichte bak en dit in het bovenste gedeelte van de vriezer plaatsen om de bewaartermijn voor vers voedsel te verlengen.



Opmerking: Zodra de koelkast wordt gebruikt, kunt u die beter onophoudelijk gebruiken; en onder normale omstandigheden, moet u het gebruik ervan niet onderbreken om zijn levensduur niet te beïnvloeden.

Ontdooien

Na een periode van gebruik wordt een dun laagje ijs gevormd op de binnenwand (of verdamper) van het vriezercompartiment, wat het koel-effect kan beïnvloeden als de dikte van het ijs meer dan 5 mm bedraagt. In dat geval moet u het ijs er voorzichtig af schrapen met behulp van een ijskrabber in plaats van metalen of scherpe voorwerpen. Ijsafzetting moet ongeveer om de 3 maanden worden verwijderd; als het normale gebruik van laden en de normale toegang tot voedsel wordt beïnvloed door het ijs, zorg er dan voor dat u het tijdig verwijdert. Volg de volgende stappen om ijsafzetting te verwijderen:

1. Haal de diepvriesproducten eruit, sluit de stroomtoevoer af, open de deur van de koelkast en verwijder voorzichtig het ijs van de binnenwand met een ijskrabber. Om het ontdooiproces te versnellen, wordt aangeraden om een kom heet water in de koelkast/vriezer te plaatsen en wanneer het vaste ijs loskomt, een ijskrabber te gebruiken om het eraf te schrapen en vervolgens te verwijderen.

2. Maak de koelkast/vriezer na het ontdooien van binnen schoon en schakel de stroom in. Het binnenlampje vervangen

1. Voordat u het lampje vervangt, moet u altijd eerst de thermostaatknop indrukken en in de stand "UIT" draaien, waarna u de stekker uit het stopcontact haalt.

2. Pak het lampenkapje vast en til het omhoog.

3. Verwijder het oude lampje door het linksom los te draaien.

4. Plaats een nieuw lampje (10W) en draai dit rechtsom vast zodat het stevig in de houder zit. Plaats het lampenkapje terug, doe de stekker in het stopcontact en schakel de koelkast/vriezer weer in.

Veiligheidscontrole na onderhoud

Is het netsnoer kapot of beschadigd?

Is de stekker goed in het stopcontact gestoken?

Is de stekker abnormaal heet?



Opmerking: Elektrische schokken en brand kunnen worden veroorzaakt als het netsnoer en de stekkers beschadigd of vervuild zijn door stof. Als er sprake is van een storing, trek dan de stekker uit het stopcontact en neem contact op met de leverancier.

Eenvoudige analyse en opheffen van storingen

Bij de volgende kleine storingen hoeft niet elke storing door de technische dienst te worden

verholpen; u kunt proberen het probleem op te lossen.

Geval	Inspectie	Oplossingen
<ul style="list-style-type: none"> In het geheel geen koeling 	<ul style="list-style-type: none"> Zit de stekker in het stopcontact? Zijn er schakelaars of zekeringen defect? Is er geen elektriciteit of is de schakelaar gesprongen? 	<ul style="list-style-type: none"> Steeke de stekker in het stopcontact. Open de deur en kijk of de lamp brandt.
<ul style="list-style-type: none"> Abnormaal geluid 	<ul style="list-style-type: none"> Staat de koelkast stabiel? Raakt de koelkast de muur? 	<ul style="list-style-type: none"> Pas de stelpotjes van de koelkast aan. Zet het apparaat van de muur af.
<ul style="list-style-type: none"> Slecht koelrendement 	<ul style="list-style-type: none"> Staat er warm voedsel of te veel voedsel in het apparaat? Wordt de deur vaak geopend? Zit er een voedselverpakking tussen de deurafdichting? Staat het apparaat in direct zonlicht, of vlakbij een fornuis of oven? Wordt het apparaat goed geventileerd? Is de temperatuur te hoog ingesteld? 	<ul style="list-style-type: none"> Zet voedsel pas in de koelkast als het afgekoeld is. Controleer dit en sluit de deur goed. Zet de koelkast uit de buurt van de warmtebron. Pas de afstand aan om goede ventilatie te krijgen. Stel de juiste temperatuur in.
<ul style="list-style-type: none"> Onaangename geur in de koelkast 	<ul style="list-style-type: none"> Staat er bedorven voedsel in het apparaat? Moet u de koelkast schoonmaken? Hebt u sterk ruikend voedsel in het apparaat gezet? 	<ul style="list-style-type: none"> Gooi bedorven voedsel weg. Maak de koelkast schoon. Pak sterk ruikend voedsel goed in.



Opmerking: Als de bovenstaande beschrijvingen niet van toepassing zijn op het oplossen van problemen, mag u het apparaat niet zelf demonteren en repareren. Reparaties uitgevoerd door onervaren personen kunnen letsel of ernstige storingen veroorzaken. Neem contact op met de winkel waar u het product heeft gekocht. Onderhoud aan het apparaat moet worden uitgevoerd door een geautoriseerde technicus en er mogen alleen originele reserveonderdelen worden gebruikt.

Wanneer het apparaat gedurende langere tijd niet wordt gebruikt, koppel het dan los van het lichtnet, haal al het voedsel eruit en maak het apparaat schoon, laat hierna de deur op een kier staan om

onaangename geuren te voorkomen.

Oude apparaten slopen



Dit apparaat is gemarkeerd conform de Europese Richtlijn 2012/19/EU betreffende afgedankte elektrische en elektronische apparatuur (WEEE). WEEE bevat beide vervuilende stoffen (die negatieve gevolgen voor het milieu kunnen hebben) en basiscomponenten (die hergebruikt kunnen worden). Het is belangrijk om WEEE te onderwerpen aan specifieke behandelingen ten einde alle vervuilende stoffen juist te verwijderen en af te voeren en alle materialen te recupereren en te recyclen.

Individen kunnen een belangrijke rol spelen om ervoor te zorgen dat WEEE geen milieuprobleem wordt. Het is van essentieel belang om enkele basisregels te volgen:

WEEE mag niet worden behandeld als huishoudafval.

WEEE moet ingeleverd worden bij relevante inzamelpunten die worden beheerd door de gemeente of door geregistreerde bedrijven. In vele landen kan thuisophaling beschikbaar zijn voor grote WEEE.

In landen kan, wanneer u een nieuw apparaat koopt, het oude teruggegeven worden aan de detailhandelaar die het gratis moet verzamelen met dien verstande dat de apparatuur van een gelijkwaardig type is en dezelfde functies had als de geleverde apparatuur.

Conformiteit

Door het **CE**-merk op dit product te plaatsen, bevestigen we dat het voldoet aan alle relevante Europese veiligheids-, gezondheids- en milieueisen die van toepassing zijn in de wetgeving voor dit product.

Energiebesparing

Voor meer energiebesparing raden we het volgende aan:

- Het apparaat uit de buurt van warmtebronnen te installeren, niet bloot te stellen aan direct zonlicht en in een goed

geventileerde ruimte te plaatsen.

- Te vermijden om warm voedsel in de koelkast te zetten om te voorkomen dat de interne temperatuur stijgt waardoor de compressor doorlopend blijft werken.
- Niet teveel voedsel te plaatsen om een goede luchtcirculatie te garanderen.
- Het apparaat te ontthooien als er ijsvorming is om de koude-overdracht te vergemakkelijken.
- De koelkastdeur gesloten te houden als er stroomuitval is.
- De koelkastdeur gesloten te houden als er stroomuitval is.
- De deuren van het apparaat zo weinig mogelijk te openen en ze zo kort mogelijk open te houden.
- De thermostaat niet op een te lage temperatuur in te stellen.
- Stof van de achterkant van de koelkast te verwijderen.

Instructies voor het omkeren van de deur

Als het apparaat tijdens dit proces gedurende enige tijd op de rug of zijkant wordt geplaatst, moet het 6 uur rechtop blijven staan alvorens het in het stopcontact te steken om schade aan de interne onderdelen te voorkomen.

1. Verwijder de scharnierafdekking en het bovenste scharnier van de rechter bovenzijde van de kast. Verwijder de schroefgatafdekkingen van de linker bovenzijde van de kast.

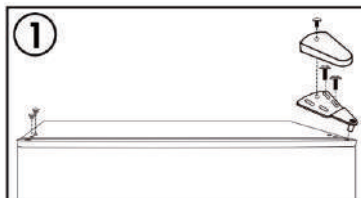

2. Verwijder de vriezerdeur van de kast. Verplaats de scharnierplug van de linker naar de rechter bovenzijde van de deur.



3. Verwijder het middelste scharnier van de rechterzijde van de kast. Verwijder de schroefgatafdekkingen van de linkerzijde van de kast.

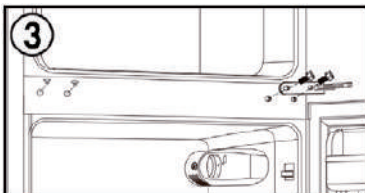

4. Verwijder de deur van het koelkastcompartiment. Verplaats de scharnierpen van de linker naar de rechter bovenzijde van de deur.



5. Verwijder de deurstop van de rechter onderzijde van de koelkastdeur. Monteer de deurstop op de linker onderzijde van de koelkastkast.



6. Verwijder het onderste scharnier van de rechter onderzijde van de kast. Verwijder beide stelvoetjes. Verwijder de onderste scharnierpen uit het scharnier, draai het scharnier om en monteer de scharnierpen aan de andere zijde. Monteer het onderste scharnier aan de linker onderzijde van de kast. Breng beide stelvoetjes weer aan.

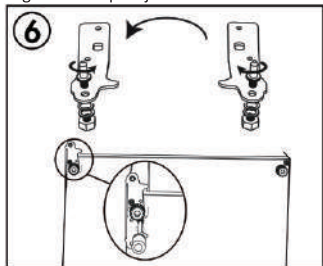

7. Monteer de koelkastdeur. Monteer het middelste scharnier aan de linkerzijde van de kast. Monteer de schroefgatafdekkingen op de rechterzijde van de koelkast.

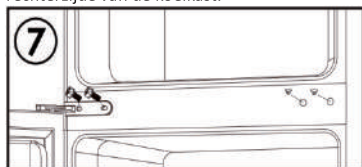

8. Monteer de deur van het vriezercompartment. Monteer het bovenste scharnier en de scharnierafdekking op de linker bovenzijde van de kast. Monteer de schroefgatafdekkingen op de rechter bovenzijde van de koelkast.

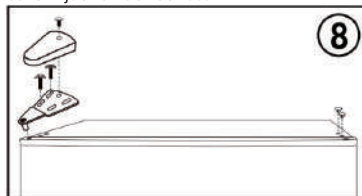

Opmerking: Zorg ervoor dat de rubberen pakkingen een goede afdichting vormen met de kast rondom de deuren voordat u de scharnierschroeven vastdraait.

DÔLEŽITÉ BEZPEČNOSTNÉ POKYNY

- Prístroj je určený výhradne pre domáce použitie.
- Výrobca si vyhradzuje možnosť prevádzania zmien neovplyvňujúcich fungovanie spotrebiča.
- Niektoré zápisy v tomto návode sú zjednotené pre chladiarenské výrobky rôznych typov, (pre chladničky, chladničky- mrazničky alebo mrazničky). Informácie na tému druhu Vášho spotrebiča sa nachádzajú v Technickom liste pripojenom k výrobku.
- Výrobca nenesie zodpovednosť za škody vzniknuté z nedodržiavania zásad umiestnených v tomto návode.
- Prosíme o zachovanie tohto návodu s cieľom jeho využitia v budúcnosti alebo odovzdania eventuálnemu ďalšiemu užívateľovi.
- Toto zariadenie nie je prispôsobené k používaniu osobami (v tom deťmi) s obmedzenou fyzickou, zmyslovou alebo psychickou schopnosťou alebo osobami s nedostatočnými skúsenosťami a znalosťami zariadenia, iba ak je uskutočňované pod dohľadom alebo v súlade s návodom používania zariadenia, odovzdanom osobami odpovedajúcimi za ich bezpečnosť.
- Venujte mimoriadnu pozornosť tomu, aby spotrebič nepoužívali deti ponechané bez dozoru. Nechávajú sa im hrať so spotrebičom. Nie je im dovolené sadať si výsuvné časti a zavesovať sa na dvere.
- Spotrebič pracuje správne v teplote okolitého prostredia, ktorá je uvedená v tabuľke s technickou špecifikáciou. Nepoužívajte ho v pivnici, sieni, v neohrievanej chate v jeseni a v zime.
- Počas umiestňovania, presúvania, dvíhania sa nemá chytať za madla dverí, ťahať za odparovací

kondenzátor na zadnej strane chladničky a aj dotýkať kompresorovej jednotky.

- Spotrebič nenahýbajte viac ako 40° od zvislej polohy v priebehu prepravy, prenášania alebo umiestňovania. Ak sa taká situácia vyskytla, zapnutie spotrebiča môže nastúpiť min. po 2 hodinách od jeho umiestnenia (výkr. 2).
- Pred každou konzervačnou činnosťou vyjmite zástrčku zo sieťovej zásuvky. Nepopotáhajte za vodič, ale chytajte za korpus zástrčky.
- Počuteľné zvuky ako bublanie alebo praskanie sú spôsobené roztahovaním a zmrašťovaním súčastí v dôsledku teplotných zmien.
- Z bezpečnostných dôvodov neopravujte spotrebič svojpomocným spôsobom. Opravy vykonávané osobami, ktoré nemajú požadovanú kvalifikáciu môžu vytvárať vážne nebezpečenstvo pre užívateľa spotrebiča.
- V prípade poškodenia chladiaceho okruhu je potreba na niekoľko minút vyvetrať miestnosť, v ktorej sa nachádza spotrebič (táto miestnosť musí mať aspoň 4 m³; pre spotrebič s izobutánom /R600a).
- Výrobky, aj keď čiastočne rozmrazené, nie je možné znovu zmraziť.
- Nápoje vo fľašiach a plechovkách, najmä nápoje sytené oxidom uhličitým, sa nemajú uchovávať v mraziacom priestore mrazničky. Plechovky a fľaše môžu popraskať.
- Nemajú sa dávať do úst zmrazené výrobky ihneď po vyňatí z mrazničky (zmrzlina, kocky ľadu, atď.), ich nízka teplota môže spôsobiť bolestivé omrzliny.
- Dávajte pozor, aby nebol poškodený chladiaci okruh, napr. napichnutím kanálikov chladiaceho prípravku vo výparníku, zlomením rúr. Vystrekané chladiace médium je horľavé. V prípade

vniknutí do očí vyplachujte ich čistou vodou a vyhľadajte lekársku pomoc.

- Ak bude napájací kábel poškodený, musí byť vymenený v špecializovanom servise.
- Spotrebič slúži k prechovávaní potravín, nepoužívajte ho k iným účelom.
- Spotrebič úplne odpojte od napájania (vytiahnutím zástrčky zo sieťovej zásuvky) v čase vykonávania takých činností, akými sú čistenie, konzervácia alebo zmena miesta vstavenia.
- Toto zariadenie môže byť používané deťmi vo veku 8 rokov a starších, osoby s obmedzenými fyzickými alebo mentálnymi schopnosťami, ako aj osobami bez skúseností a bez znalostí zariadenia môžu kanvicu používať, pokiaľ sú dohliadané alebo boli inštruované vzhľadom obsluhy zariadenia bezpečným spôsobom a znajú ohrozenie spojené s používaním zariadenia. Deti si nemôžu so zariadením hrať Čistenie a konzervácia zariadenia nemôže byť vykonávaná deťmi ledaže ukončili 8 rokov a sú dohliadané zodpovednou osobou.
- Pre získanie viac miesta v mrazničke, je možné z nej vybrať zásuvky a umiestňovať produkty bezprostredne na poličkách. Neovplyvňuje to termickú a mechanickú charakteristiku výrobku. Určený obsah mrazničky bol vypočítaný s vybratými zásuvkami.



VAROVANIE: Riziko požiaru / horľavé materiály

- Deti vo veku od 3 do 8 rokov môžu vkladať a vyberať výrobky z chladiaceho zariadenia.

Aby ste predišli znečisteniu potravín, dodržiavajte nasledujúce zásady:

- V dôsledku otvárania dvierok na dlhšie môže dôjsť k značnému zvýšeniu teploty v komorách zariadenia.

- Pravidelne čistite povrchy, ktoré sa stýkajú s potravinami, a tiež dostupné systémy (poľa vybavenia) odvádzajúce vodu.
- Surové mäso a ryby uchovávajúte v chladničke vo vhodných nádobách tak, aby nedochádzalo ku kontaktu s ostatnými potravinami, a aby z nich nekvapalo na iné potraviny.
- Dvojhviezdičkové komory mrazničky sú určené na uchovávanie už zmrazených potravín, na uchovávanie alebo mrazenie zmrzliny, ako aj na mrazenie (kociek) ľadu.
- Jednohviezdičkové, dvojhviezdičkové a trojhviezdičkové komory nie sú určené na mrazenie čerstvých potravín.

	Typy komôr (oddelení)	Cieľová teplota uchovávania [°C]	Príslušné potraviny
1	Chladnička	+2≤+8	Vajcia, varené potraviny, balené potraviny, ovocie a zelenina, mliečne výrobky, koláče, nápoje a iné výrobky, ktoré sa nemôžu mraziť.
2	Mraznička ❄️ ❄️ ❄️	≤ -18	Plody mora (ryby, krevety, lastúrniky), sladkovodné výrobky a mäsové výrobky (odporúčané 3 mesiace, čím dlhší čas uchovávania, tým je potravinu menej chutná a má horšie výživové hodnoty), vhodné na zmrazené čerstvé výrobky.
3	Mraznička ❄️ ❄️	≤ -18	Plody mora (ryby, krevety, lastúrniky), sladkovodné výrobky a mäsové výrobky (odporúčané 3 mesiace, čím dlhší čas uchovávania, tým je potravinu menej chutná a má horšie výživové hodnoty), nevhodné na mrazené čerstvé výrobky.
4	Mraznička ❄️	≤ -12	Plody mora (ryby, krevety, lastúrniky), sladkovodné výrobky a mäsové výrobky (odporúčané 2 mesiace, čím dlhší čas uchovávania, tým je potravinu menej chutná a má horšie výživové hodnoty), nevhodné na mrazené čerstvé výrobky.
5	Mraznička ❄️	≤ -6	Plody mora (ryby, krevety, lastúrniky), sladkovodné výrobky a mäsové výrobky (odporúčaný 1 mesiac, čím dlhší čas uchovávania, tým je potravinu menej chutná a má horšie výživové hodnoty), nevhodné na mrazené čerstvé výrobky.

6	Bezchviezdíčková komora (oddelenie)	-6≤0	Čerstvá bravčovina, hovädzina, ryby, kura, niektoré balené spracované výrobky ap. (odporúčaná spotreba v ten istý deň, najlepšie v priebehu maximálne 3 dní). Čiastočne zabalené spracované výrobky (výrobky, ktoré sa nesmú mraziť)
7	Komora (oddelenie) na uchovávanie rýchlo sa kaziacich potravín	2≤+3	Čerstvá/mrazená bravčovina, hovädzina kura, sladkovodné výrobky ap. (7 dni pod 0 °C, nad 0 °C odporúčaná spotreba v ten istý deň, najlepšie v priebehu maximálne 2 dní). Plody mora (pod 0 °C 15 dní, neodporúčané uchovávanie pri teplote nad 0 °C)
8	Komora (oddelenie) na uchovávanie čerstvých potravín	0≤+4	Čerstvá bravčovina, hovädzina, ryby, kura, varené výrobky ap. (odporúčaná spotreba v ten istý deň, najlepšie v priebehu maximálne 3 dní).
9	Komora (oddelenie) na uchovávanie vína	+5≤+20	Červené, biele, šumivé víno ap.

- Pozor: výrobky uchovávajúte v súlade s odporúčaniami pre dané komory alebo podľa teploty uchovávaní daného výrobku.
- Ak chladiace zariadenie nebudete dlhší čas používať a bude prázdne, vypnite ho, rozmrazte, poumyývajte, vysušte a nechajte s otvorenými dvierkami, aby ste predišli vzniku plesní vo vnútri.
- Čistenie výdajného zariadenia vody (pre výrobky, ktoré majú výdajné zariadenie vody): Nádoby na vody vyčistite, ak sa nepoužívali 48 hodín; ak voda nebola vypustená počas 5 dní, prepláchnite vodný systém pripojením k vodovodu.

INŠTALÁCIA A PREVÁDZKOVÉ PODMIENKY SPOTREBIČA

Inštalácia pred prvým spustením

- Spotrebič je treba rozbaľiť, odstrániť lepiacu pásku zaisťujúcu dvere a vybavení. Eventuálne zvyšky lepidla je možné odstrániť jemným čistiacim prostriedkom.
- Polystyrénové časti obalu sa nemajú vyhadzovať. V nutnom prípade opätovného prevozu je potreba chladničku s mrazničkou zabaliť do časti polystyrénu a fólie a tiež zajiť lepiacou páskou.
- Vnútrojšok chladničky a mrazničky ako aj súčasti výbavy je treba umyť vlažnou vodou s prídavkom prostriedku na umývanie riadu a potom vytrieť a vysušiť.
- Chladničku s mrazničkou je treba umiestniť na rovný, vodorovný a stabilný podklad, do suchej, vetranej miestnosti, kde nesvieti slnko, ďalej od tepelných zdrojov takých ako kuchyňa, radiátor ústredného kúrenia, trubka ústredného kúrenia, rozvod teplej vody atď.
- Na vonkajších poyrchoch výrobku sa môže nachádzať ochranná fólia, treba ju odstrániť.
- Vodorovné osadenie spotrebiča je treba upraviť zaskrutkovaním 2 nastaviteľných predných nožičiek (obr. 3)
- Pre zabezpečenie slobodného otvárania dvierok, je vzdialenosť medzi bočnou stranou výrobku (zo strany závesov dvierok), a stenou miestnosti predstavená na výkrese č. 5.*
- Je treba zaisťiť vhodnú ventiláciu miestnosti a dostatočnú cirkuláciu vzduchu v priestore okolo spotrebiča (obr. 6).*

Minimálne vzdialenosti od tepelných zdrojov

- od elektrických, plynových sporákov a iných - 30 mm,
- od plynových alebo uhoľných kotlov - 300 mm,
- od vstavaných trúb - 50 mm

Pokým nie je možné dodržanie vyššie stanovených vzdialeností, je potreba použiť vhodnú izolačnú dosku.

Pozor:

- Zadná stena chladničky a najmä kondenzátor a iné súčasti chladiaceho obehu sa nemôžu dotýkať iných súčastí, ktoré môžu spôsobiť poškodenie, najmä (s rúrkou CO a privádzajúcou vodu).
- Nie je prípustná akákoľvek manipulácia so súčastami agregátu. Je potreba venovať mimoriadnu pozornosť tomu, aby nedošlo k poškodeniu kapilárnej rúrky, ktorá je viditeľná v kompresorovom priestore. Táto rúrka sa nesmie ohýbať, narovnávať ani krútiť.
- Poškodenie kapilárnej rúrky používateľom spôsobuje stratu nárokov vyplývajúcich zo záruky (obr. 8).
- Vo vybraných modeloch sa úchyt dvierok nachádza vo vnútri výrobku a je nutné ho priskrutkovať vlastným skrutkovačom

Pripojenie napájania

- Pred pripojením sa odporúča nastaviť riadiace koliesko regulátora teploty na polohu „OFF” alebo inú spôsobujúcu odpojenie spotrebiča od napájania (Vid' strana s opisom riadenia).
- Spotrebič je treba pripojiť k sieti striedavého prúdu 220-240V/ 50Hz správne zapojenou elektrickou zásuvkou s uzemnením a istenou 10 A poistkou.
- Uzemnenie spotrebiča je vyžadované právnyimi predpismi. Výrobca sa zrieka akejkoľvek zodpovednosti z titulu eventúálnych škôd, ktoré môžu utrpieť osoby alebo predmety v dôsledku nesplnenia povinností stanovených v tomto predpise.
- Nemajú sa používať spojovacie články, niekoľkonásobné zásuvky (rozvážače), dvožilové predlžovacie káble. Pokým je nutné použitie predlžovacieho kábla, môže to byť iba predlžovací kábel s ochranným kolíkom, jednozásuvkový, ktorý má bezpečnostný atest VDE/GS.
- Pokým bude použitý predlžovací kábel (s ochranným kolíkom, ktorý má bezpečnostnú značku), napokon jeho zásuvka musí byť umiestnená v bezpečnej vzdialenosti od drezov a nemôže byť vystavená na zaliatie vodou a rôznymi odpadmi.
- Udaje sú uvedené na typovom štítku, umiestneným naspodku vnútornej steny chladiaceho priestoru chladničky**.

Odpojenie od napájania

Je potreba zabezpečiť možnosť odpojenia spotrebiča od elektrickej siete vytiahnutím zástrčky alebo vypnutím dvojpólového vypínača (obr. 9).

KLIMATICKÁ TRIEDA

Informácia o klimatickej triede spotrebiča sa nachádza na výkonovom štítku. Štítok stanoví, pri akej teplote okolia (tzn. miestnosti, v ktorej pracuje) spotrebič funguje optimálne (správne).

Klimatická trieda	Prípustná teplota okolia
SN	z +10°C na +32°C
N	z +16°C na +32°C
ST	z +16°C na +38°C
T	z +16°C na +43°C

* Netýka sa spotrebičov do vstavenia

** V závislosti od modelu

ROZBALENIE

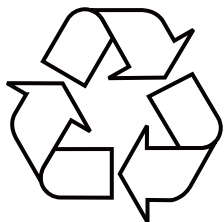

Zariadenie je chránené pred poškodením počas prepravy. Prosíme Vás, aby ste po vybalení zariadenia zlikvidovali obalové materiály spôsobom neohrozujúcim životné prostredie. Všetky materiály použité na zabalenie sú neškodné pre životné prostredie, sú 100% recyklovateľné a sú označené príslušným symbolom.

Pozor! Dávajte pozor, aby sa obalové materiály (polyetylénové vrecká, kúsky polystyrénu atď.) nedostali do rúk deťom.

LIKVIDÁCIA ZARIADENÍ



Toto zariadenie je označené v súlade s Európskou smernicou 2012/19/ES. Tento symbol informuje, že toto zariadenie sa po opotrebovaní (skončení používania) nesmie vyhodiť do komunálneho odpadu.

Užívateľ je povinný zariadenie odovzdať v zbernom mieste opotrebovaných elektrických a elektronických zariadení. Subjekty, ktoré sa zaoberajú spracovaním opotrebovaných zariadení, tzn. miestne zberné miesta, obchody alebo jednotky štátnej správy, vytvárajú príslušný systém, ktorý každému umožňuje odovzdať takéto zariadenia. Správny postup pri likvidácii elektrického a elektronického zariadenia predchádza negatívnemu vplyvu škodlivých pre ľudské zdravie a životné prostredie konzekvencií, ktoré vyplývajú z prítomnosti nebezpečných častí ako aj nesprávneho skladovania a recyklácie takýchto zariadení.

Funkcie

Nastavenie teploty

Teplotu spotrebiča je možné nastaviť otáčaním gombíka termostatu.

Termostat je možné nastaviť medzi 1 a 7.

- 1 je najteplejšie nastavenie.
- 7 je najchladnejšie nastavenie.
- Nastavte volič do polohy OFF, aby ste vypli funkciu chladenia.

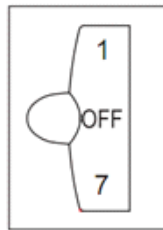

Za normálnych prevádzkových podmienok (na jar a na jeseň) sa odporúča nastaviť teplotu na 4 .

V lete, keď je okolitá teplota vysoká, sa odporúča nastaviť teplotu na 3-4 , aby sa zaručili teploty v chladničke a mrazničke a skrátila sa doba nepretržitej prevádzky chladničky; a v zime, keď je okolitá teplota nízka, sa odporúča nastaviť teplotu na 5-6, aby sa predišlo častému spúšťaniu/zastavovaniu chladničky.

Poznámky: Teploty sa môžu líšiť v závislosti od nastavení v dôsledku cyklov kompresora a vonkajších podmienok.

Rýchle zmrazenie

1. Rýchle zmrazovanie robí z vody v potravine jemné kryštáliky ľadu, aby sa zabránilo poškodeniu bunkovej membrány a strate cytoplazmy pri rozmrazovaní, čím sa zachová pôvodná čerstvosť a výživa potravín.

2. Čerstvé potraviny a ryby, ktoré sa majú uchovávať na dlhú dobu, by mali byť zmrazené rýchlo. Aby ste dosiahli rýchle zmrazovanie, pred pridaním jedla nastavte gombíkový prepínač do režimu „7“.

3. Po rýchlom zmrazení otočte gombík späť do pôvodného režimu (vo všeobecnosti čas rýchleho zmrazenia nepresiahne 4 hodiny).

Poznámky : Nastavenie termostatu „6“ alebo „7“ je vhodné, keď je okolitá teplota nižšia ako 16 °C, ale môže viesť k tvorbe ľadu, ak chladnička zostane v prevádzke pri takomto nastavení dlhší čas pri normálnej teplote okolia, ktorá patrí k bežnému javu. V takom prípade sa odporúča vhodne upraviť nastavenie termostatu.

Pozor:

- Koliesko termostatu vo vašom zariadení môže byť kalibrované iným spôsobom, ako je to predstavené v tomto opise. Všeobecná zásada, ako funguje, je opísaná vyššie.
- Ak na ovládacom koliesku vášho zariadenia nie sú polohy označené „5“ alebo „1“, vaše zariadenie sa dá úplne vypnúť iba vyťahnutím zástrčky napájacieho kábla z el. zásuvky. Pred vypnutím zariadenia (vyťahnutím zástrčky), na termostate nastavte najnižšiu možnú teplotu.

Dodatočné informácie o teplote

- Teplotu vo vnútri zariadenia ovplyvňuje mnoho faktorov. Nastavenie kolieska závisí medzi inými od teploty prostredia (okolia), intenzity slnečného žiarenia, frekvencie otvárania dverí zariadenia, množstva potravín. Nastavenie priemernej (strednej) teploty je vo väčšine prípadov najoptimálnejšie.
- Priestory sa nemajú zaplňovať pred ich ochladením min. po 4 hod. prevádzky spotrebiča.
- Z dôvodu zmeny ročného obdobia sa nemá meniť nastavenie teploty. Zvýšenie teploty okolia bude zistené snímačom a kompresor bude automaticky uvedený do prevádzky po dlhšie časové obdobie za účelom udržania nastavenej teploty vo vnútornom priestore.
- Nevelké zmeny teploty sú normálnym javom a napríklad sa môžu vyskytovať v priebehu prechovávania v chladničke veľkého množstva sviežich produktov alebo keď dvere boli dlhšie časové obdobie otvorené. Neovplyvňuje to kvalitu potravín a teplota sa rýchlo vráti na nastavenú úroveň.

OSVETLENIE

Táto kapitola sa týka zariadení, ktoré sú továrensky vybavené žiarivkovým osvetlením alebo zariadení, ktoré sú vybavené osvetlením LED so žiarovkami so závitom E14.

Výmena osvetlenia

- Ovládacie koliesko pretočte na polohu „OFF“, následne vytiahnite zástrčku z el. zásuvky.
- Zdemontujte kryt (tienidlo) žiarovky a vytiahnite (obr. 18).
- Žiarovku vymeňte, použite funkčnú žiarovku s takými istými parametrami, ako továrensky namontované žiarovky (220-240 V, závit E14, maximálne rozmery žiarovky: priemer: 26 mm, dĺžka: 55 mm).
- Namontujte kryt (tienidlo) žiarovky naspäť na svoje miesto.
- Nepoužívajte žiarovky s vyšším alebo nižším výkonom, používajte len žiarovky s vyššie uvedenými parametrami.

Pozor:

- Použité osvetlenie (žiarovky) sa nemôžu používať na svietenie obytných priestorov.
- Ak v užívateľskej príručke nie je zobrazený obr. 18, osvetlenie (žiarovky) môže vymeniť iba kvalifikovaný technik alebo autorizovaný servis.

OBSLUHA A FUNKCIE

Uchovávanie potravín v chladničke a mrazničke

- Výrobky je treba vkladať na tanierikoch, v nádobách lebo zabalené do potravinovej fólie. Rovnomerne rozložiť na plochách políc.
- Je treba si všimnúť, či sa potraviny nedotýkajú zadnej steny, pokým áno, vtedy to môže spôsobiť tvorenie námrazy alebo navlhnutie potravín.
- Do chladničky sa nemajú vkladať nádoby s horúcim obsahom.
- Potraviny ľahko preberajúce cudzie pachy, také ako maslo, mlieko, tvaroh a tiež také, ktoré majú intenzívnu vôňu napr. ryby, údeniny, syry – je treba ukladať na police zabalené do fólie alebo v hermeticky uzavretých nádobách.
- Uchovávanie zeleniny obsahujúcej veľké množstvo vody spôsobuje usadzovanie vodnej pary hore nádob na zeleninu; neprekáža to správne fungovaniu chladničky.
- Pred vložením zeleniny do chladničky je treba ju dobre vysušiť.
- Prílišná vlhkosť skracuje dobu uchovávania zeleniny, najmä listnatej.
- Zeleninu treba uchovávať neumytú. Umyvanie odstraňuje prirodzenú ochranu a preto je lepšie umyť zeleninu tesne pred požitím.
- Odporúča sa vkladať výrobkov v košoch 1, 2, 3* do prirodzenej hranice naplnení (viď: obr. 11a / 11b).**

1. Balené výrobky
2. Polička
3. Normálna hranica naplnenia
4. 

- Pripúšťa sa ukladanie výrobkov na drôtených policiach mrazničky.*
- Pripúšťa sa vysunutie výrobkov na polici o 20-30 mm od prirodzenej hranice naplnení.**
- Je možné odstránenie dolného koša s cieľom získania väčšieho úložného priestoru a uloženia výrobkov komore na dne do maximálnej výšky.*

Zmrazovanie výrobkov**

- Zmrazovať je možné prakticky všetky potravinové výrobky, s výnimkou zeleniny konzumovanej v surovom stave, napr. zelený šalát.
- Na zmrazovanie sa používajú iba potravinové výrobky najvyššej kvality, rozdelené na porcie určené pre jednorázovú spotrebu.
- Výrobky je treba zabaliť do obalov bez zápachu, odolných voči prenikaniu vzduchu a vlhkosti a tiež odolných voči tuku. Najlepšími obalmi sú: sáčky, archy z polyetylénovej a hliníkovej fólie.
- Obal má byť nepriepustný a tesne priliehať ku zmrazeným výrobkom. Nemajú sa používať sklenené obaly.
- Čerstvé a teplé potravinové výrobky (pri teplote okolia) vložené za účelom zmrazenia nemajú prísť do styku s už zmrazenými potravinami.
- Odporúča sa, aby v priebehu 24 hodín nevkladať do mrazničky jednorazovo viac čerstvých potravín ako je uvedené v tabuľke s technickou špecifikáciou spotrebiča.

- Pre uchovanie dobrej kvality zmrazovaných výrobkov sa odporúča preskúpiť zmrazené výrobky nachádzajúce sa vo strednej časti mrazničky tak, aby sa nedotýkali výrobkov ešte nezmrazených.
- Odporúčame zmrazené porcie presunúť na jednu stranu mraziaceho priestoru a čerstvé porcie na zmrazenie uložiť na opačnej strane a maximálne prisunúť ku zadnej a bočnej stene.
- Do zmrazovania výrobkov používajte priestor, ktorý je označený ❄️***
- Je potreba pamätať, že na teplotu mraziaceho priestoru mrazničky majú vplyv okrem iného; teplota okolia, stupeň naplnenia potravinovými výrobkami, četnosť otvárania dverí, hrúbka námrazy v mrazničke ako aj nastavenie termostatu.
- Keby sa po zatvorení komory mrazničky dvierka nemohli okamžite znova otvoriť, radíme počkať 1 až 2 minúty, až tam vzniknutý podtlak bude kompenzovaný.

Doba uchovávanía zmrazených výrobkov je závislá na ich kvalite v čerstvom stave pred zmrazením a tiež na teplote uchovávanía. Pri zachovávaní teploty -18°C alebo nižšej sú odporúčané nasledujúce doby uchovávanía:

Výrobky	Mesiace
Hovädzí	6-8
Teľací	3-6
Drobky	1-2
Bravčové	3-6
Hydina	6-8
Vajcia	3-6
Ryby	3-6
Zelenina	10-12
Ovocie	10-12

Komora rýchleho chladenia neslúži k prechovávaníu chladených pokrmov. V tejto komore je možné vyrábať a prechovávať kocky ľadu.

* Týka sa spotrebičov s komorou mrazničky v dolnej časti spotrebiča

** Týka sa spotrebičov majúcih komoru mrazenia ❄️***

*** Netýka sa spotrebičov vybavených komorami zmrazovania označených ❄️***

AKO EKONOMICKY POUŽÍVAŤ CHLADNIČKU

Praktické rady

- Neumiestňujte chladničku ani mrazničku v blízkosti ohrievačov, šporákov alebo nevystavujte na bezprostredné pôsobenie slnečných lúčov.
- Presvedčte sa, že ventilačné otvory nie sú zakryté. Jednou alebo dvakrát ročne z nich odstráňte prach a očistite ich.
- Zvoľte príslušnú teplotu; teplota 6 až 8°C v chladničke ako aj -18°C v mrazničke je postačujúca.
- V priebehu výjazdu na dovolenku teplotu v chladničke navýšte.
- Dvierka chladničky alebo mrazničky otvárajte len vtedy, pokiaľ je to nutné. Je dobré mať informácie, aké potraviny sú prechovávané v chladničke a kde sa presne nachádzajú. Nepoužité potraviny je potrebné čo najrychlejšie schovať späť do chladničky alebo mrazničky, pokiaľ sa nezohrejú.
- Pravidelne vytierajte vnútro chladničky handričkou navlhčenou jemným detergentom. Spotrebič bez funkcie automatického rozmrazovania, pravidelne rozmrazujte. Nedovoľte vytvorenie sa vrstvy inovaty hrubšej ako 10 mm.
- Tesnenie okolo dverí udržiajte v čistote, v opačnom prípade sa dvierka nebudú úplne zatvárať. Vždy vymeňte poškodené tesnenie.

Čo znamenajú hviezdčky?



Teplota neprekračujúca -6°C postačí pre prechovávanie zmrazených potravín približne jeden týždeň. Zášuvky alebo komory označené jednou hviezdčikou sú (najčastejšie) v lacnejších chladničkách.



V teplote nižšej ako -12°C je možné prechovávať potraviny v čase 1-2 týždňov bez straty chuťových vlastností. Nie je postačujúca pre zmrazovanie potravín.



Hlavne používané pre zmrazovanie potravín v teplote nižšej ako -18°C. Umožňuje zmrazenie čerstvých potravín hmotnosti do 1 kg.



Tak označený spotrebič umožňuje prechovávanie potravín v teplote nižšej než -18°C a zmrazovanie väčšieho množstva potravín.

Zóny v chladničke

S ohľadom na prirodzenú cirkuláciu vzduchu, sa v komore chladničky nachádzajú rôzne teplotné zóny.

Najchladnejší priestor sa nachádza bezprostredne nad zásuvkami so zeleninou. V tomto priestore prechováajte chýlostivé a ľahko kaziace sa produkty ako:

- ryby, mäso, hydina,
- údeniny, uvarené pokrmy,
- pokrmy alebo upečené produkty obsahujúce vajcia alebo smotanu,
- čerstvé zákusky, zmesi zákuskov
- balenú zeleninu a iné čerstvé potraviny s etiketou prikazujúcou prechovávanie v teplote cca 4°C.

- Najteplejšie je v hornej časti dvierok. Tu sa najlepšie prechováajú syry a maslo.

Produkty, ktoré by nemali byť prechovávané v chladničke

- Nie všetky produkty sú vhodné k prechovávaniu v chladničke. Patria k nim:
 - ovocie a zelenina citlivá voči nízkym teplotám, ako na príklad banány avokádo, papája, marakuja, baklažány, rajčiaky a uhorky,
 - nezrelé ovocie,
 - zemiaky

ODMRAZOVANIE, UMÝVANIE A ÚDRŽBA

K čisteniu korpusu a umelohmotných častí výrobkov nikdy nepoužívajte rozpúšťadlá ani ostré, brusné čistiace prostriedky (napr. prášky alebo krémy na čistenie)! Používajte len tekuté jemné mycie prostriedky a mäkké handričky. Nepoužívajte špongie.

Odmrazovanie chladničky***

- Na zadnej strane chladničky vzniká námraza, ktorá je odstraňovaná automaticky. Behom odmrázovania sa môžu spolu s kondenzátom do otvoru žliabku dostávať nečistoty. Môže to spôsobiť upchatie otvoru. V takom prípade je potreba otvor ľahko pretlačiť čističom trubiak (obr. 13).
- Spotrebič pracuje cyklicky: chladí (vtedy sa na zadnej stene tvorí námraza), následovne sa odmrazuje (kondenzát steká po zadnej stene).
- Pred započatím čistenia je treba bezpodmienečne odpojiť spotrebič od napájania vyťahnutím zástrčky zo sieťovej zásuvky, vypnutím lebo vyskrutkovaním poistky. Nie je prípustné, aby sa voda dostala do riadiaceho panelu lebo osvetlenia.
- Ku rozmrazovaniu neodporúčame používať prostriedky v spreji. Môžu spôsobiť vznik výbušných zmesí, obsahovať riedidla, ktoré môžu poškodiť plastové časti spotrebiča a dokonca byť nebezpečné pre zdravie.
- Venujte pozornosť tomu, aby pokiaľ možno voda používaná k umývaniu nestekala odtokovým otvorom do zásobníka odparovania.
- Celý spotrebič s výnimkou tesnenia dverí je treba umyť jemným čistiacim prostriedkom. Tesnenie vo dverách je treba vyčistiť čistou vodou a vytrieť dosucha.
- Je treba dôkladne umyť všetky súčasti výbavy (nádoby na zeleninu, dverné priehradky, sklenené police atd.).

Odmrazovanie mrazničky**

- Odmrazovanie mraziacej komory sa odporúča spojiť s umývaním výrobku.
- Väčšie nahromadenie ľadu na mraziacich plochách sťažuje prevádzkovú účinnosť spotrebiča a spôsobuje väčšiu spotrebu elektrickej energie.
- Odporúčame odmrázovať spotrebič prinajmenšom raz alebo dva razy do roka. V prípade väčšieho sa nahromadenia ľadu, odmrázovanie vykonávajte častejšie.
- Pokým sa vo vnútri nachádzajú výrobky, je potreba nastaviť otočný gombík do polohy max. asi 4 hodiny pred naplánovaným odmrážením. Zaisťuje to možnosť uchovávaní výrobkov pri teplote okolia po dlhšiu dobu.
- Po vyťahnutí potravín z mrazničky je potreba vložiť ich do misky, zabaliť do niekoľkých vrstiev novinového papiera, zavinúť do deky a uchovávať na chladnom mieste.
- Odmrazovanie mrazničky musí byť prevedené, pokiaľ je to možné, rýchlo. Dlhšie uchovávanie výrobkov pri teplote okolia skraca dobu ich použiteľnosti.

Pre odmrázanie mraziaceho priestoru mrazničky je potreba**

- Vypnite spotrebič pomocou riadiaceho panelu, potom vyjmite zástrčku zo zásuvky.
- Otvorte dvierka, vyjmite produkty.
- V závislosti od modelu vysuňte odtokový kanálik nachádzajúci sa v dolnej časti komory mrazničky a pristavte nádobu.
- Dvierka ponechajte otvorené, urychli to proces rozmrazovania. Dodatočne je možné umiestiť v komore mrazničky nádobu s horúcou (ale nie vriacou) vodou.
- Umyte a vysušte vnútro mrazničky.
- Spotrebič uveďte do prevádzky v súlade s príslušným bodom v návode.

Automatické odmrázovanie chladničky****

Chladiaci priestor chladničky bol vybavený funkciou automatického odmrázovania. Predsa však na zadnej stene chladiaceho priestoru chladničky môže vznikáť námraza. Takto sa prevažne deje, keď sa v chladiacom priestore uchováva veľa čerstvých potravinových výrobkov.

Automatické odmrázovanie mrazničky****

Mraziaci priestor mrazničky bol vybavený funkciou automatického odmrázovania (no-frost). Potraviny sú zmrazované chladiacim systémom obehového vzduchu a vlhkosť z mraziaceho priestoru mrazničky je odvádzaná von. Vo výsledku nevzniká v mrazničke zbytočná námraza a výrobky k sebe neprimrzajú.

Ručné umývanie komory chladničky a mrazničky****

Priestor chladničky a mrazničky sa odporúča umyť najmenej jedenkrát za rok. Zabránuje to vzniku baktérii a nepríjemných zápachov. Celý spotrebič je treba vypnúť tlačidlom (1), vytiahnuť výrobky a priestory umyť vodou s prídavkom jemného čistiaceho prostriedku. Napokon priestory vytrieť handričkou.

Vytáhovanie a vkladanie políc*****

Vysunúť policu a potom vtlačiť na doraz tak, aby zátrepka police zaskočila do vyrezu vodiacej lišty (obr. 15)

Vytáhovanie a vkladanie priehradky*****

Nadvihnúť priehradku, vytiahnuť a nasadiť odhora späť do požadovanej polohy (obr. 16).

V žiadnom prípade sa nesmie dávať do vnútrajšku mrazničky elektrický, fúkač ohrievač ani fén na vlasy.

** Týka sa spotrebičov majúcich komoru mrazenia .

Netýka sa spotrebičov s beznámrazovým systémom

*** Týka sa spotrebičov majúcich komoru chladničky.

Netýka sa spotrebičov s beznámrazovým systémom

**** Týka sa spotrebičov vybavených beznámrazovým systémom

***** Netýka sa mrazničiek

LOKALIZÁCIA ZÁVAD

Problém	Možné príčiny	Možné riešenia
Spotrebič nefunguje	Prerušený obvod elektrickej inštalácie	<ul style="list-style-type: none"> - skontrolovať, či je zástrčka správne vložená do zásuvky sieťového napájania - zistiť, či nie je poškodený napájací kábel spotrebiča - zistiť, či je v zásuvke napätie – pripojiť druhý spotrebič napr. stolnú lampičku - zistiť, či je spotrebič zapnutý – nastaviť termostat do polohy vyššej než „0“ / „OFF“.
Nefunguje osvetlenie vnútorného priestoru	Žiarovka nie je dotiahnutá alebo je vypálená (V spotrebičoch so žiarovkou).	<ul style="list-style-type: none"> - skontrolovať predchádzajúci bod "Spotrebič nefunguje" - dotiahnuť alebo vymeniť vypálenú žiarovku (V spotrebičoch so žiarovkou).
Nepretržitá prevádzka spotrebiča	Nesprávne nastavenie otočného gombíka	<ul style="list-style-type: none"> - pretočiť otočný gombík do nižšej polohy
	Ostatné príčiny ako v bode „Spotrebič príliš málo chladí a/lebo mrazí“	<ul style="list-style-type: none"> - zistiť podľa predchádzajúceho bodu „Spotrebič príliš málo chladí a/lebo mrazí “
V dolnej časti chladničky voda	Odtokový otvor vody je upchatý (týka sa spotrebičov s otvorom do odvádzania kondenzátu)	<ul style="list-style-type: none"> - vyčistiť odtokový otvor (viď Návod na obsluhu, kapitola - „Odmrazovanie chladničky“)
	Sťažená cirkulácia vzduchu vo vnútri priestoru	<ul style="list-style-type: none"> - uložiť potravinové výrobky a nádoby tak, aby sa nedotýkali zadnej steny chladničky
Zvuky nevychádzajúce z normálnej prevádzky spotrebiča	Spotrebič nie je správne	<ul style="list-style-type: none"> - správne ustaviť spotrebič
	Spotrebič sa dotýka nábytku a/lebo iných predmetov	<ul style="list-style-type: none"> - spotrebič postaviť voľne tak, aby sa nedotýkal iných

Problém	Možné príčiny	Možné riešenia
Spotrebič príliš málo chladí a/nebo mrazí	Nesprávne nastavenie otočného gombíka	- pretočiť otočný gombík do vyššej polohy
	Teplota okolitého prostredia je vyššia alebo nižšia od teploty uvedenej v tabuľke s technickou špecifikáciou spotrebiča	- Spotrebič je prispôbený do práce v teplote, ktorá je uvedená v tabuľke s technickou špecifikáciou spotrebiča.
	Spotrebič stojí na naslnočenom mieste lebo blízko tepelných zdrojov	- zmeniť miesto ustavenia spotrebiča podľa návodu na obsluhu
	Jednorázové naplnenie veľkým množstvom teplých výrobkov	- počkať asi 72 hodín na vychladnutie (zmrazenie) výrobkov a dosiahnutie žiadanej teploty vnútorného priestoru
	Sťažená cirkulácia vzduchu vo vnútri priestoru	- uložiť potravinové výrobky a nádoby tak, aby sa nedotýkali zadnej steny chladničky
	Sťažená cirkulácia vzduchu zo zadnej strany spotrebiča	- odsunúť spotrebič od steny min. 30 mm
	Dvere chladničky/mrazničky sú príliš často otvárané a/lebo ostávajú dlho otvorené	- obmedziť frekvenciu otvárania dverí a/lebo skrátiť dobu, po akú dvere ostávajú otvorené
	Dvere sa nedotvárajú	- výrobky a nádoby uložiť tak, aby nesťažovali zatváranie dverí
	Kompresor sa zriedka zapína	- zkontrolujte, či teplota okolitého prostredia nie je menšia ako rozsah klimatickej triedy.
		Zle vloženie tesnenia dverí

Počas normálneho používania chladiaceho zariadenia môžu vystupovať rôzne zvuky, ktoré nemajú žiaden vplyv na bezchybnú prácu chladničky.

Zvuky, ktoré sa ľahko odstraňujú:

- hluč, keď chladnička nestojí zvisle- usmernite nastavenia pomocou nastaviteľných nožičiek spredu. Môžete takisto podložiť pod rolky zozadu mäkkú látku, najmä ak dlážka je vykonaná z podlahových dlaždíc
- ťotiera sa o susedný nábytok – presuňte chladničku.
- ľškripanie zásuviek alebo poličiek – vyťahnite a opätovne vložte zásuvku alebo poličku.
- ľzvuky spôsobené dotýkajúcimi sa fľašami – odsuňte fľaše od seba.

Zvuky, ktoré môžu byť počuteľné počas správnej exploatácie vyplývajú z práce termostatu, kompresora (pripojenie), chladiacej sústavy (scvrkávania a rozširovania materiálu vplyvom teplotných rozdielov, ako aj prietoku chladiaceho médium).

ZÁRUKA, POPREDAJNÝ SERVIS

Záruka

Záruka sa poskytuje podľa podmienok uvedených v záručnom liste. Výrobca neodpovedá za akékoľvek škody spôsobené nesprávnym zaobchádzaním a používaním výrobku.



Výrobca zariadenia odporúča, aby všetky opravy a nastavenia výrobku vždy vykonával továrenský servis alebo autorizovaný servis výrobcu. Zariadenie môže opravovať iba certifikovaný technik, ktorý má potrebné kvalifikácie

Vyhlasenie výrobcu

Výrobca týmto vyhlasuje, že výrobok spĺňa dôležité požiadavky nasledujúcich európskych smerníc:

- smernica pre nízke napätie 2014/35/EC
- smernica elektromagnetickej kompatibility 2014/30/EC
- smernica ErP - 2009/125/EC
- smernica RoHS 2011/65/EC

a preto výrobok získal označenie **CE** a bolo preň vydané Vyhlásenie o zhode, a toto vyhlásenie bolo sprístupnené orgánom obchodnej inšpekcie.

Köszönjük, hogy megvásárolta a terméket. Az optimális teljesítmény érdekében hűtőszekrény használata előtt alaposan olvassa el a használati útmutatót. Őrizze meg a dokumentációt későbbi használat céljából, illetve más tulajdonosok részre. A termék kizárólag háztartási használatra és más hasonló alkalmazási módokra alkalmas, például:

- üzletek, irodák és egyéb munkakörnyezetek személyzeti konyhahelyisége
- gazdaságok, hotelek, motelek és egyéb típusú lakókörnyezetek, például panziók (B & B) konyhahelyisége
- nem kereskedelmi célú vendéglátási és egyéb szolgáltatások.

A készülék kizárólag élelmiszerek tárolására szolgál, minden más alkalmazási mód veszélyesnek minősül, így a gyártó nem vállalja a felelősséget ezekért. Emellett azt javasoljuk, hogy figyeljen a jótállás feltételeire.

Biztonsági információk

A hűtőszekrény hűtőközeggázt (R600a: izobutént) és szigetelőgázt (ciklopentánt) tartalmaz, amelyek összeegyeztethetők a környezettel, viszont gyúlékonyak.

A veszélyes helyzetek elkerülése érdekében tartsa be az alábbi szabályozásokat:

A műveletek elvégzése előtt húzza ki a hálózati kábelt a hálózati aljzatból.

- **A készülék hátánál és belsejében található hűtőrendszer hűtőközeget tartalmaz. Ezért ügyeljen rá, hogy a csövek ne sérülhessenek meg.**

- Ha a hűtőrendszer szivárog, akkor ne érintse meg a fali kivezető nyílást, és ne használjon nyílt lángot. Nyissa ki az ablakot, és hagyja szellőzni a helyiséget. Ezután hívja fel a szervizközpontot, és kérjen javítást.
- A jeges vagy fagyos részeket ne próbálja meg késsel és más éles tárgyakkal lekaparni. Ezek az eszközök felsérthetik a hűtőközeg vezetéket, a kiömlött folyadék pedig tüzet vagy szemsérülést okozhat.
- Ne helyezze a készüléket nyirkos, olajos vagy poros helyre, és ne tegye ki azt közvetlen napfénynek vagy víznek.
- Ne helyezze a készüléket hőforrások vagy gyúlékony anyagok közelébe.
- Ne használjon hosszabbító vezetékeket és adaptereket.
- Ne húzza meg túlságosan, illetve ne hajtsa össze a hálózati vezetékét, ne érintse meg a csatlakozódugót nedves kézzel.
- Ne sértse fel a csatlakozódugót és/vagy a hálózati kábelt, mert ez áramütést vagy tüzet okozhat.
- Javasolt a csatlakozódugót tisztán, pormentesen tartani.
- A csatlakozódugón lévő szennyeződések tüzet okozhatnak.
- Ne siettesse a leolvasztást mechanikai eszközökkel és más berendezésekkel.
- Semmilyen körülmények között ne próbálja meg felgyorsítani a leolvasztási folyamatot nyílt lánggal, elektromos berendezésekkel, például fűtőtestekkel, gőztisztítókkal, gyertyákkal, olajlámpákkal vagy más hasonló eszközökkel.
- Ne használjon és ne tároljon gyúlékony sprétet, például szórófejes festéket a készülék közelében, mert azok robbanást vagy tüzet okozhatnak.
- Kizárólag a gyártó által javasolt típusú elektromos készülékeket használhatja

- az élelmiszertároló rekeszekben.
- Ne helyezzen gyúlékony, erősen illó anyagokat, például étert, benzint, PB-gázt, propán-gázt, aeroszol spray-tartályokat, ragasztókat, tiszta alkoholt stb. a készülékbe, illetve ne tároljon benne ilyen eszközöket. Ezek az anyagok robbanást okozhatnak.
 - Ne tároljon a készülékben gyógyszereket és vizsgálati anyagokat. Ha a tárolási hőmérsékletek szigorú szabályozását igénylő anyagot tárol, akkor az megromolhat, vagy olyan irányíthatatlan reakciót indít el, amely veszélyt jelenthet.
 - Ne helyezzen akadályokat a készülék szellőzőnyílásai és a beépített szerkezet elé.
 - Ne helyezzen tárgyakat és/vagy vízzel töltött tartályokat a készülék tetejére.
 - Ne végezzen javításokat a készüléken. Kizárólag szakképzett személyzet végezheti a beavatkozásokat.
- A készüléket 8 év fölötti gyermekek, csökkent fizikai, érzékszervi és mentális képességekkel rendelkező, illetve kellő tapasztalattal nem rendelkező személyek, csak megfelelő felügyelet mellett, illetve akkor használhatják, ha már rendelkeznek a készülék biztonságos használatára és a kockázatokra vonatkozó tudással.
 - Gyermekek ne játsszanak a készülékkel. A tisztítást és a karbantartást gyermekek nem végezhetik felügyelet nélkül.

Elektromos csatlakozás

⚡ FIGYELEM ⚡

Az ön biztonsága érdekében ennek a berendezésnek megfelelő földeléssel kell rendelkeznie. A berendezés tápvezetékén háromvillás dugó található, és szabványos, háromvillás fali csatlakozójzatokkal használható az áramutés lehetőségének a minimalizálása érdekében.

Semmilyen körülmények között ne vágja le vagy távolítsa el a harmadik, földelő villát a mellékelt tápvezetékéről.

A hűtőszekrény használatához normál 220-240VAC 50/60Hz földelt elektromos csatlakozóaljzat szükséges.

A hűtőszekrényt nem inverterrel való használatra tervezték.

A véletlen sérülések elkerülése érdekében a vezetéket a berendezés hátoldalán kell rögzíteni úgy, hogy az ne legyen látható, illetve ne maradjon szabadon.

Soha ne válassa le a hűtőszekrényt a táphálózatról a tápvezetéket húzva. Minden

esetben stabilan fogja meg a dugót, és azt egyenesen húzza ki a dugaszolóaljzattól. Ehhez a készülékhez ne használjon hosszabbító vezetéket. Amennyiben a tápvezeték rövid, képesített villanszerelővel vagy szerviztechnikussal szereltesen csatlakozóaljzattal a készülék közelébe. A hosszabbító vezetékek kedvezőtlen hatást gyakorolhatnak az egység teljesítményére.

A földelt vezeték nem rendeltetésszerű használata áramütés kockázatát okozhatja. Amennyiben a tápvezeték sérült, azt arra jogosított szervizközponttal cseréltesse ki.

Klíma besorolás

A készülék klíma besorolása az adattáblán található. Ez jelzi, hogy a berendezés üzemeltetéséhez milyen környezeti hőmérséklet (annak a helyiségnek a szobahőmérséklete, ahol a berendezés üzemel) az optimális (megfelelő).

Klíma besorolás	Környezeti hőmérséklet tartomány
SN	+10°C és +32°C között
N	+16°C és +32°C között
ST	+16°C és +38°C között
T	+16°C és +43°C között

Megjegyzés: Figyelembe véve a hűtőszekrény tervezett klíma besorolásának környezeti hőmérséklet határértékeit, valamint azt, hogy a belső hőmérsékletet olyan tényezők is befolyásolhatják, mind a hűtőszekrény elhelyezése, a környezeti hőmérséklet és az ajtónyitás gyakorisága, a hőmérséklet-szabályozás beállítását ennek megfelelően kell változtatni, ha szükséges.

Ha a tápkábel megsérül, a kockázatok elkerülése végett a gyártó által megadott márkaszerviznek vagy megfelelően képzett szakembernek kell gondoskodnia a cseréjéről.

Lakatok

Ha a hűtőszekrény lakattal van felszerelve, a kulcsokat ne tartsa a berendezés közelében, nehogy gyermekek beszorulhassanak. Régi hűtőszekrényre ártalmatlanításakor a biztonság kedvéért törje le a lakatokat vagy reteszeket.

Freonmentes

A hűtőszekrényhez freonmentes hűtőközeget (R600a) és környezetbarát szigetelő habot (ciklopentán) használtunk fel, amelyek nem károsítják az ózontéteget, valamint csekély hatással vannak a globális felmelegedésre. Az R600a gyúlékony anyag, és normál használat közben szivárgásmentesen, zárt hűtőkörben található. Abban az esetben, ha a hűtőkör sérülése miatt szivárgás lép fel, tartsa távol a berendezést nyílt lángtól, és a lehető leghamarabb nyissa ki az ablakokat és szellőztessen.

Termékjellemzők

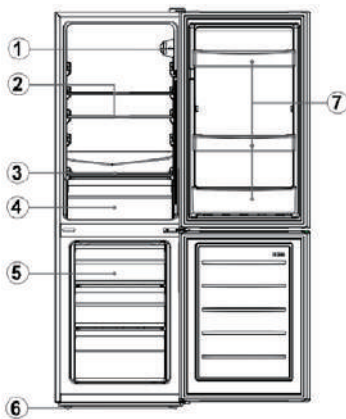

Sz.	Leírás
1	Termosztát
2	Hűtőszekrény üvegpolc
3	Frissentartó fedél
4	Frissentartó
5	Fagyasztofiók
6	Állító láb
7	Palacktartó

A technológiai fejlődés miatt előfordulhat, hogy a termék jelen útmutatóban szereplő leírása nem teljesen egyezik az Ön hűtőszekrényével. A fő tulajdonságok azonban megegyeznek.

Használat előkészítése

Elhelyezés a beszereléshez

1. Szellőzés

A hűtőszekrény beszereléséhez kiválasztott helynek jól kell szellőznie, és kevésbé melegnek kell lennie. Ne tegye a hűtőszekrényt hőforrás, például tűzhely vagy vízmelegítő közelébe, és kerülje a közvetlen napsugárzást, így garantálhatja a hűtés hatékonyságát, miközben energiát takarít meg. Ne helyezze a hűtőszekrényt nedves környezetbe, így megelőzheti a rozsadásodást és az elektromos áramszivárgást. A hűtőszekrény elhelyezésére szolgáló helyiség teljes légterének és a hűtőszekrényben lévő hűtőközeg mennyiségének az aránya nem lehet kevesebb, mint 8 g/m³.

Megjegyzés: A hűtőszekrényben lévő hűtőközeg mennyisége az adattáblán látható.

2. Hőeloszlás légtere

Üzemeltetés közben a hűtőszekrény hűt ad le a környezetének. Ezért legalább 300 mm szabad helyet kell hagyni felül, legalább 100 mm-t mindkét oldalon, és legalább 50 mm-t a hűtőszekrény hátoldalánál.

3. Vízszintes padló

A hűtőszekrényt szilárd és egyenes padlón kell elhelyezni, hogy stabilan álljon, máskülönben vibráció és zaj keletkezhet. Ha a hűtőszekrényt szőnyegre, gyékényszőnyegre vagy PVC padlóra teszik, szilárd alátéteket kell alá helyezni, hogy megelőzze a hőleadás miatti színváltozást.



A készülék körül szabadon állóként és beépítés esetén is akadálytalan légáramlást kell biztosítani.

Használat előkészítése

1. Állásidő

A hűtőszekrény megfelelő elhelyezését és tisztítását követően ne kapcsolja be azonnal. Hagyja legalább 1 órán át állni, mielőtt áram alá helyezi, ezzel garantálhatja a normál működését.

2. Tisztítás

Ellenőrizze, hogy a hűtőszekrény tartozékai megvannak, és törölje le belül egy puha törülköendővel.

3. Bekapcsolás

Csatlakoztassa a készüléket egy fali csatlakozó aljzathoz, hogy a kompresszor elinduljon. 1 óra elteltével nyissa ki a fagyasztó ajtaját, ha a fagyasztótérben egyértelműen hidegebb van, azt jelzi, hogy a hűtőrendszer megfelelően működik.

4. Élelmiszerek tárolása

Miután a hűtőszekrény egy ideig üzemelt, a belső hőmérséklete automatikusan a felhasználó beállításának megfelelően lesz szabályozva. A hűtőszekrény teljes lehűlése után tegye be az élelmiszereket, amelyek általában 2-3 óra alatt hűlnek le teljesen. Nyáron, amikor meleg van, az élelmiszerek teljes lehűlése több mint 4 órát vesz igénybe (próbálja minél kevesebbszer kinyitni a hűtőszekrény ajtaját, mielőtt a belső hőmérséklet lecsökken).

! Ha a hűtőszekrény nedves helyen van, ellenőrizze, hogy a földelő vezeték és a fi-relé megfelelő-e. Ha a hűtőszekrény hozzáér a falhoz, és vibrációs zajok hallhatók, vagy a fal fekete lesz a kompresszor körüli légáramlás miatt, húzza el a hűtőszekrényt a faltól. A hűtőszekrény beüzemelése zavarhatja a körülötte lévő mobiltelefonok, vonalas telefonok, rádióvevők és televíziók hang- és képminőségét, ilyen esetben

próbálja minél tovább elhelyezni a hűtőszekrényt ezektől a berendezésektől.

Működés

Hőmérséklet beállítása

A készülék hőmérséklete a termostát tárcsa elforgatásával állítható.

A termostátat 1 és 7 között állítható.

- Az 1 a legmelegebb beállítás.
- A 7 a leghidegebb beállítás.

• A hűtési funkció kikapcsolásához állítsa a tárcsát OFF állásba.

↳ Normál üzemi körülmények között (tavasszal és ősszel) javasolt a hőmérsékletet 4-re állítani.

↳ Nyáron, amikor a környezeti hőmérséklet magas, ajánlatos a hőmérsékletet 3-4 °C-ra állítani, hogy garantáljuk a hűtőszekrény és a fagyasztó hőmérsékletét, és csökkentjük a hűtőszekrény folyamatos működési idejét; télen pedig, amikor a környezeti hőmérséklet alacsony, ajánlatos 5-6 fokra állítani a hőmérsékletet, hogy elkerüljük a hűtőszekrény gyakori indítását/leállítását.

Megjegyzések: A hőmérséklet a beállítástól függően változhat a kompresszor ciklusai és a külső körülmények miatt.

Gyorsfagyasztás

1. A gyorsfagyasztás az élelmiszerben lévő vizet finom jégkristályokká alakítja, így megakadályozza a sejtmembrán károsodását és a citoplazma elvesztését a kiolvasztás során, így megőrzi az élelmiszerek eredeti frissességét és tápértékét.

2. A hosszú ideig eltartható friss élelmiszereket és halakat gyorsan le kell fagyasztani. A gyors fagyasztás érdekében állítsa a forgatógombot „7” üzemmódba, mielőtt hozzáadná az ételt.

3. Gyorsfagyasztás után forgassa vissza a gombot az eredeti üzemmódba (általában a gyorsfagyasztási idő nem haladhatja meg a 4 órát).

Megjegyzések: A termostátat 6-os vagy 7-es beállítása akkor megfelelő, ha a környezeti hőmérséklet 16 °C alatt van, de jégképződéshez vezethet, ha a hűtőszekrény hosszú ideig ezen a beállításon működik a normál környezeti hőmérséklet alatt, ami normális jelenséghez tartozik. Ebben az esetben javasolt a termostátat megfelelő visszaállítása.

Útmutató az élelmiszerek tárolásához

Övintézkedések a használatához

- A készülék klíma besorolása az adattáblán található.
- A belső hőmérsékletet olyan tényezők befolyásolhatják, mint a hűtőszekrény elhelyezése, a környezeti hőmérséklet és az ajtónyitások gyakorisága; az ezekhez a

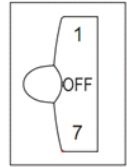

tényezőkhöz való alkalmazkodást segíti a figyelmeztetés, hogy a hőmérséklet-szabályozó eszköz beállításait esetlegesen módosítani szükséges.

- Szénsavas vagy habzó italokat ne tároljon a fagyasztótérben, valamint alacsony hőmérsékletű fiókokban, illetve egyes termékeket, például vizalapú jégkrémeket ne fagyasszon túlságosan hidegen.

Élelmiszer tárolás helye

A hűtőszekrény hideg levegő keringése miatt az egyes részei eltérő hőmérsékletűek, ezért a különböző élelmiszereket eltérő helyen kell tárolni. A friss élelmiszeres rekesz olyan élelmiszerek tárolására alkalmas, amelyeket nem szükséges fagyasztani, főtt ételek, sör, tojás, hűtést igénylő fűszerek, tej, gyümölcsök, stb. A zöldségfiók zöldségek, gyümölcsök, stb. frissességének megőrzésére alkalmas.

A fagyasztótérben jégkrém, fagyasztott élelmiszerek és hosszú ideig tárolni kívánt élelmiszerek tárolhatók.

A friss élelmiszeres rekesz használata

Állítsa be a friss élelmiszeres tárolórekesz hőmérsékletét 2 °C ~ 8 °C közé, és helyezze el benne a rövid ideig tárolni kívánt vagy friss fogyasztásra szánt élelmiszereket.

Hűtőpolcok: Az eltávolításhoz előbb emelje meg, majd húzza ki a polcot; a polc behelyezésekor előbb csúsztassa a helyére, majd engedje le. (A kétrészes polcnál tolja az első részt a hátsóra, majd húzza ki a másodikat.) A polc hátsó pereme nézzen felfelé, hogy az élelmiszerek ne érjenek hozzá a belső falhoz. Amikor kiveszi vagy beteszi a polcot, tartsa szilárdan, és óvatosan bánjon vele, hogy elkerülje a károsodását.

Zöldségfiók: Húzza ki a zöldségfiókot, hogy ki tudja venni az élelmiszereket. A zöldségfiók használatát vagy fedelének tisztítását követően mindenképpen tegye vissza a fedelet a zöldségfiókra, hogy a belső hőmérséklete ne változzon.

Figyelmeztetések az élelmiszerek tárolásához

Az élelmiszereket tisztán és szárazon tegye be a hűtőszekrénybe. Mielőtt élelmiszert tenne a hűtőszekrénybe, azt javasoljuk, csomagolja be, hogy megelőzze a víz párolgását, és egyrészt frissen tartsa a gyümölcsöket és zöldségeket, másrészt megelőzze a romlott szag keletkezését. Ne tegyen túl sok vagy túl nehéz élelmiszert a hűtőszekrénybe. Hagyjon kellő távolságot az élelmiszerek között; ha túl közel vannak egymáshoz, a hideg levegő áramlása akadályozott, és ez befolyásolja a hűtés hatékonyságát. Ne tároljon túl sok vagy túl nehéz élelmiszert, nehogy összetörjön a

polc. Élelmiszerek tárolásakor hagyjon helyet a belső fal mellett; ne tegyen nagy víztartalmú élelmiszereket túl közel a hűtőszekrény hátsó falához, mert odafagyhatnak a falhoz.

Élelmiszerek típusok szerinti tárolása: Az élelmiszereket típusok szerint kell tárolni. A minden nap fogyasztott élelmiszereket a polc első részére kell tenni, hogy az ajtónyitás ideje minél rövidebb legyen, és elkerülje az élelmiszerek megromlását a fogyaszthatósági idő lejárta miatt. **Energiamegtakarítási tipp:** Hagyja, hogy a meleg ételek szobahőmérsékletűre hűljenek, mielőtt betenné őket a hűtőszekrénybe. A fagyasztott élelmiszert tegye a friss élelmiszeres rekeszbe kiolvadni, így a fagyasztott élelmiszer alacsony hőmérséklete hűti a friss élelmiszereket, és ezzel energiát takarít meg.

Gyümölcsök és zöldségek tárolása

Sokkoló hűtőtérrel rendelkező hűtőszekrények esetén megjegyzendő, hogy egyes gyümölcsök és zöldségek érzékenyek a hidegre, ezért nem tárolhatók sokkoló hűtőtérben.

A fagyasztótér használata

A fagyasztó hőmérséklete -18 °C alatti. Azt javasoljuk, hogy a hosszú ideig tárolni kívánt élelmiszereket tárolja a fagyasztóban, azonban vegye figyelembe az élelmiszer csomagolásán feltüntetett eltarthatóságot.

A fagyasztó fiók olyan élelmiszerek tárolására használható, amelyeket fagyasztani kell. A nagy méretű halakat és húsokat kisebb darabokra kell vágni, és frissentartó zacskókba csomagolva egyenletesen elosztani a fagyasztó fiókban.

★ Hagyja, hogy a meleg ételek szobahőmérsékletűre hűljenek, mielőtt betenné őket a fagyasztóba.

★ Ne tegyen a fagyasztóba folyadékkal töltött üvegedényt vagy lezárt dobozos folyadékot, mert amikor a folyadék megfagy, a térfogat megnövekedése miatt felrobbanhat.

★ Az ételeket megfelelően kis adagokra ossza fel

★ Fagyasztás előtt jobb, ha becsomagolja az ételt. A zacskók legyenek szárazak, nehogy összefagyjanak. Az ételeket megfelelő anyagba kell csomagolni, ami elég erős, íztelen, a levegő és a víz nem hatol át rajta, nem mérgező és szennyeződésmentes, hogy elkerülhető legyen a keresztbe szennyeződés és a szagok átvétele.

Tipp: fagyasztott élelmiszerek vásárlásához

1. Amikor fagyasztott élelmiszert vásárol, nézze meg a csomagoláson lévő tárolási útmutatót. A fagyasztott élelmiszereket a csillagoknál látható ideig lehet tárolni. Ez általában a csomagolás elején lévő „Minőségét megőrzi” idő.

2. Ellenőrizze a fagyasztó hőmérsékletét az

- üzletben, ahol fagyasztott élelmiszert vásárol.
3. Ellenőrizze, hogy a fagyasztott élelmiszer csomagolása bontatlan.
4. Vásárláskor mindig hagyja a végére a fagyasztott élelmiszereket.
5. Vásárlás közben próbálja meg egy helyen tartani a fagyasztott élelmiszereket, ez segít hidegen tartani őket.
6. Ne vásároljon fagyasztott élelmiszert, hacsak nem tudja rögtön lefagyasztani. A legtöbb üzletben lehet kapni speciális szigetelt bevásárlótáskákat. Ezek segítségével tovább hidegen tarthatók a fagyasztott élelmiszerek.
7. Egyes élelmiszereket nem szükséges kiolvasztani felhasználás előtt. A zöldségek és tészták közvetlenül a forró vízbe tehetők vagy gőzben párolhatók. A fagyasztott mártások és levesek megfelelő edényben óvatosan melegítve felolvaszthatók.
8. Fogyasszon minőségi élelmiszert, és a lehető legkevesebbszer nyúljon hozzá. Ha kis mennyiségben fagyaszt le élelmiszereket, kevesebb ideig tart lefagyasztani és felolvasztani őket.
9. Becsülje meg a fagyasztani kívánt élelmiszerek mennyiségét. Nagy mennyiségű friss élelmiszer fagyasztásakor állítsa a hőmérséklet-szabályozó gombot hidegebb beállításra, hogy a fagyasztóban hidegebb legyen. Így gyorsabban fagynak meg az élelmiszerek, és jól megőrizhető a frissességük.

Tippek speciális esetekre

A hűtőszekrény/fagyasztó mozgatása

• Elhelyezés

A hűtőszekrényt/fagyasztót ne helyezze hőforrások, pl. tűzhely, bojler vagy radiátor közelébe. Ne tegye kültéren közvetlenül a napra vagy teraszra a berendezést.

• Vízszintezés

A hűtőszekrényt/fagyasztót állítsa vízszintbe az elülső szintező láb segítségével. Ha nincs vízszintben, a hűtőszekrény/fagyasztó ajtótömítése nem fog megfelelően működni, és akár a hűtőszekrény/fagyasztó meghibásodását is okozhatja.

Miután elhelyezte a hűtőszekrényt/fagyasztót, várjon 4 órát az üzembe helyezésig, hogy a hűtőközeg leülepedhessen.

• Beszerelés

Ne takarja el a berendezés szellőzőit és rácsait. Amikor hosszú ideig házon kívül van

• Ha több hónapig nem fogja használni a

berendezést, előbb kapcsolja ki, majd húzza ki a csatlakozót a fal aljzatból.

• Vegyen ki minden élelmiszert.

• Tisztítsa és szárítsa meg alaposan a készülék belsejét. A kellemetlen szagok és penész kialakulásának a megelőzése érdekében az ajtót hagyja enyhén nyitva: szükség szerint támassza ki vagy vegye le az ajtót.

• A kitisztított berendezést tartsa száraz, jól szellőző helyen, hőforrásoktól távol, egyes padlón, és ne tegyen nehéz tárgyakat a tetejére.

• A berendezés játék céljából ne legyen a gyerekek számára hozzáférhető.

Karbantartás és tisztítás



Tisztítás előtt előbb húzza ki a berendezést; Vizes kézen ne dugja be vagy húzza ki, mert fennáll az elektromos áramütés és sérülés veszélye. Ne hagyja, hogy víz fröccsenjen közvetlenül a hűtőszekrényre, mert az rozsdásodást, áramszivárgást és balesetet okozhat. Ne fogja meg alulról a hűtőszekrényt, mert az éles fémrészek elvágthatják a kezét.

Belső és külső tisztítás

A hűtőszekrényben lévő ételmaradékok rossz szagokat okozhatnak, ezért rendszeresen tisztítani kell a hűtőszekrényt. A friss élelmiszeres rekesz általában havonta egyszer kell tisztítani.

Vegye ki az összes polcot, zöldségfiókot, palacktartót, fedelet és fiókot, stb., és tisztítsa meg egy puha törülközővel vagy szivaccsal, amit meleg vízbe vagy semleges tisztítószerbe mártott. Tisztítsa le gyakran a hűtőszekrény hátsó panelén és oldallemezein felgyült port.

Tisztítószert használatát követően feltétlenül öblítse le a tiszta vízzel, és törölje szárazra a felületet.



Ne használjon gyökérkét, mosószert, mosóport, lúgos tisztítószert, benzolt, benzint, savat, forró vizet vagy más maró hatású vagy oldószert a szekrény felületének, az ajtótömítésnek, műanyag díszítőelemeknek, stb. a tisztításához, hogy elkerülje a károsodást.

Óvatosan törölje szárazra az ajtótömítést, tisztítsa ki a hézagot egy pamutzsínórral betekert fa pálcikával. A tisztítást követően rögzítse előbb az ajtótömítés négy sarkát, majd nyomja be szakaszosan az ajtón lévő hézagba.

Áramkimaradás vagy a hűtőrendszer meghibásodása

• A hűtőszekrény tartós üzemen kívüli állapotában (a tápáramellátás megszakadása vagy a hűtőrendszer meghibásodása) fokozottan

figyeljen a fagyasztva tárolt élelmiszerekre.

•Próbálja meg minél kevesebbszer kinyitni a hűtőszekrény ajtaját, így még a nyári melegben is biztonságosan és frissen tárolhatja élelmiszereit.

•Ha előre figyelmeztetik az áramkimaradásra:

- 1) Egy órával előbb állítsa a legnagyobb értékre a termosztát gombot, hogy az élelmiszerek teljesen megfagyjanak (ekkor ne tegyen be új élelmiszert). Amikor visszatér az áramellátás, időben állítsa vissza a hőmérsékletet az eredeti értékre.
- 2) Jól záródó edényben jeget készíthet, amit a fagyasztó felső részében elhelyezve a friss élelmiszerek tárolási ideje meghosszabbítható.



Megjegyzés: A hűtőszekrényt használja folyamatosan; normál körülmények között ne hagyja abba a használatát, mert az befolyásolhatja az élettartamát.

Leolvasztás

Miután egy ideig használta a berendezést, a fagyasztótér belső falán (vagy az evaporátoron) vékony jégképződés keletkezik, ami 5mm-t vastagságot meghaladva befolyásolatlanja a hűtés hatékonyságát. Ilyen esetben óvatosan kaparja le a jeget jégkaparó segítségével, és ne használjon fém vagy éles eszközöket. A jeget 3 havonta el kell távolítani, illetve ha a fiókok használatát és az élelmiszerek normál hozzáféréseit akadályozza, akkor megfelelő időben. A jegesedés eltávolításához kövesse az alábbiakat:

1. Vegye ki a fagyasztott élelmiszereket, kapcsolja le az áramellátást, nyissa ki a fagyasztó ajtaját, és óvatosan kaparja le a jeget a belső falról jégkaparó segítségével. A leolvasztás felgyorsításához helyezzen egy forró vízzel teli edényt a fagyasztóba, és amikor a jégdarabok fellazulnak, jégkaparó segítségével kaparja le és vegye ki őket.

2. A jégtelenítést követően tisztítsa ki belülről a fagyasztót, és kapcsolja vissza az áramellátást. Belső világítás cseréje

1. Az izzócsere előtt mindig nyomja meg, és fordítsa el a termosztát gombot „OFF” pozícióba, majd húzza ki a tápcsatlakozót.

2. Tartsa meg és emelje fel az izzó burkolatát.

3. Távolítsa el a régi izzót, tekerje ki az óramutató járásával ellentétes irányba.

4. Helyezzen be egy új izzót (10W), és tekerje be az óramutató járásával megegyező irányba, majd ellenőrizze, hogy megfelelően rögzült-e a foglalatban.

Tegye vissza a lámpa burkolatát, csatlakoztassa a hűtőszekrényt az áramellátáshoz, majd kapcsolja be.

Karbantartást követő biztonsági ellenőrzés

Megtört vagy megsérült a tápkábel?

Megfelelően csatlakoztatva van a tápkábel az aljzathoz?

Rendellenesen túlmelegedett a tápcsatlakozó dugó?



Megjegyzés: Ha a tápkábel vagy dugó megsérül, vagy túl poros lesz, elektromos áramütés vagy tűz keletkezhet. Rendellenesség esetén húzza ki a tápcsatlakozó dugót, és forduljon a forgalmazóhoz.

Egyszerű hibakeresés és hibaelhárítás

A következő kisebb hibák esetén nem feltétlenül szükséges műszaki segítséget kérni a javításhoz; megpróbálhatja Ön is megoldani a problémát.

Ok	Ellenőrzés	Megoldás
• Egyáltalán nincs hűtés	<ul style="list-style-type: none"> • Ki van húzva a dugó? • Kioldottak a megszakítók vagy biztosítékok? • Áramkimaradás van, vagy lekapcsolt a főbiztosíték? 	<ul style="list-style-type: none"> • Dugja be a berendezést. • Nyissa ki az ajtót, és ellenőrizze, hogy világít-e a lámpa.
• Rendellenes zaj	<ul style="list-style-type: none"> • Stabilan áll a hűtőszekrény? • Eléri a falat a hűtőszekrény? 	<ul style="list-style-type: none"> • Állítsa be a hűtőszekrény állítható lábát. • Húzza el a faltól.
• Rossz hatékonyságú hűtés	<ul style="list-style-type: none"> • Meleg vagy túl sok ételt tett be? • Gyakran kinyitja az ajtót? • Odacsipődött t egy ételes zacskó az ajtótömítéshez? • Közvetlen napfény éri a berendezést, vagy kályha/tűzhely közelében van? • Jól szellőző helyen van? • Túl magas a hőmérséklet beállítás? 	<ul style="list-style-type: none"> • Akkor tegyen élelmiszert a hűtőszekrénybe, ha már lehűlt. • Ellenőrizze, és zárja be az ajtót. • Távolítsa el a hűtőszekrényt a hőforrás közeléből. • Hagyjon elegendő helyet a jó szellőzéshez. • Állítsa be a megfelelő hőmérsékletet.
• Jellegzetes szag a hűtőszekrényben	<ul style="list-style-type: none"> • Van benne romlott étel? • Ki kell tisztítani a hűtőszekrényt? • Becsomagolt a az erős szagú élelmiszereket? 	<ul style="list-style-type: none"> • Dobja ki a romlott ételeket. • Tisztítsa ki a hűtőszekrényt. • Csomagolja be az erős szagú élelmiszereket.



Megjegyzés: Ha a fentiek nem oldják meg a problémát, ne szerelje szét és javítsa a berendezést. A tapasztalatlan személyek által végzett javítások sérülést vagy komoly meghibásodást okozhatnak. Forduljon a helyi forgalmazóhoz, ahol a berendezést vásárolta. A termék javítását arra feljogosított szakember

végezheti, és csak eredeti pótkatrészeket lehet felhasználni.

Amikor hosszabb ideig nem használja a berendezést, húzza ki az áramforrásból, vegyen ki minden ételt, tisztítsa ki a készüléket, és hagyja nyitva az ajtót, hogy megelőzze a kellemetlen szagok képződését.

Tanúsítványok

Elektromossággal kapcsolatos információk

Az elektromos berendezést földelni kell.

A termék olyan tápcsatlakozó dugóval van felszerelve, amely az aktuális műszaki előírásoknak megfelelő aljzatokkal felszerelt ingatlanok esetén használható.

Ha a felszerelt tápcsatlakozó dugó nem illeszkedik a fali aljzatokba, le kell vágni, és megfelelően hulladékba helyezni. Az áramütés elkerülése érdekében a levágott dugót ne helyezze fali csatlakozó aljzatba.

A termék teljesíti az EGK irányelvek előírásait.

Az elavult készülék leselejtezése

Jelen eszköz az Európai Parlament és Tanács 2012/19/EU Az elektromos és elektronikus berendezések hulladékaíróról szóló irányelvnek (WEEE) való megfelelés alapján lett megjelölve.

Az elektronikai hulladékok tartalmaznak szennyező anyagokat (melyek negatív hatással lehetnek a környezetre), valamint alapanyagokat is (melyek újrahasznosíthatóak). Fontos, hogy a WEEE anyagok egyedi kezelésen essenek át, a szennyező anyagok megfelelő eltávolítása és ártalmatlanítása, valamint az anyagok visszanyerése és újrahasznosítása érdekében. A magánszemélyek fontos szerepet játszhatnak, megbizonyosodva arról, hogy a WEEE anyagok nem válnak környezetvédelmi problémává; létfontosságú egyes alapvető szabályok betartása:

- Az elektronikai hulladékok nem kezelhetők háztartási hulladékként;
- Az elektronikai hulladékokat a megfelelő, az önkormányzat vagy a regisztrált vállalatok által kezelt begyűjtési pontokon kell leadni. Nagy méretű elektronikai hulladékok esetén számos országban létezik háztól történő begyűjtés.

Több országban új berendezés vásárlásakor az ilyen hulladékok ingyen vissza lehet vinni a kereskedőhöz, amennyiben a régi berendezés ugyanolyan típusú, mint az új és azzal megegyező funkciójú. CE-megfelelőség

Az elavult készülék leselejtezése

A **CE** jelzés terméken történő elhelyezésével megerősítjük, hogy jelen termék megfelel valamennyi Európai biztonsági, egészségügyi és környezeti követelménynek, amely jelen termékre vonatkozó törvénykezésben megtalálható.

Energiatakarékosság

A nagyobb energia-takarékosság jegyében a következőket javasoljuk:

- A készüléket hőforrásoktól távol, jól szellőző helyiségben szerelje fel és ne tegye ki közvetlen napfénynek.
- Ne tegyen forró ételt a hűtőgépbe, elkerülve ezzel a belső hőmérséklet növekedését, ezáltal pedig a kompresszor folyamatos működését.
- Ne halmozza egymásra az élelmiszereket, biztosítva ezzel a megfelelő légáramlást.
- Jegesedés esetén jégtelenítse a készüléket (lásd a JÉGTELENÍTÉS című fejezetet) a hideg átvitelének biztosítása érdekében.
- Áramszűnet esetén tanácsos a hűtőgép ajtaját zárva tartani.
- A lehető legritkábban nyissa ki a készülék ajtaját, és a lehető legkevesebb ideig tartsa nyitva azt.
- Ne állítsa túl alacsony hőmérsékletre a termosztátot.
- Távolítsa el a készülék hátoldalán lévő port (lásd a TISZTÍTÁS című fejezetet).
- Total no frost Audy (fagyasztás nélküli típus esetén – az ajtóra szerelt kijelzőn): vegye ki az összes kosarat a fagyasztószekrényből;
- Total no frost (fagyasztás nélküli típus esetén - a hűtő belső felhasználói felületén, a fagyasztó beállító gombjával): az alsó fiók kivételével vegye ki a fagyasztó összes többi rekeszét.
- Fagymentes típus: az alsó fiók kivételével vegye ki a fagyasztó összes többi rekeszét.
- Minden hagyományos, statikus típus esetén: vegye ki a fagyasztószekrény összes rekeszét

Útmutató az ajtó megfordításához

Ha a berendezést a folyamat során bármennyi ideig a hátára vagy az oldalára kell fektetni, a belső komponensek károsodásának megelőzése érdekében legalább 6 órán át függőleges helyzetben kell tartani, mielőtt visszadugja.

1. Távolítsa el a szekrény jobb felső részéről a zsanérburkolatot és a felső zsanért. Távolítsa el a csavarnyílás fedeleket a szekrény bal felső részéről.

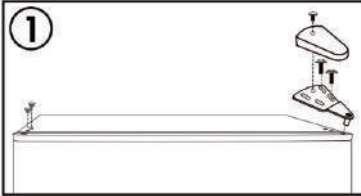

2. Vegye le a fagyasztótér ajtaját a szekrényről. Szerelje át a zsanérfedelelet az ajtó bal felső részéről a jobb felső részére.

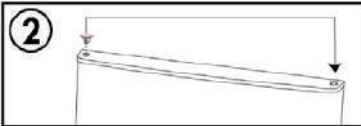

3. Távolítsa el a középső zsanért a szekrény jobb oldaláról. Távolítsa el a csavarnyílás fedeleket a szekrény bal oldaláról.

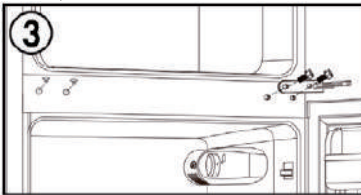

4. Vegye le a hűtőtér ajtaját a szekrényről. Szerelje át a zsanérfedelelet az ajtó bal felső részéről a jobb felső részére.



5. Távolítsa el az ajtóütközőt a hűtőtér ajtajának jobb alsó részéről. Szerelje fel az ajtóütközőt a hűtőtér ajtajának bal alsó részére.

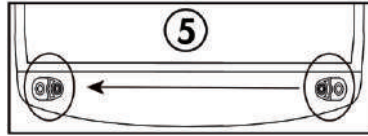

6. Távolítsa el az alsó zsanért a szekrény jobb alsó részéről. Szerelje le mindkét állítható lábat. Távolítsa el az alsó zsanér csapját, fordítsa meg a zsanért, és szerelje fel a csapot a másik oldalra. Szerelje fel a szekrény bal alsó részére az alsó zsanért. Szerelje fel mindkét állítható lábat.

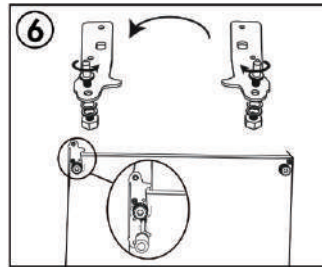

La sicurezza



Attenzione! Attenzione!

È pericoloso per chiunque diverso dal personale di manutenzione autorizzato eseguire riparazioni o riparazioni che comportano lo smontaggio del coperchio. Per evitare il pericolo di scosse elettriche, non tentare di riparare l'apparecchio da solo.

Attenzione! Attenzione!

Rischi di incendio/materiali infiammabili.



Suggerimenti per la sicurezza

Non utilizzare elettrodomestici come asciugacapelli o riscaldatori per sbrinare il frigorifero.

I contenitori contenenti gas o liquidi infiammabili possono fuoriuscire a basse temperature.

Non conservare in frigorifero contenitori contenenti materiali infiammabili, come bombolette spray, cilindri di ricarica dell'estintore, ecc.

Non mettere bevande gassate o gassate nel congelatore. I ghiaccioli possono causare congelamento. Se consumato direttamente dal frigorifero/congelatore.

Se le mani sono bagnate, non rimuovere gli oggetti dal frigorifero/congelatore, poiché ciò potrebbe causare abrasioni cutanee o congelamento/bruciature nel congelatore. Le bottiglie e le lattine non possono essere collocate nel congelatore perché si rompono quando il contenuto si congela.

Devono essere rispettati i tempi di conservazione raccomandati dal fabbricante. Si prega di fare riferimento alle istruzioni pertinenti.

Non permettere ai bambini di utilizzare o giocare con il frigorifero/congelatore a piacimento. Il frigorifero è pesante. Fai attenzione quando lo muovi. È pericoloso modificare le specifiche o tentare di modificare questo prodotto in qualsiasi modo.

Non conservare gas o liquidi infiammabili in frigorifero.

Se il cavo di alimentazione è danneggiato, deve essere sostituito dal produttore, dal suo agente di assistenza o da una persona con qualifiche simili per evitare pericoli.

L'UE ritiene che tali apparecchi possano essere utilizzati da bambini di età pari o superiore a 8 anni e da persone con capacità fisiche, sensoriali o intellettuali ridotte o che non hanno esperienza e conoscenze, a condizione che siano sorvegliati o istruiti sull'uso sicuro di tali apparecchi e siano consapevoli dei pericoli che ne derivano. I bambini non sono autorizzati a giocare con l'apparecchio. La pulizia e la manutenzione da parte dell'utente non devono essere eseguite da bambini incustoditi.

Questo apparecchio di refrigerazione non è destinato ad essere utilizzato come apparecchio incorporato.

Il dispositivo è destinato all'uso domestico e ad applicazioni simili, come ad esempio

Zone di cucina del personale in negozi, uffici e altri ambienti di lavoro;

Agriturismo e clienti in hotel, motel e altri tipi di residenza;

Un ambiente di tipo bed and breakfast,

Ristorazione e applicazioni simili non al dettaglio.

Mantenere aperte le prese d'aria nell'alloggiamento dell'apparecchiatura o nella struttura integrata.

Non utilizzare dispositivi meccanici o altri metodi per accelerare il processo di sbrinamento oltre a quelli raccomandati dal produttore.

Non danneggiare il circuito del refrigerante.

Non utilizzare apparecchi nel vano di conservazione degli alimenti nell'apparecchio a meno che non siano del tipo raccomandato dal produttore.

Non conservare sostanze esplosive in questo apparecchio, come bombole di aerosol con propellenti infiammabili.

Questo apparecchio non è adatto a persone (compresi i bambini) con ridotta capacità fisica, sensoriale o mentale o inesperienza e conoscenza, a meno che non siano state supervisionate o istruite sull'uso dell'apparecchio da una persona responsabile della loro sicurezza. I bambini devono essere controllati per assicurarsi che non giochino con l'apparecchio.

AVVERTENZA: Tenere aperte le prese d'aria nell'alloggiamento dell'apparecchio o nella struttura incorporata.

AVVERTENZA: Non utilizzare dispositivi meccanici o altri metodi per accelerare il processo di sbrinamento oltre a quelli raccomandati dal produttore.

ATTENZIONE: Non danneggiare il circuito del refrigerante.

AVVERTENZA: non utilizzare gli apparecchi nel vano di stoccaggio dell'apparecchio a meno che non siano del tipo raccomandato dal produttore.

AVVERTENZA: le apparecchiature di refrigerazione, in particolare i congelatori di tipo I, possono non funzionare in modo coerente se mantenute a lungo al di sotto del punto freddo dell'intervallo di temperatura stabilito dall'apparecchiatura di refrigerazione (il contenuto può scongelarsi o la temperatura all'interno del vano per alimenti surgelati può surriscaldarsi);

AVVERTENZA: per porte o coperture con serrature e chiavi, le chiavi devono essere collocate fuori dalla portata dei bambini e non vicino alle apparecchiature di refrigerazione per evitare che i bambini vengano chiusi all'interno.

AVVERTENZA: i refrigeranti utilizzati negli elettrodomestici e nei materiali isolanti richiedono speciali procedure di

smaltimento.

Avvertenza: quando si posiziona l'apparecchio, assicurarsi che il cavo di alimentazione non sia bloccato o danneggiato.

Avvertenza: non posizionare più prese portatili o alimentatori portatili sul retro dell'apparecchio

I bambini di età compresa tra 3 e 8 anni possono caricare e scaricare apparecchiature di refrigerazione.

Per evitare la contaminazione degli alimenti, seguire le seguenti istruzioni:

Aprire la porta per un lungo periodo di tempo può causare un aumento significativo della temperatura interna

Il compartimento dell'apparecchio.

Pulire regolarmente le superfici che possono venire a contatto con gli alimenti e i sistemi di drenaggio accessibili.

Pulire il serbatoio dell'acqua inutilizzato per 48 ore; Se l'acqua non viene prelevata per 5 giorni, sciacquare il sistema idrico collegato al sistema di alimentazione dell'acqua.

Conservare la carne cruda e il pesce in appositi contenitori in frigorifero in modo che non tocchino o

Goccia su altri alimenti.

Lo scompartimento per alimenti surgelati a doppia stella è adatto per conservare alimenti pre-congelati, conservare o fare ghiaccio-

Crema e ghiaccio.

I compartimenti a una, due e tre stelle non sono adatti per alimenti freschi refrigerati.

Se l'unità di refrigerazione è vuota per lungo tempo, spegnere l'alimentazione, sbrinare, pulire, asciugare e tenere la porta aperta per prevenire la muffa all'interno dell'unità.

Allacciamento elettrico

⚡ Avvertenza | ⚡

L'uso improprio della spina di messa a terra può comportare il rischio di scosse elettriche. Se il cavo di alimentazione è danneggiato, sostituirlo in un centro di riparazione autorizzato.

Per la tua sicurezza, questo apparecchio deve essere correttamente collegato a terra. Questo frigorifero richiede una presa di corrente a terra a tre punte standard 220-240 VAC 50/60Hz.

Il cavo di alimentazione deve essere fissato dietro l'apparecchio e non deve essere esposto o sospeso per prevenire lesioni accidentali.

Non scollegare mai il frigorifero tirando il cavo di alimentazione. Tenere sempre la spina e estrarla dalla presa.

Gamma climatica

Informazioni sulla gamma climatica delle apparecchiature sono fornite sulla scheda di valutazione. Indica a quale temperatura ambiente (ovvero la temperatura ambiente in cui l'apparecchiatura funziona) il funzionamento è ottimale (PROP).

Gamma climatica	Temperatura ambiente consentita
Numero di serie	Da +10C a +32C
N-Name	Da +16c a +32c
ST-ST	Da +16c a +38c
T T T T T	Da +16c a +43c

Nota: Tenuto conto dei limiti dell'intervallo di temperatura ambiente per la classe climatica per la quale è stato progettato l'impianto di refrigerazione e del fatto che la temperatura interna può essere influenzata da fattori quali la posizione dell'impianto di refrigerazione, la temperatura ambiente e la frequenza di apertura delle porte, può essere necessario modificare l'impostazione di qualsiasi dispositivo di controllo della temperatura per tener conto di tali fattori (se del caso). Se il cavo di alimentazione è danneggiato, deve essere sostituito dal produttore, dal suo agente di assistenza o da una persona con qualifiche simili per evitare pericoli.



Nota: quando si opera in ambienti diversi dal tipo di clima specificato (ovvero oltre l'intervallo di temperatura ambiente nominale), l'apparecchiatura potrebbe non essere in grado di mantenere la temperatura desiderata del compartimento.

La serratura

Se il frigorifero è dotato di un lucchetto, tenere la chiave fuori dalla portata e non posizionarla vicino al frigorifero per evitare che il bambino rimanga intrappolato. Quando si maneggia il vecchio frigorifero, tutte le vecchie serrature o serrature devono essere scollegate per protezione.

Senza Freon

Il frigorifero utilizza refrigerante privo di fluoro (R600a) e materiale isolante espanso ecologico (ciclopentano), che non danneggia lo strato di ozono e ha un impatto molto ridotto sul riscaldamento globale. R600a è infiammabile, sigillato in un sistema di refrigerazione e non presenta perdite durante il normale utilizzo. Tuttavia, se il refrigerante perde a causa di danni al circuito del refrigerante, assicurarsi di utilizzare un dispositivo lontano da fiamme libere e aprire la finestra il prima possibile.

I. Caratteristiche del prodotto

Questo è un frigorifero verticale con inverter a porta singola con controllo elettronico. È caratterizzato dal passaggio tra la modalità frigorifero e la modalità congelante; In modalità congelata, può essere utilizzato per la conservazione di pesce, carne, ecc. Necessità di congelare per una conservazione a lungo termine; In modalità frigorifero, è possibile conservare alimenti freschi come frutta, verdura, uova, latte, ecc.

Controllo del computer

Il metodo di controllo elettronico della temperatura viene utilizzato per progettare un display a LED, che può gestire e impostare la temperatura e i parametri di funzionamento del frigorifero.

Tecnologia dell'inverter

Conversione di frequenza di precisione integrata, riduzione del rumore, risparmio energetico, controllo preciso della temperatura e altre tecnologie, prestazioni superiori. Inoltre, l'efficienza di lavoro del compressore dell'inverter può essere regolata automaticamente in base alla temperatura ambiente e alla temperatura impostata per far funzionare il frigorifero nel miglior stato.

Tecnologie verdi

Il frigorifero utilizza refrigerante privo di fluoro e materiale isolante espanso, che non danneggia lo strato di ozono e ha un impatto molto ridotto sul riscaldamento globale ed è un prodotto ecologico.

Design più user-friendly

II. Preparazione all'uso

Posizione di installazione:

1. Condizioni di ventilazione

La posizione di installazione del frigorifero prescelta dovrebbe essere ben ventilata e con meno aria calda. Non posizionare il frigorifero vicino a una fonte di calore come una stufa, evitare la luce solare diretta e risparmiare il consumo di energia garantendo l'effetto di raffreddamento. Non posizionare il frigorifero in un luogo umido per evitare che il frigorifero si arrugginisca e perda elettricità. Dividendo lo spazio totale della stanza in cui è installato il frigorifero per la carica di refrigerante del frigorifero, il risultato non deve essere inferiore a 8 g/m^3 .

Nota: la carica di refrigerante del frigorifero può essere trovata sulla targhetta.

2. Spazio di dissipazione del calore

Il frigorifero dissipa il calore nell'ambiente circostante quando funziona. Pertanto, almeno 30 mm di spazio libero dovrebbero essere lasciati sul lato superiore del frigorifero, 100 mm di spazio libero su entrambi i lati e 50 mm di spazio libero sul lato posteriore.

Dimensioni (in mm):

W	D	H	A	B	C(°)	E	F
474	495	1140	792	923	130 ± 5	30	100
474	495	1440	792	923	130 ± 5	30	100

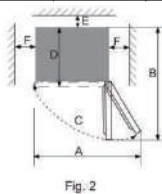

Nota Figura 1 La Figura 2 illustra solo i requisiti di spazio del prodotto.

3. Il terreno è pianeggiante

Posizionare il frigorifero su un pavimento solido e piatto (pavimento) per mantenerlo stabile, altrimenti genererà vibrazioni e rumore. Quando il frigorifero è posizionato su tappeti, stuoie di paglia, cloruro di polivinile, ecc., È necessario posizionare un solido cuscinetto sotto il frigorifero per prevenire lo scolorimento a causa della dissipazione del calore.



La ventilazione deve essere mantenuta intorno all'apparecchio o all'interno della struttura incorporata.

Preparazione all'uso

1. Tempo di permanenza

Il frigorifero non è installato correttamente e non deve essere acceso immediatamente dopo la pulizia. Dopo che il frigorifero è rimasto per più di un'ora, assicurarsi di accendere per assicurarsi che il frigorifero funzioni correttamente.

2. Pulizia e pulizia

Conferma gli accessori all'interno del frigorifero e pulisci l'interno con un panno morbido.

3. Avvia la macchina

Inserire la spina nella presa solida e avviare il compressore. Dopo 1 ora, aprire la porta del frigorifero. Se la temperatura interna della cella frigorifera scende in modo significativo, il sistema di refrigerazione funziona normalmente.

4. Conservazione degli alimenti

Dopo che il frigorifero è in funzione per un periodo di tempo, la temperatura interna del frigorifero verrà controllata automaticamente in base all'impostazione della temperatura dell'utente. Dopo che il frigorifero è completamente raffreddato, aggiungi il cibo, che di solito richiede 23 ore per raffreddarsi completamente. La temperatura estiva è alta e ci vogliono più di 4 ore per raffreddare completamente il cibo (prova ad aprire la porta del frigorifero prima che la temperatura interna si raffreddi).

 Se il frigorifero è installato in un luogo umido, assicurarsi di verificare che il filo di terra e l'interruttore di dispersione siano normali. Spostare il frigorifero dalla parete in caso di rumore vibratorio dovuto al contatto del frigorifero con la parete o se la parete diventa nera a causa della convezione dell'aria attorno al compressore. L'installazione del frigorifero può causare rumore di interferenza o confusione dell'immagine per i telefoni cellulari circostanti, i telefoni fissi, le radio, i televisori, ecc. Pertanto, in questo caso, prova a posizionare il frigorifero il più lontano possibile.

III. La funzione

Impostazione della temperatura

La temperatura dell'apparecchio può essere regolata ruotando la manopola del termostato.

Il termostato può essere impostato tra 1 e 7.

- 1 è l'impostazione più calda.
- 7 è l'impostazione più fredda.
- Impostare la manopola su OFF per disattivare la funzione di raffreddamento.

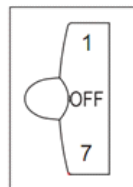

Nelle normali condizioni di funzionamento (primavera e autunno), si consiglia di impostare la temperatura a 4.

In estate, quando la temperatura ambiente è elevata, si consiglia di impostare la temperatura a 3-4, in modo da garantire la temperatura del frigorifero e del congelatore e ridurre il tempo di funzionamento continuo del frigorifero; e in inverno quando la temperatura ambiente è bassa, si consiglia di impostare la temperatura a 5-6 per evitare frequenti avviamenti/arresti del frigorifero.

Note: Le temperature possono variare rispetto a quelle di impostazione a causa dei cicli del compressore e delle condizioni esterne.

Congelamento veloce

1. Il congelamento rapido trasforma l'acqua contenuta negli alimenti in fini cristalli di ghiaccio, in modo da evitare il danneggiamento della membrana cellulare e la perdita del citoplasma durante lo scongelamento, preservando così la freschezza e la nutrizione originarie degli alimenti.

2. Gli alimenti freschi e il pesce da conservare a lungo devono essere congelati in modo rapido. Per realizzare un congelamento rapido, regolare l'interruttore della manopola sulla modalità "7" prima di aggiungere il cibo.

3. Dopo il congelamento rapido, riportare la manopola alla sua modalità originale (in generale, il tempo di congelamento rapido non deve superare le 4 ore).

Note: L'impostazione del termostato '6' o '7' è adatta quando la temperatura ambiente è inferiore a 16 °C, ma può portare alla formazione di ghiaccio se il frigorifero continua a funzionare a tale impostazione per lungo tempo al di sotto della normale temperatura ambiente, che appartiene al fenomeno normale. In tal caso, si consiglia di ripristinare opportunamente l'impostazione del termostato.

IV. Istruzioni per la conservazione degli alimenti

Precauzioni per la conservazione degli alimenti (in modalità frigorifero)

Prima di mettere il cibo nel frigorifero, è meglio pulirlo e asciugarlo. Prima di mettere il cibo in frigorifero, è meglio sigillarlo per impedire all'acqua di evaporare per mantenere frutta e verdura fresche da un lato e prevenire l'inquinamento degli odori dall'altro.

Non mettere troppo o troppo cibo nel frigorifero. Mantenere uno spazio sufficiente tra gli alimenti; Se è troppo vicino, il flusso di aria fredda sarà bloccato, influenzando così l'effetto di raffreddamento. Non conservare alimenti in eccesso o in sovrappeso per evitare che gli scaffali vengano schiacciati. Conservare gli alimenti a una certa distanza dalla parete interna; Non posizionare alimenti ricchi di umidità troppo vicino alla parete posteriore del frigorifero per evitare che si congelino sulla parete interna del frigorifero.

Conservazione ordinata degli alimenti Gli alimenti devono essere conservati in modo ordinato e gli alimenti consumati ogni giorno devono essere posizionati davanti agli scaffali, il che può abbreviare i tempi di apertura della porta ed evitare il deterioramento degli alimenti a causa della scadenza.

Suggerimenti per il risparmio energetico: raffreddare il cibo caldo a temperatura ambiente prima di metterlo in frigorifero. Il cibo congelato viene scongelato in una cabina per alimenti freschi e la bassa temperatura del cibo congelato viene utilizzata per raffreddare il cibo fresco e risparmiare energia.

Conservazione di frutta e verdura

Nel caso di apparecchi refrigerati muniti di compartimenti refrigerati, si deve indicare che alcuni tipi di ortaggi e frutta freschi sono sensibili al freddo e non sono quindi adatti per essere immagazzinati in tali compartimenti.

In modalità congelata

La temperatura del congelatore è controllata al di sotto di -18 ed è consigliabile conservare a lungo nel congelatore, ma deve essere rispettato il periodo di conservazione indicato sulla confezione degli alimenti.

I cassetti del congelatore vengono utilizzati per conservare gli alimenti che devono essere congelati. Pezzi di pesce e

carne di grandi dimensioni vengono tagliati in piccoli pezzi e inseriti in sacchetti freschi prima di essere distribuiti uniformemente all'interno del cassetto del congelatore.

Congelamento rapido

- 1) Vedere la descrizione della funzione di blocco rapido nella sezione "Funzioni".
- 2) Il congelamento rapido consente al cibo di formare bande attraverso i più grandi cristalli di ghiaccio alla massima velocità rispetto al congelamento normale. Il congelamento rapido può congelare l'umidità del cibo in piccoli cristalli di ghiaccio senza danneggiare la membrana cellulare, quindi il succo cellulare non si perde durante lo scongelamento e il cibo può essere mantenuto fresco e nutriente.
- 3) La funzione di congelamento rapido è progettata per preservare i nutrienti degli alimenti congelati in modo che gli alimenti possano essere completamente congelati nel più breve tempo possibile. Il congelamento rapido consuma più energia del congelamento normale.

Lasciare raffreddare i cibi caldi a temperatura ambiente prima di metterli nel congelatore.

Non posizionare un contenitore di vetro contenente liquido o un liquido in scatola sigillato in una camera frigorifera per evitare l'espansione del volume e lo scoppio dopo che il liquido si è congelato.

Dividi il cibo in piccole porzioni appropriate

È meglio imballare il cibo prima del congelamento e utilizzare i sacchetti per asciugarli per evitare che i sacchetti si congelino insieme. Gli alimenti devono essere imballati o ricoperti con materiali robusti, inodori, impermeabili all'aria, impermeabili, non tossici e non inquinanti per evitare la contaminazione incrociata e il trasferimento degli odori.

Come usare il frigorifero

Posizionare la ghiacciaia nella parte superiore del congelatore per congelarla il prima possibile.

Suggerimenti per l'acquisto di alimenti surgelati

1. Quando si acquista un alimento surgelato, consultare la guida di conservazione sulla confezione. Sarai in grado di conservare il periodo di ciascun alimento congelato con una valutazione a stelle. Questo è di solito il momento in cui è meglio usarli sulla parte anteriore della confezione.
2. Controllare la temperatura dell'armadio degli alimenti surgelati nel negozio in cui è stato acquistato il cibo surgelato.
3. Assicurarsi che l'imballaggio degli alimenti surgelati sia intatto.
4. Quando fai shopping o vai al supermercato, assicurati di acquistare un prodotto congelato per ultimo.
5. Sulla strada per lo shopping e il ritorno a casa, prova a mettere insieme cibi surgelati per mantenere il cibo fresco.
6. Non acquistare alimenti surgelati a meno che non sia possibile congelarli immediatamente. Sacchetti isolanti speciali sono disponibili nella maggior parte dei supermercati e negozi di ferramenta. Questi mantengono il cibo congelato raffreddato più a lungo.
7. Per alcuni alimenti, lo scongelamento prima della cottura non è necessario. Le verdure e la pasta possono essere aggiunte direttamente in acqua bollente o cotte a vapore. La salsa e la zuppa congelate possono essere messe in una padella e riscaldate delicatamente fino allo scongelamento.
8. Usa cibi di alta qualità e maneggiali il meno possibile. Quando gli alimenti sono congelati in piccole quantità, il tempo necessario per congelarli e scongelarli sarà più breve.
9. Stimare la quantità di cibo da congelare. Quando si congela una grande quantità di alimenti freschi, regolare la manopola di controllo della temperatura sulla modalità bassa per abbassare la temperatura del congelatore. Pertanto, il cibo può essere rapidamente congelato per mantenere la freschezza del cibo.

V. Suggerimenti per esigenze speciali

Frigorifero mobile/congelatore

Dove siamo

Non posizionare il frigorifero/congelatore vicino a una fonte di calore, come pentole, caldaie o radiatori. Evitare la luce solare diretta all'aperto o nel salone.

Misure di livellamento

Assicurarsi di livellare il frigorifero/congelatore con i piedi di livellamento prima dell'uso. Se non è piatto, le prestazioni di tenuta della guarnizione della porta del frigorifero/congelatore ne risentiranno e potrebbero persino causare il fallimento del frigorifero/congelatore.

Dopo aver posizionato il frigorifero/congelatore in posizione, attendere 4 ore prima di utilizzare per far precipitare il refrigerante.

Installazione di un impianto

Non coprire o bloccare le prese d'aria o le griglie dell'apparecchio.

Quando sei fuori per molto tempo

- Se l'apparecchio non viene utilizzato per alcuni mesi, spegnerlo e staccare la spina dalla presa a parete.
- Estrarre tutto il cibo.

Pulire e asciugare accuratamente gli interni. Per prevenire la crescita di odori e muffe, la porta deve essere semiaperta: se necessario, la porta deve essere chiusa o rimossa.

- Posizionare gli utensili puliti in un luogo asciutto, ventilato e lontano da fonti di calore, posizionare gli utensili senza problemi e non posizionare oggetti pesanti su di essi.

Il dispositivo non dovrebbe essere facile da giocare per i bambini.

VI. Manutenzione e pulizia



! Scollegare la spina di alimentazione prima di pulirla; Non inserire o staccare la spina con mani bagnate a causa del rischio di scosse elettriche e lesioni. Non spruzzare acqua direttamente sul frigorifero per evitare ruggine, perdite e incidenti. Non mettere le mani sul fondo del frigorifero perché potresti essere graffiato da angoli di metallo affilati.

Pulizia interna ed esterna

I residui di cibo nel frigorifero sono soggetti a cattivi odori, quindi il frigorifero deve essere pulito regolarmente. Le cabine fresche vengono generalmente pulite una volta al mese.

Rimuovere tutti gli scaffali, le scatole fresche, i portabottiglie, i coperchi, i cassetti, ecc. E lavarli con un asciugamano morbido o una spugna immersi in acqua calda o detergente neutro.

Rimuovere sempre la polvere che si accumula sui pannelli posteriori e laterali del frigorifero.

Dopo aver usato il detergente, sciacquare sempre con acqua e asciugare.



Non utilizzare mai spazzole per maiolini, spazzole metalliche, detersivi, sapone in polvere, detersivi alcalini, benzene, benzina, acido, acqua calda e altri oggetti corrosivi o solubili per pulire la superficie dell'armadio, le guarnizioni delle porte, le parti decorative in plastica, ecc. Per evitare danni.

Asciugare con cura la rondella della porta e pulire la scanalatura con le bacchette di legno avvolte in cotone. Dopo la pulizia, fissare prima i quattro angoli della guarnizione della porta, quindi incorporarli nella scanalatura della porta uno per uno.

Interruzione dell'alimentazione o guasto del sistema di refrigerazione

Se l'unità di refrigerazione non funziona da molto tempo (come un'interruzione dell'alimentazione o un guasto del sistema di refrigerazione), fare attenzione a conservare il cibo congelato.

Cerca di aprire la porta del frigorifero il meno possibile in modo che il cibo possa essere conservato in modo sicuro e fresco per alcune ore anche nelle calde giornate estive.

Se ricevi una notifica di interruzione dell'alimentazione in anticipo

1) Regolare la manopola del termostato ad alto livello con un'ora di anticipo in modo che il cibo sia completamente congelato (non conservare cibo nuovo durante questo periodo). Ripristina la modalità temperatura all'impostazione originale quando l'alimentazione diventa normale in tempo.

2) È anche possibile utilizzare un contenitore impermeabile per produrre ghiaccio e posizionarlo nella parte superiore del congelatore per prolungare il tempo di conservazione degli alimenti freschi.



Nota: una volta utilizzato il frigorifero, è meglio usarlo continuamente; E in condizioni normali, non smettere di usarlo, in modo da non compromettere la durata.

Sbrinamento e sbrinamento

Questa macchina è progettata con una funzione di sbrinamento automatico che non richiede sbrinamento manuale.

Cambia le luci

Il frigorifero è illuminato da luci a LED, che hanno le caratteristiche di basso consumo energetico e lunga durata. In caso di anomalie, si prega di contattare il personale post-vendita per il servizio porta a porta.

Controllo di sicurezza dopo la manutenzione

Il cavo di alimentazione è rotto o danneggiato?

La spina di alimentazione è saldamente collegata alla presa?

La spina di alimentazione è insolitamente surriscaldata?



Nota: il cavo di alimentazione, la spina è danneggiata o contaminata dalla polvere, che può causare scosse elettriche e incendi. In caso di anomalie, scollegare l'alimentazione e contattare il fornitore.

Come dividere le parti

Ripiani frigoriferi:

Tieni il portabottiglie con entrambe le mani e spingilo verso l'alto.

Copertura a conchiglia:

Mantenere il coperchio a fogli mobili in direzione verticale con il lato destro allineato con l'albero rotante, quindi estrarlo con forza per smontare il coperchio a fogli mobili.



Nota: non chiudere la porta quando si apre il coperchio a conchiglia, altrimenti la porta del frigorifero potrebbe essere danneggiata.

VII. Semplice analisi ed eliminazione dei guasti

Per quanto riguarda i seguenti problemi tecnici, non tutti i guasti devono essere riparati dal personale dell'assistenza tecnica; Puoi provare a risolvere il problema.

Il caso in esame	Ispezione e controllo	La soluzione
Completamente non raffreddato	La spina di alimentazione è spenta? L'interruttore e il fusibile sono rotti? Non c'è corrente o è scattata la linea?	& Reinserisci Apri la porta e controlla che le luci siano accese.
Rumore anormale	Il frigorifero è stabile? Il frigorifero tocca il muro?	Regolare il piede di livellamento del frigorifero. Cadere dal muro.
Scarsa efficienza di raffreddamento	Stai mettendo cibo caldo o metti troppo cibo? Apri spesso la porta? Hai incastrato il sacchetto del cibo nella guarnizione della porta? La luce solare diretta o vicino alla stufa o alla stufa? La ventilazione è buona? L'impostazione della temperatura è	Metti il cibo in frigorifero quando il cibo caldo si raffredda. Controlla e chiudi. Rimuovere il frigorifero dalla fonte di calore. Distanza di svuotamento per mantenere una buona ventilazione. Impostare alla giusta temperatura.

	troppo alta?	
Odore del frigorifero	C'è del cibo deteriorato? Devi pulire il frigorifero? Hai confezionato cibi dal gusto forte?	Butta via il cibo avariato. Pulisci il frigorifero. Confezione di cibi profumati.
Risposta senza chiave	Controllare se la funzione di blocco secondario è abilitata sul pannello di visualizzazione.	Tenere premuto il tasto "OK/LOCK" per 3 secondi per sbloccare, quindi premere il pulsante. (Per ulteriori informazioni, consultare le funzioni delle sottochiavi.)
Impossibile impostare la temperatura	Controllare se la funzione di congelamento rapido o raffreddamento rapido è abilitata sul pannello del display.	Uscire dalla modalità funzione speciale e impostare la temperatura (vedere la sezione "Funzionalità" per i dettagli)
Numero di temperatura lampeggiante sul display	C'è stato un blackout prima?	Premere un tasto qualsiasi per rilasciare l'allarme (fare riferimento alla funzione di allarme di sovratemperatura), quindi verificare se il cibo immagazzinato all'interno si è deteriorato.
Crema sul lato superiore del frigorifero	La porta del frigorifero è affondata?	Regolare l'albero della cerniera inferiore per sollevare la porta del frigorifero in modo da poter migliorare le prestazioni di tenuta della guarnizione della porta.



(Nota: se la descrizione di cui sopra non è applicabile alla risoluzione dei problemi, non smontare la riparazione da soli. La riparazione da parte di persone inesperte può causare lesioni o guasti gravi. Si prega di contattare il negozio locale acquistato. Questo prodotto deve essere riparato da un ingegnere autorizzato e utilizzare solo pezzi di ricambio originali.

Quando l'apparecchio non viene utilizzato per lungo tempo, scollegare l'alimentazione, svuotare tutto il cibo, pulire l'apparecchio e aprire la porta a metà per evitare odori sgradevoli.)

VIII. Certificazioni e certificazioni

INFORMAZIONI ELETTRICHE

Questo apparecchio deve essere messo a terra

Questo prodotto è dotato di spine per tutti gli alloggiamenti dotati di prese in conformità con le normative vigenti

Se la spina installata non si adatta alla presa, tagliarla e maneggiarla con cura. Per evitare possibili rischi di scosse elettriche, non inserire la spina abbandonata nella presa.

Questo prodotto è conforme alle direttive CE:

IX. Istruzioni per il ripristino della sicurezza

Smaltimento dei rifiuti

I vecchi elettrodomestici hanno ancora un po' di valore residuo. Le pratiche rispettose dell'ambiente garantiranno il riciclaggio di materie prime preziose.

I refrigeranti utilizzati nelle apparecchiature e nei materiali isolanti richiedono procedure di manipolazione speciali. Assicurarsi che non vi siano danni al tubo sul retro dell'apparecchiatura prima della manipolazione.

Informazioni aggiornate sulle opzioni per lo smaltimento di attrezzature usate e imballaggi di attrezzature usate sono disponibili presso l'ufficio municipale locale.

Smaltire correttamente questo prodotto	
	Questo marchio indica che il prodotto non deve essere smaltito insieme ad altri rifiuti domestici in tutta l'UE. Prevenire i possibili pericoli per l'ambiente o la salute umana causati dallo smaltimento incontrollato dei rifiuti e riciclarli in modo responsabile per promuovere il riutilizzo sostenibile delle risorse materiali. Per restituire le attrezzature usate, utilizzare il sistema di restituzione e raccolta o contattare il rivenditore che ha acquistato il prodotto. Possono riciclare questo prodotto in modo ecologico.

Smaltimento della guerra

- ✘ Il refrigerante e il materiale schiumogeno ciclopentano utilizzati nel frigorifero sono infiammabili. Pertanto, quando il frigorifero viene demolito, dovrebbe essere tenuto lontano da qualsiasi fonte di incendio e riciclato da una società di riciclaggio specializzata con le qualifiche corrispondenti, piuttosto che eseguire un trattamento di combustione per prevenire danni ambientali o altri pericoli.
- ✘ Quando il frigorifero viene demolito, smontare la porta e rimuovere lo zerbino e lo scaffale; Posizionare le porte e gli scaffali in posizione per evitare che i bambini rimangano intrappolati.

Informazioni pertinenti fornite dal fabbricante, dall'importatore o dal mandatario per ordinare i pezzi di ricambio direttamente o tramite altri canali;

Il periodo minimo durante il quale sono disponibili i pezzi di ricambio necessari per la manutenzione degli apparecchi;

Le istruzioni su come reperire le informazioni sul modello nella banca dati dei prodotti mediante un collegamento web alle informazioni sul modello memorizzate nella banca dati dei prodotti o un collegamento alla banca dati dei prodotti, come definito nel regolamento (UE) 2019/2019, e le informazioni su come reperire l'identificatore del modello sul prodotto.

Segurança



Aviso!

Qualquer pessoa que não seja o pessoal de manutenção autorizado é perigosa para realizar reparos ou reparos envolvendo a remoção da tampa. Para evitar o perigo de choque elétrico, não tente consertar o aparelho sozinho.

Aviso!

O perigo de fogo/materials inflamáveis.



Dicas de segurança

Não use aparelhos como secadores de cabelo ou aquecedores para descongelar a geladeira.

Recipientes contendo gases ou líquidos inflamáveis podem vaziar a baixas temperaturas.

Não armazene qualquer recipiente contendo materiais inflamáveis, como latas de spray, extintores de incêndio, etc. Na geladeira.

Não coloque bebidas carbonatadas ou carbonatadas no freezer. O picolé pode causar congelamento. Se consumido diretamente da geladeira/freezer.

Se a sua mão estiver molhada, não remova o item da geladeira/freezer, pois isso pode causar contusões na pele ou queimaduras de congelamento/freezer. Garrafas e latas não podem ser colocadas no freezer porque elas quebram quando as coisas lá dentro congelam.

O tempo de armazenamento recomendado pelo fabricante deve ser observado. Consulte as instruções relevantes.

Não permita que as crianças operem ou brinquem com a geladeira/freezer à vontade. A geladeira é muito pesada. Tenha cuidado ao movê-lo. Alterar a especificação ou tentar modificar o produto de qualquer forma é perigoso.

Não armazene gases ou líquidos inflamáveis na geladeira.

Se o cabo de alimentação estiver danificado, ele deve ser substituído pelo fabricante, seu agente de serviço ou uma pessoa com qualificações semelhantes para evitar perigos.

A UE considera que crianças com 8 anos ou mais e pessoas com capacidade física, sensorial ou intelectual reduzida ou inexperiente e conhecedora podem utilizar esses aparelhos, desde que tenham recebido supervisão ou orientação sobre o uso seguro de tais aparelhos e compreendam os perigos envolvidos. As crianças não podem brincar com o aparelho.

A limpeza e a manutenção do usuário não devem ser realizadas por crianças sem supervisão.

Este aparelho de refrigeração não se destina a ser usado como um aparelho embutido.

O dispositivo é projetado para uso em aplicações domésticas e similares, como

Área de cozinha para funcionários em lojas, escritórios e outros ambientes de trabalho;

Casas agrícolas e clientes em hotéis, motéis e outros tipos de habitação;

Cama e tipo de café da manhã;

Alimentos e bebidas e aplicações similares não varejistas.

Mantenha as aberturas no alojamento do dispositivo ou na estrutura embutida desbloqueadas.

Não use dispositivos mecânicos ou outros métodos para acelerar o processo de descongelamento, exceto conforme recomendado pelo fabricante.

Não danifique o circuito de refrigerante.

Não use aparelhos elétricos no compartimento de armazenamento de alimentos do aparelho, a menos que sejam do tipo recomendado pelo fabricante.

Não armazene substâncias explosivas neste aparelho, como tanques de aerossol com propelentes inflamáveis.

Este aparelho não se aplica a pessoas (incluindo crianças) que tenham reduzido suas habilidades físicas, sensoriais ou mentais ou que não tenham experiência e conhecimento, a menos que tenham sido supervisionadas ou guiadas pela pessoa responsável por sua segurança no uso do aparelho. As crianças devem ser supervisionadas para garantir que não brinquem com o aparelho.

Aviso: Mantenha as aberturas no gabinete do dispositivo ou na estrutura interna desobstruídas.

Aviso: Não use dispositivos mecânicos ou outros métodos para acelerar o processo de descongelamento, além dos métodos recomendados pelo fabricante.

Aviso: Não danifique o circuito de refrigerante.

Aviso: Não use aparelhos elétricos no armazenamento elétrico, a menos que sejam do tipo recomendado pelo fabricante.

Aviso: O equipamento de refrigeração, especialmente o freezer tipo I, pode não funcionar consistentemente se colocado abaixo da extremidade fria da faixa de temperatura definida pelo equipamento de refrigeração por um longo tempo (o conteúdo pode descongelar ou a temperatura no compartimento de alimentos congelados fica superaquecido);

Aviso: Para portas ou tampas com fechaduras e chaves, as chaves devem ser colocadas fora do alcance das crianças e não devem ser colocadas perto do equipamento de refrigeração para evitar que as crianças sejam trancadas dentro.

Aviso: Os refrigerantes usados em seus utensílios e materiais isolantes exigem procedimentos especiais de descarte.

Aviso: Ao posicionar o aparelho, certifique-se de que o cabo de alimentação não esteja preso ou danificado.

Aviso: Não coloque vários soquetes portáteis ou fontes de alimentação portáteis na parte traseira do aparelho

Permitir que crianças entre 3 e 8 anos carreguem e descarreguem aparelhos de refrigeração.

Para evitar a contaminação de alimentos, siga as seguintes instruções:

Abrir a porta por um longo tempo pode causar um aumento significativo na temperatura interna do compartimento do aparelho.

Limpe regularmente a superfície que pode estar em contato com a comida e o sistema de drenagem acessível.

Limpe o tanque de água não utilizado por 48 horas; Se a água não for retirada por 5 dias, enxágüe o sistema de água conectado ao sistema de abastecimento de água.

Armazene carne crua e peixe em recipientes adequados na geladeira para que eles não entrem em contato ou Solte em outros alimentos.

O compartimento de alimentos congelados de estrela dupla é adequado para armazenar alimentos pré-congelados, armazenar ou fazer gelo-

Creme e gelo.

Um compartimento de uma estrela, duas estrelas e Samsung não é adequado para refrigerar alimentos frescos.

Se o equipamento de refrigeração estiver vazio por um longo tempo, desligue a energia, descongele, limpe, seque e mantenha a porta aberta para evitar mofo no equipamento.

Conexão elétrica

⚡ Aviso ⚡

O uso inadequado do plugue de aterramento pode resultar em choque elétrico. Se o cabo de alimentação estiver danificado, substitua-o no centro de reparos autorizado.

Para sua segurança, este aparelho deve ser aterrado corretamente. Este equipamento de geladeira requer uma tomada de aterramento tripla padrão de 50/60 Hz de 220-240 VAC.

O cabo de alimentação deve ser fixado atrás do aparelho e não deve estar nu ou suspenso para evitar danos acidentais.

Nunca desconecte a geladeira puxando o cabo de alimentação. Sempre segure o plugue e puxe-o para fora do soquete.

Faixa climática

Informações sobre a faixa climática do equipamento são fornecidas na placa de classificação. Indica em qual temperatura ambiente o dispositivo opera (ou seja, a temperatura ambiente em que o dispositivo opera) é ideal (PROP).

Faixa climática	Temperatura ambiente permitida
Número de série	De +10C a +32C
N	De +16C a +32C
ST	De +16C a +38C
T	De +16C a +43C

Nota: A configuração de qualquer dispositivo de controle de temperatura pode ter de ser alterada para ter em conta estes factores, se apropriado, tendo em conta os limites da faixa de temperatura ambiente do nível climático alvo para o desenho do equipamento de refrigeração e o facto de a temperatura interna poder ser afectada por factores como a localização do equipamento de refrigeração, a temperatura ambiente e a frequência de abertura da porta.

Se o cabo de alimentação estiver danificado, ele deve ser substituído pelo fabricante, seu agente de serviço ou uma pessoa com qualificações semelhantes para evitar perigos.



Nota: Ao operar em um ambiente diferente do tipo de clima especificado (ou seja, além da faixa de temperatura ambiente nominal), o equipamento pode não ser capaz de manter a temperatura ideal do compartimento.

Bloqueio

Se a sua geladeira estiver trancada, por favor, coloque a chave fora do alcance e não a coloque perto da geladeira para evitar que a criança fique presa. Ao manusear uma geladeira antiga, desconecte todas as fechaduras ou travas antigas para proteção.

Sem Freon

O refrigerador usa refrigerante sem flúor (R600a) e material de isolamento de espuma ambientalmente amigável (ciclopentano), que não destrói a camada de ozônio e tem um impacto muito pequeno no aquecimento global. O R600a é inflamável, selado no sistema de refrigeração e não tem vazamento para uso normal. No entanto, se o refrigerante vazou devido a danos no circuito de refrigerante, certifique-se de usar o dispositivo longe da chama aberta e abrir a janela o mais rápido possível.

I. Características do produto

Este é um refrigerador de inversor de porta única vertical com controle eletrônico. Caracteriza-se por alternar entre o modo de geladeira e o modo de congelamento; No modo congelado, pode ser usado para a preservação de peixes, carne e similares. Precisa congelar o armazenamento a longo prazo; No modo de geladeira, alimentos frescos, como frutas, legumes, ovos, leite, etc. Podem ser armazenados.

Controle de computador

O display LED é projetado pelo método eletrônico de controle de temperatura, que pode gerenciar e definir a temperatura e os parâmetros de trabalho do refrigerador.

Tecnologia do inversor

Conversão de frequência de precisão integrada, redução de ruído, economia de energia, controle de temperatura preciso e outras tecnologias, desempenho superior. Além disso, a eficiência de trabalho do compressor de conversão de frequência pode ser ajustada automaticamente de acordo com a temperatura ambiente e a temperatura definida, para que o refrigerador funcione no estado ideal.

Tecnologia verde

O refrigerador usa refrigerantes sem flúor e materiais de isolamento de espuma, que não danificam a camada de ozônio e têm um impacto muito pequeno no aquecimento global, sendo um produto ecologicamente correto.

II. Preparação de uso

Local de instalação:

1. Condições de ventilação

A posição de instalação do refrigerador que você escolher deve ser bem ventilada e ter menos ar quente. Não coloque a geladeira perto da fonte de calor, como o fogão, evite a luz solar direta e economize energia, garantindo o efeito de resfriamento. Não posicione a geladeira em um local úmido para evitar que a geladeira enferruje e vazze. O espaço total da sala onde o refrigerador está instalado é dividido pela carga de refrigerante do refrigerador, e o resultado não deve ser inferior a 8 g/m^3 .

Nota: A carga de refrigerante do refrigerador pode ser encontrada na placa de identificação.

2. Espaço térmico

O calor é dissipado ao redor quando a geladeira está funcionando. Portanto, pelo menos 30 mm de espaço livre deve ser reservado no lado superior do refrigerador, um espaço livre de mais de 100 mm deve ser deixado em ambos os lados, e um espaço livre de mais de 50 mm deve ser deixado no lado de trás.

Dimensões (em unidades: mm):

W	D	H	A	B	C(°)	E	F
474	495	1140	792	923	130 ± 5	30	100
474	495	1440	792	923	130 ± 5	30	100



Fig. 1

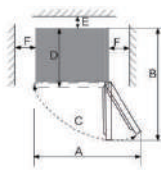

Fig. 2

Nota A Figura 1 mostra apenas os requisitos de espaço para o produto.

3. Plano

Coloque a geladeira em um chão sólido e plano (piso) e mantenha-a estável, caso contrário, vibrações e ruídos ocorrerão. Quando a geladeira é colocada em tapetes, tapetes de palha, cloreto de polivinila e outros pisos, uma almofada sólida deve ser colocada sob a geladeira para evitar a descoloração devido à dissipação de calor.



A ventilação deve ser mantida ao redor do aparelho ou dentro da estrutura embutida.

Preparação de uso

1. Tempo de descanso

A geladeira está instalada corretamente e não ligue imediatamente após a limpeza. Depois que a geladeira estiver estagnada por mais de uma hora, certifique-se de energizar para garantir que a geladeira esteja funcionando corretamente.

2. Limpeza

Confirme os acessórios dentro da geladeira e limpe o interior com um pano macio.

3. Iniciar

Insira o plugue no soquete sólido e inicie o compressor. Após 1 hora, abra a porta da geladeira e, se a temperatura interna da sala de resfriamento cair significativamente, o sistema de refrigeração funcionará normalmente.

4. Armazenamento de alimentos

Depois que a geladeira estiver funcionando por um tempo, a temperatura interna da geladeira será controlada automaticamente de acordo com a temperatura do usuário. Depois que a geladeira estiver completamente resfriada, coloque a comida, que geralmente leva 23 horas para esfriar completamente. A temperatura no verão é alta e leva mais de 4 horas para a comida ser totalmente resfriada (tente abrir a porta da geladeira antes que a temperatura interna esfrie).



Se a geladeira estiver instalada em um local úmido, verifique se o fio terra e o disjuntor de vazamento estão normais. Se o ruído vibratório ocorrer devido ao contato da geladeira com a parede, ou se a parede ficar preta devido à convecção de ar ao redor do compressor, remova a geladeira da parede. A configuração de uma geladeira pode causar interferência no ruído ou confusão de imagens em telefones celulares, telefones fixos, rádios, televisões, etc., portanto, neste caso, tente colocar a geladeira o mais longe possível.

III. Funcionalidade

Configuração de temperatura

A temperatura do aparelho pode ser ajustada rodando o botão do termostato.

O termostato pode ser ajustado entre 1 e 7.

- 1 é a configuração mais quente.
- 7 é a configuração mais fria.
- Ajuste o dial para OFF para desligar a função de resfriamento.

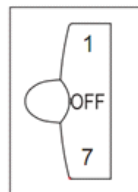

↘ Na condição de operação normal (na primavera e no outono), é recomendável ajustar a temperatura em 4.

↘ No verão, quando a temperatura ambiente é alta, recomenda-se ajustar a temperatura em 3-4, para garantir as temperaturas do refrigerador e do freezer e reduzir o tempo de funcionamento contínuo do refrigerador; e no inverno, quando a temperatura ambiente é baixa, recomenda-se ajustar a temperatura em 5-6 para evitar partidas/paradas frequentes do refrigerador.

Notas: As temperaturas podem variar em relação às configurações devido aos ciclos do compressor e condições externas.

Congelamento rápido

1. O congelamento rápido transforma a água dos alimentos em finos cristais de gelo, de modo a evitar que a membrana celular seja danificada e que o citoplasma seja perdido durante o descongelamento, preservando assim o frescor e a nutrição originais dos alimentos.

2. Alimentos frescos e peixes a serem conservados por muito tempo devem ser congelados rapidamente. Para realizar o congelamento rápido, ajuste o botão para o modo "7" antes de adicionar os alimentos.

3. Após o congelamento rápido, gire o botão de volta ao seu modo original (em geral, o tempo de congelamento rápido não deve exceder 4 horas).

Notas: A configuração do termostato de '6' ou '7' é adequada quando a temperatura ambiente está abaixo de 16 °C, mas pode levar à formação de gelo se o refrigerador continuar funcionando nessa configuração por muito tempo sob a temperatura ambiente normal, o que pertence ao fenômeno normal. Nesse caso, recomenda-se ajustar adequadamente a configuração do termostato.

IV. Instruções de armazenamento de alimentos

Considerações sobre armazenamento de alimentos (no modo de geladeira)

Antes de colocar a comida na geladeira, é melhor lavá-las e secar-as. Antes que a comida seja colocada na geladeira, é melhor selá-la primeiro, por um lado, para evitar que a água evapore para manter frutas e vegetais frescos e, por outro lado, para evitar a poluição do odor.

Não coloque muita comida ou muita comida na geladeira. Mantenha espaço suficiente entre os alimentos; Se estiver muito perto, o fluxo de ar frio será bloqueado, o que afetará o efeito de resfriamento. Não armazene alimentos excessivos ou com excesso de peso para evitar que as prateleiras sejam esmagadas. Ao armazenar alimentos, mantenha uma certa distância da parede interna; Não coloque alimentos ricos em água muito perto da parede traseira da geladeira para evitar que eles congelem na parede interna da geladeira.

Os alimentos devem ser classificados e armazenados, e os alimentos consumidos todos os dias devem ser colocados na frente das prateleiras, o que pode encurtar o tempo de abertura e evitar que os alimentos se deteriorem devido à expiração.

Dica de economia de energia: Resfrie alimentos quentes à temperatura ambiente e coloque-os na geladeira. Descongele alimentos congelados em tanques de alimentos frescos e use a baixa temperatura de alimentos congelados para resfriar alimentos frescos e economizar energia.

Armazenamento de frutas e legumes

No caso de um dispositivo de refrigeração com um compartimento refrigerado, deve ser feita uma declaração de que certos tipos de vegetais e frutas frescas são sensíveis ao frio e, portanto, não são adequados para armazenamento em tais compartimentos.

No modo de congelamento

A temperatura do freezer é controlada abaixo de -18 e deve ser armazenada no freezer por um longo tempo, mas o período de armazenamento indicado na embalagem do alimento deve ser respeitado.

As gavetas do freezer são usadas para armazenar alimentos que precisam ser congelados. Grandes pedaços de peixe e carne devem ser cortados em pequenos pedaços e embalados em sacos de manutenção antes de serem distribuídos uniformemente dentro da gaveta do freezer.

Congelamento rápido

(1) Consulte a seção Recursos para obter instruções sobre o recurso Congelamento Rápido.

(2) Em comparação com o congelamento normal, o congelamento rápido permite que os alimentos passem pela zona máxima de formação de cristais de gelo o mais rápido possível. O congelamento rápido pode congelar a umidade do

alimento em cristais de gelo finos sem danificar a membrana celular, portanto, o suco celular não será perdido quando descongelado, e a comida original pode ser mantida fresca e nutritiva.

- (3) A função de congelamento rápido é projetada para preservar os nutrientes dos alimentos congelados e congelar completamente os alimentos no menor tempo possível. O congelamento rápido consome mais energia do que o congelamento normal.

Deixe-os esfriar até a temperatura ambiente antes de colocar alimentos quentes no freezer.

Não coloque um recipiente de vidro líquido ou líquido enlatado selado na câmara de congelamento para evitar que o líquido se expanda e exploda após o congelamento.

Divida a comida em pequenas porções apropriadas

É melhor embalar a comida antes de congelar, e a bolsa usada deve ser seca para evitar que os sacos congelem juntos. Os alimentos devem ser embalados ou cobertos com materiais adequados, resistentes, inodoros, herméticos, impermeáveis, não tóxicos e não poluentes para evitar a contaminação cruzada e a transferência de odores.

Como usar a geladeira

Coloque a caixa de gelo na parte superior do freezer para que ela congele o mais rápido possível.

Dicas para comprar alimentos congelados

1 Quando você está comprando alimentos congelados, dê uma olhada nas diretrizes de armazenamento na embalagem.

Você poderá armazenar a duração de cada item de alimentos congelados com uma classificação por estrelas. Este é geralmente o melhor momento para usá-los na frente da embalagem.

2. Verifique a temperatura do armário de alimentos congelados na loja onde a comida congelada é comprada.

3. Certifique-se de que a embalagem de alimentos congelados esteja intacta.

4. Ao fazer compras ou ir ao supermercado, certifique-se de finalmente comprar produtos congelados.

5. No caminho de compras e ir para casa, tente juntar alimentos congelados, o que ajudará a manter a comida fresca.

6. Não compre alimentos congelados a menos que você possa congelar imediatamente. Sacos especiais de isolamento podem ser comprados na maioria dos supermercados e lojas de ferragens. Estes mantêm os alimentos congelados resfriados por um longo período de tempo.

7. Para alguns alimentos, o descongelamento antes de cozinhar é desnecessário. Legumes e massas podem ser adicionados diretamente à água fervente ou cozidos no vapor. Molho e sopa congelados podem ser colocados em uma panela e suavemente aquecidos até que sejam descongelados.

8. Use alimentos de qualidade e tente lidar com isso o mínimo possível. Quando os alimentos são congelados em pequenas quantidades, eles levam menos tempo para congelar e descongelar.

9. Estimar a quantidade de comida a ser congelada. Quando uma grande quantidade de alimentos frescos é congelada, o botão de controle de temperatura é ajustado para um modo baixo e a temperatura do freezer é reduzida. Portanto, é possível congelar rapidamente os alimentos e manter os alimentos frescos.

V. Dicas de necessidades especiais

Geladeira móvel/freezer

Localização

Não coloque a geladeira/freezer perto da fonte de calor, como painéis, caldeiras ou radiadores. Evite luz solar direta ao ar livre ou no salão.

Nivelamento

Certifique-se de nivelar a geladeira/freezer antes de usar. Se não for nivelado, o desempenho de vedação da gaxeta da porta do refrigerador/freezer será afetado e poderá até causar falha na operação do refrigerador/freezer.

Depois de posicionar o refrigerador/freezer no lugar, espere 4 horas antes de usá-lo para permitir que o refrigerante se precipite.

Instalação

Não cubra ou bloqueie as aberturas ou grades do aparelho.

Quando você está fora por um longo tempo

• Se o aparelho não for usado por alguns meses, desligue-o e desconecte-o da tomada na parede.

Retire toda a comida.

• Limpe e seque completamente o interior. Para evitar odor e crescimento de mofo, a porta deve ser entreaberta: se necessário, a porta deve ser bloqueada ou removida.

• Coloque o aparelho limpo em um local seco, ventilado e longe do calor, coloque o aparelho suavemente e não coloque objetos pesados nele.

O dispositivo não deve ser fácil para as crianças brincarem.

VI. Manutenção e limpeza



Desconecte o plugue de alimentação antes de limpar; Não conecte ou puxe o plugue com as mãos molhadas devido ao risco de choque elétrico e ferimentos. Não polvilhe a água diretamente na geladeira para evitar ferrugem, vazamento e acidentes. Não coloque a mão na parte inferior da geladeira porque você pode ser arranhado por cantos de metal afiados.

Limpeza interna e limpeza externa

O resíduo alimentar na geladeira é propenso a mau cheiro, por isso a geladeira deve ser limpa regularmente. A cabine de comida fresca é geralmente limpa uma vez por mês.

Remova todas as prateleiras, caixas de preservação, prateleiras de garrafas, tampas, gavetas, etc., e limpe com uma toalha macia ou esponja com água morna ou detergente neutro.

Sempre remova a poeira acumulada no painel traseiro e no painel lateral da geladeira.

Depois de usar o detergente, lave com água e seque-o.

 Nunca use escovas de porco, escovas de arame, detergentes, sabão em pó, detergentes alcalinos, benzeno, gasolina, ácido, água quente e outros itens corrosivos ou solúveis para limpar a superfície do gabinete, arruelas de porta, peças decorativas de plástico, etc. Para evitar danos.

Seque cuidadosamente a arruela da porta e limpe a ranhura com pauzinhos de madeira com fios de algodão. Após a limpeza, os quatro cantos da junta da porta são fixados primeiro e, em seguida, incorporados na ranhura da porta, um por um.

Interrupção da fonte de alimentação ou falha do sistema de refrigeração

Se o equipamento de refrigeração não estiver funcionando por um longo tempo (como uma interrupção na fonte de alimentação ou uma falha no sistema de refrigeração), preste atenção ao armazenamento de alimentos congelados.

Tente abrir a porta da geladeira o mínimo possível para que a comida possa ser armazenada com segurança e frescura por algumas horas, mesmo no verão quente.

Se você receber um aviso de falta de energia com antecedência

- 1) Ajuste o botão do economizador para um nível alto com uma hora de antecedência para congelar completamente a comida (não armazene alimentos novos durante este período). Restaure o modo de temperatura para a configuração original a tempo quando a fonte de alimentação se tornar normal.
- 2) O gelo também pode ser feito com um recipiente à prova d'água e colocado na parte superior do freezer, o que pode prolongar o tempo de armazenamento de alimentos frescos.

 Nota: Uma vez que a geladeira é usada, é melhor usá-la continuamente; E em circunstâncias normais, não pare de usá-la para evitar afetar a vida útil.

Descongelação

Esta máquina é projetada com descongelamento automático sem descongelamento manual.

Mude a luz

O refrigerador é iluminado por luzes LED e tem as características de baixo consumo de energia e longa vida útil. Se você tiver alguma anormalidade, entre em contato com o pessoal de pós-venda no local.

Verificação de segurança pós-manutenção

O cabo de alimentação está quebrado ou danificado?

O plugue de energia está firmemente conectado ao soquete?

O plugue de energia está superaquecido?

 Nota: O cabo de alimentação, o plugue está danificado ou contaminado com poeira, o que pode causar choque elétrico e acidentes de incêndio. Em caso de anormalidade, desconecte o plugue de alimentação e entre em contato com o fornecedor.

Como dividir uma peça

Prateleira de geladeira:

Segure o porta-garrafas com as duas mãos e empurre-o para cima.

Virar:

Mantenha a tampa virada na direção vertical, alinhe o lado direito com a porta do eixo giratório e, em seguida, puxe-a com força para desmontar a tampa giratória.

 Nota: Não feche a porta ao abrir a tampa, caso contrário, a porta da geladeira pode ser danificada.

VII. Análise e eliminação simples de falhas

Em relação às seguintes pequenas falhas, nem todas as falhas exigem pessoal de serviço técnico para reparar; Você pode tentar resolver esse problema.

Caso	Inspeção	Solução
Completamente não refrigerado	O plugue de energia está desligado? O disjuntor e o fusível estão quebrados? Sem eletricidade ou viagem de linha?	Reinsere Abra a porta e verifique se a luz está acesa.
Ruído anormal	A geladeira está estável? A geladeira está em contato com a parede?	Ajuste o pé de nivelamento do refrigerador. Caindo da parede.
Baixa eficiência de refrigeração	Você é comida exotérmica ou muita comida? Você costuma abrir a porta? Você colocou o saco de comida na arruela da porta? A luz solar direta ainda está perto do fogão ou do fogão? A ventilação é boa? O ajuste de temperatura é muito alto?	Coloque a comida na geladeira quando a comida quente esfriar. Verifique e feche a porta. Remova a geladeira da fonte de calor. Esvazie a distância para manter uma boa ventilação. Defina para a temperatura correta.
Odor de geladeira	Existe comida estragada? Você precisa limpar a geladeira? Você já embalou alimentos com sabor forte?	Jogue fora a comida estragada. Lave a geladeira. Embalar alimentos perfumados.

Resposta sem chave	Verifique se o recurso de sub-bloqueio está ativado no painel de exibição.	Mantenha pressionada a tecla OK/LOCK por 3 segundos para desbloquear e pressione. (Para obter mais informações, consulte Recursos de subchave.)
O ajuste de temperatura não é possível	Verifique se o congelamento rápido ou resfriamento rápido está ativado no painel de exibição.	Saia do modo de função especial e defina a temperatura (consulte a seção Recursos para obter detalhes)
Número de temperatura piscando no visor	Houve uma queda de energia antes?	Pressione qualquer botão para remover o alarme (consulte a função de alarme de temperatura excessiva) e, em seguida, verifique se os alimentos armazenados no interior estão se deteriorando.
Creme do lado superior da geladeira	A porta da geladeira está afundando?	Ajuste o eixo da dobradiça inferior para levantar a porta do refrigerador para que o desempenho de vedação da junta da porta possa ser melhorado.



(Nota: se a descrição acima não for aplicável à solução de problemas, não se desmonte e repare por si mesmo. Reparos por pessoas inexperientes podem causar danos ou falhas graves. Entre em contato com a loja local que você comprou. Este produto deve ser reparado por um engenheiro autorizado e somente peças sobressalentes genuínas. Quando o aparelho não estiver em uso por um longo tempo, desconecte a fonte de alimentação, esvazie todos os alimentos, limpe o aparelho e abra a porta pela metade para evitar um cheiro desagradável.

VIII. Certificação

Informação elétrica

Este aparelho deve ser aterrado

Este produto está equipado com plugues para todas as casas equipadas com tomadas que atendem às especificações atuais.

Se o plugue instalado não for adequado para o seu soquete, corte-o e trate-o com cuidado. Para evitar possíveis riscos de choque elétrico, não insira o plugue descartado no soquete.

Este produto está em conformidade com a Diretiva da Comunidade Europeia:

IX. Instruções de recuperação de segurança

Eliminação

Aparelhos elétricos antigos ainda têm algum valor residual. Abordagens ambientalmente amigáveis garantirão que matérias-primas valiosas sejam recicladas.

Os refrigerantes usados em seus equipamentos e materiais isolantes exigem procedimentos especiais de manuseio. Certifique-se de que não haja danos no tubo na parte de trás do equipamento antes de manuseá-lo.

Informações atualizadas sobre opções para o descarte de equipamentos antigos e antigos podem ser obtidas em escritórios municipais locais.

Manipular este produto corretamente	
	<p>Esta marca indica que o produto não deve ser descartado com outros resíduos domésticos em toda a UE. Evitar os possíveis danos ao meio ambiente ou à saúde humana causados pela eliminação descontrolada de resíduos e reciclá-los de forma responsável para promover a reutilização sustentável dos recursos materiais. Para devolver seu equipamento antigo, use o sistema de devolução e coleta ou entre em contato com o varejista que comprou o produto. Eles podem reciclar este produto ecologicamente correto.</p>

Guerra de eliminação

- ⌘ Os refrigerantes e materiais espumantes de ciclopentano usados na geladeira são inflamáveis. Portanto, quando a geladeira é descartada, ela deve ser mantida longe de qualquer fonte de fogo e reciclada por uma empresa de reciclagem especializada com as qualificações apropriadas, em vez de queimá-la para evitar danos ao meio ambiente ou outros danos.
- ⌘ Quando a geladeira for descartada, abra a porta e remova a almofada da porta e a prateleira; Coloque as portas e prateleiras no lugar para evitar que qualquer criança fique presa.

Informações sobre o pedido de peças de reposição diretamente ou através de outros canais fornecidos pelo fabricante, importador ou representante autorizado;

O menor período de tempo disponível para peças sobressalentes necessárias para equipamentos de manutenção;

Instruções sobre como localizar informações de modelo no banco de dados do produto por meio de um link de rede para as informações do modelo armazenadas no banco de dados do produto ou um link para o banco de dados do produto, conforme definido pelo Regulamento (UE) 2019/2019 e informações sobre como encontrar identificadores de modelo no produto.

Avertisment!

Cu excepția personalului de service autorizat, este periculos pentru oricine să efectueze servicii sau reparații care implică îndepărtarea capacului. Pentru a evita pericolul de șoc electric, nu încercați să reparați singur aparatul.

Avertisment!



Pericol de incendiu/materiale inflamabile.

Sfaturi de securitate

Nu utilizați aparate cum ar fi uscătoare de păr sau încălzitoare pentru a vă dezgheța frigiderul/congelatorul.

Containerele care conțin gaze sau lichide inflamabile se scurg la temperaturi scăzute.

Nu depozitați niciodată recipiente care conțin articole inflamabile în frigider/congelator, cum ar fi cutii de pulverizare, stingătoare de incendiu și tuburi de reinjectare.

Nu puneți băuturi carbogazoase sau carbogazoase în congelator. Gheața poate provoca "arsuri de îngheț/îngheț". Dacă cheltuiți direct din frigider/congelator.

Dacă mâinile sunt umede, nu scoateți obiectele din frigider/congelator deoarece acest lucru poate provoca abraziuni ale pielii sau "arsuri de îngheț/congelator". Sticlele și cutiile nu pot fi plasate în congelator, deoarece pot să se rupă atunci când lucrurile din interior îngheață.

Ar trebui să respecte timpul de stocare recomandat de producător. Consultați instrucțiunile relevante.

Nu lăsați copiii să manipuleze controlerul sau să joace frigiderul/congelatorul. Frigiderul/congelatorul este foarte greu. Aveți grijă când vă mișcați. Este periculos să schimbați specificațiile sau să încercați să modificați produsul în orice mod.

Nu depozitați niciodată gaze sau lichide inflamabile în frigider/congelator.

În cazul în care cablul de alimentare este deteriorat, acesta trebuie înlocuit de producător, de agentul său de service sau de o persoană cu calificări similare pentru a evita pericolul.

Copiii cu vârsta de 8 ani și cei cu abilități fizice, senzoriale sau intelectuale scăzute sau lipsa de experiență și cunoștințe pot folosi aparatul dacă primesc supraveghere sau îndrumare cu privire la utilizarea în siguranță a aparatului și înțeleg pericolele implicate. Copiii nu trebuie să se joace cu aparatul. Curățenia și întreținerea utilizatorilor nu trebuie efectuate de către copii fără supraveghere.

Acest aparat frigorific nu este destinat utilizării ca dispozitiv încorporat.

Dispozitivul este utilizat pentru aplicații de uz casnic și similare, cum ar fi

- Zona de bucătărie a personalului în magazine, birouri și alte medii de lucru;
- case de fermă și clienți în hoteluri, moteluri și alte medii de locuire;
- Medii pentru pat și tip mic dejun;
- Catering și aplicații similare non-retail.

Păstrați orificiile de evacuare a aerului în carcasa dispozitivului sau în structura încorporată fără obstacole.

Nu utilizați dispozitive mecanice sau alte metode pentru a accelera procesul de dezghețare, cu excepția metodelor recomandate de producător.

Nu deteriorați circuitul agentului frigorific.

Nu utilizați aparate electrice în compartimentele de depozitare a alimentelor pentru aparate, cu excepția cazului în care acestea sunt de tipul recomandat de producător.

Nu depozitați substanțe explozive în acest dispozitiv, cum ar fi tancurile de aerosoli cu propulsoare inflamabile.

Acest instrument nu se aplică persoanelor cu abilități fizice, senzoriale sau intelectuale scăzute sau lipsă de experiență și cunoștințe (inclusiv copii), cu excepția cazului în care au fost supravegheate sau ghidate de utilizarea aparatelor de către cei responsabili de siguranța acestora. Copiii trebuie supravegheați pentru a se asigura că nu joacă instrumente.

-Avertisment: Păstrați orificiile de evacuare a aerului în carcasa dispozitivului sau în structura încorporată departe de obstacole.

-Avertisment: Nu utilizați dispozitive mecanice sau alte metode pentru a accelera procesul de dezghețare, cu excepția metodei recomandate de producător.

-Atenție: Nu deteriorați circuitul agentului frigorific.

-Avertisment: Nu utilizați aparate electrice în compartimentul de depozitare a produselor alimentare ale aparatului, cu excepția cazului în care este modelul recomandat de producător.

-Avertisment: Echipamentele frigorifice în special frigiderul de tip I-pot să nu funcționeze continuu dacă sunt plasate sub capătul rece al intervalului de temperatură de proiectare a echipamentelor frigorifice pentru o perioadă lungă de timp (conținutul poate fi dezghețat sau temperatura compartimentului alimentar congelat devine supraîncălzită);

-Avertisment: Pentru uși sau capace cu încuietori și chei, cheile trebuie să fie plasate acolo unde copiii nu pot ajunge la ea, nu în apropierea echipamentului frigorific, pentru a împiedica blocarea copiilor.

-Avertisment: Agentul frigorific utilizat în aparatele electrice și materialele izolatoare necesită proceduri speciale de manipulare.

-Avertisment: Asigurați-vă că cablul de alimentare nu este prins sau deteriorat atunci când localizați dispozitivul.

-Avertisment: Nu plasați mai multe prize portabile sau surse portabile de alimentare în spatele dispozitivului

Copiii cu vârsta cuprinsă între 3 și 8 ani li se permite să încarce și să descarce

Pentru a evita contaminarea produselor alimentare, urmați instrucțiunile de mai jos:

-Deschiderea ușii pentru o lungă perioadă de timp va duce la o creștere semnificativă a temperaturii interioare

Compartimentul aparatului.

-Curățarea periodică a suprafețelor și a sistemelor de drenaj accesibile care pot intra în contact cu alimentele.

-Curățarea rezervoarelor de apă neutilizate timp de 48 de ore; Dacă nu există apă timp de 5 zile, clătiți sistemul de apă conectat la sistemul de alimentare cu apă.

-Depozitarea cărnii brute și a peștelui într-un recipient adecvat în frigider, astfel încât să nu fie în contact sau

Picăturile pe alte alimente.

-congelare cu două stele-compartimente alimentare pentru depozitarea alimentelor pre-congelate, depozitare sau gheață-

Crema și face gheață.

-Un compartiment de un stele, de două stele și de trei stele nu este potrivit pentru înghețarea alimentelor proaspete.

-Dacă echipamentul frigorific este gol pentru o lungă perioadă de timp, opriți, dezghețați, curățați, uscați și lăsați ușa deschisă pentru a preveni mucegaiul din interiorul echipamentului.

Conexiune electrică

⚠️ Avertizare ⚠️

Pentru siguranța dvs., acest aparat trebuie să fie legat la pământ în mod corespunzător. Cablul de alimentare al acestui dispozitiv este echipat cu un conector trigeminal care funcționează cu o priză standard cu trei furci pentru a minimiza posibilitatea de șoc electric.

În nici un caz nu întrerupeți sau eliminați cel de-al treilea conector de împământare de pe cablul de alimentare.

Acest frigider necesită o priză standard de 220-240VAC50Hz trigeminal.

Acest frigider nu este proiectat pentru a fi utilizat cu invertorul.

Firele trebuie fixate în spatele aparatului și nu trebuie expuse sau suspendate pentru a preveni deteriorarea accidentală.

Nu deconectați niciodată fișa frigiderului prin tragerea cablului de alimentare. Întotdeauna apucați fișa și scoateți-o direct din priză.

Nu utilizați extensii pe acest dispozitiv. Dacă cablul de alimentare este prea scurt, vă rugăm să instalați o priză lângă aparatul electric de către un electrician calificat sau un tehnician de întreținere. Utilizarea extensiilor poate avea un impact negativ asupra performanței unității.

Utilizarea necorespunzătoare a fișelor de împământare poate provoca un pericol de șoc electric. Dacă cablul de alimentare este deteriorat, vă rugăm să îl înlocuiți la centrul de reparații autorizat.

Intervalul climatic

Informațiile despre domeniul climatic al echipamentului sunt furnizate pe placa de evaluare. Aceasta indică ce temperatură ambiantă (adică temperatura camerei în care funcționează echipamentul) este optimă (adecvată).

Intervalul climatic	Temperatura ambiantă admisibilă
SN	De la +10°C la +32°C
N	De la +16 ° C la +32 ° C
Sfinte	De la +16 ° C la +38 ° C
T	De la +16 ° C la +43 ° C

Notă: Având în vedere limitele intervalului de temperatură ambiantă pentru nivelul climatic proiectat de echipamentul frigorific și faptul că temperatura internă poate fi afectată de factori precum localizarea echipamentului frigorific, temperatura ambiantă și frecvența de deschidere a ușii, setarea oricărui dispozitiv de control al temperaturii poate fi modificată pentru a ține seama de acești factori.



Notă: Când lucrați într-un mediu diferit de tipul de climă specificat (adică dincolo de intervalul de temperatură ambiant nominal), este posibil ca echipamentul să nu poată menține temperatura dorită a compartimentului.

Blocarea

Dacă frigiderul dvs. este blocat, puneți cheia într-un loc în care nu puteți ajunge la el. Nu o puneți lângă accesorii pentru a împiedica copiii să fie prinși. Când se ocupă de frigiderul vechi, vechea încuietoare sau zăvorul trebuie să fie ruptă ca măsură de protecție.

Fără Freon

Frigiderul utilizează un agent frigorific Freon (R600a) și un material izolator de spumare (ciclopentan), care nu dăunează stratului de ozon și are un impact redus asupra încălzirii globale. R600a este inflamabil, sigilat într-un sistem de refrigerare și nu se scurge în timpul utilizării normale. Cu toate acestea, dacă agentul frigorific scurgeri din cauza deteriorării circuitului agentului frigorific, asigurați-vă că păstrați echipamentul departe de flăcări deschise și deschideți fereastra cât mai curând posibil.

I. Gata de utilizare

Locul de instalare

1. Condiții de ventilație

Locația pe care o alegeți pentru instalarea frigiderului trebuie să fie bine ventilată și să aveți mai puțin aer cald. Frigiderul nu trebuie să fie aproape de sursa de căldură, cum ar fi vasele și cazanele, pentru a evita lumina directă a soarelui și pentru a economisi energie și consum, asigurând în același timp efectul de răcire. Nu poziționați frigiderul într-un loc umed pentru a evita rugina și scurgerile frigiderului. Spațiul total al camerei în care este instalat frigiderul împărțit la cantitatea de încărcare a agentului frigorific al frigiderului nu trebuie să fie mai mic de 8 g/m.³.

Notă: Încărcarea agentului frigorific al frigiderului poate fi găsită pe plăcuța de identificare.

2. Spațiu de disipare a căldurii

Când lucrați, frigiderul emite căldură în jur. Prin urmare, cel puțin 30 mm sau mai mult trebuie să fie rezervat pe partea superioară a frigiderului, iar spațiul liber de peste 100 mm trebuie lăsat pe ambele părți, iar spațiul liber de peste 50 mm trebuie lăsat pe partea din spate.

Dimensiuni (mm)

W	D	H	A	B	C (°)	E	F
474	495	1140	792	923	130±5	30	100
474	495	1440	792	923	130±5	30	100

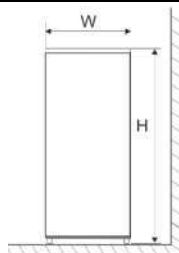

Fig. 1

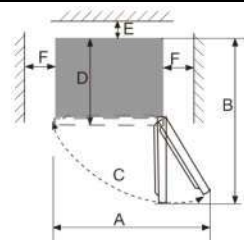

Fig. 2

Notă: Figura 1, Figura 2 este doar o diagramă schematică a dimensiunii cerințelor spațiului produsului..

3. Plată

Așezați frigiderul pe un podea solidă și plată (podea) pentru a o menține stabilă, altfel va genera vibrații și zgomot. Atunci când frigiderul este plasat pe un material de pardoseală, cum ar fi un covor, un covor de paie sau o clorură de polivinil, un tampon solid trebuie atașat sub frigider pentru a preveni decolorarea datorită disipării căldurii.

Funcții

Setarea temperaturii

Temperatura aparatului poate fi reglată prin rotirea selectorului termostatului.

Termostatul poate fi setat între 1 și 7.

- 1 este cea mai caldă setare.
- 7 este setarea cea mai rece.
- Setați cadranul pe OFF pentru a dezactiva funcția de răcire.

În condiții normale de funcționare (primăvara și toamna), se recomandă setarea temperaturii la 4.

În vara când temperatura ambientală este ridicată, se recomandă setarea temperaturii la 3-4, astfel încât să garanteze temperaturile frigiderului și congelatorului și să reducă timpul de funcționare continuă a frigiderului; iar în iarnă când temperatura ambientală este scăzută, se recomandă setarea temperaturii la 5-6 pentru a evita pornirea/oprirea frecventă a frigiderului.

Note: Temperaturile pot varia în raport cu cele ale setărilor din cauza ciclurilor compresorului și a condițiilor exterioare.

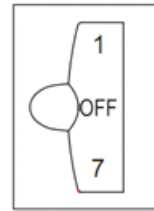

Înghețare rapidă

1. Congelarea rapidă transformă apa din alimente sub formă de cristal de gheață fin, astfel încât să împiedice deteriorarea membranei celulare și pierderea citoplasmei la dezghețare, păstrând astfel prospețimea și nutriția inițială a alimentelor.

2. Alimentele proaspete și peștele care urmează să fie conservat pentru o perioadă lungă de timp trebuie congelate rapid. Pentru a realiza congelarea rapidă, vă rugăm să reglați comutatorul pe modul „7” înainte de a adăuga alimente.

3. După congelarea rapidă, întoarceți butonul înapoi la modul original (în general, timpul de congelare rapidă nu trebuie să depășească 4 ore).

Note: Setarea termostatului „6” sau „7” este potrivită atunci când temperatura ambientală este sub 16 °C, dar poate duce la formarea de gheață dacă frigiderul continuă să funcționeze la o astfel de setare pentru o lungă perioadă de timp la temperatura ambientală normală, ceea ce aparține fenomenului normal. În acest caz, se recomandă să reglați în mod corespunzător setarea termostatului.

Ușă de mers înapoi

1. Pune capacul balamalei și balama superioară de la

Colțul din dreapta sus al dulapului. Scoateți capacul orificiului șurubului din partea stângă sus a dulapului.

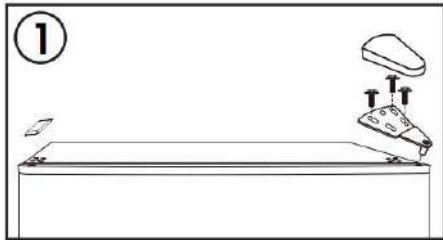

2. Scoateți ușa congelatorului din dulap. Deplasați dopul balamalei din stânga sus a ușii spre dreapta sus.

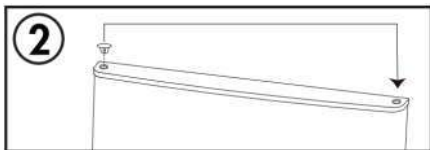

3. Scoateți balama centrală din cutia dreaptă. Scoateți capacul orificiului șurubului din partea stângă a dulapului.

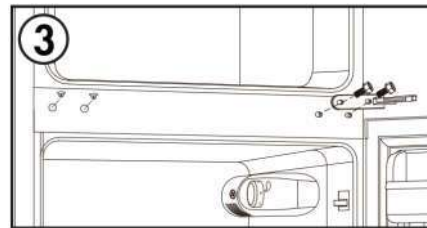

4. Scoateți ușa frigiderului din dulap. Deplasați dopul balamalei din stânga sus a ușii spre dreapta sus.

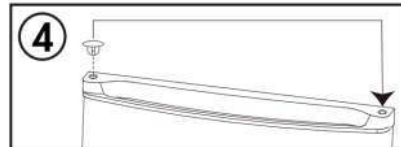

5. Scoateți blocul de ușă din partea dreaptă jos a ușii frigiderului. Montați blocul de ușă pe partea stângă jos a ușii frigiderului.

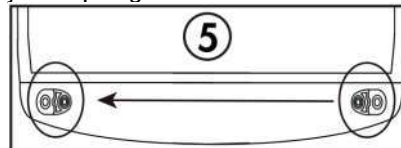

6. Scoateți balama inferioară din partea dreaptă jos a dulapului. Scoateți două picioare reglabile.

Scoateți știftul balamalei din balama, întoarceți balama și reinstalați știftul balamalei de cealaltă parte. Montați balama inferioară pe partea stângă jos a dulapului. Instalați două picioare reglabile.

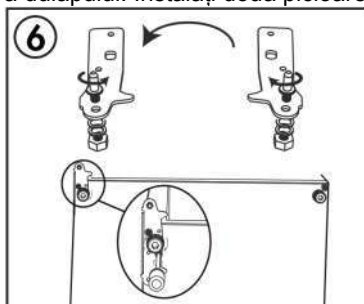

7. Instalarea usii frigiderului. Montați balama centrală pe partea stângă a dulapului. Instalați capacul orificiului șurubului din partea dreaptă a dulapului.

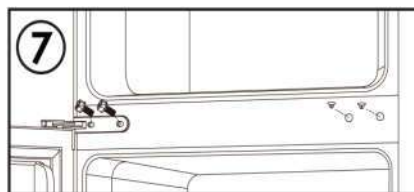

8. Instalați ușa frigiderului. Montați balama superioară și capacul balamalei din partea stângă sus a dulapului. Montați capacul orificiului șurubului pe partea dreaptă sus a dulapului...

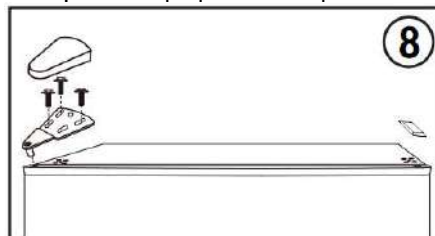

Notă: Înainte de a strânge șuruburile cu balamale, asigurați-vă că garnitura de cauciuc este bine sigilată cu carcasa din jurul ușii.

Instrucțiuni de stocare a alimentelor

Precauții de utilizare

- Dacă este plasat pentru o lungă perioadă de timp sub limita de răcire a intervalului de temperatură proiectat de echipamentul de refrigerare, este posibil ca echipamentul să nu poată continua să funcționeze (poate fi dezghețat în compartimentul pentru alimente congelate sau temperatura devine prea caldă)
- Informațiile despre tipul de climă pentru acest dispozitiv sunt furnizate pe placa de evaluare.
- Temperatura internă poate fi afectată de factori precum poziția echipamentului frigorific, temperatura ambiantă și frecvența deschiderii ușii și, dacă este cazul, ar trebui să avertizeze că setarea oricărui dispozitiv de control al temperaturii poate fi modificată pentru a ține seama de acești factori.
- Băuturile efervescente nu trebuie depozitate în congelatoare sau sere mici, iar unele produse, cum ar fi gheața de apă, nu ar trebui consumate prea rece.

Locul de depozitare a alimentelor

Datorită circulației aerului rece în frigider, temperaturile din diferite zone ale frigiderului sunt diferite, astfel încât diferite tipuri de alimente trebuie plasate în diferite zone.

Modelul de utilitate este potrivit pentru depozitarea alimentelor, alimentelor gătite, berii, ouălor, unor condimente care trebuie refrigerate, laptei, sucului și altele asemenea, care nu necesită congelare. Modelul de utilitate este potrivit pentru conservarea legumelor, fructelor și a altora asemănătoare.

Modelul de utilitate este potrivit pentru depozitarea înghețatei, a alimentelor congelate și a alimentelor care trebuie păstrate pentru o perioadă lungă de timp.

Utilizarea compartimentelor pentru alimente proaspete

Temperatura camerei de depozitare a alimentelor proaspete este stabilită între 2 ° C și 8 ° C, iar alimentele destinate depozitării pe termen scurt sau gata de consum sunt stocate într-un depozit de alimente proaspete.

Rafturi pentru frigider: Când scoateți raftul, ridicăți-l mai întâi și scoateți-l din el; Și când instalați raftul, puneți-l în poziție și puneți-l jos. (Pentru două rafturi, împingeți prima secțiune în spate și apoi scoateți a doua secțiune). Păstrați flanșa din spate a raftului în sus pentru a împiedica măncarea să intre în contact cu peretele garniturii. Când scoateți sau puneți-l pe raft, strângeți-l și luați-l ușor pentru a evita deteriorarea.

Cutie de conservare: scoateți cutia proaspătă pentru a obține alimente. După utilizarea sau curățarea capacului cutiei proaspete, asigurați-vă că îl puneți înapoi în cutia proaspătă, astfel încât temperatura internă a cutiei proaspete să nu fie afectată.

Cum se utilizează o cutie de gheață

Plasați frigiderul în partea superioară a congelatorului pentru a îngheța cât mai curând posibil.

Măsuri de precauție pentru depozitarea alimentelor

Ar fi bine să curățați măncarea, să o uscați și să o puneți în frigider. Înainte ca măncarea să fie pusă în frigider, aceasta trebuie sigilată mai întâi pentru a preveni evaporarea apei pentru a menține fructele și legumele proaspete și, pe de altă parte, pentru a preveni murdărirea mirosului.

Nu puneți prea multă mâncare sau prea mult în frigider. Păstrați suficient spațiu între alimente; Dacă este prea aproape, fluxul de aer rece va fi blocat, ceea ce va afecta efectul de răcire. Nu depozitați alimente excesive sau supraponderale pentru a preveni zdrobirea rafturilor. Atunci când depozitați alimente, trebuie să păstrați o anumită distanță de peretele interior; Nu puneți alimente bogate în apă prea aproape de peretele din spate al frigiderului, astfel încât să nu fie înghețate pe peretele interior.

Depozitarea clasificării produselor alimentare: Alimentele trebuie depozitate în categorii și alimentele pe care le consumați în fiecare zi sunt plasate în fața raftului, ceea ce poate scurta timpul de deschidere a ușii și poate împiedica deteriorarea alimentelor din cauza expirării.

Sfaturi pentru economisirea energiei: Lăsați mai întâi alimentele fierbinți să se răcească la temperatura camerei și apoi să le puneți în frigider. Alimentele congelate sunt dezghețate într-un compartiment alimentar proaspăt, iar alimentele proaspete sunt răcite de temperatura scăzută a alimentelor congelate, economisind astfel energie.

Depozitarea fructelor și legumelor

În cazul unui frigider cu un congelator, trebuie făcută o declarație care să ateste că anumite tipuri de legume și fructe proaspete sunt sensibile la frig și, prin urmare, nu sunt adecvate pentru depozitare în congelator.

Utilizarea camerelor de depozitare a alimentelor congelate

Temperatura camerei de congelare este controlată sub -18 ° C. Este recomandabil să depozitați alimentele stocate în congelator pentru o lungă perioadă de timp, dar trebuie respectată perioada de depozitare indicată pe ambalajul produselor alimentare.

Sertarele pentru frigider sunt folosite pentru a stoca alimente care trebuie înghețate. Peștele și carnea de dimensiuni mari trebuie tăiate în bucăți mici, ambalate în saci proaspeți și apoi distribuite uniform în sertarul frigiderului.

• Lăsați-i să se răcească la temperatura camerei înainte de a pune alimente fierbinți în congelator.

Nu puneți un recipient de sticlă sau un lichid conservat sigilat cu lichid în congelator pentru a preveni spargerea lichidului după îngheț.

Prin împărțirea alimentelor în porțiuni mici adecvate

Cel mai bine este să împachetați mâncarea înainte de îngheț și să utilizați sacul pentru a se usca pentru a împiedica înghețarea pungilor.

Ambalarea sau acoperirea produselor alimentare trebuie să fie realizate din materiale solide, inodore, impermeabile, impermeabile, netoxice și nepoluante pentru a evita contaminarea încrucișată și transferul mirosului.

Sfaturi pentru cumpărarea de alimente congelate

1. Când cumpărați alimente congelate, uita-te la ghidurile de depozitare de pe ambalaj. Veți putea stoca stele afișate în timpul fiecărui produs alimentar congelat. Aceasta este de obicei perioada "de preferință să le utilizați înainte de x", așa cum se indică pe partea din față a ambalajului.

2. Verificați temperatura dulapului de alimente congelate în magazinele unde sunt achiziționate alimentele congelate.

3. Asigurați-vă că produsele alimentare congelate sunt ambalate în stare bună.

4. Ultima dată când am cumpărat sau am vizitat un supermarket, am cumpărat un produs congelat.

5. Pe drumul spre cumpărături și acasă, încercați să puneți împreună alimente congelate, deoarece acest lucru ajută la menținerea alimentelor reci.

6. Nu cumpara alimente congelate, cu excepția cazului în care le poți îngheța imediat. Pungile speciale de izolare sunt disponibile din majoritatea supermarketurilor și magazinelor de hardware. Acestea pot menține alimentele congelate mai reci pentru o perioadă mai lungă de timp.

7. Pentru anumite alimente, dezghețarea înainte de gătit nu este necesară. Legumele și pastele pot fi adăugate direct în apă clocotită sau gătite. Sosurile și sucurile congelate pot fi plasate într-o tigaie și încălzite ușor până când sunt dezghețate.

8. Utilizarea de alimente de calitate, cât mai puțin posibil. Atunci când alimentele sunt înghețate în cantități mici, acestea vor fi mai scurte decât timpul necesar pentru a îngheța și dezgheța.

9. Estimați cantitatea de alimente care trebuie congelate. Când înghețați o cantitate mare de alimente proaspete, reglați butonul de control al temperaturii în modul scăzut pentru a reduce temperatura camerei de congelare. Prin urmare, alimentele pot fi înghețate într-un mod rapid și pot menține prospețimea alimentelor.

III. Sfaturi pentru nevoi speciale

Frigider/congelator mobil

• Locație

Nu puneți frigiderul/congelatorul lângă sursa de căldură, cum ar fi vasele, cazanele sau radiatoarele. Evitați lumina directă a soarelui în clădirile exterioare sau în solarii.

• Nivel de măsurare

Asigurați-vă că utilizați piciorul plat înainte de a aplatiza frigiderul/congelatorul. Dacă nu este plat, aceasta va afecta performanța de etanșare a garniturii ușii frigiderului/congelatorului și poate duce chiar la defectarea funcționării frigiderului/congelatorului.

După poziționarea frigiderului/congelatorului în poziție, așteptați 4 ore înainte de utilizare pentru a permite agentului frigorific să precipite.

• Instalare

Nu acoperiți sau blocați orificiile sau grila aparatului.

Când ieșiți mult timp

• Dacă aparatul nu este disponibil pentru câteva luni, opriți-l mai întâi și deconectați mufa de la priza de perete.

• Scoaterea tuturor alimentelor.

• Curățarea temeinică și uscarea interiorului. Pentru a preveni creșterea mirosului și a mușgaiului, lăsați ușa să fie pe jumătate deschisă: blocați-o sau îndepărtați ușa atunci când este necesar.

• Aparatele curățate trebuie să fie plasate într-un loc uscat, ventilat, departe de sursele de căldură, să fie amplasate fără probleme și să nu fie plasate obiecte grele pe ele.

• Copiii nu ar trebui să intre în unitate pentru a juca.

IV. Întreținerea și curățarea



Deconectați fișa de alimentare înainte de curățare; Nu conectați sau scoateți fișa cu o mână umedă din cauza riscului de șoc electric. Nu stropiți apă direct pe frigider pentru a evita rugină, scurgerile și accidente. Nu vă puneți mâna în partea de jos a frigiderului deoarece puteți fi zgâriat de colțuri metalice ascuțite.

Curățarea internă și curățarea externă

Reziduurile alimentare din frigider sunt predispuse la miros, deci asigurați-vă că ați curățat frigiderul în mod regulat. Compartimentele alimentare proaspete sunt de obicei curățate o dată pe lună.

Scoateți toate rafturile, cutiile proaspete, suporturile pentru sticle, capacele și sertarele și spălați-le cu un prosop moale sau burete cu apă caldă sau detergent neutru.

Îndepărtați frecvent praful acumulat pe panourile din spate și laterale ale frigiderului.

După ce ați folosit detergentul, asigurați-vă că îl spălați cu apă și apoi îl uscați.



Nu utilizați niciodată perie de porc, perie de sârmă, detergent, praf de săpun, detergent alcalin, benzen, benzină, acid, apă caldă și alte articole corozive sau solubile pentru a curăța suprafața dulapului, covorașele ușii, piesele decorative din plastic etc., pentru a evita deteriorarea.

Uscați cu grijă șaiba ușii și înfășurați firul de bumbac în bețișoare din lemn pentru a curăța canelura. După curățare, covorașul ușii este fixat în patru colțuri și apoi încorporat în fanta ușii pentru o perioadă.

Înteruperea alimentării cu energie electrică sau defectarea sistemului de refrigerare

• Alimentele congelate trebuie păstrate în stare bună atunci când echipamentul frigorific este dezactivat pentru o perioadă lungă de timp

(cum ar fi întreruperea alimentării sau defectarea sistemului de refrigerare).

- Deschideți cât mai puțin posibil ușa frigiderului, astfel încât, chiar și în zilele fierbinți de vară, alimentele să poată fi păstrate în siguranță și proaspete timp de câteva ore.
- Dacă se primește în avans o notificare de întrerupere a alimentării:
 - 1) Reglați butonul termostatului în modul înalt cu o oră în avans, astfel încât mâncarea să poată fi complet înghețată (nu depozitați alimente noi în această perioadă!). Reveniți modul de temperatură la setările inițiale atunci când alimentarea este normală.
 - 2) De asemenea, este posibil să se facă gheață cu un recipient impermeabil și să se pună în partea superioară a congelatorului pentru a prelungi timpul de depozitare a alimentelor proaspete.

! **Notă: Odată ce frigiderul este utilizat, ar trebui să îl utilizați în continuare; Și în condiții normale, nu opriți utilizarea acestuia pentru a evita afectarea duratei de viață.**

Defoaming

După o perioadă de utilizare, un strat subțire de îngheț se formează pe suprafața peretelui interior (sau a vaporizatorului) al congelatorului, iar grosimea mai mare de 5 mm poate afecta efectul de răcire. În acest caz, trebuie să răzuți ușor înghețul cu o racletă de gheață în loc de metal sau hardware ascuțit. Este necesar să se elimine înghețul la fiecare 3 luni. Dacă înghețul afectează utilizarea normală a sertarului și utilizarea normală a alimentelor, asigurați-vă că eliminați înghețul în timp. Urmați pașii de mai jos pentru a elimina înghețul:

1. Scoateți alimentele congelate, închideți alimentarea cu energie electrică, deschideți ușa frigiderului și îndepărtați ușor înghețul de pe peretele interior cu un ștergător de gheață. Pentru a accelera procesul de dezghețare, se recomandă să puneți un castron de apă caldă în frigider/congelator. Când înghețul solid devine slabit, ștergeți-l cu un ștergător de gheață și scoateți-l.

2. După dezghețare, curățați frigiderul/congelatorul din interior și porniți alimentarea.

Schimbarea luminii

Iluminatul frigiderului adoptă lămpi cu LED-uri, care au un consum redus de energie și o durată lungă de viață. Dacă există o anomalie, vă rugăm să contactați personalul post-vânzare pentru reparații la fața locului. Producătorul poate înlocui lampa cu unele aparate electrice.

Siguranță-inspecție post-întreținere

Este cablul de alimentare rupt sau deteriorat?

Conectorul de alimentare este introdus în siguranță în priză?

Conectorul de alimentare este anormal de supraîncălzit?

! **Notă: Dacă cablul de alimentare și priza sunt deteriorate sau murdare de praf, pot apărea șocuri electrice și accidente de incendiu. Dacă există o excepție, deconectați fișa de alimentare și contactați furnizorul.**

V. Analiza și eliminarea simplă a defectiunilor

În ceea ce privește următoarele defectiuni minore, nu fiecare eșec necesită repararea personalului de serviciu tehnic; Puteți încerca să rezolvați această problemă.

Cauze introduse	Inspeția	Soluții
• Nu se răcește deloc	<ul style="list-style-type: none">• Conectorul de alimentare este oprit?• Întrerupătorul și siguranța sunt rupte?• Nici o declanșare de energie electrică sau de linie?• Unde este instalat frigiderul, este plasat sub 10 ° C în cazul în care temperatura ambiantă, cum ar fi balconul, garajul și camera de depozitare?	<ul style="list-style-type: none">• Re-dop• Deschideți ușa și verificați dacă lumina se aprinde.• Întreruperea alimentării sau declanșarea liniei?• Frigiderul este instalat într-o poziție protejată cu o temperatură ambiantă de peste 10 ° C. Dacă frigiderul este instalat la o temperatură prea scăzută, este posibil ca sistemul de răcire intern să nu funcționeze corect.
• Heterofonic	<ul style="list-style-type: none">• Frigiderul este stabil?• Frigiderul este suficient pentru perete?	<ul style="list-style-type: none">• Reglați picioarele reglabile ale frigiderului.• Du-te jos de perete.
• Eficiență redusă la refrigerare	<ul style="list-style-type: none">• Mâncarea dvs. exotermă este încă prea multă mâncare?• Deseori deschizi ușa?• Puneți sacul de mâncare pe sigiliul ușii?• Soarele strălucește direct sau aproape de aragaz sau sobă?• Ventilație bună?• Setarea temperaturii este prea mare?	<ul style="list-style-type: none">• Puneți mâncarea în frigider atunci când mâncarea fierbinte se răcește.• Verificați și închideți ușa.• Scoateți frigiderul din sursa de căldură.• Goliți distanța și mențineți o bună ventilație.• Setati la temperatura corespunzătoare.
• Mirosul frigiderului	<ul style="list-style-type: none">• Există alimente deteriorate?• Trebuie să curățați frigiderul?• Mâncarea pe care o împachetați are un gust puternic?	<ul style="list-style-type: none">• Aruncați mâncarea deteriorată.• Curățați frigiderul.• Ambalarea alimentelor parfumate.

! **Notă: Dacă descrierea de mai sus nu este potrivită pentru depanare, nu dezasamblați și reparați singur. Reparațiile efectuate de persoane neexperimentate pot provoca vătămări corporale sau defectiuni grave. Contactați magazinul local pe care l-ați achiziționat. Acest produs trebuie reparat de un inginer autorizat și numai piese de schimb autentice. Când aparatul nu este utilizat pentru o lungă perioadă de timp, deconectați alimentarea, goliți toate alimentele, curățați aparatele și lăsați ușa să fie pe jumătate deschisă pentru a preveni mirosurile neplăcute.**

VI. Certificarea

Informații electrice

Acest aparat trebuie să fie legat la pământ

Acest produs este echipat cu un dop pentru toate casele cu prize care îndeplinesc specificațiile actuale.

Dacă fișa instalată nu este potrivită pentru priza dvs., deconectați fișa și manipulați-o cu atenție. Pentru a evita posibilele pericole de șoc electric, nu introduceți priza abandonată în priză.

Acest produs este în conformitate cu Directiva CE.

VII. Instrucțiuni de recuperare a securității

Dizolvarea

Vechile aparate au o anumită valoare reziduală. Practicile ecologice vor asigura reciclarea materiilor prime valoroase.

Refrigeranții și materialele izolante utilizate în echipamentul dumneavoastră necesită proceduri speciale de manipulare. Asigurați-vă că nu există deteriorări ale țevilor pe spatele echipamentului înainte de manipulare.

Cele mai recente informații despre opțiunile de manipulare a echipamentelor vechi și de ambalare a echipamentelor vechi sunt disponibile de la biroul municipal local.

Manipularea corectă a acestui produs	
	Această marcă indică faptul că acest produs nu trebuie eliminat împreună cu alte deșeuri menajere pe întreg teritoriul UE. Pentru a preveni eliminarea necontrolată a deșeurilor de la deteriorarea mediului sau a sănătății umane, deșeurile sunt reciclate în mod responsabil pentru a promova reutilizarea durabilă a resurselor materiale. Pentru a returna dispozitivul pe care l-ați utilizat, utilizați sistemul de returnare și colectare sau contactați comerciantul cu amănuntul care a achiziționat produsul. Acestea pot utiliza acest produs pentru reciclarea în condiții de siguranță a mediului.

FR	Tel:00330176546819 Une période de garantie de 12 ans s'applique au compresseur (uniquement pour les pièces détachées).
GE	Mo-Fr 9am-5pm (except public holidays (DE)) 0049 355 49388 42 changhong@operatec.de Breitenbachstr. 10, D- 13509 Berlin
CZ	Na kompresor se vztahuje záruka 12 let (pouze na náhradní díly) 00420-224245136
EN	A warranty period of 12 years applies to the compressor (only for spare parts).
ES	0034-912171163
NL	0031-704990167
SK	00421 258 419 673
BE	0032 2273 0316
RO	0040312295813
HU	003612455083
IT	00390653263929
UK	004402034994851
PT	00351215567349

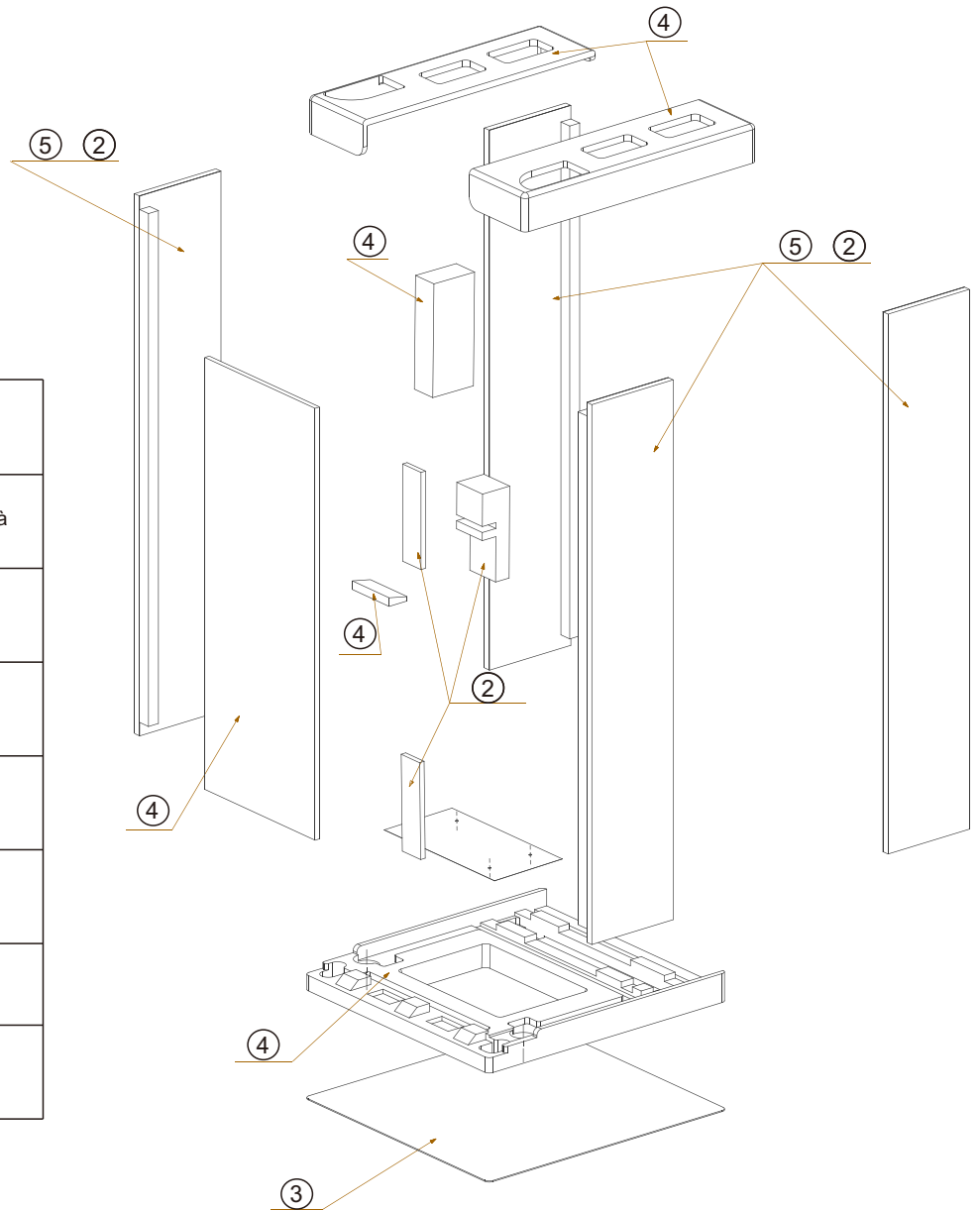
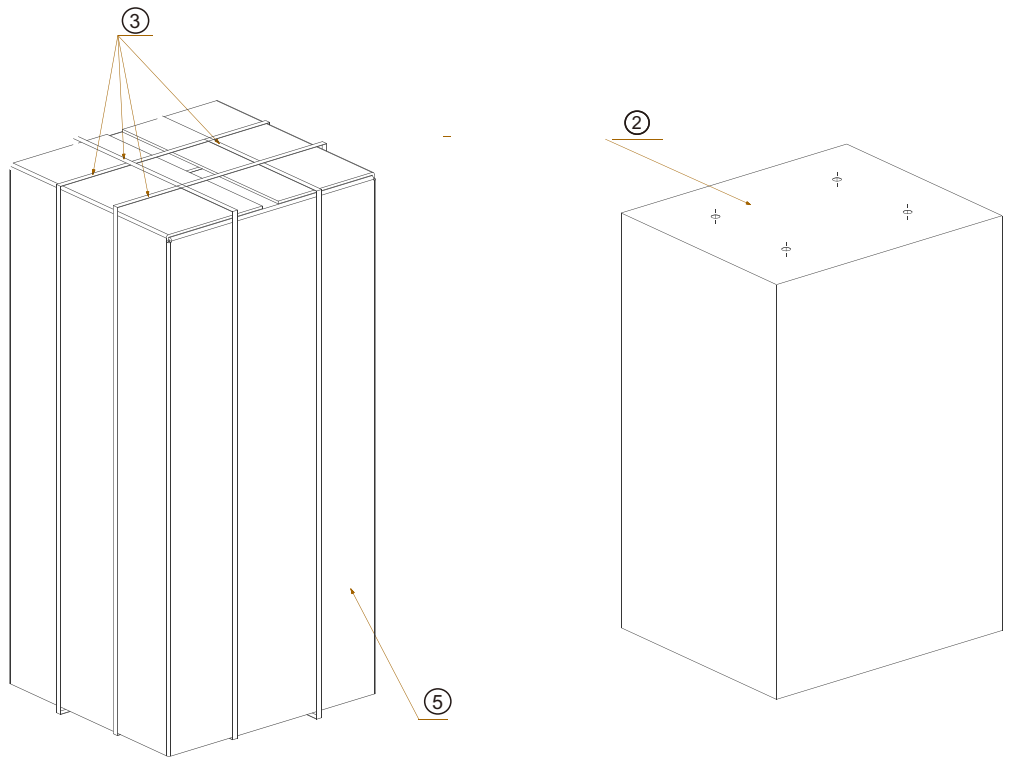

①		Polistirolo ad alta densità
②		Polistirolo a bassa densità
③		Polipropilene
④		Polistirolo
⑤		Cartone ondulato
⑥		Cartone
⑦		Carta
⑧		Legno



CHANGHONG EUROPE ELECTRIC S.R.O.
Dělnická 213/12, Holešovice,
170 00 Praha 7 Czech Republic
[Http://www.chiq.com](http://www.chiq.com)