

Handleiding

Mini Schakelaar

Om u snel op weg te helpen hebben we voor u naast de inbegrepen gebruikershandleiding hier nog een stappenplan voor een extra snelle start.

Voordat u begint: zorg ervoor dat uw mobiele apparaat is verbonden met **hetzelfde 2.4 GHz Wi-Fi signaal** als waar u de smart switch mee wilt verbinden (**selecteer 2.4 GHz** bij uw Wi-Fi instellingen of schakel 5GHz uit via uw router instellingen). Zet ook Bluetooth op uw telefoon aan.

Stap 1: Installeer de switch binnen het bereik van uw 2.4 GHz Wi-Fi netwerk. Laat de switch alleen aansluiten aan de bedrading door een ervaren persoon. Schakel altijd eerst de spanning uit alvorens de schakelaar aan te sluiten. Volg hierbij onderstaand schema.

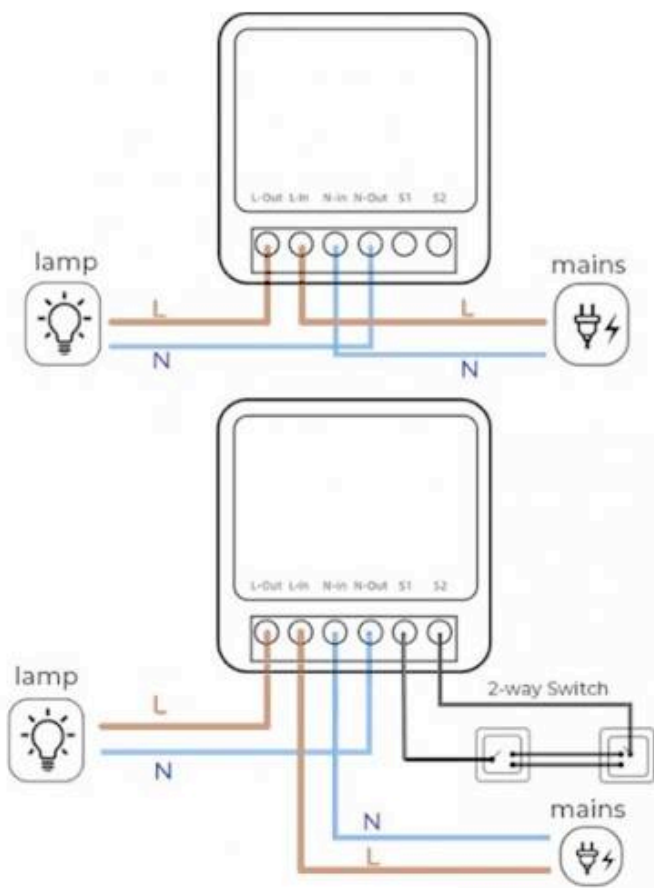

Stap 2: Download de “Smart Life” [app](#) via de Google Play Store of de Apple Store.

Stap 3: Open de Smart Life [app](#) en log in/maak een account aan. Vervolgens, volg de stappen en maak een huis aan.

Stap 4: Navigeer naar “mijn familie” of “mijn huis” en druk op het + symbool rechts bovenin.

Stap 5a: Selecteer “schakelaar (Wi-Fi)” en volg de aanwijzingen.

Stap 5b: Een andere optie is de “Auto Scan” die u boven in het scherm kunt zien bij stap 4a. Start de auto scan en druk dan de aan/uit knop 6 seconden in. De slimme schakelaar verschijnt vanzelf op het scherm. Zo niet, houd dan nogmaals de aan/uit knop in, totdat het lampje in de schakelaar begint te knipperen.

Stap 6: U kunt de schakelaar nu een naam geven en gebruiken. U kunt de Smart Life ook koppelen aan de Google Home of de Alexa app.