

Handleiding steelstofzuiger

Inhoudsopgave / Table of content

Inhoudsopgave

1. Introductie	3
2. Belangrijke veiligheidsinstructies.....	3
3. Persoonlijke veiligheid	3
4. Elektrische veiligheid	3
5. Batterij veiligheid.....	4
6. Service	4
7. Beoogd gebruik	5
8. Waarschuwing	5
9. Introductie van onderdelen	5
10. Product installatie	6
11. Product bediening	7
12. Probleemoplossing	8
13. Productspecificaties.....	9

Table of content

1. Introduction	10
2. Important Safety Instructions	10
3. Personal Safety	10
4. Electrical Safety	10
5. Battery Safety.....	11
6. Service	11
7. Intendend Use	12
8. Warning	12
9. Introduction of components	12
10. Product installment	13
11. Product operation	14
12. Troubleshooting	15
13. Product Specifications	16

Introductie

Bedankt voor het kopen van deze top kwaliteit stofzuiger. Lees deze handleiding zorgvuldig door voor gebruik & bewaar deze handleiding voor later.

Belangrijke veiligheidsinstructies

WAARSCHUWING: Bij het gebruik van een elektrisch apparaat moeten algemene veiligheidsmaatregelen in acht genomen worden om brand, elektrische schokken of letsel te voorkomen.

Persoonlijke veiligheid

1. Bewaar het product in een droge ruimte en buiten het bereik van kinderen.
2. Gebruik dit apparaat altijd verantwoordelijk.
3. Het apparaat is geschikt voor gebruik door kinderen vanaf 10 jaar mits zij onder toezicht staan of instructie hebben gekregen en de gevaren van het product begrijpen.
4. Gebruik alleen de aanbevolen hulpstukken zoals beschreven in deze handleiding; verkeerd gebruik of gebruik van andere accessoires of hulpstukken kan gevaarlijk zijn.
5. Wees extra voorzichtig bij het schoonmaken van trappen.
6. Houd het apparaat uit de buurt van hete oppervlaktes.
7. Houd de openingen vrij van voorwerpen zoals stof, pluizen, kleding, vingers (en alle andere lichaamsdelen) en blokkeer de luchtstroom niet.
8. Houd vooral het haar uit de buurt van openingen en bewegende delen.

Elektrische veiligheid

1. Gebruik alleen door de fabrikant geleverde batterijen en opladers.
2. Wijzig nooit iets aan de oplader.
3. De oplader is ontworpen voor de benodigde spanning. Controleer altijd of de spanning hetzelfde is als vermeld op het typeplaatje.
4. Het gebruik van een andere oplader kan brandgevaar opleveren.
5. Controleer voor gebruik de oplaadsnoer op beschadiging of veroudering. Een beschadigd of verstrikt laadsnoer verhoogt het risico op brand en elektrische schokken.
6. Misbruik de laadsnoer niet.
7. Draag de oplader nooit bij de snoer.

8. Trek niet aan de snoer om hem uit het stopcontact te halen, pak de stekker vast en trek eraan om hem los te koppelen.
9. Wikkel de snoer niet om de oplader wanneer u deze opbergt.
10. Houd de oplaadsnoer uit de buurt van hete oppervlakken en scherpe randen.
11. De voedingskabel kan niet worden vervangen. Als de snoer beschadigd is, moet de oplader worden weggegooid en vervangen.
12. Behandel de lader of het apparaat niet met natte handen.
13. Laad het apparaat niet buiten op.
14. De lader moet uit het stopcontact worden gehaald voordat u de batterij verwijdert, het apparaat reinigt of onderhoudt.

Batterij veiligheid

1. Dit apparaat bevat Li-ion batterijen. Stel de batterijen niet bloot aan hoge temperaturen, want ze kunnen exploderen of verbranden.
2. Vloeistof die uit de batterij komt kan irritatie of brandwonden veroorzaken.
3. Neem in een noodsituatie onmiddellijk contact op met professionele hulp.
4. Onder extreme omstandigheden kunnen de batterijcellen lekken. Raak geen vloeistof aan die uit de batterij lekt. Was je huid onmiddellijk met water en zeep bij aanraking van deze vloeistof. Mocht de vloeistof in de ogen komen, spoel ze dan onmiddellijk met schoon water gedurende 10 minuten en zoek medische hulp. Draag handschoenen om de batterij te verplaatsen en voer deze onmiddellijk af volgens de plaatselijke voorschriften.
5. Kortsluiting van de accupolen kan brandwonden of brand veroorzaken.
6. Houd de accu uit de buurt van paperclips, munten, sleutels, spijkers, schroeven of andere kleine metalen voorwerpen die een verbinding van de ene aansluiting naar de andere kunnen maken.
7. Wanneer u het apparaat weggooit, verwijder de batterij en voer de batterij veilig af volgens de plaatselijke voorschriften.

Service

1. Controleer vóór gebruik het apparaat op slijtage- of schadeverschijnselen en repareer deze zo nodig.
2. Gebruik het apparaat niet als een onderdeel beschadigd of defect is.
3. Reparaties moeten worden uitgevoerd door een onderhoudsmedewerker of een gekwalificeerd persoon, in overeenstemming met de relevante veiligheidsvoorschriften. Reparaties door niet-gekwalificeerde personen kunnen gevaarlijk zijn.
4. Wijzig het apparaat nooit op welke manier dan ook. Dit vergroot het risico op persoonlijk letsel.

Beoogd gebruik

1. Dit apparaat is uitsluitend ontworpen voor droge ruimtes binnenshuis.
2. Zuig geen vloeistoffen of natte plekken op.
3. Raap niets op dat brandbaar, brandend of rokend is.
4. Gebruik het apparaat alleen zoals beschreven in deze handleiding.
5. Gebruik het apparaat niet op beton, asfalt of andere ruwe oppervlakken.

Waarschuwing

1. Gebruik geen water, oplosmiddelen of poetsmiddelen om de buitenkant van het apparaat te reinigen; veeg het apparaat schoon met een droge doek.
2. Dompel het apparaat nooit onder in water en stop het niet in een vaatwasser.

Introductie van onderdelen

Hoofddeelste:

1. HEPA
2. Schakelaar
3. Accu knop
4. Accu
5. Vuilbak knop
6. Vuilbak
7. Metalen buis vergrendeling
8. Metalen buis
9. Borstel
10. Borstel vergrendeling

Gemonteerd aan de muur:

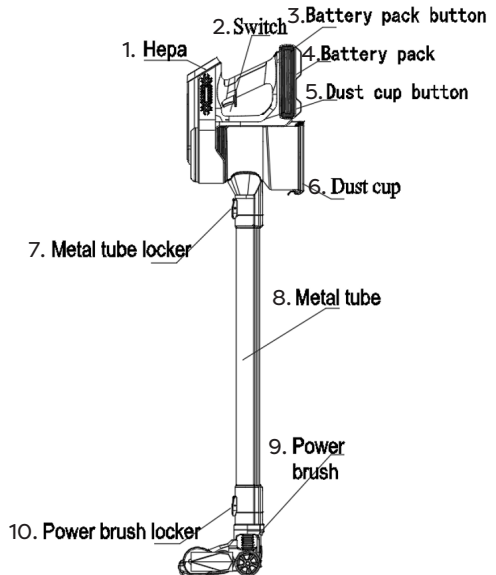
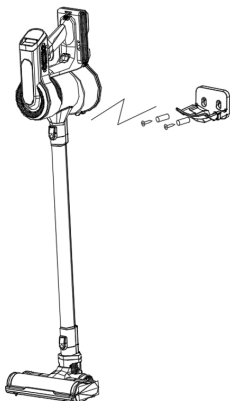

Product installatie

I. Gebruik als steelstofzuiger

a) Monteer de batterij in de stofkap

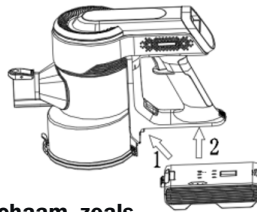

b) Bevestig de metalen buis aan het lichaam, zoals hieronder, tot u een klikgeluid hoort.

c) Bevestig de borstel op de andere kop van de buis zoals aangegeven.

d) Druk op de schakelaar om het apparaat aan te zetten. De zuigkracht is in te stellen doormiddel van het omhoog of omlaag vegen over de pijlen op het display.

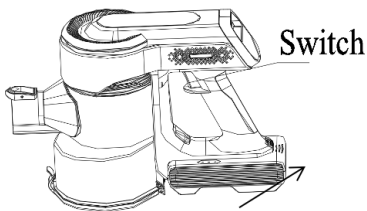
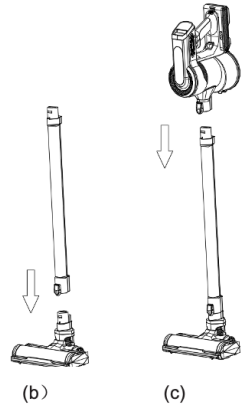

Hoogste zuigkracht

Laagste zuigkracht

II. Gebruik als handstofzuiger

Steek het accessoire (borstel of lange spleetborstel) in het lichaam zoals hieronder getoond.

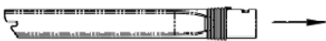

Lange spleetborstel

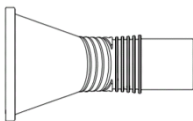
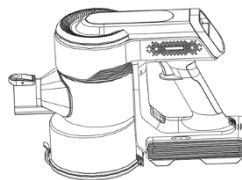

Borstel

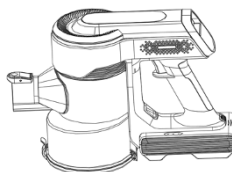

Product bediening

III. Batterij opladen

Oplaadduur: 4-5U

- Wanneer de batterij-indicator rood knippert, schakelt u het apparaat uit en laadt u het op.
- Tijdens het opladen branden één voor één 3 blauwe lampjes.
- Bij volledig opladen branden 3 blauwe lampjes gedurende 1 minuut en gaan daarna uit. Het batterijniveau op het LED-scherm toont "100".

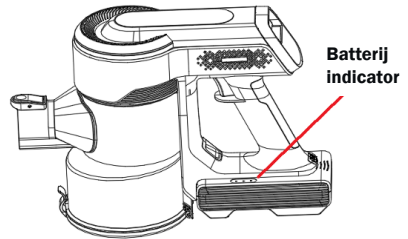

LED - Display

Batterij percentage - wit licht, 0-100

Indicator borstel vastgelopen - knipperend wit licht

Indicator geblokkeerde luchtdoorgang - knipperend wit licht

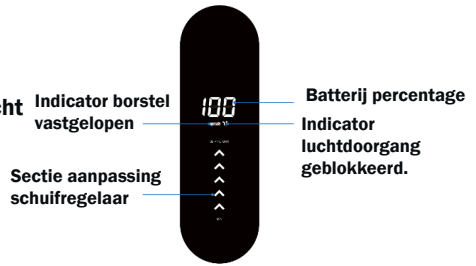

1. Druk op de batterijknop om de batterij te verwijderen

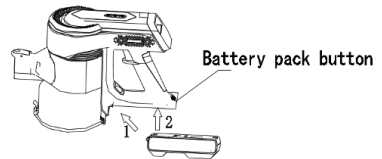

IV. Hoe maak je de vuilbak leeg?

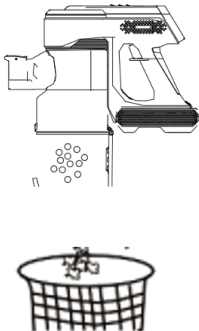

V. De filter onderhouden

2. Open de stofkap zoals hiernaast weergegeven

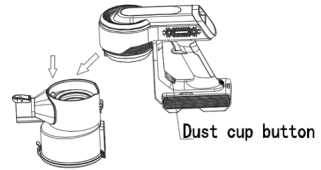

3. Haal het filterhuis eruit, daarna de filter.

4. Was het filterhuis

OPMERKING: Monteer de onderdelen pas weer als het helemaal droog is.



5. Hoe gebruik je de reinigingsborstel?

A. De borstel zijde wordt gebruikt om metaalgaas en inlaatfilter schoon te maken.

B. De mes zijde wordt gebruikt om de verwarde haren uit de borstelrol te verwijderen.

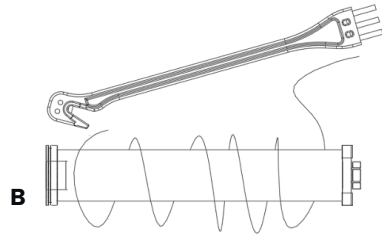
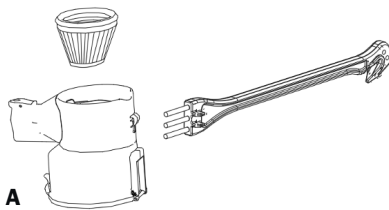

Probleemoplossing

De zuiging wordt zwak:

1. Leeg de vuilbak
2. Maak de HEPA-filter schoon
3. Controleer of de vuilbak correct is geïnstalleerd

Rolborstel stopt met draaien en maakt een vreemd geluid:

1. Controleer of de borstel (vooral het dragende deel) vastzit door haren
2. Controleer of de filterbak correct op de juiste plaats is geïnstalleerd
3. Haal de buis los, gebruik alleen het handgedeelte. Als dit niet werkt, neem dan contact op met de verkoper voor hulp

De batterij blijft niet opgeladen:	<ol style="list-style-type: none"> 1. Controleer of de stofzuiger volledig is opgeladen met 4 lampjes aan 2. Controleer of de lader en het laadstation correct zijn aangesloten 3. Als er geen lampje brandt tijdens het opladen, neem dan contact op met de verkoper voor hulp
------------------------------------	--

Productspecificaties

Productspecificatie	
Batterij	25.9V/2200mAh
Oplaadduur	4-5 uur
Acculader uitgang	30V/500mA
Gewicht	2.3kg
Werktijd	50 min (lage snelheid) 25 min (middensnelheid) 15 minuten (hoge snelheid)
Vermogen	250W
Vacuüm	7kpa (lage snelheid) 13kpa (middensnelheid) 21kpa (hoge snelheid)

Introduction

Thank you for purchasing this top quality vacuum cleaner. Please read this manual carefully before use & keep this manual for later.

Important Safety Instructions

WARNING: Basic safety precautions should always be observed when using an electrical appliance, including the following to reduce the risk of fire, electrical shock, or injury.

Personal Safety

1. Store it indoors in a dry place and out of the reach of children
2. Always use responsibly. This appliance can be used by children aged from 10 years and above and persons with reduced physical, sensory or mental capabilities or lack of experience and knowledge if they have been given supervision or instruction concerning use of the appliance in a safe way and understand the hazards involved
3. Do not let children play with the appliance; supervise children using or maintaining the appliance
4. Use only manufacturer's recommended attachments as described in this manual
5. misuse or use of any accessory or attachment other than those recommended, may present a risk of personal injury
6. Take extra care when cleaning stairs
7. Keep the appliance and accessories away from hot surface
8. Do not block the appliances openings or hinder air flow, keep openings free of any objects including dust, lint, clothing, fingers (and all parts of the body)
9. Particularly keep hair away from openings and moving parts

Electrical Safety

1. Only use batteries and chargers supplied by the manufacturer
2. Never modify the charger in any way
3. The charger has been designed for a specific voltage. Always check that the voltage is the same as that stated on the rating plate
4. A charger that is suitable for one type of battery pack may create a risk of fire when used with another battery pack
5. Before using, check the charger cord for signs of damage or ageing. A damaged or entangled charger cord increases the risk of fire and electric shock
6. Don not abuse the charger cord
7. Never carry the charger by the cord

8. Do not pull the cord to disconnect it from a socket, grasp the plug and pull to disconnect it
9. Don't wrap the cord around the charger when storing
10. Keep the charger cord away from hot surfaces and sharp edges
11. The supply cord cannot be replaced. If the cord is damaged the charger should be discarded and replaced.
12. Do not handle the charger or the appliance with wet hands
13. Do not store or charge the appliance outdoors
14. The charger must be removed from the socket before removing the battery, cleaning or maintaining the appliance

Battery Safety

1. This appliance includes Li-ion batteries, do not incinerate batteries or expose to high temperatures, as they may explode
2. Liquid ejected from the battery may cause irritation or burns
3. In an emergency situation contact professional help immediately
4. Leaks from the battery cells can occur under extreme conditions. Do not touch any liquid that leaks from the battery. If the liquid that gets on skin, wash immediately with soap and water. If the liquid gets into the eyes, flush them immediately with clean water for a minimum of 10 minutes and seek medical attention. Wear gloves to handle the battery and dispose of immediately in accordance with local regulations
5. Shorting the battery terminals may cause burns or fire
6. When the battery pack is not in use, keep it away from paper clips, coins, keys, nails, screws or other small metal objects that could make a connection from one terminal to another
7. When you dispose of the appliance remove the battery and dispose of the battery safely in accordance with local regulations

Service

1. Before using the appliance and after any impact, check for signs of wear of damage and repair as necessary
2. Do not use the appliance if any part is damaged or defective
3. Repairs should be carried out by a service agent or a suitably qualified person in accordance with relevant safety regulations. Repairs by unqualified persons could be dangerous
4. Never modify the appliance in any way as this may increase the risk of personal injury
5. Only use replacement parts or accessories provided or recommended by manufacturer

Intendend Use

1. This appliance has been designed for home dry vacuum cleaning only;
2. Do not pick up liquids or use on wet surfaces;
3. Do not pick up anything that is flammable, burning or smoking;
4. Use only as described in this manual;
5. Don't use on concrete, tarmacadam or other rough surfaces.

Warning

1. Do not use water, solvents, or polishes to clean the outside of the appliance; wipe clean with a dry cloth
2. Never immerse the unit in water and do not clean in a dish washer

Introduction of components

Main body

1. HEPA
2. Switch
3. Battery pack button
4. Battery
5. Dust cup button
6. Dust cub
7. Metal tube locker
8. Metal tube
9. Power brush
10. Power brush locker

Wall mounted:

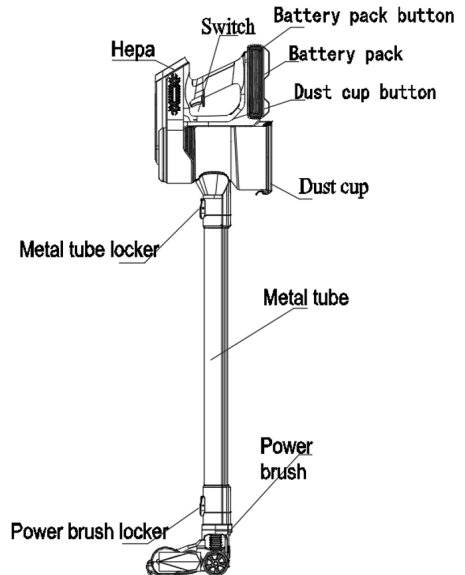
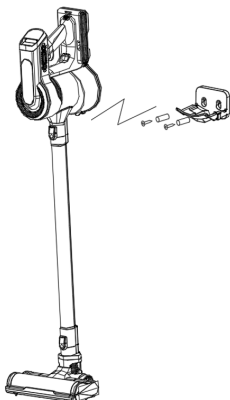

Product Installment

I. Use as stick vacuum cleaner

a) Assemble the battery into the dust cup



b) Attach the metal tube to the body as below until hear click sound.

c) Attach the brush to another head of the tube as showed.

d) Press the switch to start working. The speed can be adjusted by swiping the arrows on the display.

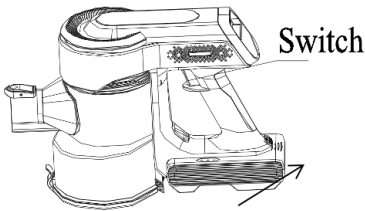
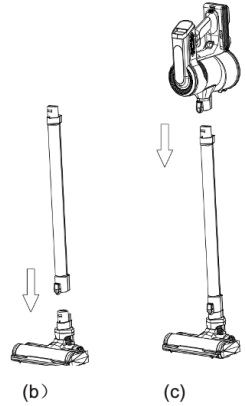

II. Use as handy vacuum

Insert the accessory (bristle brush or long crevice) to body as below showed

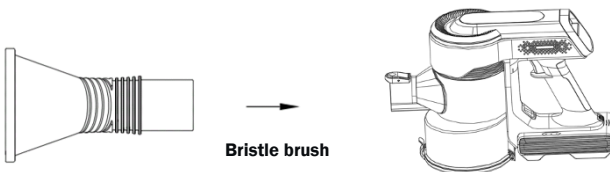
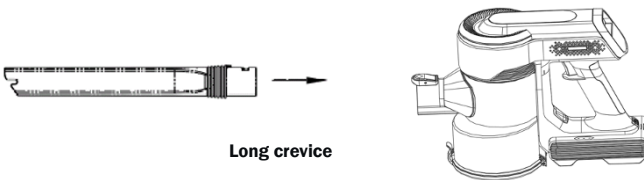

Product Operation

III. Battery charging

Charging time: 4-5H

1. When the battery indicator is blinking red, please turn off the appliance, and charge it.
2. When charging, 3 blue lights are illuminated one by one.
3. When fully charging, 3 blue lights are all on for 1 minutes, then off, and the battery level on LED screen will show "100"

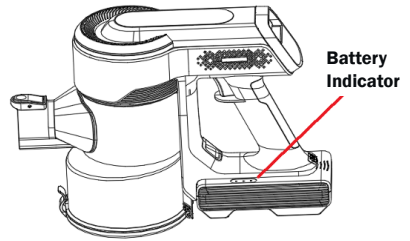

LED - Display

Power display- white light, 0-100

Brush tangled indicator- blinking white light

Air passage blocked indicator-blinking white light

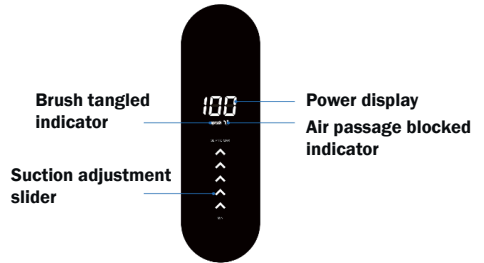

1. Press the battery pack button to remove the battery

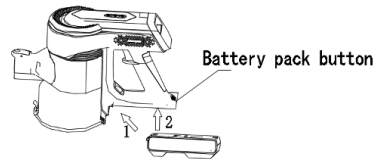

IV. How to empty the dust cup?

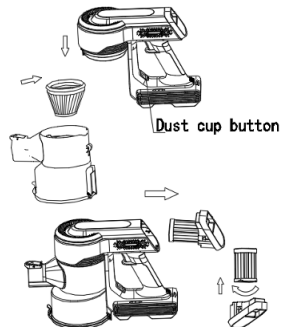
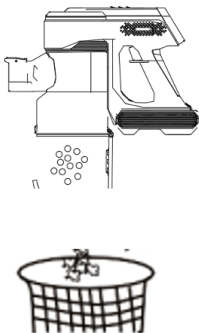

V. Maintain the filter

2. Open the dust cup as showed here

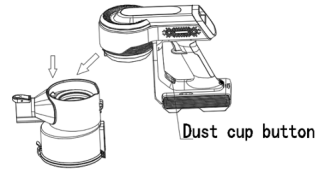

3. Take out the filter case, then take out the filter

4. Wash the filter case

NOTE: Assemble it when totally dry



5. How to use the cleaning brush?

A. The brush side used to clean metal mesh, inlet filter.

B. The knife side used to remove the tangled hairs from brush roller.

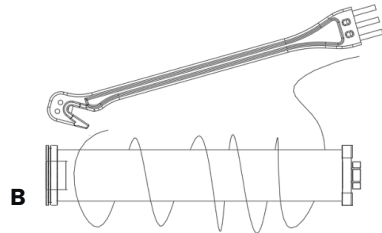
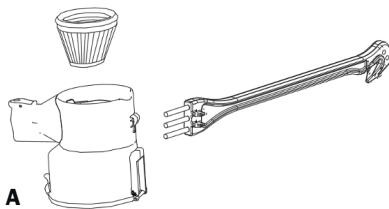

Troubleshooting

<p>Suction gets weak:</p>	<ol style="list-style-type: none">1. Empty the dirt cup2. Clean the HEPA filter3. Check if the dirt cup is installed correctly
<p>Roller brush stops spinning & has strange noise:</p>	<ol style="list-style-type: none">1. Check if the brush (especially the bearing part) is stuck by hair2. Check if the filter cup is installed correctly in the right place3. Detach the tube, use the handheld part only. If not work, contact the seller for help

Battery doesn't hold a charge:	<ol style="list-style-type: none"> 1. Check if the vacuum cleaner is fully charged with 4 lights on 2. Check if the charger & charging base is connected correctly 3. If there is no light on when charging, contact the seller for help
---------------------------------------	---

Product Specification

Productspecificatie	
Battery	25.9V/2200mAh
Charging time	4-5 hours
Battery charger output	30V/500mA
Net weight	2.3kg
Working time	50 mins (low speed) 25 min (middle speed) 15 minuten (high speed)
Power	250W
Vacuum	7kpa(low speed) 13kpa (middle speed) 21kpa (high speed)
Model	A17

F-Group
Made in PRC
Designed in the Netherlands
Bosbeemd 1, Beek en Donk

