

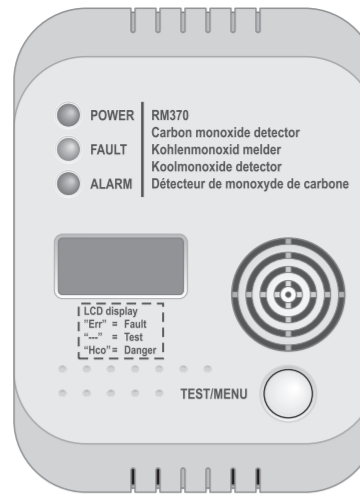

smartwares	NL: 0900-2088888	Lokaal tarief
smartwares	BE: 070-233031 (NL) Lokaal tarief	
smartwares	FR: 0825 60620	15c/mn
Broekkerweg 15	DE: +44 (0) 1805 010762	
5126 BQ Gilze	14C1, Min. dt. Feinstretz	
The Netherlands	Metall max. 40C1 Min.	
www.smartwares.eu	UK: +44 (0) 345 230 1231	
	ES: +34 938427589	

Manual RM370 **V15** **M10** **V02**

Conform with  
**EN50291-1:2010+A1:2012**



**SMARTWARES**  
Safety & Lighting B.V.  
Binnendijkweg 15  
5126 BQ Gilze  
www.smartwares.eu

**RM370 KOOLMONOXIDE DETECTOR (NL)**  
Zie instructies voor ingebruikname/service.  
Niet bedoeld om personen met specifieke medische aandoeningen te beschermen.  
Installeer door een competent persoon.

**REACTIE TIJD**  
50 ppm : < 3 min.  
100ppm : 10-40min.  
300ppm : < 3 min.

**SMARTWARES**  
Safety & Lighting B.V.  
Binnendijkweg 15  
5126 BQ Gilze  
www.smartwares.eu

**RM370 KOHLENMONOXID MELDER (DE)**  
Wartung: Nicht für Person  
Krankheiten zu schützen  
eine kompetente Person

**REAKTIONSZEITEN**  
50 ppm : 60-90min.  
100ppm : 10-40min.  
300ppm : < 3 min.

**SMARTWARES**  
Safety & Lighting B.V.  
Binnendijkweg 15  
5126 BQ Gilze  
www.smartwares.eu

**RM370 DETECTEUR DE CO (FR)**  
Voir les instructions pour la mise en service/ maintenance.  
Non prévu à protéger les individus atteints de maladies spécifiques.  
Installation par une personne compétente.

**TEMPS DE REACTION**  
50 ppm : 60-90min.  
100ppm : 10-40min.  
300ppm : < 3 min.

**SMARTWARES**  
Safety & Lighting B.V.  
Binnendijkweg 15  
5126 BQ Gilze  
www.smartwares.eu

**RM370 KOHLENMONOXID MELDER (DE)**  
Wartung: Nicht für Person  
Krankheiten zu schützen  
eine kompetente Person

**REAKTIONSZEITEN**  
50 ppm : 60-90min.  
100ppm : 10-40min.  
300ppm : < 3 min.

Choose your language  
Wählen Sie Ihre Sprache  
Kies uw taal  
Choisissez votre langue

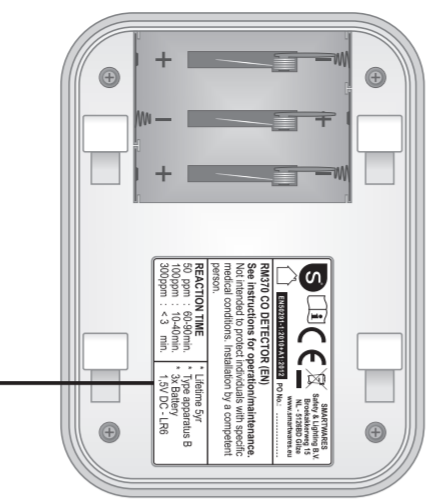

SAMPLE : Replacement date  
BEISPIEL: Austauschdatum  
VOORBEELD: Vervangings datum  
EXEMPLE: Date de remplacement

Replace 5 years after installing. Ersetzen 5 Jahre nach der Installation. Vervang 5 jaar na installatie. Remplacer 5 années après l'installation.

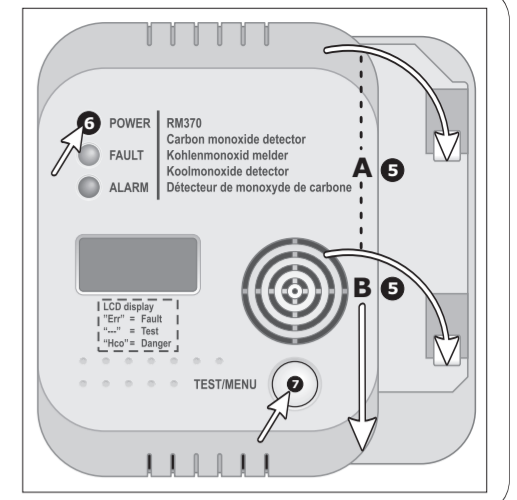
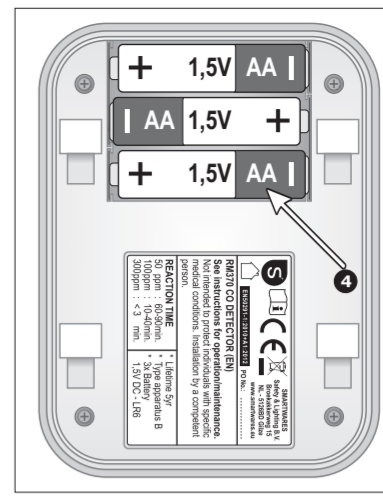
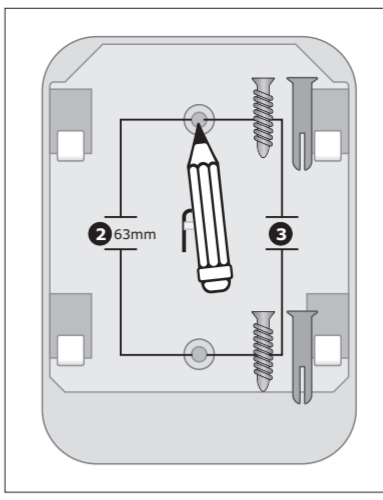
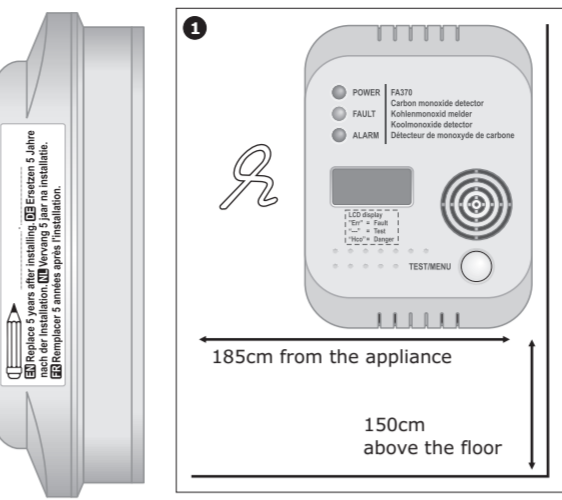

## BATTERY POWERED CARBON MONOXIDE ALARM

- Main Features:**
- Long Life Electro-Chemical Sensor Self Test
  - Easy Installation
  - Test / Reset Button
  - Low Battery Warning
  - Supplied With Wall Plugs & Screws
  - Cannot Be Fitted With Battery Missing

This instruction leaflet contains important information on the correct installation and operation of your CO-detector. Read this leaflet fully before attempting installation and retain for future reference.

**SPECIFICATION**

Power Source	: DC 4,5V → 3x 1,5VDC, LR6, Alkaline
Sensor Type	: Electrochemical
Type of Gas sensed	: Carbon Monoxide
Sensor Lifetime	: 5 Year
Alarm activation	: 50 ppm (Between 60-90 min.)
	: 100 ppm (Between 10-40 min.)
	: 300 ppm (Within 3 minutes)

Operation Temperature	: 0°C~45°C (storage: -20°~50°C ± 2°C)
Ambient Humidity	: 0%~90% RH (storage: 0%~70% RH)
Horn Level	: >85 Decibels at 1 metres
Battery Life	: 1 year minimum

**WHAT IS CARBON MONOXIDE**  
Carbon Monoxide (CO) is an insidious poison that is released when fuels are burnt. It is a colorless, odorless, tasteless gas and therefore very difficult to detect with the human senses.  
CO kills hundreds of people each year and injures many more. It binds to the hemoglobin in the blood and reduces the amount of oxygen being circulated in the body. In high concentrations, CO can kill in minutes. CO is produced by the incomplete combustion of fuels such as wood, charcoal, coal, heating oil, paraffin, petrol, natural gas, propane, butane etc.  
Examples of CO sources:  
- Running engine in garage - Gas appliances  
- Oil and gas furnaces - Portable generators  
- Wood stoves - Gas or kerosene heaters  
- Barbecues - Clogged chimneys  
- Wood and gas fireplaces - Heating boiler

**SYMPTOMS OF CO POISONING**  
The following symptoms may be related to CO poisoning:  
35 ppm The maximum allowable concentration for continuous exposure for healthy adults in any 8 hour period.  
200 ppm Slight headaches, fatigue, dizziness, nausea after 2-3 hours  
400 ppm Frontal headaches within 1-2 hours, life threatening after 3 hours.  
800 ppm Dizziness, nausea and convulsions within 45 minutes. Unconsciousness within 2 hours. Death within 3 hours.  
1600 ppm Headache, dizziness and nausea within 20 minutes.  
Death within 1 hour  
6400 ppm Headache, dizziness and nausea within 1-2 minutes

**LOCATING THE CO ALARM**  
Carbon Monoxide alarm is designed to detect the toxic CO fumes that result from incomplete combustion, such as those emitted from appliances, furnaces, fireplaces and auto exhaust. If your dwelling is on a single storey, for minimum protection you should fit an alarm in the bedrooms or in the hallway of sleeping areas. Place it as near to the sleeping areas as possible and ensure the alarm is audible when the bedrooms are occupied. If your dwelling is multi-storey, for minimum protection at least one alarm on each floor. NOTE: For maximum protection an alarm should be fitted in or near every room that contains a fuel-burning appliance such as any gas fires, central heating boilers, room heaters, water heaters, cookers, grills, etc.

**CAUTION:** This alarm will only indicate the presence of carbon monoxide gas at the sensor. Carbon monoxide gas may be present in other areas.

**A CARBON MONOXIDE ALARM DOES NOT FUNCTION AS A REPLACEMENT FOR A SMOKE OR GAS DETECTOR**

**POSITIONING THE CO ALARM**  
Carbon Monoxide has a similar density to warm air and, to ensure that the most effective use is made of the detector, it should be fitted at least 1.5 metres (5 feet) above the floor level and at least 1.85 metres (6 feet) from the appliance (1).  
Areas to be avoided include the following:  
- Situations where the temperature may fall below -10°C or rise above 40°C  
- In a damp or humid area  
- Any area where high levels of dusty, dirty or greasy emissions could contaminate or clog the sensor.  
- Behind drapes or furniture.  
- In the path of air discharged from a furnace / air conditioning vent or ceiling fan.  
- Outside the building  
- Directly above a sink or cooker

**CAUTION:** This carbon monoxide alarm is designed for indoor use only. Do not expose to rain or moisture. It will not protect against the risk of carbon monoxide poisoning when the battery has drained. Do not open or tamper with the alarm as this could cause malfunction

**INSTALLING THE CO ALARM**  
This CO alarm is powered by a battery and requires no additional wiring. It can either be installed on the wall using the fixings provided or on a tabletop.

**Wall mount installation:**  
- Having established the mounting location ensure that there is no electrical wiring or pipe work in the area adjacent to the mounting surface.  
- Mark the two mounting hole locations (2).  
- Drill holes in the positions marked.  
- Insert wall plugs into the drilled holes.  
- Screw mounting bracket to mounting surface. DO NOT OVER TIGHTEN (3)  
- Insert 3xLR6 Alkaline battery firmly into battery compartment on the rear of the detector (4).  
**NOTE** For the safety of the end user the CO alarm cannot be fitted without its battery.  
- Assemble the alarm onto the mounting plate (5).  
- Test whether the CO alarm is functioning properly by holding the test button on the front of the alarm for 2S and then release it. The unit will sound 4 beep tones and the red LED will flash at the same time.

**OPERATING YOUR CO ALARM**  
**Normal Operation**  
When no carbon monoxide is present, the green light flashes every 45 sec. and is an indication that your alarm is powered and functional.

**Alarm Condition**  
When the unit detects dangerous levels of CO, it will emit an alarm signal of 4 beeps along with flashing of Red LED. This will continue as long as there is a dangerous level of CO present. Should the CO levels return to normal, the unit will stop beeping and return to standby mode automatically

**CO-LEVEL (PPM) RESPONSE TIME (MIN)**

50 ppm	60-90 min.
100 ppm	10-40 min.
300 ppm	< 3 min.

**Return to Normal Operation**  
When the carbon monoxide gas disperses and the unit has been reset, the alarm signal will stop. The green power lamp will continue to flash approximately twice every minute.

**Low Battery Signal**  
When your battery needs replacing, the unit will beep and green LED indicator will flash at the same time (every 45 seconds) for up to 7 days.

**NOTE** - with normal use the batteries will last for 1 year minimum. However, battery life will be reduced if either a fault occurs with the battery or the alarm remains in alarm for long periods of time.

**Unit malfunction**  
If the unit has detected an error, the yellow light will flash and the unit will beep twice per 10 seconds at the same time indicating that your alarm has failed.

**TESTING YOUR CO ALARM**  
It is recommended that you test your CO alarm once a month to ensure the alarm is working correctly.  
- By holding the test button on the front of the alarm for 2seconds and then release it. The unit will sound 4 beep tones and the red LED will flash at the same time.

**MAINTAINING YOUR CO ALARM**  
- Your alarm will alert you to potentially hazardous CO concentrations in your home when maintained properly. To maintain your alarm in proper working order, it is recommended that you:  
- Test your alarm at least once a month.  
- Clean your CO alarm regularly to prevent dust build up. This can be done using a vacuum cleaner with the brush attachment once per month. Clean gently around the front grilled section and sides.  
- Never use cleaning solutions on your alarm. Simply wipe with a damp cloth.  
- Do not paint the alarm.

**ATTENTION:**  
When scouring or stripping a wooden floor, painting, wallpapering or using adhesive or aerosol, you should remove the carbon monoxide detector and keep it in a safe place to prevent damaging the sensor. High concentrations of the following substances can damage the sensor, which often results in a false alarm: methane, propane, isopropyl butane, ethylene, ethanol, alcohol, isopropyl alcohol, benzene, toluene, ethyl acetate, hydrogen, hydrogen sulfide and sulfur dioxide. Also aerosol sprays, alcoholic products, paint, solvents, adhesive, hair spray, aftershave, perfume and certain cleaning agents can cause damage.

**BATTERY REPLACEMENT**  
If the CO Alarm emits a short 'beep' at the same time the green led flashes, the battery is at the end of its life and should be replaced immediately. This low voltage warning will be given for at least 7 days. A fresh battery should last for approximately one year. If the green indicator light (LED) does not flash every minute then replace the battery.  
- Remove the battery from the compartment.  
- Press the Test button to remove the last bit of voltage from the detector.  
- Insert a new battery (3x LR6 1,5V Alkaline) NOTE POLARITY OF CONNECTIONS.  
- Let the alarm warm up first for 2 minutes (green LED should not continue to flash quickly every 5 seconds when you press the test button)  
- Using the Test button to test the CO Alarm.  
See "TESTING YOUR CO ALARM"  
- Reattach the CO alarm to the mounting plate.  
- Replace the battery every year

**Note:** Pressing the test button too soon (i.e. when the green LED is still flashing quickly) can lead to a false alarm. In this case, remove the battery again, wait approx. 5 minutes and repeat the procedure.

**WHAT TO DO IN THE EVENT OF AN ALARM**  
In the event the CO alarm raises an alarm:  
- Immediately move to fresh air outdoor or open all doors/windows to ventilate the area and allow the carbon monoxide to disperse.  
- Where possible turn off fuel burning appliance.  
- Evacuate the building.  
- Do not re-enter the premises nor move away from the open door/window until emergency services responders have arrived, the premises have been aired out, and your alarm remains in its normal condition.  
- Seek medical help immediately for anyone suffering from the symptoms of headache, drowsiness, nausea, etc.  
- Do not use the appliances again until they have been checked by a qualified technician and the fault located and cleared.

**IMPORTANT SAFETY REQUIREMENTS**  
Installing a CO-detector is only the first step towards safer living conditions. Make sure that you and other members of your household are familiar with the cause and effect of carbon monoxide poisoning and how to operate a CO-detector:  
- Test your CO-detector once per month.  
- Immediately replace low batteries.  
- Only purchase approved combustion devices.  
- Install combustion devices in the correct way and strictly follow the instructions of the manufacturer.  
- Have your installation performed by a professional.  
- Have your installation checked by a qualified installer on a regular basis.  
- Clean your chimney and drainage once every year.  
- Regularly check all combustion devices.  
- Verify if your equipment is free of corrosion and peellings.  
- Never use your barbecue indoors or in garages.  
- Ensure sufficient ventilation when using a fireplace or multi-burner.  
- Always pay attention to symptoms of carbon monoxide poisoning.

- NEVER:**
- Never burn charcoal indoors or in a caravan, camper, tent or cabin.
  - Never repair, check or install combustion devices yourself without having the proper knowledge and required skills to do so.
  - Never use a gas range, oven or hair or clothes drier as a heater.
  - Never use stoves (combustion devices) without outlet in sealed off spaces.
  - Never let diesel or petrol engines operate indoors or in sealed off spaces.
  - Never ignore a security system when it shuts down a device.
  - Never ignore a warning from your CO-detector.

This CO alarm is designed to only sense Carbon Monoxide from any source of combustion. It is **NOT** designed to detect smoke, fire and other gases.

**THIS PRODUCT CANNOT BE REPAIRED IF THE UNIT IS TAMPERED WITH AND THIS WILL INVALIDATE THE GUARANTEE. IF THE UNIT IS FAULTY PLEASE RETURN IT TO YOUR ORIGINAL SUPPLIER WITH YOUR PROOF OF PURCHASE.**

**This product is not designed for use in a recreational vehicle or mobile home. The alarm should be installed by a competent person. This apparatus is designed to protect individuals from the acute effects of carbon monoxide exposure. It will not fully safeguard individuals with specific medical conditions. If in doubt consult a medical practitioner.**

: For indoor use only.

: Read the manual before use, and keep it in a safe place for future use and for product maintenance.

## EN PRODUCT GUARANTEE

This product has factory warranty according to EU regulations. Guarantee lasts for the number of years shown on the packaging, starting from the date of purchase. Keep the receipt - proof of purchase is required in order to rely on guarantee. In the case of problems, please contact with the store where you purchased the product. For further product information call to our Hotline or visit our website: www.smartwaressafetylighting.eu.

## DISPOSAL

**Correct Disposal of This Product (Waste Electrical & Electronic Equipment) (Applicable in the European Union and other European countries with separate collection systems)**

This marking shown on the product or its literature, indicates that it should not be disposed with other household wastes at the end of its working life. To prevent possible harm to the environment or human health from uncontrolled waste disposal, please separate this from other types of wastes and recycle it responsibly to promote the sustainable reuse of material resources. Household users should contact either the retailer where they purchased this product, or their local government office, for details of where and how they can take this item for environmentally safe recycling. Business users should contact their supplier and check the terms and conditions of the purchase contract. This product should not be mixed with other commercial wastes for disposal.

- \* Always throw empty batteries to the battery recycling bin.
- \* If the battery is built-in inside the product, open the product and remove the battery.

## MAINTENANCE

The devices are maintenance-free, so never open them. The guarantee becomes void when you open the appliance. Only clean the outside of the devices with a soft, dry cloth or a brush. Prior to cleaning, remove the devices from all voltage sources. Do not use any carboxylic cleaning agents or petrol, alcohol or similar. These attack the surfaces of the devices. Besides, the vapors are hazardous to your health and explosive. Do not use any sharp edged tools, screw drivers, metal brushes or similar for cleaning. Warning: Protect the battery against fire, too much heat and sunshine.

## GENERAL SAFETY

- \* Clean with a clean, dry cloth or brush, use no solvents or abrasives. Avoid dampness on all electrical components.
- \* Keep all parts out of the reach of children.
- \* Avoid a wet, very cold or warm environment; this may damage electronic circuit boards.
- \* Avoid dropping or shocks, this may damage the electronic circuits.
- \* Repairs or opening of this item may only be done by an authorized repairer.
- \* Wireless systems can be interference from cordless phones, microwave ovens and other wireless devices operating in the 2.4GHz range. Keep the system AT LEAST 3m away from the devices during installation and operation.
- \* Keep batteries out of the reach of children. Batteries not swallow. When a cell or battery is swallowed, call a physician immediately.

**Wandmontage:**  
- Nach Bestimmung der besten Position vergewissern Sie sich zunächst, dass sich weder Stromkabel noch Rohrleitungen in diesem Bereich befinden.  
- Markieren Sie die beiden Bestigungs-löcher (2).  
- Bohren Sie die Befestigungslöcher in der markierten Position.  
- Stecken Sie die Dübel in die Bohrlöcher.  
- Schrauben Sie die Befestigung in die Halterung ein.  
**ÜBERDREHEN SIE DIE SCHRAUBEN NICHT (3).**  
- Setzen Sie 3xLR6 Alkaline batterie fest in das Batteriefach auf der Rückseite des Melders ein (4).

**ANMERKUNG:** Zu Ihrer eigenen Sicherheit kann der CO-Alarm nicht ohne eingesezte Batterie montiert werden.  
- Montieren Sie den Alarm auf der Montagehalterung (5).  
- Prüfen Sie durch Drücken der Testtaste bindem Sie die Testtaste auf der vorderseite der Alarm für 2 Sek. und dan loslassen. Das Gerät ertönt 4 Piepton und die rote LED gleichzeitig blinken.

## DE BATTERIE-BETRIEBENER KOHLENMONOXID-ALARM

- Eigenschaften:**
- Langlebiger elektro-chemischer Sensor
  - Einfache Installation
  - Test / Rückstellaste
  - Never-Kontrollanzeige
  - Lieferung einschließlich Schrauben und Dübeln
  - Kann nicht ohne Batterie montiert werden

**Diese Bedienungsanleitung enthält wichtige Informationen zu Montage und Betrieb Ihres Kohlenmonoxid-Alarmes. Bitte lesen Sie dieses Werkblatt sorgfältig durch, bevor Sie mit der Montage beginnen und heben es für späteres Nachlesen auf.**

**SPEZIFIKATIONEN**

DC 4,5V → 3x 1,5VDC, LR6, Alkaline	
Sensor Typ	: Elektro-chemisch
Gemeldete Gasart	: Kohlenmonoxid
Sensor Lebensdauer	: 5 Jahre
Auslösewert	: 50 ppm (Zwischen 60-90 min.)
	: 100 ppm (Zwischen10-40 min.)
	: 300 ppm (Innerhalb 3 minutes)
Betriebstemperatur	: 0°C~45°C (agerung: -20°~50°C ± 2°C)
Luftfeuchtigkeit	: 0%~90% RH (lagerung: 0%~70% RH)
Lautstärke Sirene	: >85db in 1 m Abstand
Batterie Lebenserwartung	: min. 1 Jahr

**WAS IST KOHLENMONOXID**  
Kohlenmonoxid (CO) ist ein heimtückisches Giftgas, das beim Verbrennen freigesetzt wird. Es ist farb-, geruchs- und geschmacklos und daher mit den natürlichen Sinnen nur schwer aufzufspüren. CO tötet hunderte von Menschen und führt zu noch viel mehr Vergiftungen. Es bindet sich an das Hämoglobin im Blut und reduziert die Sauerstoffmenge, die im Körper transportiert werden kann. Bei hoher Konzentration tötet CO innerhalb von wenigen Minuten.  
CO wird durch unvollständige Verbrennung freigesetzt, beispielsweise von Holz, Holzkohle, Kohle, Heizöl, Petroleum, Benzin, Erdgas, Propan, Butan usw.  
Beispiele für CO Quellen:  
- Laufender Motor in der Garage - Gas-Haushaltsgeräte  
- Öl- und Gasbrenner - Portable Stromerzeuger  
- Holzöfen - Gas- oder Ölheizgeräte  
- Grills - Blockierte Kaminsteine  
- Holz- und Gaskamine - Heizungskessel

**SYMPTOME VON CO-VERGIFTUNGEN**  
Nachtstehende Symptome können CO-Vergiftungen zugeschrieben werden:  
35 ppm Die höchstzulässige andauernde Konzentration für Erwachsene während eines 8-Stunden-Zeitraums.  
200 ppm Leichte Kopfschmerzen, Ermüdung, Schwindelgefühl, Unwohlsein nach 2-3 Stunden.  
400 ppm Strinsseitige Kopfschmerzen innerhalb 1-2 Stunden, lebensbedrohlich nach 3 Stunden.  
800 ppm Schwindelgefühl, Unwohl-sein und Krämpfe innerhalb 45 Minuten. Bewusstlosigkeit innerhalb von 2 Stunden. Tod innerhalb 3 Stunden.  
1600 ppm Kopfschmerzen, Schwindel-gefühl und Unwohlsein innerhalb 20 Minuten. Tod innerhalb 1 Stunde.  
6400 ppm Kopfschmerzen, Schwindel-gefühl und Unwohlsein innerhalb 1-2 Minuten.

## PLATZIERUNG DES CO-ALARMS

Der Kohlenmonoxid-Alarm wurde zum Aufspüren giftiger CO-Gase entwickelt, die bei unvollständiger Verbrennung wie beispielsweise in Haushaltsgeräten, Heizgeräten, Kaminen und Autoabgasen abgegeben werden. In einem eingeschlossenen Raum sollten Sie als Mindest-Schutzmaßnahme je einen Alarm in den Schlafzimmern oder dem Korridor zu den Schlafzimmern installieren. Montieren Sie sie so nahe wie möglich am Schlafbereich und vergewissern sich, dass der Alarm hörbar ist. In einem mehrgeschossigen Haus sollten Sie als Mindest-Schutzmaßnahme wenigstens je einen Alarm pro Stockwerk installieren.  
**ANMERKUNGS:** Für bestmögliche Schutz sollte je ein Alarm in oder nahe jedem Raum (einschließlich des sich Brenner jeglicher Art wie beispielsweise Gasfeuer, Zentralheizungs-kessel, Raum- oder Wasserheizgeräte, Kachestellen, Grills usw. befinden.

**ACHTUNG:** Dieser Alarm meldet nur das Vorhandensein von Kohlenmonoxidgas am Sensor. Kohlenmonoxidgas kann sich jedoch ebenso in anderen Bereichen befinden.

## KOHLENMONOXIDMELDER SIND KEIN ERSATZ FÜR RAUCH- ODER GASMELDER

## PLATZIERUNG DES CO-ALARMS

Der Kohlenmonoxid hat eine ähnliche Dichte wie warme Luft. Die beste Wirksamkeit wird erzielt, wenn der Melder wenigstens 1,5 m über dem Boden und 1,85 m vom entsprechenden Haushaltsgerät entfernt montiert wird (1).  
Vermeiden Sie folgende Bereiche:  
- Bereiche, in denen die Temperatur -10°C unter- oder 40°C übersteigen kann.  
- Feuchte Bereiche oder Bereiche mit hoher Luftfeuchtigkeit.  
- Jeglichen Bereich, in dem eine größere Menge Staub-, Schmutz- oder ölhaltige Emissionen den Sensor kontaminieren oder verstopfen können.  
- Hinten Vorhängen oder Möbelstücken.  
- Im Bereich von Abluft aus Heizungen, Klimageräten oder Deckenventilatoren.  
- Im Freien.  
- Direkt über Spüle oder Kochgerät.

**ACHTUNG:** Dieser Kohlenmonoxid-Alarm ist nur für die Verwendung im Haus bestimmt, bitte nicht Regen oder Feuchtigkeit aussetzen. Kein Schutz vor Kohlenmonoxid-Vergiftung, wenn die Batterie erschöpft ist. Öffnen oder manipulieren Sie den Alarm nicht, das kann zu Fehlfunktionen führen.

**MONTAGE DES CO-ALARMS**  
Dieser CO-Alarm wird durch eine Batterie gespeist und braucht nicht verkabelt zu werden. Er kann mit den beigefügten Befestigungsmaterialien an der Wand befestigt oder auf einer ebenen Fläche abgestellt werden.

**Wandmontage:**  
- Nach Bestimmung der besten Position vergewissern Sie sich zunächst, dass sich weder Stromkabel noch Rohrleitungen in diesem Bereich befinden.  
- Markieren Sie die beiden Bestigungs-löcher (2).  
- Bohren Sie die Befestigungslöcher in der markierten Position.  
- Stecken Sie die Dübel in die Bohrlöcher.  
- Schrauben Sie die Befestigung in die Halterung ein.  
**ÜBERDREHEN SIE DIE SCHRAUBEN NICHT (3).**  
- Setzen Sie 3xLR6 Alkaline batterie fest in das Batteriefach auf der Rückseite des Melders ein (4).

**ANMERKUNG:** Zu Ihrer eigenen Sicherheit kann der CO-Alarm nicht ohne eingesezte Batterie montiert werden.  
- Montieren Sie den Alarm auf der Montagehalterung (5).  
- Prüfen Sie durch Drücken der Testtaste bindem Sie die Testtaste auf der vorderseite der Alarm für 2 Sek. und dan loslassen. Das Gerät ertönt 4 Piepton und die rote LED gleichzeitig blinken.

## BETRIEB IHRES CO-ALARMS

**Normalbetrieb**  
Wenn kein Kohlenmonoxid vorhanden ist, blinkt die grüne LED jeder 45 Sek. (6) und zeigt damit an, dass Ihr Melder betriebsbereit ist.

**Alarmmeldung**  
Wenn das Gerät einen gefährlichen CO-Pegel misst, ertönt zusammen mit der blinkenden roten LED ein Alarmton. Das wird fortgesetzt, solange der gefährliche CO-Pegel vorhanden ist. Der Alarmton hört auf, und automatisch in den Standby-Modus.

**CO-GEHALT (PPM) REAKTIONSZEIT (MIN)**  
50 ppm 60-90 min.  
100 ppm 10-40 min.  
300 ppm < 3 min.

**Rückkehr zum Normalbetrieb**  
Wenn die Batterie ersetzt werden muss, das Gerät zurückgesetzt wurde das Alarmsignal gestopt. Die grüne Power-LED kontinuierlich auf etwa zweimal pro Minute blinken.

**Anzeige von geringer Batteriekapazität**  
Wenn die Batterie ersetzt werden muss, das Gerät piept und grüne LED-Anzeige zur gleichen Zeit (alle 45 Sekunden) für bis zu 7 Tage blinken. Ersetzen Sie sofort die Batterie! HINWEIS - Bei normalem Betrieb hält die Batterie mindestens 1 Jahr. Wenn jedoch ein Batteriefehler auftritt oder der Alarm lange Zeit ertönt, wird die Lebensdauer der Batterie verkürzt.

**TESTEN SIE IHREN CO-ALARM**  
Wir empfehlen, dass Sie Ihren CO-Alarm einmal monatlich testen, um einen einwandfreien Betrieb zu gewährleisten.  
- Bindem Sie die Testtaste auf der vorderseite der Alarm für 2 Sek. und dan loslassen. Das Gerät ertönt 4 Piepton und die rote LED gleichzeitig blinken.

**Gerätestörungen**  
Wenn das Gerät einen Fehler erkannt hat, wird das gelbe Licht blinkt und das Gerät zweimal alle 10 Sekunden zur gleichen Zeit einen Piepton Angabe Ihrer Alarm ausgefallen.

**WARTUNG UND PFLEGE IHRES CO-ALARMS**  
- Ihr Alarm meldet eine gefährliche CO-Konzentration in Ihrem Heim, sofern er entsprechend gewartet wird. Zur Erhaltung eines guten Betriebszustands empfehlen wir:  
- Testen Sie Ihren Alarm wenigstens einmal monatlich.  
- Reinigen Sie den Melder regelmäßig, um Staubablagerungen zu vermeiden. Hierzu können Sie einen Staubsauger verwenden. Reinigen Sie vor allem den vorderen Grillbereich und die Seiten.  
- Benutzen Sie keine Reinigungsmitel, sondern nur ein feuchtes Tuch.  
- Bringen Sie keine Farbe auf dem Melder an.

**ACHTUNG:**  
Beim Reinigen oder Abbeizen von Holzböden, Anstreichen, Tapezieren oder dem Gebrauch von Kleber und Aerosolen sollten Sie den CO-Melder entfernen und ihn zum Schutz vor Schäden an einem sicheren Ort aufbewahren. Hohe Konzentrationen der folgenden Substanzen können den Sensor schädigen und dadurch häufige Fehalarme auslösen: Methan, Propan, Iso Propylbutan, Butan, Äthylen, Ethanol (Alkohol), Iso Propanol, Benzol, Toluol, Äthylazetat, Wasserstoff, Hydrogensulfat, und Schwefeldioxid. Auch Aerosole, Alkoholprodukte, Farbe, Lösungsmittel, Klebstoff, Haarspray, Aftershave, Parfüm und bestimmte Reinigungsmittel können Schäden anrichten.

**AUSTAUSCHEN DER BATTERIE**  
Sendet Ihr CO-Alarm ein kurzes Alarmsignal zur gleichen Zeit, das die grüne LED blinkt, dann geht die Lebensdauer der Batterie ihrem Ende entgegen. Sie sollte nun umgehend die Batterie austauschen. Das Alarmsignal wird für etwa 7 Tage gegeben. Eine neue Batterie hat eine Lebenserwartung von etwa einem Jahr.  
Blinkt das grüne LED nicht einmal pro Minute, dann ersetzen Sie bitte die Batterie.  
- Entnehmen Sie die Batterie aus dem Batteriefach.  
- Drücken Sie den Test, um den letzten Rest an Spannung abzuleiten.  
- Setzen Sie neue Batterien (3x LR6 1,5V Alkaline)  
**BEACHTEN SIE DIE POLARITÄT.**  
- Lassen Sie zuerst den Melder sich 2 Minuten aufwärmen.  
- Testen Sie Ihren CO-Alarm entsprechend Abschnitt "TESTEN SIE IHREN CO-ALARM"  
- Setzen Sie den CO-Alarm auf die Montagehalterung zurück.  
- Ersetzen Sie die Batterie jährlich.

**WAS IST IM ALARMFALL ZU TUN?**  
Im Fall eines CO-Alarm:  
- Begeben Sie sich unverzüglich an die frische Luft, begeben Sie sich ins Freie oder öffnen alle Fenster und Türen zur Durchlüftung des Bereichs und warten ab, bis sich das Kohlenmonoxid verflüchtigt hat.  
- Sofern möglich, schalten Sie Brenner jeglicher Art ab.  
- Evakuieren Sie das Gebäude.  
- Betreten Sie das Gebäude nicht erneut bzw. bewegen Sie sich nicht von Fenster oder Tür fort, solange Rettungsdienste nicht eingetroffen, die Räume durchlüftet sind und sich Ihr Alarm wieder im Normalzustand befindet.  
- Nehmen Sie unverzüglich ärztliche Hilfe für alle Personen in Anspruch, die unter Kopfschmerzen, Benommenheit oder Übelkeit usw. leiden.  
- Benutzen Sie die entsprechenden Haushaltsgeräte nicht, ohne sie vorher durch einen qualifizierten Kundendienst überprüft zu haben und die Fehlfunktion bestimmt und beseitigt wurde.

## WICHTIGE SICHERHEITSHINWEISE

Der Einbau eines CO-Melders ist der erste Schritt zu einem sichereren Lebensumfeld. Vergewissern Sie sich, dass Sie und alle anderen Haushaltsmitglieder sowohl mit dem Gebrauch und der Funktion des CO-Melders, als auch mit den Anzeichen einer CO-Vergiftung vertraut sind und mit dem Gerät umzugehen wissen:  
- Testen Sie den CO-Melder einmal pro Monat.  
- Tauschen Sie leere Batterien umgehend aus.  
- Nur geprüfte Verbrennungsanlagen kaufen.  
- Verbrennungsanlagen korrekt installieren und die Anweisungen des Herstellers genau befolgen.  
- Lassen Sie die Installation von einem Fachmann durchführen.  
- Lassen Sie die Geräte regelmäßig von einem Fachmann überprüfen.  
- Lassen Sie Kamine und Rauchabzüge einmal jährlich reinigen.  
- Überprüfen Sie regelmäßig alle Verbrennungseinheiten.  
- Vergewissern Sie sich, dass Ihre Anlage frei von Rost und schadhafte Stellen ist.  
- Grillen Sie niemals im Haus oder der Garage.  
- Sorgen Sie beim Betrieb eines offenen Kamins oder eines Multibrenners für eine ausreichende Belüftung.  
- Achten Sie stets auf Anzeichen einer CO-Vergiftung.

## NIEMLS:

- NIEMLS Holzkohle in geschlossenen Räumen, Wohnmobilen und wagen, Zelten oder Hütten verbrennen.
- NIEMLS Verbrennungsöfen reparieren, prüfen oder installieren,

**smartwares**

<p>smartwares</p>	<p>NI. 090-2088889 Lokaal tarief</p>	<p>BE 070-233031 (NL) Lokaal tarief</p>
<p>Broeklaanweg 15</p> <p>15126 BQ Gilze</p> <p>The Netherlands</p> <p>www.smartwares.eu</p>	<p>FR 0625 506260</p> <p>DE +49 (0) 1805 010762</p> <p>14CJ_Min.de_Festnetz</p> <p>Moedl max 40CJ_Min</p> <p>UK +44 (0) 345 230 1231</p> <p>ES +34 938427589</p>	<p>SMARTWARES Safety &amp; Lighting BV Binnendijkweg 15 NL 1198DD Gilze www.smartwares.eu</p> <p>SMARTWARES Safety &amp; Lighting BV Binnendijkweg 15 NL 1198DD Gilze www.smartwares.eu</p>

**Manual RM370**
V15
M10
V02

Conform with **EN50291-1-1:2010+A1:2012**

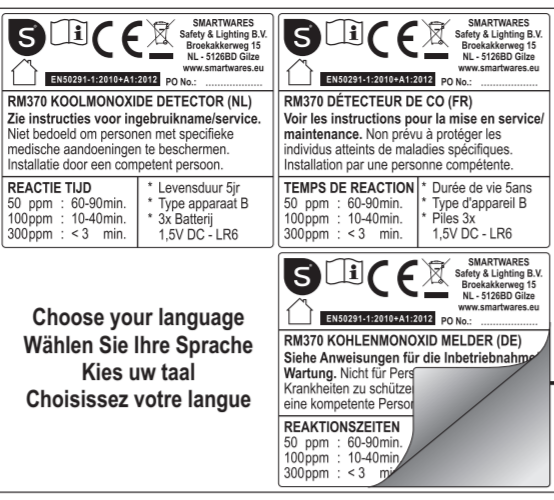
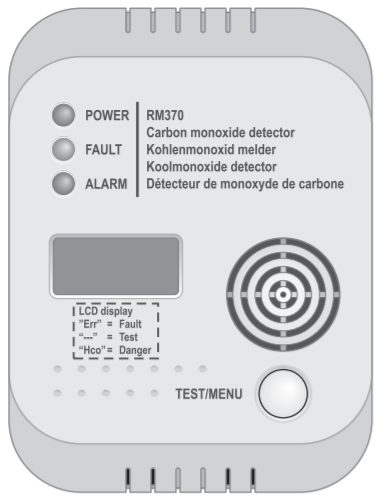

Choose your language
**Wählen Sie Ihre Sprache**
**Kies uw taal**
**Choisissez votre langue**

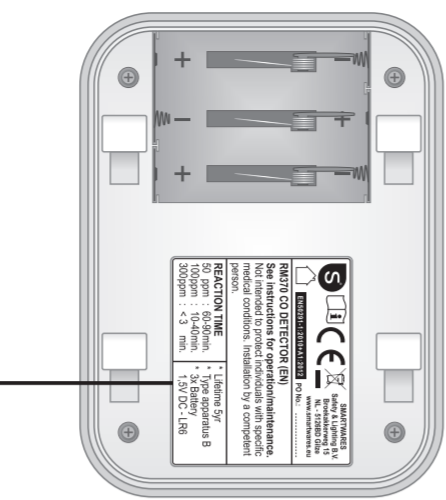

**SAMPLE :** Remplacement date
**BEISPIEL:** Austauschdatum
**VOORBEELD:** Vervangings datum
**EXEMPLE:** Date de remplacement



*Juli 2021*

**EN** Replace 5 years after installing.
**DE** Ersetzen 5 Jahre nach der Installation.
**NL** Vervang 5 jaar na installatie.
**FR** Remplacer 5 années après l'installation.

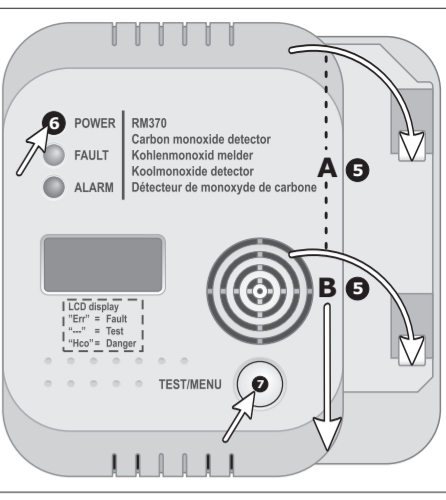
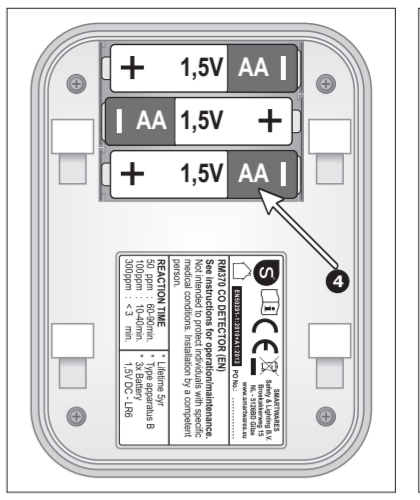
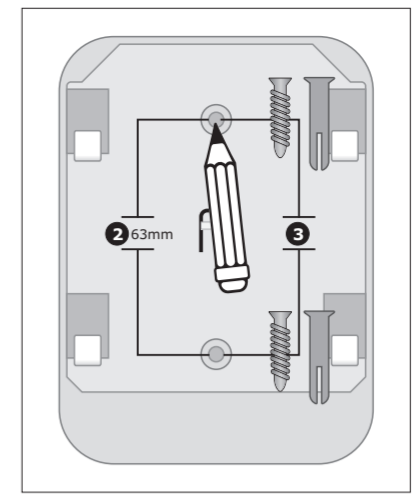
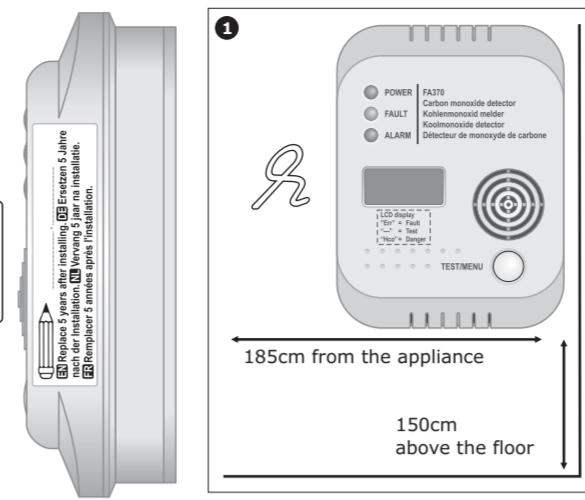

## NL

### KOOLSTOF MONOXIDE ALARM OP BATTERIJ

Hoofdenkmerken:

- Elektrochemische Sensor (Lang werkend)
- Gemakkelijke installatie
- Test / Herstel Knop
- Lege Batterij Waarschuwing
- Geleverd met Muurpluggen & Schroeven
- Kan niet werken zonder Batterij

Deze instructiefolder bevat belangrijke informatie over de juiste installatie en werking van koolmonoxide alarm. Lees deze folder helemaal door voor installatie en bewaar voor referentie in de toekomst.

<b>SPECIFICATIE</b>	
Voedingssbron	: DC 4,5V ~ 3x 1,5VDC, LR6, Alkaline
Sensortype	: Elektrochemisch
Type van Gas gevoeligheid	: Koolstof Monoxide
Sensor	: circa 5 jaar
Alarm activering	: 50 ppm (Tussen 60-90 min.)
	: 100 ppm (Tussen 10-40 min.)
	: 300 ppm (Binnen 3 minuten)
Werkings temperatuur	: 0°C~45°C (in opslag: -20°~50°C ± 2°C)
Luchtvochtigheid	: 0%~90%RH (in opslag: 0%~70% RH)
Geluidsniveau	: >85 Decibels op 1 meter
Batterijlevensduur	: circa 1 jaar

#### WAT IS KOOLSTOF MONOXIDE

Koolstof monoxide (CO) is een verraderlijk vergif dat ontsnapt als brandstoffen worden verbrand. Het is een kleurloos, geurloos en smaakloos gas en daardoor moeilijk te ontdekken met de menselijke zintuigen. CO doodt elk jaar honderden mensen en verwondt velen meer. Het gaat een verbintenis met het hemoglobine in het bloed aan en verlaagt het zuurstof gehalte dat in het lichaam circuleert. In hoge concentraties kan CO doden in minuten. CO wordt geproduceerd door onvolledige verbranding van brandstoffen zoals hout, houtskool, steenkool, olie, paraffine, benzine, aardgas, propaan, butaan, enz.

Voorbeelden van Bronnen van CO:

- Draaielens motor in garage – Gastoestellen
- Olíe en Gaskachels – Draagbare generatoren
- Houtkachels – Gas of Kerosine verwarmr
- Barbecues – Verstopte schoorstenen
- Hout en Gashaarden – Verwarmingsketel

#### SYMPTOMEN VAN CO VERGIFTIGING

De volgende symptomen kunnen in verband worden gebracht met CO vergiftiging PM=Promille (1/1000):

- 35 PM : De maximale toegestane concentratie voor continue blootstelling voor een periode van 8 uur aan gezonde volwassenen.
- 200 PM : Geringe hoofdpijn, vermoeidheid, duizeligheid, misselijkheid na 2-3 uur.
- 400 PM : Frontale hoofdpijn binnen 1-2 uur, levensbedreigend na 3 uur.
- 800 PM : Duizeligheid, misselijkheid en stuiprekkingen binnen 45 minuten.
- Bewusteloosheid binnen 2 uur. Dood binnen 3 uur.
- 1600 PM : Hoofdpijn, duizeligheid en misselijkheid binnen 20 minuten. Dood binnen 1 uur.
- 6400 PM : Hoofdpijn, duizeligheid en misselijkheid binnen 1-2 minuten.

#### PLAATSBEPALING VAN HET CO ALARM

Dit koolstof monoxide alarm is ontworpen om de giftige CO uitwasemingen te ontdekken die ontstaan door onvolledige verbranding, zoals die uitgezonden worden van apparaten, ovens, openhaarden en autoútlaten. Indien uw woning uit één verdieping bestaat zou u voor minimale bescherming een alarm in de slaapkamers of in het portaal van de slaapomgevingen moeten plaatsen. Plaats het zo dicht mogelijk bij de slaapomgeving en verzeker u ervan dat het alarm hoorbaar is als de slaapkamers in gebruik zijn. Als uw woningen uit meerdere verdiepingen bestaat zou u voor minimale bescherming één alarm op elke verdieping moeten plaatsen.
**NOOT:** Voor maximale bescherming zou er in of in de buurt van elke ruimte waar een brandstofverbranding apparaat staat zoals een gashaard, cv-ketel, kamerkachel, waterkoker, fornuis, grill, enz.

**ATTENTIE:** Dit alarm zal alleen de aanwezigheid van koolstof monoxide gas op de sensor aangeven. Koolstof monoxide gas zou aanwezig kunnen zijn in andere omgevingen.

#### EEN KOOLSTOF MONOXIDE ALARM IS GEEN VERVANGER VOOR EEN ROOKMELDER OF EEN GASMELDER

#### HET CO ALARM POSITONEREN

Koolstof monoxide heeft dezelfde dichtheid dan warme lucht. Om er zeker van te zijn dat het meeste effectieve gebruik van de detector wordt gemaakt, moet het tenminste 1,5 meter boven de vloer en tenminste 1,85 meter van het apparaat worden geplaatst (1). Gebieden die het volgende omvatten zullen vermeden moeten worden:

- Situaties waar de temperatuur onder de -10°C zou kunnen zakken of boven de 40° C zou kunnen stijgen.
- Een dampig of vochtig gebied.
- Eik gebied met een hoog stof, vuil of vet uittatniveau.
- Dit zou de sensor kunnen vervuilen of verstopten.
- Achter gordijnen of meubilair.
- Het pad van de luchtstroom afkomstig van een oven/airconditioning opening of plafond ventilator.
- Buitenkant van het gebouw.
- Direct boven een gootsteen of fornuis.

**ATTENTIE:** Dit koolstof monoxide alarm is alleen ontworpen voor binnen gebruik. Stel niet bloot aan regen of vochtigheid. Het zal niet beschermen tegen het risico van koolstof monoxide vergiftiging als de batterij leeg is. Maak het alarm niet open.

#### HET CO ALARM INSTALLEREN

Dit CO alarm wordt gevoed door een batterij en vereist geen bijkomende bedrading. Het kan op de muur met de meegeleverde uitrustung worden geïnstalleerd.

#### PLAATSI NG MUURBEVESTIGING:

- Stel de bevestigingslocatie vast en weet zeker dat er geen elektrische bedrading of pijpleidingen in het gebied grenzend aan het bevestigingsoppervlak zitten.
- Markeer de twee locaties van de bevestigingsgaten (2).
- Bor gat op de gemarkeerde posities.
- Steek muurpluggen in de geboorde gaten.
- Schroef de bevestigingsplaat op het bevestigingsoppervlak.
- DRAAI NIET TE STEVIG AAN (3).
- Stap 3:ALR6 batterijen in het batterijcompartiment aan de achterkant van de detector (4).

**NOTE:** Voor de veiligheid van de eindgebruiker kan het CO alarm niet worden geïnstalleerd zonder zijn batterij.

- Monteer het alarm op de bevestigingsplaat (5).
- Test of het CO-alarm inderdaad correct functioneert door 2 sec. de testknop ingedrukt te houden op de voorkant van het alarm en dan los te laten. U hoort 4 piep tonen en tegelijkertijd knippert de rode LED.

#### WERKING VAN UW CO ALARM (Normaal gebruik)

Zolang er geen koolmonoxide aanwezig is, zal het groene lampje elke 45 sec. (6) knipperen om aan te geven dat uw alarm van stroom wordt voorzien en werkzaam is.

#### ALARMVOORWAARDE

Zodra het apparaat een gevaarlijke concentratie van CO waarneemt, zal het een alarmsignaal afgeven, terwijl de rode LED knippert. Dit zal aanhouden zolang er een gevaarlijke concentratie van CO aanwezig is. Mocht de CO-concentratie terugkeren naar een normaal niveau, dan zal het apparaat het alarm stoppen en keert automatisch terug naar de stand-by modus.

#### CO-NIVEAU (PPM) REACTIETIJD (MIN)

50 ppm 60-90 min.
100 ppm 10-40 min.
300 ppm <3 min.

#### Keer terug naar de normale werking

Wanneer de koolmonoxide gas verspreid en het apparaat is gereset, zal het alarmsignaal te stoppen. Het groene lampje zal blijven knipperen Ongeveer twee keer per minuut.

#### ZWAKKE BATTERIJ SIGNAAL

Wanneer uw batterij aan vervanging toe is, liet apparaat piept en de groene LED knippert tegelijkertijd (elke 45 seconden) voor maximaal 7 dagen. Vervang de batterij onmiddellijk!

**OPMERKING** – In normale gebruiksomstandigheden gaan de batterijen minstens 1 jaar mee. De levensduur van de batterijen kan echter worden verkort als de batterijen een storing vertonen of als het alarm langdurig actief blijft.

#### Unit storing

Als het apparaat een fout is gedetecteerd, zal het gele lampje knipperen en het apparaat zal twee keer per 10 seconden piepen op de sametime te geven dat het alarm is mislukt.

#### UW CO ALARM TESTEN

Het is aan te raden uw CO alarm één keer per maand te testen om er zeker van te zijn dat het alarm correct werkt.

- Door 2 sec. de testknop ingedrukt te houden op de voorkant van het alarm en dan los te laten. U hoort 4 piep tonen en tegelijkertijd knippert de rode LED.

#### UW CO ALARM ONDERHOUDEN

- Uw alarm zal u waarschuwen voor mogelijke gevaarlijke CO concentraties in uw huis als het onderhoud goed is. Om uw alarm te onderhouden in goede werkstaat is het aan te raden:
  - Uw alarm tenminste één keer per maand test.
  - Uw CO alarm regelmatig schoon te maken om hechten van stof te voorkomen. Dit kan één keer per maand gedaan worden door gebruik van een stofzuiger met borstel. Maak voorzichtig schoon rond de voorgriep en zijkantten.
  - Niet schoonmaakmiddelen op uw alarm te gebruiken.
  - Veeg eenvoudig af met een vochtige doek.
  - Niet verven

#### ATTENTIE:

Wanneer u een houten vloer schuurt of stript, schildert, behangt of lijm of aerosol gebruikt, dient u de koolmonoxidemelder te verwijderen en op een beschermde plaats bij de slaapomgeving en verzeker u ervan dat het alarm hoorbaar is als de volgende substanties kunnen de sensor beschadigen, wat veelal vals alarm als gevolg heeft: methaan, propaan, iso-butaan, ethyleen, ethanol, alcohol, iso-propanol, benzeno, toluene, ethylacetaat, waterstof-, waterstofsulfaat, zwavelofoxide. Wat ook schade aan kan brengen zijn busnen met aerosol, alcoholhoudende producten, vet, oplosmiddell, lijm,haarkat, aftershave, parfum en sommige schoonmaak-middelen.

#### BATTERIJ VERVANGEN

Als het CO alarm eenkorte piep uitzendt tegelijk met een groen knipperende LED dan is de batterij aan het einde van z'n leven en zal direct vervangen moeten worden. Deze lage voltage waarschuwing wordt tot 30 dagen gegeven. Een nieuwe batterij behoort ongeveer 1 jaar mee te gaan. Als de groene LED niet elke minuut knippert, vervang dan de batterij.

- Verwijder de batterij uit het compartiment.
- Druk op de testknop om het laatste beetje stroom uit de melder te verwijderen.
- Plaats nieuwe batterijen (3x LR6 1,5V Alkaline) LET OP DE POLEN VAN DE AANSLUITINGEN.
- Laat het alarm eerst 2 minuten lang opwarmen.
- Gebruik de testknop om uw CO alarm te testen. Zie: "UW CO ALARM TESTEN".
- Bevestig het CO alarm opnieuw op de bevestigingsplaat.
- Vervang de batterij elk jaar.

#### WAT TE DOEN IN HET GEVAL VAN EEN ALARM

In het geval dat het CO alarm een alarm geeft:

- Verplaat direct naar frisse lucht buiten of open alle deuren/ramen om de ruimte te ventileren en de koolstof monoxide zich te laten verspreiden.
- Waar mogelijk schakel brandstofbrandende apparaten uit.
- Evacueer het gebouw.
- Ga niet terug naar binnen of weg van de open deur/raam totdat vertegenwoordigers van service in noodsituaties zijn gearriveerd, de koolstof monoxide verspreid is en uw alarm in z'n normale stand blijft.
- Zoek direct medische hulp voor iedereen die lijdt aan symptomen van hoofdpijn, slaperigheid, misselijkheid, enz.
- Gebruik de apparaten niet weer totdat ze gecontroleerd zijn door een gekwalificeerd persoon en de fouten gelokaliseerd en opgelost zijn.

#### BELANGRIJKE VEILIGHEIDSEISEN

De installatie van een CO-melder is slechts de eerste stap naar een veiliger woonsituatie. Stel u zelf en uw familie op de hoogte van de oorzak e en gevolgen van koolmonoxide vergiftiging en hoe u een CO-melder gebruikt:

- Test uw CO melder 1 maal per maand.
- Vervang een zwakke batterij onmiddellijk.
- Koop alleen goedgekeurde verbranding apparaten.
- Installeer verbranding apparaten op de juiste wijze en volg nauwgezet de instructies van de fabrikant.
- Laat installaties uitvoeren door een professional.
- Laat uw installaties regelmatig door een bevoegde installateur controleren.
- Reinig jaarlijks uw schoorsteen en afvoerpijpen.
- Controleer regelmatig alle verbrandingsapparaten.
- Controleer apparaten op roest en afbladderen.
- Barbecue niet binnen of in garages.
- Zorg voor voldoende ventilatie wanneer een open haard of allesbrander in gebruik is.
- Wees altijd alert op symptomen van koolmonoxidevergiftiging.



#### NOOIT DOEN:

- Verbrand geen houtskool binnenshuis of in caravan,camper, tent of cabine.
- Repareer, controleer of installeer niet zelf verbrandingsapparaten zonder de juiste kennis en het benodigde vakmanschap.
- Gebruik geen gasfornuis, oven of haar- of klerendroger als verwarming.
- Gebruik in een afgesloten ruimte geen kachels (verbrandingsapparaten) zonder afvoer.
- Laat binnen of in afgesloten ruimtes geen diesel- of benzienmotoren werken.
- Negeer geen veiligheidsststeeem wanneer dit een apparaat afsluit.
- Negeer nooit een waarschuwing van uw CO-melder.

Dit CO alarm is ontworpen om alleen koolstof monoxide van elke verbrandingsbron te ontdekken. Het is **NIEET** ontworpen om rook, brand en andere gassen te ontdekken.

**DIT PRODUCT KAN NIET GEREpareERD WORDEN ALS ER GEKNOEID IS MET DE UNIT ZAL DE GARANTIE VERVALLEN, ALS DE UNIT DEFECT IS, BRENG HET ALSTUBIEK MET UW BEWIJS VAN AANKOOP TERUG NAAR UW OORSPRONKELIJKE LEVERANCIER.**



**Dit product is niet ontworpen voor gebruik in een recreatief voertuig of stacaravan. Het alarm moet worden geïnstalleerd door een bevoegde persoon. Dit apparaat is ontworpen om personen te beschermen tegen de acute effecten van blootstelling aan koolmonoxide. Het zal personen met specifieke medische aandoeningen niet volledig vrijwaren. In geval van twijfel contact opnemen met een arts.**



- : Alleen voor gebruik binnenshuis.
- : Lees de handleiding voor gebruik door, en bewaar deze voor toekomstig gebruik en onderhoud op een veilige plaats.

- : Alleen voor gebruik binnenshuis.
- : Lees de handleiding voor gebruik door, en bewaar deze voor toekomstig gebruik en onderhoud op een veilige plaats.

- : Alleen voor gebruik binnenshuis.
- : Lees de handleiding voor gebruik door, en bewaar deze voor toekomstig gebruik en onderhoud op een veilige plaats.



- : Alleen voor gebruik binnenshuis.
- : Lees de handleiding voor gebruik door, en bewaar deze voor toekomstig gebruik en onderhoud op een veilige plaats.

- : Alleen voor gebruik binnenshuis.
- : Lees de handleiding voor gebruik door, en bewaar deze voor toekomstig gebruik en onderhoud op een veilige plaats.

- : Alleen voor gebruik binnenshuis.
- : Lees de handleiding voor gebruik door, en bewaar deze voor toekomstig gebruik en onderhoud op een veilige plaats.

- : Alleen voor gebruik binnenshuis.
- : Lees de handleiding voor gebruik door, en bewaar deze voor toekomstig gebruik en onderhoud op een veilige plaats.

- : Alleen voor gebruik binnenshuis.
- : Lees de handleiding voor gebruik door, en bewaar deze voor toekomstig gebruik en onderhoud op een veilige plaats.

- : Alleen voor gebruik binnenshuis.
- : Lees de handleiding voor gebruik door, en bewaar deze voor toekomstig gebruik en onderhoud op een veilige plaats.

## FR

### DETECTEUR DE MONOXYDE DE CARBONE AUTO-ALIMENTE

#### Caractéristiques principales:

- Capteur électro-chimique longue durée
- Installation facile
- Bouton Test / Remise à zéro
- Indicateur batterie faible
- Fourni avec fixation murale et vis
- Ne peut fonctionner sans batterie ou pile

**Ce document d'instructions contient des informations importantes pour une bonne installation et utilisation de votre détecteur de CO. Lisez entièrement ce document avant de commencer l'installation et conservez-le pour une future utilisation.**

#### SPECIFICATIONS

Alimentation : DC 4,5V ~ 3x 1,5VDC, LR6, Alkaline
Type de capteur : Electro-chimique
Type de capteur : Monoxyde de carbone
Durée de vie capteur : 5 ans
Activation de l'alarme : 50 ppm (entre 60 et 90 min.)
: 100 ppm (entre 10 et 40 min.)
: 300 ppm (Within 3 minutes)

Température pour utilisation : 0°C-45°C (stockage: -20°~50°C ± 2°C)
Humidité ambiante : 0%~90% (stockage: 0%~70% RH)
Niveau de sirène : >85 décibels à 1 mètres
Durée de vie batterie : 1 an minimum

#### QU'EST-CE QUE LE MONOXYDE DE CARBONE?

Le monoxyde de carbone (CO) est un poison insidieux qui est dégagé lorsqu'un combustible est brûlé. Il est incolore, inodore, c'est un gaz sans saveur, c'est pourquoi il est très difficile à détecter par nos sens. Le CO tue des centaines de personnes chaque année et en blesse bien plus. Il se fixe sur l'hémoglobine dans le sang et réduit la quantité d'oxygène qui circule dans le corps. A forte concentration, le CO peut tuer en quelques minutes. Le CO est produit par une combustion incomplète des combustibles tels que le bois, le charbon et le charbon de bois, l'huile pour chauffage, la paraffine, l'essence, le gaz naturel, le gaz, le propane, le butane etc.

Exemples de sources de CO :

- Moteur en marche dans un garage
- Les équipements à gaz
- Les fourneaux à huile ou au gaz
- Les générateurs portables
- Les cuisinières à bois
- Les chauffages au gaz ou à pétrole
- Les barbecues
- Les cheminées mal nettoyées
- Les cheminées à bois ou au gaz
- Chaudière en train de fonctionner

#### SYMPTOMES D'EMPOISONNEMENT AU CO

Les symptômes suivants peuvent être attribués à un empoisonnement au CO :
35 ppm Concentration maximale supportable pour une exposition continue pour un adulte en bonne santé sur une période de 8heures.
200 ppm Légers maux de tête, fatigue, vertiges, nausées au bout de 2-3 heures
400 ppm Maux de tête en 1-2 heures, danger mortel au bout de 2 heures.
800 ppm Vertiges, nausées et convulsions en 45 minutes.
Perte de conscience en 2 heures. Mort en 3 heures.
1600 ppm Maux de tête, vertiges et nausées en 20 minutes. Mort en 1 heure
6400 ppm Maux de tête, vertiges et nausées en 1-2 minutes

#### LOCALISATION DU DETECTEUR DE CO

Le détecteur de monoxyde de carbone est conçu pour détecter les émissions toxiques de CO provenant d'une combustion incomplète, telles que celles émises par les équipements, les cuisinières, les cheminées et les gaz d'échappements d'une voiture. Si votre habitation est sur un seul étage, vous devez installer un détecteur dans les chambres ou dans le couloir pour un minimum de sécurité. Placez-le aussi proche de l'endroit où vous dormez que possible et assurez-vous que la sirène pourra être entendue par tous les occupants. Si votre habitation comporte plusieurs étages, installez au moins un détecteur par étage. NOTE: Pour une protection maximale, un détecteur doit être placé dans chaque pièce ou presque comportant un équipement à combustible tel que : les chauffages au gaz, les chauffage centrale à chaudière, les chauffages à combustibles, les chauffe-eau, cuisiniers, grills, etc.

**ATTENTION:** Ce détecteur permet uniquement de détecter la présence de monoxyde de carbone par son capteur. Le monoxyde de carbone peut être présent dans d'autres endroits.

**UNE ALARME DE MONOXYDE DE CARBONE NE FONCTIONNE PAS COMME UN APPAREIL DE REMPLACEMENT POUR UN DETECTEUR DE FUMEE OU DE LA GAZ**

#### DISPOSITION DU DETECTEUR DE CO

Le monoxyde de carbone présente une densité similaire à l'air tiède, pour s'assurer de son efficacité, il doit être disposé à au moins 1.5 mètres (5 feet) du sol et à au moins 1.85 mètres (6 feet) de l'équipement (1). Evitez de placer le détecteur dans les endroits suivants:

- Endroit où la température descend à -10oc ou est supérieure à 40oc
- Endroit humide
- Endroit où il y a beaucoup de poussière, de saletés ou des émissions de graisse peuvent se déposer ou encrasser le capteur.
- Derrière des rideaux ou des meubles.
- Sur la trajectoire de dégagement d'air d'un fourneau, d'un système de climatisation ou d'un ventilateur de plafond.
- À l'extérieur du bâtiment
- Directement sous un évier ou une cuisinière.

**ATTENTION:** Le détecteur de monoxyde de carbone est conçu uniquement pour un usage intérieur. Ne pas l'exposer à la pluie ou à l'humidité. Il ne vous protégera plus contre le risque d'empoisonnement au CO une fois la batterie vide. Ne pas ouvrir ou démonter le détecteur, cela risque de causer un mauvais fonctionnement.

#### INSTALLATION DU DETECTEUR DE CO

Ce détecteur de CO est alimenté par une batterie, il ne nécessite donc aucun système de câblage. Il peut être installé sur un mur grâce aux fixations fournies ou sur l'importe quelle surface plane.
Installation murale:

- Une fois l'emplacement choisi, assurez-vous qu'il n'y a aucun câble électrique ou tuyau à proximité de la surface d'installation.
- Marquez l'emplacement des deux trous de fixations (2).
- Percez les trous sur la marque.
- Insérez les crochets dans les trous.
- Vissez les crochets de fixation sur les supports de montage.
- ReinsérER TROP FOR.
- Insérez fermement 3xLR6 Alcaline batterie dans son compartiment à l'arrière du détecteur (4).

**NOTE** – Pour la sécurité de l'utilisateur final, le détecteur de CO ne doit pas être installé sans batterie

- Installez le détecteur sur le support (5).
- Testez le bon fonctionnement de l'alarme CO en maintenant le bouton de test sur le front de l'alarme pour 2 sec. et puis le relâcher. L'appareil émet 4 bip et la LED rouge clignote en même temps.

#### UTILISATION DE VOTRE DETECTEUR DE CO

#### Utilisation Normale

Lorsqu'il n'y a pas de monoxyde de carbone, la lumière verte clignote chaque 45 sec. (6) et indique que votre alarme est sous tension et fonctionne bien.

#### Conditions d'alarme

Lorsque l'appareil détecte des niveaux de CO dangereux, il va émettre un signal d'alarme et la LED rouge va se mettre à clignoter. Ceci va continuer tant que le niveau de CO dangereux persiste. Si le niveau de CO revient à un seuil normal, l'appareil cessera d'émettre la sonnerie.

#### NIVEAU-CO (PPM) TEMPS DE REPONSE (MIN)

50 ppm 60-90 min.
100 ppm 10-40 min.
300 ppm <3 min.

#### Retour au fonctionnement normal

Lorsque le gaz de monoxyde de carbone se disperse et l'unité a été réinitialisé, le signal d'alarme arrêtera. Le témoin d'alimentation verte continuera à clignoter environ deux fois chaque minute.

#### Indicateur batterie faible

Lorsque votre batterie a besoin d'être remplacée, l'appareil émet un bip et un voyant vert clignote en même temps (toutes les 45 secondes) pendant 7 jours. Remplacez immédiatement la batterie !

#### Unité dysfonctionnement

Si l'appareil détecte une erreur, le témoin LED jaune clignotera et l'appareil émettra un bip 2x par 10 sec. en même temps pour indiquer que l'alarme a un problème.

#### Mauvais fonctionnement de l'appareil

Si l'appareil détecte une erreur, le témoin LED jaune clignotera et l'appareil émettra un bip 2x par 10 sec. en même temps pour indiquer que l'alarme a un problème.

#### TEST DE VOTRE DETECTEUR DE CO