

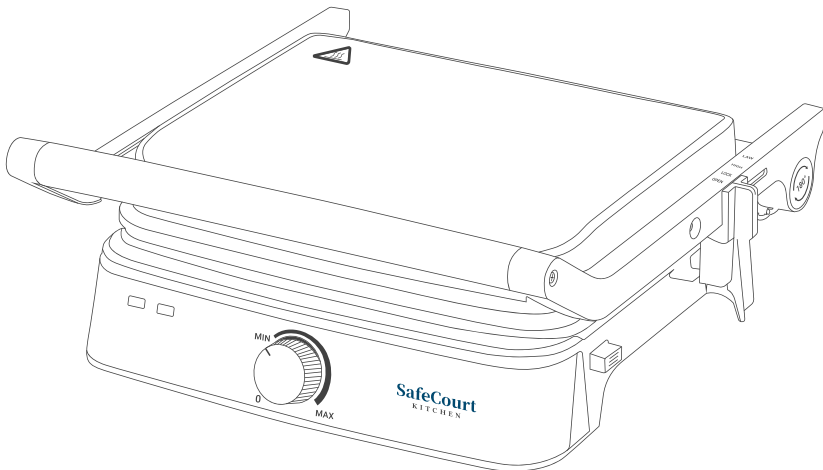

**SafeCourt**  
KITCHEN

## CONTACT GRILL



### INSTRUCTION MANUAL

CG200

220-240V~, 50/60Hz, 2000W

For you safety and continued enjoyment of this product,  
Always read the instruction book carefully before using.

# IMPORTANT SAFEGUARDS

1. READ ALL INSTRUCTIONS
2. Use only on AC 220-240 Volt, Use only for household.
3. Do not touch hot surfaces. Use handle or knobs.
4. To protect against risk of electric shock, do not immerse the cord, plug or cooking unit in water or any other liquid.
5. Close supervision is necessary when any appliance is used by or near children.
6. Unplug from outlet when not in use and before cleaning. Allow to cool before putting on or taking off parts, and before cleaning appliance.
7. Do not operate any appliance with a damaged has malfunctioned or has been damaged in any manner. In order to avoid the risk of an electric shock, never try to repair the Grill Toaster yourself. Take it to an authorized service station for examination and repair. An incorrect reassembly could present a risk of electric shock when the Grill Toaster is used.
8. The use of accessory attachments not recommended by the manufacturer may result in fire, electrical shock, or risk of injury to persons.
9. Do not use outdoors or for commercial purposes.
10. Do not let power cord hang over the edge of the table or counter, or touch hot surfaces.
11. Do not place on or near a hot gas or electric burner or heated oven.
12. Unplug the unit when finished using.
13. Do not use appliance for other than intended use.
14. Do not intend to operate by means of an external timer or separate remote-control system.
15. Extreme caution must be exercised when moving an appliance containing hot oil or other hot liquids.T

16. This appliance can be used by children aged from 8 years and above and persons with reduced physical, sensory or mental capabilities or lack of experience and knowledge if they have been given supervision or instruction concerning use of the appliance in a safe way and understand the hazards involved. Children shall not play with the appliance. Cleaning and user maintenance shall not be made by children unless they are older than 8 and supervised.
17. Keep the appliance and its cord out of reach of children less than 8 years.
18. The temperature of accessible surfaces may be high when the appliance is operating.
19. The appliances are not intended to be operated by means of an external timer or separate remote-control system.
20. CAUTION: hot surface.
21. If the supply cord is damaged, it must be replaced by the manufacturer, its service agent or similarly qualified persons in order to avoid a hazard.

## Caution:

1. The grilling surfaces as well as the sides and top of the appliance get very hot. Avoid any contact. Danger of burning! Only hold by the handle.
2. The appliance must always be positioned horizontally during use.
3. If the supply cord is damaged, it must be replaced by the manufacturer or its service agent or a similarly qualified person in order to avoid a hazard.
4. Do not immerse the appliance in any liquid.
5. The temperature of accessible surfaces may be high when the appliance is operating.
6. WARNING: Charcoal or similar combustible fuels must not be used with this appliance

7. This appliance can be used by children aged from 8 years and above and persons with reduced physical, sensory or mental capabilities or lack of experience and knowledge if they have been given supervision or instruction concerning use of the appliance in a safe way and understand the hazards involved. Children shall not play with the appliance. Cleaning and user maintenance shall not be made by children without supervision.

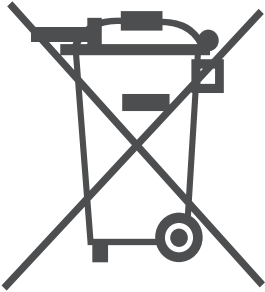

- Meaning of crossed –out wheeled dustbin:
- Do not dispose of electrical appliances as unsorted municipal waste, use separate collection facilities.
- Contact your local government for information regarding the collection systems available.
- If electrical appliances are disposed of in landfills or dumps, hazardous substances can leak into the groundwater and get into the food chain, damaging your health and well-being.

8. When replacing old appliances with new ones, the retailer is legally obligated to take back your old appliance for disposals at least free of charge.

**WARNING: TO REDUCE THE RISK OF FIRE OR ELECTRIC SHOCK, ONLY AUTHORIZED PERSONNEL SHOULD DO REPAIRS.**

**SAVE THESE INSTRUCTIONS  
FOR HOUSEHOLD USE ONLY  
GROUNDED PLUG**

To reduce the risk of electric shock this appliance has a grounded plug . If the plug does not fit fully into the electrical outlet contact a qualified electrician. Do not modify the plug in any way or use an adaptor.

## PARTS IDENTIFICATION:

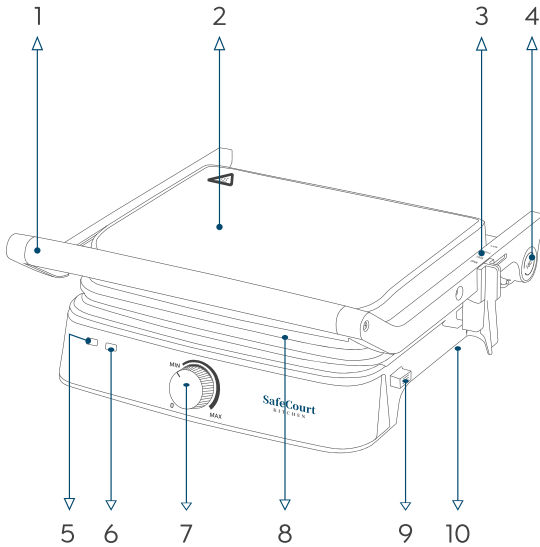

1. Handle
2. Upper Housing
3. Height Fixed Button
4. 180 degree open button
5. Power Light
6. Ready Light
7. Thermostat Knob
8. Grill Non-stick Plate
9. Plate release button
10. Bottom Housing

### BEFORE FIRST USE

- Read all instructions carefully and keep them for future reference.
- Remove all packaging
- Clean the Cooking Plates by wiping a sponge or cloth dampened in warm water.

### DO NOT IMMERSE THE UNIT AND DO NOT RUN WATER DIRECTLY ONT THE COOKING SURFACES.

- Dry with a cloth or paper towel.
- For best results, lightly coat the cooking plates with a little cooking oil or cooking spray.

**Notice:** When your Grill Toaster is heated for the first time, it may emit slight smoke or odor. This is normal with many heating appliances. This does not affect the safety of your appliance.

## HOW TO USE

Before using the appliance for the first time, peel off any promotional materials and packaging materials, and check that the cooking plates are clean and free of dust. If necessary, wipe over with a damp cloth. For best results, pour a teaspoon of vegetable oil on to the non-stick plates. Spread over with an absorbent kitchen towel and wipe off any excess oil.

### PREPARING YOUR Grill TOASTER

- Close the Grill Toaster and plug it into the wall outlet, turn the temperature knob to the desired gear. You will find the red power lights, indicating that the Grill Toaster has begun preheating. As this time, you can be the right Thermostat Knob to set the temperature control to your desired setting: “MIN” for light colored food and “MAX” for darker food. At first, try a setting in the max. You may later adjust it lower according to your preference. Different foods will also cook up differently.
- It will preheating approximately 3~5 minutes to reach baking temperature, the green goet out, the Grill Toaster is ready for use.

## COOKING

### To Use as a Contact Grill

- Set the Grill Toaster Temperature Control to your desired setting. At first, try a setting in the max. You may later adjust it lower according to your preference.
- Prepare the burgers, boneless pieces of meat and thin cuts of meat or other foods as directed and place it onto the bottom cooking plate.
- Close the top cooking plate which has a floating hinge that is designed to evenly press down on the food. The top plate must be fully lowered to achieve Grill marks on the selected foods.
- When the foods is cooked use the handle to open the lid. Remove the food with the help of a plastic spatula. Never use metal tongs or a knife as these can cause damage to the non-stick coating of the cook plates.

- Use the Grill Toaster as a contact grill to cook burgers, boneless pieces of meat and thin cuts of meat and vegetables.
- Use the Grill-Toaster as a contact grill , when you want to cook something in a short amount of time or when you are looking for a healthy method of grilling. When cooked on the contact grill, food will cook quickly because you are grilling both sides of the food at the same time. The ribs on the grill plates combined with the grease spout at the corner of the plate allow the grease to drip from the meat and drain off the plates.

## **To Use as Press grill**

- Set the Grill Toaster Temperature Control to your desired setting. At first, try a setting in the “MAX”.You may later adjust it lower according to your preference.
- Prepare the sandwiches as directed and place it onto the bottom cooking plate. Always place sandwiches towards the rear of the bottom cooking plate.
- Close the top cooking plate which has a floating hinge that is designed to evenly press down on the sandwich. The top plate must be fully lowered to cook sandwiches.
- Cook for about 3 to 6 minutes or until golden brown, adjusting the time to suit your own individual taste.
- When the sandwich is cooked use the handle to open the lid. Remove the sandwich with the help of a plastic spatula. Never use metal tongs or a knife as these can cause damage to the non-stick coating of the cook plates.
- Use the Grill Toaster as a Press grill to grill sandwiches, breads and quesadillas.
- The Grill Toaster was designed with a unique handle and hinge that allows the cover to adjust to the thickness of the food. You can easily grill anything from a thinly-sliced potato to a thick sirloin steak with even results.
- When cooking more than one food item in the contact grill, it is important that the thickness of food items is consistent so the cover will close evenly on the food.

## To Use as Open grill

- Place Grill Toaster on a clean flat surface where you intend to cook. The Grill Toaster can be positioned in flat position.
- Upper plate/cover is level with lower plate/base. The upper and lower plates line up to create one large cooking surface. The Grill Toaster to this position,
- With you right hand on the handle, use your left pull the 180° angle button. Push the handle back until the cover rests flat on the counter. The unit will stay in this position until you lift the handle and cover to return it to the closed position.
- Use the Grill Toaster as an open grill to cook burgers, steak, poultry (we do not recommend cooking bone-in chicken, since it does not cook evenly on an open grill), fish and vegetables.
- Cooking on the open grill is the most versatile method of using the Grill Toaster. In the open position, you have double the surface area for grill.
- You have the option of cooking different types of foods on separates without combining their flavors, or cooking large amounts of the same type of food. The open position also accommodates different cuts of meat with varying thicknesses, allowing you to cook each piece to you liking.

## CLEANING AND CARE

- Always unplug the Grill Toaster and allow it to cool before cleaning. The unit is easier to clean when slightly warm. There is no need to disassemble Grill Toaster for cleaning. Never immerse the Grill Toaster in water or place in dishwasher.
- The cooking plates can be cleaned in water.
- Wipe cooking plates with a soft to remove food residue. For baked on food residue squeeze some warm water mixed with detergent over the food residue then clean with a non abrasive plastic scouring pad or place wet kitchen paper over the grill to moisten the food residue.



- Do not use anything abrasive that can scratch or damage the non-stick coating.
- Do not use metal utensils to remove your foods, they can damage the non-stick surface.
- Wipe the outside of the grill toaster with a damp cloth only. Do not clean the outside with any abrasive scouring pad or steel wool, as this will damage the finish. Do not immerse in water or any other liquid.
- Do not place in the dishwasher.
- Remove and empty the drip tray after each use and wash the tray in warm, soapy water. Avoid the use of scouring pads or harsh detergents as they may damage the surface. Rinse and dry thoroughly with a clean, soft cloth and replace.

## **STORAGE**

- Always unplug the Grill Toaster before storage.
- Always make sure the Grill Toaster is cool and dry before string.
- The power cord can be wrapped around the bottom of base for storing.



**SafeCourt**  
KITCHEN

## CONTACT GRILL

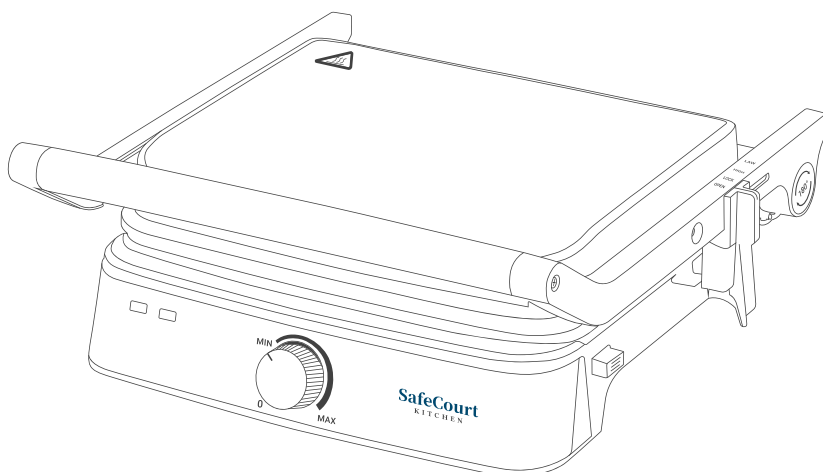

### HANDLEIDING

CG200

220-240V~, 50/60Hz, 2000W

Voor uw veiligheid en plezier van dit product,  
Lees voor gebruik altijd het instructieboek zorgvuldig door.

# BELANGRIJKE VEILIGHEIDSMATREGELEN

1. LEES ALLE INSTRUCTIES
2. Alleen gebruiken op AC 220-240 Volt, Alleen voor huishoudelijk gebruik.
3. Raak hete oppervlakken niet aan. Gebruik handvat of knoppen.
4. Dompel het snoer, de stekker of het kooktoestel niet onder in water of een andere vloeistof om het risico op elektrische schokken te voorkomen.
5. Strikt toezicht is noodzakelijk wanneer een apparaat door of in de buurt van kinderen wordt gebruikt.
6. Trek de stekker uit het stopcontact wanneer niet in gebruik en voor het schoonmaken. Laat afkoelen voordat u onderdelen aan- of uittrekt en voordat u het apparaat reinigt.
7. Gebruik geen apparaat met een beschadigd, defect of op enigerlei wijze beschadigd. Om het risico van een elektrische schok te voorkomen, mag u de Grill Broodrooster nooit zelf proberen te repareren. Breng het naar een erkend servicestation voor onderzoek en reparatie. Een onjuiste hermontage kan een risico op elektrische schokken opleveren wanneer de Grill Toaster wordt gebruikt.
8. Het gebruik van accessoires die niet door de fabrikant worden aanbevolen, kan brand, elektrische schokken of persoonlijk letsel veroorzaken.
9. Niet buitenshuis of voor commerciële doeleinden gebruiken.
10. Laat het netsnoer niet over de rand van de tafel of het aanrecht hangen of in aanraking komen met hete oppervlakken.
11. Niet op of nabij een hete gas- of elektrische brander of verwarmde oven plaatsen.
12. Haal de stekker uit het stopcontact als u klaar bent met gebruiken.
13. Gebruik het apparaat niet voor ander dan bedoeld gebruik.
14. Niet van plan om te werken door middel van een externe timer of apart afstandsbedieningssysteem.
15. Wees uiterst voorzichtig bij het verplaatsen van een apparaat dat hete olie of andere hete vloeistoffen bevat.

16. Dit apparaat kan worden gebruikt door kinderen van 8 jaar en ouder en personen met verminderde fysieke, zintuiglijke of mentale vermogens of gebrek aan ervaring en kennis als ze onder toezicht staan of instructies hebben gekregen over het veilige gebruik van het apparaat en de gevaren betrokken. Kinderen mogen niet met het apparaat spelen. Reiniging en gebruikersonderhoud mogen niet door kinderen worden uitgevoerd, tenzij ze ouder zijn dan 8 jaar en onder toezicht staan.
17. Houd het apparaat en het snoer buiten het bereik van kinderen jonger dan 8 jaar.
18. De temperatuur van toegankelijke oppervlakken kan hoog zijn wanneer het apparaat in werking is.
19. De apparaten zijn niet bedoeld om te worden bediend door middel van een externe timer of een afzonderlijk afstandsbedieningssysteem.
20. LET OP: heet oppervlak.
21. Als het netsnoer beschadigd is, moet het worden vervangen door de fabrikant, zijn servicevertegenwoordiger of gelijkaardige gekwalificeerde personen om gevaar te voorkomen.

## **Voorzichtigheid:**

1. De grilloppervlakken, de zijkanten en bovenkant van het apparaat worden erg heet. Vermijd elk contact. Gevaar voor verbranding! Alleen vasthouden aan het handvat.
2. Het apparaat moet tijdens gebruik altijd horizontaal worden geplaatst.
3. Als het netsnoer beschadigd is, moet het worden vervangen door de fabrikant of zijn servicevertegenwoordiger of een vergelijkbaar gekwalificeerd persoon om gevaar te voorkomen.
4. Dompel het apparaat niet onder in een vloeistof.
5. De temperatuur van toegankelijke oppervlakken kan hoog zijn wanneer het apparaat in werking is.
6. WAARSCHUWING: Houtskool of soortgelijke brandbare brandstoffen mogen niet worden gebruikt met dit apparaat.

7. Dit apparaat kan worden gebruikt door kinderen van 8 jaar en ouder en personen met verminderde fysieke, zintuiglijke of mentale vermogens of gebrek aan ervaring en kennis als ze onder toezicht staan of instructies hebben gekregen over het veilige gebruik van het apparaat en de gevar- en betrokken. Kinderen mogen niet met het apparaat spelen. Reiniging en gebruikersonderhoud mogen niet door kinderen zonder toezicht worden uitgevoerd.

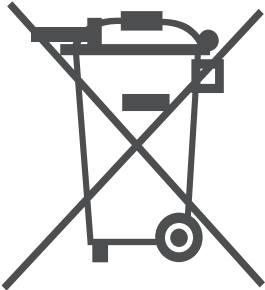

- Betekenis van de doorgekruiste vuilnisbak op wieltjes:
- Gooi elektrische apparaten niet weg bij het onge-sorteerde gemeentelijk afval, maar maak gebruik van gescheiden inzamelingspunten.
- Neem contact op met uw lokale overheid voor informatie over de beschikbare inzamelsystemen.
- Als elektrische apparaten op stortplaatsen of stort-plaatsen worden gedumpt, kunnen gevaarlijke stoffen in het grondwater lekken en in de voedselketen terecht-komen, wat schadelijk is voor uw gezondheid en welzijn.

8. Bij het vervangen van oude apparaten door nieuwe, is de winkelier wet-telijk verplicht om uw oude apparaat ten minste gratis terug te nemen voor verwijdering.

**WAARSCHUWING: OM HET RISICO OP BRAND OF ELEKTRISCHE SCHOKKEN TE VERMINDEREN, MOET ALLEEN BEVOEGD PERSONEEL REPARATIES UITVOEREN.**

**BEWAAR DEZE INSTRUCTIES**

**ALLEEN VOOR HUISHOUDELIJK GEBRUIK**

**GEAARDE PLUG**

Om het risico op elektrische schokken te verminderen, heeft dit apparaat een geaarde stekker. Als de stekker niet volledig in het stopcontact past, neem dan contact op met een gekwalificeerde elektricien. Wijzig de stekker op geen enkele manier en gebruik geen adapter.

## IDENTIFICATIE VAN ONDERDELEN:

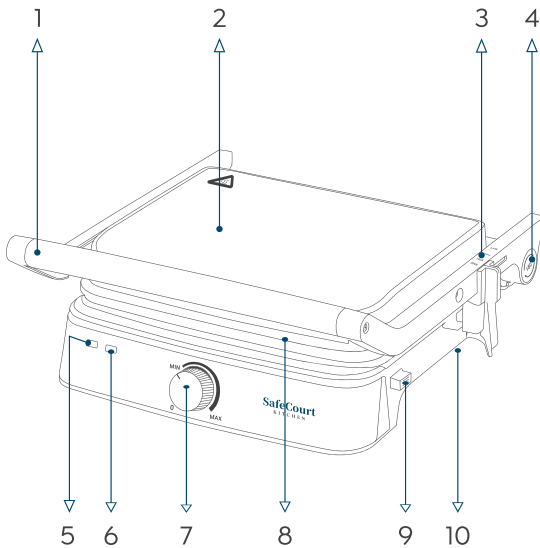

1. Handvat
2. Bovenste behuizing
3. Hoogte vaste knop
4. 180 graden open knop
5. Aan/uit-lampje
6. Klaar licht
7. Thermostaatknop
8. Grillplaat met antiaanbaklaag
9. Ontgrendelingsknop plaat
10. Bodembehuizing

### VOOR HET EERSTE GEBRUIK

- Lees alle instructies aandachtig door en bewaar ze voor toekomstig gebruik.
- Verwijder alle verpakking
- Reinig de kookplaten met een spons of doek die is bevochtigd met warm water.

### DOMPEL HET APPARAAT NIET ONDER EN LAAT HET WATER NIET DIRECT OP DE KOOKOPPERVLAKKEN LOPEN.

- Droog af met een doek of keukenrol.
- Voor het beste resultaat de kookplaten licht insmeren met een beetje bakolie of ander vet.

**Let op:** Wanneer uw contactgrill voor de eerste keer wordt verwarmd, kan deze een lichte rook of geur afgeven. Dit is normaal bij veel verwarmings-toestellen. Dit heeft geen invloed op de veiligheid van uw apparaat.

## HOE TE GEBRUIKEN

Verwijder voor het eerste gebruik van het apparaat eventueel promotiemateriaal en verpakkingsmateriaal en controleer of de kookplaten schoon en stofvrij zijn. Eventueel afnemen met een vochtige doek. Giet voor het beste resultaat een theelepel plantaardige olie op de antiaanbaklagen. Verspreid met een absorberende theedoek en veeg overtollige olie weg.

### BEREIDING VAN UW CONTACTGRILL

- Sluit contactgrill en steek de stekker in het stopcontact, draai de temperatuurknop naar de gewenste versnelling. U zult de rode aan/uit-lampjes vinden die aangeven dat de contactgrill is begonnen met voorverwarmen. Je kunt zelf bepalen hoe warm je de contactgrill maakt: "MIN" voor lichtgekleurd voedsel en "MAX" voor donkerder voedsel. Probeer eerst een instelling in de max. U kunt deze later naar uw voorkeur lager aanpassen. Verschillende voedingsmiddelen zullen ook anders koken.
- Het zal ongeveer 3-5 minuten voorverwarmen om de baktemperatuur te bereiken, het groen gaat uit, de contactgrill is klaar voor gebruik.

## KOKEN

### Te gebruiken als contactgrill

- Stel de contactgrill Temperatuur Control in op de gewenste instelling. Probeer eerst een instelling in de max. U kunt deze later naar uw voorkeur lager aanpassen.
- Bereid de hamburgers, stukken vlees zonder bot en dunne stukken vlees of ander voedsel zoals aangegeven en leg ze op de onderste kookplaat.
- Sluit de bovenste kookplaat met een zwevend scharnier dat is ontworpen om gelijkmatig op het voedsel te drukken. De bovenplaat moet volledig worden neergelaten om grillmarkeringen op het geselecteerde voedsel te krijgen.
- Wanneer het voedsel gaar is, gebruikt u het handvat om het deksel te openen. Verwijder het voedsel met behulp van een plastic spatel. Gebruik nooit een metalen tang of een mes omdat deze de antiaanbaklaag van de kookplaten kunnen beschadigen.

- Gebruik de contactgrill voor het bereiden van hamburgers, stukken vlees zonder bot en dunne stukken vlees en groenten.
- Gebruik de contactgrill, wanneer je in korte tijd iets wilt koken of wanneer je op zoek bent naar een gezonde manier van grillen. Wanneer het op de contactgrill wordt gekookt, is het voedsel snel gaar omdat u beide kanten van het voedsel tegelijkertijd grilt. Door de ribben op de grillplaten in combinatie met de vettuit op de hoek van de plaat kan het vet van het vlees druppelen en van de platen afvloeien.

## **Te gebruiken als persgrill (sandwiches)**

- Stel de contactgrill Temperatuur Control in op de gewenste instelling. Probeer eerst een instelling in de "MAX". U kunt deze later naar uw voorkeur lager aanpassen.
- Bereid de sandwiches volgens voorschrift en leg ze op de onderste kookplaat. Leg sandwiches altijd naar de achterkant van de onderste kookplaat.
- Sluit de bovenste kookplaat die een zwevend scharnier heeft dat is ontworpen om gelijkmatig op de sandwich te drukken. De bovenplaat moet volledig worden neergelaten om sandwiches te bereiden.
- Kook ongeveer 3 tot 6 minuten of tot ze goudbruin zijn, pas de tijd aan uw eigen individuele smaak aan.
- Als de sandwich gaar is, gebruikt u het handvat om het deksel te openen. Verwijder de sandwich met behulp van een plastic spatel. Gebruik nooit een metalen tang of een mes omdat deze de antiaanbaklaag van de kookplaten kunnen beschadigen.
- Gebruik de contactgrill als persgrill om sandwiches, brood en quesadilla's te grillen.
- De contactgrill is ontworpen met een uniek handvat en scharnier waarmee het deksel zich kan aanpassen aan de dikte van het voedsel. Je kunt gemakkelijk alles grillen, van een dungseden aardappel tot een dikke entrecote met een egaal resultaat.
- Wanneer u meer dan één voedsel in de contactgrill kookt, is het belangrijk dat de dikte van het voedsel consistent is, zodat het deksel gelijkmatig op het voedsel sluit.



## **Te gebruiken als open grill**

- Plaats de contactgrill op een schoon, vlak oppervlak waar u wilt koken. De contactgrill kan in een vlakke positie worden geplaatst.
- Bovenplaat/deksel is gelijk met onderplaat/bodem. De boven- en onderplaten staan op één lijn om één groot kookoppervlak te creëren.
- Met je rechterhand op het handvat, gebruik je linkerhand om aan de 180° hoekknop te trekken. Duw de hendel naar achteren totdat het deksel plat op het aanrecht ligt. Het apparaat blijft in deze positie totdat u de hendel en het deksel optilt om het terug te brengen naar de gesloten positie.
- Gebruik de contactgrill als open grill voor het bereiden van hamburgers, biefstuk, gevogelte (we raden af om kip met bot te koken, omdat het niet gelijkmatig gaart op een open grill), vis en groenten.
- Koken op de open grill is de meest veelzijdige methode om de contactgrill te gebruiken. In de open stand heb je het dubbele oppervlak voor grillen.
- U heeft de mogelijkheid om verschillende soorten voedsel apart te bereiden zonder hun smaken te combineren, of om grote hoeveelheden van hetzelfde soort voedsel te bereiden. De open stand biedt ook plaats aan verschillende stukken vlees met verschillende diktes eten, zodat u elk stuk naar wens kunt bereiden.

## **REINIGING EN VERZORGING**

- Haal altijd de stekker uit het stopcontact en laat het afkoelen voordat u het schoonmaakt. Het apparaat is gemakkelijker schoon te maken als het een beetje warm is. Het is niet nodig om de contactgrill te demonteren voor reiniging. Dompel de contactgrill nooit onder in water en plaats deze nooit in de vaatwasser.
- De kookplaten kunnen in water worden gereinigd.
- Veeg de kookplaten af met een zachte doek om voedselresten te verwijderen. Voor aangekoekte voedselresten knijp wat warm water gemengd met afwasmiddel over de voedselresten en maak het schoon met een niet-schurend plastic schuursponsje of plaats nat keukenpapier over de grill om de voedselresten te bevochtigen.

- Gebruik geen schurende middelen die de antiaanbaklaag kunnen krassen of beschadigen.
- Gebruik geen metalen keukengerei om uw etenswaren te verwijderen, deze kunnen de antiaanbaklaag beschadigen.
- Veeg de buitenkant van de contactgrill alleen af met een vochtige doek. Maak de buitenkant niet schoon met een schuursponsje of staalwol, dit zal de afwerking beschadigen. Niet onderdompelen in water of een andere vloeistof.
- Niet in de vaatwasser plaatsen.
- Verwijder en leeg de lekbak na elk gebruik en was de bak in warm zeep-sop. Vermijd het gebruik van schuursponsjes of agressieve reinigingsmiddelen omdat deze het oppervlak kunnen beschadigen. Spoel en droog grondig met een schone en zachte doek.

## **OPSLAG**

- Haal altijd de stekker uit het stopcontact voordat u de contactgrill opbergt.
- Zorg er altijd voor dat de contactgrill koel en droog is voordat u hem opbergt.
- Het netsnoer kan om de onderkant van de basis worden gewikkeld om het op te bergen.