



Instructions d'installation
Gebruiksaanwijzingen
Istruzioni per l'uso
Instrucciones de uso

Dreamland
by **IMETEC**

**PLAID
ELEKTRISCHE PLAID
PLAID
MANTA**

TYPE F2001

GUIDE ILLUSTRÉ / GIDS MET AFBEELDINGEN / GUIDA ILLUSTRATIVA / GUÍA ILUSTRATIVA

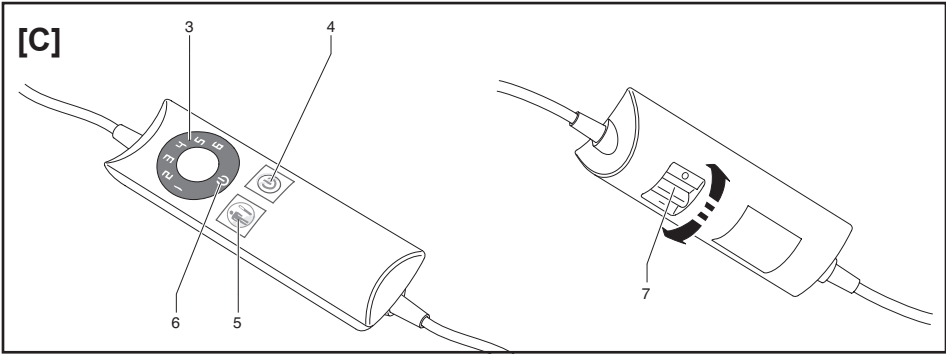
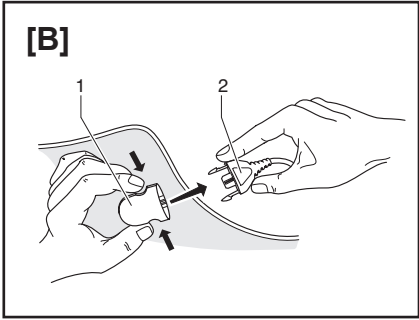

DONNÉES TECHNIQUES / TECHNISCHE GEGEVENS / DATI TECNICI / DATOS TÉCNICOS

Dreamland
TYPE F2001 220-240 V 50 Hz 150 W





MANUEL D'INSTRUCTIONS POUR L'EMPLOI DU PLAID

Cher client, DREAMLAND vous remercie d'avoir choisi ce produit. Nous sommes certains que vous apprécierez la qualité et la fiabilité de cet appareil, conçu et fabriqué afin de satisfaire le client. Le présent manuel d'instructions a été rédigé conformément à la norme européenne EN 62079.

INSTRUCTIONS IMPORTANTES CONSERVER EN VUE DE FUTURES UTILISATIONS



ATTENTION !

Instructions et mises en garde pour une utilisation sûre.



Avant d'utiliser l'appareil, veuillez lire attentivement les instructions d'utilisation et, en particulier, les avertissements concernant la sécurité et les respecter. Conservez ce manuel ainsi que le guide illustré s'y rapportant, pour toute la durée de vie de l'appareil, à des fins de consultation. En cas de cession de l'appareil à un tiers, veuillez lui fournir également toute la documentation.

① **NOTE:** si lors de la lecture de ce mode d'emploi certaines parties sont difficiles à comprendre ou en cas de doutes, avant d'utiliser l'appareil, veuillez contacter le service d'assistance au Numéro Vert indiqué en bas de page.









INDEX

CONSIGNES DE SECURITE	page 1	VERIFICATIONS PERIODIQUES	page 4
LEGENDE DES SYMBOLES	page 2	ELIMINATION	page 4
UTILISATION	page 3	ASSISTANCE ET GARANTIE	page 1
NETTOYAGE ET ENTRETIEN	page 3	GUIDE ILLUSTRE	page 1
CONSERVATION DU PLAID	page 4	DONNEES TECHNIQUES	page 1







CONSIGNES DE SECURITE

- Après avoir sorti l'appareil de l'emballage, vérifier l'intégrité de la marchandise en se référant au schéma, ainsi que l'éventuelle présence de dégâts dus au transport. En cas de doute, ne pas utiliser l'appareil et contacter le service d'assistance agréé.
- Le matériel d'emballage n'est pas un jouet pour les enfants! Tenir le sac plastique hors de portée des enfants ; risque d'étouffement!
- Avant de brancher l'appareil, vérifier que les caractéristiques de tension du réseau indiquées sur la plaque d'identification correspondent à celles du réseau électrique disponible. La plaque d'identification se trouve sur l'appareil.
- Le présent appareil doit être exclusivement utilisé comme plaid à usage domestique. Toute autre utilisation est considérée comme non conforme et donc dangereuse.
- Cet appareil peut être utilisé par les enfants de plus de 8 ans et les personnes possédant des capacités physiques, sensorielles ou

mentales réduites, ou sans expérience ni connaissance spécifique, à condition qu'ils bénéficient d'une surveillance appropriée ou qu'ils soient instruits de l'utilisation de l'appareil en toute sécurité et qu'ils se rendent compte des dangers qui y sont liés. Les enfants ne doivent pas jouer avec l'appareil. Les opérations de nettoyage et d'entretien ne doivent pas être effectuées par des enfants sans surveillance.

- NE pas utiliser l'appareil avec des personnes insensibles à la chaleur ou très vulnérables qui sont incapables de réagir à la surchauffe.
-  MISES EN GARDE – NON adapté aux enfants de moins de 3 ans. Les enfants de moins de 3 ans ne doivent pas utiliser l'appareil à cause de leur incapacité à réagir en cas de surchauffe.
-  NE PAS actionner la commande de la température avec les mains mouillées.
-  NE PAS tirer le câble d'alimentation ou l'appareil pour débrancher la fiche de la prise électrique.
- Débrancher toujours la fiche de l'alimentation électrique avant de nettoyer ou d'effectuer l'entretien de l'appareil ou s'il n'est pas utilisé.
- En cas de panne ou de mauvais fonctionnement de l'appareil, l'éteindre et ne pas l'altérer. Pour toute réparation, s'adresser uniquement à un centre d'assistance technique agréé.
- Si le câble d'alimentation est endommagé, il doit être remplacé par un centre d'assistance technique agréé, de façon à éviter tout risque.
- L'appareil doit être utilisé uniquement avec les types de commandes indiqués sur son étiquette.
-  NE PAS placer la commande sous le coussin ou sous les draps ou les couvertures quand l'appareil est branché.
- Examiner fréquemment l'appareil afin de relever d'éventuels signes d'usure ou de détérioration. Si de tels signes sont constatés ou si l'appareil a été mal utilisé, contacter un centre d'assistance technique autorisé avant toute autre utilisation.
- L'appareil ne doit pas être utilisé par des porteurs de pacemaker.
-  NE PAS utiliser sur un lit réglable : dans le cas contraire, vérifier que la couverture ou le câble ne puisse pas rester accroché(e) ou bloqué(e).
-  NE PAS border.
- Cet appareil n'est pas conçu pour l'usage médical dans les hôpitaux.
-  NE PAS l'utiliser s'il est mouillé.
-  NE PAS utiliser l'appareil pour réchauffer des animaux.
-  NE PAS INSERER DES AIGUILLES OU DES BROCHES.

LEGENDE DES SYMBOLES

	Classe de protection II		Sélecteur stand by
	Mise en garde		Position arrêt
	Interdiction		Position marche
	Sélecteur de température		

UTILISATION

BRANCHEMENT OU RETRAIT DE LA COMMANDE DE REGLAGE DE LA TEMPERATURE FIG. (B)



ATTENTION ! Le plaid ne peut être utilisé qu'avec la commande fournie. Le modèle concerné est spécifié sur l'étiquette cousue sur le plaid.

- ⊗ **NE PAS** placer le régulateur ou le câble électrique souple au-dessus ou en-dessous du plaid.
- ⊗ **NE JAMAIS** couvrir la commande avec le plaid.
- Insérer la fiche dans la prise de courant.
- Insérer la prise de la commande (1) dans la fiche (2) pour brancher la commande de réglage de la température au plaid.
- Détacher la prise (1) du plaid en appuyant sur les systèmes de retenue placés sur les côtés de la fiche (2).

ALLUMAGE DU PLAID ET CHOIX DE LA BONNE TEMPERATURE FIG. (C)

- Allumer le plaid en mettant l'interrupteur en position marche (I) (7) sur l'arrière du système de contrôle (Figure [C]).
- **PRECHAUFFAGE RAPIDE** - la technologie INTELLISENSE configure automatiquement la température sur le préchauffage rapide 6, le plaid sera agréablement chaud en quelques minutes.
- Si le plaid est en stand by, pour activer le préchauffage rapide, appuyer sur le sélecteur stand by (4) jusqu'à ce que le numéro utilisé précédemment sur l'afficheur de la température (3) (Figure [C]) s'éclaire avec une lumière rouge.
- Pour l'utilisation continue, sélectionner la configuration souhaitée de température 1 (min) -5 (max), en appuyant sur le bouton de température (5) (figure [C]) jusqu'à ce que la température souhaitée s'allume sur l'afficheur de la température (3) avec une lumière orange.

FONCTION ARRÊT AUTOMATIQUE

Le plaid est équipé d'un système d'arrêt automatique de 3 heures. A la fin du temps de la minuterie, le plaid s'éteindra automatiquement et l'afficheur standby (4) (Figure [C]) s'éclairera avec une lumière bleue.

DEBRANCHEMENT

- Sélectionner la position d'arrêt sur l'arrière de la commande (7) (Figure [C]) et détacher la fiche de la prise de courant.

NETTOYAGE ET ENTRETIEN

Le plaid peut être lavé. Vérifier sur l'étiquette les symboles pour un lavage correct.

	Laver à la machine à laver – température maximale 40°C.		Ne pas repasser
	Ne pas blanchir		Ne pas nettoyer à sec
	Séchage en tambour rotatif à basse température inférieure à 40°C.		

INSTRUCTIONS POUR LE LAVAGE

- Débrancher le câble de commande thermique comme le montre la fig. 2 avant d'effectuer le lavage.
- Avant de laver le plaid, il est essentiel de le mesurer et de contrôler que ses dimensions soient à peu près les mêmes au moment du séchage.

LAVAGE A LA MACHINE A LAVER

- Le plaid peut être lavé à la machine à 40°C avec un programme délicat.
- Utiliser exclusivement le programme délicat pour l'essorage. **NE PAS** effectuer un cycle

FR

d'essorage supplémentaire.

LAVAGE A LA MAIN

- Mettre du savon ou de la poudre à laver pour vêtements délicats dans de l'eau tiède et y plonger le plaid pendant 15 minutes. Après avoir laissé tremper le plaid, le laver délicatement et le rincer abondamment à l'eau tiède.
- Enlever l'eau en excès du plaid. Il est possible de secouer délicatement le plaid, sans toutefois le tordre pour l'essorer.

SECHAGE

- Sécher dans le sèche-linge avec programmation basse.
- Etendre en plein air, sans mettre de pinces à linge sur les parties électriques du plaid car elles pourraient être endommagées.
-  NE PAS utiliser le plaid chauffant tant qu'il n'est pas parfaitement sec.

COMMENT ETENDRE LE PLAID

- Durant la phase de séchage, le plaid doit être étendu en essayant d'obtenir plus ou moins la dimension originale. Les meilleurs résultats sont obtenus quand le plaid est encore humide, en le tirant d'un bout à l'autre, une partie après l'autre. Il peut être nécessaire de répéter cette procédure plusieurs fois, jusqu'à ce que le plaid soit parfaitement sec.
- Examiner le plaid afin de vérifier que les câbles ne soient ni pliés ni entortillés. Il est plus facile de contrôler l'état des câbles du plaid à contre-jour.
- En cas de problèmes avec les câbles après avoir étendu le plaid, ou si le plaid ne reprend pas sa forme et ses dimensions originales, le remettre avec sa commande à notre Centre d'Assistance pour un contrôle de sécurité.

CONSERVATION DU PLAID



ATTENTION! NE PAS appuyer d'objets lourds sur le plaid quand il est rangé, ceci pourrait abîmer les câbles.



ATTENTION! Au moment de ranger l'appareil, le laisser refroidir avant de le plier.

VERIFICATIONS PERIODIQUES

Examiner fréquemment l'appareil et le câble souple pour vérifier les éventuels signes d'usure ou de détérioration. En présence de tels signes ou en cas de dysfonctionnement, porter l'appareil auprès d'un des Centres d'Assistance Technique agréés DREAMLAND. Nous conseillons de faire contrôler votre plaid par un Centre agréé Imetec au moins une fois tous les 3 ans.

ELIMINATION



L'emballage du produit est composé de matériaux recyclables. L'éliminer conformément aux normes de protection de l'environnement.



En vertu de la norme européenne 2002/96/CE, l'appareil hors d'usage doit être éliminé selon les règles. Les matières recyclables contenues dans l'appareil sont récupérées, afin d'éviter de dégrader l'environnement. Pour plus d'informations, s'adresser au centre de recyclage local ou au revendeur de l'appareil.

ASSISTANCE ET GARANTIE

1. L'appareil est garanti pour une période de deux ans à partir de la date d'achat. C'est la date reportée sur le ticket de caisse / la facture qui fait foi, à moins que l'acheteur ne prouve que la livraison a été effectuée successivement.
2. En cas de défaut du produit préexistant à la date d'achat, le fabricant garantit la réparation ou le remplacement sans frais de l'appareil, à moins que l'une des deux solutions soit

disproportionnée par rapport à l'autre. L'acheteur doit dénoncer au vendeur le défaut de conformité dans les trois mois à partir de la découverte du défaut.

3. La garantie ne s'applique pas quand la défectuosité des pièces dérive d'une négligence dans l'utilisation, du non-respect des instructions pour le fonctionnement de l'appareil, d'une installation erronée, d'entretiens effectués par du personnel non autorisé, de l'usure normale, de dommages dus au transport ou de circonstances qui, dans tous les cas, ne peuvent pas être imputées à des défauts de fabrication de l'appareil.
4. La garantie ne s'applique pas non plus dans tous les cas d'utilisation impropre de l'appareil et en cas d'utilisation professionnelle.
5. Le fabricant ne peut pas être considéré comme responsable pour les éventuels dommages directs ou indirects aux personnes, choses et animaux domestiques dérivant de l'inobservance des prescriptions reportées dans le « Manuel d'Avertissements et d'Instructions », concernant l'installation, l'utilisation et l'entretien du produit.
6. Les actions contractuelles de garantie vis-à-vis du vendeur sont maintenues.

La réparation de l'appareil doit être effectuée dans un Centre d'Assistance agréé par le fabricant. Si l'appareil défectueux est ramené dans un Centre d'Assistance pour le remplacement / la réparation quand il est encore sous garantie, il faut joindre le ticket de caisse ou la facture correspondants prouvant la date de vente ou d'achat. Pour le Service d'Assistance, veuillez vous adresser au revendeur.

by **IMETEC**

MIO01614
0314 (MMYY)



HANDLEIDING MET AANWIJZINGEN VOOR HET GEBRUIK VAN DE ELEKTRISCHE PLAID

Geachte klant, DREAMLAND dankt u voor de aankoop van dit product. Wij zijn er zeker van dat u de kwaliteit en de betrouwbaarheid van dit apparaat zult waarderen. Het is ontworpen en geproduceerd om in de eerste plaats de klant tevreden te stellen. Deze handleiding met instructies is opgesteld in overeenstemming met de Europese norm EN 62079.

BELANGRIJKE INSTRUCTIES BEWAREN VOOR TOEKOMSTIG GEBRUIK



LET OP! Instructies en waarschuwingen voor een veilig gebruik.



Alvorens dit apparaat te gebruiken, moeten de instructies voor het gebruik gelezen worden, d.w.z. de waarschuwingen voor de veiligheid die moeten in acht genomen worden. Bewaar deze handleiding samen met de bijbehorende gids met afbeeldingen gedurende de gehele levensduur van het product, met de bedoeling deze te kunnen raadplegen. Bij overdracht van het apparaat aan derden, moet ook de volledige documentatie meegegeven worden.

ⓘ **Opmerking:** als bij het lezen van deze handleiding met gebruiksinstructies bepaalde delen moeilijk te begrijpen zijn of twijfel doen rijzen, moet men het bedrijf contacteren vooraleer het product te gebruiken op het adres op de laatste pagina.

INHOUDSOPGAVE

WAARSCHUWINGEN VOOR DE VEILIGHEID	pag.6	PERIODIEKE CONTROLES	pag.10
LEGENDE SYMBOLEN	pag.8	WEGGOOIEN	pag.10
GEBRUIK	pag.8	GARANTIE	pag.10
REINIGEN EN ONDERHOUD	pag.9	GIDS MET AFBEELDINGEN	pag.1
DE ELEKTRISCHE ONDERDEKEN OPBERGEN	pag.9	TECHNISCHE GEGEVENS	pag.1





WAARSCHUWINGEN VOOR DE VEILIGHEID

- Nadat het apparaat uit de verpakking genomen is, moet aan de hand van de tekening gecontroleerd worden of het intact is en het geen transportschade heeft opgelopen. In geval van twijfel mag het apparaat niet gebruikt worden maar moet u zich wenden tot de bevoegde assistentiedienst.
- Het materiaal van de verpakking is geen speelgoed voor kinderen! Houd het plastic zakje ver buiten het bereik van kinderen: verstikkingsgevaar!
- Alvorens het apparaat aan te sluiten, moet gecontroleerd worden of de gegevens van de netspanning, die op het identificatieplaatje staan, overeenkomen met die van het beschikbare elektriciteitsnet. Het identificatieplaatje bevindt zich op het apparaat.







- Dit apparaat mag uitsluiten worden aangewend als elektrische plaaid voor huishoudelijk gebruik. Ieder ander gebruik wordt als niet conform en dus gevaarlijk beschouwd.
- Dit toestel mag gebruikt worden door kinderen vanaf 8 jaaren door personen met verminderde fysieke, zintuiglijke of mentale vermogens of een gebrek aan ervaring en kennis als zij onder supervisie staan of van tevoren uitleg hebben gekregen over het op een veilige manier gebruiken van dit toestel en de mogelijke gevaren begrijpen. Dit toestel is geen speelgoed. Schoonmaken onderhoudswerkzaamheden door gebruikers mogen nietzonder supervisie worden uitgevoerd door kinderen. Het apparaat mag niet gebruikt worden voor personen die ongevoelig zijn voor warmte of hulpbehoevenden die niet in staat zijn te reageren op een oververhitting.
Dit apparaat mag niet door kinderen worden gebruikt indien de bedieningen niet op voorhand werden ingesteld door een volwassene of door een begeleider, of als het kind niet voldoende werd ingelicht hoe deze bedieningen veilig te gebruiken.
- ⊗ **WAARSCHUWING – NIET** geschikt voor kinderen jonger dan 3 jaar. Kinderen jonger dan 3 jaar mogen het apparaat niet gebruiken omdat ze niet kunnen reageren in geval van oververhitting.
- ⊙ Het commando voor de temperatuur **NIET** met natte handen bedienen.
- ⊙ **Trek NIET** aan de voedingskabel of aan het apparaat om de stekker uit het stopcontact te halen.
- **Neem altijd de stekker uit het elektrische stopcontact** alvorens het apparaat te reinigen of onderhoud erop uit te voeren en wanneer u het apparaat niet gebruikt.
- In geval van een defect of een slechte werking van het apparaat moet het uitgeschakeld worden en mag men het probleem niet zelf proberen te verhelpen. Wendt u voor de eventuele reparatie uitsluitend tot een bevoegd technisch assistentiecentrum.
- Als de voedingskabel beschadigd is, moet deze vervangen worden door een bevoegd technisch assistentiecentrum om ieder risico te voorkomen.
- Het apparaat mag enkel worden gebruikt met de bedieningen aangeduid op het etiket van het apparaat.
- ⊙ **Leg het commando NIET** onder uw hoofdkussens of tussen de lakens of dekens wanneer het apparaat is aangesloten.
- **Controleer het apparaat regelmatig om eventuele tekens van slijtage of aftakeling op te sporen.** Indien er dergelijke tekens zijn, of als het apparaat op slechte wijze werd gebruikt, moet men zich wenden tot een bevoegd technisch assistentiecentrum vooraleer het apparaat verder te gebruiken.
- Het apparaat mag niet worden gebruikt door dragers van pacemakers.
- ⊙ **NIET** gebruiken op een verstelbaar bed: als men dit toch

NL

doet, moet men controleren of het deken of de kabel niet kan blijven haperen of geblokkeerd raken.

-  NIET omslaan.
- Dit apparaat is niet ontworpen voor medisch gebruik in de ziekenhuizen.
-  NIET gebruiken indien nat.
-  Het apparaat NIET gebruiken om dieren te verwarmen.
-  GEEN NAALDEN OF SPELDEN INSTEKEN.

LEGENDE SYMBOLEN

	Beschermingsklasse II		Stand-by
	Waarschuwing		Uitschakelstand
	Verboden		Inschakelstand
	Temperatuur keuzeschakelaar		

GEBRUIK

AANSLUITING OF VERWIJDERING VAN HET COMMANDO VOOR DE TEMPERATUURREGELING



LET OP! Het elektrische plaid kan uitsluitend worden gebruikt met het meegeleverde commando. Het betreffende model staat vermeld op het etiket dat op het paneel is genaaid.

- De regelaar en de elektrische kabel NIET op of onder de plaid leggen.
- Het commando NOOIT met de plaid bedekken.
- Steek de stekker in het stopcontact.
- Steek de aansluiting van het commando (1) in de stekker (2) om het commando voor regeling van de temperatuur op de plaid aan te sluiten.
- Haal de aansluiting (1) uit de plaid door op de sluihendels aan de zijkanten van de stekker (2) te drukken.

INSCHAKELING VAN DE PLAID EN KEUZE VAN DE TEMPERATUUR AFB. (C)

- Zet de plaid aan door de schakelaar aan de achterkant van het commando op de stand voor inschakeling (I) (7) te stellen (Afbeelding [C]).
- **SNEL VOORVERWARMEN** - de INTELLISENSE-technologie stelt de temperatuur automatisch in op snel voorverwarmen 6. Op die manier is de plaid in enkele minuten aangenaam warm.
- Om het snel voorverwarmen te activeren wanneer de plaid in stand-by is, drukt u op de keuzeschakelaar stand-by (4) tot het getal dat voordien op het display van de temperatuur (3) (Afbeelding [C]) was gebruikt rood gaat oplichten.
- Voor een continu gebruik selecteert u de gewenste temperatuurinstelling 1 (min) -5 (max) en drukt u op de knop voor de temperatuur (5) (afbeelding [C]) tot de gewenste temperatuur op het display van de temperatuur (3) oranje gaat oplichten.

FUNCTIE AUTOMATISCHE UITSCHAKELING





De plaid is voorzien van een systeem om na 3 uur automatisch uit te schakelen. Wanneer de timer ten einde is, gaat de plaid automatisch uit en het display stand-by (4) (Afbeelding [C]) gaat blauw oplichten.

LOSKOPPELEN

Selecteer de stand voor uitschakeling aan de achterkant van het commando (7) (Afbeelding [C]) en haal de stekker uit het stopcontact.

REINIGEN EN ONDERHOUD

De plaid mag gewassen worden. Controleer de symbolen op het etiket om correct te wassen.

	Wassen op 40°C		Niet strijken
	Niet bleken		Niet chemisch reinigen
	Drogen in de droogtrommel op lage temperatuur, minder dan 40°C		

WASINSTRUCTIES

- De kabel uit de thermische commando loskoppelen zoals getoond in afb. 2 vooraleer verder te gaan met het wassen.
- Vooraleer de plaid te wassen, is het fundamenteel om die te meten en te controleren of de afmetingen ongeveer dezelfde zijn tijdens de fase van het drogen.



WASSEN IN DE WASMACHINE

- De plaid kan in de wasmachine op 40°C worden gewassen op een programma voor fijne was.
- Gebruik uitsluitend het programma fijne was om te zwieren. Voer GEEN extra zwierycyclus uit.



HANDWAS

Los wasproduct of poeder voor fijne was op in lauw water en dompel de plaid 15 minuten in deze oplossing onder. Na het weken wast u de plaid voorzichtig, spoel met overvloedig veel lauw water. Zorg ervoor het overtollige water uit de plaid te verwijderen. U kunt de plaid voorzichtig uitschudden, maar zonder uit te wringen.



DROGEN

Drogen in de droogkast met lage temperatuurinstelling.

In openlucht ophangen zonder wasknijpers op de elektrische delen van de plaid, omdat die hierdoor kunnen worden beschadigd.

De verwarmplaid NIET gebruiken tot die perfect droog is.

HOE DE PLAID OPHANGEN

Tijdens het drogen moet de plaid worden opgehangen zodat bij benadering weer de zelfde, oorspronkelijke afmeting wordt verkregen. De beste resultaten worden bereikt wanneer men van het ene zij-uiteinde naar het andere aan een band tegelijk trekt terwijl het deken nog vochtig is. Het kan nodig zijn om deze procedure meerdere keren te herhalen tot de plaid deken perfect droog is.

Inspecteer de plaid om te controleren of de kabels niet geplooid of verwrongen zijn. De kabels van de plaid kunnen in tegenlicht gemakkelijker geïnspecteerd worden.

Bij problemen met de kabels na het ophangen van de plaid of als de plaid niet opnieuw de oorspronkelijke vorm en afmetingen aanneemt, moet men die terugbezorgen aan ons assistentiecentrum voor een veiligheidscontrole.

DE ELEKTRISCHE ONDERDEKEN OPBERGEN



LET OP! Wanneer men het apparaat wil opbergen, moet men het eerst helemaal laten afkoelen vooraleer op te plooiën.



LET OP! GEEN plooiën maken en/of het apparaat vervormen door er voorwerpen op te leggen wanneer het opgeborgen wordt.

PERIODIEKE CONTROLES

Controleer het apparaat en de flexibele kabel regelmatig om eventuele tekenen van slijtage of aftakeling op te sporen. Indien er dergelijke tekenen zijn, of als het apparaat slecht werkt, moet men het apparaat naar een bevoegd technisch assistentiecentrum van DREAMLAND brengen. Niettemin raden wij u aan om uw elektrisch deken minstens een keer iedere 3 jaar door een erkend Imetec-centrum te laten controleren.

WEGGOIEN



De verpakking van het product bestaat uit recycleerbaar materiaal. Gooi het weg conform met de normen voor bescherming van het milieu.



Krachtens de Europese norm 2002/96/EG moet het afgedankte apparaat op conforme wijze weggegooid worden. De recycleerbare materialen van het apparaat moeten teruggewonnen worden om milieuvervuiling te voorkomen. Wendt u tot de plaatselijke afvaldienst of tot de verkoper van het apparaat voor meer informatie.

GARANTIE

1. De garantietermijn is twee jaar vanaf de aankoopdatum. De datum op uw aankoopnota/factuur is uw garantiebewijs, tenzij de koper bewijst dat de levering later werd uitgevoerd.
2. Wanneer bij de aankoop een gebrek wordt geconstateerd, garandeert de fabrikant de kostenloze reparatie of de vervanging van het toestel, tenzij een van beide remedies buitensporig blijkt ten opzichte van de andere. De koper verbindt er zich toe het conformiteitsgebrek te melden aan de verkoper, binnen drie maanden na de vaststelling van dit gebrek.
3. De garantie vervalt indien het defect is ontstaan door schade als gevolg van nalatigheid of onachtzaamheid bij het gebruik, het niet in acht nemen van de gebruiksaanwijzingen van het apparaat, een verkeerde installatie, ingrepen uitgevoerd door daartoe niet bevoegde personen, normale slijtage, het transport of omstandigheden die in ieder geval niet gebonden zijn aan fabricagefouten van het apparaat.
4. Bovendien vervalt de garantie in het geval van een oneigenlijk of professioneel gebruik van het apparaat.
5. De fabrikant kan niet aansprakelijk gesteld worden voor eventuele beschadigingen aan personen, dingen en huisdieren die -rechtstreeks of niet rechtstreeks - te wijten kunnen zijn aan het niet in acht nemen van alle regels bevat in de "Handleiding met Waarschuwingen en Instructies", m.b.t. de installatie, het gebruik en het onderhoud van het product.
6. De koper dient zich voor de garantie eerst te richten tot de verkoper.

Dreamland
by **IMETEC**

MIO01614
0314 (MMYY)



MANUALE DI ISTRUZIONI PER L'USO DEL PLAID

Gentile cliente, DREAMLAND La ringrazia per l'acquisto del presente prodotto. Siamo sicuri che Lei apprezzerà la qualità e l'affidabilità di questo apparecchio, progettato e prodotto mettendo in primo piano la soddisfazione del cliente. Il presente manuale d'istruzioni è stato redatto in conformità alla norma europea EN 62079.

ISTRUZIONI IMPORTANTI CONSERVARE PER USI FUTURI



ATTENZIONE!

Istruzioni e avvertenze per un impiego sicuro.



Prima di utilizzare l'apparecchio, leggere attentamente le istruzioni per l'uso e in particolare le avvertenze sulla sicurezza, attenendosi ad esse. Conservare il presente manuale, insieme alla relativa guida illustrativa, per l'intera durata di vita del prodotto, a scopo di consultazione. In caso di cessione dell'apparecchio a terzi, consegnare anche l'intera documentazione.

ⓘ **NOTA:** se nella lettura di questo libretto di istruzioni d'uso alcune parti risultassero di difficile comprensione o se sorgessero dubbi, prima di utilizzare il prodotto contattare l'azienda all'indirizzo indicato in ultima pagina.

INDICE









AVVERTENZE SULLA SICUREZZA	pag.11	VERIFICHE PERIODICHE	pag.14
LEGENDA SIMBOLI	pag.12	SMALTIMENTO	pag.14
USO	pag.13	ASSISTENZA E GARANZIA	pag.14
PULIZIA E MANUTENZIONE	pag.13	GUIDA ILLUSTRATIVA	pag.1
CONSERVAZIONE DEL PLAID	pag.14	DATI TECNICI	pag.1

AVVERTENZE SULLA SICUREZZA







- Dopo aver rimosso l'apparecchio dalla confezione, controllare l'integrità della fornitura in base al disegno e l'eventuale presenza di danni da trasporto. In caso di dubbio, non utilizzare l'apparecchio e rivolgersi al servizio di assistenza autorizzato.
- Il materiale della confezione non è un giocattolo per bambini! Tenere il sacchetto di plastica lontano dalla portata dei bambini; pericolo di soffocamento!
- Prima di collegare l'apparecchio, controllare che i dati tecnici corrispondano a quelli della rete elettrica disponibile. I dati tecnici si trovano sull'apparecchio.
- Il presente apparecchio deve essere destinato esclusivamente come plaid per uso domestico. Qualsiasi altro utilizzo è considerato non conforme e pertanto pericoloso.
- Il presente apparecchio può essere utilizzato dai bambini a partire

IT

da 8 anni di età e da persone dalle ridotte capacità fisiche, sensoriali o mentali, oppure con mancanza di esperienza e di conoscenza se si trovano sotto adeguata sorveglianza, oppure se sono stati istruiti circa l'uso dell'apparecchio in modo sicuro e se si rendono conto dei pericoli correlati. I bambini non devono giocare con l'apparecchio. Le operazioni di pulizia e di manutenzione non devono essere effettuate dai bambini senza sorveglianza.

- Questo apparecchio non deve essere usato da persone insensibili al calore, o da altre persone molto vulnerabili che sono incapaci di reagire al surriscaldamento.
-  **AVVERTENZA** – NON adatto a bambini di età inferiore a 3 anni. I bambini di età inferiore ai 3 anni non devono usare l'apparecchio a causa della loro incapacità a reagire al surriscaldamento.
-  **NON** azionare il comando di temperatura con mani bagnate.
-  **NON** tirare il cavo di alimentazione o l'apparecchio stesso, per staccare la spina dalla presa di corrente.
- Disinserire sempre la spina dall'alimentazione elettrica prima della pulizia o manutenzione e in caso di mancato utilizzo dell'apparecchio.
- In caso di guasto o di cattivo funzionamento dell'apparecchio, spegnerlo e non manometterlo. Per l'eventuale riparazione rivolgersi solamente ad un centro di assistenza tecnica autorizzato.
- Se il cavo di alimentazione è danneggiato, esso deve essere sostituito da un centro di assistenza tecnica autorizzato, in modo da prevenire ogni rischio.
- L'apparecchio deve essere usato solo con i tipi di comando indicati sull'etichetta dell'apparecchio.
-  **NON** posizionare il comando sotto il cuscino o tra le lenzuola o le coperte quando l'apparecchio è collegato.
- Esaminare frequentemente l'apparecchio per accertare eventuali segni di usura o deterioramento. Se vi sono tali segni, o se l'apparecchio è stato usato male, rivolgersi ad un centro di assistenza tecnica autorizzato prima di qualsiasi ulteriore uso.
- L'apparecchio **NON** deve essere utilizzato da portatori di pacemaker.
-  **NON** usare su un letto regolabile: in caso contrario, verificare che la coperta o il cavo non possano rimanere intrappolati o bloccati.
-  **NON** rimboccare.
- Questo apparecchio non è designato per uso medico negli ospedali.
-  **NON** utilizzare se bagnato.
-  **NON** usare l'apparecchio per riscaldare gli animali.
-  **NON INSERIRE AGHI O SPILLI.**

LEGENDA SIMBOLI

	Classe di protezione II		Selettore stand by
	Avvertenza		Posizione spegnimento
	Divieto		Posizione accensione
	Selettore di temperatura		

USO

COLLEGAMENTO O RIMOZIONE DEL COMANDO DI REGOLAZIONE DELLA TEMPERATURA FIG. (B)



ATTENZIONE! Il plaid è utilizzabile esclusivamente con il comando fornito in dotazione. Il modello relativo è specificato sull'etichetta cucita sul pannello.

- ⊗ **NON** posizionare il regolatore o il cavo elettrico flessibile sopra o sotto il plaid.
- ⊗ **NON** coprire mai il comando con il plaid.
- Inserire la spina nella presa di corrente.
- Inserire la presa del comando (1) nella spina (2) per collegare il comando di regolazione della temperatura al plaid.
- Staccare la presa (1) dal plaid premendo le leve di tenuta ai lati della spina (2).

ACCENSIONE DEL PLAID E SCELTA DELLA GIUSTA TEMPERATURA FIG. (C)

- Accendere il plaid ponendo l'interruttore in posizione accensione (I) (7) dal retro del controllo (Figura [C]).
- **PRERISCALDAMENTO RAPIDO** - la tecnologia INTELLISENSE imposta automaticamente la temperatura sul rapido riscaldamento 6, il plaid sarà piacevolmente caldo in pochi minuti.
- Se il plaid è in stand by, per attivare il preriscaldamento rapido, premere il selettore stand by (4) fino a quando il numero precedentemente utilizzato sul display della temperatura (3) (Figura [C]) s'illumina con luce rossa.
- Per l'utilizzo continuo, selezionare l'impostazione desiderata di temperatura 1 (min) -5 (max), premendo il pulsante di temperatura (5) (figura [C]) fino a quando la temperatura desiderata si accende sul display della temperatura (3) con luce arancione.

FUNZIONE AUTOSPEGNIMENTO

Il plaid è dotato di un sistema di spegnimento automatico di 3 ore. Al termine del timer, il plaid si spegnerà automaticamente e il display standby (4) (Figura [C]) s'illumina con luce blu.

DISCONNESSIONE

- Selezionare la posizione di spegnimento sul retro del comando (7) (Figura [C]), e disinserire la spina dalla presa di corrente.

PULIZIA E MANUTENZIONE

Il plaid può essere lavato. Verificare sull'etichetta i simboli per un lavaggio corretto.

	Lavare in lavatrice temperatura massima 40°C		Non stirare
	Non candeggiare		Non lavare a secco
	Asciugatura a tamburo rotativo a bassa temperatura inferiore a 40°C		

ISTRUZIONI PER IL LAVAGGIO

- Scollegare il cavo dal comando termico come mostrato in fig. 2. prima di procedere al lavaggio.
- Prima di lavare il plaid è fondamentale misurarlo e controllare che le dimensioni siano approssimativamente le stesse in fase di asciugatura.



LAVAGGIO IN LAVATRICE

- Il plaid può essere lavato in lavatrice a 40°C con un programma delicato.
- Usare esclusivamente il programma delicato per la centrifuga. **NON** effettuare un ciclo di centrifuga supplementare.

LAVAGGIO A MANO

- Sciogliere del detersivo o della polvere per capi delicati in acqua tiepida e immergere il plaid per 15 minuti. Dopo l'ammollo, lavare delicatamente il plaid e risciacquarlo abbondantemente con acqua tiepida.

IT

- Fare in modo di rimuovere l'acqua in eccesso dal plaid. È possibile scuotere delicatamente il plaid, senza però strizzarlo.

ASCIUGATURA

- Asciugare in asciugatrice con impostazione bassa.
- Stendere all'aperto, senza applicare mollette sulle parti elettriche del plaid perché potrebbero venire danneggiate.
-  NON utilizzare il plaid riscaldabile fino a quando è perfettamente asciutto.

COME STENDERE IL PLAID

- In fase di asciugatura il plaid deve essere steso cercando di raggiungere approssimativamente la stessa dimensione originale. I risultati migliori si ottengono quando è ancora umido, lavorando da un'estremità laterale all'altra, tirando una fascia per volta. Potrebbe essere necessario ripetere questa procedura più volte fino a quando il plaid è perfettamente asciutto.
- Esaminare il plaid per verificare che i cavi non siano piegati o attorcigliati. In controluce, è più facile ispezionare i cavi del plaid.
- In caso di problemi con i cavi dopo aver steso il plaid oppure se il plaid non riprende la forma e le dimensioni originali, restituirlo insieme al comando al nostro Centro di Assistenza per un controllo di sicurezza.

CONSERVAZIONE DEL PLAID

Il plaid deve essere conservato in un luogo fresco e asciutto.



ATTENZIONE! NON produrre pieghe e/o deformare l'apparecchio, mettendogli sopra degli oggetti quando viene riposto.



ATTENZIONE! Quando si ripone l'apparecchio, lasciarlo raffreddare prima di piegarlo.

VERIFICHE PERIODICHE

Esaminare frequentemente l'apparecchio ed il cavo flessibile per verificare se esistono eventuali segni di usura o deterioramento. In presenza di tali segni o in caso di malfunzionamento, portare l'apparecchio presso uno dei Centri Assistenza Tecnica autorizzati da DREAMLAND. Consigliamo di far controllare il vostro plaid, da un Centro autorizzato Imetec, almeno una volta ogni 3 anni.

SMALTIMENTO



L'imballaggio del prodotto è composto da materiali riciclabili. Smaltirlo in conformità alle norme di tutela ambientale.



Ai sensi della norma europea 2002/96/CE, l'apparecchio in disuso deve essere smaltito in modo conforme. I materiali riciclabili contenuti nell'apparecchio vengono recuperati, al fine di evitare il degrado ambientale. Per maggiori informazioni, rivolgersi all'ente di smaltimento locale o al rivenditore dell'apparecchio.

ASSISTENZA E GARANZIA

Per le riparazioni o l'acquisto dei ricambi rivolgersi al servizio autorizzato di assistenza ai clienti DREAMLAND contattando il rivenditore. L'apparecchio è coperto da garanzia del produttore. Per i dettagli, consultare il foglio garanzia allegato. L'inosservanza delle istruzioni contenute in questo manuale per l'utilizzo, la cura e la manutenzione del prodotto fanno decadere il diritto alla garanzia del produttore.

by **IMETEC**

M1001614
0314 (MMYY)



MANUAL DE INSTRUCCIONES PARA EL USO DE LA MANTA

Estimado cliente: DREAMLAND le agradece por haber elegido este producto. Estamos convencidos de que valorará la calidad y fiabilidad de este aparato, que hemos diseñado y realizado poniendo en primer lugar la satisfacción del consumidor. Este manual de instrucciones ha sido redactado en conformidad con la norma europea EN 62079.

INSTRUCCIONES IMPORTANTES CONSERVELAS PARA USOS FUTUROS



¡ATENCIÓN!

Instrucciones y advertencias para un uso seguro.



Antes de utilizar el aparato, lea atentamente las instrucciones para el uso y en concreto las advertencias para la seguridad, ateniéndose siempre a ellas. Conserve este manual, junto con la guía ilustrativa, durante toda la vida útil del producto, para poder consultarlo cada vez que sea necesario. En caso de cesión del aparato a terceros, entregue también todos los documentos









ⓘ **NOTA:** si al leer este manual de instrucciones para el uso, alguna de sus partes resultara difícil de entender o si surgieran dudas, antes de usar el producto contacte con la empresa a la dirección indicada en la última página.

ÍNDICE







ADVERTENCIAS PARA LA SEGURIDAD	pág.15	CONTROLES PERIÓDICOS	pág.18
REFERENCIA DE SÍMBOLOS	pág.16	ELIMINACIÓN	pág.18
USO	pág.17	ASISTENCIA Y GARANTÍA	pág.18
LIMPIEZA Y MANTENIMIENTO	pág.17	GUÍA ILUSTRATIVA	pág.I
CONSERVACIÓN DE LA MANTA	pág.18	DATOS TÉCNICOS	pág.I

ADVERTENCIAS DE SEGURIDAD

- Después de haber sacado el aparato del embalaje, compruebe que esté íntegro conforme al dibujo y que no haya sufrido daños durante el transporte. En caso de duda, no utilice el aparato y póngase en contacto con el servicio de asistencia autorizado.
- ¡Los materiales del embalaje no son juguetes para niños! Mantenga la bolsa de plástico fuera del alcance de los niños; ¡riesgo de asfixia!
- Antes de conectar el aparato, controle que los datos de la tensión de red indicados en la placa de identificación correspondan a los de la red eléctrica disponible. La placa de identificación está aplicada en el aparato.
- Este aparato debe utilizarse exclusivamente como manta para uso doméstico. Cualquier otro uso se considera impropio y, por tanto, peligroso.
- Este aparato puede ser utilizado por menores de edad siempre y cuando tengan más de 8 años, y por personas

- con capacidades físicas, sensoriales o mentales reducidas o inexpertas, sólo si cuentan con la supervisión adecuada o han recibido instrucción en cuanto al uso en condiciones de seguridad e información sobre los riesgos que presenta el producto. Cerciérese de que los niños no jueguen con el aparato. La limpieza y el mantenimiento del aparato no puede ser llevada a cabo por niños sin la supervisión de un adulto.
- El aparato no debe ser usado por personas insensibles al calor o muy vulnerables, que no sean capaces de reaccionar ante el sobrecalentamiento.
 -  **ADVERTENCIA – NO** apto para niños menores de 3 años. Los niños menores de 3 años no deben usar el aparato a causa de su incapacidad de reacción al sobrecalentamiento.
 -  **NO** accione el mando de temperatura con las manos mojadas.
 -  **NO** tire del cable de alimentación o del aparato, para desenchufarlo de la toma de corriente.
 - Desenchufe el aparato de la alimentación eléctrica antes de llevar a cabo operaciones de limpieza o mantenimiento, o si el mismo no va a utilizarse.
 - En caso de avería o problemas de funcionamiento del aparato, apáguelo y no lo manipule indebidamente. Si es necesario repararlo, diríjase únicamente a un centro de asistencia técnica autorizado.
 - Si el cable de alimentación está dañado, hágalo sustituir en un centro de asistencia técnica autorizado, para prevenir cualquier riesgo.
 - El aparato debe ser usado solo con los tipos de mando indicados en la etiqueta del aparato.
 -  **NO** coloque el mando debajo del cojín o entre las sábanas u otras mantas cuando el aparato está conectado.
 - Examine frecuentemente el aparato para detectar eventuales signos de desgaste o deterioro. Si detecta estos signos, o si el aparato ha sido mal utilizado, diríjase a un centro de asistencia técnica autorizado antes de volver a utilizarlo.
 - El aparato no debe ser utilizado por los portadores de marcapasos.
 -  **NO** usar sobre una cama regulable: en caso contrario, controle que la manta o el cable no se enreden o se bloqueen.
 -  **NO** doblar.
 - Este aparato no ha sido diseñado para uso médico en los hospitales.
 -  **NO** lo utilice si está mojado.
 -  **NO** utilice el aparato para calentar animales.
 -  **NO INTRODUCZA AGUJAS O ALFILERES.**

REFERENCIA DE SÍMBOLOS

	Clase de protección II		Selector de stand by
	Advertencia		Posición de apagado
	Prohibición		Posición de encendido
	Selector de temperatura		

USO

CONEXIÓN O EXTRACCIÓN DEL MANDO DE REGULACIÓN DE LA TEMPERATURA FIG. (B)



¡ATENCIÓN!

La manta puede utilizarse exclusivamente con el mando suministrado. El respectivo modelo está especificado en la etiqueta cosida en la manta.

- ⊗ NO coloque el regulador o el cable eléctrico flexible encima o debajo de la manta.
- ⊗ NUNCA cubra el mando con la manta.
- Introduzca el enchufe en la toma de corriente.
- Introduzca la toma del mando (1) en el enchufe (2) para conectar el mando de regulación de la temperatura a la manta.
- Desconecte la toma (1) de la manta presionando las palancas de sujeción a los lados del enchufe (2).

ENCENDIDO DE LA MANTA Y SELECCIÓN DE LA TEMPERATURA ADECUADA FIG. (C)

- Encienda la manta colocando el interruptor en la posición de encendido (I) (7) desde la parte trasera del control (Figura [C]).
- PRECALENTAMIENTO RÁPIDO - la tecnología INTELLISENSE configura automáticamente la temperatura en el calentamiento rápido 6, y la manta estará agradablemente caliente en pocos minutos.
- Si la manta está en stand by, para activar el precalentamiento rápido, presione el selector stand by (4) hasta que el número utilizado con anterioridad en la pantalla de la temperatura (3) (Figura [C]) se ilumine con luz roja.
- Para el uso constante, seleccione la configuración deseada de temperatura 1 (mín.) -5 (máx.), presionando el botón de temperatura (5) (figura [C]) hasta que la temperatura deseada se encienda en la pantalla de la temperatura (3) con luz naranja.

FUNCIÓN DE AUTOAPAGADO

La manta tiene un sistema de apagado automático de 3 horas. Cuando el temporizador llega al final, la manta se apaga automáticamente y la pantalla standby (4) (Figura [C]) se ilumina con luz azul.

DESCONEXIÓN

- Seleccione la posición de apagado en la parte trasera del mando (7) (Figura [C]), y desconecte el enchufe de la toma de corriente.

LIMPIEZA Y MANTENIMIENTO

La manta se puede lavar. Controle los símbolos para un lavado correcto en la etiqueta.

	Lavar en lavadora temperatura máxima de 40 °C		No planchar
	No blanquear		No lavar en seco
	Secado con tambor rotativo a baja temperatura inferior a 40 °C		

INSTRUCCIONES PARA EL LAVADO

- Antes de lavar, desconecte el cable del mando térmico, como se muestra en la fig. 2.
- Antes de lavar la manta es fundamental medirla y controlar que sus dimensiones sean aproximadamente las mismas en fase de secado.

LAVADO EN LAVADORA

- La manta se puede lavar en lavadora a 40 °C con un programa delicado.
- Use exclusivamente el programa delicado para la centrifugadora. NO efectúe el ciclo de centrifugado adicional.

LAVADO A MANO

- Disuelva detergente líquido o en polvo para ropa delicada en agua tibia y sumerja la manta durante 15 minutos. Después del remojo, lave delicadamente la manta y enjuáguela abundantemente con agua tibia.
- Asegúrese de quitar el agua en exceso de la manta. Es posible sacudir delicadamente la manta, pero no se puede exprimir.

SECADO

- Séquela en secadora con un programa bajo.
- Tienda al aire libre, sin pinzas en las partes eléctricas de la manta, porque se podrían dañar
-  NO utilice la manta antes de que se seque completamente.

CÓMO EXTENDER LA MANTA

- En fase de secado hay que extender la manta tratando de alcanzar aproximadamente su dimensión original. Los mejores resultados se obtienen cuando aún está húmeda, estirando de un extremo lateral al otro y tirando de una banda a la vez. Podría ser necesario repetir este procedimiento más de una vez hasta que la manta esté perfectamente seca.
- Examine la manta para comprobar que los cables no estén doblados o torcidos. Es más fácil inspeccionar los cables de la manta a contraluz.
- Si surgen problemas con los cables después de estirar la manta o si no vuelve a tomar la forma y las dimensiones originales, entréguela junto con el mando a nuestro centro de asistencia para un control de seguridad.

CONSERVACIÓN DE LA MANTA



¡ATENCIÓN! NO apoye objetos pesados sobre la manta cuando se guarda, esto podría dañar los cables.



¡ATENCIÓN! Para guardarla, deje que se enfríe antes de doblarla.

CONTROLES PERIÓDICOS

Examine frecuentemente el aparato y el cable flexible para comprobar si existen signos de desgaste o deterioro. Ante estos signos o en caso de mal funcionamiento, lleve el aparato a uno de los centros de asistencia técnica autorizados por DREAMLAND. Recomendamos hacer controlar su manta a un centro autorizado Imetec, al menos una vez cada 3 años.

ELIMINACIÓN



El embalaje del producto está hecho de materiales reutilizables. Elimínelo conforme a las normas de protección ambiental.



El aparato fuera de uso debe eliminarse en conformidad con la norma europea 2002/96/CE. Los materiales reciclables presentes en el aparato se recuperan a fin de evitar la degradación ambiental. Para mayor información, diríjase a la entidad local de tratamiento y eliminación de residuos o al revendedor del aparato.

ASISTENCIA Y GARANTÍA

Para las reparaciones o la compra de los repuestos, póngase en contacto con el servicio autorizado de asistencia al cliente DREAMLAND. El aparato está cubierto por la garantía del fabricante. Consulte la hoja de garantía adjunta para conocer los detalles. El incumplimiento de las instrucciones de este manual para el uso, cuidado y mantenimiento del producto, comporta la pérdida de la garantía del fabricante.

Dreamland
by **IMETEC**

M1001614
0314 (MMYY)