

TurboTronic[®]
House Electronics

NL

SMART FOLDING VACUUM CLEANER
CYCLONEV11

HANDLEIDING



**Cyclonische Stofzuiger met opvouwbare buis
TT-CV11**

www.turbotronic.nl

Beste klant, bedankt voor het kopen van **CYCLONE V11**

Smart Folding Vacuum Stick van **TurboTronic®**.

Met de TT-CV11 is het **NOOIT MEER BUKKEN**; de buis kan worden ingeklapt tot elke gewenste hoek, zodat u gemakkelijk de onderkant van het bed en de meubels kunt schoonmaken zonder te bukken en te hurken. LED-koplampen helpen u stof en vuil te zien die u anders misschien over het hoofd had gezien en maken het reinigen onder meubels veel gemakkelijker.

Lees deze gebruiksaanwijzing vóór de installatie en inbedrijfstelling zorgvuldig door om u vertrouwd te maken met uw nieuwe apparaat en om een maximale bedrijfsveiligheid te bereiken. In het bijzonder moeten de veiligheidsvoorschriften in acht worden genomen om ongelukken en schade te voorkomen. Wij raden u aan de instructies zorgvuldig te bewaren voor toekomstige raadpleging.

Beschrijving van het apparaat

1. 1 Zuigkrachtknop
2. AAN/UIT-knop
3. Motor
4. Ontgrendelingsknop voor zuigbuis of zuigmond/borstel in handmatige zuigstand
5. Vouwpijp
6. Ontgrendelingsknop voor vloerzuigmond (of zuigmond/borstel indien gemonteerd op de zuigbuis)
7. Elektrisch vloermondstuk
8. Stofcontainers
9. Indicator voor de laadstatus van de batterij
10. Open de klep van het stofreservoir
11. HEPA-filter met sponsdeksel en cyclooninzetstuk
12. 2 in 1 spleetmondstuk
13. Batterij
14. Laat de knop los om de batterij te verwijderen
15. Schroeven voor muurbeugel
16. Lader (netadapter)
17. Muurbeugel
18. Schoonmaakborstel

Opmerkingen over het 2-in-1 spleetmondstuk

Als zuigmond zonder borstel is hij ideaal voor het stofzuigen van bankspleten, hoeken, trappen, enz.

Te gebruiken als mondstuk met borstel voor het stofzuigen van meubels, boekenplanken, gladde oppervlakken en meer.

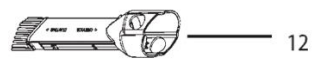
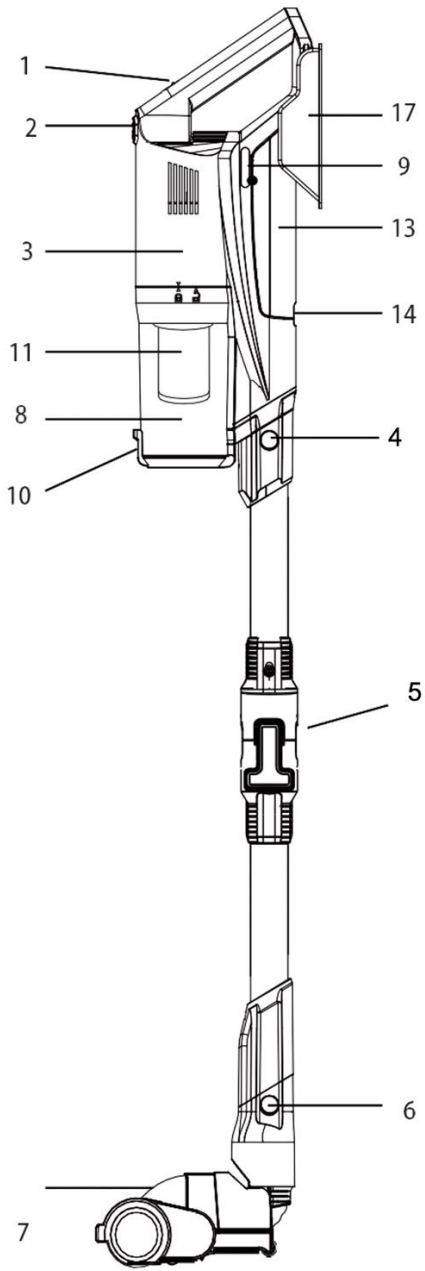

|

SPECIALE VEILIGHEIDSINSTRUCTIES VOOR UW CYCLOON STOFZUIGER

Houd het apparaat uit de buurt van verwarmingstoestellen, vuur, vlammen en sigaretten. Als de luchtinlaatopening verstopt is of de zuigbuis of een mondstuk of borstel geblokkeerd is, moet u de stofzuiger onmiddellijk uitschakelen met de ON / OFF knop.

Verwijder de oorzaak van de verstopping voordat u het apparaat weer aanzet. Zuig geen grote of puntige voorwerpen op. Verwijder daarom deze voorwerpen van de vloer voordat u gaat stofzuigen. Zuig geen brandbare of brandende/ gloeiende stoffen (bijv. sigarettenpeuken) of vloeistoffen op.

Gebruik de stofzuiger alleen met het correct geïnstalleerde cyclooninzetstuk en HEPA-filter.

Leeg het stofreservoir regelmatig.

Laad de accu om de 3 maanden op, ook als het apparaat niet in gebruik is genomen, ter bescherming tegen diepe ontlading (zie opmerking "Periodiek opladen van de accu").

DE MUURBEUGEL INSTALLEREN

1. Schroef de muurbeugel (17) met de schroeven op een geschikte hoogte aan de muur. Hij moet in de buurt van een stopcontact worden geïnstalleerd.
2. De ophanging van het apparaat bevindt zich aan de achterkant van de motorhendel.
3. Hang de cycloonstofzuiger aan de beugel die aan de muur bevestigd is.

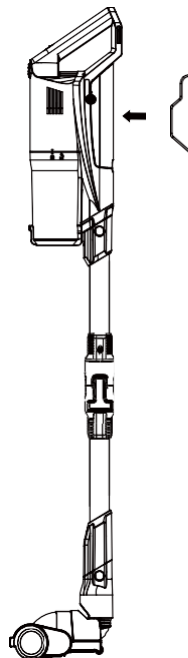

MONTAGE VAN DE STOFZUIGER

1. Plaats het filter in het stofreservoir
 - a) Plaats het HEPA-filter in het cyclooninzetstuk
 - b) Plaats het cycloonelement in het stofreservoir. It is 360

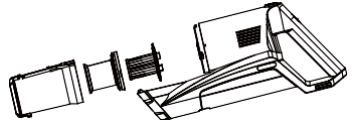

2. Installeer het stofreservoir in de motoreenheid
 - a) Plaats het stofreservoir op de motoreenheid volgens de aanduiding van het pictogram.
 - b) Draai het stofreservoir zodat de pijl de positie van het vergrendelingsteken bereikt.
3. Bevestig de batterij aan de motoreenheid. Klik de batterij in het batterijvak en duw hem vervolgens in de motoreenheid tot u een klik hoort.

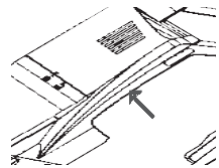

4. Monteer de vouwbuis en het vloermondstuk op de motoreenheid

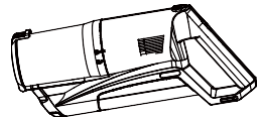
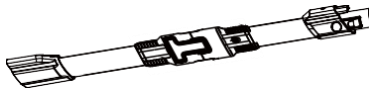
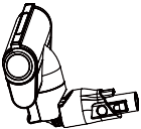

Opmerking: U kunt het vloermondstuk ook plaatsen rechtstreeks in de aansluitopening van de motoreenheid totdat deze vastklikt.

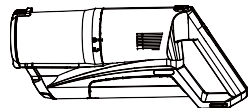

5. Vouwbuïs en vloermondstuk verwijderen
- a) Om het inlaatspruitstuk los te koppelen van de motoreenheid, drukt u op de bovenste ontgrendelingsknop (4).
- b) Om de vloerzuigmond van de zuigbuis te verwijderen, drukt u op de onderste ontgrendelingsknop (6).

6. Monteer het 2 in 1 mondstuk op het apparaat

- a) Cycloonstofzuiger als Handstofzuiger gebruiken:
Doe 2-in-1 mondstuk direct in de verbindingsoening van de motoreenheid. Monteer het 2-in-1 mondstuk op het apparaat totdat het vastklikt.
- b) Gebruik een 2-in-1 mondstuk met een zuigbuis. Steek de zuigmond in de onderste oening van de zuigbuis totdat deze vastklikt. Deze variant is ideaal voor het stofzuigen van plafonds of smalle trappen.
Om te verwijderen, drukt u op de ontgrendelingsknop en verwijderd u het mondstuk.

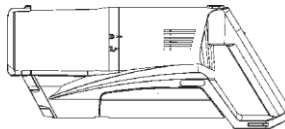

DE BATTERIJ OPLADEN

STAP 1

Gebruik alleen de meegeleverde wisselstroomadapter als oplader voor de accu. Hang de gemonteerde stofzuiger aan de muurbevestiging, de accu zit in de motoreenheid.

STAP 2

Steek de stekker van de oplader in het stopcontact. Steek de stekker van de oplader in een stopcontact. Het bovenste lampje van de batterij-indicator knippert tijdens het opladen. Laad de accu met de lader 4 -5 uur op voordat u de stofzuiger gebruikt.

Waarschuwing: Houd de batterij en de oplader altijd droog. Voor het opladen moet de batterij altijd in het apparaat zitten, nooit verwijderd.

STAP 3

Zodra vier balkjes oplichten in de laadstatusweergave (9), is de batterij volledig opgeladen en kan het apparaat in gebruik worden genomen.

ATTENTIE:

Laad het apparaat altijd volledig op voor het eerste gebruik.

Als de zuigkracht afneemt, moet u de stofbeker, het cycloonelement, de HEPA en de spons reinigen en het apparaat opladen.

BELANGRIJK: PERIODIEK OPLADEN VAN DE BATTERIJ

Om diepe ontlading te voorkomen moet de batterij om de 3 maanden worden opgeladen, ook als hij niet wordt gebruikt. Als deze procedure niet wordt gevolgd, vervalt de garantie op de batterij. Onze technische dienst kan vaststellen of een batterij diepontladen is.

LEGEN VAN STOFRESERVOIR

- Wanneer het stofreservoir vol is, moet u het legen om de volledige zuigkracht te behouden.
- Het apparaat moet vooraf worden uitgeschakeld en de batterij moet uit de motoreenheid worden verwijderd (druk op de ontgrendelingsknop (14) voordat u het stofreservoir leegt).
 1. Draai het stofreservoir om het van de motoreenheid te scheiden.
 2. Houd de klep van het stofreservoir boven een afvalbak en druk op de knop (10) om de klep te openen. Leeg stof en vuil.
 3. Sluit het klepje weer zodat het vastklikt. Plaats het lege stofreservoir terug in het apparaat.

REINIGING VAN HET STOFRESERVOIR, HET CYCLOONELEMENT EN HET FILTER

Wanneer de windtunnel geblokkeerd is, schakelt de machine automatisch uit. De LED-lamp op de batterij zal 5 seconden knipperen en het apparaat zal 5 seconden piepen. Dit betekent dat u de windtunnel moet schoonmaken en de HEPA en de spons moet wassen.

Van tijd tot tijd moet u het stofreservoir en het cyclooninzetstuk met het HEPA-filter verwijderen en reinigen, uiterlijk wanneer u merkt dat de zuigkracht achteruitgaat.

1. Draai het stofreservoir (8) om en neem het uit het apparaat. Maak het leeg zoals beschreven in het hoofdstuk "Legen van het stofreservoir".
2. Neem het cyclooninzetstuk en het HEPA-filter uit het stofreservoir.
3. Klop het stof uit de cycloon, het inzetstuk en het sponsdeksel of maak schoon met een borstel.
4. U kunt ook het cycloonelement, het HEPA-filter en het sponsdeksel reinigen onder lauw water.
5. Spoel het stofreservoir af onder lauw water, droog het met een zachte doek en laat het vervolgens volledig aan de lucht drogen.
6. Nadat u dit hebt gedaan, bedekt u de spons op het HEPA-filter en plaatst u het HEPA-filter in het cyclooninzetstuk en plaatst u deze terug in het apparaat en sluit u de klep zodat deze vastklikt.

Attentie:

Controleer voor gebruik of alle gereinigde onderdelen volledig droog zijn. Het filtersysteem moet geïnstalleerd zijn om te voorkomen dat het stof in uw besturingssysteem terechtkomt en lawaai of een slechte geur veroorzaakt. Als dit gebeurt, stop dan en controleer uw apparaat.

SCHOONMAKEN VAN DE STOFZUIGER

- Wanneer het apparaat is uitgeschakeld en losgekoppeld van de lader, kunt u het apparaat met een droge doek afnemen.
- Gebruik geen schurende doeken of reinigingsmiddelen, staalwol, aceton of alcohol. Dompel de stofzuiger nooit onder in water.
- Bewaar het apparaat op een droge, koele plaats buiten het bereik van kinderen.

HET ELEKTRISCHE VLOERMONDSTUK REINIGEN

Haren en pluizen kunnen vast komen te zitten in de borstel, die van tijd tot tijd moet worden verwijderd zodat de zuigkracht niet verslechtert.

1. Schuif de knop aan de onderkant van het vloermondstuk naar links en verwijder het deksel.

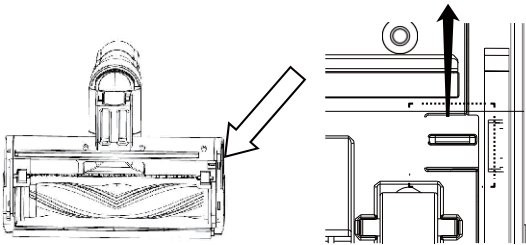

2. Verwijder de cilinderborstel. Gebruik een schaar om de haren en pluizen die in de cilinderborstel vastzitten af te knippen en te verwijderen.
3. Plaats na het schoonmaken de cilinderborstel terug in het mondstuk, doe de deksel erop en druk de knop weer naar rechts.

PROBLEEMOPLOSSING

PROBLEM	POSSIBLE CAUSE	PROBLEM SOLVING
Vacuum cleaner doesn't work. / Vacuum cleaner cannot be switched on.	<ul style="list-style-type: none">• The battery is empty.• The battery is being charged.	<ul style="list-style-type: none">• Charge the battery with the charger.• Disconnect the device from the charger as soon as the charging process is complete.
Suction power is low or nonexistent.	<ul style="list-style-type: none">• The dust container is full.• The cyclone insert and filter must be cleaned.• The air intake is blocked.• The battery is weak.	<ul style="list-style-type: none">• Empty the dust container.• Clean the cyclone insert and filter and insert correctly.• Check air intake for possible blockage and remove blockage.• Charge the battery with the charger.
Dust escapes from the device.	<ul style="list-style-type: none">• The dust container is full.• Cyclone insert and filter are not inserted correctly.	<ul style="list-style-type: none">• Empty the dust container.• Insert the cyclone insert and filter correctly.
Battery does not charge.	<ul style="list-style-type: none">• The battery needs to be replaced.	<ul style="list-style-type: none">• Contact your point of sale.
Unusual noises while sucking.	<ul style="list-style-type: none">• The dust container is full.• Floor nozzle blocked by hair and lint.	<ul style="list-style-type: none">• Empty the dust container.• Remove and clean the floor nozzle.



BELANGRIJKE VEILIGHEIDSINSTRUCTIES

- Om letsel door elektriciteit zoals elektrische schokken, kortsluiting of brand te voorkomen, verzoeken wij u de volgende veiligheidsvoorschriften altijd in acht te nemen:
- Zorg ervoor dat u nooit de onder spanning staande delen aanraakt! Een elektrische schok kan ernstig letsel of zelfs de dood tot gevolg hebben.
- Sluit de lader alleen aan op een stopcontact met een spanning van 120V/60HZ De minimale zekering voor het stopcontact is 6 ampère. Het stopcontact moet worden beveiligd met een aardlekschakelaar. Houd u aan de geldende plaatselijke verordeningen en voorschriften.
- Het apparaat mag nooit zonder toezicht worden bediend of voor andere doeleinden worden gebruikt. Gebruik alleen de bij deze stofzuiger geleverde accessoires.
- Gebruik dit apparaat nooit voor het opzuigen van water, vloeistoffen, brandbare of explosieve stoffen of materialen, brandende of hete as, lucifers, sigaren of stoffen die schadelijk zijn voor de gezondheid.
- Nooit gebruiken om poederachtige stoffen, zoals meel, op te rapen, omdat dit het risico van motorschade kan vergroten.
- Pak nooit puntige of scherpe voorwerpen op. Bijv. spijkers, naalden, enz.
- Dek het apparaat nooit af terwijl het in werking is.
- Bewaar of plaats het apparaat nooit in de buurt van warmtebronnen zoals een oven, fornuis, verwarming of apparaten die warmte afgeven. Gebruik het apparaat nooit in explosiegevaarlijke omgevingen. Bescherm de batterij tegen hitte en gebruik en bewaar hem bij temperaturen tussen 0°- 40°C.
- Plaats het apparaat nooit in de buurt van badkuipen, zwembaden of met water gevulde containers waar het risico bestaat dat het in het water valt. Als het product in contact komt met water kan dit een elektrische schok veroorzaken.
- Dompel de stofzuiger of de lader nooit onder in water!
- Reinig het apparaat alleen met een droge doek.
- Gebruik of bewaar het apparaat niet buitenshuis. Stel de stofzuiger of de batterij nooit bloot aan vocht of regen en breng het nooit in contact met water. Zuig nooit natte oppervlakken op. Het apparaat mag niet langdurig aan de zon worden blootgesteld.
- Laad de batterij altijd volledig op voor het eerste gebruik of na een lange periode van niet-gebruik. Als u het apparaat lange tijd niet wilt gebruiken, moet de batterij toch om de 3 maanden worden opgeladen (zie opmerking "Periodiek opladen van de batterij").
- Het apparaat is niet ontworpen voor commercieel gebruik.
- Plaats het apparaat in een veilige omgeving, zodat het niet kan worden omgestoten of gekanteld. De ondergrond moet vlak en droog zijn. Speciale zorg is vereist wanneer het apparaat op trappen wordt gebruikt.
- Elektrische apparaten zijn geen speelgoed voor kinderen. Laat de stofzuiger nooit onbeheerd achter wanneer er kinderen in de buurt zijn en plaats hem buiten het bereik van kinderen.
- Kinderen mogen nooit met het verpakkingsmateriaal spelen, aangezien er een risico van verstikking door plastic zakken bestaat. Houd het cycloonzuigapparaat, de batterij en de oplader altijd uit de buurt van kinderen jonger dan 8 jaar.
- Personen met beperkte ervaring, lichamelijke, zintuiglijke en geestelijke

vermogens en kinderen ouder dan 8 jaar mogen de stofzuiger niet gebruiken, tenzij zij onder toezicht staan van een persoon die verantwoordelijk is voor hun veiligheid of door hen precies is geïnstrueerd hoe het apparaat moet worden gebruikt.

- Kinderen jonger dan 8 jaar mogen de stofzuiger niet gebruiken. Personen onder invloed van alcohol en medicijnen mogen het apparaat niet gebruiken.
- Voedingen mogen nooit met natte handen worden aangesloten of losgekoppeld. Het apparaat mag nooit met natte of vochtige handen worden gebruikt. Trek nooit aan de kabel om de lader los te koppelen van het lichtnet, maar altijd aan de stekker.
- Gebruik het apparaat alleen met de meegeleverde batterij, een andere batterij kan het apparaat beschadigen of u verwonden.
- Laad het apparaat alleen op met de meegeleverde lader / netadapter.
- Gooi of steek nooit met de batterij.
- Verwijder of plaats de batterij nooit met natte handen.
- Gebruik het apparaat nooit terwijl het wordt opgeladen.
- Breng het apparaat altijd naar het verkooppunt voor reparaties en gebruik alleen originele reserveonderdelen. Verwijder nooit vast ingebouwde afdekkingen en voer nooit zelf reparaties uit, omdat dit het risico op elektrische schokken vergroot.
- Gebruik het apparaat alleen met een defecte oplader, netsnoer en stekker en bescherm het tegen vocht. Als het apparaat niet goed werkt, beschadigd is of nat is geworden.
- Gebruik het in geen geval en laat het controleren door uw verkoopkantoor. Dit geldt ook voor het mondstuk, de borstel en de zuigbuis.
- Steek niets in de openingen van het apparaat. Dek nooit luchtopeningen af.
- Gebruik het apparaat niet als de sproeiers, de pijp of de luchtinlaat verstopt zijn. Verwijder altijd de verstopping voordat u het apparaat weer aanzet. Houd zuigopeningen, mondstukken en borstels uit de buurt van het gezicht, lichaam, haar, sieraden en kleding.
- Gebruik het apparaat alleen met een droog en correct geïnstalleerd cyclooninzetstuk en HEPA-filter en het stofreservoir.
- Als u accessoires bevestigt of verwijdert, moet het apparaat worden losgekoppeld van het laadstation.
- Onjuiste reparatie of behandeling kan leiden tot aanzienlijke risico's voor de gebruiker en het milieu. Wij aanvaarden geen aansprakelijkheid voor schade veroorzaakt door onjuist gebruik, niet-naleving van plaatselijke veiligheidsvoorschriften of gebruik anders dan aangegeven in deze handleiding.
- Onjuiste reparatie of behandeling kan leiden tot aanzienlijke risico's voor de gebruiker en het milieu. Wij aanvaarden geen aansprakelijkheid voor schade veroorzaakt door onjuist gebruik, niet-naleving van plaatselijke veiligheidsvoorschriften of gebruik anders dan aangegeven in deze handleiding.

VERWIJDERING EN GARANTIEVERWIJDERING



Afgedankte apparaten moeten onbruikbaar worden gemaakt en mogen niet bij het huisvuil worden gezet. Breng uw apparaat naar de volgende inzameling van recyclebare materialen, zodat het recycleerbare materiaal opnieuw wordt gebruikt en uw apparaat op een milieuvriendelijke manier wordt verwijderd.

VERWIJDERING VAN DE BATTERIJ

- Deze lithium-ion batterij maakt gebruik van de nieuwste technologie en zal u jarenlang goed van pas komen. Omdat lithium-ionbatterijen echter ook stoffen bevatten die gevaarlijk zijn voor het milieu, mogen ze niet bij het normale huisvuil.
- Voordat u de cycloonzuiger weggooit, moet u de batterij verwijderen, de batterijuiteinden met stevig plakband vastplakken en de batterij naar een verzameling waardevolle materialen brengen, zodat hij kan worden gerecycleerd of op milieuvriendelijke wijze worden verwijderd.



Li-ion



BEPERKTE GARANTIE

De beperkte garantie geldt voor aankopen bij erkende verkopers van **TurboTronic®**.

TurboTronic® Garantiedekking geldt alleen voor de oorspronkelijke eigenaar en het oorspronkelijke product en is niet overdraagbaar.

TurboTronic® garandeert dat het toestel vrij is van materiaal- en fabricagefouten. De beperkte garantie geldt alleen bij gebruik onder normale huishoudelijke omstandigheden en onderhoud volgens de voorschriften in de gebruikershandleiding, met inachtneming van het volgende voorwaarden en uitsluitingen:

Wat valt onder deze garantie?

1. De originele eenheid en/of de niet-slijtbare onderdelen die naar het oordeel van **TurboTronic®** defect zijn, zullen worden gerepareerd of vervangen.
2. **TurboTronic®** behoudt zich het recht voor het toestel te vervangen door een toestel van gelijke of grotere waarde.

Wat wordt niet gedekt door deze garantie?

1. Normale slijtage van slijtbare onderdelen (zoals mengvaten, deksels, kopjes, messen, blendervoeten, verwijderbare potten, rekken, pannen, enz.), die regelmatig onderhoud en/of vervanging vereisen om de goede werking van uw apparaat te

garanderen, vallen niet onder deze garantie.

2. Elk apparaat waarmee is geknoeid of dat voor commerciële doeleinden is gebruikt.

3. Schade veroorzaakt door verkeerd gebruik, misbruik, nalatig gebruik, het niet uitvoeren van het vereiste onderhoud (bijv. het niet vrijhouden van het putje van de motorbasis van gemorst voedsel en ander vuil), of schade door verkeerd gebruik tijdens het transport.

4. Gevolgschade en incidentele schade.

5. Defecten veroorzaakt door niet door **TurboTronic** erkende reparateurs®. Deze gebreken omvatten schade veroorzaakt tijdens het verzenden, wijzigen of repareren van het **TurboTronic**® product (of een van zijn onderdelen) wanneer de reparatie is uitgevoerd door een niet door **TurboTronic**® erkende reparateur.

6. Producten die buiten Europa worden gekocht, gebruikt of bediend.

Afbeeldingen kunnen afwijken van het daadwerkelijke product.

Wij streven er voortdurend naar onze producten te verbeteren, daarom kunnen de hierin opgenomen specificaties zonder voorafgaande kennisgeving worden gewijzigd.

TurboTronic® en **Z-Line**® zijn geregistreerde handelsmerken van **Z-GLOBAL B.V.B.A**®.