

# Qlima

GFA 1010 / GFA 1015 / GFA 1030E



guarantee

**2**  
YEARS

<b>D</b>	<b>BEDIENUNGSANLEITUNG</b>	<b>4</b>
<b>F</b>	<b>MANUEL D'UTILISATION</b>	<b>16</b>
<b>GB</b>	<b>OPERATING MANUAL</b>	<b>28</b>
<b>I</b>	<b>ISTRUZIONI D'USO</b>	<b>38</b>
<b>NL</b>	<b>GEBRUIKSAANWIJZING</b>	<b>50</b>
<b>S</b>	<b>INSTRUKTIONSBOK</b>	<b>62</b>
<b>SLO</b>	<b>NAVODILA ZA UPORABO</b>	<b>74</b>

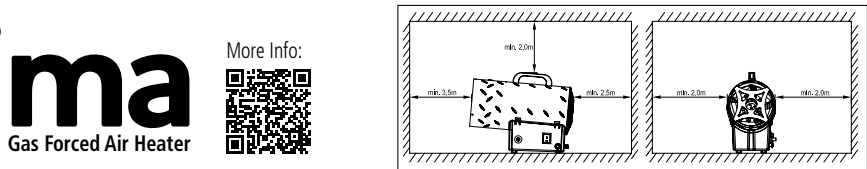

More Info:

Gas Forced Air Heater

GB	DE	FR	IT	NL/BE	SE	SI	
Model name	Modell	Modèle	Modello	Model	Modell	Model	GFA 1010
Capacity	Kapazität	Capacité	Capacità	Capaciteit	Kapacitet	Kapaciteta	10 kW
Gas < 15 kg	Gas < 15kg	Gaz < 15kg	Gas <15kg	Gas <15kg	Gas <15kg	Plina <15kg	LPG 13B/P - 13P 700 mbar
Gas category	Gas Kategorie	Categorie de gaz	Categoria di gas	Gas categorie	Gaskategori	Kategorija plina	13B/P G30* // 13P G31**
PIN	PIN	PIN	PIN	PIN	PIN	PIN	1008CR2976
Consumption (max.)	Verbrauch (max.)	Consumation (max.)	Consumo (max)	Verbruik (max)	Gasförbrukning (max.)	Poraba (max.)	730 gr/hr
Made in	Hergestellt in	Fabriqué en	Fatto in	Geproduceerd in	Tillverkade i	Izdelano na	P.R.C.

**GB - FOR OUTDOOR USE ONLY** - Close the valve of the gas cylinder or the regulator after use - The use of this appliance in enclosed areas can be dangerous and is PROHIBITED. Read the instructions before using this appliance. The appliance must be installed in accordance with the instruction and local regulations. For use outdoors and in well ventilated areas. A well ventilated area must have a minimum of 25% of the surface area open. The surface area is sum of the walls surface. Air delivery temperature classification: space heating appliances. Use away from combustible materials. NOT TO BE USED FOR THE HEATING OF HABITABLE AREAS OF DOMESTIC PREMISES; FOR USE IN PUBLIC BUILDINGS REFER TO NATIONAL REGULATIONS. Check the heater for possible shipping damage. Connect the hose and regulator assembly to the LPG cylinder. Open the cylinder's gas valve and check all gas connections with a soap and water solution. Connect power cord to well-grounded 220V ~ 50Hz source of power. Turn the power switch to position 1 and check that the fan starts running correctly. Push the gas valve button and push repeatedly (11) the ignitor (piezoelectric lighter) until the flame lights up. As the flame lights up, keep the valve button pushed for 10 seconds approx. Should the heater stop when the valve button has been released, wait one minute and repeat the starting operation keeping the valve button pushed for a longer time. Contact your supplier should any problem continue. - SWITCH OFF: To stop the heater, shut off the gas cylinder tap. Let the fan run until the flame shuts down and then turn the fan switch to position 0. Gas connection 1/4" LH. To be used with 700 mbar regulator. Ensure that the fan is operating correctly before lighting the burners. **DE - NUR FÜR DEN AUSSENBEREICH VORGESEHEN** - Schließen Sie nach Gebrauch das Ventil der Gasflasche oder des Reglers. - Die Verwendung dieses Geräts in geschlossenen Räumen kann gefährlich sein und ist somit UNTERSAGT. - Lesen Sie die Anweisungen, bevor Sie dieses Gerät benutzen. - Das Gerät muss gemäß den Anweisungen und örtlichen Vorschriften installiert werden. - Zur Nutzung im Außen- und gut belüfteten Innenbereich. - Ein gut belüfteter Bereich muss eine offene Fläche von mindestens 25% haben. - Die Gesamtoberfläche wird durch die Summe der Wände errechnet. - Klassifizierung der Luftaustriemöglichkeit: Raumheizgerät. - Nicht in der Nähe von brennbaren Materialien verwenden. - SOLL NICHT ZUR HEIZUNG VON WOHNBEREICHEN ODER HAUSHALTEN VERWENDET WERDEN. FÜR DIE VERWENDUNG IN ÖFFENTLICHEN GEBÄUDEN GELTEN VERWEISE AUF NATIONALEN VORSCHRIFTEN. - Überprüfen Sie das Heizgerät auf mögliche Transportschäden. Schließen Sie die Schlauch- und Reglerbaugruppe an den LPG-Zylinder an. Öffnen Sie das Gasventil des Zylinders und überprüfen Sie alle Gasanschlüsse mit einer Seifenlösung. Schließen Sie das Netzschalter mit 220V ~ 50 Hz an. Stellen Sie den Netzschalter auf Position 1 und prüfen Sie ob der Ventilator richtig läuft. - Pflätigen Sie den Gasventilknopf und drücken Sie wiederholt (11) das Zündgerät (piezoelektrisches Feuerzeug), bis die Flamme aufleuchtet. - Wenn die Flamme aufleuchtet, den Ventilknopf etwa 10 Sekunden gedrückt halten. Sollte die Heizung nach dem Lösen des Ventilknopfs anhalten, warten Sie eine Minute und wiederholen Sie den Startvorgang, indem Sie den Ventilknopf längere Zeit gedrückt halten. - Wenden Sie sich an Ihren Lieferanten falls das Problem weiterhin besteht. - AUSSCHALTEN: Um die Heizung zu stoppen, den Gashahn schließen. Lassen Sie den Ventilator laufen, bis sich die Flamme ausschaltet, und drehen Sie dann den Ventilatorschalter auf Position 0. Gasanschluss 1/4" LH. Zu verwenden mit 700 mbar Mitteldruckregler. Stellen Sie sicher, dass der Ventilator ordnungsgemäß funktioniert, bevor Sie die Brenner zünden. **FR - POUR USAGE À L'EXTÉRIEUR UNIQUEMENT** - Fermez la vanne de la bouteille de gaz ou le régulateur après utilisation. - L'utilisation de cet appareil dans des zones fermées peut être dangereuse et est INTERDIT. - Lire les instructions avant d'utiliser cet appareil. - L'appareil doit être installé conformément aux instructions et aux réglementations locales. - A utiliser à l'extérieur et dans des endroits bien ventilés. - Une zone bien ventilée doit avoir au minimum 25% de sa surface ouverte. - La superficie est la somme de la surface murale. - Classification de la température de débit d'air: appareil de chauffage de locaux. - Utiliser à l'abri de matériaux combustibles. - NE PAS UTILISER POUR CHAUFFER DES ZONES HABITABLES DE LOCAUX DOMESTIQUES; POUR UN USAGE DANS DES IMMEUBLES PUBLICS CONSULTER LES RÉGLEMENTATIONS NATIONALES. - Contrôler les dommages potentiels sur le chauffage. Branchez le tuyau et l'unité du détendeur à la bouteille de GPL. Ouvrir la vanne de gaz de la bouteille et vérifier tous les branchements de gaz avec une solution à base d'eau et de savon. Branchez le cordon d'alimentation à une source électrique 220V ~ 50Hz bien à la terre. - Tourner l'interrupteur d'alimentation en position 1 et vérifier que le ventilateur commence à tourner correctement. - Pousser le bouton de la vanne de gaz et pousser de façon répétée (11) le briquet piézo-électrique jusqu'à ce que la flamme s'allume. - Dès que la flamme s'allume, maintenir le bouton de la vanne enfoncé pendant environ 10 secondes. Si le chauffage s'arrête une fois le bouton de la vanne relâché, attendre une minute et répéter l'opération de démarrage en gardant le bouton de la vanne enfoncé plus longtemps. - Si le problème persiste, contactez votre fournisseur. - ARRÊT: Pour arrêter le chauffage, fermer le robinet de la bouteille de gaz. Laisser le ventilateur fonctionner jusqu'à ce que la flamme s'éteigne et ensuite basculer l'interrupteur en position 0. Raccord de gaz 1/4" (gauche). À utiliser avec un régulateur 700 mbar. Assurez-vous que le ventilateur fonctionne correctement avant d'allumer les brûleurs. **IT - SOLO PER USO ALL'ESTERNO** - Chiudere la valvola della bombola del gas o il regolatore dopo l'uso. - L'uso di questo apparecchio in ambienti chiusi può essere pericoloso ed è VIETATO. - Prima di usare questo apparecchio, leggere le istruzioni. - L'apparechio deve essere installato secondo le istruzioni e le normative locali. - Utilizzare esclusivamente all'esterno in zone ben ventilate. - Una zona ben ventilata deve avere un minimo di 25% della superficie aperta. - La superficie è la somma della superficie delle pareti. - Classificazione della temperatura dell'aria emessa: distanziatore d'apparecchio di riscaldamento. - Utilizzare lontano da materiali combustibili. - NON DEVE ESSERE UTILIZZATO PER L'USO IN LOCALI DOMESTICI; PER L'USO IN EDIFICI PUBBLICI, FARE RIFERIMENTO ALLE NORMATIVE NAZIONALI. - Controllare che il riscaldatore non presenti danni di spedizione. Collegare il tubo e il gruppo regolatore alla bombola del GPL. Aprire la valvola della bombola del gas e controllare tutti i raccordi del gas con una soluzione di acqua e sapone. Collegare il cavo di alimentazione a una fonte di alimentazione da 220V ~ 50 Hz ben messa a terra. - Ruotare l'interruttore di alimentazione in posizione 1 e verificare che la ventola inizi a funzionare correttamente. - Premere il pulsante della valvola del gas e tenere premuto per 10 secondi circa il pulsante della valvola. - Se il problema persiste, contattare il fornitore. - Contattare il fornitore se il problema persiste. - SPEGNERE: Per spegnere il riscaldatore, chiudere il rubinetto della bombola. Lasciar girare la ventola fino a quando si spegna la fiamma e poi girare l'interruttore della ventola in posizione 0. Collegamento gas 1/4" sinistro. Da usare con regolatore da 700 mbar. Assicurarsi che la ventola sia in funzione prima di accendere i bruciatori. **NL/BE - UITSCHAKEL VOOR GEUK BIUTENSHUIS** - Sluit het ventiel van de gasfles of de regelaar na gebruik. - Het gebruik van dit apparaat in afgesloten omgevingen kan gevaarlijk zijn en is VERBODEN. - Lees de instructies voor installatie en gebruik van dit toestel. - Dit toestel moet geïnstalleerd worden overeenkomstig de instructies en de lokale regelgevingen. - Voor gebruik buitenshuis en in goed geventileerde ruimtes. - Voor het bekomen van een ruimschoots geventileerde ruimte moet minstens 25% van het wandoppervlak open zijn. - Het wandoppervlak is de som van de oppervlakte van de muren. - Classificatie temperatuur: ruimteverwarming voor het gebruik in openbare gebouwen. - Niet gebruiken voor het verwarmen van woonruimtes of woonwinkels. Raadpleeg de nationale regelgeving voor het gebruik in openbare gebouwen. - Controleer de kachel op mogelijke beschadigingen door het transport. Sluit de slang en de regelaar aan op de LPG-fles. Open de kraan van de fles en controleer alle gasaansluitingen met een oplossing van zeep en water. Steek het netstekker in een goed geaard 220V ~ 50Hz stopcontact. - Draai de netschakelaar naar positie 1 en controleer dat de ventilator juist begint te draaien. - Druk op de knop van de gasklep en houd deze gedurende ongeveer 10 seconden ingedrukt. Wacht indien de vlammen uitgaan wanneer de knop van de gasklep wordt losgelaten en houd daarna de knop langer ingedrukt. - Neem contact op met uw leverancier als het probleem zich blijft voordoen. - UITSCHAKELEN: Sluit de kachel na gebruik af. - Het gebruik van dit apparaat in afgesloten omgevingen kan gevaarlijk zijn en is VERBODEN. - Lees de instructies voor installatie en gebruik van dit toestel. - Dit toestel moet geïnstalleerd worden overeenkomstig de instructies en de lokale regelgevingen. - Voor gebruik buitenshuis en in goed geventileerde ruimtes. - Voor het bekomen van een ruimschoots geventileerde ruimte moet minstens 25% van het wandoppervlak open zijn. - Het wandoppervlak is de som van de oppervlakte van de muren. - Classificatie temperatuur: ruimteverwarming voor het gebruik in openbare gebouwen. - Niet gebruiken voor het verwarmen van woonruimtes of woonwinkels. Raadpleeg de nationale regelgeving voor het gebruik in openbare gebouwen. - Controleer de kachel op mogelijke beschadigingen door het transport. Sluit de slang en de regelaar aan op de LPG-fles. Open de kraan van de fles en controleer alle gasaansluitingen met een oplossing van zeep en water. Steek het netstekker in een goed geaard 220V ~ 50Hz stopcontact. - Draai de netschakelaar naar positie 1 en controleer dat de ventilator juist begint te draaien. - Druk op de knop van de gasklep en houd deze gedurende ongeveer 10 seconden ingedrukt. Wacht indien de vlammen uitgaan wanneer de knop van de gasklep wordt losgelaten en houd daarna de knop langer ingedrukt. - Neem contact op met uw leverancier als het probleem zich blijft voordoen. - UITSCHAKELEN: Sluit de kachel na gebruik af. - Het gebruik van dit apparaat in afgesloten omgevingen kan gevaarlijk zijn en is VERBODEN. - Lees de instructies voor installatie en gebruik van dit toestel. - Dit toestel moet geïnstalleerd worden overeenkomstig de instructies en de lokale regelgevingen. - Voor gebruik buitenshuis en in goed geventileerde ruimtes. - Voor het bekomen van een ruimschoots geventileerde ruimte moet minstens 25% van het wandoppervlak open zijn. - Het wandoppervlak is de som van de oppervlakte van de muren. - Classificatie temperatuur: ruimteverwarming voor het gebruik in openbare gebouwen. - Niet gebruiken voor het verwarmen van woonruimtes of woonwinkels. Raadpleeg de nationale regelgeving voor het gebruik in openbare gebouwen. - Controleer de kachel op mogelijke beschadigingen door het transport. Sluit de slang en de regelaar aan op de LPG-fles. Open de kraan van de fles en controleer alle gasaansluitingen met een oplossing van zeep en water. Steek het netstekker in een goed geaard 220V ~ 50Hz stopcontact. - Draai de netschakelaar naar positie 1 en controleer dat de ventilator juist begint te draaien. - Druk op de knop van de gasklep en houd deze gedurende ongeveer 10 seconden ingedrukt. Wacht indien de vlammen uitgaan wanneer de knop van de gasklep wordt losgelaten en houd daarna de knop langer ingedrukt. - Neem contact op met uw leverancier als het probleem zich blijft voordoen. - UITSCHAKELEN: Sluit de kachel na gebruik af. - Het gebruik van dit apparaat in afgesloten omgevingen kan gevaarlijk zijn en is VERBODEN. - Lees de instructies voor installatie en gebruik van dit toestel. - Dit toestel moet geïnstalleerd worden overeenkomstig de instructies en de lokale regelgevingen. - Voor gebruik buitenshuis en in goed geventileerde ruimtes. - Voor het bekomen van een ruimschoots geventileerde ruimte moet minstens 25% van het wandoppervlak open zijn. - Het wandoppervlak is de som van de oppervlakte van de muren. - Classificatie temperatuur: ruimteverwarming voor het gebruik in openbare gebouwen. - Niet gebruiken voor het verwarmen van woonruimtes of woonwinkels. Raadpleeg de nationale regelgeving voor het gebruik in openbare gebouwen. - Controleer de kachel op mogelijke beschadigingen door het transport. Sluit de slang en de regelaar aan op de LPG-fles. Open de kraan van de fles en controleer alle gasaansluitingen met een oplossing van zeep en water. Steek het netstekker in een goed geaard 220V ~ 50Hz stopcontact. - Draai de netschakelaar naar positie 1 en controleer dat de ventilator juist begint te draaien. - Druk op de knop van de gasklep en houd deze gedurende ongeveer 10 seconden ingedrukt. Wacht indien de vlammen uitgaan wanneer de knop van de gasklep wordt losgelaten en houd daarna de knop langer ingedrukt. - Neem contact op met uw leverancier als het probleem zich blijft voordoen. - UITSCHAKELEN: Sluit de kachel na gebruik af. - Het gebruik van dit apparaat in afgesloten omgevingen kan gevaarlijk zijn en is VERBODEN. - Lees de instructies voor installatie en gebruik van dit toestel. - Dit toestel moet geïnstalleerd worden overeenkomstig de instructies en de lokale regelgevingen. - Voor gebruik buitenshuis en in goed geventileerde ruimtes. - Voor het bekomen van een ruimschoots geventileerde ruimte moet minstens 25% van het wandoppervlak open zijn. - Het wandoppervlak is de som van de oppervlakte van de muren. - Classificatie temperatuur: ruimteverwarming voor het gebruik in openbare gebouwen. - Niet gebruiken voor het verwarmen van woonruimtes of woonwinkels. Raadpleeg de nationale regelgeving voor het gebruik in openbare gebouwen. - Controleer de kachel op mogelijke beschadigingen door het transport. Sluit de slang en de regelaar aan op de LPG-fles. Open de kraan van de fles en controleer alle gasaansluitingen met een oplossing van zeep en water. Steek het netstekker in een goed geaard 220V ~ 50Hz stopcontact. - Draai de netschakelaar naar positie 1 en controleer dat de ventilator juist begint te draaien. - Druk op de knop van de gasklep en houd deze gedurende ongeveer 10 seconden ingedrukt. Wacht indien de vlammen uitgaan wanneer de knop van de gasklep wordt losgelaten en houd daarna de knop langer ingedrukt. - Neem contact op met uw leverancier als het probleem zich blijft voordoen. - UITSCHAKELEN: Sluit de kachel na gebruik af. - Het gebruik van dit apparaat in afgesloten omgevingen kan gevaarlijk zijn en is VERBODEN. - Lees de instructies voor installatie en gebruik van dit toestel. - Dit toestel moet geïnstalleerd worden overeenkomstig de instructies en de lokale regelgevingen. - Voor gebruik buitenshuis en in goed geventileerde ruimtes. - Voor het bekomen van een ruimschoots geventileerde ruimte moet minstens 25% van het wandoppervlak open zijn. - Het wandoppervlak is de som van de oppervlakte van de muren. - Classificatie temperatuur: ruimteverwarming voor het gebruik in openbare gebouwen. - Niet gebruiken voor het verwarmen van woonruimtes of woonwinkels. Raadpleeg de nationale regelgeving voor het gebruik in openbare gebouwen. - Controleer de kachel op mogelijke beschadigingen door het transport. Sluit de slang en de regelaar aan op de LPG-fles. Open de kraan van de fles en controleer alle gasaansluitingen met een oplossing van zeep en water. Steek het netstekker in een goed geaard 220V ~ 50Hz stopcontact. - Draai de netschakelaar naar positie 1 en controleer dat de ventilator juist begint te draaien. - Druk op de knop van de gasklep en houd deze gedurende ongeveer 10 seconden ingedrukt. Wacht indien de vlammen uitgaan wanneer de knop van de gasklep wordt losgelaten en houd daarna de knop langer ingedrukt. - Neem contact op met uw leverancier als het probleem zich blijft voordoen. - UITSCHAKELEN: Sluit de kachel na gebruik af. - Het gebruik van dit apparaat in afgesloten omgevingen kan gevaarlijk zijn en is VERBODEN. - Lees de instructies voor installatie en gebruik van dit toestel. - Dit toestel moet geïnstalleerd worden overeenkomstig de instructies en de lokale regelgevingen. - Voor gebruik buitenshuis en in goed geventileerde ruimtes. - Voor het bekomen van een ruimschoots geventileerde ruimte moet minstens 25% van het wandoppervlak open zijn. - Het wandoppervlak is de som van de oppervlakte van de muren. - Classificatie temperatuur: ruimteverwarming voor het gebruik in openbare gebouwen. - Niet gebruiken voor het verwarmen van woonruimtes of woonwinkels. Raadpleeg de nationale regelgeving voor het gebruik in openbare gebouwen. - Controleer de kachel op mogelijke beschadigingen door het transport. Sluit de slang en de regelaar aan op de LPG-fles. Open de kraan van de fles en controleer alle gasaansluitingen met een oplossing van zeep en water. Steek het netstekker in een goed geaard 220V ~ 50Hz stopcontact. - Draai de netschakelaar naar positie 1 en controleer dat de ventilator juist begint te draaien. - Druk op de knop van de gasklep en houd deze gedurende ongeveer 10 seconden ingedrukt. Wacht indien de vlammen uitgaan wanneer de knop van de gasklep wordt losgelaten en houd daarna de knop langer ingedrukt. - Neem contact op met uw leverancier als het probleem zich blijft voordoen. - UITSCHAKELEN: Sluit de kachel na gebruik af. - Het gebruik van dit apparaat in afgesloten omgevingen kan gevaarlijk zijn en is VERBODEN. - Lees de instructies voor installatie en gebruik van dit toestel. - Dit toestel moet geïnstalleerd worden overeenkomstig de instructies en de lokale regelgevingen. - Voor gebruik buitenshuis en in goed geventileerde ruimtes. - Voor het bekomen van een ruimschoots geventileerde ruimte moet minstens 25% van het wandoppervlak open zijn. - Het wandoppervlak is de som van de oppervlakte van de muren. - Classificatie temperatuur: ruimteverwarming voor het gebruik in openbare gebouwen. - Niet gebruiken voor het verwarmen van woonruimtes of woonwinkels. Raadpleeg de nationale regelgeving voor het gebruik in openbare gebouwen. - Controleer de kachel op mogelijke beschadigingen door het transport. Sluit de slang en de regelaar aan op de LPG-fles. Open de kraan van de fles en controleer alle gasaansluitingen met een oplossing van zeep en water. Steek het netstekker in een goed geaard 220V ~ 50Hz stopcontact. - Draai de netschakelaar naar positie 1 en controleer dat de ventilator juist begint te draaien. - Druk op de knop van de gasklep en houd deze gedurende ongeveer 10 seconden ingedrukt. Wacht indien de vlammen uitgaan wanneer de knop van de gasklep wordt losgelaten en houd daarna de knop langer ingedrukt. - Neem contact op met uw leverancier als het probleem zich blijft voordoen. - UITSCHAKELEN: Sluit de kachel na gebruik af. - Het gebruik van dit apparaat in afgesloten omgevingen kan gevaarlijk zijn en is VERBODEN. - Lees de instructies voor installatie en gebruik van dit toestel. - Dit toestel moet geïnstalleerd worden overeenkomstig de instructies en de lokale regelgevingen. - Voor gebruik buitenshuis en in goed geventileerde ruimtes. - Voor het bekomen van een ruimschoots geventileerde ruimte moet minstens 25% van het wandoppervlak open zijn. - Het wandoppervlak is de som van de oppervlakte van de muren. - Classificatie temperatuur: ruimteverwarming voor het gebruik in openbare gebouwen. - Niet gebruiken voor het verwarmen van woonruimtes of woonwinkels. Raadpleeg de nationale regelgeving voor het gebruik in openbare gebouwen. - Controleer de kachel op mogelijke beschadigingen door het transport. Sluit de slang en de regelaar aan op de LPG-fles. Open de kraan van de fles en controleer alle gasaansluitingen met een oplossing van zeep en water. Steek het netstekker in een goed geaard 220V ~ 50Hz stopcontact. - Draai de netschakelaar naar positie 1 en controleer dat de ventilator juist begint te draaien. - Druk op de knop van de gasklep en houd deze gedurende ongeveer 10 seconden ingedrukt. Wacht indien de vlammen uitgaan wanneer de knop van de gasklep wordt losgelaten en houd daarna de knop langer ingedrukt. - Neem contact op met uw leverancier als het probleem zich blijft voordoen. - UITSCHAKELEN: Sluit de kachel na gebruik af. - Het gebruik van dit apparaat in afgesloten omgevingen kan gevaarlijk zijn en is VERBODEN. - Lees de instructies voor installatie en gebruik van dit toestel. - Dit toestel moet geïnstalleerd worden overeenkomstig de instructies en de lokale regelgevingen. - Voor gebruik buitenshuis en in goed geventileerde ruimtes. - Voor het bekomen van een ruimschoots geventileerde ruimte moet minstens 25% van het wandoppervlak open zijn. - Het wandoppervlak is de som van de oppervlakte van de muren. - Classificatie temperatuur: ruimteverwarming voor het gebruik in openbare gebouwen. - Niet gebruiken voor het verwarmen van woonruimtes of woonwinkels. Raadpleeg de nationale regelgeving voor het gebruik in openbare gebouwen. - Controleer de kachel op mogelijke beschadigingen door het transport. Sluit de slang en de regelaar aan op de LPG-fles. Open de kraan van de fles en controleer alle gasaansluitingen met een oplossing van zeep en water. Steek het netstekker in een goed geaard 220V ~ 50Hz stopcontact. - Draai de netschakelaar naar positie 1 en controleer dat de ventilator juist begint te draaien. - Druk op de knop van de gasklep en houd deze gedurende ongeveer 10 seconden ingedrukt. Wacht indien de vlammen uitgaan wanneer de knop van de gasklep wordt losgelaten en houd daarna de knop langer ingedrukt. - Neem contact op met uw leverancier als het probleem zich blijft voordoen. - UITSCHAKELEN: Sluit de kachel na gebruik af. - Het gebruik van dit apparaat in afgesloten omgevingen kan gevaarlijk zijn en is VERBODEN. - Lees de instructies voor installatie en gebruik van dit toestel. - Dit toestel moet geïnstalleerd worden overeenkomstig de instructies en de lokale regelgevingen. - Voor gebruik buitenshuis en in goed geventileerde ruimtes. - Voor het bekomen van een ruimschoots geventileerde ruimte moet minstens 25% van het wandoppervlak open zijn. - Het wandoppervlak is de som van de oppervlakte van de muren. - Classificatie temperatuur: ruimteverwarming voor het gebruik in openbare gebouwen. - Niet gebruiken voor het verwarmen van woonruimtes of woonwinkels. Raadpleeg de nationale regelgeving voor het gebruik in openbare gebouwen. - Controleer de kachel op mogelijke beschadigingen door het transport. Sluit de slang en de regelaar aan op de LPG-fles. Open de kraan van de fles en controleer alle gasaansluitingen met een oplossing van zeep en water. Steek het netstekker in een goed geaard 220V ~ 50Hz stopcontact. - Draai de netschakelaar naar positie 1 en controleer dat de ventilator juist begint te draaien. - Druk op de knop van de gasklep en houd deze gedurende ongeveer 10 seconden ingedrukt. Wacht indien de vlammen uitgaan wanneer de knop van de gasklep wordt losgelaten en houd daarna de knop langer ingedrukt. - Neem contact op met uw leverancier als het probleem zich blijft voordoen. - UITSCHAKELEN: Sluit de kachel na gebruik af. - Het gebruik van dit apparaat in afgesloten omgevingen kan gevaarlijk zijn en is VERBODEN. - Lees de instructies voor installatie en gebruik van dit toestel. - Dit toestel moet geïnstalleerd worden overeenkomstig de instructies en de lokale regelgevingen. - Voor gebruik buitenshuis en in goed geventileerde ruimtes. - Voor het bekomen van een ruimschoots geventileerde ruimte moet minstens 25% van het wandoppervlak open zijn. - Het wandoppervlak is de som van de oppervlakte van de muren. - Classificatie temperatuur: ruimteverwarming voor het gebruik in openbare gebouwen. - Niet gebruiken voor het verwarmen van woonruimtes of woonwinkels. Raadpleeg de nationale regelgeving voor het gebruik in openbare gebouwen. - Controleer de kachel op mogelijke beschadigingen door het transport. Sluit de slang en de regelaar aan op de LPG-fles. Open de kraan van de fles en controleer alle gasaansluitingen met een oplossing van zeep en water. Steek het netstekker in een goed geaard 220V ~ 50Hz stopcontact. - Draai de netschakelaar naar positie 1 en controleer dat de ventilator juist begint te draaien. - Druk op de knop van de gasklep en houd deze gedurende ongeveer 10 seconden ingedrukt. Wacht indien de vlammen uitgaan wanneer de knop van de gasklep wordt losgelaten en houd daarna de knop langer ingedrukt. - Neem contact op met uw leverancier als het probleem zich blijft voordoen. - UITSCHAKELEN: Sluit de kachel na gebruik af. - Het gebruik van dit apparaat in afgesloten omgevingen kan gevaarlijk zijn en is VERBODEN. - Lees de instructies voor installatie en gebruik van dit toestel. - Dit toestel moet geïnstalleerd worden overeenkomstig de instructies en de lokale regelgevingen. - Voor gebruik buitenshuis en in goed geventileerde ruimtes. - Voor het bekomen van een ruimschoots geventileerde ruimte moet minstens 25% van het wandoppervlak open zijn. - Het wandoppervlak is de som van de oppervlakte van de muren. - Classificatie temperatuur: ruimteverwarming voor het gebruik in openbare gebouwen. - Niet gebruiken voor het verwarmen van woonruimtes of woonwinkels. Raadpleeg de nationale regelgeving voor het gebruik in openbare gebouwen. - Controleer de kachel op mogelijke beschadigingen door het transport. Sluit de slang en de regelaar aan op de LPG-fles. Open de kraan van de fles en controleer alle gasaansluitingen met een oplossing van zeep en water. Steek het netstekker in een goed geaard 220V ~ 50Hz stopcontact. - Draai de netschakelaar naar positie 1 en controleer dat de ventilator juist begint te draaien. - Druk op de knop van de gasklep en houd deze gedurende ongeveer 10 seconden ingedrukt. Wacht indien de vlammen uitgaan wanneer de knop van de gasklep wordt losgelaten en houd daarna de knop langer ingedrukt. - Neem contact op met uw leverancier als het probleem zich blijft voordoen. - UITSCHAKELEN: Sluit de kachel na gebruik af. - Het gebruik van dit apparaat in afgesloten omgevingen kan gevaarlijk zijn en is VERBODEN. - Lees de instructies voor installatie en gebruik van dit toestel. - Dit toestel moet geïnstalleerd worden overeenkomstig de instructies en de lokale regelgevingen. - Voor gebruik buitenshuis en in goed geventileerde ruimtes. - Voor het bekomen van een ruimschoots geventileerde ruimte moet minstens 25% van het wandoppervlak open zijn. - Het wandoppervlak is de som van de oppervlakte van de muren. - Classificatie temperatuur: ruimteverwarming voor het gebruik in openbare gebouwen. - Niet gebruiken voor het verwarmen van woonruimtes of woonwinkels. Raadpleeg de nationale regelgeving voor het gebruik in openbare gebouwen. - Controleer de kachel op mogelijke beschadigingen door het transport. Sluit de slang en de regelaar aan op de LPG-fles. Open de kraan van de fles en controleer alle gasaansluitingen met een oplossing van zeep en water. Steek het netstekker in een goed geaard 220V ~ 50Hz stopcontact. - Draai de netschakelaar naar positie 1 en controleer dat de ventilator juist begint te draaien. - Druk op de knop van de gasklep en houd deze gedurende ongeveer 10 seconden ingedrukt. Wacht indien de vlammen uitgaan wanneer de knop van de gasklep wordt losgelaten en houd daarna de knop langer ingedrukt. - Neem contact op met uw leverancier als het probleem zich blijft voordoen. - UITSCHAKELEN: Sluit de kachel na gebruik af. - Het gebruik van dit apparaat in afgesloten omgevingen kan gevaarlijk zijn en is VERBODEN. - Lees de instructies voor installatie en gebruik van dit toestel. - Dit toestel moet geïnstalleerd worden overeenkomstig de instructies en de lokale regelgevingen. - Voor gebruik buitenshuis en in goed geventileerde ruimtes. - Voor het bekomen van een ruimschoots geventileerde ruimte moet minstens 25% van het wandoppervlak open zijn. - Het wandoppervlak is de som van de oppervlakte van de muren. - Classificatie temperatuur: ruimteverwarming voor het gebruik in openbare gebouwen. - Niet gebruiken voor het verwarmen van woonruimtes of woonwinkels. Raadpleeg de nationale regelgeving voor het gebruik in openbare gebouwen. - Controleer de kachel op mogelijke beschadigingen door het transport. Sluit de slang en de regelaar aan op de LPG-fles. Open de kraan van de fles en controleer alle gasaansluitingen met een oplossing van zeep en water. Steek het netstekker in een goed geaard 220V ~ 50Hz stopcontact. - Draai de netschakelaar naar positie 1 en controleer dat de ventilator juist begint te draaien. - Druk op de knop van de gasklep en houd deze gedurende ongeveer 10 seconden ingedrukt. Wacht indien de vlammen uitgaan wanneer de knop van de gasklep wordt losgelaten en houd daarna de knop langer ingedrukt. - Neem contact op met uw leverancier als het probleem zich blijft voordoen. - UITSCHAKELEN: Sluit de kachel na gebruik af. - Het gebruik van dit apparaat in afgesloten omgevingen kan gevaarlijk zijn en is VERBODEN. - Lees de instructies voor installatie en gebruik van dit toestel. - Dit toestel moet geïnstalleerd worden overeenkomstig de instructies en de lokale regelgevingen. - Voor gebruik buitenshuis en in goed geventileerde ruimtes. - Voor het bekomen van een ruimschoots geventileerde ruimte moet minstens 25% van het wandoppervlak open zijn. - Het wandoppervlak is de som van de oppervlakte van de muren. - Classificatie temperatuur: ruimteverwarming voor het gebruik in openbare gebouwen. - Niet gebruiken voor het verwarmen van woonruimtes of woonwinkels. Raadpleeg de nationale regelgeving voor het gebruik in openbare gebouwen. - Controleer de kachel op mogelijke beschadigingen door het transport. Sluit de slang en de regelaar aan op de LPG-fles. Open de kraan van de fles en controleer alle gasaansluitingen met een oplossing van zeep en water. Steek het netstekker in een goed geaard 220V ~ 50Hz stopcontact. - Draai de netschakelaar naar positie 1 en controleer dat de ventilator juist begint te draaien. - Druk op de knop van de gasklep en houd deze gedurende ongeveer 10 seconden ingedrukt. Wacht indien de vlammen uitgaan wanneer de knop van de gasklep wordt losgelaten en houd daarna de knop langer ingedrukt. - Neem contact op met uw leverancier als het probleem zich blijft voordoen. - UITSCHAKELEN: Sluit de kachel na gebruik af. - Het gebruik van dit apparaat in afgesloten omgevingen kan gevaarlijk zijn en is VERBODEN. - Lees de instructies voor installatie en gebruik van dit toestel. - Dit toestel moet geïnstalleerd worden overeenkomstig de instructies en de lokale regelgevingen. - Voor gebruik buitenshuis en in goed geventileerde ruimtes. - Voor het bekomen van een ruimschoots geventileerde ruimte moet minstens 25% van het wandoppervlak open zijn. - Het wandoppervlak is de som van de oppervlakte van de muren. - Classificatie temperatuur: ruimteverwarming voor het gebruik in openbare gebouwen. - Niet gebruiken voor het verwarmen van woonruimtes of woonwinkels. Raadpleeg de nationale regelgeving voor het gebruik in openbare gebouwen. - Controleer de kachel op mogelijke beschadigingen door het transport. Sluit de slang en de regelaar aan op de LPG-fles. Open de kraan van de fles en controleer alle gasaansluitingen met een oplossing van zeep en water. Steek het netstekker in een goed geaard 220V ~ 50Hz stopcontact. - Draai de netschakelaar naar positie 1 en controleer dat de ventilator juist begint te draaien. - Druk op de knop van de gasklep en houd deze gedurende ongeveer 10 seconden ingedrukt. Wacht indien de vlammen uitgaan wanneer de knop van de gasklep wordt losgelaten en houd daarna de knop langer ingedrukt. - Neem contact op met uw leverancier als het probleem zich blijft voordoen. - UITSCHAKELEN: Sluit de kachel na gebruik af. - Het gebruik van dit apparaat in afgesloten omgevingen kan gevaarlijk zijn en is VERBODEN. - Lees de instructies voor installatie en gebruik van dit toestel. - Dit toestel moet geïnstalleerd worden overeenkomstig de instructies en de lokale regelgevingen. - Voor gebruik buitenshuis en in goed geventileerde ruimtes. - Voor het bekomen van een ruimschoots geventileerde ruimte moet minstens 25% van het wandoppervlak open zijn. - Het wandoppervlak is de som van de oppervlakte van de muren. - Classificatie temperatuur: ruimteverwarming voor het gebruik in openbare gebouwen. - Niet gebruiken voor het verwarmen van woonruimtes of woonwinkels. Raadpleeg de nationale regelgeving voor het gebruik in openbare gebouwen. - Controleer de kachel op mogelijke beschadigingen door het transport. Sluit de slang en de regelaar aan op de LPG-fles. Open de kraan van de fles en controleer alle gasaansluitingen met een oplossing van zeep en water. Steek het netstekker in een goed geaard 220V ~ 50Hz stopcontact. - Draai de netschakelaar naar positie 1 en controleer dat de ventilator juist begint te draaien. - Druk op de knop van de gasklep en houd deze gedurende ongeveer 10 seconden ingedrukt. Wacht indien de vlammen uitgaan wanneer de knop van de gasklep wordt losgelaten en houd daarna de knop langer ingedrukt. - Neem contact op met uw leverancier als het probleem zich blijft voordoen. - UITSCHAKELEN: Sluit de kachel na gebruik af. - Het gebruik van dit apparaat in afgesloten omgevingen kan gevaarlijk zijn en is VERBODEN. - Lees de instructies voor installatie en gebruik van dit toestel. - Dit toestel moet geïnstalleerd worden overeenkomstig de instructies en de lokale regelgevingen. - Voor gebruik buitenshuis en in goed geventileerde ruimtes. - Voor het bekomen van een ruimschoots geventileerde ruimte moet minstens 25% van het wandoppervlak open zijn. - Het wandoppervlak is de som van de oppervlakte van de muren. - Classificatie temperatuur: ruimteverwarming voor het gebruik in openbare gebouwen. - Niet gebruiken voor het verwarmen van woonruimtes of woonwinkels. Raadpleeg de nationale regelgeving voor het gebruik in openbare gebouwen. - Controleer de kachel op mogelijke beschadigingen door het transport. Sluit de slang en de regelaar aan op de LPG-fles. Open de kraan van de fles en controleer alle gasaansluitingen met een oplossing van zeep en water. Steek het netstekker in een goed geaard 220V ~ 50Hz stopcontact. - Draai de netschakelaar naar positie 1 en controleer dat de ventilator juist begint te draaien. - Druk op de knop van de gasklep en houd deze gedurende ongeveer 10 seconden ingedrukt. Wacht indien de vlammen uitgaan wanneer de knop van de gasklep wordt losgelaten en houd daarna de knop langer ingedrukt. - Neem contact op met uw leverancier als het probleem zich blijft voordoen. - UITSCHAKELEN: Sluit de kachel na gebruik af. - Het gebruik van dit apparaat in afgesloten omgevingen kan gevaarlijk zijn en is VERBODEN. - Lees de instructies voor installatie en gebruik van dit toestel. - Dit toestel moet geïnstalleerd worden overeenkomstig de instructies en de lokale regelgevingen. - Voor gebruik buitenshuis en in goed geventileerde ruimtes. - Voor het bekomen van een ruimschoots geventileerde ruimte moet minstens 25% van het wandoppervlak open zijn. - Het wandoppervlak is de som van de oppervlakte van de muren. - Classificatie temperatuur: ruimteverwarming voor het gebruik in openbare gebouwen. - Niet gebruiken voor het verwarmen van woonruimtes of woonwinkels. Raadpleeg de nationale regelgeving voor het gebruik in openbare gebouwen. - Controleer de kachel op mogelijke beschadigingen door het transport. Sluit de slang en de regelaar aan op de LPG-fles. Open de kraan van de fles en controleer alle gasaansluitingen met een oplossing van zeep en water. Steek het netstekker in een goed geaard 220V ~ 50Hz stopcontact. - Draai de netschakelaar naar positie 1 en controleer dat de ventilator juist begint te draaien. - Druk op de knop van de gasklep en houd deze gedurende ongeveer 10 seconden ingedrukt. Wacht indien de vlammen uitgaan wanneer de knop van de gasklep wordt losgelaten en houd daarna de knop langer ingedrukt. - Neem contact op met uw leverancier als het probleem zich blijft voordoen. - UITSCHAKELEN: Sluit de kachel na gebruik af. - Het gebruik van dit apparaat in afgesloten omgevingen kan gevaarlijk zijn en is VERBODEN. - Lees de instructies voor installatie en gebruik van dit toestel. - Dit toestel moet geïnstalleerd worden overeenkomstig de instructies en de lokale regelgevingen. - Voor gebruik buitenshuis en in goed geventileerde ruimtes. - Voor het bekomen van een ruimschoots geventileerde ruimte moet minstens 25% van het wandoppervlak open zijn. - Het wandoppervlak is de som van de oppervlakte van de muren. - Classificatie temperatuur: ruimteverwarming voor het gebruik in openbare gebouwen. - Niet gebruiken voor het verwarmen van woonruimtes of woonwinkels. Raadpleeg de nationale regelgeving voor het gebruik in openbare gebouwen. - Controleer de kachel op mogelijke beschadigingen door het transport. Sluit de slang en de regelaar aan op de LPG-fles. Open de kraan van de fles en controleer alle gasaansluitingen met een oplossing van zeep en water. Steek het netstekker in een goed geaard 220V ~ 50Hz stopcontact. - Draai de netschakelaar naar positie 1 en controleer dat de ventilator juist begint te draaien. - Druk op de knop van de gasklep en houd deze gedurende ongeveer 10 seconden ingedrukt. Wacht indien de vlammen uitgaan wanneer de knop van de gasklep wordt losgelaten en houd daarna de knop langer ingedrukt. - Neem contact op met uw leverancier als het probleem zich blijft voordoen. - UITSCHAKELEN: Sluit de kachel na gebruik af. - Het gebruik van dit apparaat in afgesloten omgevingen kan gevaarlijk zijn en is VERBODEN. - Lees de instructies voor installatie en gebruik van dit toestel. - Dit toestel moet geïnstalleerd worden overeenkomstig de instructies en de lokale regelgevingen. - Voor gebruik buitenshuis en in goed geventileerde ruimtes. - Voor het bekomen van een ruimschoots geventileerde ruimte moet minstens 25% van het wandoppervlak open zijn. - Het wandoppervlak is de som van de oppervlakte van de muren. - Classificatie temperatuur: ruimteverwarming voor het gebruik in openbare gebouwen. - Niet gebruiken voor het verwarmen van woonruimtes of woonwinkels. Raadpleeg de nationale regelgeving voor het gebruik in openbare gebouwen. - Controleer de kachel op mogelijke beschadigingen door het transport. Sluit de slang en de regelaar aan op de LPG-fles. Open de kraan van de fles en controleer alle gasaansluitingen met een oplossing van zeep en water. Steek het netstekker in een goed geaard 220V ~ 50Hz stopcontact. - Draai de netschakelaar naar positie 1 en controleer dat de ventilator juist begint te draaien. - Druk op de knop van de gasklep en houd deze gedurende ongeveer 10 seconden ingedrukt. Wacht indien de vlammen uitgaan wanneer de knop van de gasklep wordt losgelaten en houd daarna de knop langer ingedrukt. - Neem contact op met uw leverancier als het probleem zich blijft voordoen. - UITSCHAKELEN: Sluit de kachel na gebruik af. - Het gebruik van dit apparaat in afgesloten omgevingen kan gevaarlijk zijn en is VERBODEN. - Lees de instructies voor installatie en gebruik van dit toestel. - Dit toestel moet geïnstalleerd worden overeenkomstig de instructies en de lokale regelgevingen. - Voor gebruik buitenshuis en in goed geventileerde ruimtes. - Voor het bekomen van een ruimschoots geventileerde ruimte moet minstens 25% van het wandoppervlak open zijn. - Het wandoppervlak is de som van de oppervlakte van de muren. - Classificatie temperatuur: ruimteverwarming voor het gebruik in openbare gebouwen. - Niet gebruiken voor het verwarmen van woonruimtes of woonwinkels. Raadpleeg de nationale regelgeving voor het gebruik in openbare gebouwen. - Controleer de kachel op mogelijke beschadigingen door het transport. Sluit de slang en de regelaar aan op de LPG-fles. Open de kraan van de fles en controleer alle gasaansluitingen met een oplossing van zeep en water. Steek het netstekker in een goed geaard 220V ~ 50Hz stopcontact. - Draai de netschakelaar naar positie 1 en controleer dat de ventilator juist begint te draaien. - Druk op de knop van de gasklep en houd deze gedurende ongeveer 10 seconden ingedrukt. Wacht indien de vlammen uitgaan wanneer de knop van de gasklep wordt losgelaten en houd daarna de knop langer ingedrukt. - Neem contact op met uw leverancier als het probleem zich blijft voordoen. - UITSCHAKELEN: Sluit de kachel na gebruik af. - Het gebruik van dit apparaat in afgesloten omgevingen kan gevaarlijk zijn en is VERBODEN. - Lees de instructies voor installatie en gebruik van dit toestel. - Dit toestel moet geïnstalleerd worden overeenkomstig de instructies en de lokale regelgevingen. - Voor gebruik buitenshuis en in goed geventileerde ruimtes. - Voor het bekomen van een ruimschoots geventileerde ruimte moet minstens 25% van het wandoppervlak open zijn. - Het wandoppervlak is de som van de oppervlakte van de muren. - Classificatie temperatuur: ruimteverwarming voor het gebruik in openbare gebouwen. - Niet gebruiken voor het verwarmen van woonruimtes of woonwinkels. Raadpleeg de nationale regelgeving voor het gebruik in openbare gebouwen. - Controleer de kachel op mogelijke beschadigingen door het transport. Sluit de slang en de regelaar aan op de LPG-fles. Open de kraan van de fles en controleer alle gasaansluitingen met een oplossing van zeep en water. Steek het netstekker in een goed geaard 220V ~ 50Hz stopcontact. - Draai de netschakelaar naar positie 1 en controleer dat de ventilator juist begint te draaien. - Druk op de knop van de gasklep en houd deze gedurende ongeveer 10 seconden ingedrukt. Wacht indien de vlammen uitgaan wanneer de knop van de gasklep wordt losgelaten en houd daarna de knop langer ingedrukt. - Neem contact op met uw leverancier

## D INHALTSVERZEICHNIS

Gebrauchsanleitung  
Montage der Heizung  
Betrieb  
Lagerung  
Reinigung und Pflege  
Fehlerbehebung  
Ende der Lebensdauer  
Garantiebestimmungen

## I INDICE

Istruzioni per l'uso  
Assemblaggio della stufa  
Funzionamento  
Stoccaggio  
Pulizia e cura  
Risoluzione dei problemi  
Fine della durata della vita  
Disposizioni di garanzia

## S INNEHÅLLSFÖRTECKNING

Anvisningar för användning  
Montering av gasolvärmare  
Drift  
Förvaring  
Rengöring och skötsel  
Felsökning  
Livslängdens slut  
Garantibestämmelser

## F TABLE DES MATIÈRES

Conseils d'utilisation  
Montage du chauffage  
Fonctionnement  
Stockage  
Nettoyage et entretien  
Dépannage  
Fin de la durée de vie  
Garantie dispositions

## NL INHOUDSOPGAVE

Gebruiksaanwijzingen  
De kachel monteren  
Bedrijf  
Opslag  
Reinigen en onderhoud  
Problemen oplossen  
Einde levensduur  
Garantie bepalingen

## SLO KAZALO

Navodila za uporabo  
Sestavljanje grelnika  
Delovanje  
Skladiščenje  
Čiščenje in nega  
Odpravljanje težav  
Konec življenjske dobe  
Pogoji garancije

## GB TABLE OF CONTENTS

Directions for use  
Assembling the heater  
Operation  
Storage  
Cleaning and care  
Troubleshooting  
End of life time  
Warranty provisions



More Info:

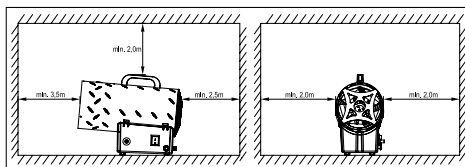

GB	DE	FR	IT	NL/BE	SE	SI	
Model name	Modell	Modèle	Modello	Model	Modell	Model	GFA 1030E
Capacity	Kapazität	Capacité	Capacità	Capaciteit	Kapacitet	Kapaciteta	30 kW
Gas < 15 kg	Gas < 15kg	Gaz < 15kg	Gas <15kg	Gas <15kg	Gas <15kg	Plina <15kg	LPG I3B/P - 13P 700 mbar
Gas category	Gas Kategorie	Catégorie de gaz	Categoria di gas	Gas categorie	Gaskategori	Kategorija plina	I3B/P G30** // I3P G31**
PIN	PIN	PIN	PIN	PIN	PIN	PIN	1008CR2976
Consumption (max.)	Verbrauch (max.)	Consumption (max.)	Consumo (max)	Verbruik (max)	Gasförbrukning (max.)	Poraba (max.)	2180 gr/hr
Made in	Hergestellt in	Fabriqué en	Fatto in	Geproduceerd in	Tillverkade i	Izdelano na	P.R.C.
							Countries of Destination
							IPX4 220-240V- 50Hz 70W 0 < 0.5 A
							CE 0063/22

**GB - FOR OUTDOOR USE ONLY.** - Close the valve of the gas cylinder or the regulator after use. - The use of this appliance in enclosed areas can be dangerous and is PROHIBITED. - Read the instructions before using this appliance. - The appliance must be installed in accordance with the instructions and local regulations. - For use outdoors and in well ventilated areas. - A well ventilated area must have a minimum of 25% of the surface area open. - The surface area is sum of the walls surface. - Air delivery temperature classification: space heating appliance. - Use away from combustible materials. - **DO NOT BE USED FOR THE HEATING OF HABITABLE AREAS OF DOMESTIC PREMISES.** FOR USE IN PUBLIC BUILDINGS REFER TO NATIONAL REGULATIONS. - Check the heater for possible shipping damage. Connect the hose and regulator assembly to the LPG cylinder. Open the cylinder's gas valve and check all gas connections with a soap and water solution. Connect power cord to well-grounded 220V-, 50Hz source of power. - Turn the power switch to position I and check that the fan starts running correctly. - Push the gas valve button and push repeatedly (11) the ignitor (piezoelectric lighter) until the flame lights up. - As the flame lights up, keep the valve button pushed for 10 seconds approx. Should the heater stop when the valve button has been released, wait one minute and repeat the starting operation keeping the valve button pushed for a longer time. - Contact your supplier should any problem continue. - SWITCH OFF: To stop the heater, shut off the gas cylinder tap. Let the fan run until the flame shuts down and then turn the fan switch to position 0. Gas connection 1/4" LU. To be used with 700 mbar regulator. Ensure that the fan is operating correctly before lighting the burner. **DE - NUR FÜR DEN AUSSENGEBRAUCH VORGESEHEN.** - Schließen Sie nach Gebrauch das Ventil der Gasflasche oder des Reglers. - Die Verwendung dieses Geräts in geschlossenen Räumen kann gefährlich sein und ist somit UNTERSAGT. - Lesen Sie die Anweisungen, bevor Sie dieses Gerät benutzen. - Das Gerät muss gemäß den Anweisungen und örtlichen Vorschriften installiert werden. - Zur Nutzung im Außen- und gut belüfteten Innenbereich. - Ein gut belüfteter Bereich muss eine offene Fläche von mindestens 25% haben. - Die Gesamtoberfläche wird durch die Summe der Wände erreicht. - Klassifizierung der Luftausstoßtemperatur: Raumheizgerät. - Nicht in der Nähe von brennbaren Materialien verwenden. - **SOLL NICHT ZUR HEIZUNG VON WOHNBEREICHEN ODER HAUSHALTEN VERWENDET WERDEN; FÜR DIE VERWENDUNG IN ÖFFENTLICHEN GEBÄUDEN GELTEN VERWEISE AUF NATIONALEN VORSCHRIFTEN.** - Überprüfen Sie das Heizgerät auf mögliche Transportschäden. Schließen Sie das Ventil der Gasflasche und die Reglerbaugruppe an den LPG-Zylinder an. Öffnen Sie das Gasventil des Zylinders und überprüfen Sie alle Gasanschlüsse mit einer Seifenlösung. Schließen Sie das Netzteil an eine geeignete Stromquelle mit 220 V -, 50 Hz an. - Stellen Sie den Netzschalter auf Position I und prüfen Sie, ob der Ventilator richtig läuft. - Betätigen Sie den Gasventilknopf und drücken Sie wiederholt (11) das Zündgerät (piezoelektrisches Feuerzeug), bis die Flamme aufleuchtet. - Wenn die Flamme aufleuchtet, halten Sie den Ventilatorknopf für ca. 10 Sekunden gedrückt. Sollte die Heizung nach dem Lösen des Ventilatorknopfs anhalten, warten Sie eine Minute und wiederholen Sie den Startvorgang, indem Sie den Ventilatorknopf länger Zeit gedrückt halten. - Wenden Sie sich an Ihren Lieferanten, falls das Problem weiterhin besteht. - **AUSCHALTEN:** Um die Heizung zu stoppen, den Gaszylinder schließen. Lassen Sie den Ventilator laufen, bis sich die Flamme ausschaltet, und drehen Sie dann den Ventilatorumschalter auf Position 0. Gasanschluss 1/4" LU. Zu verwenden mit 700 mbar Mitteldruckregler. - Stellen Sie sicher, dass der Ventilator ordnungsgemäß funktioniert, bevor Sie die Brenner zünden. **FR - POUR USAGE À L'EXTÉRIEUR UNIQUEMENT.** - Fermez la vanne de la bouteille de gaz ou le régulateur après utilisation. - L'utilisation de cet appareil dans des zones fermées peut être dangereuse et est INTERDITE. - Lire les instructions avant d'utiliser cet appareil. - L'appareil doit être installé conformément aux instructions et aux réglementations locales. - Utiliser à l'extérieur et dans des endroits bien ventilés. - Une zone bien ventilée doit avoir au minimum 25% de sa surface ouverte. - La superficie est la somme de la surface murale. - Classification de la température de débit d'air: appareil de chauffage de locaux. - Utiliser à l'abri de matériaux combustibles. - **NE PAS UTILISER POUR CHAUFFER DES ZONES HABITABLES DE LOCAUX DOMESTIQUES; POUR UN USAGE DANS DES IMMEUBLES PUBLICS CONSULTER LES RÉGLEMENTATIONS NATIONALES.** - Contrôler les dommages potentiels sur le chauffage. Branchez le tuyau et l'unité de détente de la bouteille de GPL d'un diamètre de 1/4" LU sur la vanne de gaz de la bouteille et vérifiez tous les branchements de gaz avec une solution à base d'eau et de savon. Branchez le cordon d'alimentation à une source électrique 220V-, 50Hz bien à la terre. - Tournez l'interrupteur d'alimentation en position I et vérifiez que le ventilateur commence à tourner correctement. - Poussez le bouton de la vanne de gaz et poussez de façon répétée (11) le briquet piézo-électrique jusqu'à ce que la flamme s'allume. - Dès que la flamme s'allume, maintenez le bouton de la vanne enfoncée pendant environ 10 secondes. Si le chauffage s'arrête une fois le bouton de la vanne relâché, attendez une minute et répétez l'opération de démarrage en gardant le bouton de la vanne enfoncée plus longtemps. - Si le problème persiste, contactez votre fournisseur. - **ARRÊT:** Pour arrêter le chauffage, fermez le robinet de la bouteille de gaz. Laissez le ventilateur fonctionner jusqu'à ce que la flamme s'éteigne et ensuite basculer l'interrupteur en position 0. Raccord de gaz 1/4" (gauche). A utiliser avec un régulateur 700 mbar. Assurez-vous que le ventilateur fonctionne correctement avant d'allumer les brûleurs. **IT - SOLO PER USO ALL'ESTERNO.** - Chiudere la valvola della bombola del gas o il regolatore dopo l'uso. - L'uso di questo apparecchio in ambienti chiusi può essere pericoloso ed è VIETATO. - Prima di usare questo apparecchio, leggere le istruzioni. - L'apparecchio deve essere installato secondo le istruzioni e le normative locali. - Utilizzare esclusivamente all'esterno in zone ben ventilate. - Una zona ben ventilata deve avere un minimo di 25% della superficie aperta. - La superficie è la somma della superficie delle pareti. - Classificazione della temperatura dell'aria emessa: distanziare l'apparecchio di riscaldamento. - Utilizzare lontano da materiali combustibili. - **NON DEVE ESSERE UTILIZZATO PER IL RISCALDAMENTO DELLE ZONE ABITABILI DI LOCALI DOMESTICI; PER L'USO IN EDIFICI PUBBLICI FARE RIFERIMENTO ALLE NORMATIVE NAZIONALI.** - Controllare che il riscaldatore non presenti danni di spedizione. Collegare il tubo e il gruppo regolatore alla bombola di GPL. Aprire la valvola della bombola del gas e controllare tutti i raccordi del gas con una soluzione di acqua e sapone. Collegare il cavo di alimentazione a una fonte di alimentazione da 220V-, 50 Hz ben messa a terra. - Ruotare l'interruttore di alimentazione in posizione I e verificare che la ventola inizi a funzionare correttamente. - Premere il pulsante della valvola del gas e premere ripetutamente l'accendisigaro piezoelettrico fino a quando la fiamma si accende. - Non appena la fiamma si accende, tenere premuto per 10 secondi circa il pulsante della valvola. Il riscaldatore dovrebbe fermarsi quando viene rilasciata il pulsante della valvola, attendere un minuto e ripetere l'operazione di avvio mantenendo il pulsante della valvola premuto per un tempo più lungo. - Contattare il fornitore se il problema persiste. **SPÈGNERE:** Per spegnere il riscaldatore, chiudere il rubinetto della bombola. Lasciar girare la ventola fino a quando si spegne la fiamma o la girare l'interruttore della ventola in posizione 0. Collegamento gas 1/4" sinist. Da usare con regolatore da 700 mbar. Assicurarsi che la ventola sia in funzione prima di accendere i bruciatori. **NL/BE - UITSCHUTTEN VOOR GEBUIK BIJTESHUIS.** - Sluit het ventil van de gasfles of de regelaar na gebruik. - Het gebruik van dit toestel in afgesloten omgevingen kan gevaarlijk zijn en is VERBODEN. - Lees de instructies voor installatie en gebruik van de toestel. - Dit toestel moet geïnstalleerd worden overeenkomstig de instructies en de lokale regelgevingen. - Voor gebruik buitenshuis en in goed geventileerde ruimtes. - Voor het bekomen van een nuomschoots geventileerde ruimte moet minstens 25% van het wandoppervlak open zijn. - Het wandoppervlak is de som van de oppervlakte van de muren. - Classificatie temperatuur luchtbevoering: apparaat voor het verwarmen van ruimtes. - Uit de buurt van brandbare materialen gebruiken. - **NIET GEBRUIKEN VOOR HET VERWARMEN VAN WOONRUIMTES OF WOONREINHEDEN; RAADPLEEG DE NATIONALE REGELGEVINGEN VOOR HET GEBRUIK IN PUBLIEKE GEBOUWEN.** - Controleer de kachel op mogelijke beschadigingen door het transport. Sluit de slang en de regelaar aan op de LPG-fles. Open de gaskraan van de fles en controleer alle gasaansluitingen met een oplossing van zeep en water. Check het netwerk in een goed geaard 220V-, 50Hz stopcontact. - Detail de voedingsoverbrenging naar positie I en controleer dat de ventilator juist begint te draaien. - Druk op de knop van de gaslep en druk herhaaldelijk (11) op de piezo-elektrische aansteker totdat de vlammen aan zijn. - Houd wanneer de vlammen aan zijn de knop van de klep gedurende ongeveer 10 seconden ingedrukt. Wacht indien de vlammen uitgaan wanneer de knop wordt losgelaten en min eenmaal de startprocedure en houd daarna de knop langer ingedrukt. - Neem contact op met uw leverancier als het probleem zich blijft voordoen. - **UITSCHAKELLEN:** Sluit de klep van de gasfles om de kachel te stoppen. Laat de ventilator draaien totdat de vlam dooft en zet daarna de schakelaar van de ventilator op positie 0. Gasaansluiting 1/4" LU. Moet gebruikt worden met een drukregelaar met een uitdruk van 700 mbar. Zorg dat de ventilator correct functioneert, alvorens de branders te ontsteken. **SE - ENLÄTT FÖR UTOMHUSBRUK.** - Släng ventilen på gascylindern eller regulatorn efter användning. - Användning av denna apparat i slutna utrymnen kan vara farligt och är FÖRBUDEN. - Läs instruktionsföreläsningen innan du använder apparaten. - Apparaten måste installeras i enlighet med instruktionen och lokala bestämmelser. - För utomhusbruk och i väl ventilerade områden. - Ett väl ventilerat område måste ha minst 25% av öppen yta. - Ytans area ska vara summan av väggarnas yta. - Klassificering av luftflörens temperatur: utrustning: apparat för rumsvärming. - Ska hållas borta från brännbara material vid användning. - **SKA INTE ANVÄNDAS FÖR UPPVÄRMNING I BEBOELIGA OMRÅDEN FÖR HUSHÅLLSFÄSTIGHETER; FÖR ANVÄNDNING I ÖFFENTLIGA BYGGNADER HÄNSÄNS DU TILL NATIONELLA BESTÄMMELSER.** - Kontrollera värmeparaten för eventuella transportskador. Anslut slangerna till gascylindern. Öppna cylenderns gasventil och kontrollera alla gasanslutningar med tvål och vattenlösning. Anslut stickkontakten till en jordad 220V-, 50Hz strömkälla. - Vid strömbråken till läge I och kontrollera att gasanslutningarna med en lösning av tvål och vatten. Check het nätverken i en god geaard 220V-, 50Hz stopkontakt. - Detail de voedingsoverbrenging naar positie I en controleer dat de ventilator juist begint te draaien. - Druk op de knop van de gaslep en druk herhaaldelijk (11) op de piezo-elektrische aansteker totdat de vlammen aan zijn. - Houd wanneer de vlammen aan zijn de knop van de klep gedurende ongeveer 10 seconden ingedrukt. Wacht indien de vlammen uitgaan wanneer de knop wordt losgelaten en min eenmaal de startprocedure en houd daarna de knop langer ingedrukt. - Neem contact op met uw leverancier als het probleem zich blijft voordoen. - **UITSCHAKELLEN:** Sluit de klep van de gasfles om de kachel te stoppen. Laat de ventilator draaien totdat de vlam dooft en zet daarna de schakelaar van de ventilator op positie 0. Gasaansluiting 1/4" LU. Moet gebruikt worden met een drukregelaar met een uitdruk van 700 mbar. Zorg dat de ventilator correct functioneert, alvorens de branders te ontsteken. **SI - SAMO ZA UPORABO NA PROSTEM.** - Po uporabi zaprite ventila priključke ali regulatorja. - Uporaba te naprave v zaprtih prostorih je nevarna. - Prejeto uporabo te naprave prebrati navodila. - Naprava je treba namestiti v skladu z navodili in krajevni predpisi. - Za uporabo na prostem in v prezračenih prostorih. - Dobro preberite proročilo in imej odprtje vsaj 25% površine. - Površina je vsota površin sten. - Razred temperature dovoda zraka: naprava za ogrevanje prostorov. - Ne uporabljajte v bližini gorljivih materialov. - **NE UPORABljATE ZA OGREVANJE BIVALNIH PROSTOROV ALI POSLONJ ZA GOSPODINSKO UPORABO; ZA UPORABO V JAVNIH ZGRADBAH GLEJTE NACIONALNE PREDPIS.** - Preverite, ali se je grelec med polžljanje morda poškodoval. Sklop cnil in regulatorja povežite s vijčano LPG. Odprite ventilator ventil v in preverite, ali začne ventilator delovati pravilno. - Prilistite gumb plinskega ventila in nato večkrat zapored (11) pritisnite vijčnik (piezoelektrični vijčnik), tako da se plamen vžame. - Ko se plamen vžame, držite gumb ventila pritisnjen pribl. 10 sekund. Če grelec preneha delovati, ko izpustite gumb ventila, počakajte eno minuto in ponovite postopek vžiga, tako da držite gumb ventila pritisnjen dlje časa. - Če bi se kakršna koli težava pojavljala nepretrano, stopite v stik s svojim dobaviteljem. - **ZKLOP:** Če želite grelec zaustaviti, zaprite piko plinskega valja. Ventilator pustite delovati, dokler se plamen ne ugasne, nato pa preklopite stikalo ventilatorja v položaj 0. Pinski priključek 1/4" levoročno. Za uporabo s 700 mbar regulatorjem. Pred prižiganjem gorilnikov se prepričajte, da ventilator deluje pravilno.

Serial number BGA 1401-30

## GEBRAUCHSANLEITUNG (DE)



Dieses Heizgerät ist nur für den aussengebrauch vorgesehen. Die Nutzung im Innenbereich ist gefährlich.

Ein gut belüfteter Bereich muss eine offene Fläche von mind. 25 % haben. Die Gesamtoberfläche wird durch die Summe der Wände errechnet



- Bitte lesen Sie die Anleitung sorgfältig durch, bevor Sie das Gerät benutzen, und bewahren Sie sie für den zukünftigen Gebrauch auf. Installieren Sie dieses Gerät nur, wenn es lokalen/nationalen Gesetzen, Verordnungen und Standards entspricht.
- Dieses Produkt ist zur Verwendung als Raumheizgerät zum Heizen der Arbeitsumgebung für Personen in Nicht-Wohnumgebungen vorgesehen.
- DARF NICHT ZUR HEIZUNG VON WOHNBEREICHEN ODER HAUSHÄLTEN VERWENDET WERDEN; BEZÜGLICH DER VERWENDUNG IN ÖFFENTLICHEN GEBÄUDEN GELTEN VERWEISE AUF NATIONALE VORSCHRIFTEN.
- Prüfen Sie das Gerät nach dem Auspacken auf Schäden. Verwenden Sie das Gerät im Zweifelsfall nicht, sondern wenden Sie sich an den Kundendienst Ihres örtlichen Händlers. Halten Sie das Verpackungsmaterial (Plastiktüten usw.) von Kindern fern, da dies zu gefährlichen Situationen für Kinder führen kann.
- Es sind keine Modifikationen am Sicherheitssystem erlaubt.
- Dieses Heizgerät ist gemäß der Norm EN 1596:1998/A1:2004 konstruiert, sofern zutreffend.
- Bewahren Sie diese Anleitung für den späteren Gebrauch auf.



### WARNUNGEN

- Lesen Sie die Anweisungen vor der Installation und Verwendung. Dieses Gerät und die Gasflasche müssen in Übereinstimmung mit den geltenden Vorschriften installiert sowie gelagert werden.
- Gebrauchen Sie das Gerät nur gemäß seiner Zweckbestimmung. Anderer Gebrauch kann zu Verbrennungen, Feuer, Explosion, Unfall, Erstickung, Kohlenmonoxidvergiftung und/oder Elektroschock usw. führen.
- Installieren Sie dieses Heizgerät nur, wenn es lokalen Regelungen, Gesetzen und Standards entspricht.
- Prüfen Sie, ob die auf dem Typenschild angegebene Betriebsspannung die des Stromnetzes entspricht, bevor Sie das Gerät anschließen.
- Installieren Sie das Heizgerät gemäß den Anweisungen, die im Installationsabschnitt der Gebrauchsanweisung beschrieben sind;
- Dieses Heizgerät wurde gemäß CE-Sicherheitsstandards hergestellt. Nichtsdestotrotz ist wie bei anderen Heizgeräten Vorsicht geboten.
- BRANDGEFAHR Nutzen Sie das Heizgerät niemals an Stellen, an denen entflammbare und/oder gefährliche Gase, Produkte oder Dämpfe (z. B. Auspuffgase, Lackdämpfe, Vorhänge, Papier, Kleidung) vorhanden sein können.
- Wenn sich das Heizgerät zu nahe an brennbaren Materialien befindet, riskieren Sie Feuer.
- Aus Sicherheitsgründen ist wie bei jedem anderen Heizgerät auch darauf zu achten, wenn Kinder oder Tiere sich in der Nähe des Heizgerätes aufhalten und sowieso, dass Kinder immer auf das heiße Heizgerät achten;
- Dieses Gerät ist nicht für den Gebrauch durch Personen (einschließlich Kindern)

mit verringerten körperlichen, sensorischen oder geistigen Fähigkeiten, oder mit mangelnder Erfahrung und Wissen geeignet, sofern diese nicht von einer für ihre Sicherheit verantwortlichen Person beaufsichtigt oder in die Nutzung des Geräts eingewiesen werden.

- Wenn das Heizgerät beschädigt ist, muss es durch den Hersteller oder seinen Kundenservice, oder durch eine ähnlich qualifizierte Person repariert werden, um eine Gefahr zu verhindern.
- Kinder sind zu beaufsichtigen, um sicherzustellen, dass sie nicht mit dem Gerät spielen.
- Um ein Überhitzen zu vermeiden, decken Sie das Gerät nicht ab.
- Die Schutzhaube dieses Heizgerätes soll den direkten Zugang zu den Heizelementen verhindern und muss immer vorhanden sein, wenn das Heizgerät in Gebrauch ist.
- Führen Sie keine Gegenstände in die Öffnungen des Geräts ein.
- Die Schutzhaube bietet keinen vollen Schutz für kleine Kinder und Behinderte Personen.
- Dieses Gerät kann von Kindern ab 12 Jahren und Personen mit körperlicher, sensorischer oder geistiger Behinderung oder mangelnder Erfahrung und Wissen bedient werden, wenn sie beaufsichtigt werden, oder in die sichere Nutzung des Geräts eingewiesen wurden und die damit verbundenen Gefahren verstehen. Kinder dürfen mit dem Gerät nicht spielen.
- Die Reinigung und die Wartung durch den Benutzer sind von Kindern nicht ohne Aufsicht durchzuführen.
- Kinder unter 3 Jahren sind fernzuhalten, sofern sie nicht durchgehend beaufsichtigt werden.
- Kinder ab 3 Jahren und unter 8 Jahren dürfen das Gerät nur ein-/ausschalten, sofern es in der vorgesehenen, normalen Betriebsposition aufgestellt ist und die Kinder beaufsichtigt werden, oder in die sichere Nutzung des Geräts eingewiesen wurden und die damit verbundenen Gefahren verstehen.
- Kinder ab 3 Jahren und unter 8 Jahren dürfen das Gerät nicht einstecken, einstellen und reinigen oder eine Benutzerwartung durchführen.
- **VORSICHT** - Einige Teile dieses Produkts können sehr heiß werden und Verbrennungen verursachen. Besondere Aufmerksamkeit ist dort gefragt, wo Kinder und verletzbar Personen anwesend sind.
- Während des Betriebs und kurz nach dem Betrieb ist das Gerät extrem heiß. NIEMALS während des Betriebs oder der Bedienung berühren. Stellen Sie das Gerät NIEMALS um während des Betriebs.
- Schalten Sie das Gerät aus, wenn es unbeaufsichtigt ist.
- Decken Sie das Heizgerät während des Betriebs nicht ab und versperren Sie es nicht.

Sollten Sie die Regeln, Anweisungen und Beschreibungen nicht lesen und/oder befolgen, verfällt die Garantie und haftet der Hersteller nicht mehr für Schäden am Gerät und/oder an Ihrer Umgebung gemäß der Garantie.

- Lesen Sie die Anweisungen vor der Installation und Verwendung.
- Dieses Gerät und die Gasflasche müssen in Übereinstimmung mit den geltenden Vorschriften installiert sowie gelagert werden.
- Versperren Sie nicht die Belüftungsöffnungen des Zylindergehäuses.
- Stellen Sie das Gerät niemals um während des Betriebs.
- Schließen Sie das Ventil an der Gasflasche und/oder am Regler:
  - a. Bevor Sie das Gerät umstellen

b. Nach Verwendung

- Der Schlauch oder der flexible Schlauch muss innerhalb der vorgeschriebenen Intervalle gewechselt werden
- Verwenden Sie nur die vom Hersteller angegebene Gasart und Zylinderart
- Bei starkem Wind ist besonders auf das mögliche Kippen des Gerätes zu achten
- Lassen Sie Reparaturen und/oder Wartung ausschließlich von einem anerkannten Service-Techniker oder Ihren Händler durchführen.
- Stellen Sie sicher, dass das richtige Gas verwendet wird und dass die Gasbehälter keiner Hitze oder extremen Temperaturschwankungen ausgesetzt sind. Lagern Sie die Gasbehälter immer an einem kühlen, trockenen und dunklen Ort.
- Verwenden Sie immer einen geeigneten und zugelassenen Mitteldruckregler mit 700 mbar. Im Zweifelsfall wenden Sie sich an Ihren Händler vor Ort

## MONTAGE DER HEIZUNG

Der Hersteller haftet nicht für Verletzungen oder Schäden, wenn die oben genannten Punkte nicht beachtet worden sind.

Die Verwendung dieses Produkts und der dafür erforderlichen Elemente erfolgt ausschließlich auf eigenes Risiko des Endnutzers.

### GFA1015 SCHUTZBLECH INSTALLATION EINLEITUNG

**Um Ihren Boden zu schützen, befestigen Sie das Schutzblech IMMER an den vorderen Ausgang der Heizung.**

1. Nehmen Sie das Heizgerät aus der Box. Das Schutzblech ist unter dem Luftaustritt installiert, siehe Pfeil

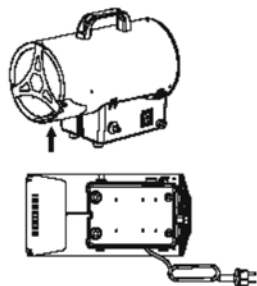

2. Lösen Sie die 2 Schrauben für das Schutzblech gegen den Uhrzeigersinn.

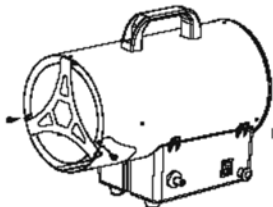

3. Installieren Sie das Schutzblech wie unten abgebildet.
4. Die 2 Schrauben im Uhrzeigersinn anziehen.

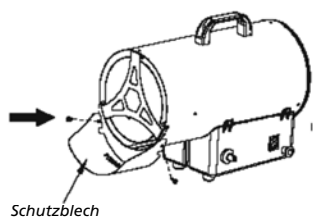

5. Status Bereit

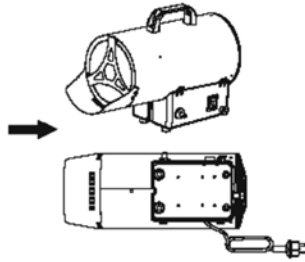

## GAS ANFORDERUNGEN

Verwenden Sie nur Propan, Butan oder LPG. Siehe Typenschild am Gerät.

- Das Gerät benötigt einen zugelassenen Gasschlauch in <150 cm Länge und einen Gasregler. Die Schlauch- und Reglerbaugruppe müssen den örtlichen Normen entsprechen.
- Der maximale Einlassdruck des Reglers darf 690 kPa nicht überschreiten
- Gasanschluss 1/4 "LH. Zu verwenden mit 700 mbar Mitteldruckregler
- Gasanschluss 3/8 "LH. Mit einem Regulator mit 0-2 bar plus Regulator mit 700 mbar zu nutzen. Beide in Reihe gemäß den nachstehenden Anweisungen zu montieren.
- Die Installation muss den örtlichen Vorschriften oder, in Ermangelung lokaler Vorschriften, der Norm für die Lagerung und Handhabung von Flüssiggas entsprechen.
- Eine verbeulte, verrostete oder beschädigte Gasflasche kann gefährlich sein und sollte von einem autorisierten Gasspezialisten überprüft werden.
- Niemals eine Gasflasche mit beschädigtem Ventilanschluss verwenden.
- Die Gasflasche muss so angeordnet sein, dass Dampf aus dem Arbeitszylinder abgezogen wird.
- Verdrehen Sie niemals die flexible Leitungen und Schläuche.
- Schließen Sie niemals eine ungeregelte Gasflasche an die Heizung an.
- Trennen Sie die Gasflasche, wenn das Heizgerät nicht benutzt wird.

## DICHTIGKEITSPRÜFUNG

Gasanschlüsse am Heizgerät werden vor dem Versand im Werk auf Dichtheit geprüft. Am Installationsort muss eine vollständige Prüfung der Dichtheit des Gases durchgeführt werden, da die Transport- und/oder Installationsarbeiten möglicherweise nicht ordnungsgemäß durchgeführt wurden, oder weil zu viel Druck auf das Heizgerät ausgeübt wird. Die Heizung muss mit vollem Zylinder überprüft werden.

1. Stellen Sie sicher, dass sich das Sicherheitssteuerventil in der Position OFF befindet.
2. Bereiten Sie eine Seifenwasserlösung aus einem Teil Flüssigwaschmittel und einem Teil Wasser. Die Seifenlösung kann mit einer Sprühflasche, Bürste oder Lappen auf alle Gasanschlüsse aufgetragen werden. Seifenblasen erscheinen im Falle einer undichten Stelle.



**WARNUNG:** Niemals eine Dichtheitsprüfung während Sie Rauchen durchführen!

**WARNUNG:** Im Falle eines Gaslecks darf das Gerät nicht benutzt werden, oder wenn die Gaszufuhr unterbrochen wird, muss das Gerät untersucht und repariert werden, bevor es wieder benutzt wird.

3. Schalten Sie die Gasversorgung auf ON. Und überprüfen Sie alle

Verbindungen mit der Seifenwasserlösung. Es dürfen keine Blasen erscheinen!

4. Im Falle eines Lecks, schalten Sie die Gasversorgung unverzüglich aus. Undichte Armaturen fest anziehen, Gaszufuhr einschalten und erneut prüfen. Wenden Sie sich an Ihren Händler oder Gaslieferanten, wenn weitere Blasen auftreten.

**Hinweis:**

- Der Gasschlauch ist NICHT im Lieferumfang enthalten
- Der Gasregler ist nicht im Lieferumfang enthalten

Verbinden Sie den Regler mit dem Gaszylinder (nicht im Lieferumfang enthalten) gemäß der Montageanleitung, der zusammen mit dem Gasregler und/oder dem Gaszylinder geliefert wird

## BETRIEB

### Sicherer Betrieb

Dieses Gerät ist für Gasflaschen bis 15 kg ausgelegt

Vermeiden Sie Torsionsspannung des flexiblen Schlauches zwischen Gasregler und Gerät. Torsionsspannung kann im Laufe der Zeit zu Gaslecks führen!

**Hinweis:**

Wenn gerade ein neuer Tank angeschlossen wurde, lassen Sie die Luft in der Gasleitung mindestens eine Minute oder länger durch die Pilotbohrung ab.

Wenn die Flamme des Brenners versehentlich erlischt oder durch den Wind ausgeblasen wird, schalten Sie das Heizgerät aus und warten Sie mindestens 5 Minuten oder länger, damit sich das Gas vor dem erneuten Zünden ableitet, um eine mögliche Gasexplosion zu vermeiden.

**Warnungen:**

- Das ganze Gassystem. Schlauch, Regler, Pilot und Brenner sollten vor Gebrauch auf Leckage geprüft werden. Aber mindestens einmal im Monat und jedes Mal, wenn die Gasflasche gewechselt wird. Überprüfen Sie die Schlauchleitung auf Anzeichen von extremem Abrieb, Schnitte oder Verschleiß. Verdächtige Bereiche sollten getestet werden. Wenn der Schlauch undicht ist, muss dieser durch einen neuen ersetzt werden, der den örtlichen Standardcodes entspricht. ). Wenn es Risse, Spaltungen oder andere Beschädigungen aufweist, muss es gegen neue gleich lange und gleichwertige Schläuche ausgetauscht werden.
- Halten Sie immer einen trockenen chemischen Feuerlöscher griffbereit.
- Lassen Sie aus Sicherheitsgründen immer eine vollständige Abschaltdauer von 5 Minuten verstreichen, bevor Sie eine heiße Heizung wieder anstellen.
- Tauschen Sie den Gasschlauch / -leitung innerhalb des mit dem Schlauch beschriebenen Intervalls aus.

### ERSETZEN DES GASZYLINDERS

- Heizung ausschalten.
- Schließen Sie das Ventil der Gasflasche.
- Trennen Sie den Regler vom Zylinder und folgen Sie den Anweisungen, die mit Ihrem Regler geliefert wurden.
- Ersetzen Sie den Zylinder.
- Stellen Sie sicher, dass keine Flamme brennt. Nur wenn keine Flamme: Entfernen Sie den Stopfen oder die Verschlusskappe vom Zylinderventil.



- Vor dem Anschluss des Reglers an den neuen Zylinder auf das Vorhandensein und guten Zustand der Dichtung prüfen
- Kontrollieren Sie, dass die Reglerdichtung korrekt montiert ist und ihre Funktion erfüllen kann.
- Führen Sie eine Dichtigkeitsprüfung mit Seifenwasser durch



**WARNUNG:** Wechseln Sie die Gasflasche nur in einem gut belüfteten Bereich, entfernt von Zündquellen (Kerzen, Zigaretten, andere Flammen erzeugende Geräte, ...).

## SICHERHEITSABSTAND

- Für jedes kW ist eine permanente Belüftung von 25 cm<sup>2</sup> erforderlich, die gleichmäßig zwischen dem Boden und dem oberen Stockwerk verteilt ist, mit einem Mindestaustritt von 250 cm<sup>2</sup>.
- Richten Sie den Heißluftstrom niemals auf den Zylinder.
- Verwenden Sie das Heizgerät niemals ohne Abdeckung.
- Überschreiten Sie nicht 100 W/m<sup>3</sup> freien Raum. Das Mindestvolumen des Raumes muss größer als 100 m<sup>3</sup> sein.
- Versperren Sie nicht die Einlass- oder Auslassbereiche des Heizgerätes.
- Wenn das Heizgerät lange Zeit mit seiner maximalen Kapazität arbeiten muss, ist es möglich, dass sich Eis auf dem Zylinder bildet. Dies ist auf übermäßigen Dampfentzug zurückzuführen. Der Zylinder sollte aber niemals erhitzt werden, auch nicht aus diesem Grund. Um diesen Effekt zu vermeiden oder zumindest zu reduzieren, verwenden Sie einen großen Zylinder oder gar zwei Zylinder, die miteinander verbunden sind (Abb. 1).
- Verwenden Sie das Heizgerät nicht in Souterrains, Kellern oder in irgendeinem Raum unter dem Straßenniveau.
- Nach Gebrauch den Gasflaschenhahn ausdrehen.



- Die Gasflasche muss immer unter Einhaltung der Sicherheitsvorschriften entfernt von einer möglichen Zündquelle ausgetauscht werden.
- Das Heizgerät muss an einem Ort aufgestellt werden, an dem keine Brandgefahr besteht. Der Heißluftauslass muss mindestens 3 m von einer brennbaren Wand oder Decke entfernt sein und darf niemals in Richtung der Gasflasche gerichtet sein.
- Wenden Sie sich im Zweifelsfall an Ihren Lieferanten.

## INSTALLATION

1. Schließen Sie das Heizgerät an eine geeignete Steckdose/230V ~ 50Hz an
2. Stellen Sie sicher, dass die Maschine ordnungsgemäß geerdet ist.
- 3.1. Verbinden Sie den Gaszufuhrschlauch mit dem Druckregler und verbinden Sie den Regler mit einem geeigneten LPG-Zylinder.
- 3.2. **NUR FÜR SPANIEN, PORTUGAL, DÄNEMARK, FINNLAND, NORWEGEN:** Installieren Sie zuerst den 2-bar-Regulator auf der Gasflasche. Verbinden Sie dann den 700-mbar-Regulator mit dem 2-bar-Regulator. Schließen Sie eine Seite der Gasleitung am 700-mbar-Regulator und die andere Seite am Heizgerät an. Siehe Abbildungen 1, 2 und 3 unten.
4. Öffnen Sie den Wasserhahn des Zylinders und prüfen Sie den Versorgungsschlauch und die Anschlüsse auf Gaslecks. Für diesen Vorgang wird empfohlen, ein zugelassenes Lecksuchgerät zu verwenden.



Abbildung 1



Abbildung 2



Abbildung 3

**HINWEIS:** Montage der beiden Regulatoren in Serie - NUR FÜR SPANIEN, PORTUGAL, DÄNEMARK, FINNLAND, NORWEGEN.

## GEBRAUCHSANLEITUNG

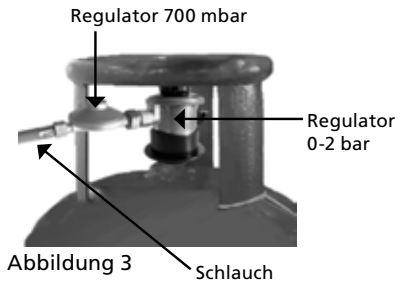

### VORBEREITUNG FÜR DEN BETRIEB

1. Überprüfen Sie das Heizgerät auf mögliche Transportschäden.
2. Schließen Sie die Schlauch- und Reglerbaugruppe an den LPG-Zylinder an.
3. Öffnen Sie das Gasventil des Zylinders und überprüfen Sie alle Gasanschlüsse mit einer Seifenlösung.
4. Schließen Sie das Netzkabel an eine geerdete Stromquelle mit 220 V ~, 50 Hz an.

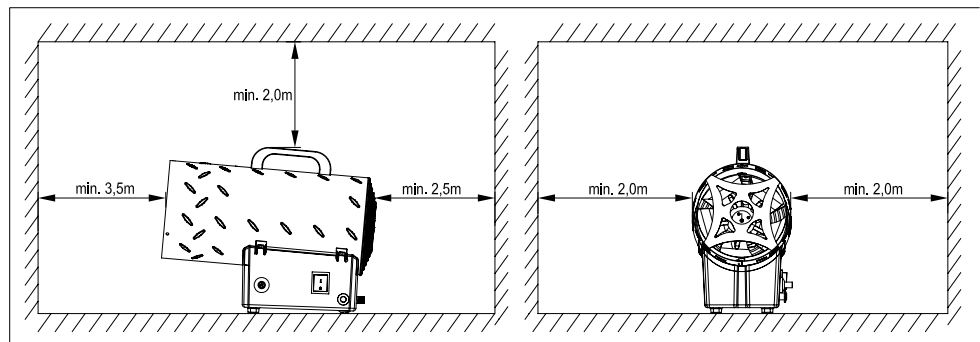

### ZÜNDUNG / Manuelle Zündung

1. Stellen Sie den Netzschalter auf Position I und prüfen Sie, ob der Ventilator richtig läuft.
2. Sie den Gasventilknopf und drücken Sie wiederholt (!! ) das Zündgerät (piezoelektrisches Feuerzeug), bis die Flamme aufleuchtet.
3. Wenn die Flamme aufleuchtet, den Ventilknopf etwa 10 Sekunden gedrückt halten. Sollte die Heizung nach dem lösen des Ventilknopfs anhalten, warten Sie eine Minute und wiederholen Sie den Startvorgang, indem Sie den Ventilknopf längere Zeit gedrückt halten.
4. Wenden Sie sich an Ihren Lieferanten, falls das Problem weiterhin besteht.

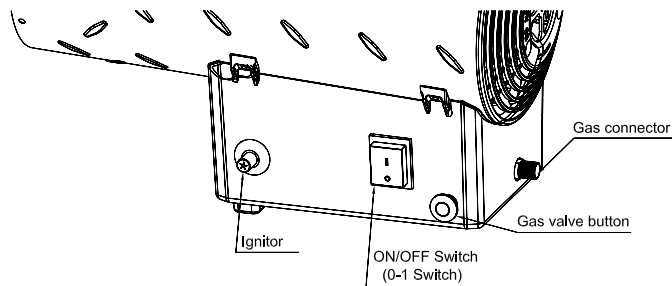



### VORSICHT

Wenn die Zündung schwierig oder unregelmäßig ist, bevor die Zündvorgänge wiederholt werden, vergewissern Sie sich, dass der Lüfter nicht verriegelt ist und der Lufteinlass und Luftauslass frei sind.

### AUSSCHALTEN

Um die Heizung zu stoppen, den Gashahn schließen. Lassen Sie den Ventilator laufen, bis sich die Flamme ausschaltet, und drehen Sie dann den Ventilatorschalter auf Position O.

### KLIMAAANLAGE

1. Die Heizung kann auch als Ventilator verwendet werden.
2. In diesem Fall den Gaszufuhrschlauch entfernen und den Stecker der Heizung an eine geeignete Stromversorgung anschließen.
3. Stellen Sie den Lüfterschalter auf Position I.

## GERUCHSWARNUNG



### Erstickungsgefahr

1. Verwenden Sie das Heizgerät nicht zum unmittelbaren Beheizen von menschlichen Körperteilen.
2. Nicht in nicht unbelüfteten Bereichen verwenden.
3. Die Strömung von Verbrennungs- und Ventilationsluft darf nicht behindert werden.
4. Zur Unterstützung des Verbrennungsluftbedarfs des verwendeten Heizgerätes muss geeignete Ventilationsluft vorhanden sein.
5. Ein Mangel an geeigneter Ventilationsluft führt zu einer falschen Verbrennung.
6. Eine unsachgemäße Verbrennung kann zu einer Kohlenmonoxidvergiftung führen, die zu schweren Verletzungen oder zum Tod führt. Symptome einer Kohlenmonoxidvergiftung können Kopfschmerzen, Schwindel und Atembeschwerden sein.

## KRAFTSTOFFGAS-GERUCH

**LP-Gas und Erdgas haben künstliche Geruchsstoffe, die speziell zur Erkennung von Brenngaslecks hinzugefügt werden.**

**Wenn ein Gasleck auftritt, sollten Sie das Brenngas riechen können. Da Propan (LP) schwerer ist als Luft, sollte man für den Gasgeruch tief am Boden riechen. JEDER GASGERUCH IST IHR SIGNAL, UM SOFORT ZU HANDELN!**

1. Bewahren Sie Vorsicht bei allen Maßnahmen, die das Brenngas entzünden könnten. Betätigen Sie keine elektrischen Schalter. Ziehen Sie keine Stromversorgungs- oder Verlängerungskabel. Keine Streichhölzer oder andere Flammenquellen anzünden. Nicht Ihr Telefon benutzen.
2. Entfernen Sie alle Personen sofort aus dem Gebäude und verlassen Sie die Umgebung.
3. Schließen Sie alle Propan- (LP-)Gas- Tank- oder Kraftstoff-Ventile.
4. Propan- (LP-)Gas ist schwerer als Luft und kann sich in niedrigen Bereichen absetzen. Wenn Sie Grund haben, ein Propan-Leck zu vermuten, halten Sie sich von allen niedrigen Bereichen fern.
5. Benutzen Sie das Telefon Ihres Nachbarn und rufen Sie die Feuerwehr und

Ihren Brennstoffgaslieferanten an. Treten Sie nicht wieder in das Gebäude oder in den Bereich ein.

6. Verlassen Sie das Gebäude und entfernen Sie sich aus der Umgebung, bis Sie von der Feuerwehr und Ihrem Brenngaslieferanten für sicher erklärt werden.
7. **SCHLUSSENDLICH**, lassen Sie die Brenngas-Service-Person und die Feuerwehrleute nach ausgetretenem Gas suchen. Lassen Sie das Gebäude und den Bereich vor Ihrer Rückkehr gründlich auslüften. Entsprechend geschultes Servicepersonal sollte ggf. Leckagen reparieren, auf weitere Leckagen prüfen und das Gerät erneut für Sie anzünden.

## WARTUNG

1. Die Reparaturen oder Wartungsarbeiten dürfen nur von qualifiziertem Personal durchgeführt werden.
2. Das Gerät muss mindestens einmal jährlich von einem qualifizierten Techniker überprüft werden.
3. Überprüfen Sie regelmäßig die Bedingungen von Gasschlauch und Gasregler, wenn sie ersetzt werden müssen, verwenden Sie nur Originalersatzteile.
4. Bevor Sie Wartungsarbeiten am Heizgerät durchführen, schalten Sie sowohl die Gas- als auch die Elektrizitätszufuhr aus.
5. Wenn das Gerät längere Zeit nicht benutzt wurde, empfehlen wir, dass ein Techniker vor dem Gebrauch eine allgemeine Kontrolle durchführt. Es ist wichtig, folgendes zu kontrollieren:
  - Überprüfen Sie in regelmäßigen Abständen den Zustand des Gaszufuhrschlauchs und verwenden Sie nur Originalersatzteile.
  - Überprüfen Sie die Startelektrodenposition (Bild 1)
  - Überprüfen Sie die Anschlüsse des Sicherheitsthermostaten und des Thermoelements: Sie müssen immer sauber sein.Reinigen Sie ggf. das Lüfterblatt und das Innere des Heizgerätes mit Druckluft.



Bild 1

## LAGERUNG

- Stellen Sie sicher, dass die Heizung ausgeschaltet ist
- Schließen Sie immer das Ventil der Gasflasche nach Gebrauch oder im Falle einer Störung.
- Trennen Sie den Gasbehälter von der Gasheizung.
- Bewahren Sie den Gasbehälter in einem gut belüfteten Raum auf. Positionieren Sie es weit entfernt von brennbaren, explosiven oder heißen Materialien und vorzugsweise nicht zu Hause. Außerdem sollte es niemals im Keller oder auf dem Dachboden gelagert werden.
- Der Zylinder muss außerhalb der Reichweite von Kindern aufbewahrt werden.
- Der abgekoppelte Zylinder muss mit fest installierten Ventilkegelstopfen versehen sein und darf nicht in der Garage oder einem anderen geschlossenen

Bereich gelagert werden. Nur in einem belüfteten Bereich lagern!

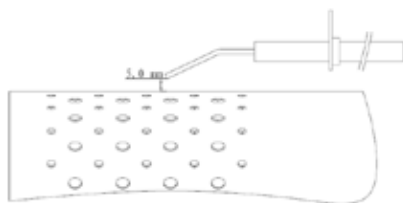
- Die Lagerung von Heizgeräten in Innenräumen ist nur zulässig, wenn der Zylinder vom Heizgerät getrennt und entfernt wird.
- Überprüfen Sie die Dichtheit des Gasventils und auf Beschädigungen. Wenn Sie einen Schaden vermuten, lassen Sie ihn von Ihrem Gashändler ändern.
- Lagern Sie Flüssiggasflaschen niemals in einem Souterrain oder an Orten ohne ausreichende Belüftung.

## REINIGUNG UND PFLEGE

**Achtung:** Stellen Sie sicher, dass die Heizung ausgeschaltet ist und abgekühlt

**Achtung:** Reinigen Sie das Heizgerät nicht mit brennbaren oder ätzenden Reinigern.

- Wischen Sie die pulverbeschichteten Oberflächen mit einem weichen, feuchten Lappen und Seifenwasser ab.
- Entfernen Sie Schmutz, Spinnen und Insektenester von der Belüftungsöffnung des Zylindergehäuses, des Steuerabteils, des Brenners und der Umluftkanäle des Heizgerätes mit Rohrreiner oder Druckluft, um das Gerät sauber und sicher zu halten.
- Anschlüsse oder andere Öffnungen niemals mit Zahnstochern oder ähnliche Gegenständen reinigen; die können abbrechen und somit blockieren.

## FEHLERBEHEBUNG

Problem	Ursache	Lösung
Der Motor funktioniert nicht	Keine Stromversorgung	Überprüfen Sie das Klemmenbrett mit einem Tester
	Der Sicherheitsthermostat ist eingeschaltet	Warten Sie etwa eine Minute und starten Sie dann neu
Der Motor funktioniert, aber der Brenner leuchtet nicht auf und nach einigen Sekunden stoppt die Heizung	Der Zylindergashahn ist geschlossen	Öffnen Sie den Gashahn
	Der Zylinder ist leer	Verwenden Sie einen neuen Zylinder
	Die Düse ist verstopft	Entfernen Sie die Düse und reinigen Sie diese.
	Das Magnetventil ist nicht geöffnet	Überprüfen Sie, dass das Magnetventil funktioniert
	Es gibt keinen Funken	Überprüfen Sie die Position der Elektrode
Der Brenner leuchtet auf, aber nach einigen Sekunden stoppt die Heizung	Keine Verbindung mit dem Erdungssystem	Überprüfen und verbinden Sie es richtig
	Fehlerhafte Verbindung zwischen Sensor und Sicherheitsvorrichtung	Überprüfen und verbinden Sie es richtig
	Defekte Sicherheitsvorrichtung	Ersetzen Sie die Sicherheitsvorrichtung
Die Heizung stoppt während des Betriebs	Übermäßige Gasversorgung	Überprüfen Sie den Druckminderer und ersetzen Sie ihn gegebenenfalls
	Unzureichender Luftstrom	Überprüfen Sie, ob der Motor ordnungsgemäß funktioniert
	Unzureichende Gasversorgung durch Eisbildung am Zylinder	Prüfen und verwenden Sie einen größeren Zylinder oder zwei miteinander verbundene Zylinder.

## ENDE DER LEBENSDAUER



Wenn entschieden wird, dass die Gasheizung nicht mehr verwendet werden soll, wird empfohlen, sie vom Gasbehälter zu trennen. Schneiden Sie zudem den Gummischlauch ab. Wenn Kinder mit dem Heizgerät spielen, achten Sie darauf, dass die gefährlichen Bauteile entfernt wurden.

Entsorgen Sie nicht biologisch abbaubare Produkte niemals in der Umwelt sondern entsprechend geltenden nationalen Gesetzen. Am Ende seiner Lebensdauer darf das Produkt nicht als städtischer Abfall entsorgt werden. Es muss zu einem speziellen kommunalen Abfallentsorgungszentrum oder zu einem Händler gebracht werden, der diesen Service anbietet.

Die getrennte Entsorgung eines Haushaltsgeräts vermeidet mögliche negative Folgen für die Umwelt und die Gesundheit, die sich aus einer ungeeigneten Entsorgung ergeben, und ermöglicht zudem die Rückgewinnung der verwendeten Materialien, um erhebliche Energie- und Ressourceneinsparungen zu erzielen. Als Erinnerung an die Notwendigkeit, Haushaltsgeräte getrennt zu entsorgen.

## GARANTIEBESTIMMUNGEN

Dieses Produkt umfasst eine Garantie von 24 Monaten ab dem Kaufdatum. Alle Material- und Produktionsfehler werden innerhalb dieses Zeitraums kostenfrei repariert oder ersetzt. Es gelten folgende Regeln:

1. Wir lehnen ausdrücklich jegliche weitere Haftung für Schäden ab, einschließlich Forderungen aufgrund von Begleitschäden und/oder Folgeschäden.
2. Die Reparatur oder der Ersatz von Bauteilen innerhalb des Garantiezeitraums führt nicht zu einer Verlängerung der Garantie.
3. Die Garantie ist verwirkt, wenn Modifikationen vorgenommen, keine Original-Bauteile eingebaut oder Reparaturen durch Dritte vorgenommen wurden.
4. Bauteile, die gewöhnlich verschleiben, wie Filter, Batterien, Lampen und Heizelemente, fallen nicht unter die Garantie.
5. Die Garantie gilt nur, wenn Sie den Original-Kaufbeleg mit Datum vorlegen, vorausgesetzt, dass dieser nicht abgeändert wurde.
6. Die Garantie gilt nicht für Schäden durch Fahrlässigkeit und/oder durch Maßnahmen, die nicht in dieser Gebrauchsanleitung beschrieben sind.
7. Transportkosten und die mit dem Transport des Geräts oder seiner Komponenten verbundenen Risiken gehen stets zu Lasten des Käufers.
8. Schäden durch den Einsatz von nicht geeigneten Ersatzteilen fallen nicht unter die Garantie.
9. Keine Teile durch den Nutzer zu ersetzen. Senden Sie das Gerät an Qlima, falls eine Reparatur erforderlich ist.

Um unnötige Kosten zu vermeiden, empfehlen wir Ihnen, zuerst sorgfältig die Gebrauchsanleitung durchzulesen. Bringen Sie das Gerät für Reparaturen zu Ihrem Händler, sollten diese Anweisungen keine Lösung liefern.

[www.Qlima.com](http://www.Qlima.com)



## CONSEILS D'UTILISATION (FR)



**Ce chauffage est pour usage externe uniquement. L'usage interne est dangereux et strictement interdit.**

**Toujours utiliser dans des endroits abondamment ventilés. Une zone abondamment ventilée doit avoir au minimum 25% sa superficie ouverte. La superficie est la somme de la surface murale.**



- Lisez attentivement ce manuel d'utilisation avant d'utiliser l'appareil et conservez-le pour toute référence ultérieure. Installez cet appareil uniquement s'il est conforme à la législation, aux ordonnances et aux normes locales et nationales.
- Ce produit est destiné à être utilisé comme appareil de chauffage pour l'environnement de travail de personnes dans des environnements non domestiques.
- **NE PAS UTILISER POUR CHAUFFER DES ZONES HABITABLES DE LOCAUX DOMESTIQUES ; POUR UN USAGE DANS DES IMMEUBLES PUBLICS CONSULTEZ LES RÉGLEMENTATIONS NATIONALES.**
- Une fois retiré de son emballage, vérifiez si l'appareil n'est pas endommagé. En cas de doute, n'utilisez pas l'appareil. Mais contactez le service clients de votre fournisseur local. Pour éviter tout danger, gardez le matériel d'emballage (sacs en plastique, etc.) hors de portée des enfants.
- Toute modification du système de sécurité est interdite.
- Ce radiateur est fabriqué en conformité aux textes pertinents de la norme EN1596:1998/A1:2004
- Conservez les instructions pour consultation ultérieure.



### AVERTISSEMENTS

- Lire les instructions avant d'installer et d'utiliser cet appareil. Cet appareil doit être monté et la bouteille de gaz stockée en conformité avec les règlements en vigueur.
- Utilisez ce dispositif uniquement dans son but prévu. Tout autre usage peut entraîner des brûlures, un incendie, une explosion, un accident, asphyxie, empoisonnement au monoxyde de carbone et/ou choc électrique, etc.
- Installez l'appareil uniquement s'il est en conformité avec les réglementations, lois et normes locales.
- Vérifiez si les informations indiquées sur la plaque signalétique correspondent à votre situation avant de brancher votre appareil.
- Installez le chauffage selon les instructions décrites dans la section installation du mode d'emploi.
- Ce chauffage est fabriqué selon les normes CE de sécurité. Néanmoins, il faut prendre des précautions comme avec tout autre dispositif de chauffage.
- **RISQUE D'INCENDIE** : N'utilisez jamais le chauffage dans des endroits où l'on peut trouver des gaz inflammables et/ou toxiques, des produits ou des émanations (par exemple, des gaz d'échappement, des vapeurs de peinture, des rideaux, du papier, des vêtements).
- Si le chauffage est placé trop près de matières inflammables il y a un risque 3 d'incendie.
- Pour des raisons de sécurité, soyez attentifs lorsque des enfants ou des animaux sont à proximité du chauffage, comme avec tout autre dispositif de chauffage et assurez-vous que les enfants soient toujours conscients de la présence d'un chauffage chaud.
- Cet appareil n'est pas prévu pour une utilisation par des personnes (y compris des enfants) dont les capacités physiques, sensorielles ou mentales sont réduites,



ou qui manquent d'expérience et de connaissances, à moins qu'elles n'aient été supervisées ou instruites sur l'utilisation de l'appareil par une personne responsable de leur sécurité.

- Si le chauffage est endommagé, il doit être réparé par le fabricant, son agent de maintenance ou toute personne également qualifiée pour éviter un risque.
- Ne pas laisser les enfants en bas âge jouer avec l'appareil.
- Pour éviter la surchauffe ne couvrez pas l'appareil.
- Le pare-feu de ce chauffage est destiné à empêcher un accès direct aux éléments du chauffage et doit être en place lorsque le chauffage est en cours d'utilisation.
- N'enfilez aucun objet dans les ouvertures de l'appareil.
- Le pare-feu ne donne pas de protection complète pour les jeunes enfants et les personnes infirmes.
- Cet appareil peut être utilisé par des enfants à partir de 12 ans et des personnes atteintes de déficiences physiques, sensorielles ou mentales, ayant une expérience et des connaissances insuffisantes, uniquement si ces enfants et personnes sont placés sous la surveillance d'une personne responsable ou ont reçu des instructions sur l'utilisation en toute sécurité de l'appareil.
- Nettoyage et entretien de l'utilisateur ne sont pas fabriqués par des enfants sans surveillance.
- Les enfants de moins de 3 ans doivent être tenus à l'écart à moins d'être surveillés en continu.
- Les enfants âgés de 3 à 8 ans ne peuvent allumer ou éteindre l'appareil qu'à condition qu'il ait été placé ou installé dans sa position normale de fonctionnement et qu'ils aient reçu l'autorisation ainsi que toutes les instructions concernant l'utilisation de l'appareil d'une manière sûre et les risques encourus.
- Les enfants âgés de 3 à 8 ans ne peuvent pas brancher, régler, nettoyer l'appareil ni effectuer la maintenance utilisateur
- **ATTENTION** - Certaines parties de ce produit peut devenir très chaudes et provoquer des brûlures. Il faut prêter attention plus particulièrement aux enfants et aux personnes vulnérables présentes dans la pièce.
- Pendant le fonctionnement et juste après, l'appareil est extrêmement chaud. Ne le touchez JAMAIS pendant son fonctionnement ou juste après. Ne déplacez JAMAIS l'appareil pendant cette période.
- Éteindre l'appareil lorsqu'il est sans surveillance.
- Ne couvrez pas ou n'obstruez pas l'appareil pendant qu'il est utilisé.

Si vous ne parvenez pas à consulter ou à suivre les règles, instructions et explications, la garantie sera annulée et le fabricant ne prendra plus en charge aucun dommage de l'appareil et/ou de votre environnement sous garantie.

- Lire les instructions avant d'installer et d'utiliser cet appareil.
- Cet appareil doit être monté et la bouteille de gaz stockée en conformité avec les règlements en vigueur.
- Ne bouchez pas les trous d'aération du logement de la bouteille.
- Ne déplacez pas l'appareil quand il fonctionne.
- Fermez la vanne de la bouteille de gaz et/ou le régulateur:
  - a. Avant de déplacer l'appareil
  - b. Après usage
- Le tube ou le tuyau flexible doit être changé aux intervalles prescrits.
- Utilisez uniquement le type de gaz et le type de bouteille spécifiés par le fabricant.
- En cas de vent violent, une attention particulière doit être accordée au basculement de l'appareil.

- Faites effectuer les réparations et/ou la maintenance uniquement par un spécialiste en maintenance agréé.
- Assurez-vous que le gaz adéquat est utilisé et que les réservoirs à gaz ne sont pas exposés à la chaleur ou à des changements de température extrêmes. Toujours stocker les réservoirs à gaz dans des endroits frais, secs et sombres.
- Toujours utiliser un régulateur basse pression adapté et agréé. En cas de doute contactez votre distributeur local.

## MONTAGE DU CHAUFFAGE

Le fabricant décline toute responsabilité pour tout préjudice ou dommage si l'attention n'a pas été portée aux points décrits ci-dessus.

L'utilisation de ce produit et des éléments nécessaires à cet effet est entièrement aux risques de l'utilisateur final.

### GFA1015 PROCÉDURE D'INSTALLATION DU DÉFLECTEUR

Placez **TOUJOURS** le déflecteur sur la face avant du chauffage pour protéger le sol.

1. Retirez l'appareil de chauffage de la boîte. Le déflecteur est installé sous la sortie d'air tel qu'illustré avec la flèche ci-dessous.

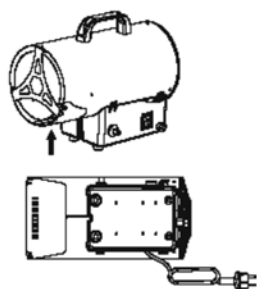

2. Dévissez les deux vis du déflecteur dans le sens antihoraire.

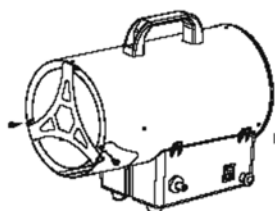

3. Assemblez le déflecteur tel qu'illustré ci-dessous.
4. Vissez les deux vis dans le sens horaire.

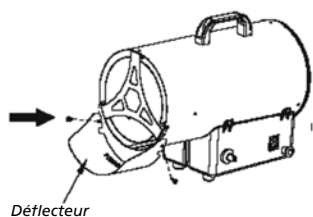

5. État final

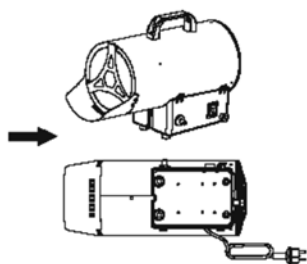

## CONDITIONS EN MATIÈRE DE GAZ

Utilisez uniquement du propane, butane ou GPL. Consultez l'étiquette de cote sur l'appareil.

- L'appareil nécessite un tuyau de gaz agréé de <150 cm de long et un régulateur de gaz. Le montage du tuyau et du régulateur doit être conforme aux codes des normes locales.
- La pression d'entrée maximale du régulateur ne doit pas dépasser 690 kPa.
- Raccord de gaz 1/4" (gauche). À utiliser avec un régulateur 700 mbar.
- Raccord de gaz 3/8" (gauche). À utiliser avec le régulateur 0-2 bar plus le régulateur 700 mbar. Les deux doivent être montés en série en suivant l'explication ci-après.
- L'installation doit être conforme aux normes locales, ou en l'absence aux normes de stockage et de manutention des gaz de pétrole liquéfiés.
- Une bouteille de gaz cabossée, rouillée ou endommagée peut être dangereuse et devrait être contrôlée par un spécialiste accrédité en gaz.
- N'utilisez jamais une bouteille de gaz avec un branchement de vanne endommagé.
- La bouteille de gaz doit être disposée pour permettre l'évacuation de la vapeur de la bouteille en exploitation.
- Ne tordez jamais les tubes flexibles et les tuyaux.
- Ne raccordez jamais une bouteille de gaz déréglée au chauffage.
- Débranchez la bouteille de gaz lorsque le chauffage n'est pas utilisé.

## TEST DE FUITE

Les raccordements de gaz sur le chauffage sont testés pour les fuites à l'usine avant expédition. Une vérification complète de l'étanchéité au gaz doit être réalisée sur le site de l'installation en raison de mauvaise manipulation possible à l'expédition et/ou à l'installation ou en raison d'une pression excessive appliquée au chauffage. Le chauffage doit être contrôlé avec une bouteille pleine.

1. Assurez-vous que la vanne de commande de sécurité est en position OFF (arrêt).
2. Prépare une solution d'eau savonneuse avec une part de détergent liquide et une part d'eau. La solution d'eau savonneuse peut être appliquée avec un vaporisateur, une brosse ou un chiffon sur tous les raccords de gaz. Des bulles de savon apparaîtront en cas de fuite.



**AVERTISSEMENT:** Ne testez jamais les fuites en fumant!

**AVERTISSEMENT:** Dans le cas d'une fuite de gaz, l'appareil ne doit pas être utilisé ou s'il est allumé l'alimentation en gaz doit être fermée et l'appareil doit être examiné et corrigé avant une nouvelle utilisation.

3. Allumez l'alimentation en gaz. Et vérifiez tous les raccordements avec la solution d'eau savonneuse. Aucune bulle ne doit apparaître.
4. En cas de fuite, arrêtez l'alimentation en gaz. Serrez toutes les fixations qui fuient ensuite, allumez l'alimentation en gaz et vérifiez à nouveau. Contactez votre revendeur ou le fournisseur de gaz pour une assistance si les bulles continuent d'apparaître.

**À noter:**

- Le tuyau de gaz (QA1) n'est PAS inclus au chauffage.
- Le régulateur de gaz n'est pas inclus au chauffage.
- Raccordez le régulateur à la bouteille de gaz (non livrée) selon les instructions de montage fournies avec le régulateur de gaz et/ou la bouteille de gaz.

## FONCTIONNEMENT

### Fonctionnement sécurisé

Cet appareil est conçu pour des bouteilles de gaz allant jusqu'à 15 kg. Évitez les contraintes de torsion aux tubes flexibles entre le régulateur de gaz et l'appareil.

Les contraintes de torsion pourraient conduire à une fuite de gaz au cours du temps !

**À noter:**

Si un nouveau réservoir vient d'être raccordé, il faut au moins une minute ou plus à l'air dans le tuyau de gaz pour s'évacuer à travers le trou de la veilleuse.

Si la flamme du brûleur s'éteint accidentellement, ou si elle est soufflée par le vent, éteignez le chauffage et attendez au moins 5 minutes ou plus pour laisser le gaz se dissiper avant de rallumer pour éviter une explosion de gaz possible.

### AVERTISSEMENTS

- Tout le système de gaz tuyau, régulateur, veilleuse et brûleur devrait être contrôlé au niveau des fuites avant utilisation. Mais au moins une fois par mois et chaque fois que la bouteille de gaz est changée. Vérifiez sur le montage du tuyaux les signes de forte abrasion, coupures ou usures. Les zones douteuses doivent être testées pour les fuites. Si le tuyau fuit, il doit être remplacé par un nouveau conformes aux normes locales. S'il montre des signes de fissuration, scission ou autres détériorations, il doit être changé par un nouveau tuyau de même longueur et de qualité équivalente.
- Ayez toujours un extincteur de feu chimique sec disponible.
- Pour la sécurité, laissez toujours un arrêt complet de 5 minutes avant de rallumer un chauffage chaud.
- Remplacez le tube ou tuyau de gaz dans l'intervalle décrit.

### REMPLEZ LA BOUTEILLE DE GAZ

- Arrêtez le chauffage.
- Fermez la vanne de la bouteille de gaz.
- Débranchez le régulateur de la bouteille en suivant les instructions livrées avec le régulateur.
- Remplacez la bouteille.
- Assurez-vous qu'il n'y a pas de flamme. Uniquement s'il n'y a pas de flamme : retirez la prise ou le capuchon étanche de la vanne de la bouteille.
- Vérifiez la présence et le bon état du joint avant de raccorder le régulateur à

la nouvelle bouteille.

- Vérifiez que le joint du régulateur est correctement fixé et peut accomplir sa fonction.
- Effectuez le test de fuite avec la solution d'eau savonneuse.

**AVERTISSEMENT:** Changez uniquement la bouteille de gaz dans une zone extrêmement ventilée, loin de toute source d'allumage (bougie, cigarettes, autres appareils produisant des flammes...).

- Pour chaque kW il est nécessaire de ventiler en permanence 25 cm<sup>2</sup>, également répartis entre le sol et le niveau haut, avec une sortie minimum de 250 cm<sup>2</sup>.
- Ne jamais diriger le flux d'air chaud vers la bouteille.
- Ne jamais utiliser le chauffage sans son couvercle.
- Ne dépassez pas 100 W/m<sup>3</sup> de pièce libre. Le volume minimum de la pièce doit être supérieure à 100 m<sup>3</sup>.
- Ne bouchez pas les sections d'entrée ou de sortie du chauffage.
- Si le chauffage doit travailler pendant une longue période à sa capacité maximale, de la glace peut se former sur la bouteille. Ceci est dû à un retrait excessif de vapeur. La bouteille ne doit être chauffée ni pour cette raison, ni pour tout autre. Pour éviter cet effet ou au moins le réduire, utiliser une grande bouteille ou deux bouteilles liées entre elles (fig. 1).
- Ne pas utiliser le chauffage dans des greniers, des sous-sols ou dans toute pièces sous le niveau du sol.
- Après usage, fermer le robinet de gaz de la bouteille.
- La bouteille de gaz doit toujours être remplacée en suivant les consignes de sécurité, à l'écart de toute source inflammable potentielle.
- Le chauffage doit être placé là où il n'y a aucun risque d'incendie, la sortie d'air chaud doit être au moins à 3 m de toute paroi ou plafond inflammable et ne doit jamais être dirigé vers la bouteille de gaz.
- En cas de doute contacter votre fournisseur.

## INSTALLATION

1. Brancher le chauffage à une prise électrique adaptée 230V~50Hz.
2. Assurez-vous que la machine est normalement à la terre.
- 3.1. Connectez le tuyau d'alimentation de gaz au détendeur de pression et branchez le détendeur à une bouteille de GPL adaptée.
- 3.2. **UNIQUEMENT POUR L'ESPAGNE, LE PORTUGAL, LE DANEMARK, LA FINLANDE, LA NORVÈGE:** Monter d'abord le régulateur de 2 bar sur la bouteille de gaz. Raccorder ensuite le régulateur de 700 mbar au régulateur de 2 bar. Raccorder 1 côté du tuyau de gaz au régulateur de 700 mbar et raccorder l'autre côté du tuyau de gaz à l'appareil de chauffage. Voir ci-dessous la photo inst 1, inst 2 et inst 3.
4. Ouvrir le robinet de la bouteille et rechercher les fuites de gaz sur le tuyau d'alimentation et les fixations. Il est recommandé d'utiliser un détecteur de fuite agréé pour cette opération.



**À NOTER:** Montage des 2 régulateurs en série - **UNIQUEMENT POUR L'ESPAGNE, LE PORTUGAL, LE DANEMARK, LA FINLANDE, LA NORVÈGE.**

## MODE D'EMPLOI



### PRÉPARATION POUR LE FONCTIONNEMENT

1. Contrôler les dommages potentiels sur le chauffage.
2. Brancher le tuyau et l'unité du détendeur à la bouteille de GPL.
3. Ouvrir la vanne de gaz de la bouteille et vérifier tous les branchements de gaz avec une solution à base d'eau et de savon.
4. Branchez le cordon d'alimentation à une source électrique 220V~, 50Hz bien à la terre.

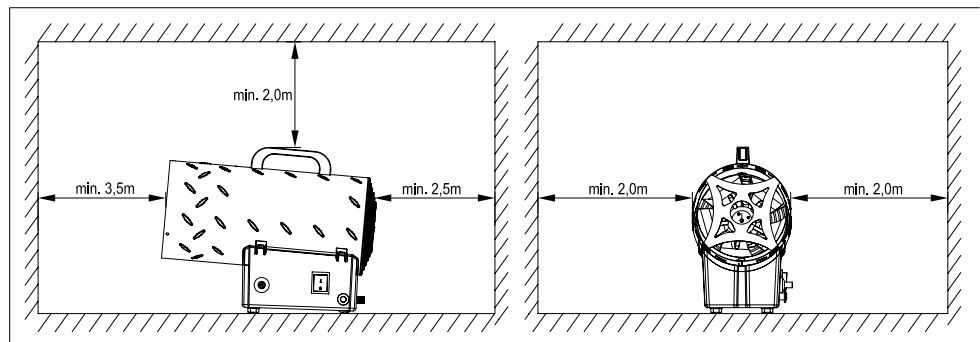

### ALLUMAGE/Allumage manuel

1. Tourner l'interrupteur d'alimentation en position I et vérifier que le ventilateur commence à tourner correctement.
2. Pousser le bouton de la vanne de gaz et pousser de façon répétée le briquet piézo-électrique jusqu'à ce que la flamme s'allume.
3. Dès que la flamme s'allume, maintenir le bouton de la vanne enfoncé pendant environ 10 secondes. Si le chauffage s'arrête une fois le bouton de la vanne relâche, attendre une minute et répéter l'opération de démarrage en gardant le bouton de la vanne enfoncé plus longtemps.
4. Si le problème persiste, contactez votre fournisseur.

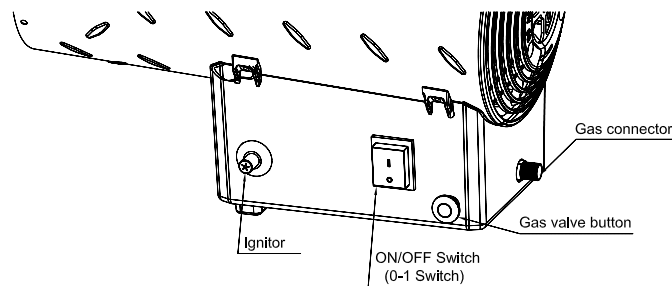

**ATTENTION:** Si l'allumage est difficile ou irrégulier assurez-vous, avant de répéter les opérations d'allumage, que le ventilateur n'est pas verrouillé et que l'entrée et la sortie d'air ne sont pas obstruées.



### **ARRÊT**

Pour arrêter le chauffage, fermer le robinet de la bouteille de gaz. Laisser le ventilateur fonctionner jusqu'à ce que la flamme s'éteigne et ensuite basculer l'interrupteur en position O.

### **AIR CONDITIONNE**

- a. Le chauffage peut également être utilisé en fonction ventilateur.
- b. Dans de cas retirer le tuyau d'alimentation du gaz et brancher la prise du chauffage à une alimentation électrique adaptée.
- c. Basculer l'interrupteur du ventilateur en position I.

## **AVERTISSEMENT ABSENCE D'ODEUR AVERTISSEMENT !**



### **Risque d'asphyxie**

1. Ne pas utiliser le chauffage pour chauffer des locaux humains.
2. Ne pas utiliser dans des zones non ventilées.
3. La circulation d'air de combustion et de ventilation ne doit pas être obstruée.
4. Une ventilation d'air adéquate doit être fournie pour supporter les besoins en air de combustion du chauffage en cours d'utilisation.
5. Une ventilation d'air insuffisante entraînera une combustion incorrecte.
6. Une combustion incorrecte peut conduire à un empoisonnement au monoxyde de carbone entraînant des blessures graves ou la mort. Les symptômes d'empoisonnement au monoxyde de carbone peut inclure maux de tête, vertiges et difficultés à respirer.

## **ODEUR DU GAZ COMBUSTIBLE**

**Le GPL et le gaz naturel comprennent des additifs odorants fabriqués spécifiquement pour détecter les fuites de gaz combustible. Si une fuite de gaz se produit vous devez être en mesure de sentir le gaz combustible. Étant donné que le propane PL est plus lourd que l'air vous devriez sentir l'odeur de gaz au niveau du sol. TOUTE ODEUR DE GAZ EST LE SIGNAL POUR AGIR IMMÉDIATEMENT !**

1. N'entreprenez aucune action qui pourrait enflammer le gaz combustible. N'activez aucun interrupteur électrique. Ne retirez aucune alimentation électrique ou rallonge. N'allumez pas d'allumettes ou tout autre source de flamme. N'utilisez pas votre téléphone.
2. Évacuer toutes les personnes du bâtiment et de la zone immédiatement.
3. Fermez tous les réservoirs de gaz propane PL ou les vannes d'alimentation en carburant des bouteilles.
4. Le gaz propane PL est plus lourd que l'air et peut se fixer dans des zones basses. Lorsque vous avez des raisons de soupçonner une fuite de propane, restez à l'écart de toutes les zones basses.
5. Utilisez le téléphone de votre voisin et appelez votre fournisseur de gaz combustible et votre service incendie. Ne pénétrez plus dans le bâtiment ou la zone.
6. Restez hors du bâtiment et loin de la zone jusqu'à ce qu'elle soit déclarée sûre par les pompiers et votre fournisseur de gaz combustible.
7. ENFIN, laissez la personne de la maintenance de gaz combustible et les pompiers contrôler la présence de gaz. Laissez-les aérer le bâtiment et la zone avant d'y retourner. Le personnel d'entretien correctement formé doit réparer les fuites, vérifier la présence d'autres fuites et ensuite rallumer l'appareil à votre place.

## MAINTENANCE

1. Les réparations ou la maintenance doivent être exécutées uniquement par du personnel qualifié.
2. L'unité doit être contrôlée par un technicien qualifié au moins une fois par an.
3. Contrôler régulièrement l'état du tuyau de gaz et le détendeur et en cas de remplacement utiliser uniquement des pièces d'origine.
4. Avant de démarrer toute opération de maintenance sur le chauffage, débranchez-le des alimentations électrique et de gaz.
5. Si l'unité n'a pas été utilisée depuis longtemps, nous conseillons de faire vérifier l'état général par un technicien avant usage. Il est important de contrôler les points suivants :
  - a) Vérifier périodiquement l'état du tuyau d'alimentation de gaz et en cas de remplacement utiliser uniquement des pièces d'origine.
  - b) Vérifier la position de l'électrode d'amorçage (voir figure 1).

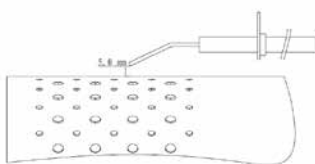

Figure 1

- c) Vérifier les branchements du thermostat de sécurité et du thermocouple ; ils doivent être propres. Si nécessaire, nettoyer la pale du ventilateur et l'intérieur du chauffage avec de l'air comprimé.

## STOCKAGE

- Assurez-vous que le chauffage est arrêté
- Fermez toujours la vanne de la bouteille de gaz après usage ou en cas de perturbation.
- Débrancher le réservoir à gaz du chauffage à gaz.
- Stockez le réservoir à gaz dans une pièce bien ventilée. Placez-le très loin des matériaux inflammables explosifs ou chauds et de préférence pas dans le domicile. D'autre part, il ne devrait jamais être stocké dans le sous-sol ou au grenier.
- La bouteille doit être entreposée hors de portée des enfants.
- La bouteille débranchée doit avoir des bouchons de valve fileté solidement fixés et ne doit pas être stockée dans le garage ou toute autre zone fermée. Entrez uniquement dans une zone ventilée !
- Le stockage de chauffage à l'intérieur est admissible seulement si la bouteille est débranchée et retirée du chauffage.
- Vérifiez l'étanchéité de la vanne de gaz et la présence de détérioration. Si vous suspectez une détérioration, faites faire le changement par votre distributeur de gaz.
- Ne stockez jamais la bouteille de gaz liquide dans un sous-sol ou dans des emplacements sans ventilation adéquate.



## NETTOYAGE ET ENTRETIEN

**Avertissement:** Assurez-vous que le chauffage est arrêté et froid.

**Avertissement:** Ne nettoyez pas le chauffage avec des nettoyants combustibles ou corrosifs.

- Essuyez les surfaces couvertes de poudre avec un chiffon doux et humide et de l'eau savonneuse.
- Retirez les débris, araignées et nid d'insectes des orifices de ventilation de l'enceinte de la bouteille, du compartiment de commande, brûleur et passage de circulation d'air du chauffage avec un cure-pipe solide ou de l'air comprimé pour maintenir l'appareil propre et sûr pour l'utilisation.
- Ne dégagez jamais les ports ou autres ouvertures avec des cure-dents ou tout autre article qui pourraient casser et bloquer les ports<;

## DÉPANNAGE

Réviser tout d'abord ses astuces et vous n'aurez pas besoin d'appeler pour demander de l'aide.



PROBLÈME	CAUSES	SOLUTIONS
Le moteur ne fonctionne pas.	Il n'y a pas d'électricité	Vérifier la plaquette à bornes avec un testeur.
	Le thermostat de sécurité est en marche	Attendre environ une minute et redémarrer.
Le moteur fonctionne mais le brûleur ne s'allume pas et le chauffage s'arrête quelques secondes après.	Le robinet de la bouteille de gaz est fermé	Ouvrir le robinet de gaz.
	La bouteille est vide	Utiliser une nouvelle bouteille.
	La buse est obstruée	Retirer la buse et la nettoyer.
	L'électrovanne de gaz n'est pas ouverte	Vérifier que l'électrovanne fonctionne.
Le brûleur s'allume mais le chauffage s'arrête quelques secondes après.	Il n'y a pas d'étincelle	Vérifier la position de l'électrode.
	Pas de connexion avec la terre	Vérifier et brancher correctement.
	Connexion défectueuse entre le capteur et le dispositif de sécurité	Vérifier et brancher correctement.
Le chauffage s'arrête pendant le fonctionnement.	Dispositif de sécurité défectueux	Remplacer le dispositif de sécurité.
	Alimentation en gaz excessive	Vérifier le détendeur et le remplacer le cas échéant.
	Circulation d'air insuffisante	Vérifier que le moteur fonctionne correctement.
	Alimentation de gaz insuffisante en raison de gel sur la bouteille	Vérifier et utiliser une bouteille plus grosse ou deux bouteilles reliées entre elles.

## FIN DE LA DURÉE DE VIE

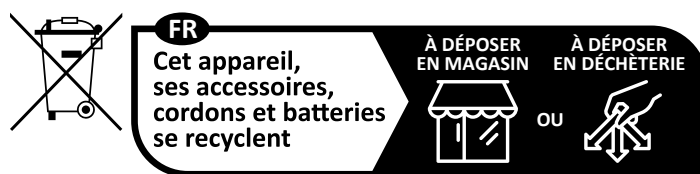

Points de collecte sur [www.quefairedemesdechets.fr](http://www.quefairedemesdechets.fr)  
Privilégiez la réparation ou le don de votre appareil !

Si le chauffage au gaz n'est plus utilisé, il est recommandé de le débrancher de la bouteille de gaz. Il convient également de couper le flexible en caoutchouc. Si des enfants jouent avec le chauffage, s'assurer que les pièces dangereuses ont été retirées.

Ne jamais jeter des produits non biodégradables dans l'environnement, mais les jeter conformément à la législation nationale en vigueur. À la fin de sa durée de vie, le produit ne doit pas être jeté avec les déchets urbains. Il doit être rapporté dans un centre local de collecte des déchets spéciaux ou confié à un distributeur offrant ce service.

La mise au rebut séparée d'un appareil électroménager évite tout impact négatif sur l'environnement et la santé causé par une mise au rebut inappropriée et permet de recycler les matériaux qui le composent afin de réaliser des économies d'énergie et de ressources significatives. Il est donc nécessaire de jeter les appareils électroménagers séparément.

## GARANTIE DISPOSITIONS

L'appareil est livré avec une garantie de 24 mois qui démarre à la date d'achat. Tous les défauts de fabrication ou de matériaux seront réparés ou remplacés gratuitement pendant cette période. Les règles suivantes s'appliquent:

1. Nous refusons expressément toutes les autres demandes d'indemnisation, y compris celles pour dommages collatéraux et/ou consécutifs damage.
2. Les réparations ou remplacements de composants dans le cadre de la période de garantie n'entraînent pas d'extension de la garantie.
3. La garantie est annulée si des modifications ont été apportées, des pièces non d'origine sont montées ou si les réparations ont été réalisées par des tiers.
4. Les composants soumis à une usure normale, tels que filtres, batteries, lampes et éléments chauffants ne sont pas couverts par la garantie.
5. La garantie s'applique seulement lorsque vous présentez la facture originale datée et si aucune modification n'a été apportée.
6. La garantie s'annule pour des dommages causés par négligence et/ou par des actions qui divergent de celles du manuel.
7. Les coûts de transport et les risques liés au transport de l'appareil ou des composants de l'appareil sont toujours de la responsabilité de l'acheteur.
8. Les dommages causés par l'usage de pièces de rechange non adaptées n'est pas couvert par la garantie.
9. Aucune pièce de rechange à remplacer pour l'utilisateur. Envoyer l'appareil à Qlima si la réparation est nécessaire.

Pour prévenir toute dépense non nécessaire, nous vous recommandons de toujours consulter d'abord attentivement le mode d'emploi. Amenez l'appareil à votre distributeur pour les réparations si les instructions ne fournissent pas de solution.

[www.Qlima.com](http://www.Qlima.com)

## DIRECTIONS FOR USE (GB)



**This heater is for outdoor use only. Indoor use is dangerous.**

**An amply ventilated area must have a minimum of 25% of the surface area open. The surface area is the sum of the walls surface**



- Read this user manual carefully before using the appliance and keep it for future reference. Install this device only when it complies with local/national legislation, ordinances and standards.
- This product is intended to be used as space heater for heating the working environment of people in non-domestic environments.
- **NOT TO BE USED FOR THE HEATING OF HABITABLE AREAS OF DOMESTIC PREMISES; FOR USE IN PUBLIC BUILDINGS REFER TO NATIONAL REGULATIONS.**
- After unpacking, check the appliance for any damages. When in doubt, do not use the appliance, but contact customer service at your local dealer's. Keep the packaging materials (plastic bags, etc.) away from children, as they may cause hazardous situations to children.
- No modifications to the safety system are allowed.
- This heater is constructed in conformity with relevant texts in the EN1596:1998/A1:2004 standard
- Keep the instructions for future reference



### WARNINGS

- Read the instructions before installation and use. This appliance must be installed and the gas cylinder stored in accordance with the regulations In force.
- Only use the device for its intended purpose. Other usage may lead to burns, fire, explosion, crash, asphyxiation, carbon monoxide poisoning and/or electrical shock, etc.
- Install the heater only if it complies with local regulations, laws and standards;
- Check if the information indicated on the type plate corresponds your situation before you connect the appliance.
- Install the heater according to the instructions as described in the installation section of the directions for use;
- This heater is manufactured according to CE safety standards. Nevertheless, as with any other heating device, care must be taken;
- **RISK OF FIRE** Never use the heater in places where inflammable and/or harmful Gases, products or fumes may be present (e.g. exhaust gases, paint fumes, curtains, paper, clothes);
- If the heater is positioned too close to inflammable materials you may risk fire;
- For safety reasons take care when children or animals are in the proximity of the heater, as with any other heating device, and make sure that children are always aware of the presence of a hot heater;
- This appliance is not intended for use by persons (including children) with reduced physical, sensory or mental capabilities, or lack of experience and knowledge, unless they have been given supervision or instruction concerning use of the appliance by a person responsible for their safety.
- If the heater is damaged, it shall be repaired by the manufacturer, its service agent or similarly qualified persons in order to avoid a hazard.
- Children should be supervised to ensure that they do not play with the appliance.
- In order to avoid overheating, do not cover the device.

- The guard of this heater is intended to prevent direct access to heating elements and must be in place when the heater is in use.
- Do not insert objects into the openings of the device.
- The guard does not give full protection for young children and infirm persons.
- This appliance can be used by children aged from 12 years and above and persons with reduced physical, sensory or mental capabilities or lack of experience and knowledge if they have been given supervision or instruction concerning use of the appliance in a safe way and understand the hazards involved.
- Cleaning and user maintenance shall not be made by children without supervision.
- Children of less than 3 years should be kept away unless continuously supervised.
- Children aged from 3 years and less than 8 years shall only switch on/off the appliance provided that it has been placed or installed in its intended normal operating position and they have been given supervision or instruction concerning use of the appliance in a safe way and understand the hazards involved.
- Children aged from 3 years and less than 8 years shall not plug in, regulate and clean the appliance or perform user maintenance.
- **CAUTION** - some parts of this product can become very hot and cause burns. Particular attention has to be given where children and vulnerable people are present.
- During operation and just after operation the appliance will be extremely hot. NEVER touch it during operation or just operation. NEVER move the appliance during this time.
- Switch off the appliance when it is unattended.
- Do not cover or obstruct the heater when in use.

If you fail to consult and/or follow up the rules, instructions and explanation, the warranty will no longer be valid, and the manufacturer will no longer deal with any damage to the appliance and/or your environment under the warranty.

- Read the instructions before installation and use.
- This appliance must be installed and the gas cylinder stored in accordance with the regulations in force.
- Do not obstruct the ventilation holes of the cylinder housing.
- Do not move the appliance when in operation.
- Shut off the valve at the gas cylinder and/or the regulator:
  - a. before moving the appliance
  - b. after use
- The tubing or the flexible hose must be changed within the prescribed intervals
- Use only the type of gas and the type of cylinder specified by the manufacturer
- In case of violent wind particular attention must be taken against tilting of the appliance
- Have any repairs and/or maintenance carried out by a recognized service engineer only
- Make sure that the correct gas is used and that the gas containers are not exposed to heat or extreme temperature changes. Always store the gas containers in a cool, dry and dark place.
- Always use a suitable and approved 700 mbar medium-pressure regulator. In case of any doubt contact your local dealer.

## ASSEMBLING THE HEATER

The manufacturer is not responsible for any harm or damage if attention is not paid to the points described above.

The use of this product and the elements required for that purpose is entirely at the end user's own risk.

### GFA1015 BAFFLE INSTALLATION INTRODUCTION

To protect your floor **ALWAYS** mount the baffle to the front outlet of the heater.

1. Take out of the heater from the box. The baffle is installed under the air-outlet as below arrow part

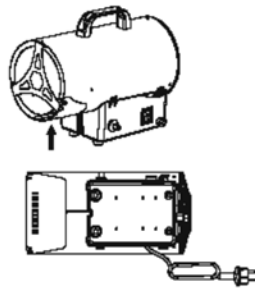

2. Anti-clockwise unscrew the 2 screws for the baffle.

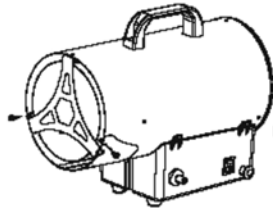

3. Install the baffle as below picture.
4. Clockwise tighten the 2 screws.

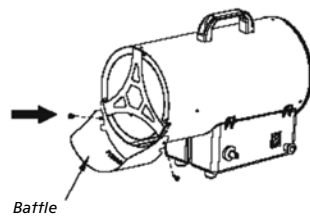

5. Finished status

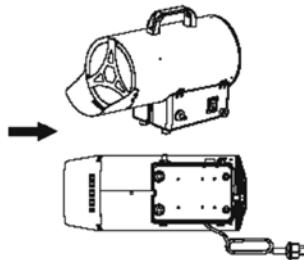

### GAS REQUIREMENTS

Use propane, butane or LPG only. See rating label on the appliance.

- The appliance requires approved gas hose in <150 cm length and a gas regulator. The hose and regulator assembly must conform to local standard codes.

- Regulator maximum inlet pressure must not exceed 690 kPa
- Gas connection 1/4" LH. To be used with 700 mbar regulator
- Gas connection 3/8 LH. To be used with 0-2 bar regulator plus 700mbar regulator. Both to be mounted in series following the explanation hereafter.
- The installation must conform to local codes, or in the absence of local codes, to the standard for the storage and handling of liquid petroleum gases.
- A dented, rusted or damaged gas cylinder may be hazardous and should be checked by an authorized dedicated gas specialist,
- Never use a gas cylinder with a damaged valve connection.
- The gas cylinder must be arranged to provide for vapor withdrawal from the operating cylinder.
- Never twist the flexible tubes and hoses.
- Never connect an unregulated gas cylinder to the heater.
- Disconnect the gas cylinder when the heater is not use.

## LEAK TESTING

Gas connections on the heater are leak tested at the factory prior to shipment. A complete gas tightness check must be performed at the installation site due to possible mishandling in shipment and/or installation or because of excessive pressure being applied to the heater. The heater must be checked with a full cylinder.

1. Make sure the safety control valve is in the OFF position.
2. Make a soapy water solution of one part liquid detergent and one part water. The soapy water solution can be applied with a spray bottle, brush or rag to all gas connections. Soap bubbles will appear in case of a leak.



**WARNING:** Never leak test while smoking!

**WARNING:** In the event of gas leakage, the appliance shall not be used or if a light, the gas supply shall be shut off and the appliance shall be investigated and rectified before it is used again.

3. Turn the gas supply ON. And check all the connections with the soapy water solution. No bubbles may appear!
4. In case of a leak, turn off the gas supply. Tighten any leaking fittings, then turn the gas supply ON and recheck. Contact your dealer or gas supplier for assistance if bubbles continue to appear.

### Note:

- The gas hose is NOT included with the heater
- The gas regulator is not included with the heater

Connect the regulator to the gas cylinder (not included) according to the mounting instruction as supplied together with the gas regulator and/or the gas cylinder

## OPERATION

### Safe operation

This appliance is designed for gas cylinders up to 15 kg  
Avoid torsional stress to the flexible tubing between gas regulator and appliance.  
Torsional stress might lead to gas leakage over time!

**Note:**

If a new tank has just been connected, please allow at least one minute or more for the air in the gas pipeline to purge out through the pilot hole.

If the burner flame goes out accidentally or it is blown out by wind, turn off the heater and wait at least 5 minutes or more to let the gas dissipate before re-lighting to avoid possible gas explosion.

**Warnings:**

- The whole gas system. hose, regulator, pilot and burner should be inspected for leak before use. But at least once a month and each time the gas cylinder is changed. Check the hose assembly for sign of extreme abrasion, cuts or wears. Suspected areas should be leak tested. If the hose leaks, it must be replaced with a new one that conforms to local standard codes. ). If it shows signs of cracking, splitting or other deterioration it shall be exchanged for new hose of the same length and of the equivalent quality.
- Always keep a dry chemical fire extinguisher readily available.
- For safety, always allow a 5-minute complete shut off period before re-lighting a hot heater.
- Replace the gas tube/hose within the interval described with the hose.

**REPLACING THE GAS CYLINDER**

- Shut off heater.
- Close the valve of the gas cylinder.
- Disconnect the regulator from the cylinder following the instructions that came with your regulator.
- Replace the cylinder.
- Make sure there is no flame. Only when no flame: remove the plug or seal cap from the cylinder valve.
- Check for the presence and good state of the gasket before connecting the regulator to the new cylinder
- Check that the regulator seal is correctly fitted and able to fulfil its function.
- Perform leak test using soapy water solution.



**WARNING:** only change the gas cylinder in a amply ventilated area, away from any ignition source (candle, cigarettes, other flame producing appliances, ...).

## SAFETY CLEARANCE

- For every kW it is necessary to have permanent ventilation of 25 cm<sup>2</sup>, equally distributed between the floor and high level, with a minimum outlet of 250 cm<sup>2</sup>.
- Never direct the hot air flow towards the cylinder.
- Never use the heater without its cover.
- Do not exceed 100 W/m<sup>3</sup> of free room. The minimum volume of the room must be larger than 100 m<sup>3</sup>.
- Do not obstruct the inlet or outlet sections of the heater.
- If the heater has to work for a long period at its maximum capacity, it's possible that ice will form on the cylinder. This is due to excessive vapour withdrawal. Not for this reason, or for any other, should the cylinder be heated. To avoid this effect, or at least to reduce it, use a large cylinder or two cylinders linked together (Fig 1).
- Do not use the heater in cellars, basements or in any room below the ground level.



- After use, turn the gas cylinder tap off.



- The gas bottle must always be replaced following safety rules away from any possible source of ignition.
- The heater must be placed where there is no risk of fire, the hot air outlet must be at least 3m from any flammable wall or ceiling and must never be directed towards the gas bottle.
- If in any doubt contact your supplier.

## INSTALLATION

1. Connect the heater to a suitable electric socket /230V~50Hz
2. Make sure that the machine is properly earthed.
- 3.1. Connect the gas supply hose to the pressure regulator and connect the regulator to a suitable LPG cylinder.
- 3.2. FOR SPAIN, PORTUGAL, DENMARK, FINLAND, NORWAY ONLY: first mount de 2 bar regulator on the gas bottle. Then connect the 700 mbar regulator to the 2 bar regulator. Connect 1 side of the gas hose to the 700 mbar regulator and connect the other side of the gas hose to the heater. See below photo inst 1, inst 2 and inst 3.
4. Open the tap of the cylinder and check the supply hose and fittings for gas leak. For this operation it is recommended to use an approved leak detector.



**NOTE:** mounting the 2 regulators in series - ONLY FOR SPAIN, PORTUGAL, DENMARK, FINLAND, NORWAY

## INSTRUCTION FOR USE



### PREPARING FOR OPERATION

1. Check the heater for possible shipping damage.
2. Connect the hose and regulator assembly to the LPG cylinder.
3. Open the cylinder's gas valve and check all gas connections with a soap and water solution.
4. Connect power cord to well-grounded 220V~, 50Hz source of power.

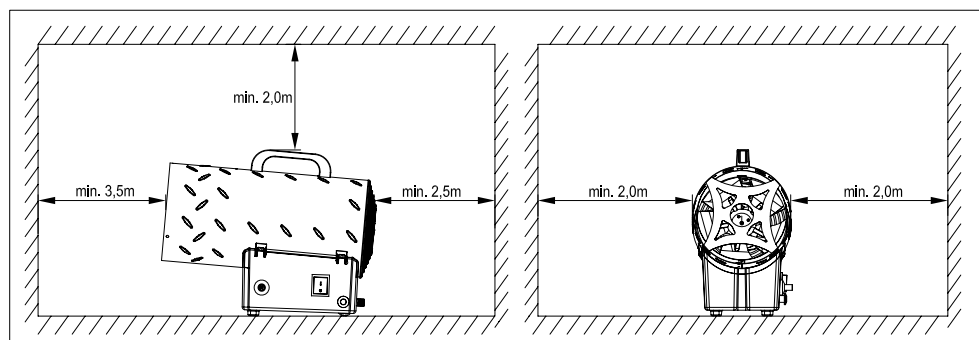



### IGNITION / Manual ignition

1. Turn the power switch to position I and check that the fan starts running correctly.
2. Push the gas valve button and push repeatedly (!! ) the ignitor (piezoelectric lighter) until the flame lights up.
3. As the flame lights up, keep the valve button pushed for 10 seconds approx. Should the heater stop when the valve button has been released, wait one minute and repeat the starting operation keeping the valve button pushed for a longer time.
4. Contact your supplier should any problem continue.

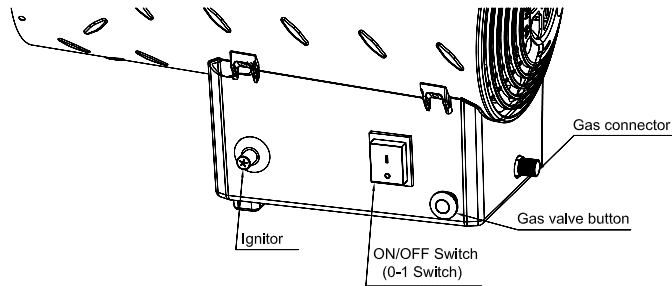

### CAUTION

If ignition is difficult or irregular before repeating the ignition operations make sure that the fan is not locked and the air inlet and outlet are unobstructed.

### SWITCH OFF

To stop the heater, shut off the gas cylinder tap. Let the fan run until the flame shuts down and then turn the fan switch to position O.

### AIR CONDITIONING

1. The heater can also be used as a ventilator.
2. In this case remove the gas supply hose and connect the plug of heater to a suitable electrical supply.
3. Set the fan switch to position I.

## ODOR FADE WARNING



### Asphyxiation Hazard

1. Do not use heater for heating human quarters.
2. Do not use in unventilated areas.
3. The flow of combustion and ventilation air must not be obstructed.
4. Proper ventilation air must be provided to support the combustion air requirements of the heater being used.
5. Lack of proper ventilation air will lead to improper combustion.
6. Improper combustion can lead to carbon monoxide poisoning leading to serious injury or death. Symptom of carbon monoxide poisoning can include headaches dizziness and difficulty in breathing.

## FUEL GAS ODOR

LP gas and natural gas have manmade odorants added specifically for detection of fuel gas leaks.

If a gas leak occurs you should be able to smell the fuel gas. Since Propane (LP)

is heavier than air you should smell for the gas odor low to the floor. **ANY GAS ODOR IS YOUR SIGNAL TO GO INTO IMMEDIATE ACTION!**

1. Do not take any action that could ignite the fuel gas. Do not operate any electrical switches. Do not pull any power supply or extension cords. Do not light matches or any other source of flame. Do not use your telephone.
2. Get everyone out of the building and away from the area immediately.
3. Close all propane (LP) gas tank or cylinder fuel supply valves.
4. Propane (LP) gas is heavier than air and may settle in low areas. When you have reason to suspect a propane leak, keep out of all low areas.
5. Use your neighbor's phone and call your fuel gas supplier and your fire department. Do not reenter the building or area.
6. Stay out of the building and away from the area from the area until declare safe by the firefighters and your fuel gas supplier.
7. FINALLY, let the fuel gas service person and the firefighters check for escaped gas. Have them air out the building and area before you return. Properly trained service people must repair any leaks, check for further leakages, and then relight the appliance for you.

## MAINTENANCE

1. The repairs or maintenance operations must only be carried out by qualified personnel.
2. The unit must be checked by a qualified technician at least once a year.
3. Regularly check the conditions of gas hose, and gas regulator if it must be replaced only use original spare parts.
4. Before starting any maintenance operation on the heater disconnect from both gas and electrical suppliers.
5. If the unit has not been used for a long period we advise that a technician carries out a general check up before using. It is important to control the following:
  - Periodically check the gas supply hose conditions and, should it be changed, use only original spare parts.
  - Check the starting electrode position (Pic 1)
  - Check the connections of the safety thermostat and of the thermocouple: they must always be clean.If necessary clean the fan blade and the inside of the heater using compressed air.

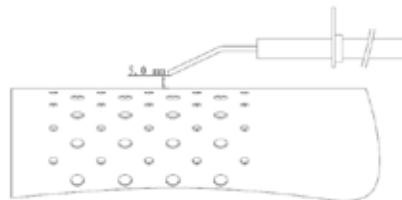

Pic 1

## STORAGE

- Make sure the heater is in off position
- Always close the valve of the gas cylinder after use or in case of a disturbance.
- Disconnect the gas container from the gas heater.
- Store the gas container in a well-ventilated room. Position it far away from

inflammable, explosive or hot materials and preferably not in the home. In addition it should never be stored in the basement or attic.

- Cylinder must be stored out of the reach of children.
- Disconnected cylinder must have threaded valve plugs tightly installed and must not be stored in garage or any other enclosed area. Only store in ventilated area!
- Storage of heater indoors is permissible only if the cylinder is disconnected and removed from the heater.
- Check the tightness of the gas valve and for damage. If you suspect a damage, have it changed by your gas dealer.
- Never store liquid gas cylinder in a sub-terrain, or at places without adequate air ventilation.

## CLEANING AND CARE

**Warning:** Make sure the heater is in off position and is cool!

**Warning:** Do not clean heater with cleaners that are combustible or corrosive.

- Wipe off powder coated surfaces with soft, moist rag and soap water.
- Remove debris, spider and insect nests from ventilation opening of the cylinder enclosure, control compartment, burner and circulation air passageways of the heater with heavy duty pipe cleaner or compressed air to keep appliance clean and safe for use.
- Never clear ports or other openings with toothpicks or other article that will break and block the ports.

## TROUBLESHOOTING

Problem	Cause	Solutions
The motor does not work	No electricity supply	Check the terminal board with a tester
	The safety thermostat is on	Wait about one minute then restart
The motor works, but the burner does not light up and after few seconds the heater stops	The cylinder gas tap is closed	Open the gas tap
	The cylinder is empty	Use a new cylinder
	The nozzle is obstructed	Remove the nozzle and clean it.
	The solenoid gas valve is not open	Check that the solenoid valve works
The burner lights up but after few seconds the heater stops	There is no spark	Check the position of electrode
	No connection with the earthing system	Check and connect properly
	Defective connection between sensor and safety device	Check and connect properly
The heater stops during operation	Defective safety device	Replace the safety device
	Excessive gas supply	Check the pressure reducer and if required replace it
	Insufficient air flow	Check that the motor works properly
	Insufficient gas supply due to ice formation on the cylinder	Check and use a larger cylinder or two cylinders connected together.

## END OF LIFE TIME

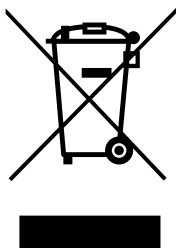

If it is decided that the gas heater is not to be used any more, it is recommended that it be disconnected from the gas container. Also cut the rubber hose. If children play with the heater, make sure that dangerous parts are removed.

Never dispose of non-biodegradable products in the environment, but dispose of them in accordance with current national legislation. At the end of its lifetime, the product must not be disposed of as urban waste. It must be taken to a special local authority differentiated waste collection center or to a dealer providing this service.

Disposing of a household appliance separately avoids possible negative consequences for the environment and health deriving from inappropriate disposal and enables the constituent materials to be recovered in order to make significant savings in energy and resources. As a reminder of the need to dispose of household appliances separately.

## WARRANTY PROVISIONS

The appliance is supplied with a 24-month guarantee, commencing on the date of purchase. All material and manufacturing defects will be repaired or replaced free of charge within this period. The following rules apply:

1. We expressly refuse all further damage claims, including claims for collateral and/or consequential damage.
2. Repairs to or replacement of components within the guarantee period will not result in an extension of the guarantee.
3. The guarantee is invalidated if any modifications have been made, non-genuine parts are fitted or repairs are carried out by third parties.
4. Components subject to normal wear, such as filters, batteries, lamps and heating elements are not covered by the guarantee.
5. The guarantee is valid only when you present the original, dated purchase invoice and if no modifications have been made to it.
6. The guarantee is invalid for damage caused by neglect and/or by actions that deviate from those in this instruction booklet.
7. Transportation costs and the risks involved during the transportation of the appliance or components of the appliance shall always be for the account of the purchaser
8. Damage caused by not using suitable spare parts is not covered by the guarantee.
9. No spare parts for user to replace, send appliance to Qlima if repair is required.

To prevent unnecessary expense, we recommend that you always first carefully consult the instructions for use. Take the appliance to your dealer for repairs if these instructions do not provide a solution.

[www.Qlima.com](http://www.Qlima.com)

## ISTRUZIONI PER L'USO (IT)



Questo riscaldatore è solo per uso esterno. L'uso all'interno è pericoloso e assolutamente vietato. Utilizzare sempre in aree ampiamente ventilate. Un'area ampiamente ventilata deve avere un minimo di 25% della superficie aperta. La superficie è la somma della superficie delle pareti.



- Prima di usare l'apparecchiatura, leggere attentamente il presente manuale e conservarlo come riferimento futuro. Installare questo dispositivo soltanto quando è conforme con la legislazione, le ordinanze e gli standard locali/nazionali.
- Questo prodotto è destinato a essere utilizzato come riscaldatore di spazi per il riscaldamento dell'ambiente di lavoro di persone in ambienti non domestici.
- **NON DEVE ESSERE UTILIZZATO PER IL RISCALDAMENTO DELLE ZONE ABITABILI DI LOCALI DOMESTICI; PER L'USO IN EDIFICI PUBBLICI, FARE RIFERIMENTO ALLE NORMATIVE NAZIONALI.**
- Dopo il disimballaggio, controllare che l'apparecchio non presenti danni. In caso di dubbio, non utilizzare l'apparecchio, ma contattare il servizio clienti presso il proprio rivenditore locale.  
Tenere il materiale di imballaggio (sacchetti di plastica, ecc.) lontano dai bambini, in quanto potrebbe causare situazioni di pericolo per questi ultimi.
- Non sono ammesse modifiche al sistema di sicurezza.
- Questo tritarifiuti è costruito in conformità con i test rilevanti nella normativa EN1596:1998/A1:2004 standard
- Conservate queste istruzioni come riferimento futuro



### AVVERTENZA

- Leggere le istruzioni prima di installazione e uso. Questo apparecchio deve essere installato e la bombola del gas conservata in conformità con le normative vigenti.
- Utilizzare il dispositivo solo per lo scopo previsto. Altri utilizzi possono portare a ustioni, incendio, esplosione, collisione, asfissia, shock da avvelenamento da monossido di carbonio e/o elettrico ecc.
- Installare l'apparecchio solo in osservanza ai locali regolamenti, alle leggi e normative applicabili.
- Controllare che le informazioni indicate sulla targhetta corrispondano alla propria situazione prima di collegare l'apparecchio.
- Assicurarsi che la tensione disponibile non superi la tensione indicata nelle specifiche di questo manuale.
- L'apparecchio è stato costruito nel rispetto delle norme di sicurezza europee (CE). Ciò non ostante, occorre sempre usare la massima cautela, condizione che vale per tutti gli apparecchi di riscaldamento.
- **PERICOLO DI INCENDIO:** Non utilizzare mai il riscaldatore in luoghi dove possono essere presenti gas, prodotti o fumi infiammabili e/o nocivi (ad esempio gas di scarico, vapori di vernici, tende, carta, vestiti).
- Se la stufa è posizionata in un punto troppo vicino a materiali infiammabili sussiste il pericolo di incendio.
- Per motivi di sicurezza usare prudenza e rimanere allertati se vi sono bambini o animali da compagnia nella vicinanze della stufa, un accorgimento che vale per qualsiasi apparecchio da riscaldamento, assicurarsi inoltre che i bambini siano sempre consapevoli della presenza di un apparecchio potenzialmente pericoloso come una stufa.
- L'utilizzo del presente apparecchio non è previsto per persone (bambini inclusi) con ridotte capacità psicomotorie, mentali o sensoriali, tanto meno deve essere

utilizzato da persone inesperte o non dotate di sufficienti cognizioni in materia, tranne nei casi in cui vi è sorveglianza e sono impartite istruzioni per l'uso dell'apparecchio da parte di persone responsabili della sicurezza degli utenti.

- Se il riscaldatore è danneggiato, deve essere riparato dal produttore, da un suo agente di assistenza o da simili persone qualificate al fine di evitare pericoli.
- Occorre sorvegliare costantemente i bambini per essere sicuri che non giochino con l'apparecchio.
- Per non incorrere nel rischio di surriscaldamento, evitare di coprire l'apparecchio.
- Il parafiamma di questa stufa ha lo scopo di evitare l'accesso diretto alle fonti di calore e deve essere in posizione quando la stufa è in funzione.
- Non inserire oggetti nelle aperture del dispositivo.
- La griglia di protezione non fornisce completa protezione a bambini o a persone con ridotte capacità fisiche, sensoriali o mentali.
- Il dispositivo può essere usato da bambini a partire dagli 12 anni di età e da persone con capacità fisiche, sensoriali o mentali ridotte o con mancanza di esperienza e conoscenze a condizione che siano state fornite istruzioni e supervisione in merito a un uso sicuro del dispositivo accertandosi del fatto che siano stati compresi i rischi associati all'uso del dispositivo stesso.
- Le operazioni di pulizia e manutenzione da parte dell'utente non vanno eseguite dai bambini senza supervisione.
- I bambini di età inferiore a 3 anni devono essere tenuti sotto supervisione continua.
- I bambini di età compresa tra 3 e 8 anni possono solo accendere/spegnere l'apparecchio, a condizione che essa sia stato posto o installato nella sua normale posizione di funzionamento previsto e che siano controllati o siano stati istruiti all'uso dell'apparecchio in modo sicuro e abbiano compreso i rischi connessi.
- I bambini di età compresa tra 3 e 8 anni non devono collegare, regolare e pulire l'apparecchio o eseguire manutenzione da effettuare da parte dell'utente.
- **ATTENZIONE** - Alcune parti di questo prodotto possono diventare molto calde e causare ustioni. Particolare attenzione deve essere prestata dove sono presenti bambini e persone vulnerabili.
- Durante e subito dopo il funzionamento, l'apparecchio è estremamente caldo. NON toccare MAI durante o subito dopo il funzionamento. NON spostare MAI l'apparecchio durante questo tempo.
- Spegnere l'apparecchio quando è incustodito.
- Non coprire o ostruire il riscaldatore quando è in uso.
- Nel caso in cui non vengano consultate e/o rispettate le regole, le istruzioni e le spiegazioni, la garanzia non sarà più valida, e
- Il produttore non dovrà più gestire eventuali danni all'apparecchiatura e/o all'ambiente conformemente alla garanzia.
- Leggere le istruzioni prima di installazione e uso.
- Questo apparecchio deve essere installato e la bombola del gas conservata in conformità con le normative vigenti.
- Non ostruire i fori di ventilazione del carter della bombola.
- Non spostare l'apparecchio quando è in funzione.
- Chiudere il rubinetto della bombola del gas e/o il regolatore:
  - a. prima di spostare l'apparecchio
  - b. dopo l'uso
- Il tubo o il tubo flessibile deve essere cambiato entro gli intervalli prescritti.
- Utilizzare solo il tipo di gas e il tipo di bombola specificati dal produttore.
- In caso di vento violento particolare attenzione deve essere prestata contro incli-

nazione dell'apparecchio.

- Far effettuare eventuali riparazioni e/o manutenzione solo da un tecnico di assistenza riconosciuto.
- Assicurarsi che venga utilizzato il gas corretto e che i contenitori di gas non siano esposti a calore estremo o estreme variazioni di temperatura. Conservare sempre i contenitori di gas in un luogo fresco, asciutto e buio.
- Utilizzare sempre un regolatore a bassa pressione appropriato e approvato. In caso di dubbio contattare il rivenditore locale.

## ASSEMBLAGGIO DELLA STUFA

Il produttore non è responsabile per eventuali danni o rotture, qualora non vengano rispettate le avvertenze descritte ai punti precedenti.

L'uso di questo prodotto e gli elementi necessari per questo scopo sono interamente a rischio dell'utente finale.

### GFA1015 INTRODUZIONE ALL'INSTALLAZIONE DEL DEFLETTORE

**Per proteggere il pavimento montare SEMPRE il deflettore di fronte all'uscita della stufa.**

1. Estrarre la stufa dalla scatola. Il deflettore è installato sotto l'uscita dell'aria, si tratta del componente indicato dalla freccia.

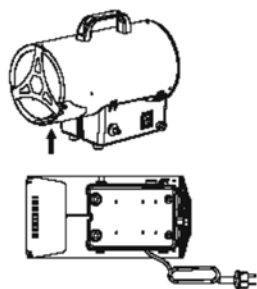

2. Svitare in senso antiorario le 2 viti per il deflettore.

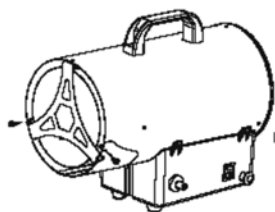

3. Installare il deflettore come illustrato nella figura seguente.
4. Serrare in senso orario le 2 viti.

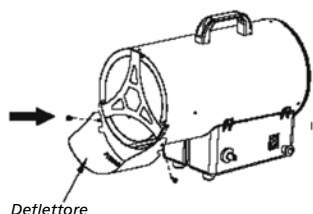

5. Installazione completa.



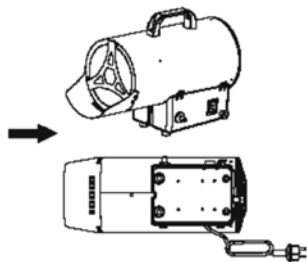

## REQUISITI DEL GAS

Utilizzare solo GPL, butano o propano. Consultare la targhetta sull'apparecchio.

- L'apparecchio richiede un tubo del gas omologato da < 150 cm di lunghezza e un regolatore di gas. Il tubo e il gruppo regolatore devono essere conformi ai codici standard locali.
- La pressione massima in ingresso del regolatore non deve superare 690 kPa.
- Collegamento gas 1/4" sinistro. Da usare con regolatore da 700 m bar.
- Collegamento gas 3/8" sinistro. Da utilizzare con regolatore da 0-2 bar più regolatore da 700 mbar. Entrambi da montare in serie secondo la spiegazione riportata qui di seguito.
- L'installazione deve essere conforme alle normative locali o, in assenza di normative locali, agli standard per la conservazione e la manipolazione di gas di petrolio liquido.
- Una bombola del gas ammaccata, arrugginita o danneggiata può essere pericolosa e deve essere controllata da uno specialista autorizzato dedicato al gas.
- Non utilizzare mai una bombola del gas con un collegamento della valvola danneggiato.
- La bombola del gas deve essere sistemata per fornire il ritiro del vapore dalla bombola operativa.
- Mai torcere i tubi flessibili e tubi.
- Non collegare mai una bombola del gas non regolamentata al riscaldatore.
- Quando il riscaldatore non è in uso, scollegare la bombola del gas.

## PROVA DI TENUTA

I collegamenti del gas della stufa sono testati per le perdite in fabbrica prima della spedizione. Un controllo di tenuta del gas completo deve essere eseguito nel luogo di installazione a causa di possibili manovre errate in spedizione e/o installazione o a causa di eccessiva pressione applicata al riscaldatore. Il riscaldatore deve essere controllato con una bombola piena.

1. Assicurarsi che la valvola di controllo di sicurezza sia in posizione OFF.
2. Preparare una soluzione di acqua e sapone con una parte di detersivo liquido e una parte di acqua. La soluzione di acqua saponata può essere applicata con una bottiglia a spruzzo, un pennello o uno straccio a tutti i collegamenti del gas. Nel caso di una perdita compariranno bolle di sapone.



**ATTENZIONE:** Non provare mai la tenuta mentre si fuma!

**ATTENZIONE:** In caso di perdite di gas, l'apparecchio non deve essere utilizzato o se accesa, l'alimentazione del gas deve essere spenta e l'apparecchio deve essere analizzato e riparato prima di utilizzarlo nuovamente.

3. Aprire l'alimentazione del gas. E controllare tutti i collegamenti con la soluzione di acqua saponata. Non devono apparire bolle!

4. Nel caso di una perdita, chiudere l'alimentazione del gas. Stringere eventuali raccordi che perdono, quindi aprire l'alimentazione del gas e ricontrollare. Contattare il proprio rivenditore o fornitore di gas per assistenza se le bolle continuano ad apparire.

**Nota:**

- Il tubo del gas (QA1) NON è incluso nel riscaldatore.
- Il regolatore del gas non è incluso con il riscaldatore.
- Collegare il regolatore alla bombola del gas (non inclusa) secondo le istruzioni di montaggio fornite con il regolatore del gas e/o la bombola del gas.

## FUNZIONAMENTO

### Funzionamento sicuro

Questo apparecchio è stato progettato per bombole di gas fino a 15 kg. Evitare tensione torsionale sul tubo flessibile tra il regolatore del gas e l'apparecchio.

La tensione torsionale potrebbe portare a perdite di gas nel corso del tempo!

**Nota:**

Se è stato collegato un nuovo serbatoio, consentire almeno un minuto o più all'aria nel gasdotto per essere spurgata fuori attraverso il foro pilota.

Se la fiamma del bruciatore si spegne accidentalmente o è soffiata dal vento, spegnere l'apparecchio e attendere almeno 5 minuti o più per lasciare che il gas venga dissipato prima di ri-accenderlo per evitare una possibile esplosione di gas.

### AVVERTENZA

- L'impianto completo del gas, tubo, regolatore, pilota e bruciatore dovrebbe essere ispezionato per perdite prima dell'uso. Ma almeno una volta al mese e ogni volta che la bombola del gas viene cambiata. Controllare il gruppo del tubo flessibile per segni di estrema abrasione, tagli o usure. Aree sospette dovrebbero essere provate per la tenuta. Se il tubo perde, deve essere sostituito con uno nuovo conforme alle norme standard locali. Se presenta segni di fessurazione, divisione o altra alterazione deve essere sostituito con un tubo nuovo della stessa lunghezza e di qualità equivalente.
- Sempre tenere un estintore chimico a secco prontamente disponibile.
- Per sicurezza, lasciarla sempre un periodo di 5 minuti completamente spento prima di ri-accendere una stufa calda.
- Sostituire il tubo/tubo flessibile del gas entro l'intervallo indicato sul tubo.

### SOSTITUIRE LA BOMBOLA DEL GAS

- Spegnere il riscaldatore.
- Chiudere la valvola della bombola del gas.
- Scollegare il regolatore dalla bombola seguendo le istruzioni fornite con il vostro regolatore.
- Sostituire la bombola.
- Assicurarsi che non vi è alcuna fiamma. Solo quando non c'è alcuna fiamma: staccare la spina o il dado di tenuta dal rubinetto della bombola.
- Verificare la presenza ed il buono stato della guarnizione prima di collegare il

regolatore alla nuova bombola.

- Controllare che la guarnizione del regolatore sia ben fissata e in grado di assolvere la propria funzione.
- Eseguire la prova di tenuta con soluzione di acqua saponata.

**ATTENZIONE:** Sostituire la bombola del gas solo in un'area ampiamente ventilata, lontano da qualsiasi fonte di accensione (candela, sigarette, altri elettrodomestici che producono fiamme,...).

- Per ogni kW è necessario avere una ventilazione permanente di 25 cm<sup>2</sup>, equamente distribuiti tra terra e livello alto, con un'uscita minima di 250 cm<sup>2</sup>.
- Mai dirigere il flusso di aria calda verso il cilindro.
- Non utilizzare mai il riscaldatore senza copertura.
- Non superare i 100 W/m<sup>3</sup> di spazio libero. Il volume minimo del locale deve essere maggiore di 100 m<sup>3</sup>.
- Non ostruire le sezioni di entrata o di uscita del riscaldatore.
- Se il riscaldatore deve essere utilizzato per un lungo periodo alla sua massima capacità, è possibile che si formi ghiaccio sulla bombola. Ciò è dovuto a eccessivo ritiro di vapore. Mai riscaldare la bombola per questo motivo, o per qualsiasi altro motivo. Per evitare questo effetto, o almeno ridurlo, usare una bombola grande o due bombole collegate tra loro (fig. 1).
- Non utilizzare la stufa in cantine, scantinati o in qualsiasi locale sotto il livello del suolo.
- Dopo l'uso, chiudere il rubinetto della bombola.
- La bombola del gas deve essere sempre sostituita seguendo le regole di sicurezza lontano da qualsiasi fonte di accensione.
- Il riscaldatore deve essere posizionato dove non c'è alcun rischio di incendio, l'uscita dell'aria calda deve essere ad almeno 3 metri da qualsiasi parete infiammabile o dal soffitto e non deve mai essere diretta verso la bombola del gas.
- In caso di dubbi, contattare il fornitore.

## INSTALLAZIONE

1. Collegare il riscaldatore a una presa di corrente adeguata /230V ~ 50 Hz.
2. Assicurarsi che la spina sia adeguatamente messa a terra.
- 3.1. Collegare il tubo di alimentazione del gas al regolatore di pressione e il regolatore a una bombola di GPL adatta.
- 3.2. SOLO PER SPAGNA, PORTOGALLO, DANIMARCA, FINLANDIA, NORVEGIA: Montare per primo il regolatore da 2 bar sulla bombola del gas. Poi collegare il regolatore da 700 mbar al regolatore da 2 bar. Collegare 1 lato del tubo flessibile del gas al regolatore da 700 mbar e collegare l'altro lato alla stufa. Vedere sotto le foto inst 1, inst 2 e inst 3.
4. Aprire il rubinetto della bombola e controllare che il tubo di alimentazione e i raccordi non presentino perdite di gas. Per questa operazione si consiglia di utilizzare un rilevatore di perdite approvato.



**NOTA:** Montaggio di 2 regolatori in serie - SOLO PER SPAGNA, PORTOGALLO, DANIMARCA, FINLANDIA, NORVEGIA

## ISTRUZIONI PER L'USO



### Preparazione per l'uso

1. Controllare che il riscaldatore non presenti danni di spedizione.
2. Collegare il tubo e il gruppo regolatore alla bombola di GPL.
3. Aprire la valvola della bombola del gas e controllare tutti i raccordi del gas con una soluzione di acqua e sapone.
4. Collegare il cavo di alimentazione a una fonte di alimentazione da 220V ~, 50 Hz ben messa a terra.

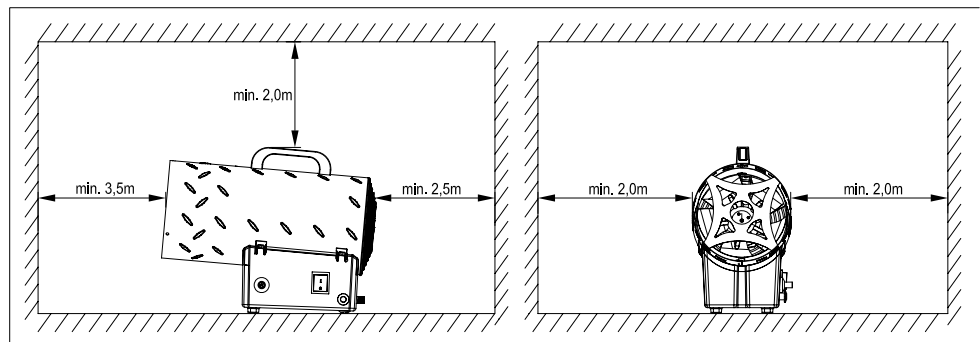

### ACCENSIONE /accensione manuale

- a. Ruotare l'interruttore di alimentazione in posizione I e verificare che la ventola inizi a funzionare correttamente.
- b. Premere il pulsante della valvola del gas e premereripetutamente l'accenditore piezoelettrico fino a quando la fiamma si accende.
- c. Non appena la fiamma si accende, tenere premuto per 10 secondi circa il pulsante della valvola. Il riscaldatore dovrebbe fermarsi quando viene rilasciato il pulsante della valvola, attendere un minuto e ripetere l'operazione di avvio mantenendo il pulsante della valvola premuto per un tempo più lungo.
- d. Contattare il fornitore se il problema persiste.

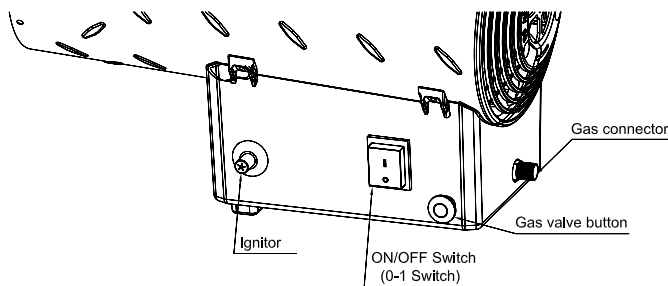

**CAUTELA:** Se l'accensione è difficile o irregolare, prima di ripetere le operazioni di accensione assicurarsi che la ventola non sia bloccata e l'ingresso e l'uscita dell'aria non siano ostruiti!

### **SPEGNERE**

Per spegnere il riscaldatore, chiudere il rubinetto della bombola. Lasciar girare la ventola fino a quando si spegne la fiamma e poi girare l'interruttore della ventola in posizione O.

### **CONDIZIONATORE D'ARIA**

- a. Il riscaldatore può essere utilizzato anche come un ventilatore.
- b. In questo caso, rimuovere il tubo di alimentazione del gas e collegare la spina del riscaldatore a un'adeguata alimentazione elettrica.
- c. Mettere l'interruttore in posizione I.

## **AVVERTENZA ODORE DI DISSOLVENZA AVVERTENZA!**



### **Pericolo di asfissia**

1. Non usare la stufa per il riscaldamento di ambienti umani.
2. Non utilizzare in aree non aerate.
3. Il flusso d'aria di combustione e ventilazione non deve essere ostruito.
4. Aria di ventilazione adeguata deve essere fornita per supportare i requisiti di aria di combustione della stufa in uso.
5. La mancanza di adeguata ventilazione può portare a combustione non corretta.
6. La combustione non corretta può portare a lesioni gravi o mortali da avvelenamento di ossido di carbonio. I sintomi di avvelenamento da monossido di carbonio comprendono mal di testa, vertigini e difficoltà respiratorie.

## **ODORE DI GAS COMBUSTIBILE**

**GPL e gas naturale hanno odoranti artificiali aggiunti specificamente per il rilevamento di fughe di gas combustibile. Se si verifica una perdita di gas si dovrebbe sentire l'odore del gas combustibile. Poiché il propano (GPL) è più pesante dell'aria, l'odore di gas dovrebbe essere avvertito in basso vicino al pavimento. QUALSIASI ODORE DI GAS È UN SEGNALE PER ENTRARE IMMEDIATAMENTE IN AZIONE!**

1. Non intraprendere alcuna azione che possa incendiare il gas combustibile. Non azionare interruttori elettrici. Non tirare cavi di alimentazione o prolunghie. Non accendere fiammiferi o qualsiasi altra fonte di fiamma. Non utilizzare il telefono.
2. Far uscire immediatamente tutti dall'edificio e allontanarsi dall'area.
3. Chiudere tutti i serbatoi di gas propano (GPL) o le valvole di alimentazione del combustibile delle bombole.
4. Il gas propano (GPL) è più pesante dell'aria e può stabilirsi nelle zone basse. Quando si ha ragione di sospettare una perdita di propano, stare lontano da tutte le zone più basse.
5. Usare il telefono dei vicini e chiamare il fornitore di gas combustibile e i vigili del fuoco. Non rientrare nell'edificio o nell'area.
6. Stare fuori dall'edificio e lontano dalla zona fino a quando è dichiarata sicura dai vigili del fuoco e dal fornitore di gas combustibile.
7. **INFINE**, lasciare che il personale di assistenza del gas combustibile e i vigili del fuoco controllino il gas fuoriuscito. Aerare l'edificio e la zona prima di tornarci. Personale di assistenza adeguatamente addestrato deve riparare eventuali perdite, controllare l'eventuale presenza di ulteriori perdite e quindi riaccendere il dispositivo.

## MANUTENZIONE

1. Le operazioni di riparazione o manutenzione devono essere eseguite da personale qualificato.
2. L'apparecchio deve essere controllato da un tecnico qualificato almeno una volta all'anno.
3. Controllare regolarmente le condizioni del tubo del gas e del regolatore del gas, se devono essere sostituiti, utilizzare solo ricambi originali.
4. Prima di iniziare qualsiasi operazione di manutenzione della stufa scollegare gas e forniture elettriche.
5. Se l'unità non è stata utilizzata per un lungo periodo si consiglia di far effettuare un controllo generale da un tecnico prima di utilizzarla. È importante controllare quanto segue:
  - a) Controllare periodicamente le condizioni del tubo di alimentazione del gas e, qualora dovesse essere sostituito, utilizzare solo parti di ricambio originali.
  - b) Controllare la posizione dell'elettrodo di avvio (vedi figura 1).



Figura 1

- c) Controllare i collegamenti del termostato di sicurezza e della termocoppia: devono essere sempre puliti. Se necessario, pulire le pale della ventola e l'interno della stufa con aria compressa.

## STOCCAGGIO

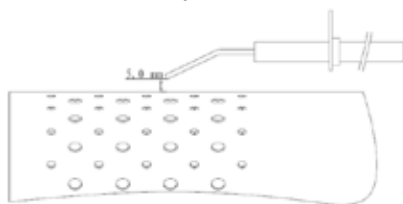

- Assicurarsi che il riscaldatore sia in posizione off.
- Chiudere sempre la valvola della bombola del gas dopo l'uso o in caso di una dispersione.
- Scollegare il serbatoio del gas dalla stufa.
- Conservare il serbatoio del gas in una stanza ben ventilata. Posizionarla lontano da materiali infiammabili, esplosivi o caldi e, preferibilmente, non in casa. Inoltre non deve mai essere riposto in cantina o in soffitta.
- La bombola deve essere conservata fuori dalla portata dei bambini.
- La bombola scollegata deve avere tappi valvola filettati saldamente installati e non deve essere conservata in garage o in qualsiasi altra area chiusa. Stoccare solo in una zona aerata!
- Lo stoccaggio del riscaldatore al chiuso è ammissibile soltanto se la bombola è disconnessa e rimossa dal riscaldatore.
- Controllare eventuali danni nella tenuta della valvola del gas. Se si sospetta un danno, farla sostituire dal rivenditore di gas.
- Non conservare mai la bombola di gas liquido in un seminterrato o in luoghi senza una ventilazione adeguata.



## PULIZIA E CURA

**Avvertenza:** Assicurarsi che il riscaldatore sia in posizione off e sia freddo

**Avvertenza:** Non pulire il riscaldatore con detergenti infiammabili o corrosivi.

- Pulire le superfici verniciate a polvere con acqua sapone e un panno morbido e umido.
- Rimuovere detriti, nidi di ragni e insetti dalle aperture di ventilazione del contenitore della bombola, dal vano del controllo, dal bruciatore e dai passaggi dell'aria di circolazione del riscaldatore con uno scovolino robusto o con aria compressa per mantenere l'apparecchio pulito e sicuro per l'uso.
- Non pulire mai sportelli o altre aperture con stuzzicadenti o altri oggetti che possono rompersi e bloccare le porte.

## RISOLUZIONE DEI PROBLEMI

Rivedere prima questi consigli e potrebbe non essere necessario rivolgersi all'assistenza tecnica.

PROBLEMA	CAUSE	SOLUZIONI
Il motore non funziona	Nessuna alimentazione elettrica	Verificare la morsettiera con un tester.
	Il termostato di sicurezza è attivato	Attendere circa un minuto, quindi riavviare.
Il motore funziona, ma il bruciatore non si accende e dopo pochi secondi il riscaldatore si ferma	Il rubinetto della bombola del gas è chiuso	Aprire il rubinetto del gas.
	La bombola del gas è vuota.	Utilizzare una nuova bombola.
	L'ugello è intasato	Rimuovere l'ugello e pulirlo.
	L'elettrovalvola del gas non è aperta	Verificare il funzionamento dell'elettrovalvola.
	Non c'è alcuna scintilla	Controllare la posizione dell'elettrodo.
Il bruciatore si accende, ma dopo pochi secondi il riscaldatore si ferma	Nessun collegamento con il sistema di messa a terra	Verificare e collegare correttamente.
	Collegamento difettoso tra sensore e dispositivo di sicurezza	Verificare e collegare correttamente.
	Dispositivo di sicurezza difettoso	Sostituire il dispositivo di sicurezza.
Il riscaldatore si ferma durante il funzionamento	Fornitura di gas in eccesso	Controllare il riduttore di pressione e, se necessario, sostituirlo.
	Flusso d'aria insufficiente	Verificare che il motore funzioni regolarmente.
	Fornitura del gas insufficiente a causa della formazione di ghiaccio sulla bombola	Controllare e utilizzare una bombola più grande o due bombole collegate tra loro.

## FINE DELLA DURATA DELLA VITA

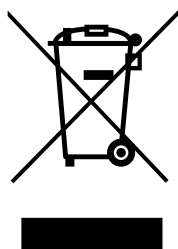

Se si è deciso che la stufa a gas non verrà più utilizzata, è consigliabile che venga disconnessa dal serbatoio del gas. Tagliare anche il tubo in gomma. Se i bambini giocano con la stufa, assicurarsi che le parti pericolose siano rimosse.

Non smaltire mai prodotti non biodegradabili nell'ambiente, ma smaltirle conformemente alla normativa nazionale vigente. Alla fine del suo ciclo di

vita, il prodotto non deve essere smaltito come rifiuto urbano. Deve essere portato in un centro di raccolta per i rifiuti differenziati delle autorità locali o a un distributore che fornisce questo servizio.

Smaltire separatamente un elettrodomestico consente di evitare possibili conseguenze negative per l'ambiente e per la salute derivanti da un suo smaltimento inadeguato e permette che venga recuperato al fine di effettuare un significativo risparmio energetico e di risorse materiali. Come promemoria della necessità di smaltire separatamente gli elettrodomestici

## DISPOSIZIONI DI GARANZIA

Sul presente apparecchio è concessa una garanzia di 24 mesi: la garanzia decorre dalla data di acquisto. Entro questo periodo si ha diritto alla riparazione gratuita di tutti i difetti di materiale ed i vizi di fabbricazione o alla sostituzione gratuita di componenti difettate. La presente garanzia è disciplinata dalla seguenti condizioni:

1. Decliniamo esplicitamente qualsiasi responsabilità per altri reclami in garanzia relativi a danni, ad inclusione dei danni derivati e conseguenti.
2. Le riparazione o sostituzioni effettuate entro il periodo di garanzia non producono l'estensione del periodo di garanzia.
3. La garanzia perde la sua efficacia se l'apparecchio è stato modificato, se sono stati impiegati ricambi non originali, o se è stato riparato da terzi.
4. La garanzia non si applica alle parti soggette alla normale usura, quali filtri, batterie, lampadine e resistenze elettriche.
5. La garanzia si applica solo previo esibizione della prova di acquisto originale datata, ed a condizioni che non siano state apportate modifiche alla stessa.
6. La garanzia non si applica ai danni causati da negligenza o da un utilizzo o manipolazione non conforme alle istruzioni per l'uso.
7. Le spese di spedizione ed i rischi connessi al trasporto dell'apparecchio o di sue componenti sono a carico dell'acquirente in tutti i casi.
8. I danni causati dal non avere utilizzato i ricambi di tipo adatto non sono coperti dalla garanzia.
9. Nessun pezzo di ricambio sostituibile dall'utente. Inviare l'apparecchio a Qlima, se necessita di riparazione.

Onde evitare un'inutile spesa consigliamo di leggere innanzitutto le presenti istruzioni per l'uso con accuratezza. Qualora esse non offrano alcun rimedio all'eventuale problema, far riparare l'apparecchio dal punto di vendita.

[www.Qlima.com](http://www.Qlima.com)





## GEBRUIKSAANWIJZINGEN (NL)



Dit product is uitsluitend voor gebruik buitenshuis. Het gebruik binnen is gevaarlijk en ten strengste verboden.

Steeds in ruimschoots geventileerde ruimtes gebruiken. Voor het bekomen van een ruimschoots geventileerde ruimte moet minstens 25% van het grondoppervlak open zijn. Het grondoppervlak is de som van de oppervlakte van de muren.



- Lees deze gebruikershandleiding aandachtig alvorens het toestel te gebruiken en bewaar het voor later. Installeer dit toestel enkel wanneer het voldoet aan de lokale/nationale wetgeving, regelgeving en normen.
- Dit product is bedoeld om gebruikt te worden voor het verwarmen van een werkomgeving of voor mensen in niet-huiselijke omgevingen.
- NIET GEBRUIKEN VOOR HET VERWARMEN VAN WOONRUIMTES OF WOONEENHEDEN; RAADPLEEG DE NATIONALE REGELGEVINGEN VOOR HET GEBRUIK IN PUBLIEKE GEBOUWEN.
- Controleer na het uitpakken of het apparaat niet beschadigd is. Twijfelt u, gebruik het apparaat dan niet, maar neem contact op met de klantenservice of uw plaatselijke leverancier. Het verpakkingsmateriaal (plastic zakken enz.) moet buiten het bereik van kinderen gehouden worden, want het zou een bron van gevaren kunnen vormen.
- Aanpassingen aan het veiligheidssysteem zijn niet toegestaan.
- Deze verwarmers zijn geconstrueerd conform de relevante teksten in de EN1596:1998/A1:2004 norm
- Bewaar deze handleiding voor toekomstig gebruik



## WAARSCHUWINGEN

- Lees de instructies voor installatie en gebruik. Dit installatie van dit toestel en de opslag van de gasfles moet gebeuren volgens de geldende regelgevingen.
- Gebruik het toestel enkel voor de bestemde doeleinden. Ander gebruik kan leiden tot brandwonden, brand, explosie, ongeval, verstikking, koolmonoxidevergiftiging en/of elektrische schok enz.
- De installatie moet volledig in overeenstemming zijn met lokale regelgeving, verordeningen en normen.
- Controleer of de informatie aangegeven op het typeplaatje overeenkomt met uw situatie voor het toestel aan te sluiten.
- Installeer het apparaat volgens de instructies beschreven in de paragraaf "installatie" van de gebruiksaanwijzing.
- Het apparaat is vervaardigd volgens de CE veiligheidsnormen. Desondanks is, zoals bij elk verwarmingstoestel, voorzichtigheid geboden.
- **BRANDGEVAAR!** Gebruik het apparaat nooit op plaatsen waar ontvlambare en/of schadelijke gassen, producten of dampen aanwezig kunnen zijn (zoals uitlaatgassen, verfdampen, gordijnen, papier, kleding).
- Als het apparaat te dicht bij brandbare materialen staat, ontstaat er brandgevaar.
- Wees om veiligheidsredenen voorzichtig wanneer kinderen of dieren in de buurt van het apparaat zijn, zoals bij elk verwarmingstoestel, en verzeker dat kinderen zich steeds bewust zijn van de aanwezigheid van een het apparaat.
- Dit toestel is niet geschikt voor gebruik door personen (inclusief kinderen) met verminderde fysieke, motorische of mentale mogelijkheden, of het gebrek aan

ervaring en kennis, behalve onder toezicht of wanneer ze uitleg betreffende het gebruik van het toestel hebben gekregen van een persoon verantwoordelijk voor hun veiligheid.

- Als de verw warmer beschadigd is, zal hij hersteld worden door de fabrikant, zijn onderhoudsmonteur of personen met gelijkwaardige kwalificaties om gevaren te vermijden.
- Kinderen moeten onder toezicht staan, zodat zij niet met de machine kunnen spelen.
- Dek het toestel niet af om oververhitting te voorkomen.
- Het haardscherm van het apparaat is bedoeld om directe toegang tot verwarmingselementen te voorkomen en moet op zijn plaats zijn wanneer het apparaat in gebruik is.
- Steek geen objecten in de openingen van het apparaat.
- Het haardscherm biedt geen volledige bescherming tegen jonge kinderen en personen met beperkte mobiliteit.
- Dit apparaat kan worden gebruikt door kinderen ouder dan 12 jaar en door personen met fysieke, sensorische of verstandelijke beperkingen of gebrek aan ervaring of kennis als zij onder toezicht staan of instructies hebben gekregen over het veilig gebruik van het apparaat en de gevaren begrijpen die met het gebruik ervan samenhangen.
- Het schoonmaken en uitvoeren van ander onderhoud mag niet worden gedaan door kinderen zonder toezicht.
- Kinderen onder de 3 jaar mogen uitsluitend in de buurt komen onder voortdurend toezicht.
- Kinderen van 3 tot 8 jaar mogen het apparaat uitsluitend in- of uitschakelen als dit op de bedoelde wijze geplaatst of geïnstalleerd is en zij onder toezicht staan of instructies hebben gekregen over het veilige gebruik van het apparaat en begrijpen welke risico's er zijn.
- Kinderen van 3 tot 8 jaar mogen het apparaat niet aansluiten, instellen en schoonmaken of gebruikersonderhoud plegen.
- **ATTENTIE** - Sommige onderdelen van dit product kunnen erg heet worden en brandwonden veroorzaken. Er dient bijzonder voorzichtig gedaan te worden als er kinderen en kwetsbare personen aanwezig zijn.
- Tijdens bedrijf en net na bedrijf zal het toestel extreem heet zijn. Raak het NOOIT aan tijdens bedrijf of net na bedrijf. Verplaats het toestel NOOIT tijdens deze momenten.
- Schakel het toestel uit wanneer het alleen gelaten wordt.
- De verw warmer tijdens gebruik nooit bedekken of hinderen.
- Bij niet raadplegen en/of niet naleven van de regels, instructies en uitleg, zal de garantie niet langer geldig zijn en zal de fabrikant niet meer bijstaan in geval van schade aan het toestel en/of de omgeving onder garantie.
- Lees de instructies voor installatie en gebruik.
- Dit installatie van dit toestel en de opslag van de gasfles moet gebeuren volgens de geldende regelgevingen.
- Bedek de ventilatieopeningen van de behuizing van de gasfles niet.
- Verplaats het toestel niet wanneer het in gebruik is.
- Sluit het ventiel aan de gasfles en/of de regelaar:
  - a. voor het toestel te verplaatsen
  - b. na gebruik
- De leiding of de flexibele slang moet binnen de voorgeschreven periodes vervangen worden.
- Gebruik enkel het type gas en de type fles gespecificeerd door de fabrikant.
- In het geval van sterke wind moet in het bijzonder aandacht geschonken worden

aan het voorkomen van het omvallen van het toestel.

- Laat herstellingen en/of onderhoud enkel uitvoeren door een erkende onderhoudsingenieur.
- Verzekert dat het juiste type gas gebruikt wordt en dat de gasflessen niet blootgesteld worden aan warmte of extreme veranderingen van temperatuur. Bewaar de gasflessen steeds in een koele, droge en donkere plaats.
- Gebruik steeds een geschikt en goedgekeurd lagedruk regelventiel. Contacteer de dealer in jouw buurt bij twijfel.

## DE KACHEL MONTEREN

De fabrikant is niet verantwoordelijk voor schade of letsel wanneer er geen rekening wordt gehouden met de hierboven beschreven zaken.

### GFA1015 INSTALLATIE VAN DE VLAMKERING - INLEIDING

**Monteer, om uw vloer te beschermen, de vlamkering ALTIJD aan de uitlaat aan de voorkant van de kachel.**

1. Neem de verwarmers uit de doos. De vlamkering wordt onder de luchtuitlaat gemonteerd, zoals hieronder weergegeven door de pijl.

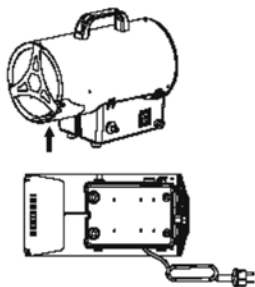

2. Draai de 2 schroeven van de vlamkering in tegenwijzerzin om ze los te zetten.

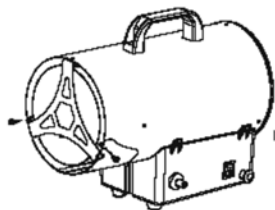

3. Installeer de vlamkering zoals hieronder weergegeven.
4. Draai de 2 schroeven in wijzerzin om ze vast te zetten.

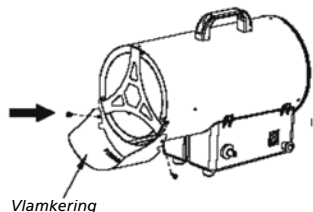

5. Afgewerkte toestand.

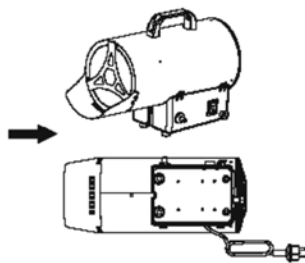

## GAS-VEREISTEN

Gebruik enkel propaan, butaan of LPG. Zie het klasse-label op het toestel.

- Het toestel vereist goedgekeurde gasslangen in lengtes van < 150 cm en een gasregelaar. De montage van de slang en de regelaar moet conform de lokale normen gebeuren.
- De maximale inlaatdruk van de regelaar mag niet groter zijn dan 690 kPa.
- Gasaansluiting 1/4" LH. Moet gebruikt worden met een drukregelaar met een uitlaatdruk van 700 mbar.
- Gasaansluiting 3/8" LH. Om te gebruiken met een 0-2 bar regelaar en een 700 mbar regelaar. Beide in serie te monteren overeenkomstig de hierop volgende uitleg.
- De installatie moet conform de lokale normen zijn of, bij het niet aanwezig zijn van lokale normen, volgens de normen voor opslag en behandelen van vloeibaar gemaakte petroleumgassen.
- Een gedeukte, verroeste of beschadigde gasfles kan gevaarlijk zijn en moet gecontroleerd worden door een erkend, toegewijd gasspecialist.
- Gebruik nooit een gasfles met een beschadigde ventilaansluiting.
- De gasfles moet zo opgesteld worden zodat dampen worden aangezogen vanuit de fles.
- Verdraai nooit de flexibele leidingen en slangen.
- Sluit nooit een niet-geregelde gasfles aan.
- Verwijder de gasfles wanneer de verw warmer niet in gebruik is.

## LEKTESTEN

Gasaansluitingen worden in de fabriek voor verzending getest op lekken. Een volledige test op dichtheid van de aansluitingen moet gebeuren voor installatie ter plaatse wegens mogelijk slecht behandelen tijdens verzending en/of installatie of vanwege een extreme druk uitgeoefend op de verw warmer. De verw warmer moet met een volle gasfles gecontroleerd worden.

1. Verzekert dat het veiligheidsventiel zich in de UIT positie bevindt.
2. Maak zeepsop van één deel vloeibare detergent en één deel water. De zeepsop kan aangebracht worden door middel van een sproeier, borstel of vod aan alle gasaansluitingen. Bij een lek zullen er zeepbellen verschijnen.



**WAARSCHUWING:** Rook nooit tijdens het uitvoeren van lektesten!

**WAARSCHUWING:** In geval van een gaslek mag het toestel niet gebruikt worden, wanneer het reeds in gebruik is, moet de gastoevoer afgesloten worden en moet het toestel geïnspecteerd en in orde gebracht worden alvorens het terug in gebruik genomen wordt.

3. Zet de gastoevoer AAN. Controleer alle aansluitingen met het zeepsop. Er mogen geen zeepbellen verschijnen.
4. In geval van een lek, sluit de gastoevoer af. Draai de lekkende aansluitingen aan, OPEN de gastoevoer en controleer opnieuw. Contacteer uw verdeler of gasleverancier voor assistentie wanneer de zeepbellen blijven verschijnen.

**Merk op:**

- De gasslang (QA1) wordt NIET meegeleverd met de verwarmmer.
- De gasregelaar wordt NIET meegeleverd met de verwarmmer.
- Sluit de regelaar aan op de gasfles (niet meegeleverd) volgens de montage instructie meegeleverd met de gasregelaar en/of de gasfles.

## BEDRIJF

**Veilige werking**

Dit apparaat is ontworpen voor gasflessen tot 15 kg

Vermijd spanning door het draaien van de flexibele leiding tussen de gasdrukregelaar en het apparaat.

Spanning als gevolg van verdraaiing kan na een tijd leiden tot een gaslek!

**Merk op**

Wanneer er net een nieuwe fles is aangesloten, gelieve dan minstens één minuut of meer te wachten om het gas in de leiding tot aan de waakvlam te laten stromen.

Wanneer de vlam per ongeluk uit gaat of door de wind wordt uitgeblazen, schakel dan de verwarmmer uit en wacht ten minste 5 minuten of meer om het aanwezige gas te laten verdwijnen alvorens terug te ontsteken, om een mogelijke gasontploffing te vermijden.

**WAARSCHUWINGEN**

- Het volledige gassysteem, slang, regelaar, waakvlam en brander moeten voor gebruik op lekken gecontroleerd worden. Ten minste één maal per maand en telkens wanneer de gasfles vervangen wordt. Controleer de montage van de slang op tekens van overdreven wrijving, insnijdingen of slijtage. Verdachte plaatsen moeten op lekken getest worden. Wanneer de slang lekt moet ze vervangen worden met een nieuwe, conform de lokale norm. Wanneer de slang tekenen van scheurvorming, splitsing of andere aantasting vertoont moet ze door een nieuwe slang, van dezelfde lengte en van een gelijkwaardige kwaliteit, vervangen worden..
- Houd steeds een droog chemisch blusapparaat in de buurt.
- Laat om veiligheidsredenen steeds een volledige uitschakeling van 5 minuten toe alvorens de verwarmmer terug aan te schakelen.
- Vervang de gasleiding/slang binnen het beschreven tijdsinterval.

**HET VERVANGEN VAN DE GASFLES**

- Schakel de verwarmmer uit.
- Sluit het ventiel van de gasfles.
- Koppel de regelaar af van de gasfles door het volgen van de instructies meegeleverd met de regelaar.
- Vervang de gasfles.
- Verzeker dat er geen vlam is. Enkel wanneer er geen vlam is: verwijder de stop of dichtingskap van het ventiel van de gasfles.
- Controleer de aanwezigheid en de goede staat van de dichting voor het aansluiten van de regelaar op de nieuwe gasfles.
- Controleer of de dichting van de regelaar correct aangesloten is en zijn functie kan vervullen.
- Voer lektesten met zeepsop uit.

**WAARSCHUWING:** Vervang de gasfles enkel in een ruimschoots geventileerde omgeving, weg van mogelijke ontstekingsbronnen (kaars, sigaretten, andere vlam-producerende toestellen,...).

- Voor elke kW moet er een permanente ventilatie zijn van 25 cm<sup>2</sup>, regelmatig verdeeld tussen hoge en lage plaatsen in de ruimte, met een minimum uitlaat van 250 cm<sup>2</sup>.
- Richt de hete luchtstroom nooit naar de gasfles.
- Gebruik de kachel nooit zonder zijn afdekking.
- Overschrijd 100 W/m<sup>3</sup> vrije ruimte niet. Het minimale volume van de kamer moet groter zijn dan 100 m<sup>3</sup>.
- Hinder de in -of uitlaatgedeeltes van de kachel niet.
- Als de kachel gedurende een lange periode moet werken aan zijn maximale capaciteit kan er mogelijk ijs gevormd worden op de gasfles. Dit is het gevolg van overmatige gasverbruik. De gasfles mag om deze reden, of elke andere reden, niet verwarmd worden. Gebruik om dit effect te vermijden, of te verminderen, een grote gasfles of twee gasflessen aan elkaar gekoppeld (afb. 1)
- Gebruik de kachel niet in kelders, souterrains of in kamers onder de begane grond.
- Draai na gebruik de kraan van de gasfles dicht.
- Bij het vervangen van de gasfles moeten de veiligheidsregels steeds gevolgd worden, weg van elke mogelijke ontstekingsbron.
- De brander moet geplaatst worden op een plek zonder brandgevaar, de hete luchtuitlaat moet ten minste 3m van brandbare muren of plafonds verwijderd zijn en mag nooit in de richting van de gasfles gericht worden.
- Contacteer je dealer bij twijfel.

## INSTALLATIE

1. Sluit de kachel aan op een geschikt stopcontact/230V~50Hz.
2. Verzekert dat de machine correct geaard is.
- 3.1. Koppel de gastoevoerslang aan op de gasdrukregelaar en sluit de regelaar aan op een geschikte LPG-fles.
- 3.2. **ALLEEN VOOR SPANJE, PORTUGAL, DENEMARKEN, FINLAND, NOORWEGEN:** Monteer eerst de 2 bar-regelaar op de gasfles. Sluit daarna de 700 mbar-regelaar aan op de 2 bar-regelaar. Sluit 1 einde van de gas slang aan op de 700 mbar-regelaar en sluit het andere einde van de gas slang aan op de verwarming. Zie onderstaande foto inst 1, inst 2 en inst 3.
4. Open de kraan van de gasfles en controleer de toevoerslang en aansluitingen op gaslekken. Voor deze operatie wordt aanbevolen om een geschikte lekdetector te gebruiken.



**Merk op:** De 2 regelaars in serie monteren - **ALLEEN VOOR SPANJE, PORTUGAL, DENEMARKEN, FINLAND, NOORWEGEN.**

# GEBRUIKSAANWIJZING

## VOORBEREIDING VOOR WERKING

1. Controleer de kachel op mogelijke beschadigingen door het transport.
2. Sluit de slang en de regeleenheid aan op de LPG-fles.
3. Open de gaskraan van de fles en controleer alle gasaansluitingen met een oplossing van zeep en water.
4. Steek het netsnoer in een goed geaard 220V~, 50Hz stopcontact.

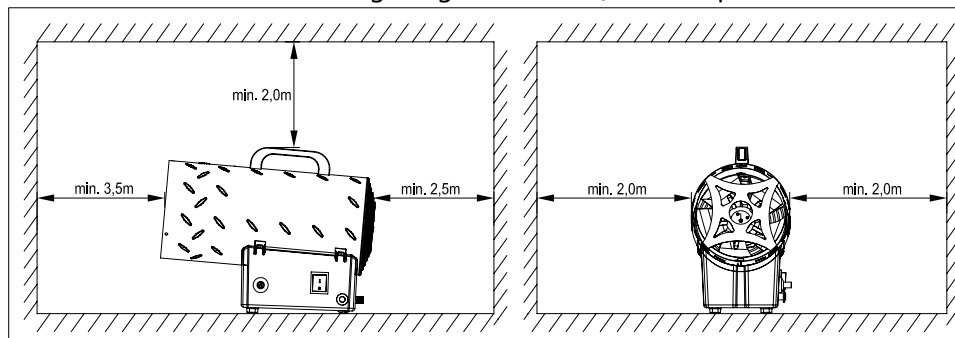

## ONTSTEKING / Manuele ontsteking

- a. Draai de voedingsschakelaar naar positie I en controleer dat de ventilator juist begint te draaien.
- b. Druk op de knop van de gasklep en druk herhaaldelijk op de piëzo-elektrische aansteker totdat de vlammen aan zijn.
- c. Houd wanneer de vlammen aan zijn de knop van de klep gedurende ongeveer 10 seconden ingedrukt. Wacht indien de vlammen uitgaan wanneer de knop wordt losgelaten een minuut en herhaal de startprocedure en houd daarna de knop langer ingedrukt.
- d. Neem contact op met uw leverancier als het probleem zich blijft voordoen.

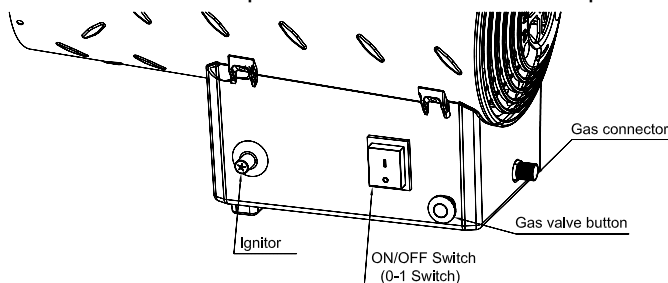

**OPGELET:** Verzeker bij een moeilijke of onregelmatige ontsteking dat vooraleer de ontstekingsprocedure herhaald wordt de ventilator niet vergrendeld is en de luchtinlaat en -uitlaat vrij is!

## UITSCHAKELEN

Sluit de klep van de gasfles om de kachel te stoppen. Laat de ventilator draaien totdat de vlam dooft en zet daarna de schakelaar van de ventilator op positie O.

## AIR CONDITIONING

- a. De kachel kan ook gebruikt worden als een ventilator.
- b. Verwijder in dit geval de gastoevoerslang en steek de stekker van de kachel in een geschikt stopcontact.
- c. Zet de schakelaar van de ventilator in positie I.



## GEURAFNAME WAARSCHUWING!



### Verstikkingsgevaar

1. De kachel niet gebruiken voor het verwarmen van woonruimtes.
2. Niet gebruiken in niet-geventileerde ruimtes.
3. De stroom van de verbrandings- en ventilatielucht mag niet gehinderd worden.
4. Er moet voldoende ventilatielucht geleverd worden om te voldoen aan de vereisten van de verbrandingslucht van de kachel die gebruikt wordt.
5. Een tekort aan voldoende ventilatielucht zal leiden tot onjuiste verbranding.
6. Onjuiste verbranding kan leiden tot koolmonoxidevergiftiging met ernstige verwondingen of de dood tot gevolg. Symptomen van koolmonoxidevergiftiging kunnen hoofdpijn, duizeligheid en moeilijke ademhaling zijn.

## GASREUK

**Er wordt aan LP-gas en aardgas odorant toegevoegd specifiek voor de detectie van gaslekken. In het geval van een gaslek zou u het gas moeten kunnen ruiken. Omdat propaan (LP) zwaarder dan lucht is zou dicht bij de vloer moeten ruiken naar de gasreuk. ELKE GASREUK IS UW SIGNAAL OM ONMIDDELIJK ACTIE TE ONDERNEMEN!**

1. Voer geen handelingen uit die het gas zouden kunnen ontsteken. Bedien geen elektrische schakelaars. Trek niet aan netsnoeren of verlengsnoeren. Ontsteek geen lucifers of andere vlammen. Gebruik uw telefoon niet.
2. Laat iedereen onmiddellijk het gebouw en de omgeving verlaten.
3. Sluit alle propaan (LP) gasflessen of toevoerkleppen van brandstofflessen.
4. Propaangas (LP) is zwaarder dan lucht en kan in lage gebieden ophopen. Blijf uit lager gelegen gebieden wanneer u een propaanlek vermoedt.
5. Gebruik de telefoon van uw burelen en bel uw gasleverancier en de brandweer. Blijf uit het gebouw of de omgeving.
6. Blijf uit het gebouw of de omgeving totdat deze veilig verklaard zijn door de brandweermannen en uw gasleverancier.
7. Laat TEN SLOTTE de onderhoudstechniek van uw gasleverancier en de brandweermannen controleren op ontsnapt gas. Laat hen het gebouw en de omgeving verluchten vooraleer u terugkeert. Gepast opgeleide onderhoudsmedewerkers moeten lekken repareren, controleren op andere lekken en daarna het apparaat voor u opnieuw starten.

## ONDERHOUD

1. De reparatie- of onderhoudsoperaties mogen enkel uitgevoerd worden door gekwalificeerd personeel.
2. De eenheid moet ten minste één keer per jaar gecontroleerd worden door een gekwalificeerd technicus.
3. Controleer regelmatig de toestand van de gaslang en de gasdrukregelaar. Gebruik enkel originele onderdelen als deze moeten vervangen worden.
4. Vooraleer gestart wordt met onderhoudswerken aan de kachel moet deze afgekoppeld worden van zowel de gas als de elektrische voeding.
5. Als de eenheid gedurende lange tijd niet gebruikt werd adviseren we dat een technicus een algemene controle uitvoert vóór gebruik. Het is belangrijk om het volgende te controleren:

- a) Controleer periodiek de toestand van de gastoevoerslang en gebruik, indien deze vervangen moet worden, enkel originele vervangonderdelen.
- b) Controleer de positie van de startelektrode (zie afbeelding 1).

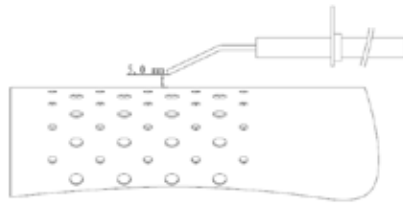

Afbeelding 1

- c) Controleer de aansluitingen van de veiligheidsthermostaat en het thermokoppel: deze moeten altijd proper zijn. Reinig indien nodig de schoepen van de ventilator en de binnenkant van de kachel met perslucht.

## OPSLAG

- Verzeker dat de verwarmers in de UIT-positie staat.
- Sluit steeds het ventiel van de gascilinder na gebruik of bij een storing.
- Koppel de gasfles los van de gaskachel.
- Bewaar de gasfles in een goed geventileerde kamer. Plaats ze ver weg van brandbare, explosieve of hete materialen en liefst niet in huis. Bijkomend mag ze nooit bewaard worden in de kelder of op zolder.
- De gasfles moet buiten het bereik van kinderen opgeslagen worden.
- Een afgekoppelde gasfles moet voorzien zijn van stevig ingedraaide stoppen en mag niet in een garage of een andere afgesloten omgeving opgeslagen worden. Enkel opslaan in een geventileerde omgeving.
- De opslag van de verwarmers binnenshuis is enkel toegestaan wanneer de gasfles afgekoppeld en van de verwarmers verwijderd is.
- Controleer de dichtheid van het gasventiel en controleer op beschadigen. Laat het, bij een vermoeden van beschadiging, vervangen door uw gasleverancier.
- Sla een vloeibare gasfles nooit op in een kelder of op plaatsen zonder voldoende luchtventilatie.

## REINIGING EN ONDERHOUD

**Waarschuwing:** Verzeker dat de verwarmers in de UIT-positie staat en afgekoeld is!

**Waarschuwing:** Reinig de verwarmers niet met brandbare of schurende reinigingsmiddelen.

- Veeg het poeder gecoate oppervlakken met een zachte, vochtige doek en water en zeep.
- Verwijder vuil, spinnen en andere insectennesten uit de ventilatieopening van de behuizing van de gasfles, regelcompartiment, brander en openingen voor circulatielucht van de verwarmers met leidingreiniger of perslucht om het toestel proper en veilig voor gebruik te houden.
- Maak nooit doorgangen of andere openingen vrij met tandenstokers of ander materiaal dat zal afbreken en de doorgangen zal blokkeren.

## PROBLEMEN OPLOSSEN



Volg deze tips en u zal de onderhoudsdienst niet moeten contacteren.

PROBLEEM	OORZAKEN	OPLOSSINGEN
De motor werkt niet	Geen elektrische voeding	Controleer het aansluitpaneel met een tester.
	De veiligheidsthermostaat is aan	Wacht ongeveer een minuut en start opnieuw.
De motor werkt maar de brander ontsteekt niet en na enkele seconden stopt de kachel	De kraan van de gasfles staat dicht.	Zet de gaskraan open.
	De gasfles is leeg	Gebruik een nieuwe fles.
	Het sproeistuk is geblokkeerd	Verwijder het sproeistuk en reinig het.
	Het magneetventiel van de gasklep is niet open	Controleer dat het magneetventiel werkt.
De brander ontsteekt maar stopt na enkele seconden	Er is geen vonk	Controleer de positie van de elektrode.
	Geen verbinding met het aardingsysteem	Controleer en sluit juist aan.
	Fout in de verbinding tussen de sensor en de veiligheidsuitrusting	Controleer en sluit juist aan.
De kachel stopt tijdens werking	Foutieve veiligheidsuitrusting	Vervang de veiligheidsuitrusting.
	Overmatige gastoevoer	Controleer de gasdrukregelaar en vervang deze indien nodig.
	Onvoldoende luchttoevoer	Controleer dat de motor goed werkt.
	Onvoldoende gastoevoer vanwege ijsvorming op de gasfles	Controleer en gebruik een groter gasfles of twee met elkaar verbonden flessen.

## EINDE LEVENSDUUR



Als besloten wordt de gaskachel niet meer te gebruiken wordt aanbevolen de gasfles af te koppelen. Koppel ook de rubber slang af. Wanneer kinderen met de kachel spelen, verzeker dan dat gevaarlijke onderdelen verwijderd zijn.

Dump nooit biologisch niet-afbreekbare producten in de natuur, maar verwijder ze volgens de huidige nationale wetgeving. Op het einde van zijn levensduur kan dit product niet verwijderd worden als huishoudelijk afval. Het moet naar een plaats voor opvang van gescheiden afvalverwerking gebracht worden of naar een dealer die deze dienst levert.

Het afzonderlijk verwijderen van huishoudtoestellen vermijdt mogelijk negatieve gevolgen voor het milieu en de gezondheid voortvloeiend uit ongepast verwijderen en laat toe de bestanddelen te recupereren en zo aanzienlijke besparingen in energie en grondstoffen te realiseren. Als herinnering aan de nood tot het afzonderlijk verwijderen van huishoudtoestellen

## GARANTIE BEPALINGEN

Dit toestel wordt geleverd met een garantieperiode van 24 maanden, te beginnen op de datum van aankoop. Alle defecten aan materialen en montage zullen gedurende deze periode gratis hersteld of vervangen worden. De volgende regels zijn van toepassing:

1. We weigeren expliciet alle verdere schuldvorderingen, inclusief schuldvorderingen voor neven- en/of gevolgschade.
2. Herstellingen aan of vervanging van onderdelen tijdens de garantieperiode zullen niet leiden tot verlengen van de garantieperiode.
3. De garantie is niet meer geldig wanneer er veranderingen aangebracht zijn, er niet-originele onderdelen gebruikt zijn of wanneer er herstellingen door derde partijen uitgevoerd zijn.
4. Onderdelen onderhevig aan normale slijtage, zoals filters, batterijen, lampen en verwarmingselementen vallen niet onder de garantie.
5. De garantie is enkel geldig wanneer je de originele, gedateerde aankoopfactuur kan voorleggen en als er geen veranderingen zijn aangebracht.
6. De garantie dekt geen schade veroorzaakt door verwaarlozing en/of door acties die afwijken van deze in dit instructieboekje.
7. Transportkosten en de risico's verbonden aan het transport van het toestel of onderdelen van het toestel zijn steeds voor rekening van de koper.
8. Schade veroorzaakt door gebruik van niet geschikte reserveonderdelen wordt niet gedekt door de garantie.
9. Er zijn geen reserveonderdelen te verkrijgen voor de gebruiker. Stuur het apparaat naar Qlima, als reparatie nodig is.

Om onnodige kosten te voorkomen, herinneren we eraan de gebruiksaanwijzing steeds grondig door te nemen. Wanneer deze aanwijzingen geen oplossing bieden, breng het toestel dan naar je dealer voor herstelling.

[www.Qlima.com](http://www.Qlima.com)



## ANVISNINGAR FÖR ANVÄNDNING



Denna produkt är enbart för bruk utomhus. Användning inomhus är riskabelt. Ett rikligt ventilerat utrymme måste ha minst 25% öppen yta. Ytans area ska vara summan av väggars yta.



- Läs den här manualen noggrant innan du använder apparaten och spara den för framtida bruk. Installera apparaten endast om den är i överensstämmelse med lokala föreskrifter, lagar och standarder.
- Denna produkt är avsedd att användas som rumsuppvärmning i människors arbetsmiljö och icke i hushållsmiljöer.
- **SKA INTE ANVÄNDAS FÖR UPPVÄRMNING I BEBOELIGA OMRÅDEN för HUSHÅLLSFÄSTIGHETER; FÖR ANVÄNDNING I OFFENTLIGA BYGGNADER HÄNVISAS DU TILL NATIONELLA BESTÄMMELSER.**
- Efter att ha packat upp delarna, kontrollera apparaten för eventuella skador. Vid tveksamheter ska apparaten inte användas. Kontakta kundservice hos din lokala återförsäljare. Förvara förpackningsmaterialen (plastpåsar, etc.) borta från barn, eftersom de kan orsaka farliga situationer för barn.
- Inga ändringar i säkerhetssystemet är tillåtna.
- Denna värmeapparat är konstruerad i enlighet med relevanta texter i EN14543:2005/EN1596:2007 standard.
- Förvara bruksmanualen för framtida referens



### VARNINGAR

- Läs instruktionerna innan du använder apparaten. Denna apparat måste installeras och gascylindern lagras i enlighet med gällande föreskrifter.
- Använd enheten endast för dess avsedda ändamål. Annan användning än ämnad kan leda till brännskador, brand, explosion, krasch, kvävning, kolmoxidförgiftning och/eller elektrisk stöt etc.
- Installera apparaten endast om den är i överensstämmelse med lokala föreskrifter, lagar och standarder.
- Kontrollera att informationen som anges på typskylten motsvarar din situation innan du ansluter apparaten.
- Installera apparaten enligt instruktionerna som beskrivs i avsnittet för installation i manualen.
- Apparaten är testad i enlighet med europeiska säkerhetsstandarder. Dock, som med någon annan enhet måste man visa försiktighet.
- **RISK FÖR BRAND** Använd aldrig apparaten på platser där skadliga gaser eller ångor kan förekomma (t.ex. avgaser eller ångor från färg).
- Om värmeapparaten är placerad allt för nära lättantändligt material kan du riskera brand.
- Ur säkerhetssynpunkt visa försiktighet när barn eller djur befinner sig i närheten av värmeapparaten. Som med någon annan värmeapparat, ska du se till att barn alltid är medvetna om den heta värmeapparaten.
- Denna apparat är inte ämnad för användning av personer (inklusive barn) med nedsatt fysisk, sensorisk eller mental kapacitet eller brist på erfarenhet och kunskap, om de inte har fått tillsyn eller anvisning vad gäller apparaten av personer som ansvarar för deras säkerhet.
- Om elkabeln är skadad, måste den ersättas av tillverkaren, dess serviceagent eller på motsvarande sätt av kvalificerade personer för att undvika fara.

- Barn skall hållas under uppsikt så att de inte kommer i kontakt med apparaten.
- För att undvika överhettning, täck inte apparaten.
- Skyddet för denna värmeapparat är avsett att förhindra direkt åtkomst till värmeelement och måste vara på plats när värmeapparaten är i bruk.
- För inte in några föremål i apparatens öppningar.
- Skyddet ger inte fullt skydd för små barn och svaga personer.
- Apparaten kan användas av barn från 12 år och upp och av personer med nedsatt fysisk, sensorisk eller psykisk förmåga eller bristande erfarenhet och kunskap, om de har fått handledning eller instruktioner om användning av apparaten på ett säkert sätt och förstår de risker involverade.
- Rengöring och användarunderhåll ska inte göras av barn utan tillsyn.
- Barn under 3 år ska hållas borta, om de inte övervakas kontinuerligt.
- Barn mellan 3 och 8 år ska endast slå på/stänga av apparaten under förutsättning att den har placerats eller installerats i dess avsedda normala driftläge och de har fått tillsyn eller instruktioner om användningen av apparaten på ett säkert sätt och är införstådda med de faror som finns.
- Barn från 3 och under 8 år får inte ansluta, reglera eller rengöra apparaten eller utföra någon form av underhåll.
- **FÖRSIKTIGHET**- Vissa delar av denna produkt kan bli mycket heta och orsaka brännskador. Särskild uppmärksamhet måste tas i beaktning där barn och utsatta människor är närvarande.
- Under drift och efter drift kommer apparaten att vara extremt het. Rör ALDRIG den under drift eller precis efter att den slagits av. Flytta ALDRIG apparaten under denna tid.
- Slå av apparaten när den inte är under uppsikt.
- Varken täck eller blockera värmeapparaten vid användning.

Om du underlåter att konsultera och/eller följa reglerna, instruktionerna och förklaringarna blir garantin inte längre giltig. Tillverkaren kommer inte längre att hantera skador på apparaten och/eller din miljö enligt garantin.

- Läs instruktionerna innan du använder apparaten.
- Denna apparat måste installeras och gascylindern lagras i enlighet med gällande bestämmelser.
- Blockera inte ventilationshålen på cylinderhöljet.
- Flytta inte på apparaten medan den används.
- Stäng ventilen vid gascylindern och/eller regulatorn:
  - a. innan du flyttar apparaten
  - b. efter användning
- Röret eller den flexibla slangen måste bytas inom föreskrivna intervaller.
- Använd endast den typ av gas och cylinder som anges av tillverkaren.
- Vid perioder av starka vindar, bör särskild uppmärksamhet visas mot lutning av apparaten.
- Se till att reparationer och/eller underhåll endast utförs av en erkänd servicetekniker.
- Se till att rätt gas används och att gasbehållarna inte utsätts för värme eller extrema temperaturförändringar. Förvara alltid gasbehållarna på en sval, torr och mörk plats.
- Använd alltid en lämplig och godkänd 700 mbar mellantrycksregulator. Om du är osäker kontakta din lokala återförsäljare.

## MONTERING AV GASOLVÄRMARE

Tillverkaren ansvarar inte för personskador eller skador på material om de punkter som beskrivs ovan inte uppmärksammas.

Användning av denna produkt och de element som krävs för detta ändamål är helt och hållet hos slutanvändarens egen risk.

### INLEDNING TILL INSTALLATION AV GFA1015 AVSKÄRMNINGSPLÅT

För att skydda ditt golv, montera **ALLTID** avskärmningsplåten till värmeapparatens främre utlopp.

1. Ta ut värmeapparaten från lådan. Avskärmningsplåten är installerad under luftutloppet som visas under pilen.

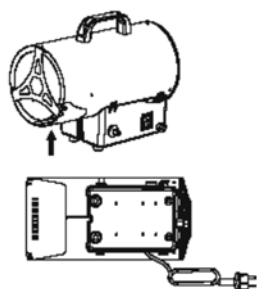

2. Skruva loss de 2 skruvarna moturs för avskärmningsplåten.

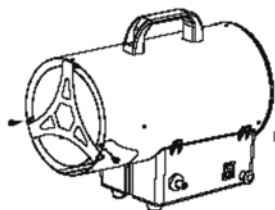

3. Installera avskärmningsplåten enligt bilden nedan.
4. Dra åt de 2 skruvarna medurs.

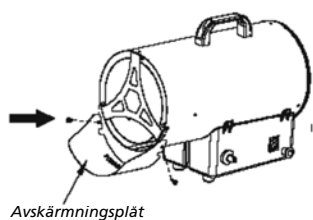

5. Färdigmonterad.

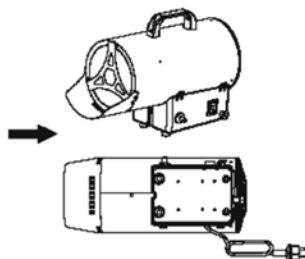

### REKOMMENDATIONER GÄLLANDE GAS

Använd endast propan, butan eller gasol. Se märkskylt på apparaten.

- Apparaten kräver godkänd gasslang i <150 cm längd och en gasregulator.



Slangen och regulatoraggregatet måste överensstämma med lokala standardkoder.

- Regulatorns maximala inloppstryck får inte överstiga 690 kPa.
- Gasanslutning 1/4 tum vänster. Ska användas med 700 mbar regulator.
- Gasanslutning 3/8 tum vänster. Ska användas med 0-2 bar regulator plus 700 mbar regulator. Båda ska monteras i serie efter följande förklaring.
- Installationen måste överensstämma med lokala koder eller i avsaknad av lokala koder, till standarden för förvaring och hantering av flytande petroleumgaser.
- En bucklig, rostad eller skadad gascylinder kan utgöra en fara och bör kontrolleras av en auktoriserad gasspecialist.
- Använd aldrig en gascylinder med skadad ventilanslutning.
- Gascylindern måste vara anordnad för att förse ångdämpning från cylindern i drift.
- Vrid aldrig de flexibla rören och slangarna.
- Anslut aldrig en oreglerad gascylinder till värmeapparaten.
- Koppla bort gascylindern när värmeapparaten inte används.

## TEST FÖR LÄCKAGE

Gasanslutningar på värmeapparaten är testad för läckage på fabriken före leverans. En fullständig test av gastäthet måste utföras på installationsplatsen. Detta på grund av eventuell felhantering vid leverans och/eller installation eller på grund av att alltför stort tryck som appliceras på värmeapparaten. Värmeapparaten måste kontrolleras med en full cylinder.

1. Kontrollera att säkerhetsventilen är i läge OFF (AV).
2. Blanda ihop en tvålvattenlösning med en del flytande diskmedel och en del vatten. Tvålvattenlösningen kan appliceras med en sprayflaska, borste eller trasa på alla gasanslutningar. Såpbubblor kommer att uppträda vid ett läckage.



**WARNING:** Utför aldrig test medan du röker!

**WARNING:** I händelse av gasläckage, ska apparaten inte användas eller vid tändning. Gasförsörjningen ska stängas av och apparaten undersökas och åtgärdas innan den används igen.

3. Slå på gasförsörjningen. Och kontrollera alla anslutningar med tvålvattenlösning. Inga bubblor kanske inte visas!
4. Vid läckage, stäng av gasen. Dra åt eventuella beslag vid läckage. Slå sedan på gasen och kontrollera igen. Kontakta din återförsäljare eller gasleverantör för hjälp om bubblor fortsätter att visas.

### Observera:

- Gasslangen är medföljer INTE med värmeapparaten
  - Gasregulatorn medföljer inte värmeapparaten
- Anslut regulatorn till gascylindern (ingår ej) enligt monteringsanvisningen som levereras tillsammans med gasregulatorn och/eller gascylindern.

## DRIFT

### Säkerhetsdrift

Denna apparat är konstruerad för gasbehållare upp till 15 kg Undvik torsionsspänning på det flexibla röret mellan gasregulatorn och apparaten. Torsionsspänning kan leda till gasläckage över tiden!

**Observera:**

Om en ny tank har just anslutits, vänta minst en minut eller mer för att luften i gasledningen ska rinna ut genom pilothålet,

Om brännaren låga släcks oavsiktligt eller blåses ut med vind, ska värmeapparaten stängas och avvakta i minst 5 minuter eller mer för att låta gasen upplösas innan man åter tänder värmeapparaten för att undvika eventuell gasexplosion.

**Varningar:**

- Hela gassystemet. Slang, regulator, styrtapp och brännare ska inspekteras för läckage före användning. Minst en gång i månaden och varje gång gascylindern byts ut. Kontrollera monteringen av slangen för tecken på extrem nötning, skärning eller slitage. Misstänkta områden ska testas för läckage. Om slangen läcker ska den bytas ut med en ny som överensstämmer med lokala standardkoder. ). Om den uppvisar tecken på sprickbildning, sönderdelning eller annan förlitning, ska den bytas ut med ny slang av samma längd och motsvarande kvalitet.
- Ha alltid en kemisk brandsläckare tillgänglig.
- Ur säkerhetssynpunkt, se alltid till att alltid ha en 5 minuters fullständig avstängningsperiod innan du tänder en het värmeapparat.
- Ersätt gasrör/slang inom det intervall som beskrivs med slangen.

**BYTE AV GASCYLINDER**

- Stäng av värmeapparaten.
- Stäng gascylinderns ventil.
- Koppla bort regulatorn från cylindern enligt de instruktioner som medföljde regulatorn.
- Byt ut cylindern.
- Se till att det inte finns någon låga. Endast utan någon låga: ta bort kontakten eller tätningsslöcket från cylinderventilen.
- Kontrollera att packningen är i gott skick innan du kopplar regulatorn till den nya cylindern.
- Kontrollera att tätningen på regulatorn är korrekt monterad och kan utföra sin funktion.
- Utför läckage test genom att använda tvålvattenlösning.



**WARNING:** Byt endast ut gascylindern i ett gott ventilerat utrymme, bort från någon antändningskälla (ljus, cigaretter, andra framtillverkande apparater, ...).

**SÄKERHETSUTRYMME**

- För varje kW är det nödvändigt att ha permanent ventilation på 25 cm<sup>2</sup>, lika fördelat mellan golv och hög nivå, med ett minsta utlopp på 250 cm<sup>2</sup>.
- Rikta aldrig varmt luftflöde mot cylindern.
- Använd aldrig värmeanordningen utan dess skydd.
- Överskrid inte 100 W/m<sup>3</sup> av ledigt utrymme. Rummets minsta volym måste vara större än 100 m<sup>3</sup>.
- Täpp inte till värmeapparatens ingång och utgång.

- Om värmeapparaten måste arbeta under en längre tid vid sin maximala kapacitet, kan det hända att is bildas på cylindern. Detta beror på överdrivet uttag i gasform. Inte av denna eller för någon annan anledning, bör cylindern värmas upp. För att undvika denna effekt, eller åtminstone minska den, ska en stor eller två cylindrar kopplade ihop (bild 1) användas.
- Använd inte värmeapparaten i källare, bottenvåning eller i något rum under marknivå.
- Efter användning, vrid gasflaskans kran till av.



- Gasflaskan måste alltid bytas ut enligt säkerhetsföreskrifterna och hållas borta från eventuell antändningskälla.
- Värmeapparaten ska placeras där det inte finns någon risk för brand, och där utloppet för varmluft måste vara minst 3 m från en brandfarlig vägg eller tak och får aldrig riktas mot gasflaskan.
- Om några tvivel råder, kontakta din leverantör.

## INSTALLATION

1. Anslut värmeapparaten till ett lämpligt eluttag / 230V ~ 50Hz
2. Se till att maskinen är korrekt jordad.
- 3.1. Anslut gasslangen till tryckregulatorn och anslut regulatorn till en lämplig gasolflaska.
- 3.2. ENDAST FÖR SPANIEN, PORTUGAL, DANMARK, FINLAND, NORGE: Montera först 2 bars regulator på gasflaskan. Anslut sedan den 700 mbar regulatorn till regulatorn 2 bar. Anslut ena sidan av gasslangen till 700 mbar regulatorn och anslut den andra sidan av gasslangen till uppvärmningsanordningen. Se bilden nedan instr. 1, instr. 2 och instr. 3.
4. Öppna gasolflaskans kran och kontrollera slangen och beslagen för gasläckage. För denna åtgärd rekommenderas att man använder en godkänd läckagedetektor.



**OBSERVERA:** Montering av de regulatorer i serie - ENDAST FÖR SPANIEN, PORTUGAL, DANMARK, FINLAND, NORGE

## ANVISNINGAR FÖR ANVÄNDNING



### FÖRBEREDELSE FÖR ANVÄNDNING

1. Kontrollera värmeapparaten för eventuella fraktskador.
2. Anslut slangen och regulatorn till gasolcylindern.
3. Öppna cylinderns gasventil och kontrollera alla gasanslutningar med tvål och vattenlösning.
4. Anslut stickkontakten till en jordad 220V~, 50Hz strömkälla.

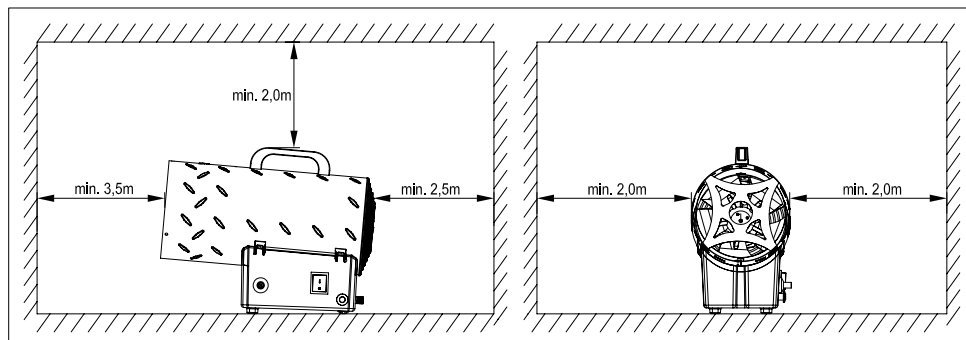

### TÄNDNING/ Manuell tändning

1. Vrid strömbrytaren till läge I och kontrollera att fläkten körs korrekt.
2. Tryck på knappen på gasventilen och upprepade gånger på (!! ) tändaren (piezoelektrisk tändare) tills lågan har tänts.
3. När lågan är tänd, ska du hålla ventilknappen intryckt i ca. 10 sekunder. Skulle värmeapparaten stanna när ventilknappen har släppts, ska du vänta en minut och upprepa startfunktionen och hålla ventilknappen intryckt under en längre tid.
4. Kontakta din leverantör om några problem skulle uppstå.

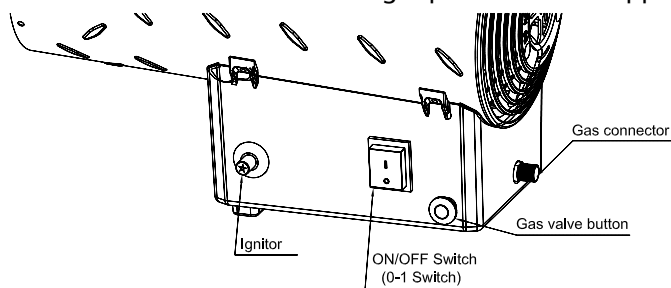

### VISA FÖRSIKTIGHET

Om tändningen är svår eller oregelbunden innan åtgärden för tändning upprepas ska kontrollera att fläkten inte är låst och att luftinloppet och utloppet inte är blockerat.

### STÄNG AV

För att stänga av värmeapparaten, vrid gascylinderns reglage till av. Låt fläkten vara igång tills lågan släcks och vrid sedan fläktens knapp till läge O.

### LUFTKONDITIONERING

1. Värmeanordningen kan också användas som en ventilator.
2. I detta fall koppla bort slangen för gasförsörjning och anslut värmeapparatens stickkontakt till lämplig elförsörjning.
3. Ställ in omkopplaren på fläkten i läge I.

## VARNING FÖR OSYNLIG ODÖR



### Fara för kvävning

1. Använd inte värmeapparaten för uppvärmning av bostäder.
2. Använd inte i icke ventilerade områden.
3. Flödet av förbrännings- och ventilationsluft får inte obstrueras.
4. Korrekt ventilationsluft ska tillhandahållas för att stödja kraven på förbränningsluft hos värmeapparaten som används.

5. Brist på korrekt ventilationsluft orsakar till felaktig förbränning.
6. Felaktig förbränning kan leda till koloxidförgiftning vilket kan leda till allvarliga skador eller dödsfall. Symtom på koloxidförgiftning kan innefatta huvudvärk, yrsel och andningssvårigheter.

## LUKT FRÅN GASBRÄNSLE

Gasol och naturgas har lukttämen framställda som tillsatts specifikt för detektering av gasbränsle.

**Om ett gasläckage uppstår ska du kunna lukten gasbränsle. Eftersom propan (gasol) är tyngre än luft bör du känna lukten av gaslukten nära golvet. GASLUKT AV NÅGOT SALG ÄR DIN SIGNAL FÖR OMEDELBAR ÅTGÄRD!**

1. Utför inga åtgärder som kan antända gasbränslet. Använd inga strömbrytare. Dra inte i någon strömkabel eller förlängningssladdar. Använd inte tändstickor eller någon annan tändkälla. Använd inte din telefon.
2. Få ut alla från byggnaden och bort från området omedelbart.
3. Stäng alla försörjningsventiler till behållare med propangas eller bränsle.
4. Propangas är tyngre än luft och kan sätta sig i låga områden. När du misstänker att du har ett propanläckage, håll det från alla låga områden.
5. Använd grannens telefon och ring din leverantör av bränslegas och brandkår. Gå inte in i byggnaden eller området igen.
6. Håll dig borta från byggnaden och området tills det fastställts att det är säkert av brandmän och gasleverantör.
7. **SLUTLIGEN**, låt servicepersonen för leverantör av bränslegas och brandmän kontrollera för läckt gas. Låt dem lufta ut byggnaden och området innan du återvänder. Korrekt utbildad servicepersonal måste reparera alla eventuella läckor, kontrollera efter ytterligare läckage och sedan sätta igång apparaten.

## UNDERHÅLL

1. Reparationer eller underhållsarbeten ska endast utföras av kvalificerad personal.
2. Enheten ska kontrolleras av en kvalificerad tekniker minst en gång per år.
3. Kontrollera skicket på apparatens gasslang och gasregulatorn regelbundet. Om den måste bytas ut, använd endast originaldelar.
4. Innan du startar någon form av underhåll på värmeapparaten ska du koppla från både gas- och elförsörjningen.
5. Om enheten inte har använts under en längre tid rekommenderar vi att en tekniker utför en allmän kontroll innan användning. Det är viktigt att följande kontrolleras:
  - Kontrollera skicket på slangen för gasförsörjning regelbundet och ska den bytas ut ska du endast använda originaldelar.
  - Kontrollera läget på startelektroden (bild 1)
  - Kontrollera anslutningarna för säkerhetstermostaten och termoelementet: de ska alltid vara rena.Rengör bladen i fläkten och insidan på värmeapparaten med tryckluft vid behov.



Bild 1

## FÖRVARING

- Se till att värmeapparaten är i läget av
- Stryp alltid gascylinderns ventil efter användning eller vid funktionsstörning.
- Koppla bort gasbehållaren från gasolvärmaren.
- Förvara gasbehållaren i ett väl ventilerat rum. Placera den långt ifrån brandfarliga, explosiva eller heta material, och helst inte i hemmet. Dessutom bör den aldrig förvaras i källaren eller vinden.
- De cylindriska gasbehållarna måste förvaras utomhus i ett upprätt läge och utom räckhåll för barn.
- Bortkopplad cylinder måste ha gängade ventilpluggar ordentligt installerade och får inte förvaras i garage eller något annat slutet område. Förvara endast i ventilerat utrymme!
- Förvaring av en apparat inomhus är endast tillåten om cylindern är bortkopplad från värmeapparaten.
- Kontrollera gasventilens täthet och för skador. Om du misstänker en skada, få den utbytt av din gashandlare.
- Förvara aldrig en cylinder med flytande gas i en terräng eller på platser utan tillräcklig luftventilation.

## RENGÖRING OCH SKÖTSEL

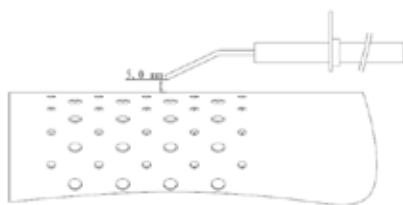
**Varning:** Se till att värmeapparaten är i läget av och har svalnat!

**Varning:** Rengör inte värmeapparaten med rengöringsmedel som är lättantändligt eller frätande.

- Torka av pulverlackerade ytor med mjuk, fuktig trasa och tvålatten.
- Avlägsna skräp, spindel och insektsbon från ventilationsöppningen på cylinderhöljet, kontrollfacket, brännaren och cirkulationsluftens passage med kraftig piprensare eller tryckluft för att hålla apparaten ren och säker för användning.
- Rensa aldrig portar eller andra öppningar med tandpetare eller annan artikel som kommer att brytas och blockera portarna.

## FELSÖKNING

Problem	Orsak	Lösningar
Motorn fungerar inte.	Ingen elförsörjning	Kontrollera uttagsplinten med en testutrustning
	Säkerhetstermostaten är på	Vänta en minut och starta sedan om
Motorn fungerar, men brännaren tänds inte och efter några sekunder stannar värmeapparaten	Gasflaskans kran är stängd	Öppna gaskruven
	Behållaren är tom	Använd en ny cylinder
	Munstycket är täppt	Ta bort munstycket och rengör det.
	Magnetventilen är inte öppen	Kontrollera att magnetventilen fungerar
Brännaren tänds, men efter några sekunder stannar värmeapparaten	Det finns ingen gnista	Kontrollera elektrodens position
	Ingen anslutning till jordledarsystemet	Kontrollera och anslut korrekt
	Felaktig anslutning mellan sensor och säkerhetsanordning	Kontrollera och anslut korrekt
Värmeapparaten stannar under drift	Defekt säkerhetsanordning	Byt ut säkerhetsanordningen
	Överflödigt gasförsörjning	Kontrollera reduceringsventilen och om så krävs byt ut den
	Otillräckligt med luftflöde	Kontrollera att motorn fungerar korrekt
	Otillräcklig gastillförsel på grund av isbildning på cylindern	Kontrollera och använd en större cylinder eller två cylindrar anslutna tillsammans.

## LIVSLÄNGDENS SLUT



Om beslut fattas att gasolvärmaren inte kommer att användas längre, rekommenderas det att den kopplas från gasbehållaren. Skär också av gummislangen. Om barn leker med värmeapparaten. Se till att farliga delar tas bort.

Släng aldrig bort icke biologiskt nedbrytbara produkter i miljön. Kassera dem i enlighet med gällande nationell lagstiftning. Vid slutet av dess livstid, får produkten inte kasseras som vanligt avfall. Det måste tas till ett särskilt kommunalt återvinningscentral för differentierad sortering eller till en återförsäljare som tillhandahåller denna tjänst.

Vid bortskaffande av hushållsapparat undviks eventuella negativa konsekvenser för miljö och hälsa, som härrör från icke lämpligt bortskaffande och möjliggör återvinning av beståndsdelar för att göra betydande besparingar i energi och resurser. Som en påminnelse om behovet av att kassera hushållsapparater åtskilda.

## BARANTIBESTÄMMELSER

Med luftkonditioneringen följer en 24-månaders garanti, som gäller från och med inköpsdatumet. Allt material- och tillverkningsfel repareras eller ersätts kostnadsfritt inom denna garantiperiod. Följande regler gäller:

1. Vi vägrar uttryckligen alla ytterligare skadestånd, inklusive krav på indirekta skador.
2. Eventuella reparationer eller byte av delar under garantitiden, innebär inte en förlängning av garantiperioden.
3. Garantin ogiltigförklaras om eventuella ändringar har gjorts, icke äkta delar monterats eller reparationer utförts av tredje part.
4. Delar som utsätts för normalt slitage, såsom filter, batterier, lampor, värmeelement täcks inte av garantin.
5. Garantin gäller endast när du lägger fram den ursprungliga, daterade inköpsfakturan och om inga ändringar har gjorts.
6. Garantin är ogiltig för skador som orsakats av försummelse eller av åtgärder som avviker från de som finns i denna bruksanvisning.
7. Fraktkostnader och risker vid transport av apparaten eller delarna ska alltid stå på köparen.
8. Skador som uppstår pga av att man inte har använt lämpliga reservdelar och inte omfattas av garantin.
9. Finns inga reservdelar att bytas ut för användare. Skicka apparaten till Qlima om reparation krävs.

För att förhindra onödiga utgifter, rekommenderar vi att du alltid läser bruksanvisningen noggrant. Ta apparaten till din återförsäljare för reparationer om dessa anvisningar inte ger någon lösning.

[www.Qlima.com](http://www.Qlima.com)





## NAVODILA ZA UPORABO (SL)



Ta grelnik je namenjen samo za uporabo na prostem. Uporaba v notranjih prostorih je nevarna.

**Dobro prezračen prostor mora imeti odprte vsaj 25 % površine. Površina je vsota površine sten.**



- Pred uporabo tega pripomočka pozorno preberite ta navodila in jih shranite za uporabo v prihodnosti. To napravo namestite samo, če je skladna s krajevnimi/državnimi zakoni, uredbami in standardi.
- Ta izdelek je namenjen za uporabo kot prostorski grelnik za ogrevanje delovnih okolij, ki ne spadajo med hišna okolja.
- **NE UPORABLJAJTE ZA OGREVANJE BIVALNIH PROSTOROV ALI POSLOPIJ ZA GOSPODINJSKO UPORABO; ZA UPORABO V JAVNIH ZGRADBAH GLEJTE NACIONALNE PREDPISE.**
- Po odstranitvi iz embalaže preverite, ali je naprava kakor koli poškodovana. Če ste v dvomih, naprave ne uporabljajte, temveč se obrnite na službo za pomoč strankam pri lokalnem trgovcu. Embalažni material (plastične vreče itd.) hranite proč od otrok, ker lahko povzročijo nevarne situacije za otroke.
- Varnostnega sistema ni dovoljeno spreminjati.
- Ta grelnik je oblikovan v skladu z zadevnimi besedili standarda EN1596:1998/A1:2004
- Navodila shranite za uporabo v prihodnosti



### OPOZORILA

- Pred namestitvijo in uporabo preberite navodila. Ta pripomoček je treba namestiti, plinsko jeklenko pa shraniti v skladu z veljavnimi uredbami.
- Napravo uporabljajte samo v skladu z njenim namenom. Druge vrste uporabe lahko povzročijo opekline, požar, eksplozije, padce, zadušitev, zastrupitev z ogljikovim monoksidom in/ali električni udar itd.
- Grelnik namestite samo, če je skladen s krajevnimi predpisi, zakoni in standardi.
- Preden priključite napravo preverite, ali so informacije na tipski ploščici skladne s stanjem na mestu vgradnje.
- Grelnik namestite skladno z navodili, kot je opisano v poglavju za namestitev v navodilih za uporabo.
- Ta grelnik je izdelan v skladu z varnostnimi standardi CE. Kljub temu morate biti pozorni, tako kot z vsemi drugimi napravami.
- **TVEGANJE POŽARA** Grelnika nikoli ne uporabljajte na mestih, kjer so lahko vnetljivi in/ali škodljivi plini, izdelki ali hlapi (npr. izpušni plini, hlapi barv, zavese, papir, oblačila).
- Če je vaš grelnik postavljen preblizu vnetljivim materialom, tvegate pojav požara.
- Zaradi varnostnih razlogov morate paziti, kadar so v bližini grelnika prisotni otroci ali živali, kot velja za vse druge grelne naprave, ter poskrbite, da se bodo otroci vedno zavedali prisotnosti grelnika;
- Ta naprava ni namenjena, da bi jo uporabljale osebe (vključno z otroci) z zmanjšanimi fizičnimi, čutnimi ali duševnimi sposobnostmi ali osebe s pomanjkanjem izkušenj in znanja, razen če se jih nadzira ali so prejele navodila glede uporabe naprave od osebe, ki je odgovorna za njihovo varnost.
- Če je grelnik poškodovan, ga mora popraviti izdelovalec, njegov servisni agent ali podobno usposobljene osebe, da se prepreči tveganje.

- Otroke je treba nadzorovati za zagotovilo, da se ne bodo igrali z napravo.
- Naprave ne prekrivajte, da preprečite pregrevanje.
- Ščitnik tega grelnika preprečuje neposreden dostop do grelnih elementov in mora biti med uporabo grelnika nameščen na svojem mestu.
- V odprtine naprave ne vstavljajte predmetov.
- Ščitnik ne zagotavlja popolne zaščite majhnih otrok in slabotnih oseb.
- To napravo lahko uporabljajo otroci od 12. leta starosti naprej in osebe z zmanjšanimi fizičnimi, čutnimi ali duševnimi sposobnostmi ali pomanjkanjem izkušenj in znanja, če so pod nadzorom ali so prejele navodila glede uporabe naprave na varen način ter razumejo prisotna tveganja.
- Čiščenje in uporabniško vzdrževanje lahko izvajajo samo otroci, ki se jih nadzoruje.
- Otroci do 3. leta starosti se napravi ne smejo približevati, razen če se jih ne nadzoruje neprestano.
- Otroci med 3. in 8. letom starosti lahko enoto samo vklaplajo/izklaplajo, če je ta postavljena ali nameščena na svoje običajno delovno mesto in se otroke nadzoruje oziroma so prejeli navodila glede uporabe naprave na varen način ter razumejo prisotna tveganja.
- Otroci med 3. in 8. letom starosti enote ne smejo priključiti v omrežno vtičnico, regulirati in čistiti ali izvajati uporabniškega vzdrževanja.
- **SVARILO** - nekateri deli tega izdelka se lahko zelo segrejejo in povzročijo opekline. Še posebej pozorni morate biti, kadar so prisotni otroci in ranljive osebe.
- Naprava je med delovanjem in tik po koncu delovanja izjemno vroča. Naprave se NIKOLI ne dotikajte med delovanjem ali tik po koncu delovanja. Naprave med tem NIKOLI ne premikajte.
- Kadar naprava ni pod nadzorom, jo izklopite.
- Grelnika med uporabo ne prekrivajte ali zastirajte.

Če se ne posvetujete in/ali upoštevate pravil, navodil in razlag, garancija ne bo več veljavna, proizvajalec pa ne bo več obravnaval nobenih poškodb naprave in/ali škode na okolju, ki so zajete z garancijo.

- Pred namestitvijo in uporabo preberite navodila.
- Ta pripomoček je treba namestiti, plinsko jeklenko pa shraniti v skladu z veljavnimi uredbami.
- Ne zastrite prezračevalnih odprtih ohišja jeklenke.
- Naprave ne premikajte med delovanjem.
- Na plinski jeklenki in/ali regulatorju zaprite ventil:
  - a. pred premikanjem,
  - b. po uporabi.
- Cevje ali upogibno cev je treba zamenjati v predpisanih časovnih presledkih.
- Uporabite samo tiste vrste plina in plinskih jeklenk, ki jih je določil proizvajalec.
- V primeru izjemno močnega vetra je treba biti posebej pozoren na to, da se naprava ne bo nagibala.
- Popravila in/ali vzdrževanje lahko izvaja samo pooblaščen servisier.
- Poskrbite, da se bo uporabljalo ustrezen plin in da plinski vsebniki niso izpostavljeni vročini ali skrajnim spremembam temperature. Plinsko jeklenko vedno hranite na hladnem, suhem in temnem mestu.
- Vedno uporabljajte primeren in odobren 700-milibarski srednjetačni regulator. V primeru kakršnega koli dvoma stopite v stik s svojim lokalnim trgovcem.

## SESTAVLJANJE GRELNIKA

Če zgornjih točk ne boste upoštevali, izdelovalec ne bo odgovoren za nobene poškodbe ali škodo.

Uporaba tega izdelka in elementov, ki so potrebni za ta namen, poteka na izključno odgovornost končnega uporabnika.

### UVOD V NAMESTITEV ODBOJNE PLOŠČE GFA1015

Za zaščito tal **VEDNO** namestite odbojno ploščo pred izhodom grelca.

1. Iz enote izvlecite grelnik. Odbojna plošča je nameščena pod izračnim izhodom kot del pod puščico.

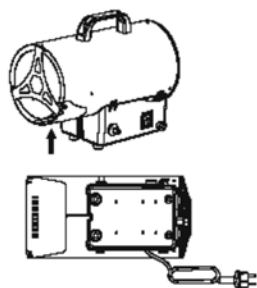

2. 2 vijaka za odbojno ploščo odvijte v smeri proti urinim kazalcem.

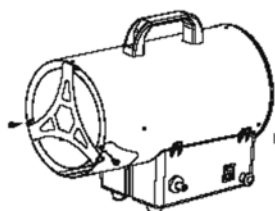

3. Odbojno ploščo namestite, kot je prikazano na sliki spodaj.
4. 2 vijaka privijte v smeri urinih kazalcev.

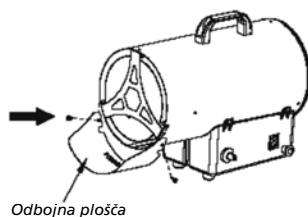

5. Končano stanje.

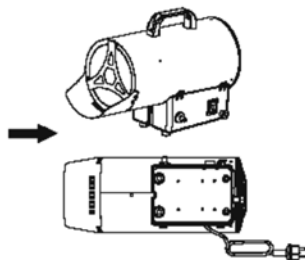

### ZAHTEVE GLEDE PLINA

Uporabljajte samo propan, butan ali utekočinjeni naftni plin (LGP). Glejte nazivno oznako na napravi.

- Naprava potrebuje odobreno plinsko cev dolžine <150 cm in plinski regulator. Sklop cevi in regulatorja mora ustrezati krajevnim standardom.

- Največji vhodni tlak regulatorja ne sme presegati 690 kPa.
- Plinski priključek 1/4" levoročni. Za uporabo s 700 mbar regulatorjem
- Plinski priključek 3/8" levoročni. Za uporabo z 0-2-bar regulatorjem plus 700-mbar regulatorjem. Oba je treba namestiti zaporedno skladno z razlago v nadaljevanju.
- Inštalacija mora ustrezati krajevnim zakonom, ali če takih krajevnih zakonov ni, standardom za shranjevanje in ravnanje z utekočinjenim naftnim plinom.
- Udrta, zarjavela ali poškodovana plinska jeklenka je lahko nevarna in jo mora preveriti pooblaščen in namenski specialist za plin.
- Nikoli ne uporabljajte plinske jeklenke s poškodovano plinsko povezavo.
- Plinsko jeklenko je treba namestiti tako, da bodo lahko hlapi odstranili iz delovne jeklenke.
- Gibkih in togih cevi nikoli ne pregibajte.
- Na grelnik nikoli ne priključite plinske jeklenke brez regulacije.
- Kadar gorilnik ni v uporabi, odklopite plinsko jeklenko.

## PREIZKUŠANJE PUŠČANJA

Plinske povezave na grelniku so preizkušene glede puščanja tovarniško pred pošiljanjem. Na mestu namestitve je treba izvesti popolno preverjanje plinskega tesnjenja zaradi morebitnega nepravilnega ravnanja z grelnikom pri pošiljanju in/ali namestitvi ali zaradi čezmernega tlaka, s katerim se deluje na grelnik. Grelnik je treba preveriti pri polni jeklenki.

1. Poskrbite, da bo varnostni krmilni ventil v položaju OFF.
2. Z enega dela tekočega detergenta in enega dela vode pripravite raztopino milnice. Raztopino milnice se lahko nanese s stekleničko z razpršilnikom, krtačko ali krpo na vse plinske spoje. Če je prišlo do puščanja, se bodo pojavili milni mehurčki.



**OPOZORILO:** Med kajenjem ne smete nikoli izvajati preizkusa puščanja.

**OPOZORILO:** Če pride do puščanja plina, naprave ne smete uporabljati, če pa je vklopljena, morate zapreti dotok plina, napravo pa je treba raziskati in popraviti, preden se jo uporabi znova.

3. ODPRITE dovod plina. Vse spoje preverite z raztopino milnice. Pojaviti se ne smejo nobeni mehurčki!
4. V primeru puščanja zaprite dovajanje plina. Privijte vse puščajoče spoje, nato pa ODPRITE dovod plina in ponovno izvedite preverjanje. Če se mehurčki pojavljajo še naprej, stopite v stik s svojim trgovcem ali dobaviteljem plina.

### Opomba:

- Cev za plin NI priložena grelniku.
- Plinski regulator NI priložen grelniku.

Regulator priključite na plinsko jeklenko (ni priložena) v skladu z navodili za namestitvev, ki so bila dobavljena skupaj s plinskim regulatorjem in/ali plinsko jeklenko.

## DELOVANJE

### Varno delovanje

Ta pripomoček je oblikovan za plinske valje do 15 kg.

Izogibajte se torzijskemu zvijanju upogljivega cevja med plinskim regulatorjem in napravo. Torzijsko zvijanje lahko sčasoma povzroči puščanje plina!

**Opomba:**

Če ste ravnokar priključili novo jeklenko, počakajte vsaj eno minuto ali več, da se zrak v plinskih ceveh iztisne skozi pilotsko odprtino.

Če se pilotski plamen ugasne po nesreči ali ga ugasne veter, grelnik izklopite in počakajte vsaj 5 minut, da se plin razprši, preden gorilnik znova vžgete, da preprečite možnost eksplozije plina.

**Opozorila:**

- Pred uporabo morate na celotnem plinskem sistemu, ceveh, regulatorju, pilotu in gorilniku preveriti, ali pušča. To morate storiti najmanj enkrat mesečno in ob vsaki zamenjavi plinske jeklenke. Preverite, ali so na sklopu cevi vidni znaki izjemne abrazije, ureznin ali obrabe. Območja, kjer obstaja sum puščanja, je treba preveriti s preskusom puščanja. Če cev pušča, jo je treba zamenjati z novo, ki ustreza lokalnim standardom. Če so vidni sledovi razpok, razparanja ali drugega poslabšanja, jo je treba zamenjati za novo cev iste dolžine in enake kakovosti.
- Vedno imejte pripravljen gasilni aparat na suhe kemikalije.
- Zaradi varnosti pustite, naj med popolnim izklopom grelnika in njegovim ponovnim vklopom mine 5 minut.
- Plinsko gibko/togo cev zamenjajte v času, ki je naveden v opisu cevi.

**ZAMENJAVA PLINSKE JEKLENKE**

- Odklopite dovod do grelnika.
- Zaprite ventil plinske jeklenke.
- Iz jeklenke odklopite regulator v skladu z navodili, ki ste jih prejeli s svojim regulatorjem.
- Zamenjajte jeklenko.
- Poskrbite, da ne bo prisotnega nobenega plamena. Samo če ni plamena: z ventila jeklenke odstranite čep ali tesnilni pokrovček.
- Pred priključitvijo regulatorja na novo jeklenko preverite, ali je tesnilo prisotno in je v dobrem stanju.
- Preverite, ali je tesnilo regulatorja pravilno nameščeno in lahko izvaja svojo funkcijo.
- Izvedite preskus puščanja s pomočjo raztopine milnice.



**OPOZORILO:** plinsko jeklenko zamenjajte samo v zadostno prezračenem prostoru in proč od virov vžiga (sveče, cigarete, druge naprave, ki ustvarjajo plamen, ...).

**VARNOSTNE RAZDALJE**

- Trajno prezračevanje mora znašati 25 cm<sup>3</sup> za vsak kW, zračenje pa mora biti enakomerno porazdeljeno med nižino in višino z minimalno izhodno odprtino 250 cm<sup>3</sup>.
- Vročega zraka nikoli ne usmerite proti jeklenki.
- Grelnika nikoli ne uporabljajte brez pokrova.
- Ne presežite 100 W/m<sup>3</sup> praznega prostora. Najmanjša prostornina sobe mora presegati 100 m<sup>3</sup>.
- Vhodnega ali izhodnega dela grelnika ne smete ovirati.
- Če mora grelnik delovati dolgo časa pri največji zmogljivosti, lahko začne na jeklenki nastajati led. Do tega pride zaradi čezmernega umika hlapov. Jeklenke ne smete segrevati zaradi tega ali kakršnega koli drugega razloga. Da bi se temu učinku izognili ali ga vsaj zmanjšali, uporabite veliko jeklenko ali dve jeklenki, ki sta medsebojno povezani (sl. 1).

- Grelnika ne uporabljajte v kletah ali kakršnih koli prostorih, ki so pod višino površine tal.
- Plinsko jeklenko morate po uporabi zapreti.



- Plinsko jeklenko morate vedno zamenjati v skladu z varnostnimi pravili, proč od kakršnega koli možnega vira vžiga.
- Grelnika morate namestiti tam, kjer ni tveganja požara, izhod za vroči zrak mora biti vsaj 3 m oddaljen od vseh vnetljivih sten ali stropa in ga ne smete nikoli usmeriti proti jeklenki.
- Če imate kakršne koli dvome, stopite v stik s svojim dobaviteljem.

## NAMESTITEV

1. Grelnik priključite v primerno električno vtičnico /230V~50Hz
2. Preverite, ali je stroj pravilno ozemljen.
- 3.1. Cev za dovajanje plina priključite na tlačni regulator in nato regulator priključite na ustrezno jeklenko za utekočinjeni naftni plin.
- 3.2. SAMO ZA ŠPANIJO, PORTUGALSKO, DANSKO, FINSKO, NORVEŠKO: Najprej montirajte 2-bar regulator na plinsko jeklenko. Nato na 2-bar regulator priključite 700-mbar regulator. Prvo stran plinske gibke cevi povežite s 700-mbar regularorjem, drugo stran pa z grelcem. Glejte fotografije 1, 2 in 3 spodaj.
4. Odprite pipico na jeklenki in preverite, ali iz dovodne cevi in napeljave pušča plin. Za to operacijo se priporoča uporabiti detektor puščanja.



Foto 1



Foto 2



Foto 3

**Opomba:** Montaža 2 regulatorjev zaporedno - SAMO ZA ŠPANIJO, PORTUGALSKO, DANSKO, FINSKO, NORVEŠKO.

## NAVODILA ZA UPORABO

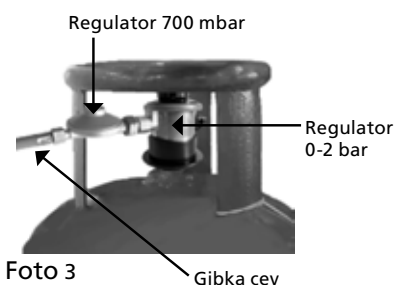

### PRIPRAVE ZA UPORABO

1. Preverite, ali se je grelec med pošiljanjem morda poškodoval.
2. Sklop cevi in regulatorja povežite z valjem LPG.
3. Odprite plinski ventil valja in preverite vse plinske povezave z raztopino mila in vode.
4. Električni kabel priključite v dobro ozemljen 220 V~, 50 Hz električni vir.

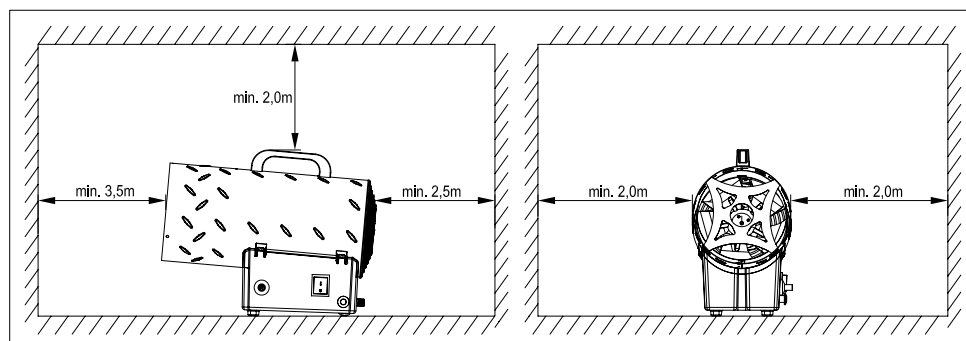



### VŽIG/Ročni vžig

1. Napajalno stikalo obrnite v položaj I in preverite, ali začne ventilator delovati pravilno.
2. Pritisnite gumb plinskega ventila in nato večkrat zapored (!! ) pritisnite vžigalnik (piezoelektrični vžigalnik), tako da se plamen vname.
3. Ko se plamen vname, držite gumb ventila pritisnjen pribl. 10 sekund. Če grelec preneha delovati, ko izpustite gumb ventila, počakajte eno minuto in ponovite postopek vžiga, tako da držite gumb ventila pritisnjen dlje časa.
4. Če bi se kakršna koli težava pojavljala neprestano, stopite v stik s svojim dobaviteljem.

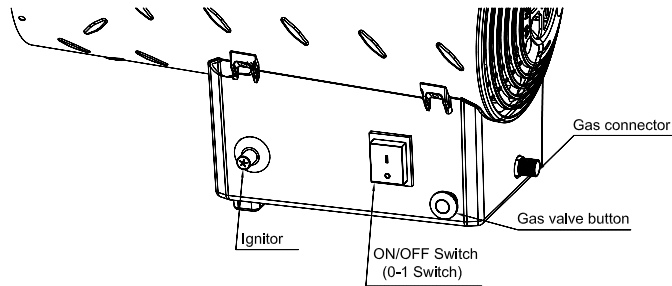

### SVARILO

Če je vžig težaven ali nereden, morate pred ponovitvijo operacije vžiga poskrbeti, da ventilator ni zaklenjen in da zračni vhod in izhod nista zastrta.

### IZKLOP

Če želite grelec zaustaviti, zaprite pipico plinskega valja. Ventilator pustite delovati, dokler se plamen ne ugasne, nato pa preklopite stikalo ventilatorja v položaj O.

### KLIMATSKE NAPRAVE

1. Grelnik lahko uporabite tudi kot ventilator.
2. V tem primeru odstranite napajalno cev za plin in priključite vtič grelnika na ustrezno električno vtičnico.
3. Stikalo ventilatorja preklopite v položaj I.

## OPOZORILO SLABLJENJA VONJA



### Nevarnost zadušitve

1. Grelnika ne uporabljajte za ogrevanje človeških bivališč.
2. Ne uporabljajte ga v območjih, ki niso zračena.
3. Pretok zraka za gorenje in pretok zraka za prezračevanje ne smeta biti ovirana.
4. Zagotoviti je treba ustrezen zrak za prezračevanje, ki izpolnjuje zahteve glede zraka za gorenje za grelnik, ki ga uporabljate.
5. Pomanjkanje primerne zraka za prezračevanje povzroči nepravilno gorenje.
6. Nepravilno gorenje lahko povzroči zastrupitev z ogljikovim monoksidom, kar povzroči hude poškodbe ali smrt. Simptomi zastrupitve z ogljikovim monoksidom lahko vključujejo vrtoglavico z glavoboli in težave z dihanjem.



## VONJ GORIVNEGA PLINA

Utekočinjen naftni plin (LPG) ima dodane umetno narejene vonjave, ki so namenjene posebej zaznavanju uhajanja plina.

Če pride do uhajanja plina, bi morali biti sposobni zaznati vonj gorivnega plina. Ker je propan (LP) težji od zraka, morate vonj po plinu iskati v bližini tal. **ČE ZAVOHATE KAKRŠEN VONJ PO PLINU, JE TO ZNAK, DA MORATE UKREPATI TAKOJ!**

1. Ne storite ničesar, kar bi lahko povzročilo vnetje gorivnega plina. Ne uporabljajte električnih stikal. Ne odklopite nobenega električnega kabla ali podaljškov. Ne vžgite vžigalic ali drugih virov plamena. Ne uporabljajte telefona.
2. Iz zgradbe evakuirajte vse ljudi in jih odpeljite proč, na varno mesto.
3. Zaprite vse dovodne ventile propanskega (LP) plinskega rezervoarja ali plinske jeklenke.
4. Propan (LP) je težji od zraka in se lahko zadržuje na nižini. Če sumite na uhajanje propana, se ne zadržujte pri tleh prostora.
5. Uporabite telefon svojega soseda in pokličite svojega dobavitelja plina in gasilsko službo. Ne vstopite nazaj v zgradbo oziroma na območje.
6. Ne približujte se zgradbi oziroma območju, dokler ga gasilci in vaš dobavitelj plina ne razglasijo za varnega.
7. NA KONCU pustite osebi dobavitelja plina in gasilcem preveriti, ali je prišlo do uhajanja plina. Preden se vrnete, počakajte, da prezračijo zgradbo in območje. Kakršna koli puščanja mora popraviti ustrezno usposobljeno servisno osebje, ki mora tudi preveriti, ali obstajajo dodatna puščajoča mesta, nato pa morajo napravo za vas znova vžgati.

## VZDRŽEVANJE

1. Popravila ali vzdrževanje lahko izvaja samo usposobljeno osebje.
2. Enoto mora vsaj enkrat letno pregledati usposobljeni tehnik.
3. Redno preverjajte stanje plinske cevi in plinski regulator, v primeru potrebne zamenjave pa uporabljajte samo originalne rezervne dele.
4. Pred začetkom kakršne koli vzdrževalne operacije na grelniku ga odklopite s plinskih in električnih virov napajanja.
5. Če se enote ni uporabljalo dolgo časa, priporočamo, da tehnik izvede splošne preglede pred uporabo. Pomembno je, da preverite naslednje:
  - Redno preverjajte stane cevi za dovajanje plina in v primeru njene zamenjave uporabljajte samo originalne rezervne dele.
  - Preverite položaj vžigalne elektrode (sl. 1)
  - Preverite povezave varnostnega termostata in termočlena: povezave morajo biti vedno čiste.

Če je potrebno, očistite lopatice ventilatorja in notranjost grelnika s stisnjanim zrakom.

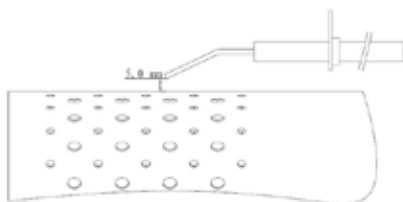

Slika 1

## SKLADIŠČENJE

- Poskrbite, da bo grelnik v izklopljenem položaju
- Po uporabi ali v primeru motenj vedno zaprite ventil plinske jeklenke.
- Plinski vsebnik odklopite s plinskega grelnika.
- Plinski vsebnik shranite v dobro prezračenem prostoru. Postavite ga proč od vnetljivih, eksplozivnih ali vročih materialov, in po možnosti ne doma. Poleg tega ne sme biti nikoli shranjen v kleti ali na podstrešju.
- Jeklenko je treba shraniti izven dosega otrok.
- Odklopljena jeklenka mora imeti zatesnjeno nameščene navojne čepe ventila in se je ne sme shraniti v garaži ali kakršnih koli ograjenih prostorih. Shranjujte jo samo na prezračenem mestu!
- Shranjevanje grelnika v notranjih prostorih je dovoljeno samo, če je jeklenka odklopljena in odstranjena od grelnika.
- Preverite tesnjenje in poškodovanost plinskega ventila. Če sumite na poškodbe, naj ventil zamenja vaš ponudnik plina.
- Jeklenke z utekočinjenim plinom nikoli ne shranjujte v podzemnih prostorih ali na mestih, kjer ni zadostnega prezračevanja.

## ČIŠČENJE IN NEGA

**Opozorilo:** Poskrbite, da bo grelnik v izklopljenem položaju in bo hladen!

**Opozorilo:** Grelnika ne čistite s čistili, ki so gorljiva ali korozivna.

- Prevleke s praškasto prevlečeno površino obrišite z mehko, vlažno krpo in milnico.
- Odstranite ostanke, pajke in gnezda žuželk iz prezračevalne odprtine na ohišju jeklenke, nadzornem razdelku, gorilniku in ceveh za kroženje zraka na grelniku z industrijskim čistilom za cevi ali stisnjenim zrakom, da ostane naprava čista in varna za uporabo.
- Vhodov ali drugih odprtin nikoli ne čistite z zobotrebcami ali drugimi predmeti, ki se zlomijo in zamašijo vhode.

## ODPRAVLJANJE TEŽAV

Težava	Vzrok	Rešitve
Motor ne deluje	Ni električnega napajanja	Vezje s priključki preverite s testno napravo
	Varnostni termostat je vklopljen	Počakajte približno eno minuto, nato pa izvedite ponovni zagon
Motor deluje, vendar se gorilnik ne vžge, po nekaj sekundah pa se grelnik zaustavi	Pipica za plin na jeklenki je zaprta	Odprite pipico za plin
	Jeklenka je prazna	Uporabite novo jeklenko
	Šoba je zamašena	Odstranite šobo in jo očistite
	Elektromagnetni plinski ventil ni odprt	Preverite, ali elektromagnetni ventil deluje
	Iskra se ne pojavi	Preverite položaj elektrode
Gorilnik se vžge, vendar grelnik po nekaj sekundah preneha delovati	Ni povezave s sistemom ozemljitve	Preverite sistem ozemljitve in ga povežite na pravilen način
	Okvarjena povezava med senzorjem in varnostno napravo	Preverite sistem ozemljitve in ga povežite na pravilen način
	Okvarjena varnostna naprava	Zamenjajte varnostno napravo
Grelnik se zaustavi med delovanjem	Čezmerno dovajanje plina	Preverite reduktor zraka in ga po potrebi zamenjajte
	Nezadosten pretok zraka	Preverite, ali motor deluje pravilno
	Nezadostno dovajanje plina zaradi nastajanja ledu na jeklenki	Preverite in uporabite večjo jeklenko ali dve medsebojno povezani jeklenki.

## KONEC ŽIVLJENJSKE DOBE



Če se odločite, da grelnika ne boste več uporabljali, je priporočeno, da ga odklopite z vsebnika plina. Poleg tega prerežite gumijasto gibko cev. Če se z grelnikom igrajo otroci, poskrbite za odstranitev nevarnih delov.

Biološko nerazgradljivih izdelkov nikoli ne odstranite v okolje, temveč jih odstranite v skladu s trenutno veljavno krajevno zakonodajo. Izdelka na koncu njegove življenjske dobe ne smete zavreči med urbane odpadke. Odpeljati ga morate k posebnemu lokalnemu zbirnemu centru za ločene odpadke ali do trgovca, ki zagotavlja to storitev.

Odstranjevanje gospodinjskih aparatov ločeno preprečuje morebitne negativne posledice za okolje in zdravje, do katerih pride zaradi nepravilne odstranitve, in omogoča ponovno pridobivanje sestavnih materialov, da bi se lahko znatno privarčevalo pri energiji in virih. Kot opomnik potrebe, da se gospodinjske aparate odstrani ločeno.

## POGOJI GARANCIJE

Aparat je dobavljen s 24-mesečno garancijo, ki začne veljati na dan nakupa. Vse okvare v materialu in delovanju bodo poplačane ali zamenjane brezplačno v tem obdobju. Veljajo naslednja pravila:

1. Izrecno zavračamo vse prihodnje zahtevke za škodo, vključno s škodo za postransko in/ali posledično škodo.
2. Popravila ali zamenjave komponent v času veljavnosti garancije ne podaljšajo trajanja garancijskega obdobja.
3. Garancija postane neveljavna, če se izvede kakršne koli spremembe, uporabi neoriginalne dele ali če popravila izvajajo tretje stranke.
4. Komponente, ki so izpostavljene običajni obrabi, kot so filtri, baterije, luči in grelni elementi, niso zajeti v garancijo.
5. Garancija velja samo, če predstavite originalni, datirani račun o nakupu in če naprave ne spremenite na noben način.
6. Garancija ne velja za poškodbe, ki se jih povzroči zaradi zanemarjanja in/ali z ukrepi, ki odstopajo od tistih v teh knjižici z navodili.
7. Stroški transporta in tveganja, ki se pojavijo med transportom naprave ali komponent naprave, gredo vedno na strošek kupca.
8. Poškodbe, ki jih povzroči uporaba neoriginalnih rezervnih delov, niso zajete v garancijo.
9. Ni rezervnih delov, ki jih lahko zamenja uporabnik. Če je potrebno popravilo, napravo pošljite družbi Qlima.

Za preprečitev nepotrebnih stroškov priporočamo, da si vedno najprej pozorno preberete navodila za uporabo. Če ta navodila ne zagotovijo rešitve, napravo odnesite k svojemu trgovcu na popravilo.

[www.Qlima.com](http://www.Qlima.com)

**GARANCIJSKI LIST**

**GARANCIJSKA IZJAVA:**

- V imenu proizvajalca servis garantira, da bo proizvod pravilno deloval, če ga boste uporabljali v skladu z njegovim namenom in navodili za uporabo;
- V kolikor je potrebno proizvod poslati pooblaščenemu serviserju ali uvozniku, Vas prosimo da priložite garancijski list, račun in kratek opis napake. Stroške prevoza do najbližjega servisa, priznamo samo v primeru ko je prevoz izvršen z javnim prevozom (pošta, vlak) in dokazilom o plačilu. V primeru poškodbe proizvoda pri prevozu je rizik na kupčevi strani.
- servis bo v garancijskem roku na svoje stroške poskrbel za odpravo okvare ali pomanjkljivosti na proizvodu, zaradi katere aparat ne deluje, če je bil proizvod uporabljen v skladu s prvo točko te izjave;
- v primeru, da aparat v garancijski dobi ne bo popravljen v 45 dneh od datuma dostave aparata v servisno enoto, bomo aparat na vašo zahtevo zamenjali z novim;
- garancijski rok bo podaljšan za čas popravila;
- za napake, ki nastanejo zaradi zunanjih vplivov (mehanske poškodbe po krivdi kupca ali tretje osebe, poseg v aparate brez našega pooblastila, nepravilna uporaba, malomarno ravnanje, prenapetosti v omrežju, višja sila), **ali uporabe nepravilnega ali starega petroleja v petrolejskih pečeh**, garancija ne velja;
- ta garancija se tudi ne nanaša na dele podvržene obrabi, ki so vgrajeni v aparate: (steklo, baterije, vžigalnik, stenj, ročna črpalka, cevi za priklop plinske bombe, predpražnik gorilne komore ... itd.);
- garancijski zahtevki se sprejmejo le ob sočasni predložitvi potrjenega garancijskega lista in originalnega računa;
- rok zagotovljenega servisiranja in nudenja rezervnih delov je najmanj 3 leta po izteku garancije

**Garancijski rok začne teči z dnem prodaje končnemu kupcu, kar dokažete s potrjenim garancijskim listom in originalnim računom podjetja, ki je proizvod prodalo.**

Garancija velja na geografskem območju republike Slovenije

Garancija ne izključuje pravi potrošnika, ki izhajajo iz odgovornosti prodajalca za napake na blagu

**GARANCIJSKI ROK:**

<u>model</u>	<u>doba</u>
Peči na petrolej Qlima	4 leta
Peči na petrolej drugih znamk	1 leto
Plinski grelci Qlima	2 leti
Peči na drva in pelete Qlima	2 leti

**OPOMBA: Pri pečeh na petrolej je garancija veljavna le ob uporabi čistega petroleja Zibro ali Qlima. Ob uporabi kateregakoli drugega petroleja, garancija pri pečeh na petrolej preneha veljati.**

<b>Proizvajalec: PVG International b.v., Kanaalstraat 12C – 5347 AB Oss, Nizozemska</b>	
<b>Proizvod:</b>	<b>Tip:</b>
<b>Serijska št.:</b>	
<b>Ime in sedež podjetja, ki je proizvod prodalo:</b>	<b>Pečat podjetja:</b>
<b>Podpis prodajalca:</b>	<b>Datum prodaje:</b>





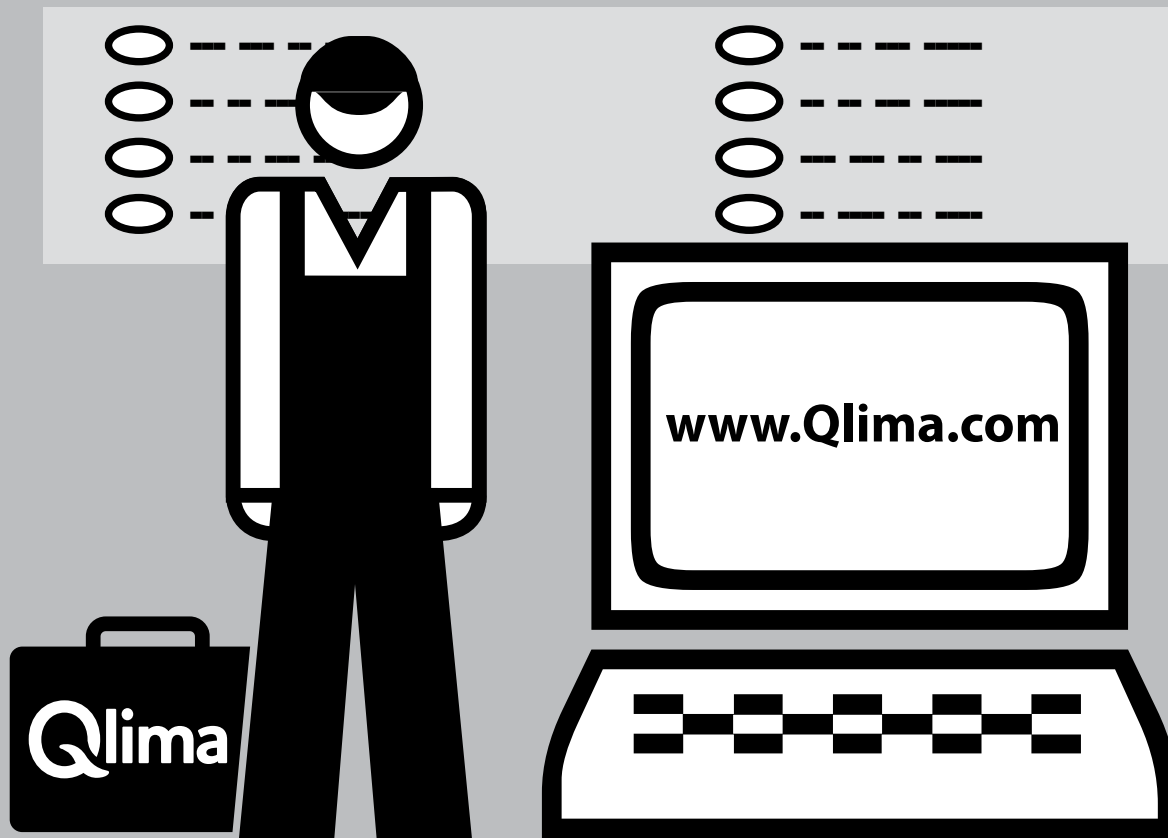

### Distributed in Europe by PVG Holding B.V.

- Ⓛ Benötigen Sie weitere Informationen oder treten Probleme auf, besuchen Sie bitte unsere Website [www.qlima.com](http://www.qlima.com), oder setzen Sie sich mit unserem Kundendienst in Verbindung (T: +31 412 694 694).
- Ⓜ For alle yderligere oplysninger eller ved eventuelle problemer med apparatet henvises til [www.qlima.com](http://www.qlima.com) eller det lokale Kundecenter (T: +45 77 34 33 30).
- Ⓝ Si necesita información o si tiene algún problema, visite nuestra página Web [www.qlima.es](http://www.qlima.es), o póngase en contacto con el servicio cliente (T: +34 916 113 113).
- Ⓞ Si vous souhaitez obtenir des informations supplémentaires ou si vous rencontrez un problème, rendez-vous sur notre site Web ([www.qlima.fr](http://www.qlima.fr) / [www.fr.qlima.be](http://www.fr.qlima.be)) ou contactez notre service client (T : +33 2 32 96 07 47 / +32 (0)3 326 39 39).
- Ⓟ Jos haluat huoltoapua, lisätietoja tai laitteen kanssa tulee ongelmia, tutustu verkkosivustoon osoitteessa [www.qlima.com](http://www.qlima.com) tai kysy neuvoa PVG kuluttajapalvelukeskuksesta (T: +45 77 34 33 30).
- Ⓠ If you need information or if you have a problem, please visit the our website ([www.qlima.com](http://www.qlima.com)) or contact our sales support (T: +31 412 694 694).
- Ⓡ Per informazioni e in caso di problemi, visitate il sito Web [www.qlima.it](http://www.qlima.it) oppure contattate il Centro Assistenza Clienti (T: +39 0571 628 500).
- Ⓢ Hvis du trenger informasjon, eller hvis du har et problem med produktet, kan du gå til nettsidene [www.qlima.com](http://www.qlima.com). Alternativt kan du kontakte med PVG' forbrukertjeneste (T: +45 77 34 33 30).
- Ⓣ Als u informatie nodig hebt of als u een probleem hebt, bezoek dan de onze website ([www.qlima.nl](http://www.qlima.nl) / [www.qlima.be](http://www.qlima.be)) of neem contact op met de afdeling sales support (T: +31 412 694 694 / +32 (0)3 326 39 39).
- Ⓤ Se necessitar de informações ou se tiver problemas, visite o Web site [www.qlima.es](http://www.qlima.es) ou contacte o Centro de Assistência (T: +34 916 113 113).
- Ⓥ W przypadku problemów i w celu uzyskania szczegółowych informacji odwiedź stronę internetową Qlima dostępną pod adresem [www.qlima.com](http://www.qlima.com) lub skontaktuj się z Centrum kontaktów Qlima (T: +48 48 613 00 70)
- Ⓦ Om du behöver service eller information eller har problem med apparaten kan du besöka [www.qlima.com](http://www.qlima.com) eller kontakta Qlima kundtjänst (T: +45 77 34 33 30).
- Ⓧ Če želite dodatne informacije, obiščite spletno mesto podjetja na naslovu [www.qlima.si](http://www.qlima.si) ali pokličite na telefonsko (T: +386 (0)41 674 139).

