

WIGGO

**Koel-vriescombinatie
No-Frost**

WR-MD18(DX)



Gebrauchsanweisung

Inhoud

1. Veiligheidsvoorschriften	Pagina 2 -15
2. Omschrijving apparaat	Pagina 16
3. Installatie	Pagina 17 - 19
4. Dagelijks gebruik	Pagina 20 - 27
5. Problemen & Oplossingen	Pagina 28

Leest u de gebruiksaanwijzing aandachtig door, inclusief de aandachtspunten en waarschuwingen, voordat u het apparaat in gebruik neemt. Dit is in het belang van uw veiligheid en voor een correct gebruik. Om onnodige misverstanden en ongelukken te voorkomen is het van belang dat iedereen die het apparaat gebruikt goed bekend is met de gebruiksvoorschriften en veiligheidsmaatregelen. Bewaar de gebruiksaanwijzing en zorg ervoor dat deze bij het apparaat blijft als het wordt verplaatst of verkocht, zodat iedereen die het apparaat gedurende haar levensduur gebruikt naar behoren is geïnformeerd over de veiligheid en het gebruik van het apparaat. De fabrikant aanvaardt geen verantwoordelijkheid voor schade aan levens en eigendommen die zouden voortkomen uit het niet opvolgen van de door ons aangegeven instructies.





Veiligheid van kinderen en kwetsbare mensen

- Dit apparaat kan worden gebruikt door kinderen van 8 jaar en ouder en door personen met verminderde lichamelijke, zintuiglijke of geestelijke vermogens of gebrek aan ervaring en/of gebrek aan kennis als ze onder toezicht staan of worden geïnstrueerd

- over het gebruik van het apparaat en begrijpen wat de mogelijke gevaren zijn.
- Kinderen van 3 tot 8 jaar mogen dit apparaat in- en uitruimen
 - Kinderen moeten onder toezicht zijn om ervoor te zorgen dat zij niet met het apparaat gaan spelen.
 - Reinigings- en onderhoudswerkzaamheden mogen alleen worden uitgevoerd door kinderen van 8 jaar en ouder als ze onder toezicht staan.
 - Hou verpakkingsmateriaal uit de buurt van kinderen. Er bestaat verstikkingsgevaar.
 - Als u het apparaat afdankt trek dan de stekker uit het stopcontact, snij de voedingskabel door (zo dicht mogelijk bij het apparaat) en verwijder de deurop om te voorkomen dat kinderen zich in het apparaat kunnen opsluiten (verstikkingsgevaar) of een elektrische schok krijgen.

- Indien een apparaat met een magnetische deursluiting een ouder exemplaar met een klinkslot vervangt, dient u het klinkslot onbruikbaar te maken voordat u het apparaat verwijdert. Hierdoor voorkomt u dat kinderen zich in het apparaat kunnen opsluiten en in een levensgevaarlijke situatie terecht komen.

Algemene veiligheidsvoorschriften

-  **WAARSCHUWING!** Houd ventilatieopeningen, in het apparaat of in de ombouw, vrij van obstakels.
-  **WAARSCHUWING!** Gebruik geen mechanische apparaten of andere middelen om het ontdooiproces te versnellen dan wat door de fabrikant is aanbevolen.
-  **WAARSCHUWING!** Beschadig het koelcircuit niet.
-  **WAARSCHUWING!** Gebruik geen elektrische apparaten (zoals een ijsmachine) in het koelapparaat die niet door de fabrikant zijn toegestaan.
-  **WAARSCHUWING!** Raak het lampje niet aan als het een lange tijd aan is geweest, omdat het erg warm kan zijn.¹⁾

1) Als er een lampje zit in het koelvak.

-  **WAARSCHUWING!** Let er bij het plaatsen van het apparaat op dat het netsnoer niet bekneld of beschadigd is.
-  **WAARSCHUWING!** Plaats niet meerdere contactdozen met stopcontacten of draagbare voedingen aan de achterkant van het apparaat.
 - Bewaar geen explosieve stoffen zoals spuitbussen met brandbaar drijfgas in het apparaat.
 - Het apparaat bevat in het koelcircuit de koelvloeistof Isobutan (R600a); een natuurlijk gas met een hoge milieuvriendelijkheid, wat echter wel brandbaar is.
 - Let erop dat bij het transport en de installatie van het apparaat geen delen van het koelcircuit worden beschadigd.
 - Open vuur en ontstekingsbronnen vermijden.
 - De ruimte, waarin het apparaat staat, goed ventileren.
 - Het is gevaarlijk om de specificaties te wijzigen of het product aan te passen. Eventuele schade aan het snoer kan kortsluiting, brand en/of een elektrische schok veroorzaken.

- Dit apparaat is geschikt voor huishoudelijk gebruik en voor soortgelijke situaties als in:
 - keukens voor personeel van winkels, kantoren en andere werkomgevingen;
 - boerenbedrijven en bij klanten van hotels, motels en andere residentiële omgevingen;
 - Bed and Breakfasts;
 - catering en verdere toepassingen (geen detailhandel).

 **WAARSCHUWING!** Elektrische onderdelen (netsnoer, stekker, compressor) dienen door de servicedienst of gekwalificeerd personeel te worden vervangen.

 **WAARSCHUWING!** De met dit apparaat meegeleverde gloeilamp is een "lamp voor speciaal gebruik" en kan alleen worden gebruikt in het meegeleverde apparaat. Deze speciale gloeilamp is niet geschikt als normale huishoudelijke verlichting.¹⁾

1) Als er een lampje zit in het koelvak.

- Netsnoer niet verlengen.
- Zorg ervoor dat de stekker niet wordt geplet of beschadigd door de achterkant van het apparaat. Een geplette of beschadigde stekker kan oververhit raken en brand veroorzaken.
- Zorg ervoor dat u bij de stekker van het apparaat kunt komen.
- Netsnoer aan de stekker uit het stopcontact trekken, niet aan het snoer zelf.
- Als het stopcontact los zit, de stekker er niet insteken. Gevaar voor een elektrische schok of brand.
- U mag het apparaat niet gebruiken zonder de lamp.
- Dit apparaat is zwaar. Hou er rekening mee als het wordt verplaatst.
- Geen zaken in het vriesvak aanraken of verwijderen met vochtige of natte handen, dit kan verbrandingsverschijnselen opleveren of gevaar voor vriesbrand.
- Voorkom langdurige blootstelling van het apparaat aan direct zonlicht.

Dagelijks gebruik

- Plaats geen hete voorwerpen tegen plastic onderdelen van het apparaat.
- Plaats geen voedsel direct tegen de achterwand.
- Nadat het voedsel is ontdooid het niet meer opnieuw invriezen. ¹⁾
- Bewaar voorverpakte diepvriesproducten volgens de richtlijnen van de producent van de producten. ¹⁾
- De opslagrichtlijnen van de fabrikant van het apparaat dienen strikt te worden opgevolgd. Zie de desbetreffende instructies.
- Sla geen koolzuurhoudende/schuimende dranken op in het vriesvak omdat er dan druk op de houder ontstaat. Explosiegevaar! Dit kan leiden tot beschadiging van het apparaat. ¹⁾
- Waterijs wat direct geconsumeerd wordt als het uit de vriezer komt kan leiden tot vriesbrand van de huid. ¹⁾

1) Als er een vriesvak is.

Volg de onderstaande instructies om besmetting van voedsel te voorkomen.

- Als u de deur gedurende lange tijd opent, kan de temperatuur in de compartimenten van het apparaat aanzienlijk stijgen.
- Reinig regelmatig oppervlakken die in contact kunnen komen met voedsel en toegankelijke drainagesystemen.
- Maak watertanks schoon als ze 48 uur niet zijn gebruikt; spoel het watersysteem dat is aangesloten op een watertoevoer als er gedurende 5 dagen geen water is doorgevoerd.
- Bewaar rauw vlees en vis in geschikte containers in de koelkast, zodat het niet in contact komt met of druppelt op ander voedsel.
- Twee-sterren diepvriesvakken (als ze in het apparaat aanwezig zijn) zijn geschikt voor het bewaren van voorgevroren voedsel, het bewaren of maken van ijs en het maken van ijsblokjes.
- Een-, twee- en drie-sterren compartimenten (indien aanwezig in het apparaat) zijn niet geschikt voor het invriezen van vers voedsel.
- Als het apparaat lange tijd leeg is schakelt u het uit, ontdooit u het, maakt u het schoon en laat u het drogen en laat u de deur open om schimmelvorming in het apparaat te voorkomen.

Reiniging en onderhoud

- Voor het reinigen of verrichten van onderhoud apparaat uitzetten en de stekker uit het stopcontact halen.
- Reinig het apparaat niet met metalen voorwerpen.
- Gebruik geen scherpe voorwerpen om ijs van het apparaat te verwijderen. Gebruik hiervoor een plastic schraper.¹⁾
- Controleer regelmatig het dooiwater afvoergaatje. Indien nodig het afvoergaatje reinigen. Als het afvoergaatje verstopt is, blijft er water onderin het apparaat staan.²⁾

Installatie

Belangrijk! Voor aansluiting aan het elektriciteitsnet volgt u de instructies van deze gebruiksaanwijzing.

- Haal het apparaat uit de verpakking en check of het is beschadigd. Sluit het apparaat niet aan als het is beschadigd. Geef de schade direct door aan de locatie waar u het apparaat heeft gekocht. In dat geval de verpakking bewaren.

1) Als er een vriesvak is.

2) Als er een vak is voor verse levensmiddelen.

- Het wordt geadviseerd minstens 4 uur te wachten voordat u het apparaat aansluit zodat de olie kan teruglopen in de compressor.
- Er dient voldoende luchtcirculatie te zijn rondom het apparaat om oververhitting te voorkomen. Om voldoende ventilatie te krijgen de installatie-instructies volgen.
- Indien mogelijk dient het apparaat met de afstandhouders tegen een muur te worden geplaatst om ervoor te zorgen dat de warme onderdelen niet worden aangeraakt (compressor, condensor) om verbranding te voorkomen.
- Het apparaat dient niet dicht bij radiatoren of fornuizen te worden geplaatst.
- Zorg ervoor dat de stekker bereikbaar blijft na installatie van het apparaat.
- Dit product bevat een LED-lichtbron van energie-efficiëntieklasse G.

Service

- Elektrisch reparatiewerk als onderhoud aan het apparaat dient te worden uitgevoerd door gekwalificeerde monteurs.
- Dit product dient te worden onderhouden door een geautoriseerde servicedienst en er dienen alleen originele onderdelen voor te worden gebruikt.

Energiebesparing

- Plaats geen warm voedsel in het apparaat.
- Plaats het voedsel zodanig dat er luchtcirculatie omheen kan plaatsvinden.
- Plaats geen voedsel direct tegen de achterwand van het apparaat.
- Houd de deur(en) gesloten als de elektriciteit uitvalt.
- Open de deur(en) niet te vaak.
- Laat de deur(en) niet gedurende een lange tijd open staan.
- Stel de temperatuur niet kouder in dan noodzakelijk is.
- Laat alle accessoires, zoals de laden, plateaus en/of deurvakken in het apparaat om zo een lager energieverbruik te realiseren.

Milieubescherming

 Dit apparaat bevat geen gassen die de ozonlaag kunnen beschadigen; niet in het koelcircuit en evenmin in de isolatiematerialen. Het apparaat mag niet worden weggegooid bij het normale huishoudelijke afval. Het isolatieschuim bevat ontvlambare gassen: het apparaat dient te worden verwijderd volgens de plaatselijk geldende voorschriften. Neem voor meer gedetailleerde informatie over de recycling van dit product contact op met uw eigen gemeentedienst en uw lokale afvalbedrijf. Voorkom beschadiging van het koelcircuit, vooral van de warmtewisselaar. De materialen in dit apparaat die voorzien zijn van het symbool  zijn recyclebaar.



Het symbool van de afvalbak op het product of de begeleidende documenten geeft aan dat dit apparaat niet mag worden behandeld als huishoudelijk afval. In plaats hiervan dient het te worden aangeleverd bij de verzamelplaats voor recycling van elektrische en elektronische apparaten.

Door de milieuvriendelijke afvoer wordt ervoor gezorgd dat eventuele schade aan gezondheid of het milieu door foutieve verwijdering wordt voorkomen. Neem voor meer gedetailleerde informatie over recycling van dit product contact op met uw gemeente, de afvalophaaldienst of de winkel waar u het product heeft gekocht.

Verpakkingsmateriaal

Verpakkingsmateriaal met het recyclesymbool zijn recyclebaar. Verwijder het verpakkingsmateriaal in een daarvoor bestemde afvalcontainer om het te laten recyclen.

Voor verwijdering van het apparaat

1. Trek de stekker uit het stopcontact.
2. Snij het netsnoer eraf en gooi dit weg.



 **WAARSCHUWING!** Let tijdens het gebruik, onderhoud en de verwijdering van het apparaat op het symbool zoals aan de linkerkant is weergegeven, wat aan de achterkant van het apparaat is bevestigd (achterpaneel of compressor).

Het is een waarschuwingssymbool voor een brandrisico. Er zijn brandbare materialen in de koelmiddelleidingen en de compressor. Blijf ver uit de buurt van een vuurbron tijdens het gebruik, onderhoud ende verwijdering van het apparaat.

Omschrijving apparaat

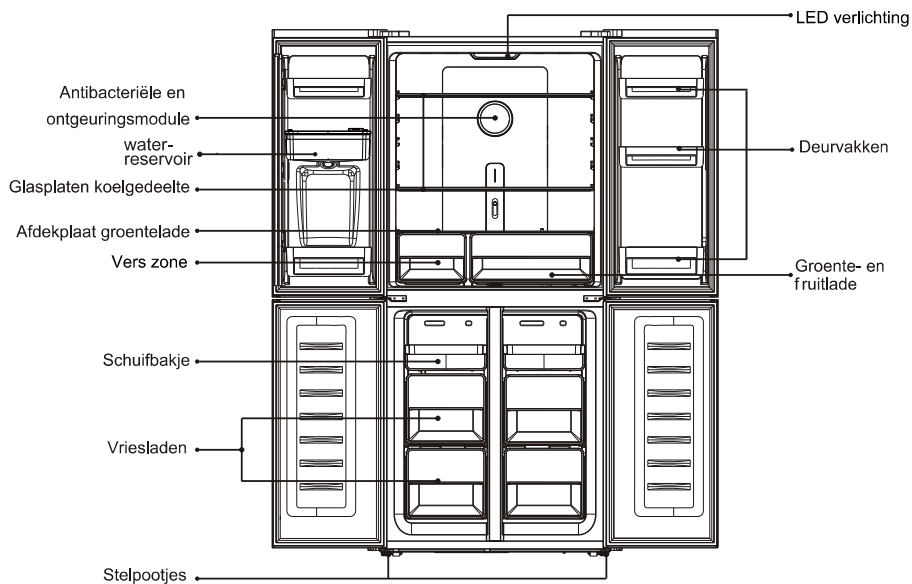

Bovenstaande afbeelding dient slechts ter referentie.
Voor de juiste details dient u uw eigen apparaat te bekijken.

Installatie

Benodigde ruimte

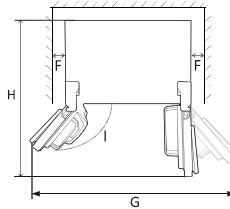
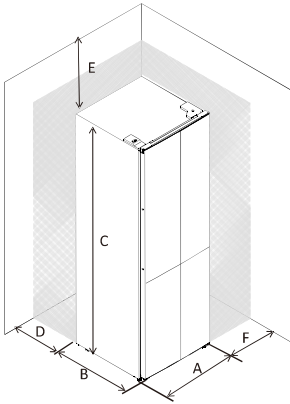

A	790
B	700
C	1800
D	min=50
E	min=50
F	min=50
G	1580
H	1490
I	135°

Waterpas stellen van de koel-vriescombinatie

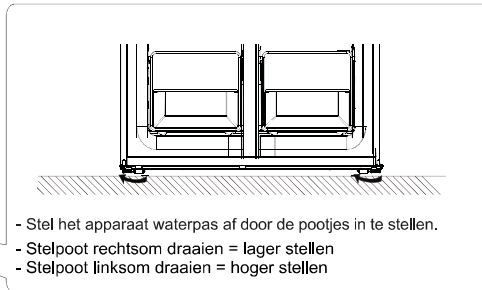
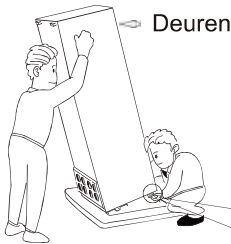

Deuren stellen

Na het vervoer of wanneer de deurvakken beladen zijn met voedsel en/of dranken, kan het zijn dat de 2 bovendeuuren niet uitgelijnd staan. Er zijn 3 types C sluitringen die gebruikt kunnen worden om de deuren aan te passen. Volg richtlijnen hieronder om deuren gelijk af te stellen.



1. Controleer vóór het afstellen van de bovendeuuren dat het apparaat waterpas staat.
2. Wanneer de bovenzijden van de bovendeuuren niet gelijk uitlijnen, licht dan de onderzijde van de deur enigszins op en plaats één van de C sluitringen tussen de onderzijde van de deur en het middenscharnier.

Installatie

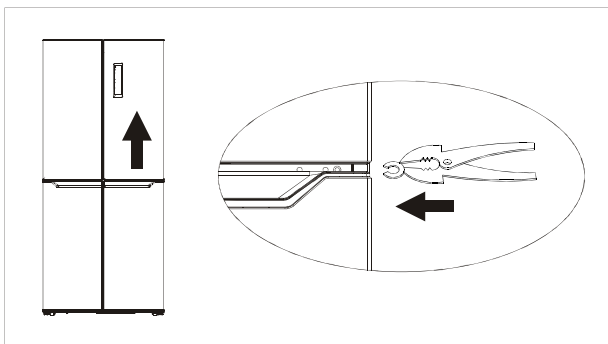

! Waarschuwing! Wees voorzichtig en voorkom dat de vingers tussen de deur bekneld geraken. Gebruik gereedschap!

! Waarschuwing! Houd de C sluitringen weg buiten bereik van kleine kinderen zodat ze deze niet inslikken. De ringen zijn kleine onderdelen.

Rubber stootblokje

Er zit een rubber stoot blokje op elke deur. Ze functioneren als een schokdemper om de schok te dempen wanneer de deur sluit.

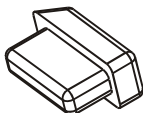

Trek niet aan de rubber stootblokjes. Als ze niet op de deuren zitten, deuren, pak er dan uit het accessoire zakje en plaats deze in het hiervoor bestemde gat in de deur.

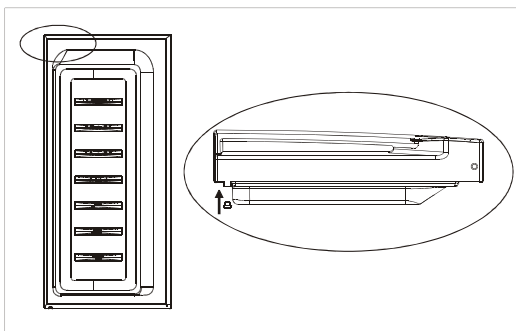

Installatie

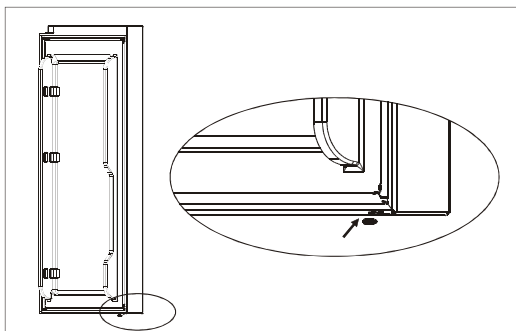

! Waarschuwing! Houd de C sluitringen weg buiten bereik van kleine kinderen zodat ze deze niet inslikken. De ringen zijn kleine onderdelen.

Positie

Installeer het apparaat op een plaats waar de omgevingstemperatuur overeenkomt met de klimaatklasse zoals die is weergegeven op het typeplaatje van het apparaat.

Klimaatklasse	Omgevingstemperatuur
SN	+10°C tot +32°C
N	+16°C tot +32°C
ST	+16°C tot +38°C
T	+16°C tot +43°C

Plaats

Plaats het apparaat buiten het bereik van warmtebronnen als radiatoren, kachels, direct zonlicht etc. Zorg ervoor dat er voldoende ventilatie kan circuleren rond de achterkant van het apparaat. Voor een optimale prestatie dient er een minimale afstand te zijn tussen de bovenkant van het apparaat en een eventueel erboven hangende wandkast van 100 mm. Het is echter beter als er geen wandkast boven het apparaat hangt. Het apparaat kan waterpas worden gesteld door middel van de stelpoten aan de onderkant van het apparaat.

! Waarschuwing! Het moet mogelijk zijn om het apparaat los te koppelen van het elektriciteitsnetwerk; de stekker moet dus ook na de installatie eenvoudig bereikbaar zijn.

Elektrische aansluiting

Controleer, voordat u het apparaat aansluit, of het voltage en de frequentie zoals vermeld op het typeplaatje overeenkomen met de stroomtoevoer in uw huis. Het apparaat moet geaard zijn. De stekker is voorzien van een aardecontactpunt. Als het stopcontact niet geaard is, sluit u het apparaat aan op een aparte aarde in overeenstemming met de geldende regels. Raadpleeg hiervoor een gekwalificeerde elektricien. De fabrikant is niet aansprakelijk voor schade aan het apparaat of persoonlijk letsel als de bovenstaande veiligheidsmaatregelen niet in acht worden genomen. Dit apparaat voldoet aan de E.E.G.-richtlijnen.

Dagelijks gebruik

Voordat u de water dispenser voor de eerste keer gebruikt dient u eerst het waterreservoir, dat aan de binnenkant van het koelgedeelte is bevestigd, te verwijderen en te reinigen.

1. Verwijder het waterreservoir. Maak het bovendeksel los en was en reinig zowel het reservoir als het deksel.

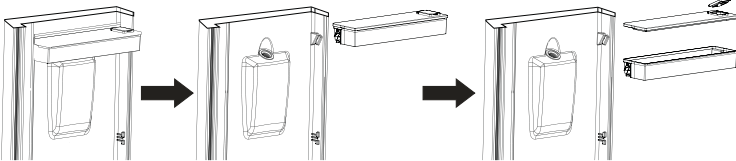

2. Na de reiniging het waterreservoir, het deksel en het deurvak als volgt terugplaatsen:

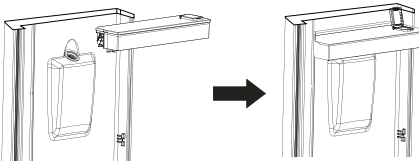

3. Reinig de dispenser hendel aan de buitenkant van de koelkastdeur.



Het waterreservoir vullen

1. Open het kleine dekseltje aan de bovenzijde van het deurvak boven het waterreservoir.
2. Vul het waterreservoir met drinkbaar water tot de aangegeven lijn van 2.5 liter.
3. Sluit het dekseltje. Zorg ervoor dat het stevig dicht zit.

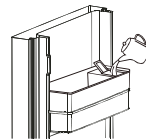

Het verstrekken van water

Duw zachtjes tegen de dispenser hendel aan met een glas of een houder. Om de waterstroom te laten stoppen het glas wegtrekken van de hendel.



Dagelijks gebruik

Gebruik van het bedieningspaneel

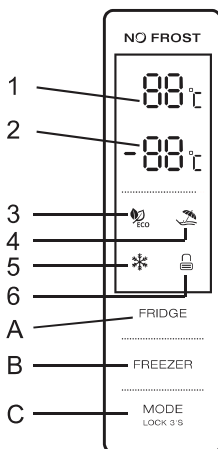

1.1 TOETSEN BEDIENING

- A. Temperatuurregeling van koelgedeelte
- B. Temperatuurregeling van vriesgedeelte
- C. Mode/ Vergrendeling / Ontgrendeling

1.2 LED-SCHERM

- 1. Temperatuur van koelgedeelte
- 2. Temperatuur van vriesgedeelte
- 3. ECO modus
- 4. Vakantie modus
- 5. SUPER modus
- 6. Vergrendeling / Ontgrendeling

2.0 OPERATIONELE TOESTAND

- a. Het bedieningspaneel licht in zijn geheel 3 seconden op en werkt precies hetzelfde als voordat de stroom eraf was (stand en temperatuur). Het systeem wordt automatisch vergrendeld 25 seconden nadat de laatste toets is aangeraakt. Na de vergrendeling gaat het licht van het beeldscherm na 30 seconden uit nadat voor het laatst een toets is aangeraakt.
- b. Beide vooraf ingestelde temperatuurinstellingen van het koelgedeelte en het vriesgedeelte worden op het beeldscherm getoond.

2.1 DISPLAY

- 2.1.1 Het bedieningspaneel licht op gedurende 2 minuten zodra de deur van het koel- of vriesgedeelte is geopend. (Er wordt maar 1 open deur per keer waargenomen)
- 2.1.2 Het bedieningspaneel licht op bij elke toetsaanraking en gaat na 2 minuten weer uit als er geen andere activiteiten meer zijn.
- 2.1.3 Beeldscherm tijdens normaal gebruik
 - Temperatuurweergave koelgedeelte: Toont de temperatuur van de huidige instelling.
 - Temperatuurweergave vriesgedeelte: Toont de temperatuur van de huidige instelling.

Dagelijks gebruik

3.0 TOELICHTING TOETSEN

3.1 Temperatuurregeling van FRIDGE gedeelte

Temperatuurregeling van het koelgedeelte:

Deze toets werkt zowel in de Gebruikersmodus als in de Super modus. Nadat u in de instellingsmodus van de temperatuurregeling van het koelgedeelte bent gekomen, gaat deze toets knipperen. Door deze toets herhaaldelijk in te drukken, ziet u de temperatuur instellingen "2 C, 3 C, 4 C, 5 C, 6 C, 7 C, 8 C" voorbijkomen. Uw selectie wordt na 5 sec. knipperen van het koelkast temperatuursymbool vastgelegd.

3.2 Temperatuurregeling van FREEZER gedeelte

Temperatuurregeling van het vriesgedeelte:

Deze toets werkt zowel in de Gebruikersmodus als in de Vakantie modus. Nadat u in de instellingsmodus van de temperatuurregeling van het koelgedeelte bent gekomen, gaat deze toets knipperen. Door deze toets herhaaldelijk in te drukken, ziet u de temperatuurinstellingen tussen -14 C tot -22 C voorbijkomen. Uw selectie wordt na 5 sec. knipperen van het vrieskast temperatuursymbool vastgelegd.

3.3 MODE / Vergrendelen / Ontgrendelen

- Door deze toets herhaaldelijk in te drukken, verandert de modus van het koelgedeelte opeenvolgend van "ECO-modus -Vakantie modus - SUPER modus - Gebruikersmodus (handmatig instellen). Na 5 sec. knipperen is deze selectie vastgelegd.
- Lang er indrukken om de modus Vergrendeling / Ontgrendeling te activeren.
Ontgrendelen: Houd toets 3 sec. ingedrukt wanneer vergrendeling geactiveerd is; alle toetsen worden ontgrendeld na de pieptoon.
Vergrendelen: Houd toets 3 sec. ingedrukt wanneer vergrendeling nog niet is geactiveerd; alle toetsen worden vergrendeld na de pieptoon.

3.4 Druk op toets

Korte pieptoon na elke druk op een toets.

Alle toetsen werken alleen in de ontgrendelde stand.

3.5 Vergrendeling-stand

Het scherm wordt automatisch vergrendeld als er gedurende 25 sec. geen handelingen plaatsvinden.

4.0 ECO modus

Druk op **MODE** om de **ECO modus** te kiezen, het ECO symbool blijft oplichten nadat het 5 sec. heeft geknippert. In de ECO modus is het 5 °C in het koelgedeelte en -18 °C in het vriesgedeelte. Wanneer de **FRIDGE** of **FREEZER** toetsen worden ingedrukt, zal het ECO symbool 3x knipperen ter alarmering.

Om de ECO modus te verlaten verlaten :

Druk op de **MODE** toets en selecteer een andere modus, deze wordt na 5 sec. knipperen weer geactiveerd.

4.1 Vakantie modus

Druk op de **MODE** toets en selecteer de Vakantie modus; het vakantiesymbool blijft oplichten na 5 sec. te hebben geknippert en het apparaat staat in de Vakantie modus ingesteld. In de Vakantie modus is het continu 17 °C in het koelgedeelte ; Wanneer de **FRIDGE** toets wordt ingedrukt, zal het Vakantiemodus symbool 3x knipperen ter alarmering.

Om de Vakantie modus te verlaten verlaten:

Druk op de **MODE** toets en selecteer een andere modus, deze wordt na 5 sec. knipperen weer geactiveerd.

4.2 SUPER modus

Kies deze modus, het symbool blijft oplichten nadat het 5 sec. heeft geknippert; de "SUPER Freezing" modus is geactiveerd.

De temperatuur in het vriesgedeelte kunt u nu niet aanpassen. Wanneer de **FREEZER** toets wordt ingedrukt, zal het **FREEZER** symbool 3x knipperen ter alarmering.

De **SUPER freezing** modus wordt gestopt door:

- handmatig verlaten van de **SUPER freezing** modus
- na een **SUPER** vriesperiode van meer dan 50 uur.

De instelling welke voor de **SUPER Freezing** modus actief was, wordt nu weer geactiveerd.

Dagelijks gebruik

4.3 Open deur alarm

Wanneer de deur van de koelkast of vriezer langer dan 60 sec. openblijft, zal er een alarmtoon afgaan totdat de deur weer gesloten wordt.

Eerste keer gebruiken

Reiniging van de binnenkant

Voordat u het apparaat voor de eerste keer gebruikt de binnenkant en de interne accessoires reinigen met lauwwarm water en een beetje neutrale zeep om de typische geur van een nieuw product te verwijderen, daarna goed afdrogen.

Belangrijk! Gebruik geen reinigingsmiddelen of schurende schoonmaakmiddelen, omdat die de lak beschadigen.

Plaats de diverse voedingsmiddelen in de desbetreffende compartimenten zoals hieronder aangegeven.

deur of deurvakken van koelkastgedeelte	<ul style="list-style-type: none">• Voedsel met natuurlijke conserveringsmiddelen zoals jam, sap, specerijen.• Bewaar geen bederfbare voedingsmiddelen hier.
Groente-/Fruitlede	<ul style="list-style-type: none">• Fruit, kruiden en groenten moeten apart worden bewaard in de groente-/fruitelade.• Plaats geen bananen, uien, aardappelen of knoflook in de koelkast.
Koelkastplateau - midden	<ul style="list-style-type: none">• Zuivelproducten, eieren.
Koelkastplateau - bovenin	<ul style="list-style-type: none">• Voedingsmiddelen die niet worden bereid zoals: kant-en-klare voedingsmiddelen, vleeswaren, restjes
Vriezerladen/-plateaus	<ul style="list-style-type: none">• Voedingsmiddelen voor langdurige bewaring.• Onderste plateau/lade: rauw vlees, gevogelte, vis,• Middelste plateau/lade: diepvriesgroenten, friet.• Bovenste plateau/lade: consumptie ijs, diepvriesfruit, bevroren bakkerijproducten.

Dagelijks gebruik

Aanbevolen temperatuurinstellingen

Aanbevolen temperatuurinstellingen		
Omgevings-temperatuur	Temperatuurinstelling	
Zomer (boven 38°C)		Koelkast ingesteld op 4°C
		Vriezer ingesteld op -18°C
Normaal		Koelkast ingesteld op 4°C
		Vriezer ingesteld op -18°C
Winter (Onder 16°C)		Koelkast ingesteld op 4°C
		Vriezer ingesteld op -18°C

- Bovenstaande informatie geeft de gebruiker een richtlijn voor de voor de temperatuurinstelling.

Factoren die de opslagperiode beïnvloeden:

Bij de aanbevolen temperatuurinstelling, is de aanbevolen opslagperiode in de koeling niet langer dan 3 dagen.

Bij de aanbevolen temperatuurinstelling, is de aanbevolen opslagperiode in de vriezer niet langer dan 1 maand.

De aanbevolen opslagperiode kan worden beïnvloed/verkort door andere instellingen.

Dagelijks gebruik

Temperatuurregeling voor de vers zone

- De temperatuur van de vers zone kan worden aangepast aan het soort voedsel dat wordt opgeslagen. Schuif de knop van onder naar boven, de temperatuur zal geleidelijk aan worden verlaagd.
- Wanneer de knop op de "🍌 🍌" positie wordt geplaatst, kan de vers zone als een 'groentelade' fungeren, de gehandhaafde temperatuur en het vochtgehalte is geschikt voor opslag van fruit en groenten.
- Wanneer de knop in de bovenste positie wordt geplaatst, is de zone geschikt voor het kortstondige opslag van vis of andere verse voedingsmiddelen. Het voedsel blijft koud en fris, maar bevroest niet. Zeer geschikt voor alle verse voedingsmiddelen. Wanneer de knop in de bovenste positie wordt geplaatst, wordt het aanbevolen om de koelkasttemperatuur onder de 4 °C, in te stellen. De maximale opslagtijd is 3 dagen voor optimale versheid van het product.

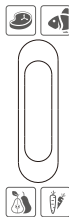

Vochtigheidsgehalte aanpassen in de Groentelade

- Wanneer de schuifknop in de bovenste positie (🍌 🍌) wordt geplaatst, is het vochtigheidsgehalte hoog. Deze stand is geschikt voor groenten.
- Wanneer de schuifknop in de onderste positie (🍌 🍌) wordt geplaatst, is het vochtigheidsgehalte lager. Deze stand is geschikt voor fruit.



Invriezen van verse levensmiddelen

- Het vriesvak is geschikt voor het invriezen van vers voedsel en ingevroren voedsel en diepvriesproducten gedurende een lange tijd te bewaren.
- Leg het in te vriezen verse voedsel in het onderste vriesvak.
- De maximale hoeveelheid voedsel die in 24 uur kan worden ingevroren staat op het typeplaatje vermeld.
- Het invriesproces duurt 24 uur: gedurende deze periode geen ander voedsel invriezen.

Opslag bevroren voedsel

Bij de eerste opstart of nadat het een tijd niet is gebruikt laat u het apparaat minstens 2 uur in de hoogste stand werken voordat u voedsel in het koelvak plaatst.

Belangrijk! Als het voedsel per ongeluk ontdooit (apparaat langer zonder stroom dan de bewaartijd bij een storing) dient het voedsel direct te worden geconsumeerd of gekookt en hierna opnieuw te worden ingevroren.

Ontdooien voedsel

Diepvries voedsel of bevroren voedsel kan voor gebruik worden ontdooid in een koelvak of bij kamertemperatuur, afhankelijk van de hoeveelheid tijd die hiervoor beschikbaar is. Kleine stukken kunnen ook rechtstreeks uit de vriezer bevroren worden gekookt. In dat geval duurt het kookproces wel langer.

Ontdooien

Diepvries voedsel of bevroren voedsel kan voor gebruik worden ontdooid in een koelvak of bij kamertemperatuur, afhankelijk van de hoeveelheid tijd die hiervoor beschikbaar is. Kleine stukken kunnen ook rechtstreeks uit de vriezer bevroren worden gekookt. In dat geval duurt het kookproces wel langer.

Ijsblokjes

Dit apparaat kan zijn voorzien van één of meer bakjes om ijsblokjes te maken.

Dagelijks gebruik

Accessoires

Verplaatsbare legplanken

De wanden van de koelkast zijn voorzien van een aantal richels waardoor de legplanken op een bepaalde positie kunnen worden geplaatst, zoals u het wenst.

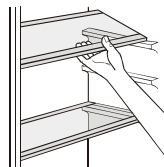

Het plaatsen van de deurvakken

Om de opslag van de voedselpakketjes van verschillende afmetingen mogelijk te maken, kunnen de deurvakken op verschillende hoogtes worden geplaatst. Voor deze aanpassingen gaat u als volgt te werk: trek het deurvak geleidelijk in de richting van de pijlen totdat het los komt en herplaatst het waar u dat wenst.

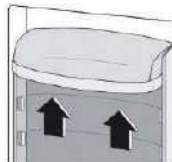

Nuttige aanwijzingen en tips

Tips voor het invriezen

Om u te helpen optimaal gebruik te maken van het vriesproces volgen hieronder een aantal belangrijke aanwijzingen:

- de maximale hoeveelheid voedsel die in 24 uur kan worden ingevroren staat op het typeplaatje vermeld;
- het invriesproces duurt 24 uur. Gedurende deze periode geen ander voedsel invriezen;
- alleen vers voedsel van topkwaliteit invriezen wat goed is gewassen;
- bereid voedsel in kleine porties om ervoor te zorgen dat het in zijn geheel en snel kan worden ingevroren en om daarna de juiste portie weer te kunnen ontdooien;
- verpak het voedsel in aluminiumfolie of plasticfolie en zorg ervoor dat de pakketjes luchtdicht zijn;
- laat recent ingevroren voedsel niet in aanraking komen met eerder ingevroren voedsel, zodat het al ingevroren voedsel niet wordt opgewarmd;
- mager voedsel is langer op te slaan dan vet voedsel, zout reduceert de bewaarperiode;
- waterijs wat direct geconsumeerd wordt als het uit de vriezer komt kan mogelijk leiden tot vriesbrand van de huid;
- het wordt aanbevolen om een datum te zetten op elk opgeslagen pakketje voedsel om een overzicht te houden van de opslagtijden.

Tips voor opslag van bevroren voedsel

Om het beste resultaat te behalen:

- check dat het bevroren voedsel correct was opgeslagen in de winkel;
- zorg ervoor dat het bevroren voedsel in de kortst mogelijke tijd wordt vervoerd van de winkel naar uw vriezer.
- maak de deur niet onnodig vaak open en laat hem niet te lang open staan.
- eenmaal ontdooid bederft voedsel snel en kan het niet opnieuw worden ingevroren.
- de bewaartijd van bevroren voedsel, zoals is aangegeven door de fabrikant, niet overschrijden.

Tips voor het koelen van vers voedsel

Voor het beste resultaat:

- Bewaar geen warm voedsel of verdampende vloeistoffen in de koelkast.
- Bedek of verpak het voedsel, vooral als het een sterke smaak heeft.
- Vers te bereiden voedsel (alle soorten): verpak het in plastic zakjes en plaats het op de glasplaten boven de groentelade.
- Bewaar het, voor de veiligheid, maximaal één of twee dagen.
- Gekookt voedsel, koude schotels etc.: deze dienen te worden afgedekt en kunnen op elke willekeurige legplank worden geplaatst.
- Groenten en fruit: deze dienen zorgvuldig te worden gereinigd en in de speciaal hiervoor bestemde lade te worden geplaatst.
- Boter en kaas: deze dienen in speciale luchtdichte verpakkingen te worden geplaatst of te worden ingepakt in aluminium folie of plastic zakken om zoveel mogelijk lucht uit te sluiten.
- Melkflessen: deze dienen te zijn voorzien van een dop en moeten worden opgeslagen in de deurvakken.
- Bananen, aardappelen, uien en knoflook. Indien onverpakt dienen ze niet in de koelkast te worden bewaard.

Dagelijks gebruik

Reiniging

Om hygiënische redenen dienen de binnenkant van het apparaat en de zich hierin bevindende accessoires regelmatig te worden schoongemaakt.



Waarschuwing! Het apparaat mag tijdens de reiniging niet zijn aangesloten aan het elektriciteitsnet. Gevaar voor een elektrische schok! Voor schoonmaakwerkzaamheden het apparaat uitschakelen en de stekker uit het stopcontact halen of de zekering uitschakelen of eruit draaien. Het apparaat nooit met een stoomreiniger schoonmaken. Er zou vocht bij elektrische onderdelen terecht kunnen komen, gevaar voor een elektrische schok! Hete damp kan schade veroorzaken aan kunststof onderdelen. Het apparaat moet droog zijn voordat u het weer in werking zet.

Belangrijk! Etherische oliën en organische oplosmiddelen kunnen kunststofdelen aantasten, bijvoorbeeld het sap van citroen- of sinaasappelschillen, boterzuur of reinigingsmiddelen die azijnzuur bevatten.

- Dergelijke stoffen niet in aanraking laten komen met onderdelen van het apparaat.
- Gebruik geen schurende schoonmaakmiddelen.
- Verwijder het voedsel voordat u het apparaat reinigt. Bewaar het voedsel op een koude plaats en dek het goed af.
- Schakel het apparaat uit en haal de stekker uit het stopcontact of de zekering uitschakelen of eruit draaien.
- Reinig het apparaat en haar accessoires met een doek met lauwwarm water, eventueel een beetje normaal afwasmiddel toevoegen. Aansluitend met schoon water navegen en droog wrijven.
- Als het apparaat weer droog is, kunt u het apparaat weer in werking zetten.

Ontdooien (No Frost)

Dit is een no frost koel-vriescombinatie, deze regelt het ontdooien automatisch.

Dagelijks gebruik

Problemen en oplossingen



Let op! Voordat u het probleem aanpakt eerst de stekker uit het stopcontact halen. Alleen een elektricien of een gekwalificeerde persoon mag problemen oplossen die niet in de gebruiksaanwijzing aan de orde komen.

Belangrijk! Er zijn bepaalde geluiden tijdens de normale werking van het apparaat (compressor, koelcircuit).

Probleem	Mogelijke oorzaak	Oplossing
Apparaat werkt niet	Stekker zit niet in stopcontact of zit er niet goed in	Stekker in stopcontact steken
	Zekering doorgebrand of defect	Controleer de zekering, vervangen indien noodzakelijk
	Stopcontact is defect	Problemen met de netspanning, laten repareren door een elektricien
Apparaat vriest of koelt te sterk	Temperatuur is te koud ingesteld of het apparaat werkt in de SUPER instelling	Draai de temperatuurregeling tijdelijk op een warmere instelling
Het voedsel is niet genoeg bevroren	Temperatuur is niet goed ingesteld	Kijk naar de oorspronkelijk ingestelde temperatuurinstelling
	Deur was gedurende een lange tijd open	Open de deur niet langer dan noodzakelijk is
	Een grote hoeveelheid warm voedsel is in het apparaat opgeslagen de afgelopen 24 uur	Draai de temperatuurregeling tijdelijk op een koudere instelling
	Het apparaat staat in de buurt van een warmtebron	Kijk in het hoofdstuk "Plaats"
Zware opbouw van vorst op de deurafdichting	Deurafdichting is niet luchtdicht	Het lekkende deel van de deurafdichting voorzichtig opwarmen met een föhn (op een koele instelling). Tegelijkertijd de verwarmde deurafdichting met de hand zodanig aanpassen dat het helemaal sluit
Vreemde geluiden	Apparaat staat niet waterpas	Pootjes opnieuw instellen
	Apparaat raakt de muur of andere voorwerpen	Apparaat licht verschuiven
	Een onderdeel aan de achterzijde van het apparaat, bijv. een pijp, raakt een ander onderdeel van het apparaat of de muur	Indien nodig het onderdeel licht iets verbuigen
Water op de bodem	Waterafvoergaatje is geblokkeerd	Zie het hoofdstuk "Reiniging"

Als de storing opnieuw voorkomt dient u contact op te nemen met de servicedienst. Deze gegevens zijn nodig om u snel en correct te helpen. Schrijf de benodigde gegevens hier op, zie het typeplaatje voor de details.

User Instruction

Combi Fridge Freezer No-Frost

WR-MD18(DX)

Content	
1. Safety Information	Page 1~9
2. Overview	Page 10
3. Installation	Page 11~13
4. Daily Use	Page 14~23

In the interest of your safety and to ensure the correct use, before installing and first using the appliance, read this user manual carefully, including its hints and warnings. To avoid unnecessary mistakes and accidents, it is important to ensure that all people using the appliance are thoroughly familiar with its operation and safety features. Save these instructions and make sure that they remain with the appliance if it is moved or sold, so that everyone using it through its life will be properly informed on appliance use and safety.





For the safety of life and property keep the precautions of these user's instructions as the manufacturer is not responsible for damages caused by omission.

Children and vulnerable people safety

- This appliance can be used by children aged from 8 years and above and persons with reduced physical, sensory or mental capabilities or lack of experience and knowledge if they have been given supervision or instruction concerning use of the appliance in a safe way and understand the hazards involved.
- Children aged from 3 to 8 years are allowed to load and unload this appliance.
- Children should be supervised to ensure that they do not play with the appliance.
- Cleaning and user maintenance shall not be made by children unless they are aged from 8 years and above and supervised.
- Keep all packaging well away from children. There is risk of suffocation.

- If you are discarding the appliance pull the plug out of the socket, cut the connection cable (as close to the appliance as you can) and remove the door to prevent playing children to suffer electric shock or to close themselves into it.
- If this appliance featuring magnetic door seals is to replace an older appliance having a spring lock (latch) on the door or lid, be sure to make that spring lock unusable before you discard the old appliance. This will prevent it from becoming a death trap for a child.

General safety

-  **WARNING!** Keep ventilation openings, in the appliance enclosure or in the built-in structure, clear of obstruction.
-  **WARNING!** Do not use mechanical devices or other means to accelerate the defrosting process, other than those recommended by the manufacturer.
-  **WARNING!** Do not damage the refrigerant circuit.
-  **WARNING!** Do not use other electrical appliances (such as ice cream makers) inside of refrigerating appliances, unless they are approved for this purpose by the manufacture.
-  **WARNING!** Do not touch the light bulb if it has been on for a long period of time because it could be very hot.¹⁾

1) If there is a light in the compartment.

 **WARNING!** When positioning the appliance, ensure the supply cord is not trapped or damaged.

 **WARNING!** Do not locate multiple portable socket-outlets or portable power suppliers at the rear of the appliance.

- Do not store explosive substances such as aerosol cans with a flammable propellant in this appliance.
- The refrigerant isobutane (R-600a) is contained within the refrigerant circuit of the appliance, a natural gas with a high level of environmental compatibility, which is nevertheless flammable.
- During transportation and installation of the appliance, be certain that none of the components of the refrigerant circuit become damaged.
 - avoid open flames and sources of ignition
 - thoroughly ventilate the room in which the appliance is situated
- It is dangerous to alter the specifications or modify this product in any way. Any damage to the cord may cause a short circuit, fire and/or electric shock.
- This appliance is intended to be used in household and similar applications such as
 - staff kitchen areas in shops, offices and other working environments;
 - farm houses and by clients in hotels, motels and other residential type environments;
 - bed and breakfast type environments;
 - catering and similar non-retail applications.

 **WARNING!** Any electrical components (plug, power cord, compressor and etc.) must be replaced by a certified service agent or qualified service personnel.

 **WARNING!** The light bulb supplied with this appliance is a “special use lamp bulb” usable only with the appliance supplied. This “special use lamp” is not usable for domestic lighting.¹⁾

- Power cord must not be lengthened.
- Make sure that the power plug is not squashed or damaged by the back of the appliance. A squashed or damaged power plug may overheat and cause a fire.
- Make sure that you can come to the mains plug of the appliance.
- Do not pull the mains cable.
- If the power plug socket is loose, do not insert the power plug. There is a risk of electric shock or fire.
- You must not operate the appliance without the lamp.
- This appliance is heavy. Care should be taken when moving it.
- Do not remove nor touch items from the freezer compartment if you hands are damp/wet, as this could cause skin abrasions or frost/freezer burns.
- Avoid prolonged exposure of the appliance to direct sunlight.

Daily use

- Do not put hot on the plastic parts in the appliance.
- Do not place food products directly against the rear wall.

1) If there is a light in the compartment.

- Frozen food must not be re-frozen once it has been thawed out.¹⁾
- Store pre-packed frozen food in accordance with the frozen food manufacturer's instructions.¹⁾
- Appliance's manufacturer's storage recommendations should be strictly adhered to. Refer to relevant instructions.
- Do not place carbonated or fizzy drinks in the freezer compartment as it creates pressure on the container, which may cause it to explode, resulting in damage to the appliance.¹⁾
- Ice lollies can cause frost burns if consumed straight from the appliance.¹⁾
- To avoid contamination of food, please respect the following instructions
- Opening the door for long periods can cause a significant increase of the temperature in the compartments of the appliance.
- Clean regularly surfaces that can come in contact with food and accessible drainage systems.
- Clean water tanks if they have not been used for 48h; flush the water system connected to a water supply if water has not been drawn for 5 days.
- Store raw meat and fish in suitable containers in the refrigerator, so that it is not in contact with or drip onto other food.
- Two-star frozen-food compartments (if they are presented in the appliance) are suitable for storing pre-frozen food, storing or making ice-cream and making ice cubes.

1) If there is a freezer compartment.

2) If there is a fresh-food storage compartment.

- One-, two- and three -star compartments (if they are presented in the appliance) are not suitable for the freezing of fresh food.
- If the appliance is left empty for long periods, switch off, defrost, clean, dry and leave the door open to prevent mould developing within the appliance.

Care and cleaning

- Before maintenance, switch off the appliance and disconnect the mains plug from the mains socket.
- Do not clean the appliance with metal objects.
- Do not use sharp objects to remove frost from the appliance. Use a plastic scraper.¹⁾
- Regularly examine the drain in the refrigerator for defrosted water. If necessary, clean the drain.
If the drain is blocked, water will collect in the bottom of the appliance.²⁾

Installation

Important! For electrical connection carefully follow the instructions given in specific paragraphs.

- Unpack the appliance and check if there are damages on it. Do not connect the appliance if it is damaged. Report possible damages immediately to the place you bought it. In that case retain packing.

1) If there is a freezer compartment.

2) If there is a fresh-food storage compartment.

- It is advisable to wait at least four hours before connecting the appliance to allow the oil to flow back in the compressor.
- Adequate air circulation should be around the appliance, lacking this leads to overheating. To achieve sufficient ventilation follow the instructions relevant to installation.
- Wherever possible the spacers of the product should be against a wall to avoid touching or catching warm parts (compressor, con-denser) to prevent possible burn.
- The appliance must not be located close to radiators or cookers.
- Make sure that the mains plug is accessible after the installation of the appliance.
- This product contains a LED light source of energy efficiency class G.

Service



- Any electrical work required to do the servicing of the appliance should be carried out by a qualified electrician or competent person.
- This product must be serviced by an authorized Service Center, and only genuine spare parts must be used.

Energy saving

- Don't put hot food in the appliance;
- Don't pack food close together as this prevents air circulating;
- Make sure food don't touch the back of the compartment(s);

- If electricity goes off, don't open the door(s);
- Don't open the door(s) frequently;
- Don't keep the door(s) open for too long time;
- Don't set the thermostat on exceeding cold temperatures;
- All accessories, such as drawers, shelves balconies, should be kept there for lower energy consumption.

Environment Protection

 This appliance does not contain gasses which could damage the ozone layer, in either its refrigerant circuit or insulation materials. The appliance shall not be discarded together with the urban refuse and rubbish. The insulation foam contains flammable gases: the appliance shall be disposed according to the appliance regulations to obtain from your local authorities. Avoid damaging the cooling unit, especially the heat exchanger. The materials used on this appliance marked by the symbol  are recyclable.

 The symbol on the product or on its packaging indicates that this product may not be treated as household waste. Instead it should be taken to the appropriate collection point for the recycling of electrical and electronic equipment. By ensuring this product is disposed of correctly, you will help prevent potential negative consequences for the environment and human health,

which could otherwise be caused by inappropriate waste handling of this product. For more detailed information about recycling of this product, please contact your local council, your household waste disposal service or the shop where you purchased the product.

Packaging materials

The materials with the symbol are recyclable. Dispose the packaging in a suitable collection containers to recycle it.

Disposal of the appliance

1. Disconnect the mains plug from the mains socket.
2. Cut off the mains cable and discard it.



WARNING! During using, service and disposal the appliance, please pay attention to symbol similar as left side, which is located on rear of appliance (rear panel or compressor) and with yellow or orange color.

It's risk of fire warning symbol. There are flammable materials in refrigerant pipes and compressor.

Please be far away fire source during using, service and disposal.

Overview

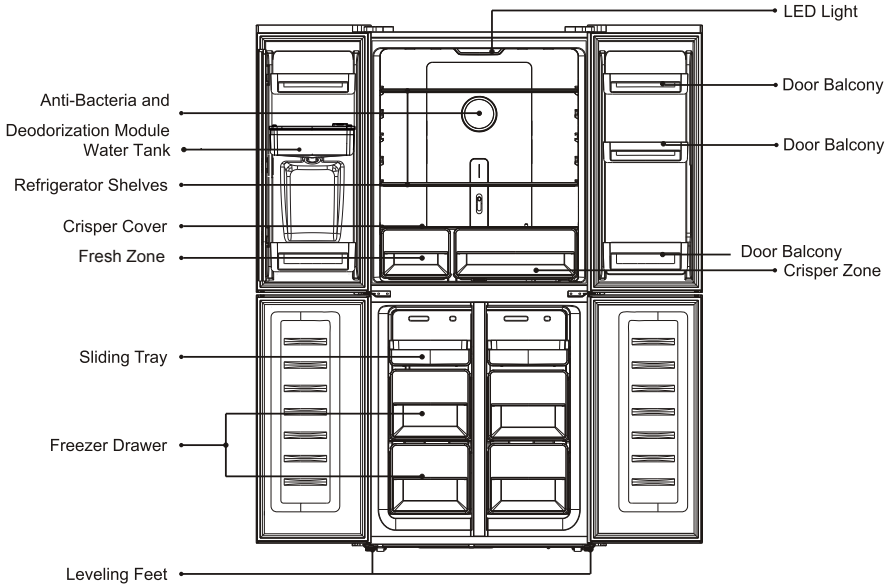

This illustration is only for hinting, the detail please check your appliance.

Installation

Space Requirement

- Keep enough space of door open.

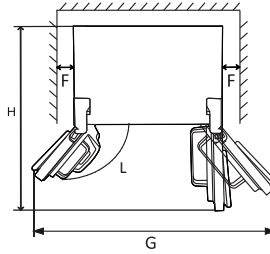
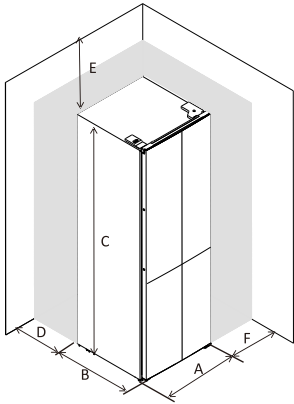

A	790
B	700
C	1800
D	min=50
E	min=50
F	min=50
G	1580
H	1490
L	135°

Levelling the unit

To do this adjust the two levelling feet at front of the unit.

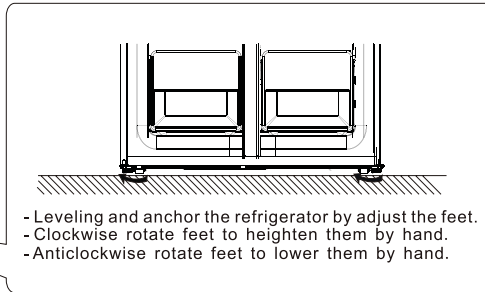
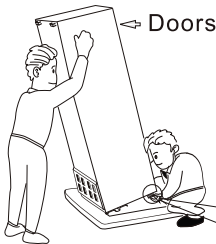

Level doors

After transportation or door balconies are loaded by food or beverage, upper two doors may not be aligned. There are 3 C type washers which are used to adjust doors. Please follow below process to level doors.



1. Before check alignment of doors, please make sure appliance stand levelly .
2. If top of upper two doors looks not in a line, please slightly lift lower door and insert a pieces of C type washer by a clip between bottom of door and middle hinge.

Installation

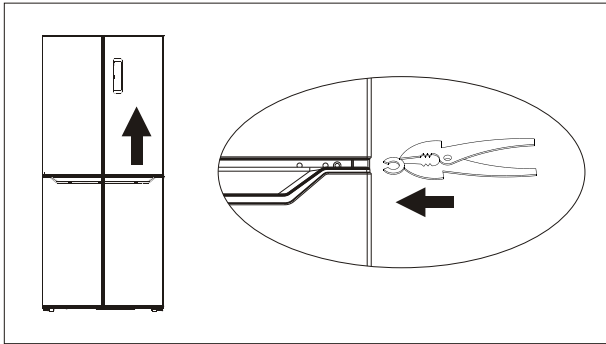

 **Warning!** Please be careful to avoid fingers are clipped by door. Please use tool.

 **Warning!** Please keep C type washers far away children to avoid them are swallowed by children. They are small parts.

Rubber blocks

There is one rubber block on each door. They function as spring to relieve impact when door closes .

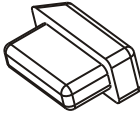

Please not pull the rubber blocks. If they absent from the doors, please take one from accessory bag and insert it to the hole of door.

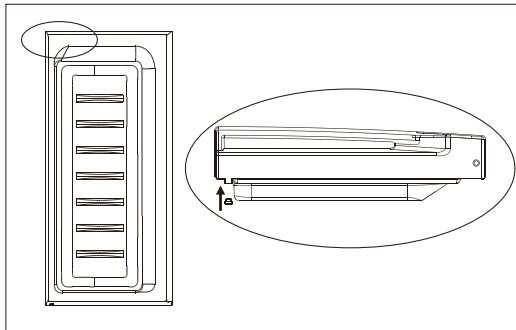

Installation

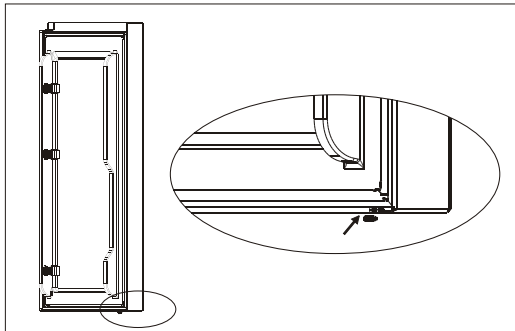

Warning! Please keep rubber blocks far away children to avoid them are swallowed by children. They are small parts.

Positioning

Install this appliance at a location where the ambient temperature corresponds to the climate class indicated on the rating plate of the appliance:

for refrigerating appliances with climate class:

- extended temperate: this refrigerating appliance is intended to be used at ambient temperatures ranging from 10 °C to 32 °C; (SN)
- temperate: this refrigerating appliance is intended to be used at ambient temperatures ranging from 16 °C to 32 °C;(N)
- subtropical: this refrigerating appliance is intended to be used at ambient temperatures ranging from 16 °C to 38 °C;(ST)
- tropical: this refrigerating appliance is intended to be used at ambient temperatures ranging from 16 °C to 43 °C;(T)

Location

The appliance should be installed well away from sources of heat such as radiators, boilers, direct sunlight etc. Ensure that air can circulate freely around the back of the cabinet. To ensure best performance, if the appliance is positioned below an overhanging wall unit, the minimum distance between the top of the cabi-net and the wall unit must be at least 50 mm. Ideally, however, the appliance should not be positioned below overhanging wall units. Accurate leveling is ensured by one or more adjustable feet at the base of the cabinet.

This refrigerating appliance is not intended to be used as a built-in appliance;

Warning! It must be possible to disconnect the appliance from the mains power supply; the plug must therefore be easily accessible after installation.

Electrical connection

Before plugging in, ensure that the voltage and frequency shown on the rating plate correspond to your domestic power supply. The appliance must be earthed. The power supply cable plug is provided with a contact for this purpose. If the domestic power supply socket is not earthed, connect the appliance to a separate earth in compliance with current regulations, consulting a qualified electrician.

The manufacturer declines all responsibility if the above safety precautions are not observed.

This appliance complies with the E.E.C. Directives.

Daily Use

WATER DISPENSER

Before using the water dispenser for the first time, remove and clean the water tank located inside the refrigeration compartment.

1. Remove the water tank. Detach the top cover and wash and clean both the tank and the cover.

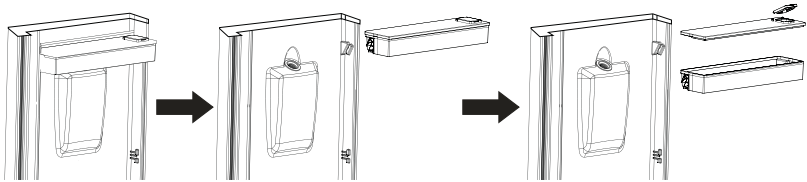

2. After cleaning, reposition water tank, cover as below:-

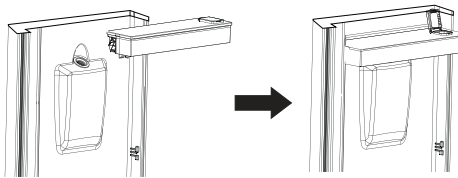

3. Clean the dispenser lever outside the refrigerator door.



Filling the water tank

1. Open the small lid in the top of the tank balcony.
2. Fill the water tank with drinkable water up to the 2.5L line.
3. Close the lid. Ensure it is firmly shut.



Dispensing water

Push the dispenser lever gently with a glass or container. To stop the flow, pull the glass away from the lever.



Daily Use

Using the Control Panel

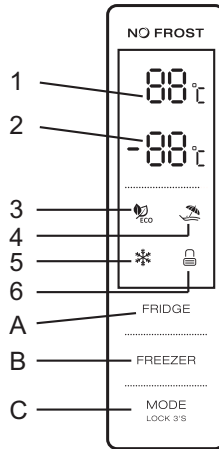

1.1 KEY OPERATION

- A. Temperature Control of Fridge Compartment
- B. Temperature Control of Freezer Compartment
- C. Mode/ Locking / Unlocking

1.2 LED DISPLAY

- 1. Temperature of Fridge Compartment
- 2. Temperature of Freezer Compartment
- 3. ECO Mode
- 4. Holiday Mode
- 5. Super Mode
- 6. Locking / Unlocking

2.0 OPERATING CONDITION

- a. The control panel is 100% lit up for 3 seconds, which operates exactly as per the setting (mode and temperature) before the poweroff. The system will be automatically locked 25 seconds after the last key operation. After locking, the light of the panel would be out 120 seconds after the last key operation.
- b. Both preset temperatures of fridge compartment and freezer compartment would be shown on the display.

2.1 DISPLAY

- 2.1.1 The panel will be lit up for 2 minutes once the door of fridge compartment or freezer compartment is opened. (one door signal is sensed at a time)

Daily Use

- 2.1.2 The panel will be lit up by any key operation whereas the light would be out 2 minutes after the last operation.
- 2.1.3 Display during normal operation
 - Temperature Display of the Fridge Compartment: Indicating the temperature of the current setting.
 - Temperature Display of the Freezer Compartment: Indicating the temperature of the current setting.

3.0 ILLUSTRATION OF THE KEY

3.1 Temperature Control of the Fridge Compartment

a. Temperature Control of the Fridge Compartment:

This key is workable both in User Defined Mode as well as Super Mode. After entering the temperature control of the fridge compartment, this key flashes. By touching the key consecutively, the temperature would change in a circle of "2 C, 3 C, 4 C, 5 C, 6 C, 7 C, 8 C, OFF", after which 5-second flashing means the selection of temperature is settled.

b. Shutoff of the Fridge Compartment:

Press the key of "Temperature Control of Fridge Compartment", choose "OFF", a 5-second flashing means the selection of temperature is made, namely the fridge compartment would stop refrigeration.

3.2 Temperature Control of the Freezer Compartment

Temperature Control of the Freezer Compartment: This key is workable both in User Defined Mode as well as Holiday Mode. After entering the temperature control of the freezer compartment, the key flashes. By touching the key consecutively, the temperature would change in a circle from -14 C to -22 C, after which a 5-second flashing means the selection of temperature is settled.

3.3 Mode/ Locking / Unlocking

a. By touching this key consecutively, the operation mode of the refrigerator will change in a circle of "ECO Mode-Holiday Mode-Super Mode-User Defined Mode. A 5-second flashing means the selection of temperature is settled.

b. Long Press to Enter / Exit Locking Mode

- Unlocking: Press for 3 seconds in the mode of locking, all the keys would be unlocked after the a beep.
- Locking: Press for 3 seconds in the mode of unlocking, all the keys would be locked after the a beep.

3.4 Press Button

Short beep after per press button
All buttons will only valid under unlock mode.

3.5 Lock Fnciton

N operation in 25 sec will lock the display automatically.

Daily Use

4.0 ECO mode

Activating ECO mode

In the "ECO" operating mode, the temperatures in the fridge and freezer are automatically set according to the ambient temperature:

Temperature		
Ambient	Fridge	Freezer
≤ 13 °C	+3 °C	-18 °C
≤ 20 °C	+4 °C	-18 °C
≤ 27 °C	+5 °C	-18 °C
≤ 34 °C	+6 °C	-16 °C
≥ 35 °C	+8 °C	-15 °C

4.1 Holiday Mode

Press mode to choose Holiday Mode, the icon keeps bright after 5 sec flashing, entering holiday mode.

Temperature fix 17° in fridge compartment, "fridge" button in vain, while holiday icon will flash three times in alarm.

Exit holiday mode: choose mode, exit holiday mode after 5 sec, entering the selected mode.

4.2 Super Freezing mode

Choose mode, icon keeps bright after 5 sec flashing, entering freezing mode.

Freezing mode:

Temperature nonadjustable in freezing compartment, "freezer" button in vain, while freezing icon will flash three times in alarm.

Exit freezing mode: meeting below conditions.

- manually exit freezing mode
- freezing period more than 50 hours

Mode remains the same before entering super freezing mode.

Daily Use

First use

Cleaning the interior

Before using the appliance for the first time, wash the interior and all internal accessories with lukewarm water and some neutral soap so as to remove the typical smell of a brand new product, then dry thoroughly.

Important! Do not use detergents or abrasive powders, as these will damage the finish.

Daily use

Position different food in different compartments according to be below table

Refrigerator compartments	Type of food
Door or balconies of fridge compartment	<ul style="list-style-type: none">• Foods with natural preservatives, such as jams, juices, drinks, condiments.• Do not store perishable foods.
Crisper drawer (salad drawer)	<ul style="list-style-type: none">• Fruits, herbs and vegetables should be placed separately in the crisper bin.• Do not store bananas, onions, potatoes, garlic in the refrigerator.
Fridge shelf – middle	<ul style="list-style-type: none">• Dairy products, eggs
Fridge shelf – top	<ul style="list-style-type: none">• Foods that do not need cooking, such as ready-to-eat foods, deli meats, leftovers.
Freezer drawer(s)/shelf	<ul style="list-style-type: none">• Foods for long-term storage.• Bottom drawer/shelf for raw meat, poultry, fish.• Middle drawer/shelf for frozen vegetables, chips.• Top drawer/shelf for ice cream, frozen fruit, frozen baked goods.

Daily Use

Temperature setting recommendation

Temperature Setting Recommendation	
Environment Temperature	Temperature Setting
Summer (Above 38°C)	Fridge set on 4°C
	Freezer set on -18°C
Normal	Fridge set on 4°C
	Freezer set on -18°C
Winter (Below 16°C)	Fridge set on 4°C
	Freezer set on -18°C



- Information above give users recommendation of temperature setting.

Impact on Food Storage

- Under Recommended setting, the best storage time of fridge is no more than 3 days.
- Under Recommended setting, the best storage time of freezer is no more than 1 month.
- The best storage time may reduce under other settings.

Daily Use

Fresh Zone Temperature Control

- Temperature of the fresh can be adjusted according to the type of storage food.
- Push the knob upward from the bottom, temperature in the fresh zone will be gradually decreased.
- When the knob is placed at the "🍌🍌" position, the fresh zone can be functioned as a crisper zone and maintain the appropriate temperature and humidity for fruits and vegetable.
- When the knob is placed at the top position, it is suitable for short-term storage of fish or other fresh food. The food will keep fresh but not frozen which makes it the best choice for storing fresh food.
- Tips: When the knob is placed at the top position, it is recommended to set the refrigerator temperature below 4°C . and preserved lead-time no more than 3 days , in order to keep the best freshness.

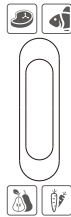

Humidity Adjustment for Crisper Zone

- When the knob is placed at the "🍌🍌" position, the crisper humidity is high, which is suitable for vegetable.
- When the key is placed at the "🍌🍌" position, humidity in the crisper is lower with is suitable for fruits.

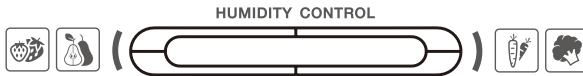

Freezing fresh food

- The freezer compartment is suitable for freezing fresh food and storing frozen and deep-frozen food for a long time.
- Place the fresh food to be frozen in the freezer compartment.
- The maximum amount of food that can be frozen in 24 hours is specified on the rating plate.
- The freezing process lasts 24 hours: during this period do not add other food to be frozen.

Storing frozen food

When first starting-up or after a period out of use, before putting the product in the compartment let the appliance run at least 2 hours on the higher settings.

Important! In the event of accidental defrosting, for example the power has been off for longer than the value shown in the technical characteristics chart under "rising time", the defrosted food must be consumed quickly or cooked immediately and then re-frozen (after cooked).

Thawing

Deep-frozen or frozen food, prior to be used, can be thawed in the fridge compartment or at room temperature, depending on the time available for this operation.

Small pieces may even be cooked still frozen, directly from the freezer. In this case, cooking will take longer.

Ice-cube

This appliance may be equipped with one or more ice-cube to produce ice.

Daily Use

Accessories

Movable shelves

The walls of the refrigerator are equipped with a series of runners so that the shelves can be positioned as desired.

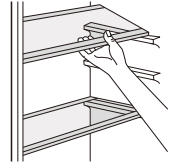

Positioning the door balconies

To permit storage of food packages of various sizes, the door balconies can be placed at different heights. To make these adjustments proceed as follows: gradually pull the balcony in the direction of the arrows until it comes free, then reposition as required.

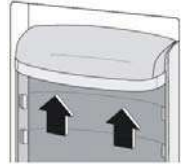

Helpful hints and tips

To help you make the most of the freezing process, here are some important hints:

- the maximum quantity of food which can be frozen in 24 hrs. is shown on the rating plate;
- the freezing process takes 24 hours. No further food to be frozen should be added during this period;
- only freeze top quality, fresh and thoroughly cleaned, foodstuffs;
- prepare food in small portions to enable it to be rapidly and completely frozen and to make it possible subsequently to thaw only the quantity required;
- wrap up the food in aluminium foil or polythene and make sure that the packages are airtight;
- do not allow fresh, unfrozen food to touch food which is already frozen, thus avoiding a rise in temperature of the latter;
- lean foods store better and longer than fatty ones; salt reduces the storage life of food;
- water ices, if consumed immediately after removal from the freezer compartment, can possibly cause the skin to be freeze burnt;
- it is advisable to show the freezing in date on each individual pack to enable you removal from the freezer compartment, can possibly cause the skin to be freeze burnt;
- it is advisable to show the freezing in date on each individual pack to enable you to keep tab of the storage time.

Hints for storage of frozen food

To obtain the best performance from this appliance, you should:

- make sure that the commercially frozen foodstuffs were adequately stored by the retailer;
- be sure that frozen foodstuffs are transferred from the food store to the freezer in the shortest possible time;
- not open the door frequently or leave it open longer than absolutely necessary.
- once defrosted, food deteriorates rapidly and cannot be re-frozen;
- do not exceed the storage period indicated by the food manufacture.

Hints for fresh food refrigeration

To obtain the best performance:

- Do not store warm food or evaporating liquids in the refrigerator
- Do cover or wrap the food, particularly if it has a strong flavour
- Make (all types): wrap in polythene bags and place on the glass shelves above the vegetable drawer.
- For safety, store in this way only one or two days at the most.
- Cooked foods, cold dishes, etc...: these should be covered and may be placed on any shelf.
- Fruit and vegetables: these should be thoroughly cleaned and placed in the special drawer(s) provided.
- butter and cheese: these should be placed in special airtight containers or wrapped in aluminum foil or polythene bags to exclude as much air as possible.
- Milk bottle: these should have a cap and should be stored in the balconies on the door.
- Bananas, potatoes, onions and garlic, if not packed, must not be kept in the fridge.

Daily Use

Cleaning

For hygienic reasons the appliance interior, including interior accessories, should be cleaned regularly.



Caution! The appliance may not be connected to the mains during cleaning. Danger of electrical shock! Before cleaning switch the appliance off and remove the plug from the mains, or switch off or turn out the circuit breaker or fuse. Never clean the appliance with a steam cleaner. Moisture could accumulate in electrical components, danger of electrical shock! Hot vapors can lead to the damage of plastic parts. The appliance must be dry before it is placed back into service.

Important! Ethereal oils and organic solvents can attack plastic parts, e.g. lemon juice or the juice from orange peel, butyric acid, cleanser that contain acetic acid.

- Do not allow such substances to come into contact the appliance parts.
- Do not use any abrasive cleaners
- Remove the food from the freezer. Store them in a cool place, well covered.
- Switch the appliance off and remove the plug from the mains, or switch off or turn out the circuit breaker of fuse.
- Clean the appliance and the interior accessories with a cloth and lukewarm water. After cleaning wipe with fresh water and rub dry.
- After everything is dry place appliance back into service.

Defrost Description (No Frost)

It is a total no frost refrigerator-freezer which will be defrosted automatically.

Daily Use

Troubleshooting



Caution! Before troubleshooting, disconnect the power supply. Only a qualified electrician or competent person must do the troubleshooting that is not in this manual.

Important! There are some sounds during normal use (compressor, refrigerant circulation).

Problem	Possible cause	Solution
Appliance does not work	Mains plug is not plugged in or is loose	Insert mains plug.
	Fuse has blown or is defective	Check fuse, replace if necessary.
	Socket is defective	Mains malfunctions are to be corrected by an electrician.
Appliance freezes or cools too much	Temperature is set too cold or the appliance runs at SUPER modes.	Turn the temperature regulator to a warmer setting temporarily.
The food is not frozen enough.	Temperature is not properly adjusted.	Please look in the initial Temperature Setting section.
	Door was open for an extended period.	Open the door only as long as necessary.
	A large quantity of warm food was placed in the appliance within the last 24 hours.	Turn the temperature regulation to a colder setting temporarily.
	The appliance is near a heat source.	Please look in the installation location section.
Heavy build up of frost on the door seal.	Door seal is not air tight.	Carefully warm the leaking sections of the door seal with a hair dryer (on a cool setting). At the same time shape the warmed door seal by hand such that it sits correctly.
Unusual noises	Appliance is not level.	Re-adjust the feet.
	The appliance is touching the wall or other objects.	Move the appliance slightly.
	A component, e.g. a pipe, on the rear of the appliance is touching another part of the appliance or the wall.	If necessary, carefully bend the component out of the way.
Water on the floor	Water drain hole is blocked.	See the Cleaning and Care section.

If the malfunction shows again, contact the Service Center.

These data are necessary to help you quickly and correctly. Write the necessary data here, refer to the rating plate.

Betriebsanleitung

?~\`!; YZ]Yf_ca V]bU]cb`

No-Frost

WR-MD18(DX)

Inhaltsverzeichnis	
1. Allgemein	F
2. Sicherheitshinweise	FdH
3. Geräteübersicht	I
4. Installation	5dĭ
5. Bi ĩni b[ĭ dFH
6. Reinigung	FI
7. DfcVYa VY\ UbX'i b[1í

1 | Allgemein

Herzlichen Dank für Ihren Kauf.

Bitte lesen Sie die Betriebsanleitung sorgfältig durch, bevor Sie das Gerät in Betrieb nehmen und bewahren Sie sie danach an einem sicheren Ort auf. Sollten Sie bezüglich Ihres Gerätes Fragen oder Probleme haben, wenden Sie sich an Ihren Händler.

Korrekte Entsorgung



Produkte mit dieser Markierung dürfen in der gesamten EU nicht mit dem Hausmüll entsorgt werden. Um mögliche Schäden an der Umwelt oder der menschlichen Gesundheit zu verhindern entsorgen Sie verantwortungsbewusst. Fördern Sie dadurch die nachhaltige Wiederverwertung von stofflichen Ressourcen. Zur Rückgabe Ihres Altgerätes nutzen Sie bitte Rückgabe- und Sammelsysteme oder kontaktieren Sie ihren lokalen Händler, um ein umweltfreundliches Recycling zu gewährleisten.

2 | Sicherheitshinweise

- Stellen Sie sicher, dass das Stromkabel nicht unter dem Gerät eingeklemmt und weder Wasser noch anderen Flüssigkeiten ausgesetzt ist. Das Kabel sollte so angeschlossen werden, dass kein Stolperisiko besteht. Halten Sie dieses von Hitze und scharfen, schneidenden Gegenständen fern. Sollte das Kabel beschädigt sein, muss es von einem Fachmann ersetzt werden.
- Dieses Gerät ist für den privaten Gebrauch und nicht für kommerzielle Zwecke vorgesehen.
- Nutzen Sie das Gerät nur im Inneren.
- Stellen Sie vor der Inbetriebnahme sicher, dass alle Teile korrekt zusammengebaut, installiert sind.
- Bedienen Sie das Gerät gemäss den Instruktionen.
- Wenn das Gerät beschädigt ist oder eine Fehlfunktion hat, kontaktieren Sie den Kundendienst.



-
- Wenn der Kältekreis beschädigt ist, vermeiden Sie offene Flammen und Zündquellen in der Nähe des Gerätes. Lüften Sie den Raum.
 - Es dürfen nur von Fachpersonen Modifikationen vorgenommen werden.
 - Jegliche Beschädigung des Stromkabels kann zu einem Kurzschluss führen, allenfalls einen Brand auslösen.
 - Schliessen Sie das Gerät nicht an einer Multisteckleiste an.
 - Platzieren Sie das Gerät auf einen stabilen, ebenen Untergrund, fernab von jeglichen Hitzequellen und direktem Sonnenlicht.
 - Das Kältemittel R600a ist ein Gas, welches sehr umweltverträglich, jedoch auch entflammbar ist. Vergewissern Sie sich vor der Inbetriebnahme, dass der Kältekreis nicht beschädigt ist.
 - Der Raum, in dem das Gerät installiert ist, sollte regelmässig gelüftet werden.
 - Nutzen Sie keine elektrischen Geräte im Inneren des Kühlgeräts, ausser ausdrücklich vom Fabrikanten genehmigt.
 - Lassen Sie das Gerät vor der ersten Inbetriebnahme mindestens 8 Stunden ruhen, damit das Kältemittel zurück in den Kompressor laufen kann.
 - Nutzen Sie keine metallischen, kratzenden Gegenstände, um den Abtauprozess zu beschleunigen.
 - Sollte das Kühlgerät vom Strom getrennt werden, warten Sie 5 Minuten, bevor Sie das Gerät wieder in Betrieb nehmen.
 - Kinder ab 3 Jahren dürfen das Gerät be- und entladen. Um zu verhindern, dass die Lebensmittel verderben, halten Sie sich bitte an folgende Anweisungen:

-
- Halten Sie die Türe nicht zu lange offen, das kann zu einem Temperaturanstieg und somit zum Verderb der Lebensmittel führen.
 - Reinigen Sie regelmässig die Flächen, die mit Lebensmitteln in Kontakt kommen, sowie zugängliche Kondenswasserablauf-Systeme regelmässig.
 - Ist das Gerät mit einem Wassertank verbunden, und das Wasser wurde für 48 Stunden nicht gebraucht, reinigen Sie den Tank vor der nächsten Nutzung. Spülen Sie den Wassertank durch, wenn 5 Tage oder mehr nicht gebraucht.
 - Lagern Sie rohes Fleisch und rohen Fisch separat eingepackt, sodass sie nicht mit anderen Lebensmitteln in Berührung kommen.
 - Zwei-Stern Gefrierabteile eignen sich zur Lagerung von gefrorenen Lebensmitteln, für Eiscreme und um Eiswürfel zu machen.

3 | Geräteübersicht

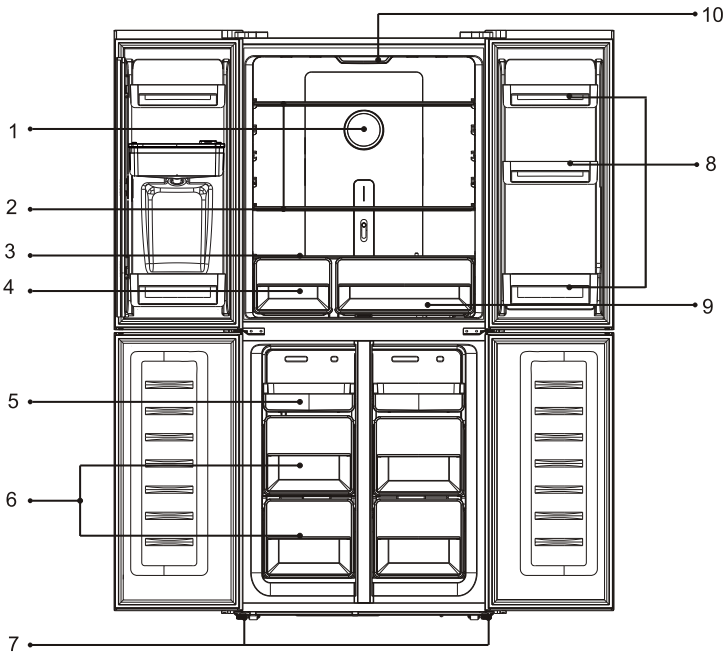

- | | |
|--------------------------------|----------------------|
| 1. Anti-Bakterien und Deomodul | 6. Gefrierschubladen |
| 2. Ablagen Kühlschrank | 7. Stellfüße |
| 3. Abdeckung Gemüsefach | 8. Türlister |
| 4. Kleines Fach | 9. Türfach |
| 5. Bewegliches Gefrierfach | 10. LED-Licht |

4 | Installation

Bevor Sie beginnen:

- Dieses Gerät ist schwer. Transportieren Sie es vorsichtig.
- Heben Sie das Gerät beim Transport nicht an den Rohrleitungen oder an der Tür an.
- Dieses Gerät muss aufrecht auf einer glatten, ebenen Fläche stehen. Verwenden Sie die Justierschrauben zum Ausrichten des Geräts, drehen Sie sie bis das Gerät so eben wie möglich steht.
- Nicht auf Oberflächen mit Teppichbelag stellen, da dies eine ausreichende Belüftung verhindert.
- Stellen Sie das Gerät in einem gut belüfteten Raum auf. Das Gerät sollte nicht in der Nähe von Wärmequellen oder in ungeheizten Räumen aufgestellt werden, da die Umgebungstemperatur die Leistungen des Geräts beeinflusst.
- Verhindern Sie feuchte Umgebungen, Aussenbereiche oder Regen.
- Nachdem alle Verpackungsmaterialien entfernt wurden, sollten Sie vor der Verwendung des Kühlschranks die Innenseite reinigen.
- Sollte das Gerät beschädigt sein, wenden Sie sich bitte an das Kundendienstzentrum und verwenden sie das Gerät nicht, bis Sie ein Techniker dazu anweist.

Platzbedarf

- Wählen Sie einen Standort, an dem das Gerät nicht dem direkten Sonnenlicht ausgesetzt ist.
- Wählen Sie einen Standort, an dem sich die Türen problemlos öffnen lassen.
- Wählen Sie einen Standort mit ebenem Boden.
- Achten Sie auf mindestens 50 mm Abstand seitlich und zur Rückwand genügend Abstand, damit genügend Luft zirkulieren kann und der Energieaufwand so gering wie möglich bleibt.

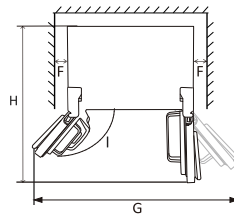
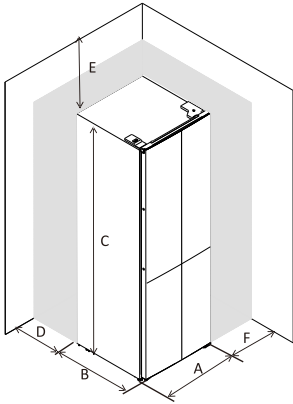

A	790
B	700
C	1800
D	min=50
E	min=50
F	min=50
G	1580
H	1490
I	135°

Nivellierung

Stellfüsse im Uhrzeigersinn drehen, um höher zu stellen.

Stellfüsse gegen den Uhrzeigersinn drehen, um tiefer zu stellen.

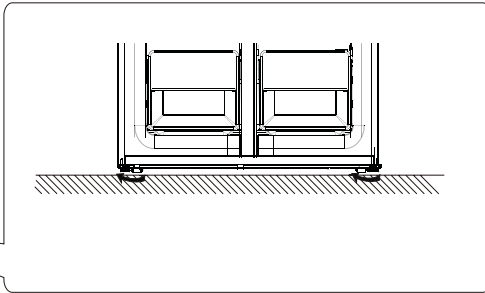
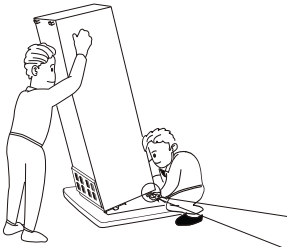

Sollten die Türen nicht richtig ausgerichtet sein, verwenden Sie das C-Stück aus dem Zubehör um die Türen einzustellen.

Heben Sie die untere Türe an und fügen Sie das C-Stück zwischen unterem und mittlerem Scharnier ein.

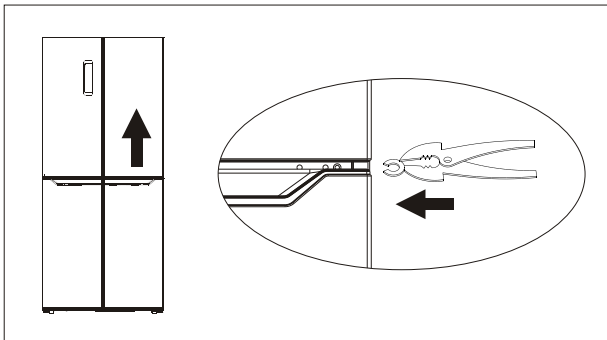

Gummschutz

An jeder Türe hat es zur Dämpfung einen Gummschutz.



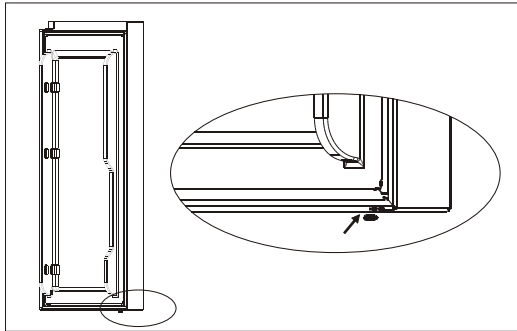
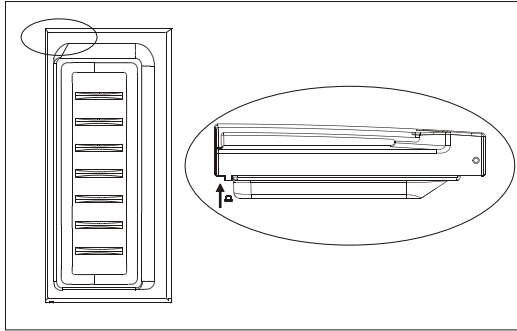
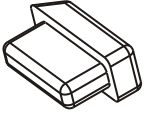

Entfernen Sie diese nicht. Sollte einer fehlen, installieren Sie aus den mitgelieferten Ersatzteilen einen neuen in der dafür vorgesehenen Öffnung.

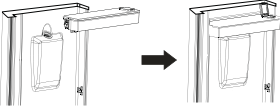

5 | Nutzung

Wasserspender

Den Wassertank von dem ersten benutzen, gründliche Reinigen.

<ol style="list-style-type: none">1. Zuerst die Türfächer entnehmen2. Unterlaufendem Wasser spülen und trocknen.3. Den Wassertank mit Deckel lösen und ebenfalls unter fließendem Wasser spülen.	
	
<ol style="list-style-type: none">4. Den Wassertank an die Gerätetür einrasten.5. Die Türfächer an die Gerätetür einrasten.	
	
<ol style="list-style-type: none">6. Wassertank mit einer Kanne 2,5 Liter kaltes Wasser füllen.	
<ol style="list-style-type: none">7. Der Wasserspender ist bereit.8.	
<ol style="list-style-type: none">9. Ein Glas unter dem Wasserspender halten und gegen die Lasche leicht drücken. → kaltes Wasser aus fließt aus dem Wassertank heraus.	

- Lassen Sie gekochte Lebensmittel auf Raumtemperatur abkühlen, bevor Sie sie in den Kühlschrank stellen. Geben Sie niemals heiße oder warme Lebensmittel in das Tiefkühlgerät.
- Um eine ausreichende Luftzirkulation zu erhalten, sollte das Gerät nicht überladen werden. Wenn zu viel Lebensmittel im Kühlschrank sind, funktioniert der Kompressor nicht effektiv.
- Öffnen Sie die Tür nicht mehr als notwendig – so bleibt die Temperatur im Gerät so kühl, wie möglich.

- Wickeln Sie Lebensmittel ein oder decken Sie sie ab. Stellen Sie sicher, dass alle Verpackungen luftdicht geeignet sind.
- Erfolgreiches Einfrieren hängt von der korrekten Verpackung ab. Bevor die Lebensmittel eingefroren werden, sollten sie immer erst sorgfältig mit Folie oder Kunststoffolie abgedeckt werden, in Kunststoffbeuteln oder in luftdichten Behältern aufbewahrt werden. Das verhindert das Austrocknen der Lebensmittel und verhindert, dass starke Gerüche der Lebensmittel auf weniger stark riechende Lebensmittel übertragen werden.
- Wenn Sie Tiefkühlware kaufen, sollte diese schnellstmöglich im gelagert werden, damit sie nicht auftauen und verderben kann. Beachte Sie immer alle Lagerhinweise des Herstellers auf der Verpackung der Tiefkühlware.
- Wenn das Gerät in Betrieb ist, können Sie gurgelnde oder summende Geräusche hören. Das ist normal, wenn der Kompressor aktiv ist und Kühlmittel durchs System fließt.
- Ein klickendes Geräusch kommt vom Thermostat und ist normal.
- Dieses Gerät wurde für Umgebungstemperaturen zwischen 10 und 43°C entwickelt.
- Überschreiten Sie die von den Lebensmittelproduzenten empfohlenen Lagerzeiten nicht und prüfen Sie immer das Mindesthaltbarkeitsdatum.

Bedienfeld

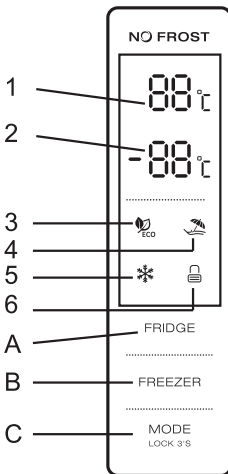

1. Temperatur Kühlschranks
 2. Temperatur Gefrierschrank
 3. Eco-Modus
 4. Ferien-Modus
 5. Super-Modus
 6. Sperren/Entsperren
- A. Temperatureinstellung Kühlschrank
 - B. Temperatureinstellung Gefrierschrank
 - C. Modus/sperren/entsperren

Bedienung

Das Bedienfeld leuchtet für 3 Sekunden, in denen man Temperatur- und Moduseinstellungen vornehmen kann, bevor es sich ausschaltet.

Das Bedienfeld wird automatisch gesperrt, 25 Sekunden nachdem der letzte Knopf gedrückt wurde. Das Licht vom Bedienfeld stellt sich 120 Sekunden später aus. Die eingestellte Temperatur vom Kühlschrank und Gefrierschrank werden auf dem Display angezeigt.

Display

Wenn Sie das Gerät öffnen, ist das Display für 2 Minuten beleuchtet, nach Ablauf erklingt ein Signalton und das Licht schaltet sich aus.

Beim Einstellen von Temperatur und Modus ist das Display beleuchtet und stellt sich nach 2 Minuten aus.

Temperatur einstellen Kühlschrank

Funktioniert in Standard- und Super-Modus

- Knopf A drücken.
- Knopf blinkt.
- Mit jedem drücken wird die Temperatur zwischen 2 – 8 ° erhöht, dann ausgeschaltet und beginnt wieder bei 2°C.
- Nachdem der Knopf 5x blinkt wurde die Einstellung gespeichert.

Temperatur einstellen Gefrierschrank

- Knopf B drücken.
- Knopf blinkt.
- Mit jedem drücken wird die Temperatur zwischen -14° – -22° erhöht, und beginnt wieder bei -14°C.
- Nachdem der Knopf 5x blinkt wurde die Einstellung gespeichert.

Modus/Sperren/Entsperren

Mittels Knopf C können Sie zwischen ECO-, Ferien-, Super- und Standardmodus wählen. 5 sekündiges Blinken bestätigt die getätigte Einstellung.

Um den Modus auszustellen, wählen Sie diesen wiederholt. Durch 5 sekündiges Blinken wird die Änderung bestätigt.

- Ecomodus: Kühlschrank 5°C, Gefrierschrank -18°C
- Ferienmodus: Kühlschrank 17°C
- Supermodus: wenn nicht manuell beendet, fällt das Gerät nach 50 Stunden automatisch in die vorherige Einstellung zurück.

Durch langes Drücken der Taste C sperren oder entsperren Sie das Gerät. Drücken Sie die Taste für 3 Sekunden, um das Bedienfeld zu entsperren, wenn das Gerät gesperrt ist. Drücken Sie die Taste für 3 Sekunden im entsperrten Modus, um das Gerät zu entsperren.

Die Änderung wird jeweils durch einen Signalton bestätigt.

Bei jedem Knopfdruck ertönt ein kurzer Signalton. Die Knöpfe können nur im entsperrten Modus bedient werden.

Wenn es für 25 Sekunden nicht benutzt wurde, sperrt sich das Bedienfeld automatisch.

Temperaturkontrolle Fresh Zone

1. Temperatur kann entsprechend der gelagerten Nahrungsmittel angepasst werden.
2. Drücken Sie den Knopf gegen oben, um die Temperatur zu senken.
3. Auf unterer Position können Sie die ideale Temperatur einstellen, um Gemüse und Früchte zu lagern.
4. Auf oberer Position haben Sie die idealen Voraussetzungen für das kurzzeitige Lagern von Fisch und anderen Lebensmitteln.
5. Wenn Sie die Zone auf der oberen Position eingestellt haben, empfehlen wir eine Kühlschranktemperatur-Einstellung von 4°, um für drei Tage optimale Frische zu garantieren.



Feuchtigkeit Gemüsefach

Sie können die Feuchtigkeit anpassen. Für Gemüse eignet sich eine höhere und für Früchte eine tiefere Feuchtigkeitseinstellung.



Empfehlung Temperatureinstellung

Empfehlung Temperatureinstellung		
Umgebungstemperatur	Temperatureinstellung	
Sommer		Kühlschrank: 4°C
		Gefrierschrank: -18°C
Frühling / Herbst		Kühlschrank: 4°C
		Gefrierschrank: -18°C
Winter		Kühlschrank: 4°C
		Gefrierschrank: -18°C

Verschiedene Fächer

Türsteller Kühlschrank	Lebensmittel mit natürlichen Konservierungsstoffen wie Marmelade, Säfte, Getränke, etc. Keine leicht verderblichen Lebensmittel
Gemüseschublade	Früchte, Kräuter, Gemüse Keine Bananen, Zwiebeln, Kartoffeln, Knoblauch
Ablagen Mitte	Milchprodukte, Eier
Obere Ablagen	Lebensmittel, die nicht gekocht werden müssen, zB. Aufschnitt, Reste
Untere Gefrierschubladen	Rohes Fleisch, Geflügel, Fisch
Mittlere Gefrierschubladen	Gemüse, verarbeitete Lebensmittel
Obere Gefrierschubladen	Eis, Früchte, Backwaren

Positionierung

Achten Sie darauf, das Gerät an einem Standort zu installieren, der der Klimaklasse entspricht.

Klimaklasse	Umgebungstemperatur
SN	+10°C bis +32°C
N	+16°C bis +32°C
ST	+16°C bis +38°C
T	+16°C bis +43°C

6 | Reinigung

- Bevor Sie den Kühlschrank reinigen, schalten sie die Temperaturregelung aus und ziehen Sie den Stecker.
- Verwenden Sie für die Reinigung einen sauberen Schwamm und ein mildes Reinigungsmittel mit warmem Wasser. Verwenden Sie keine Scheuermittel oder aggressive Reinigungsmittel.
- Verwenden Sie keine Reinigungswachse, konzentrierte Reinigungsmittel, Bleichmittel oder Reinigungsmittel mit Petroleum auf Kunststoff- und Gummitteilen.
- Verwenden Sie keine Papierhandtücher, Fensterreiniger, Scheuermittel oder entzündliche Flüssigkeiten auf Kunststoffteilen, da diese das Gerät zerkratzen oder beschädigen können.
- Waschen, spülen und trocknen Sie alle Oberflächen sorgfältig.
- Vermeiden Sie, dass Wasser in die elektrischen Bestandteile des Geräts gelangt, oder Wasser auf dem Kühlschrank ausläuft.
- Wenn der Kühlschrank über einen längeren Zeitraum nicht verwendet wird, sollten Sie ihn wie angegeben reinigen. Lassen Sie die Tür offen stehen, um unangenehme Gerüche zu vermeiden.

7 | Problembehandlung

Ihr Kühlschrank funktioniert nicht

- Prüfen Sie das Stromkabel

Das Licht funktioniert nicht. Prüfen Sie,

- ob das Stromkabelangeschlossen ist
- ob eine Glühbirne in der Fassung gelockert ist
- ob eine Sicherung oder Schutzschalter herausgesprungen ist
- ob eine Glühbirne durchgebrannt ist

Die Lebensmittel im Kühlbereich sind gefroren. Prüfen Sie,

- ob der Thermostatregler zu kalt eingestellt ist
- ob die gelagerten Lebensmittel die Kühlschrankrückseite berühren.

Die Lebensmittel im Kühlbereich sind nicht kühl. Prüfen Sie,

- ob die Belüftung im Lagerfach blockiert ist. Das verhindert die Zirkulation der kalten Luft;
- ob die Tür zu oft geöffnet wird oder nicht korrekt geschlossen ist;
- ob kürzlich eine grössere Menge Lebensmittel in den Kühlschrank gelegt wurde:
- ob die Position des Thermostatreglers zu niedrig eingestellt ist.

Der Kühlschrank scheint unnormale Geräusche zu machen. Prüfen Sie,

- ob der Kühlschrank auf dem Untergrund ausgerichtet ist;
- ob das Gehäuse des Kühlschranks die Wand berührt;
- ob die Tropfschale korrekt angebracht wurde

Im Inneren sammelt sich Feuchtigkeit. Prüfen Sie,

- ob die Belüftung im Kühlschrank blockiert ist;
- ob die Tür zu oft geöffnet wurde;
- ob der Raum feucht ist;
- ob die Lebensmittel korrekt verpackt sind;
- ob der Regler korrekt auf die Umgebungsbedingungen eingestellt ist.

Die Tür schliesst nicht vollständig. Prüfen Sie,

- ob die Fächer korrekt positioniert sind;
- ob die Körbe verschmutzt sind;
- ob der Kühlschrank korrekt ausgerichtet ist.

Manuel d'utilisation

Réfrigérateur-Congélateur

No-Frost

WR-MD18(DX)

Table des matières	
1. Instructions de sécurité	Page 2-15
2. Description du produit	Page 16
3. Installation	Page 17-19
4. Utilisation quotidienne	Page 20-27
5. Problèmes & Solutions	Page 28

Dans l'intérêt de votre sécurité et pour garantir une utilisation correcte de l'appareil, lisez attentivement ce manuel d'utilisation, y compris les conseils et avertissements, avant d'installer et d'utiliser l'appareil pour la première fois. Pour éviter toute erreur ou accident, veillez à ce que toute personne qui utilise l'appareil connaisse bien son fonctionnement et ses fonctions de sécurité. Conservez ce manuel d'utilisation avec l'appareil. Si l'appareil doit être vendu ou cédé à une autre personne, veillez à remettre ce manuel au nouveau propriétaire, afin qu'il puisse se familiariser avec son fonctionnement et sa sécurité. Pour la sécurité des personnes et des biens, conservez et respectez les consignes de sécurité figurant dans ce manuel. Le fabricant décline toute responsabilité en cas de dommages dus au non-respect de ces instructions.

Sécurité des enfants et des personnes vulnérables

- Cet appareil peut être utilisé par des enfants âgés de 8 ans et plus et par des personnes ayant des capacités physiques, sensorielles ou mentales réduites ou manquant d'expérience et de connaissances si elles ont reçu une supervision ou des instructions concernant l'utilisation de l'appareil

en toute sécurité et comprennent les risques encourus.

- Les enfants âgés de 3 à 8 ans sont autorisés à charger et décharger cet appareil.
- Les enfants ne doivent pas jouer avec l'appareil.
- Le nettoyage et l'entretien de l'appareil ne doivent pas être effectués par des enfants, sauf s'ils sont âgés de 8 ans et plus et s'ils sont surveillés.
- Ne laissez pas les différents emballages à portée des enfants car ils pourraient s'asphyxier.
- Si l'appareil doit être mis au rebut, veillez à couper le câble d'alimentation électrique au ras de l'appareil pour éviter les risques d'électrocution et démontez la porte pour éviter que des enfants ne s'enferment dans l'appareil.
- Si cet appareil est muni de fermetures magnétiques et qu'il vient remplacer un autre appareil muni d'une fermeture à ressort alors nous vous conseillons de rendre cette dernière inutilisable avant de vous en débarrasser. Ceci afin d'éviter aux enfants de mettre leur vie en danger.

Instructions générales de sécurité

Avertissement

Veillez à ce que les orifices de ventilation situés dans l'enceinte de l'appareil ou la structure intégrée, ne soient pas obstrués.

Avertissement

N'utilisez pas de dispositifs mécaniques ou autres moyens pour accélérer le processus de dégivrage autres que ceux recommandés par le fabricant.

Avertissement

N'endommagez pas le circuit de réfrigération.

Avertissement

Ne faites pas fonctionner d'appareils électriques (comme des sorbetières électriques etc.) à l'intérieur de l'appareil sauf si le fabricant en a donné l'autorisation.

Avertissement

Ne touchez pas la lampe si elle a été allumée pendant un moment car elle pourrait être brûlante ¹⁾.

1) Si l'appareil est muni d'une lampe.

Avertissement

Pendant l'installation et le positionnement de l'appareil, assurez-vous que la prise n'est pas écrasée ou endommagée.

Avertissement

Ne placez pas plusieurs prises de courant ou blocs d'alimentation portables à l'arrière de l'appareil.

- Ne stockez pas dans cet appareil des substances explosives telles que des aérosols contenant des gaz propulseurs inflammables.
- Le circuit frigorifique de l'appareil contient de l'isobutane (R600a), un gaz naturel avec un haut niveau de compatibilité avec l'environnement mais qui est néanmoins inflammable.
- Faites attention lors du transport et l'installation de l'appareil à ne pas endommager les éléments du circuit de refroidissement.
 - évitez les flammes et les sources d'allumage
 - aérez bien la pièce où se trouve l'appareil
- Ne changez pas les spécifications de l'appareil. Si le câble d'alimentation est endommagé, il peut causer un court-circuit, un incendie et/ou une électrocution.

- Cet appareil est destiné à être utilisé dans des applications domestiques et analogues telles que :
 - les cuisines réservées aux employés dans des magasins, bureaux et autres lieux de travail ;
 - les fermes et l'utilisation par les clients des hôtels, motels et autres environnements à caractère résidentiel ;
 - les hébergements de type chambres d'hôtes ;
 - la restauration et autres utilisations non commerciales.

Avertissement

Si le câble d'alimentation est endommagé, il doit être remplacé par le fabricant, son service après vente ou des personnes de qualification similaire afin d'éviter tout danger.

Avertissement

L'ampoule livrée avec cet appareil est une ampoule spéciale uniquement destinée à être utilisée sur cet appareil. N'utilisez pas cette lampe pour éclairer votre habitation ¹⁾.

1) Si l'appareil est muni d'une lampe.

- Ne branchez pas le câble d'alimentation à une rallonge.
- Assurez-vous que la prise n'est pas écrasée ou endommagée par l'arrière de l'appareil. Une prise de courant écrasée ou endommagée peut s'échauffer et causer un incendie.
- Vérifiez que la prise murale de l'appareil est bien accessible.
- Ne débranchez pas l'appareil en tirant sur le câble.
- Si la prise murale n'est pas bien fixée, n'introduisez pas de prise dedans car cela aboutirait à une électrocution ou un incendie.
- N'utilisez pas l'appareil sans son éclairage.
- Cet appareil est lourd, déplacez-le avec prudence.
- Ne touchez pas avec les mains humides les surfaces givrées et les produits congelés car vous risquez des brûlures ou arrachements de la peau.
- Évitez une exposition prolongée de l'appareil aux rayons solaires.

Utilisation quotidienne

- Ne posez pas d'éléments chauds sur les parties en plastique de l'appareil.
- Ne placez pas les aliments directement contre la paroi arrière de l'appareil.
- Un produit décongelé ne doit pas être recongelé ¹⁾.
- Conservez les aliments emballés conformément aux instructions de leur producteur ¹⁾.
- Respectez scrupuleusement les conseils de conservation donnés par le fabricant de l'appareil. Consultez les instructions respectives.
- Ne mettez pas de bouteilles ou de boîtes de boissons gazeuses dans le compartiment congélateur car la pression se formant à l'intérieur du contenant pourrait le faire éclater et pourrait ainsi endommager l'appareil.
- Ne consommez pas directement les bâtonnets glacés sortis du congélateur car ils peuvent provoquer des brûlures ¹⁾.

¹⁾ Si l'appareil est muni d'un congélateur.

Veillez suivre les instructions suivantes pour éviter toute contamination des aliments

- Limitez le nombre d'ouvertures de la porte pour éviter la remontée en température du réfrigérateur.
- Nettoyez, régulièrement, les surfaces pouvant contacter directement les aliments et le système accessible d'évacuation de l'eau.
- Lavez les réservoirs d'eau s'ils n'ont pas été utilisés pendant 48 h ; rincez le système relié au réseau d'eau si l'eau n'a pas été puisée pendant 5 jours.
- Conservez la viande crue et le poisson dans des contenants appropriés dans le réfrigérateur pour qu'ils n'entrent pas en contact les uns des autres.
- Les compartiments de congélation à deux étoiles (si l'appareil en est muni) servent à conserver les aliments préalablement congelés, à stocker ou à préparer de la crème glacée ou à faire des glaçons.
- Les compartiments de congélation à une, deux ou trois étoiles (si l'appareil en est muni) ne sont pas destinés à la conservation d'aliments frais.
- Si l'appareil est resté vide pendant longtemps, débranchez-le, laissez fondre la glace qui est à l'intérieur, nettoyez-le et laissez-le sécher en laissant la porte ouverte pour éviter que la moisissure se forme dans l'appareil.

Nettoyage et entretien

- Avant de nettoyer ou de faire une opération d'entretien de l'appareil, veuillez l'éteindre et le débrancher.
- N'utilisez pas d'objets métalliques pour nettoyer l'appareil.
- N'utilisez pas d'objets tranchants pour gratter la couche de givre. Utilisez plutôt une spatule en plastique ¹⁾.
- Contrôlez régulièrement l'orifice d'évacuation de l'eau de givrage. Si l'orifice est bouché, l'eau coulera à l'intérieur de l'appareil ²⁾.

Installation

Important ! Avant de procéder au branchement électrique, respectez les instructions fournies dans ce manuel.

Déballez l'appareil et vérifiez qu'il n'est pas endommagé. Ne le branchez pas s'il est endommagé. Signalez immédiatement les dommages constatés au vendeur de l'appareil. Dans ce cas, ne jetez pas l'emballage.

1) S'il y a un compartiment de congélation.

2) S'il y a un compartiment pour les aliments frais.

- Il est conseillé d'attendre au moins 4 heures avant de brancher l'appareil pour que l'huile se stabilise dans le compresseur.
- Veillez à ce que l'air circule librement autour de l'appareil pour éviter qu'il ne surchauffe. Pour assurer une ventilation suffisante, respectez les instructions d'installation de ce manuel.
- Placez l'appareil dos au mur en utilisant les entretoises éventuellement fournies pour éviter tout contact avec les parties chaudes (compresseur et condenseur) pour ainsi éviter des brûlures.
- L'appareil ne doit pas être placé près d'un radiateur ou d'une cuisinière.
- Assurez-vous que la prise de courant est accessible après l'installation de l'appareil.



Maintenance

- Les réparations électriques nécessaires à l'entretien de l'appareil doivent être réalisées par un électricien ou par une personne qualifiée.
- Cet appareil ne doit être entretenu et réparé que par le service après vente et seules des pièces d'origine doivent être utilisées.

Économie d'énergie

- N'introduisez pas d'aliments encore chauds dans cet appareil.
- Placez les aliments de façon à ce que l'air puisse facilement circuler autour.
- Ne placez pas les aliments contre la paroi arrière de l'appareil.
- Gardez la/les porte(s) de l'appareil fermées s'il y a une panne d'électricité.
- N'ouvrez pas trop souvent la/les porte(s) de l'appareil.
- Ne laissez pas longtemps la/les porte(s) de l'appareil ouvertes.
- Ne baissez pas la température encore plus si ce n'est pas nécessaire.
- Laissez tous les accessoires, comme les tiroirs, les plateaux et/ou portières à l'intérieur de l'appareil pour économiser de l'énergie.

Protection de l'environnement

 Le circuit frigorifique et l'isolation de cet appareil ne contiennent pas de C.F.C. et ne sont donc pas nocifs pour la couche d'ozone. L'appareil ne doit pas être mis au rebut avec les ordures ménagères et les déchets urbains. La mousse d'isolation contient des gaz inflammables : l'appareil sera mis au rebut conformément aux règlements imposés par les autorités locales. Contactez votre commune ou la société de collecte des déchets de votre région pour avoir plus d'informations au sujet du recyclage de cet appareil. Veillez à ne pas détériorer le circuit frigorifique, surtout au niveau de l'échangeur thermique de l'appareil. Les matériaux utilisés dans cet appareil et portant le symbole  sont recyclables.



Ce symbole figurant sur l'appareil ou sur les documents le concernant indique qu'il s'agit d'un produit qui ne peut pas être traité comme  un déchet ménager.

Déposez-le donc à un point de collecte approprié au recyclage des déchets d'équipements électriques et électroniques (DEEE).

En veillant à ce que ce produit soit traité et recyclé de façon adéquate, vous contribuez à protéger l'environnement et la santé humaine. Pour plus d'informations au sujet du recyclage de cet appareil, veuillez contacter le service de reprise et collecte de votre commune ou le magasin où vous avez acheté l'appareil.

Matériaux d'emballage

Les matériaux d'emballage portant le symbole de recyclage sont recyclables. Mettez ces matériaux d'emballage dans la poubelle adéquate pour qu'ils soient recyclés.

Avant la mise au rebut de l'appareil

1. Débranchez la prise de courant.
2. Coupez le câble de raccordement au réseau et jetez-le.



 **Avertissement** ! Faites attention, lors de l'utilisation, l'entretien et la mise au rebut de l'appareil au symbole indiqué ci-dessus. Celui-ci peut être indiqué à l'arrière de l'appareil (sur le panneau arrière ou sur le compresseur).

C'est le symbole d'avertissement d'incendie. Il y a des matières inflammables dans le circuit de refroidissement et dans le compresseur de l'appareil. Donc gardez l'appareil loin des sources de feu pendant son utilisation, son entretien et lors de sa mise au rebut.

Description du produit

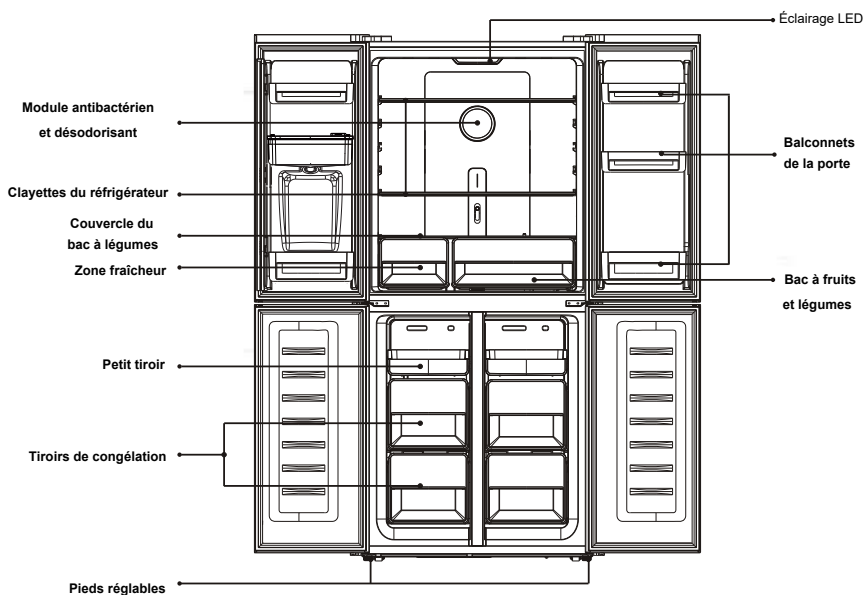

Le schéma ci-dessus est à titre de référence seulement.
Pour les détails exacts, veuillez vous référer à votre appareil.

Installation

Espace nécessaire

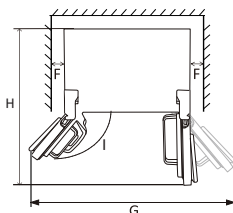
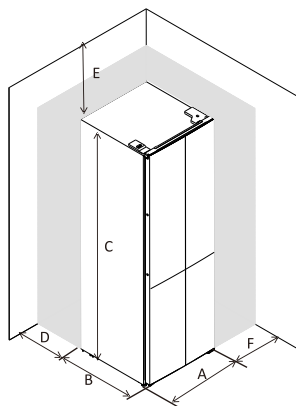

A	790
B	700
C	1800
D	min=50
E	min=50
F	min=50
G	1580
H	1490
I	135°

Mise à niveau du réfrigérateur - congélateur

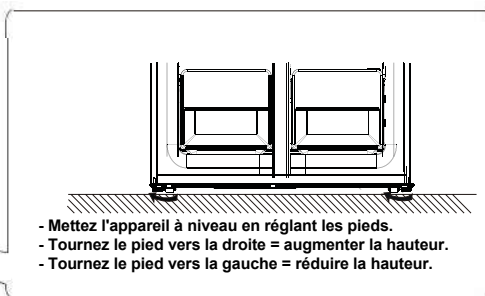
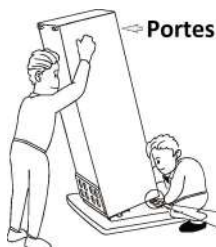

Mise à niveau des portes

Il se peut des fois, qu'après le transport ou quand les balconnets des portes sont trop chargés d'aliments ou de boissons, que les 2 portes supérieures ne soient plus à niveau. Il y a alors 3 types d'anneaux de fermeture C que vous pouvez utiliser pour ajuster les portes. Suivez les instructions ci-dessous pour mettre les portes à niveau.



1. Vérifiez que l'appareil est à niveau avant d'ajuster les portes supérieures,
2. Si le haut des portes supérieures n'est pas bien aligné, soulevez légèrement la le bas de la porte et placez un anneau de fermeture C entre la partie inférieure de la porte et la charnière du milieu.

Installation

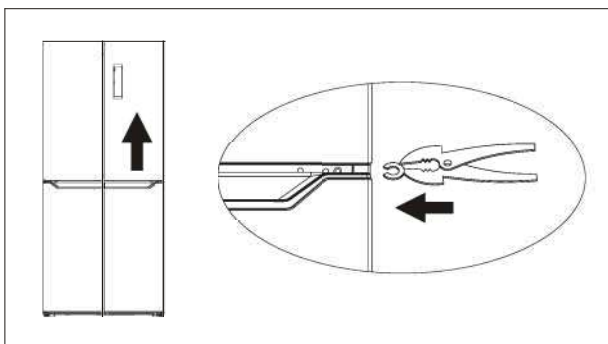

⚠ Attention ! Soyez prudent et évitez que vos doigts se coincent entre la porte. Utilisez des outils !

⚠ Attention ! Gardez les anneaux de fermeture C hors de la portée des petits enfants pour qu'ils ne les avalent pas. Les anneaux sont des petites pièces.

Bloc amortisseur en caoutchouc

Sur chaque porte il y a un bloc amortisseur en caoutchouc. Ils amortissent le choc brusque de la fermeture des portes.



Ne tirez pas sur les blocs amortisseurs en caoutchouc. Si vous ne les voyez pas sur les portes, prenez-en du sac en plastique contenant les accessoires et placez-les dans les trous des portes destinés à cet effet.

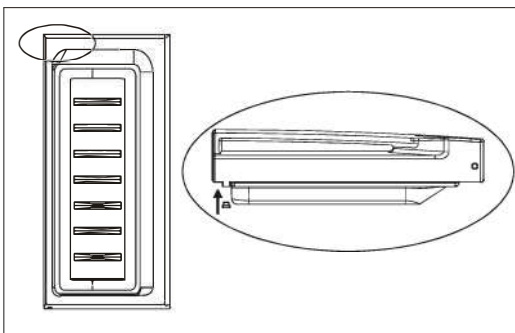

Installation

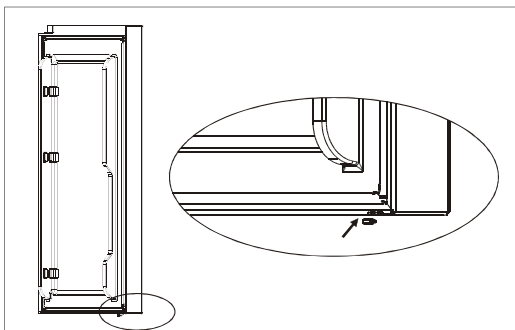

⚠ Attention ! Gardez les anneaux de fermeture C hors de la portée des petits enfants pour qu'ils ne les avalent pas. Les anneaux sont des petites pièces.

Positionnement

Installez l'appareil dans un endroit où les températures ambiantes respectent la classe climatique indiquée sur la plaque signalétique de l'appareil.

Classe climatique	Température ambiante
SN	+ 10 °C à + 32 °C
N	+ 16 °C à + 32 °C
ST	+ 16 °C à + 38 °C
T	+ 16 °C à + 43 °C

Emplacement

L'appareil ne doit pas être installé près d'une source de chaleur telle qu'un radiateur, une chaudière, la lumière directe du soleil, etc. Assurez-vous que l'air circule librement à l'arrière de l'appareil. Pour que l'appareil puisse fonctionner de façon optimale s'il est placé sous un objet suspendu, veillez à ce que la distance entre le haut de l'appareil et l'objet suspendu soit d'au moins 5 cm. Évitez, si possible de placer l'appareil sous des éléments suspendus. La mise à niveau de l'appareil se fait à l'aide des pieds réglables à la base de l'appareil.

⚠ Avertissement !

L'appareil doit pouvoir être débranché à tout moment ; il est donc nécessaire que la prise reste accessible après l'installation.

Branchement

Avant de brancher l'appareil sur une prise électrique, vérifiez que la tension indiquée sur la plaque signalétique de l'appareil correspond à la tension du secteur de votre logement. L'appareil doit être raccordé à la terre. Utilisez un socle de prise de courant muni d'une borne de mise à la terre. Si la prise murale n'est pas raccordée à la terre, branchez l'appareil à une autre prise et vérifiez que la prise de terre est conforme à la réglementation en vigueur. Demandez conseil auprès d'un électricien qualifié. Le fabricant n'est pas responsable des dommages matériels ou des blessures personnelles si les normes de sécurité ci-dessus ne sont pas prises en compte. Cet appareil est conforme aux directives CEE.

Utilisation quotidienne

Avant d'utiliser le distributeur d'eau pour la première fois, enlevez le réservoir qui est à l'intérieur et nettoyez-le.

1. Retirez le réservoir d'eau. Enlevez le couvercle supérieur et nettoyez le réservoir et le couvercle.

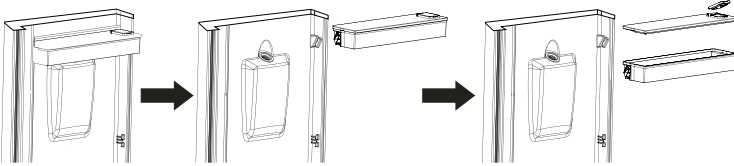

2. Après le nettoyage, remettez le réservoir, le couvercle et le bac du réservoir comme indiqué ci-dessous :

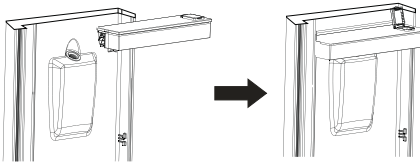

3. Nettoyez la poignée du distributeur à l'extérieur du réfrigérateur.



Remplissage du réservoir d'eau

1. Ouvrez le petit couvercle qui se trouve en haut du bac du réservoir.
2. Remplissez le réservoir avec de l'eau potable, jusqu'au marquage de 2,5 litres.
3. Refermez le petit couvercle et vérifiez qu'il est bien fermé.

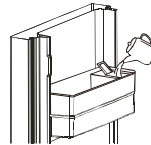

La distribution d'eau

Appuyez doucement sur le déclencheur avec un verre ou autre contenant. Pour arrêter la sortie d'eau, lâchez le déclencheur.



Utilisation quotidienne

Utilisation de la télécommande

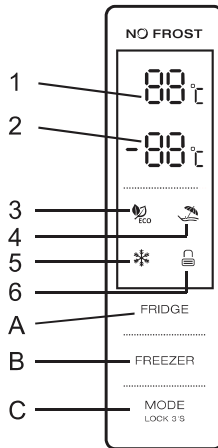

1.0 Description de la télécommande

1.1 Les touches de la télécommande

- A. Contrôle de température de la partie réfrigérateur
- B. Contrôle de température de la partie congélateur
- C. Mode / Verrouillage / Déverrouillage

1.2 Écran LED

- 1. Température de la partie réfrigérateur
- 2. Température de la partie congélateur
- 3. Mode ECO
- 4. Mode Vacances
- 5. Mode SUPER
- 6. Verrouillage / Déverrouillage

2.0 État opérationnel

- a. La télécommande s'allume complètement pendant 3 secondes et affiche les réglages de températures tels qu'ils étaient avant la coupure d'électricité (mode et température). Le système se verrouille automatiquement 25 sec après la dernière opération. Après le verrouillage, l'écran s'éteint après 30 sec. après la dernière opération.
- b. Le réglage précédent des températures du réfrigérateur et du congélateur s'affichent sur l'écran.

2.1 Écran

- 2.1.1. La télécommande s'allume pendant 2 minutes dès que la porte du réfrigérateur ou du congélateur est ouverte. (Seule une porte est prise en compte à la fois)
- 2.1.2. La télécommande s'allume pendant 2 minutes dès qu'on appuie sur une touche et elle s'éteint à nouveau si on ne la touche plus.
- 2.1.3. Affichage à l'écran lors d'une utilisation normale
 - Affichage de la température du réfrigérateur : affiche la température du réglage en cours.
 - Affichage de la température du congélateur : affiche la température du réglage en cours.

Utilisation quotidienne

3.0 Explication des touches

3.1 Réglage de la température du FRIDGE

Réglage de la température du réfrigérateur :

Cette touche fonctionne aussi bien en mode utilisateur qu'en mode SUPER. Une fois que vous réglez le mode de température du réfrigérateur, il se mettra à clignoter. Si vous appuyez plusieurs fois de suite, vous verrez apparaître les réglages de température "2°C, 3°C, 4°C, 5°C, 6°C, 7°C, 8°C". Votre sélection est validée après 5 secondes de clignotement du symbole de température du réfrigérateur.

3.2 Réglage de la température du FREEZER

Réglage de la température du congélateur :

Cette touche fonctionne aussi bien en mode utilisateur qu'en mode Vacances. Une fois que vous réglez le mode de température du réfrigérateur, il se mettra à clignoter. Si vous appuyez plusieurs fois de suite, vous verrez apparaître les réglages de température de -14°C à -22°C. Votre sélection est validée après 5 secondes de clignotement du symbole de température du congélateur.

3.3 Mode / Verrouillage / déverrouillage

- a. En appuyant plusieurs fois sur la touche, le mode du réfrigérateur passe successivement du mode ECO, au mode Vacances au mode SUPER au mode utilisateur (réglage manuel). Après 5 secondes de clignotement, la sélection est validée.
- b. Appuyez longtemps pour activer le mode Verrouillage / Déverrouillage.
Pour déverrouiller : Appuyez pendant 3 sec. quand le verrouillage est actif, ainsi toutes les touches redeviennent actives après le signal sonore.
Pour verrouiller : Appuyez pendant 3 sec. quand le verrouillage n'est pas encore actif, ainsi toutes les touches se verrouillent après le signal sonore

3.4 Appuyer sur les touches

Un bref signal sonore retentit quand vous appuyez sur une touche.

Toutes les touches fonctionnent en état de Déverrouillage

3.5 État de déverrouillage

L'écran est automatiquement verrouillé si pendant 25 sec. aucune opération n'a été effectuée.

4.0 Mode ECO

Appuyez sur la touche ECO pour sélectionner le mode ECO. Le symbole ECO clignote alors pendant 5 secondes puis il s'active. En mode ECO, la température du réfrigérateur est à 5°C et celle du congélateur à -18°C. Quand vous appuyez sur les touches FRIDGE ou FREEZER, le mode ECO clignote 3x pour vous prévenir.

Quitter le mode ECO :

Appuyez sur la touche MODE pour sélectionner un autre mode, ce dernier est activé après 5 sec..

4.1 Mode Vacances

Appuyez sur la touche Mode et sélectionnez le mode Vacances ; le symbole du mode Vacances clignote pendant 5 sec. puis l'appareil passe au mode Vacances. Dans ce mode, la température est à 17°C dans le réfrigérateur. Si vous appuyez sur la touche FRIDGE, le symbole Vacances clignote 3x pour vous prévenir.

Quitter le mode Vacances :

Appuyez sur la touche MODE pour sélectionner un autre mode, ce dernier est activé après 5 sec..

4.2 Mode SUPER

Si vous choisissez ce mode, le symbole reste allumé après avoir clignoté pendant 5 sec. ; le mode "SUPER Freezing" s'active. Vous ne pouvez pas changer la température du congélateur. Si vous appuyez sur la touche FREEZER, le symbole de ce dernier clignote alors 3x pour vous prévenir.

Quitter le mode SUPER :

- Quittez-le manuellement
- Ou après une période de congélation SUPER de 50 heures.

Le réglage qui était actif avant le mode SUPER, se réactive.

4.3 Buzzer "Porte ouverte"

Si la porte supérieure du réfrigérateur est laissée ouverte pendant 60 sec. un buzzer retentit jusqu'à ce que la porte soit refermée.

Utilisation quotidienne

Première utilisation

Nettoyage de l'intérieur

Avant d'utiliser l'appareil pour la première fois, lavez l'intérieur et tous les accessoires internes à l'eau tiède et au savon neutre afin d'éliminer l'odeur typique d'un produit neuf, puis séchez-les soigneusement.

Important ! N'utilisez pas de détergents ou de poudres abrasives, car ils peuvent endommager la finition.

Emplacement recommandé pour la conservation des aliments

Compartiment du réfrigérateur	Type d'alimentation
Porte et balconnets	<ul style="list-style-type: none">• Nourriture contenant des agents de conservation comme la confiture, jus, boisson et condiments.• Ne conservez pas de nourriture périmée.
Bac à fruits / légumes	<ul style="list-style-type: none">• Fruits, épices et légumes doivent être rangés dans le bac à légumes.• Ne conservez pas de bananes; oignons, pommes de terre et ail dans le réfrigérateur.
Plateau du réfrigérateur - milieu	<ul style="list-style-type: none">• Produits laitiers, œufs
Plateau du réfrigérateur - haut	<ul style="list-style-type: none">• Alimentation qui n'a pas besoin de refroidir comme la viande prête à être consommée, les restes de repas.
Tiroirs ou plateaux du congélateur	<ul style="list-style-type: none">• Alimentation qui peut se conserver pendant longtemps• Plateaux / tiroirs inférieurs : viande crue, volaille, poisson• Plateaux / tiroirs du milieu : légumes surgelés, frites.• Plateaux / tiroirs supérieurs : crèmes glacées, fruits surgelés, produits de boulangerie surgelés.

Utilisation quotidienne

Conseils de réglage des températures

Conseils de réglage des températures		
Température ambiante	Réglage des températures	
Été (au-dessus de 38°C)	 <p>The image shows a refrigerator control panel with a digital display. At the top, it says 'NO FROST'. The display shows '88°C' for the fridge and '-88°C' for the freezer. Below the display are icons for 'eco', 'ice', a snowflake, and a lock. At the bottom, it says 'FRIDGE', 'FREEZER', and 'MODE LOCK 3'S'.</p>	Réfrigérateur réglé sur 4°C
		Congélateur réglé sur -18°C
Normal		Réfrigérateur réglé sur 4°C
		Congélateur réglé sur -18°C
Hiver (au-dessus de 16°C)		Réfrigérateur réglé sur 4°C
		Congélateur réglé sur -18°C

- Les informations citées ci-dessus sont des recommandations de réglage des températures.

Facteurs qui influencent la période de conservation :

- Dans les conditions de température recommandées, la période de conservation dans le réfrigérateur ne dépasse pas 3 jours.
- Dans les conditions de température recommandées, la période de conservation dans le congélateur ne dépasse pas 1 mois.
- La durée de conservation recommandée peut être différente dans d'autres conditions.

Utilisation quotidienne

Réglage de la température de la zone fraîcheur

- La température de la zone fraîcheur peut être ajustée en fonction du type d'aliment qu'on veut conserver. Faites glisser le bouton de bas en haut pour que la température diminue.
- Quand le bouton est positionné sur "🍷🍷", la zone fraîcheur peut être utilisée comme " tiroir à légumes " avec la température et l'humidité nécessaires à la conservation des fruits et légumes.
- Quand le bouton est positionné tout en haut, la zone est adaptée à la conservation à court terme de poisson ou autres aliments frais. Les aliments restent froids et frais, mais ne se congèlent pas. Ceci est donc idéal pour tous les aliments frais. Quand le bouton est positionné tout en haut, il est conseillé de régler la température du réfrigérateur au-dessous des 4°C. La durée maximale de conservation est de 3 jours pour une fraîcheur optimale du produit.

FRESH CONVERTER



Réglage d'humidité des tiroirs / bacs à légumes

Quand le bouton est positionné sur "🥕🌿", la teneur en humidité est haute. Cet état convient aux légumes.

Quand le bouton est positionné sur "🍷🍷", la teneur en humidité est basse. Cet état convient aux fruits.



Congélation des aliments frais

- Le congélateur est adapté à la congélation d'aliments frais, surgelés et produits surgelés pendant longtemps.
- Placez les aliments frais à congeler dans le compartiment de congélation inférieur.
- La quantité maximale de nourriture pouvant être congelée en 24 heures est indiquée sur la plaque signalétique.
- Le processus de congélation dure 24 heures : n'ajoutez aucun autre aliment pendant cette période.

Stockage des aliments surgelés

Lors de la première utilisation ou après une période d'inutilisation, faites marcher l'appareil au réglage maximum pendant au moins 2 heures avant de congeler les aliments.

Important ! Si les aliments décongèlent accidentellement (appareil sans courant pendant une durée supérieure à la durée de conservation en cas de dysfonctionnement comme indiqué dans le tableau technique), les aliments doivent être immédiatement consommés ou cuits avant d'être remis dans le congélateur (après cuisson).

Décongélation

Les aliments surgelés ou la nourriture congelée peuvent être décongelés dans le réfrigérateur ou à température ambiante avant d'être utilisés en fonction du temps dont vous disposez.

Les petites quantités de nourriture congelée peuvent directement être cuites. Dans ce cas, le processus de cuisson est un peu plus long.

Glaçons

Cet appareil est fourni avec 1 ou plusieurs bacs à glaçons.

Utilisation quotidienne

Accessoires

Clayettes déplaçables

Les parois du réfrigérateur sont équipées de plusieurs glissières qui servent à positionner les clayettes en verre comme on le souhaite.

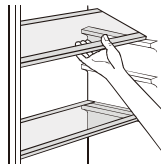

Positionner les balconnets de la porte

Pour permettre le stockage d'aliments dans des emballages de différentes tailles, vous pouvez déplacer les balconnets de la porte à différents niveaux. Pour ce faire :

Tirez progressivement sur le balconnet dans le sens des flèches jusqu'à ce qu'il se libère puis remettez-le là où vous voulez.



Instructions et conseils utiles

Conseils de congélation

Pour vous aider à utiliser au mieux le processus de congélation, voici quelques conseils utiles:

La quantité maximale de nourriture qui peut être conservée en 24 h est mentionnée sur la plaque signalétique.

Le processus de congélation dure 24 h. N'ajoutez pas d'autres aliments pendant cette période.

Ne placez que les aliments frais bien lavés dans le congélateur.

- Préparez les aliments en petites portions pour qu'ils soient plus compacts et qu'ils gèlent plus rapidement et pour pouvoir décongeler la bonne portion par la suite ;
- Emballez les aliments dans du papier aluminium ou du film alimentaire et veillez à ce que les sachets soient hermétiques.
- Ne laissez pas des aliments récemment congelés entrer en contact avec des aliments qui étaient déjà congelés, pour éviter que ces derniers ne chauffent.
- Les aliments faibles en gras peuvent être conservés plus longtemps que les aliments gras, le sel réduit la durée de conservation
- Les bâtonnets glacés consommés directement en sortant du congélateur peuvent provoquer des brûlures ou des arrachements de la peau

Il est recommandé de mettre une date sur les paquets de nourriture pour avoir une idée concrète de leur conservation.

Conseils pour la congélation d'aliments frais

Pour un meilleur résultat

Vérifiez que l'emballage du magasin est bien hermétique.

Veillez à ce que le produit à congeler ne reste pas trop longtemps en route pendant le transport.

N'ouvrez pas trop souvent la porte et si vous l'ouvrez, refermez-la vite.

Une fois que les aliments ont été décongelés, ils se ramollissent et vous ne pouvez donc plus les recongeler.

Respectez le temps de congélation des aliments tel que conseillé par le fabricant.

Conseils pour la réfrigération des aliments frais

- Ne conservez pas les aliments chauds ou les liquides qui s'évaporent dans le réfrigérateur.
- Couvrez toujours la nourriture, surtout si elle a un goût fort.
- Aliments fraîchement préparés (tous types): emballez-les et conservez-les dans des sachets en plastique et déposez les sur l'étagère en verre au-dessus du bac à légumes.
- Par mesure de sécurité, conservez-les pendant un à deux jours seulement.
- Aliments cuits, plats froids, etc. : ils doivent être couverts et peuvent être placés sur n'importe quel plateau.
- Les fruits & légumes : ceux-ci doivent être soigneusement lavés et placés dans le bac à légumes / fruits.
- Beurre et fromage : ils doivent être placés dans un emballage hermétique spécial ou être emballés dans du papier aluminium ou des sacs en plastique hermétique.
- Bouteilles de lait : elles doivent être munies d'un bouchon et doivent être conservées dans les balconnets de la porte.
- Bananes, pommes de terre, oignons et ail : ne les mettez pas dans le réfrigérateur s'ils ne sont pas emballés.

Utilisation quotidienne

Nettoyage

Pour des raisons d'hygiène, l'intérieur de l'appareil, y compris les accessoires intérieurs, doit être nettoyé régulièrement.



Attention L'appareil ne doit pas être branché sur le secteur pendant le nettoyage. Risque de choc électrique ! Avant le nettoyage, éteignez l'appareil et retirez la fiche du secteur, ou bien éteignez ou coupez le disjoncteur au le fusible. Ne nettoyez jamais l'appareil avec un nettoyeur à vapeur. De l'humidité pourrait s'accumuler dans les composants électriques et provoquer un choc électrique ! Les vapeurs chaudes peuvent endommager les pièces en plastique. L'appareil doit être sec avant d'être remis en service.

Important! Les huiles étherées et les solvants organiques peuvent attaquer les pièces en plastique, par exemple le jus de citron au le jus d'écorce d'orange, l'acide butyrique au les nettoyeurs qui contiennent de l'acide acétique.

- Ne laissez pas ces substances entrer en contact avec les pièces de l'appareil.
- N'utilisez pas de nettoyeurs abrasifs
- Retirez les aliments avant de nettoyer l'appareil. Conservez-les dans un endroit frais, bien couvert.
- Éteignez l'appareil et retirez la fiche du secteur, ou bien éteignez ou coupez le disjoncteur ou enlevez le fusible.
- Nettoyez l'appareil et les accessoires intérieurs avec un chiffon et de l'eau tiède. Alternier la lingette de nettoyage avec de l'eau douce et frotter pour sécher.
- Si tout est sec, l'appareil peut être remis en marche.

Dégivrage (No Frost)

Cet appareil est un réfrigérateur-congélateur No Frost, il règle le dégivrage automatiquement.

Utilisation quotidienne

Problèmes et solutions

Attention ! Avant tout dépannage, débranchez l'appareil. Seul un électricien ou une personne qualifiée doit faire le dépannage qui n'est pas dans ce manuel.

Important ! L'appareil émet certains bruits normaux lors de son fonctionnement (compresseur, circuit de refroidissement).

Problème	Causes possibles	Solutions
L'appareil ne fonctionne pas	La fiche n'est pas branchée ou mal introduite.	Branchez la fiche à la prise murale
	Le fusible a sauté ou est endommagé	Vérifiez le fusible, remplacez-le si nécessaire
	La prise est endommagée	Les problèmes avec la tension du réseau doivent être vérifiés par un électricien
L'appareil produit du givre ou refroidit trop	La température est réglée à un niveau trop froid ou l'appareil est en mode SUPER	Tournez le bouton de réglage de la température vers une température plus haute
La nourriture n'est pas assez congelée	La température n'est pas bien réglée	Consultez les paramètres de réglage de la température initiale
	La porte est restée longtemps ouverte	N'ouvrez la porte que si c'est nécessaire
	Une grande quantité de nourriture chaude a été mise dans le congélateur les dernières 24 h	Réglez la température, temporairement à un niveau plus froid
	L'appareil est proche d'une source de chaleur	Consultez le paragraphe "Emplacement"
Trop de givre sur le joint de la porte	La fermeture de la porte n'est pas hermétique	Réchauffez soigneusement les parties du joint de la porte qui fuient avec un sèche-cheveux (à basse température). En même temps, façonnez à la main le joint de la porte chauffé de manière à ce qu'il tienne bien.
Bruits anormaux	L'appareil n'est pas mis à niveau	Réajustez les pieds
	L'appareil touche un mur ou autre chose	Déplacez légèrement l'appareil
	Un objet comme un tuyau à l'arrière de l'appareil touche une autre partie de l'appareil ou le mur.	Si nécessaire, déplacez l'objet pour qu'il ne gêne plus l'appareil.
De l'eau à la base	L'orifice d'évacuation est bouché	Voir paragraphe "Nettoyage"

Si les problèmes persistent, contactez le service après vente.

Pour pouvoir vite vous aider, ayez en main les informations mentionnées sur la plaque signalétique.

Notez-les pour y accéder facilement.

