

CREATE

WINECOOLER

XL

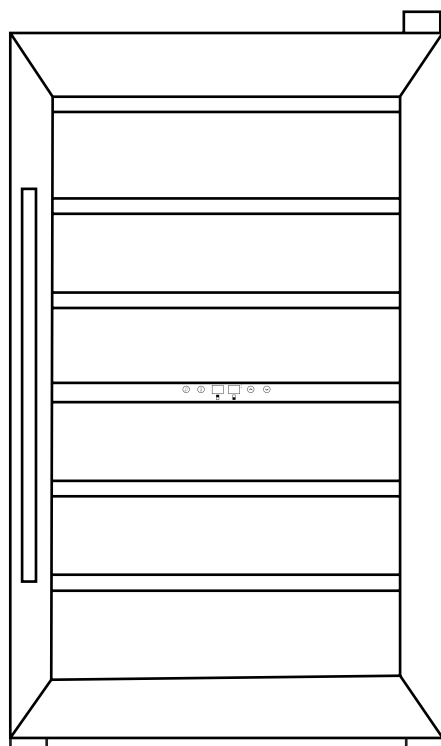

WINE COOLER VINOTECA

USER MANUAL

INDEX

ENGLISH

Security instructions	6
Product features	7
Parts list	7
Installation	8
Electric connection	8
Operating your appliance	9
Control panel	9
How to use your wine cooler	10
Cleaning and maintenance	11
Troubleshooting	12

PORTUGUÊS

Instruções de segurança	20
Características do produto	21
Lista de peças	21
Instruções de montagem	22
Conexão elétrica	22
Utilização do vinho	23
Painel de controle	23
Como utilizar o vinho	24
Limpeza e manutenção	25
Resolução de problemas	26

ESPAÑOL

Instrucciones de seguridad	13
Características del producto	14
Listado de partes	14
Instrucciones de montaje	15
Conexión eléctrica	15
Uso de la vinoteca	16
Panel de control	16
Cómo usar la vinoteca	17
Limpieza y mantenimiento	18
Resolución de problemas	19

FRANÇAIS

Instructions de sécurité	27
Caractéristiques du produit	28
Liste des pièces	28
Instructions de montage	29
Connexion électrique	29
Utilisation du vin	30
Panneau de commande	30
Comment utiliser le vin	31
Nettoyage et entretien	32
Résolution des problèmes	33

INDEX

ITALIANO

Istruzioni di sicurezza	34
Caratteristiche del prodotto	35
Elenco delle parti	35
Istruzioni di montaggio	36
Collegamento elettrico	36
Uso del vino	37
Pannello di controllo	37
Come usare il vino	38
Pulizia e manutenzione	39
Risoluzione dei problemi	40

NEDERLANDS

Beveiligingsinstructies	48
Producteigenschappen	49
Onderdelen lijst	49
Montage-instructies	50
Elektrische aansluiting	50
Gebruik van de wijn	51
Pannello di controllo	51
Hoe de wijn te gebruiken	52
Reiniging en onderhoud	53
Probleem oplossing	54

DEUTSCH

Sicherheitshinweise	41
Produkteigenschaften	42
Liste der Einzelteile	42
Montageanleitungen	43
Elektrischer Anschluss	43
Verwendung des Weins	44
Schalttafel	44
Wie man den Wein verwendet	45
Reinigung und Instandhaltung	46
Problemlösung	47

POLSKI

Instrukcje bezpieczeństwa	55
Charakterystyka produktu	56
Lista części	56
Instrukcje składania	57
Połączenie elektryczne	57
Wykorzystanie wina	58
Panel sterowania	58
Jak korzystać z wina	59
Czyszczenie i konserwacja	60
Rozwiązywanie problemu	61

Thank you for choosing our wine cooler. Before using the appliance, and to ensure the best use, carefully read these instructions.

The safety precautions enclosed herein reduce the risk of death, injury and electrical shock when correctly adhered to. Keep the manual in a safe place for future reference, along with the completed warranty card, purchase receipt and package. If applicable, pass these instructions on to the next owner of the appliance. Always follow basic safety precautions and accident-prevention measures when using an electrical appliance. We assume no liability for customer failing to comply with these requirements.

SECURITY INSTRUCTIONS

When using any electrical appliance, basic safety precautions should always be observed.

- **WARNING:** Risk of child entrapment. To avoid the possibility of child entrapment, please take the following precautions before throwing out the wine cooler.
- Remove all doors from the unit.
- Leave the shelves in place so that children may not easily climb inside.
- Never allow children to operate, play with, or crawl inside the wine cooler.
- This appliance is not intended for use by persons (including children) with reduced physical, sensory or mental capabilities, or lack of experience and knowledge, unless they have been given supervision or instruction concerning use of the appliance by a person responsible for their safety.
- Do not use the appliance if the plug, the mains cord or the appliance itself is damaged. If the mains cord is damaged, you must have it replaced by the manufacturer, or an authorized service centre or similarly qualified persons in order to avoid a hazard.
- Refrigerants: All refrigeration products contain refrigerants, which under the guidelines of law must be removed before disposal of product. It is the consumer's responsibility to comply with local regulations when disposing of this product. Never clean wine cooler parts with flammable fluids. The fumes can create a fire hazard or explosion.
- This appliance is intended for indoor household use and similar applications such as: staff kitchen areas in shops, offices and other working environments; farm houses and by clients in hotels, motels and other residential type environments; bed and breakfast type environments; catering and similar non-retail applications.
- This unit is intended to be used exclusively for the storage of wine. Do not store food in this unit.
- Keep the appliance and its mains cable out of the reach of children.
- If the mains cable is damaged, it must be replaced by the manufacturer, its service agent or a qualified technician in order to avoid a hazard.
- Choose a location for your unit away from heat sources such as radiators or fires as refrigerant and vesicant are burnable.
- The unit must be manoeuvred by a minimum of 2 persons.
- This appliance can be used by children aged from 8 years and above and persons with reduced physical, sensory or mental capabilities or lack of experience and knowledge if they have been given supervision or instruction concerning use of the appliance in a safe way and understand the hazards involved. Children shall not play with the appliance. Cleaning and user maintenance shall not be made by children without supervision.
- Children aged from 3 to 8 years are allowed to load and unload refrigerating appliances.
- Children should be supervised to ensure that they do not play with the unit.

- If your unit is fitted with a lock to prevent children being trapped inside, keep the key out of reach and not in the vicinity of the unit.
- Do not store explosive substances such as aerosol cans with a flammable propellant in this appliance.

PRODUCT FEATURES

Control panel

- The control panel is located at the interior of the appliance, it is very easy to set the temperature of the appliance and see what temperature the appliance is set to.

Interior light

- The wine cooler has an interior light. The light can be switched on and off by using the light control button.

Shelves

- The shelves are fully adjustable to suit various wine bottle shapes and sizes.
- To prevent damaging the door gasket, make sure the door is fully open when pulling shelves out of the rail compartment.
- For easy access to the bottles stored, pull the shelves out approximately 1/3. The shelves are designed with an emergency stop to prevent them being removed too far when loaded.

PARTS LIST

1. Stainless curved handle
2. Hinge cover
3. Wood shelf
4. Electronic control panel
5. Adjustable foot

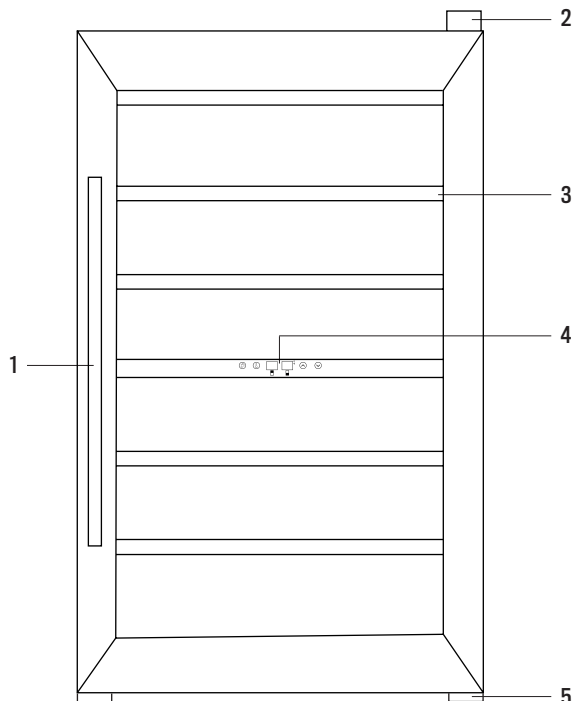

INSTALLATION

Before using your wine cooler:

- Remove the exterior and interior packing.
- Before connecting the wine cooler to the power source, let it stand upright for approximately 4 hours. This will reduce the possibility of a malfunction in the cooling system from improper handling during transportation. Clean the interior surface with lukewarm water using a soft cloth.

Installing your wine cooler

- This wine cooler is designed to be free standing only, and should not be recessed or built-in.
- Allow 5 inches of space between the back and sides of the wine cooler, which allows the proper air ventilation. Adjust the feet to keep the wine cooler level. Locate the wine cooler away from direct sunlight and sources of heat (stove, heater, radiator, etc.). Direct sunlight may affect the acrylic coating and heat sources may increase electrical consumption. Ambient temperature below 5 °C or above 32 °C will hinder the performance of this appliance.

WARNING: This unit is not designed for use in a garage or any other outside installation.

- Avoid locating the wine cooler in moist areas.
- Plug the wine cooler into dedicated, properly installed-grounded wall outlet. Do not under any circumstances cut or remove the third (ground) prong from the power cord. Any questions concerning power and/or grounding should be directed toward a certified electrician or an authorized service center.

WARNING: This unit is not designed to be installed in an RV or used with an inverter.

- After plugging the wine cooler into a wall outlet, turn the unit on and allow the unit to cool down for 3 ~ 4 hours under before placing wine bottles or beverages in the appliance.

WARNING: Keep ventilation openings in the appliance enclosure clear of obstruction.

ELECTRIC CONNECTION

WARNING: Improper use of the grounded plug can result in the risk of electrical shock. If the power cord is damaged, have it replaced by an authorized service center.

- Keep ventilation openings in the unit enclosure or in the built-in structure clear of obstructions.
- Do not use mechanical devices or other means to accelerate the defrosting process, other than those recommended by the manufacturer.
- Do not damage the refrigerant circuit (The refrigerant is a very environmental-friendly gas but is also combustible. Take care when transporting or moving the unit to ensure that the refrigeration circuit is not damaged. In the event of damage avoid naked flames or ignition sources and ventilate the room in which the unit is placed for a few minutes.)
- When positioning the appliance, ensure the supply cord is not trapped or damaged.
- Do not locate multiple portable socket-outlets or portable power supplies at the rear of the appliance.
- Do not use electrical appliances inside the food storage compartments of the appliance, unless they are of the type recommended by the manufacturer.

- Do not store explosive substances such as aerosol cans with a flammable propellant in this appliance.



WARNING: Risk of fire/flammable materials.

OPERATING YOUR APPLIANCE

CONTROL PANEL

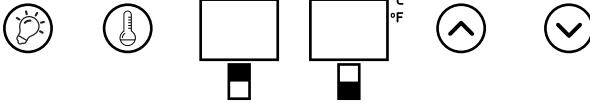

POWER

To turn the appliance on or off.

TEMPERATURE SETTINGS

Set or view the internal temperature setting for each zone.

LIGHT

To turn on/off the inner light.

UP

Used to raise (warm) the set temperature by 1 °C or 1 °F.

DOWN

Used to lower (cool) the set temperature by 1 °C or 1 °F.

°F / °C SELECTOR

Select the temperature display setting in Fahrenheit or Celsius degree. To change the temperature from Fahrenheit to Celsius or from Celsius to Fahrenheit, touch and hold the light button for 5 seconds.

SELECT THE TEMPERATURE

Your wine cooler has one single compartment. The temperature can be chosen between 5 °C to 22 °C (40 °F to 72 °F). It is recommended to set the temperature in the range of 12 °C to 18 °C (55 °F to 64 °F) range which is ideal for storing red wines and to adjust between 5 °C and 12 °C (40-55 °F) range suitable for champagnes and white wines.

For optimum performance, the difference between the two zones should be maximum of 6 °C to avoid damage related to condensation.

HOW TO USE YOUR WINE COOLER

Before switching on:

- Make sure that it has been installed by a suitably qualified person, as per the information contained in the installation instructions.
- After delivery, wait for four hours before connecting the appliance to your mains supply. This will allow any refrigerant gasses that may have been disturbed during the transportation process to settle.
- The outside of the appliance and the removable accessories contained within it, should be cleaned with a solution of liquid detergent and water.
- The interior of the appliance should be cleaned with a solution of sodium bicarbonate dissolved in lukewarm water.
- The interior and accessories should be thoroughly dried, after the cleaning process has been completed.
- There can be an odour when you first switch on the appliance. It will lessen as the appliance starts to cool.

During first use:

IMPORTANT: When you use the wine cooler for the first time or restart the appliance after it has been turned off for a long time, there could be a few degrees variance between the temperature you select and the one indicated on the LED display. This is normal and it is due to the length of activation time. Once the wine cooler has been running for a few hours everything will be back to normal.

- When you first switch on the appliance, the compressor will run continuously until the wine cooler reaches a cool enough temperature.
- During this period of time, you should try not to open the door frequently or place bottles inside of the appliance.
- If the unit is switched off or unplugged, you must allow at least 5 minutes before restarting the appliance or
- reconnecting it to your mains supply.

Loading the wine cooler:

IMPORTANT: Your appliance is ideally suited to store 0.75 litre Bordeaux style wine bottles. Whilst it can store larger bottles, you must make sure that they do not prevent the door from shutting properly.

- Always check that you can close the door without it fouling on a wine bottle, before shutting it.
- When loading several bottles of wine at once, it will take longer for the appliance to cool the individual bottles
- As many bottles may differ in size and dimensions, the actual number of bottles you are able to store may vary
- The maximum storage number is based on standard 0.75 litre Bordeaux style wine bottles.

Storing your wine:

- The chart below indicates the ideal storage temperatures for different types of wine:

Type of wine	Temperature (Celsius)	Temperature (Fahrenheit)
Red wine	12-18 °C	58-64 °F
White wine	5-12 °C	48-79 °F
Sparkling wines/champagne	4-8 °C	39-47 °F

- Temperature stability is the most important factor when it comes to storing wine.
- Exposure to light, vibrations or fluctuations in temperature and humidity can all cause wine to spoil. When properly stored, wines not only maintain their quality but many will actually improve in aroma, flavour and complexity as they mature.
- Wines kept at a higher temperature will age faster. Wine that is exposed to temperatures that are greater than 18 °C (64 °F) will suffer from poorer flavour and aroma.
- If wine is kept at too low a temperature, this can result in the development of harmful deposits. A humidity of 60%–70% is ideal for keeping corks from shrinking.
- After a bottle of wine has been opened, the wine comes into contact with air. So it is best to store the remainder of the bottle upright, to minimize the surface area of the wine that is coming into contact with the air.
- Once opened, wine will remain in a drinkable condition for two days for delicate whites or three days for rich reds, as long as the bottle as been resealed. You should make sure that the seal is firm by checking the stopper.
- Special stoppers that keep wine sparkling and Champagne bubbling for one or two days after opening, can be bought at most good wine shops.
- When stored correctly, white wines can keep well for up to two years. Full bodied reds will age well for ten years and dessert wines will age well for up to twenty years.
- When you buy a bottle of wine, you should transfer it to a suitable storage location immediately (if you are not going to store it in your wine cooler).
- Cheaper bottles of wine will not age as well as more expensive ones.
- To make the most of the bouquet and taste of your wine, never fill more than half a glass at a time. It will also help if the shape of your wine glass is appropriate for your wine. The size and shape of your wine glass's bowl will determine the intensity and complexity of the bouquet. The stem should be long enough to allow you to avoid hand contact with the bowl of the glass and should be tulip-shaped or tapered at the top.

CLEANING AND MAINTENANCE

- Upon installation of your new appliance, it is recommended that it be cleaned thoroughly.
- Turn off the wine cooler first and then unplug the unit from the wall outlet.
- Remove all contents.
- Wash the inside with a damp warm cloth soaked in lukewarm water and baking soda solution.
- The solution should be about 2 tablespoons of baking soda to a quart of water.
- Be sure to keep the door gasket (seal) clean to keep the unit running efficiently.
- The outside of the wine cooler should be cleaned with mild detergent and warm water.
- Dry the interior and exterior with a soft cloth.
- Dust or anything else blocking the vent may hinder the cooling efficiency of the appliance. Vacuum the vent if necessary.
- Turn off the wine cooler first and then unplug the unit from the wall outlet when it is not going to be used for a long period of time.
- Remove all the contents.
- Clean the appliance.
- Leave the lid open slightly to avoid possible formation of condensation, mold, or odors.
- Short vacations: Leave the wine cooler operating during vacations of less than three weeks.
- Long vacations: If the wine cooler will not be used for several months, remove all content and unplug the power cord. Clean and dry the interior thoroughly. To prevent odor and mold growth, leave the door open slightly; blocking it open if necessary.
- Moving Your Appliance: Turn off the wine cooler first and then unplug the unit from the wall outlet.

- Remove all the contents.
- Securely tape down all loose items inside your appliance.
- Tape the doors shut.
- Energy Saving Tips:
- The wine cooler should be located in the coolest area of the room, away from heat producing appliances or heating ducts, and out of the direct sunlight.
- Ensure that door is properly closed when the wine cooler is turned on.

TROUBLESHOOTING

PROBLEM	POSSIBLE CAUSE AND SOLUTIONS
The wine cooler does not work.	Not connected. The circuit-breaker is tripped or the fuse is damaged.
Temperature inside the wine cooler is too warm.	Temperature control is set too warm. Turn the control to a cooler setting and allow several hours for the temperature to stabilize. Door is kept open too long or is opened too frequently. Warm air enters the wine cooler every time the door is opened. Open the door less often. The door is not closed completely. The door gasket does not seal properly. The wine cooler has recently been disconnected for a period of time. 4 hours are required for the wine cooler to cool down completely.
Temperature inside the wine cooler is too cold.	Temperature control is set too cold. Turn the control to a warmer setting and allow several hours for the temperature to stabilize. Door is slightly open.
Moisture forms on inside wine cooler walls.	Door is kept open too long, or is opened too frequently. Open the door less often. The door is not sealed properly.
Moisture forms on outside of appliance.	Check to make sure the wine cooler is level.
The wine cooler seems to be making too much noise.	Door is slightly open, causing cold air from inside the wine cooler to meet warm moist air from outside.
The door does not close properly.	The wine cooler is not on a level surface. The gasket is dirty.



In compliance with Directives: 2012/19/EU and 2015/863/EU on the restriction of the use of dangerous substances in electric and electronic equipment as well as their waste disposal. The symbol with the crossed dustbin shown on the package indicates that the product at the end of its service life shall be collected as separate waste. Therefore, any products that have reached the end of their useful life must be given to waste disposal centres specialising in separate collection of waste electrical and electronic equipment, or given back to the retailer at the time of purchasing new similar equipment, on a one for one basis. The adequate separate collection for the subsequent start-up of the equipment sent to be recycled, treated and disposed of in an environmentally compatible way contributes to preventing possible negative effects on the environment and health and optimises the recycling and reuse of components making up the apparatus. Abusive disposal of the product by the user involves application of the administrative sanctions according to the laws.

Gracias por elegir nuestra vinoteca. Antes de utilizar este electrodoméstico y para asegurar su mejor uso, por favor, lea detenidamente las instrucciones.

Las medidas de seguridad aquí indicadas reducen el riesgo de incendio, descarga eléctrica y lesiones cuando se siguen correctamente. Guarde el manual en un lugar seguro para futuras referencias, así como la garantía, el recibo de compra y la caja. Si procede, entregue estas instrucciones al futuro propietario del electrodoméstico. Siempre siga las instrucciones básicas de seguridad y las medidas de prevención de riesgos cuando utilice un electrodoméstico eléctrico. El fabricante no se responsabilizará de ningún daño derivado del incumplimiento de estas instrucciones por parte del usuario.

INSTRUCCIONES DE SEGURIDAD

Al usar cualquier aparato eléctrico, siempre se deben observar precauciones básicas de seguridad.

- **ADVERTENCIA:** Riesgo de atrapamiento. Para evitar la posibilidad de que un niño quede atrapado, tome las siguientes precauciones antes de tirar la vinoteca.
- Retire todas las puertas de la unidad.
- Deje los estantes en su lugar para que los niños no puedan subir fácilmente.
- Nunca permita que los niños utilicen, jueguen o gateen dentro de la vinoteca.
- Este electrodoméstico no está diseñado para ser utilizado por personas (incluidos niños) con capacidades físicas, sensoriales o mentales reducidas, o con falta de experiencia y conocimiento, a menos que hayan recibido supervisión o instrucciones sobre el uso del electrodoméstico por parte de una persona responsable de su seguridad.
- No utilice el aparato si el enchufe, el cable de alimentación o el propio aparato están dañados. Si el cable de alimentación está dañado, debe reemplazarlo el fabricante, un centro de servicio autorizado o personas cualificadas de manera similar para evitar riesgos.
- Refrigerantes: Todos los productos de refrigeración contienen refrigerantes, que según las pautas de la ley deben eliminarse antes de desechar el producto. Es responsabilidad del consumidor cumplir con las regulaciones locales al desechar este producto. Nunca limpie las partes del enfriador de vino con líquidos inflamables. Los humos pueden crear un peligro de incendio o explosión.
- Este electrodoméstico está diseñado para uso doméstico en interiores y aplicaciones similares, tales como: áreas de cocina del personal en tiendas, oficinas y otros entornos de trabajo; casas de campo y clientes en hoteles, moteles y otros entornos residenciales; ambientes tipo cama y desayuno; catering y aplicaciones similares.
- Esta unidad está diseñada para ser utilizada exclusivamente para el almacenamiento de vino. No almacene alimentos en esta unidad.
- Mantenga el aparato y su cable de alimentación fuera del alcance de los niños.
- Si el cable de alimentación está dañado, debe ser reemplazado por el fabricante, su agente de servicio o un técnico cualificado para evitar riesgos.
- Elija una ubicación para su unidad lejos de fuentes de calor, como radiadores o chimeneas, ya que el refrigerante puede quemarse.
- La unidad debe ser maniobrada por un mínimo de 2 personas.
- Este aparato puede ser utilizado por niños de 8 años en adelante y personas con capacidades físicas, sensoriales o mentales reducidas o falta de experiencia y conocimiento si se les ha dado supervisión o instrucciones sobre el uso del aparato de manera segura y entienden los peligros involucrado. Los niños no deben jugar con el aparato. La limpieza y el mantenimiento del usuario no deben ser realizados por niños sin supervisión.
- Los niños de 3 a 8 años pueden cargar y descargar aparatos de refrigeración.

- Los niños deben ser supervisados para asegurarse de que no jueguen con la unidad.
- Si su unidad está equipada con un candado para evitar que los niños queden atrapados dentro, mantenga la llave fuera del alcance y no cerca de la unidad.
- No almacene sustancias explosivas como latas de aerosol con un propulsor inflamable en este aparato.

CARACTERÍSTICAS DEL PRODUCTO

Panel de control

- El panel de control está ubicado en el interior del aparato, es muy fácil configurar la temperatura del aparato y ver a qué temperatura está configurado.

Luz interior

- La vinoteca tiene una luz interior. La luz se puede encender y apagar usando el botón de control de luz.

Estantería

- Los estantes son totalmente ajustables para adaptarse a diversas formas y tamaños de botellas de vino.
- Para evitar dañar la junta de la puerta, asegúrese de que la puerta esté completamente abierta al sacar los estantes del compartimento del riel.
- Para acceder fácilmente a las botellas almacenadas, extraiga los estantes aproximadamente 1/3. Los estantes están diseñados con una parada de emergencia para evitar que se retiren demasiado cuando están cargados.

LISTADO DE PARTES

1. Asa inoxidable
2. Cubierta de la bisagra
3. Estante de madera
4. Panel de control electrónico
5. Pies ajustable

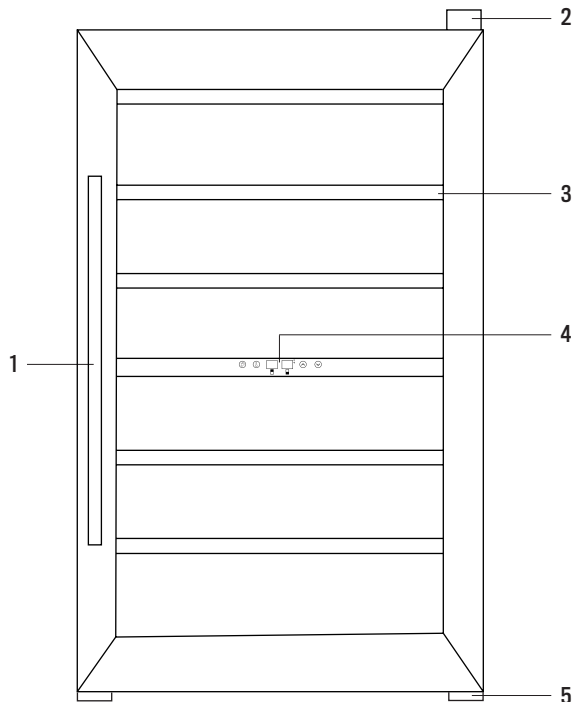

Antes de usar su vinoteca:

- Retire el embalaje exterior e interior.
- Antes de conectar la vinoteca a la fuente de alimentación, déjela en posición vertical durante aproximadamente 4 horas. Esto reducirá la posibilidad de un mal funcionamiento en el sistema de enfriamiento debido a un manejo inadecuado durante el transporte. Limpie la superficie interior con agua tibia con un paño suave.

Instalar su vinoteca:

- Esta vinoteca está diseñada para ser independiente y no debe empotrarse.
- Deje 5 centímetros de espacio entre la parte posterior y los lados de la vinoteca, lo que permite la ventilación de aire adecuada. Ajuste las patas para mantener el nivel del vino en la posición más adecuada. Ubique la vinoteca lejos de la luz solar directa y de fuentes de calor (estufa, encimera, radiador, etc.). La luz solar directa puede afectar el recubrimiento acrílico y las fuentes de calor pueden aumentar el consumo eléctrico. La temperatura ambiente por debajo de 5 °C o por encima de 32 °C dificultará el rendimiento de este aparato.

ADVERTENCIA: Esta unidad no está diseñada para usarse en un garaje o cualquier otra instalación externa.

- Evite ubicar la vinoteca en áreas húmedas.
- Conecte la vinoteca a una toma de corriente de pared, debidamente instalada y conectada a tierra. Bajo ninguna circunstancia corte ni retire el tercer cable (tierra) de alimentación. Cualquier pregunta relacionada con la alimentación o la conexión a tierra debe dirigirse a un electricista certificado o a un centro de servicio autorizado.

ADVERTENCIA: Esta unidad no está diseñada para instalarse en una caravana o usarse con un convertidor.

- Después de enchufar la vinoteca a una toma de corriente de pared, encienda la unidad y deje que se enfríe durante 3 o 4 horas antes de colocar botellas de vino o bebidas en el aparato.

ADVERTENCIA: Mantenga las salidas de ventilación del cuerpo exterior del electrodoméstico libres de obstrucciones.

CONEXIÓN ELÉCTRICA

ADVERTENCIA: El uso incorrecto del enchufe con conexión a tierra puede provocar un riesgo de descarga eléctrica. Si el cable de alimentación está dañado, haga que lo reemplace un centro de servicio autorizado.

- Mantenga las aberturas de ventilación del cuerpo exterior de la unidad sin obstrucciones.
- No utilice dispositivos mecánicos u otros medios para acelerar el proceso de descongelación, que no sean los recomendados por el fabricante.
- No dañe el circuito del refrigerante (el refrigerante es un gas muy respetuoso con el medio ambiente pero también es combustible. Tenga cuidado al transportar o mover la unidad para asegurarse de que el circuito de refrigeración no esté dañado. En caso de daños, evite las llamas o las fuentes de ignición y ventile la habitación en la que se coloca la unidad durante unos minutos).
- Al colocar el aparato, asegúrese de que el cable de alimentación no esté atrapado o dañado.
- No ubique múltiples tomas de corriente portátiles o fuentes de alimentación portátiles en la parte posterior del aparato.

- No utilice aparatos eléctricos dentro de los compartimentos de almacenamiento de alimentos del aparato, a menos que sean del tipo recomendado por el fabricante.
- No almacene sustancias explosivas como latas de aerosol con un propulsor inflamable en este aparato.



ADVERTENCIA: Riesgo de incendio / materiales inflamables.

USO DE LA VINOTECA

PANEL DE CONTROL

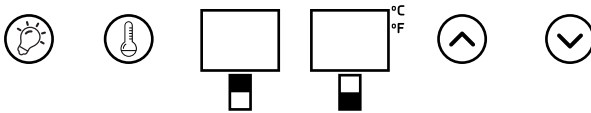

ENCENDIDO

Para encender o apagar el aparato.

AJUSTES DE TEMPERATURA

Establezca o vea la configuración de temperatura interna para cada zona.

LUZ

Para encender o apagar la luz interior.

ARRIBA

Para subir la temperatura en 1 °C o 1 °F cada vez.

ABAJO

Para bajar la temperatura en 1 °C o 1 °F cada vez.

SELECCIONAR °F / °C

Seleccione la configuración de visualización de temperatura en grados Fahrenheit o Celsius. Para cambiar la temperatura de Fahrenheit a Celsius o de Celsius a Fahrenheit, toque y mantenga presionado el botón de luz durante 5 segundos.

SELECCIONAR LA TEMPERATURA

Su vinoteca tiene un solo compartimento. La temperatura se puede elegir entre 5 °C a 22 °C (40 °F a 72 °F). Se recomienda establecer la temperatura en el rango de 12 °C a 18 °C (55 °F a 64 °F), que es ideal para almacenar vinos tintos y ajustar entre 5 °C y 12 °C (40-55 °F) rango adecuado para el champán y los vinos blancos.

Para un rendimiento óptimo, la diferencia entre las dos zonas debe ser máxima de 6 °C para evitar daños por efecto de la condensación.

Antes de encender:

- Asegúrese de que haya sido instalado por una persona debidamente cualificada, según la información contenida en las instrucciones de instalación.
- Después de la entrega, espere cuatro horas antes de conectar el aparato a la red eléctrica. Esto permitirá que se depositen los gases refrigerantes que puedan haberse alterado durante el proceso de transporte.
- El exterior del aparato y los accesorios extraíbles contenidos en él deben limpiarse con una solución de detergente líquido y agua.
- El interior del aparato debe limpiarse con una solución de bicarbonato de sodio disuelto en agua tibia.
- El interior y los accesorios deben secarse completamente, una vez que se haya completado el proceso de limpieza.
- Puede desprenderse un olor peculiar cuando enciende el aparato por primera vez. Disminuirá a medida que el aparato comience a enfriarse.

Durante el primer uso:

- **IMPORTANTE:** Cuando usa la vinoteca por primera vez o reinicia el electrodoméstico después de haberlo apagado por un tiempo prolongado, puede haber una variación de algunos grados entre la temperatura que seleccione y la indicada en la pantalla LED. Esto es normal y se debe a la duración del tiempo de activación. Una vez que la vinoteca haya estado funcionando durante unas horas, todo volverá a la normalidad.
- Cuando encienda el aparato por primera vez, el compresor funcionará continuamente hasta que la vinoteca alcance una temperatura lo suficientemente fría.
- Durante este período de tiempo, debe intentar no abrir la puerta con frecuencia ni colocar botellas dentro del aparato.
- Si la unidad está apagada o desenchufada, debe esperar al menos 5 minutos antes de reiniciar el aparato.

Cargar la vinoteca:

- **IMPORTANTE:** Su electrodoméstico es ideal para almacenar botellas de vino estilo Burdeos de 0,75 litros. Si bien puede almacenar botellas más grandes, debe asegurarse de que no impidan que la puerta se cierre correctamente.
- Siempre verifique que pueda cerrar la puerta sin golpear las botellas de vino.
- Cuando cargue varias botellas de vino a la vez, el aparato tardará más en enfriar las botellas individuales.
- Como muchas botellas pueden diferir en tamaño y dimensiones, la cantidad real de botellas que puede almacenar puede variar.
- El número máximo de almacenamiento se basa en botellas de vino estándar de 0,75 litros.

Almacenar el vino:

- La tabla a continuación indica las temperaturas de almacenamiento ideales para diferentes tipos de vino:

Tipo de vino	Temperatura (Celsius)	Temperatura (Fahrenheit)
Vino tinto	12-18 °C	58-64 °F
Vino blanco	5-12 °C	48-79 °F
Vinos espumosos / Cavas	4-8 °C	39-47 °F

- La estabilidad de la temperatura es el factor más importante cuando se trata de almacenar vino.
- La exposición a la luz, las vibraciones o las fluctuaciones de temperatura y humedad pueden hacer que el vino se eche a perder. Cuando se almacenan adecuadamente, los vinos no solo mantienen su calidad, sino que muchos mejorarán en aroma, sabor y complejidad a medida que maduran.

- Los vinos que se mantienen a una temperatura más alta envejecerán más rápido. El vino que está expuesto a temperaturas superiores a 18 °C (64 °F) sufrirá un sabor y aroma más pobres.
- Si el vino se mantiene a una temperatura demasiado baja, esto puede provocar el desarrollo de depósitos nocivos. Una humedad del 60 % ~ 70 % es ideal para evitar que los corchos se encojan.
- Después de abrir una botella de vino, el vino entra en contacto con el aire. Por lo tanto, es mejor almacenar el resto de la botella en posición vertical, para minimizar el área de superficie del vino que entra en contacto con el aire.
- Una vez abierto, el vino permanecerá en condiciones óptimas durante dos días para los blancos delicados o tres días para los tintos con más cuerpo, siempre que la botella se haya cerrado nuevamente. Debe asegurarse de que el sello esté firme comprobando el tapón.
- Se pueden comprar tapones especiales que mantienen el vino espumoso y el champán burbujeante durante uno o dos días después de la apertura en la mayoría de las buenas tiendas de vinos.
- Cuando se almacenan correctamente, los vinos blancos pueden mantenerse bien hasta durante dos años. Los tintos con cuerpo envejecerán bien durante diez años y los vinos de postre envejecerán bien hasta veinte años.
- Cuando compre una botella de vino, debe transferirla a un lugar de almacenamiento adecuado de inmediato (si no va a almacenarla en su vinoteca).
- Las botellas de vino más baratas no envejecerán tan bien como las más caras.
- Para aprovechar al máximo el aroma y el sabor de su vino, nunca llene más de medio vaso a la vez. También ayudará si la forma de su copa de vino es apropiada para su vino. El tamaño y la forma de su copa de vino determinarán la intensidad y la complejidad. El tallo debe ser lo suficientemente largo como para evitar el contacto de las manos con el recipiente del vaso y debe tener forma de tulipán o cónico en la parte superior.

LIMPIEZA Y MANTENIMIENTO

- Tras la instalación de su nuevo electrodoméstico, se recomienda que se limpie a fondo.
- Primero apague la vinoteca y luego desconecte la unidad de la toma de corriente.
- Elimine todo el contenido.
- Lave el interior con un paño húmedo y tibio empapado en agua tibia y una solución de bicarbonato de sodio.
- La solución debe ser de aproximadamente 2 cucharadas de bicarbonato de sodio por cada litro de agua.
- Asegúrese de mantener limpia la junta de la puerta (sello) para que la unidad funcione de manera eficiente.
- El exterior de la vinoteca debe limpiarse con detergente suave y agua tibia.
- Seque el interior y el exterior con un paño suave.
- El polvo o cualquier otra cosa que bloquee la ventilación puede dificultar la eficiencia de enfriamiento del aparato.
- Primero apague la vinoteca y luego desenchufe la unidad de la toma de corriente cuando no vaya a utilizarla durante un periodo prolongado de tiempo.
- Elimine todo el contenido.
- Limpie el aparato.
- Deje la puerta ligeramente abierta para evitar la posible formación de condensación, moho u olores.
- Vacaciones cortas: Deje la vinoteca en funcionamiento durante las vacaciones de menos de tres semanas.

- Vacaciones largas: Si la vinoteca no se va a utilizar durante varios meses, retire todo el contenido y desconecte el cable de alimentación. Limpie y seque el interior a fondo. Para evitar el olor y el crecimiento de moho, deje la puerta ligeramente abierta: bloquéela si es necesario.
- Traslado de su electrodoméstico: Apague primero la vinoteca y luego desconecte la unidad de la toma de corriente.
- Elimine todo el contenido.
- Asegure con cinta adhesiva todos los artículos sueltos dentro de su aparato.
- Tape las puertas cerradas.
- **Consejos para ahorrar energía:**
- La vinoteca debe ubicarse en el área más fresca de la habitación, lejos de aparatos que produzcan calor o conductos de calefacción, y lejos de la luz solar directa.
- Asegúrese de que la puerta esté bien cerrada cuando la vinoteca esté encendida.

RESOLUCIÓN DE PROBLEMAS

PROBLEMA	POSIBLE CAUSA Y SOLUCIONES
La vinoteca no funciona.	No está conectada. El interruptor automático se ha disparado o el fusible está dañado.
La temperatura interior es demasiado alta.	El control de temperatura está configurado demasiado caliente. Cámbielo a una configuración más fría y espere varias horas para que la temperatura se establezca. La puerta se mantiene abierta demasiado tiempo o se abre con demasiada frecuencia. El aire caliente ingresa al enfriador de vino cada vez que se abre la puerta. Abra la puerta con menos frecuencia. La puerta no está completamente cerrada. La junta de la puerta no se sella correctamente. La vinoteca se ha desconectado recientemente durante un tiempo. Se requieren 4 horas para que la vinoteca se enfríe por completo.
La temperatura interior es demasiado baja.	El control de temperatura está configurado demasiado frío. Cámbielo a una configuración más cálida y espere varias horas para que la temperatura se establezca.
Hay condensación en las paredes interiores de la vinoteca.	La puerta está ligeramente abierta. La puerta se mantiene abierta demasiado tiempo o se abre con demasiada frecuencia. Abra la puerta con menos frecuencia. La puerta no está sellada correctamente.
Hay condensación en las paredes exteriores de la vinoteca.	Asegúrese de que la vinoteca está sobre una superficie nivelada.
Parece que la vinoteca hace demasiado ruido.	La puerta está ligeramente abierta, lo que hace que el aire frío del interior de la vinoteca se encuentre con el aire cálido y húmedo del exterior.
La puerta no cierra adecuadamente.	La vinoteca no está en una superficie nivelada. La junta está sucia.



En cumplimiento de las directivas: 2012/19 / UE y 2015/863 / UE sobre la restricción del uso de sustancias peligrosas en equipos eléctricos y electrónicos, así como su eliminación de residuos. El símbolo con el cubo de basura cruzado que se muestra en el paquete indica que el producto al final de su vida útil se recogerá como residuo separado. Por lo tanto, cualquier producto que haya llegado al final de su vida útil debe entregarse a centros de eliminación de residuos especializados en la recogida selectiva de equipos eléctricos y electrónicos de desecho, o devolverse al minorista al momento de comprar equipos nuevos similares, en uno para Una base. La recolección separada adecuada para la posterior puesta en marcha de los equipos enviados para ser reciclados, tratados y eliminados de una manera compatible con el medio ambiente contribuye a prevenir posibles efectos negativos sobre el medio ambiente y la salud y optimiza el reciclaje y la reutilización de los componentes que componen el aparato. La eliminación abusiva del producto por parte del usuario implica la aplicación de las sanciones administrativas de acuerdo con las leyes.

Obrigado por escolher a nossa adega. Antes de usar este aparelho e para garantir seu melhor uso, leia atentamente as instruções.

As medidas de segurança indicadas aqui reduzem o risco de incêndio, choque elétrico e ferimentos quando seguidas corretamente. Mantenha o manual em um local seguro para referência futura, bem como a garantia, o recibo de compra e a caixa. Se aplicável, dê essas instruções ao futuro proprietário do dispositivo. Sempre siga as instruções básicas de segurança e medidas de prevenção de riscos ao usar um aparelho elétrico. O fabricante não será responsável por nenhum dano resultante da violação destas instruções pelo usuário.

INSTRUÇÕES DE SEGURANÇA

Ao usar qualquer aparelho elétrico, sempre devem ser observadas as precauções básicas de segurança.

- **AVISO:** Risco de aprisionamento infantil. Para evitar a possibilidade de uma criança ficar presa, tome as seguintes precauções antes de jogar fora o refrigerador de vinho.
- Remova todas as portas da unidade.
- Deixe as prateleiras no lugar para que as crianças não possam subir facilmente.
- Nunca permita que as crianças usem, brinquem ou rastejem dentro da adega.
- Este aparelho não se destina ao uso por pessoas (incluindo crianças) com habilidades físicas, sensoriais ou mentais reduzidas ou com falta de experiência e conhecimento, a menos que tenham recebido supervisão ou instruções sobre o uso do aparelho por uma pessoa responsável da sua segurança.
- Não use o aparelho se o plugue, o cabo de alimentação ou o próprio aparelho estiverem danificados. Se o cabo de alimentação estiver danificado, ele deve ser substituído pelo fabricante, um centro de serviço autorizado ou pessoas qualificadas da mesma forma para evitar riscos.
- Refrigerantes: Todos os produtos de refrigeração contêm refrigerantes que, de acordo com as diretrizes da lei, devem ser eliminados antes do descarte do produto. É de responsabilidade do consumidor cumprir os regulamentos locais ao descartar este produto. Nunca limpe as partes do refrigerador de vinho com líquidos inflamáveis. Os vapores podem criar risco de incêndio ou explosão.
- Este aparelho foi projetado para uso doméstico interno e aplicações similares, como: áreas de cozinha da equipe em lojas, escritórios e outros ambientes de trabalho; pousadas e clientes em hotéis, motéis e outros ambientes residenciais; ambientes de cama e café da manhã; restauração e aplicações similares.
- Esta unidade foi projetada para ser usada exclusivamente para armazenamento de vinho. Não guarde alimentos nesta unidade.
- Mantenha o aparelho e o cabo de alimentação fora do alcance de crianças.
- Se o cabo de alimentação estiver danificado, ele deverá ser substituído pelo fabricante, seu agente de serviço ou um técnico qualificado para evitar riscos.
- Escolha um local para a sua unidade longe de fontes de calor, como radiadores ou lareiras, pois o líquido de arrefecimento pode queimar.
- A unidade deve ser manobrada por no mínimo 2 pessoas.
- Este dispositivo pode ser usado por crianças com 8 anos de idade ou mais e pessoas com habilidades físicas, sensoriais ou mentais reduzidas ou falta de experiência e conhecimento se tiverem recebido supervisão ou instruções sobre o uso seguro do dispositivo e entender os perigos envolvidos. As crianças não devem brincar com o dispositivo. A limpeza e a manutenção do usuário não devem ser realizadas por crianças sem supervisão.

- Crianças de 3 a 8 anos podem carregar e descarregar aparelhos de refrigeração.
- As crianças devem ser supervisionadas para garantir que não brinquem com a unidade.
- Se a sua unidade estiver equipada com um cadeado para impedir que as crianças fiquem presas no interior, mantenha a chave fora do alcance e não perto da unidade.
- Não armazene substâncias explosivas, como latas de aerossol, com um propulsor inflamável neste aparelho.

CARACTERÍSTICAS DO PRODUTO

Painel de controle

- O painel de controle está localizado dentro do dispositivo, é muito fácil definir a temperatura do dispositivo e ver a que temperatura está definido.

Luz interior

- A adega tem uma luz interior. A luz pode ser ligada e desligada usando o botão de controle da luz.

Estante

- As prateleiras são totalmente ajustáveis para caber em várias formas e tamanhos de garrafas de vinho.
- Para evitar danificar a junta da porta, verifique se a porta está totalmente aberta ao remover as prateleiras do compartimento de trilhos.
- Para facilitar o acesso às garrafas armazenadas, puxe as prateleiras cerca de 1/3. As prateleiras são projetadas com uma parada de emergência para impedir que elas se afastem demais quando carregadas.

LISTA DE PEÇAS

1. Punho inoxidável
2. Tampa da dobradiça
3. Prateleira de madeira
4. Painel de controle eletrônico
5. Pés ajustáveis

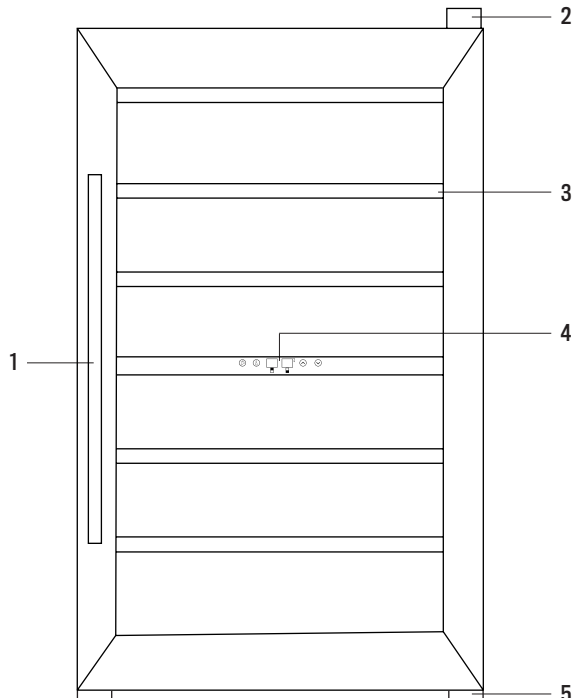

Antes de usar sua adega:

- Remova a embalagem externa e interna.
- Antes de conectar o refrigerador de vinho à fonte de alimentação, deixe-o na posição vertical por cerca de 4 horas. Isso reduzirá a possibilidade de um mau funcionamento no sistema de refrigeração devido ao manuseio inadequado durante o transporte. Limpe a superfície interna com água morna e um pano macio.

Instale sua adega:

- Esta adega foi projetada para ser independente e não deve ser recuada.
- Deixe 5 centímetros de espaço entre a parte traseira e as laterais da adega, permitindo ventilação adequada. Ajuste os pés para manter o nível do vinho mais frio. Localize a adega longe da luz solar direta e de fontes de calor (fogão, fogão, radiador, etc.). A luz solar direta pode afetar o revestimento acrílico e as fontes de calor podem aumentar o consumo elétrico. Temperaturas ambiente abaixo de 5 °C ou acima de 32 °C prejudicarão o desempenho deste aparelho.

AVISO: Esta unidade não foi projetada para uso em uma garagem ou em qualquer outra instalação externa.

- Evite localizar a adega em áreas úmidas.
- Conecte a adega a uma tomada aterrada dedicada, instalada corretamente. Sob nenhuma circunstância, corte ou remova o terceiro cabo de força (terra). Qualquer dúvida sobre energia ou aterramento deve ser direcionada a um electricista certificado ou centro de serviço autorizado.

AVISO: Esta unidade não foi projetada para ser instalada em uma caravana ou usada com um conversor.

- Depois de conectar o refrigerador de vinho a uma tomada, ligue a unidade e deixe esfriar por 3 a 4 horas antes de colocar garrafas de vinho ou bebidas na unidade.

AVISO: Mantenha as aberturas de ventilação no armário do aparelho livres de obstruções.

CONEXÃO ELÉTRICA

AVISO: O uso inadequado do plugue aterrado pode resultar em risco de choque elétrico. Se o cabo de alimentação estiver danificado, substitua-o por um centro de serviço autorizado.

- Mantenha as aberturas de ventilação no gabinete da unidade ou na estrutura interna desobstruída.
- Não use dispositivos mecânicos ou outros meios para acelerar o processo de degelo, além dos recomendados pelo fabricante.
- Não danifique o circuito do refrigerante (o refrigerante é um gás muito ecológico, mas também é combustível. Tome cuidado ao transportar ou mover a unidade para garantir que o circuito de resfriamento não seja danificado. Em caso de danos, evite chamas ou fontes de ignição e ventile a sala onde a unidade é colocada por alguns minutos).
- Ao colocar o aparelho, verifique se o cabo de alimentação não está preso ou danificado.
- Não localize várias tomadas portáteis ou fontes de alimentação portáteis na parte traseira da unidade.
- Não use aparelhos elétricos dentro dos compartimentos de armazenamento de alimentos, a menos que sejam do tipo recomendado pelo fabricante.

- Não armazene substâncias explosivas, como latas de aerossol, com um propulsor inflamável neste aparelho.



AVISO: Risco de incêndio / materiais inflamáveis.

UTILIZAÇÃO DO VINHO

PAINEL DE CONTROLE

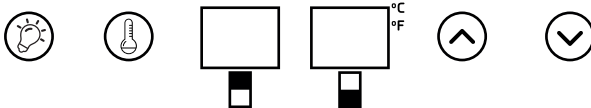

LIGADO

Para ligar ou desligar o aparelho.

CONFIGURAÇÕES DE TEMPERATURA

Defina ou visualize as configurações internas de temperatura para cada zona.

LUZ

Para ligar ou desligar a luz interior.

ACIMA

Aumentar a temperatura em 1 °C ou 1 °F de cada vez.

BAIXA

Baixar a temperatura em 1 °C ou 1 °F de cada vez.

SELECIONAR °F / °C

Selecione a configuração de exibição da temperatura em graus Fahrenheit ou Celsius. Para alterar a temperatura de Fahrenheit para Celsius ou de Celsius para Fahrenheit, toque e segure o botão de luz por 5 segundos.

SELECIONE A TEMPERATURA

Sua adega tem um único compartimento. A temperatura pode ser escolhida entre 5 °C e 22 °C (40 °F a 72 °F). Recomenda-se definir a temperatura na faixa de 12 °C a 18 °C (55 °F a 64 °F), ideal para armazenar vinhos tintos e ajustar entre 5 °C e 12 °C (40-55 °F), faixa adequada para champanhe e vinhos brancos.

Para desempenho ideal, a diferença entre as duas zonas deve ser de no máximo 6 °C para evitar danos por condensação.

Antes de ligar:

- Verifique se ele foi instalado por uma pessoa devidamente qualificada, de acordo com as informações nas instruções de instalação.
- Após o parto, aguarde quatro horas antes de conectar o aparelho à rede elétrica. Isso permitirá que os gases refrigerantes que possam ter sido alterados durante o processo de transporte se assentem.
- O exterior do aparelho e os acessórios removíveis nele contidos devem ser limpos com uma solução de detergente líquido e água.
- O interior do aparelho deve ser limpo com uma solução de bicarbonato de sódio dissolvido em água morna.
- O interior e os acessórios devem ser completamente secos quando o processo de limpeza estiver concluído.
- Pode haver um odor quando você liga o aparelho pela primeira vez. Diminuirá à medida que o aparelho esfriar.

Durante o primeiro uso:

- **IMPORTANTE:** Quando você usa a adega pela primeira vez ou reinicia o aparelho depois de desligá-lo por um longo período de tempo, pode haver uma variação de alguns graus entre a temperatura selecionada e a indicada no visor de LED. Isso é normal e é devido ao tempo de ativação. Quando a adega estiver funcionando por algumas horas, tudo voltará ao normal.
- Quando você liga o aparelho pela primeira vez, o compressor funciona continuamente até que a adega atinja uma temperatura suficientemente baixa.
- Durante esse período, tente não abrir a porta com frequência ou colocar garrafas dentro do aparelho.
- Se a unidade estiver desligada ou desconectada, aguarde pelo menos 5 minutos antes de reiniciar o dispositivo.

Coloque a adega:

- **IMPORTANTE:** Seu aparelho é ideal para armazenar garrafas de vinho de 0,75 litros no estilo Bordeaux. Embora você possa armazenar garrafas maiores, verifique se elas não impedem que a porta se feche corretamente.
- Sempre verifique se é possível fechar a porta sem bater nas garrafas de vinho antes de fechá-la.
- Quando você carrega várias garrafas de vinho ao mesmo tempo, o aparelho leva mais tempo para esfriar as garrafas individuais.
- Como muitas garrafas podem diferir em tamanho e dimensões, o número real de garrafas que você pode armazenar pode variar.
- O número máximo de armazenamento é baseado em garrafas de vinho padrão de 0,75 litro em estilo bordô.

Guarde o seu vinho:

- A tabela abaixo indica as temperaturas ideais de armazenamento para diferentes tipos de vinho:

Tipo de vinho	Temperatura (Celsius)	Temperatura (Fahrenheit)
Vinho tinto	12-18 °C	58-64 °F
Vinho branco	5-12 °C	48-79 °F
Vinhos espumantes / Cava	4-8 °C	39-47 °F

- A estabilidade da temperatura é o fator mais importante no armazenamento de vinhos.
- A exposição à luz, vibrações ou flutuações de temperatura e umidade pode causar deterioração do vinho. Quando armazenados adequadamente, os vinhos não apenas mantêm sua qualidade, mas muitos melhoram seu aroma, sabor e complexidade à medida que amadurecem.

- Os vinhos mantidos a uma temperatura mais alta envelhecem mais rapidamente. O vinho exposto a temperaturas acima de 18 ° C (64 ° F) experimentará um sabor e um aroma mais pobres.
- Se o vinho for mantido a uma temperatura muito baixa, isso pode levar ao desenvolvimento de depósitos prejudiciais. Uma umidade de 60% a 70% é ideal para evitar o encolhimento das rolhas.
- Depois de abrir uma garrafa de vinho, o vinho entra em contato com o ar. Portanto, é melhor armazenar o restante da garrafa na posição vertical, para minimizar a área de superfície do vinho que entra em contato com o ar.
- Uma vez aberto, o vinho permanecerá em ótimas condições por dois dias para brancos delicados ou três dias para tintos encorpados, desde que a garrafa tenha sido fechada novamente. Você deve certificar-se de que o lacre esteja apertado, verificando o plugue.
- Rolhas especiais que mantêm vinho espumante e champanhe borbulhante podem ser compradas por um dia ou dois após a abertura, na maioria das boas lojas de vinhos.
- Quando armazenados adequadamente, os vinhos brancos podem durar até dois anos. Os tintos encorpados envelhecem bem por dez anos e os vinhos de sobremesa envelhecem bem por até vinte anos.
- Ao comprar uma garrafa de vinho, você deve transferi-la para um local de armazenamento adequado imediatamente (se você não for guardá-la na sua adega).
- As garrafas de vinho mais baratas não envelhecerão nem as mais caras.
- Para tirar o máximo proveito do aroma e sabor do seu vinho, nunca encha mais de meio copo de cada vez. Também ajudará se o formato do seu copo de vinho for apropriado para ele. O tamanho e a forma do seu copo de vinho determinarão a intensidade e a complexidade. O caule deve ser longo o suficiente para evitar o contato das mãos com o recipiente do copo e deve ter o formato de uma tulipa ou cônico no topo.

LIMPEZA E MANUTENÇÃO

- Após a instalação do seu novo aparelho, recomenda-se que ele seja bem limpo.
- Primeiro desligue a adega e, em seguida, desconecte a unidade da tomada.
- Exclua todo o conteúdo.
- Lave o interior com um pano úmido e quente, umedecido em água morna e uma solução de bicarbonato de sódio.
- A solução deve conter cerca de 2 colheres de sopa de bicarbonato de sódio para cada litro de água.
- Certifique-se de manter a junta da porta (selo) limpa para que a unidade funcione com eficiência.
- O exterior da adega deve ser limpo com detergente neutro e água morna.
- Seque o interior e o exterior com um pano macio.
- Poeira ou qualquer outra coisa que bloqueie a ventilação pode prejudicar a eficiência de refrigeração do aparelho.
- Primeiro desligue a adega e desconecte a unidade da tomada quando não a usar por um longo período de tempo.
- Exclua todo o conteúdo.
- Limpe o aparelho.
- Deixe a porta ligeiramente aberta para evitar possíveis condensações, bolores ou formação de odores.
- Pausas curtas: deixe a adega funcionando durante as férias de menos de três semanas.
- Férias longas: se a adega não for utilizada por vários meses, remova todo o conteúdo e desconecte o cabo de alimentação. Limpe e seque bem o interior. Para evitar o odor e o crescimento de fungos, deixe a porta ligeiramente aberta - trave-a, se necessário.
- Movendo o aparelho: primeiro desligue a adega e depois desconecte a unidade da tomada elétrica.

- Exclua todo o conteúdo.
- Prenda com fita adesiva todos os itens soltos dentro do aparelho.
- Cubra as portas fechadas.
- Dicas para economizar energia:
- O refrigerador de vinho deve estar localizado na área mais fria da sala, longe de aparelhos que produzem calor ou dutos de aquecimento e longe da luz solar direta.
- Certifique-se de que a porta esteja fechada corretamente quando a adega estiver ligada.

RESOLUÇÃO DE PROBLEMAS

PROBLEMA	POSSÍVEL CAUSA E SOLUÇÕES
A adega não funciona.	Ela não está conectada. O disjuntor disparou ou o fusível está danificado.
A temperatura interna está muito alta.	O controle de temperatura está definido muito quente. Altere para uma configuração mais fria e aguarde várias horas até a temperatura estabilizar. A porta é mantida aberta por muito tempo ou é aberta com muita frequência. O ar quente entra no refrigerador de vinho sempre que a porta é aberta. Abra a porta com menos frequência. A porta não está completamente fechada. A gaxeta da porta não está vedando corretamente. A adega foi desconectada recentemente por um tempo. A adega leva 4 horas para esfriar completamente.
A temperatura interna está muito baixa.	O controle de temperatura está muito frio. Altere para uma configuração mais quente e aguarde várias horas até a temperatura estabilizar. A porta está ligeiramente aberta.
Há condensação nas paredes interiores da adega.	A porta é mantida aberta por muito tempo ou é aberta com muita frequência. Abra a porta com menos frequência. A porta não está devidamente selada.
Há condensação nas paredes externas da adega.	Verifique se a adega está em uma superfície nivelada.
O bar de vinhos parece estar fazendo muito barulho.	A porta está ligeiramente aberta, fazendo com que o ar frio dentro da adega encontre o ar quente e úmido do lado de fora.
A porta não fecha corretamente.	A adega não está em uma superfície nivelada. O quadro está sujo.



Em conformidade com as diretrizes: 2012/19 / UE e 2015/863 / UE sobre a restrição do uso de substâncias perigosas em equipamentos elétricos e eletrônicos, bem como a eliminação de resíduos. O símbolo com o caixote do lixo cruzado mostrado na embalagem indica que o produto ao final de sua vida útil será coletado como lixo separado. Portanto, qualquer produto que tenha atingido o fim de sua vida útil deve ser entregue a centros especializados de eliminação de resíduos para coleta seletiva de equipamentos elétricos e eletrônicos, ou devolvido ao varejista ao comprar equipamentos novos similares, em um para uma base. A coleta seletiva apropriada para o comissionamento subsequente do equipamento enviado para reciclagem, tratamento e descarte de maneira ecológica ajuda a evitar possíveis efeitos negativos no meio ambiente e na saúde e otimiza a reciclagem e reutilização de os componentes que compõem o dispositivo. A eliminação abusiva do produto pelo usuário implica a aplicação de sanções administrativas de acordo com as leis.

Merci d'avoir choisi notre cave à vin. Avant d'utiliser cet appareil et pour assurer sa meilleure utilisation, veuillez lire attentivement les instructions.

Les mesures de sécurité indiquées ici réduisent le risque d'incendie, de choc électrique et de blessure si elles sont suivies correctement. Conservez le manuel dans un endroit sûr pour référence future, ainsi que la garantie, le reçu d'achat et la boîte. Le cas échéant, remettez ces instructions au futur propriétaire de l'appareil. Suivez toujours les consignes de sécurité de base et les mesures de prévention des risques lorsque vous utilisez un appareil électrique. Le fabricant ne sera pas responsable de tout dommage résultant de la violation de ces instructions par l'utilisateur.

INSTRUCTIONS DE SÉCURITÉ

Lors de l'utilisation d'un appareil électrique, des précautions de sécurité de base doivent toujours être respectées.

- **AVERTISSEMENT:** Risque de coincement de l'enfant. Pour éviter la possibilité qu'un enfant soit piégé, prenez les précautions suivantes avant de jeter le refroidisseur à vin.
- Retirez toutes les portes de l'unité.
- Laissez les étagères en place afin que les enfants ne puissent pas grimper facilement.
- Ne laissez jamais les enfants utiliser, jouer ou ramper à l'intérieur de la cave à vin.
- Cet appareil n'est pas destiné à être utilisé par des personnes (y compris des enfants) ayant des capacités physiques, sensorielles ou mentales réduites, ou manquant d'expérience et de connaissances, sauf si elles ont reçu une supervision ou des instructions sur l'utilisation de l'appareil par une personne responsable de votre sécurité.
- N'utilisez pas l'appareil si la fiche, le cordon d'alimentation ou l'appareil lui-même est endommagé. Si le cordon d'alimentation est endommagé, il doit être remplacé par le fabricant, un centre de service autorisé ou des personnes de qualification similaire pour éviter les dangers.
- Réfrigérants: Tous les produits de réfrigération contiennent des réfrigérants qui, selon les directives de la loi, doivent être éliminés avant de jeter le produit. Il est de la responsabilité du consommateur de se conformer aux réglementations locales lors de l'élimination de ce produit. Ne nettoyez jamais les pièces du refroidisseur à vin avec des liquides inflammables. Les fumées peuvent créer un risque d'incendie ou d'explosion.
- Cet appareil est conçu pour une utilisation domestique à l'intérieur et des applications similaires telles que: les zones de cuisine du personnel dans les magasins, les bureaux et d'autres environnements de travail; lodges et clients dans les hôtels, motels et autres milieux résidentiels; environnements de chambres d'hôtes; restauration et applications similaires.
- Cette unité est conçue pour être utilisée exclusivement pour le stockage du vin. Ne stockez pas de nourriture dans cet appareil.
- Gardez l'appareil et son cordon d'alimentation hors de portée des enfants.
- Si le cordon d'alimentation est endommagé, il doit être remplacé par le fabricant, son agent de service ou un technicien qualifié pour éviter les risques.
- Choisissez un emplacement pour votre appareil loin des sources de chaleur, comme les radiateurs ou les foyers, car le liquide de refroidissement peut brûler.
- L'unité doit être manœuvrée par un minimum de 2 personnes.
- Cet appareil peut être utilisé par des enfants de 8 ans et plus et des personnes ayant des capacités physiques, sensorielles ou mentales réduites ou un manque d'expérience et de connaissances s'ils ont reçu une supervision ou des instructions sur l'utilisation sûre de l'appareil et comprennent les dangers encourus. Les enfants ne doivent pas jouer avec l'appareil. Le nettoyage et l'entretien par l'utilisateur ne doivent pas être effectués par des enfants sans surveillance.
- Les enfants de 3 à 8 ans peuvent charger et décharger des appareils de réfrigération.

- Les enfants doivent être surveillés pour s'assurer qu'ils ne jouent pas avec l'appareil.
- Si votre appareil est équipé d'un cadenas pour empêcher les enfants d'être coincés à l'intérieur, gardez la clé hors de portée et non à proximité de l'appareil.
- Ne stockez pas de substances explosives telles que des bombes aérosols avec un propulseur inflammable dans cet appareil.

CARACTÉRISTIQUES DU PRODUIT

Panneau de commande

- Le panneau de commande est situé à l'intérieur de l'appareil, il est très facile de régler la température de l'appareil et de voir à quelle température il est réglé.

Lumière intérieure

- La cave à vin a une lumière intérieure. La lumière peut être allumée et éteinte à l'aide du bouton de commande de la lumière.

Rayonnage

- Les étagères sont entièrement réglables pour s'adapter à différentes formes et tailles de bouteilles de vin.
- Pour éviter d'endommager le joint de porte, assurez-vous que la porte est complètement ouverte lorsque vous retirez les étagères du compartiment de rail.
- Pour un accès facile aux bouteilles stockées, tirez les étagères d'environ 1/3. Les étagères sont conçues avec un arrêt d'urgence pour les empêcher de tirer trop loin lorsqu'elles sont chargées.

LISTE DES PIÈCES

1. Poignée inox
2. Cache charnière
3. Étagère en bois
4. Panneau de commande électronique
5. Pieds réglables

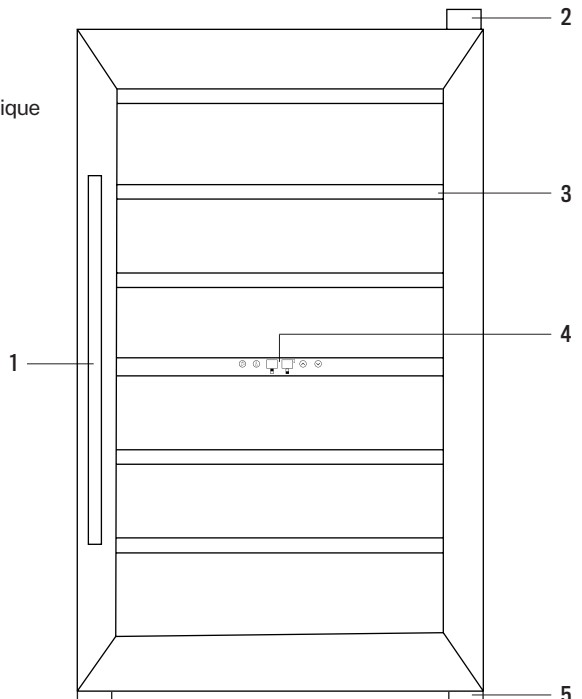

INSTRUCTIONS DE MONTAGE

Avant d'utiliser votre cave à vin:

- Retirez l'emballage extérieur et intérieur.
- Avant de connecter le refroidisseur à vin à la source d'alimentation, laissez-le debout pendant environ 4 heures. Cela réduira la possibilité d'un dysfonctionnement du système de refroidissement en raison d'une mauvaise manipulation pendant le transport. Nettoyez la surface intérieure à l'eau tiède avec un chiffon doux.

Installez votre cave à vin:

- Cette cave à vin est conçue pour être indépendante et ne doit pas être encastrée.
- Laissez 5 centimètres d'espace entre l'arrière et les côtés de la cave à vin, permettant une ventilation adéquate de l'air. Réglez les pieds pour maintenir le niveau du vin plus frais. Placez la cave à vin à l'abri de la lumière directe du soleil et des sources de chaleur (cuisinière, plaque de cuisson, radiateur, etc.). La lumière directe du soleil peut affecter le revêtement acrylique et les sources de chaleur peuvent augmenter la consommation électrique. Des températures ambiantes inférieures à 5 °C ou supérieures à 32 °C entraveront les performances de cet appareil.

AVERTISSEMENT: Cet appareil n'est pas conçu pour être utilisé dans un garage ou toute autre installation externe.

- Évitez de placer la cave à vin dans des zones humides.
- Connectez le refroidisseur à vin à une prise murale dédiée, correctement installée et mise à la terre. En aucun cas, ne coupez ou retirez le troisième câble d'alimentation (masse). Toutes les questions concernant l'alimentation ou la mise à la terre doivent être adressées à un électricien certifié ou à un centre de service agréé.

AVERTISSEMENT: Cet appareil n'est pas conçu pour être installé dans une caravane ou utilisé avec un convertisseur.

- Après avoir branché le refroidisseur à vin dans une prise murale, allumez l'appareil et laissez-le refroidir pendant 3 à 4 heures avant de mettre des bouteilles de vin ou de boisson dans l'appareil.

AVERTISSEMENT: Gardez les ouvertures de ventilation dans le boîtier de l'appareil libres de tout obstacle.

CONNEXION ÉLECTRIQUE

AVERTISSEMENT: Une mauvaise utilisation de la prise mise à la terre peut entraîner un risque de choc électrique. Si le cordon d'alimentation est endommagé, faites-le remplacer par un centre de service agréé.

- Gardez les ouvertures de ventilation dans l'armoire de l'unité ou la structure intégrée dégagées.
- N'utilisez pas d'appareils mécaniques ou d'autres moyens pour accélérer le processus de dégivrage, autres que ceux recommandés par le fabricant.
- N'endommagez pas le circuit de réfrigérant (le réfrigérant est un gaz très respectueux de l'environnement mais il est également combustible. Soyez prudent lors du transport ou du déplacement de l'unité pour vous assurer que le circuit de refroidissement n'est pas endommagé. En cas de dommage, évitez les flammes ou les sources d'ignition et ventiler la pièce où l'appareil est placé pendant quelques minutes).
- Lorsque vous placez l'appareil, assurez-vous que le cordon d'alimentation n'est pas coincé ou endommagé.
- Ne placez pas plusieurs prises de courant portables ou blocs d'alimentation portables à l'arrière de l'unité.

- N'utilisez pas d'appareils électriques dans les compartiments de stockage des aliments de l'appareil, sauf s'ils sont du type recommandé par le fabricant.
- Ne stockez pas de substances explosives telles que des bombes aérosols avec un propulseur inflammable dans cet appareil.



AVERTISSEMENT: Risque d'incendie / matières inflammables.

UTILISATION DU VIN

PANNEAU DE COMMANDE

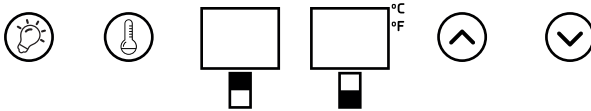

ALLUMÉ

Pour allumer ou éteindre l'appareil.

RÉGLAGES DE TEMPÉRATURE

Définissez ou affichez les paramètres de température interne pour chaque zone.

LUMIÈRE

Pour allumer ou éteindre l'éclairage intérieur.

UP

Augmenter la température de 1 °C ou 1 °F à chaque fois.

VERS LE BAS

Pour abaisser la température de 1 °C ou 1 °F à chaque fois.

CHOISIR °F / °C

Sélectionnez le paramètre d'affichage de la température en degrés Fahrenheit ou Celsius. Pour changer la température de Fahrenheit à Celsius ou de Celsius à Fahrenheit, touchez et maintenez le bouton d'éclairage pendant 5 secondes.

SÉLECTIONNEZ LA TEMPÉRATURE

Votre cave à vin a un seul compartiment. La température peut être choisie entre 5 °C et 22 °C (40 °F et 72 °F). Il est recommandé de régler la température dans la plage de 12 °C à 18 °C (55 °F à 64 °F), ce qui est idéal pour stocker les vins rouges et régler entre 5 °C et 12 °C (40-55 °F), plage appropriée pour le champagne et les vins blancs.

Pour des performances optimales, la différence entre les deux zones doit être au maximum de 6 °C pour éviter les dommages dus à la condensation.

Avant d'allumer:

- Assurez-vous qu'il a été installé par une personne qualifiée, conformément aux informations contenues dans les instructions d'installation.
- Après la livraison, attendez quatre heures avant de brancher l'appareil au secteur. Cela permettra aux gaz réfrigérants qui peuvent avoir été modifiés pendant le processus de transport de se déposer.
- L'extérieur de l'appareil et les accessoires amovibles qu'il contient doivent être nettoyés avec une solution de détergent liquide et d'eau.
- L'intérieur de l'appareil doit être nettoyé avec une solution de bicarbonate de soude dissous dans de l'eau tiède.
- L'intérieur et les accessoires doivent être complètement séchés une fois le nettoyage terminé.
- Il peut y avoir une odeur lorsque vous allumez l'appareil pour la première fois. Il diminuera lorsque l'appareil commencera à refroidir.

Lors de la première utilisation:

- **IMPORTANT:** Lorsque vous utilisez la cave à vin pour la première fois ou redémarrez l'appareil après l'avoir éteint pendant une longue période, il peut y avoir une variation de quelques degrés entre la température que vous sélectionnez et celle indiquée sur l'écran LED. Ceci est normal et est dû à la durée du temps d'activation. Une fois que la cave à vin a fonctionné pendant quelques heures, tout redevient normal.
- Lorsque vous allumez l'appareil pour la première fois, le compresseur fonctionnera en continu jusqu'à ce que la cave à vin atteigne une température suffisamment froide.
- Pendant cette période, vous devez essayer de ne pas ouvrir la porte fréquemment ou de mettre des bouteilles à l'intérieur de l'appareil.
- Si l'appareil est éteint ou débranché, vous devez attendre au moins 5 minutes avant de redémarrer l'appareil.

Chargez la cave à vin:

- **IMPORTANT:** Votre appareil est idéal pour stocker des bouteilles de vin de style bordelais de 0,75 litre. Bien que vous puissiez stocker des bouteilles plus grandes, vous devez vous assurer qu'elles n'empêchent pas la porte de se fermer correctement.
- Vérifiez toujours que vous pouvez fermer la porte sans toucher les bouteilles de vin, avant de la fermer.
- Lorsque vous chargez plusieurs bouteilles de vin à la fois, l'appareil mettra plus de temps à refroidir les bouteilles individuelles.
- Étant donné que de nombreuses bouteilles peuvent différer en taille et en dimensions, le nombre réel de bouteilles que vous pouvez stocker peut varier.
- Le nombre maximum de stockage est basé sur des bouteilles de vin de style bordeaux standard de 0,75 litre.

Stockez votre vin:

- Le tableau ci-dessous indique les températures de stockage idéales pour différents types de vins:

Type de vin	Température (Celsius)	Température (Fahrenheit)
Vin rouge	12-18 °C	58-64 °F
Vin blanc	5-12 °C	48-79 °F
Vins mousseux / Cava	4-8 °C	39-47 °F

- La stabilité de la température est le facteur le plus important pour le stockage du vin.
- L'exposition à la lumière, aux vibrations ou aux fluctuations de température et d'humidité peut endommager le vin. Lorsqu'ils sont stockés correctement, les vins non seulement conservent leur qualité, mais beaucoup améliorent leur arôme, leur saveur et leur complexité à mesure qu'ils vieillissent.

- Les vins conservés à une température plus élevée vieillissent plus rapidement. Le vin exposé à des températures supérieures à 18 °C (64 °F) connaîtra un goût et un arôme plus pauvres.
- Si le vin est conservé à une température trop basse, cela peut conduire au développement de dépôts nocifs. Une humidité de 60% à 70% est idéale pour empêcher les bouchons de rétrécir.
- Après avoir ouvert une bouteille de vin, le vin entre en contact avec l'air. Par conséquent, il est préférable de stocker le reste de la bouteille en position verticale, afin de minimiser la surface du vin qui entre en contact avec l'air.
- Une fois ouvert, le vin restera dans des conditions optimales pendant deux jours pour les blancs délicats ou trois jours pour les rouges corsés, à condition que la bouteille ait été refermée. Vous devez vous assurer que le joint est étanche en vérifiant le bouchon.
- Des bouchons spéciaux qui gardent le vin mousseux et le champagne pétillant peuvent être achetés pour un jour ou deux après ouverture, dans la plupart des bons cavistes.
- Bien conservés, les vins blancs peuvent se conserver jusqu'à deux ans. Les rouges corsés vieilliront bien pendant dix ans et les vins de dessert vieilliront bien jusqu'à vingt ans.
- Lorsque vous achetez une bouteille de vin, vous devez la transférer immédiatement dans un lieu de stockage approprié (si vous n'allez pas la stocker dans votre cave à vin).
- Les bouteilles de vin les moins chères ne vieilliront pas aussi bien que les plus chères.
- Pour profiter pleinement de l'arôme et de la saveur de votre vin, ne remplissez jamais plus d'un demi-verre à la fois. Cela vous aidera également si la forme de votre verre à vin convient à votre vin. La taille et la forme de votre verre à vin détermineront l'intensité et la complexité. La tige doit être suffisamment longue pour éviter le contact des mains avec le récipient en verre et doit être en forme de tulipe ou conique sur le dessus.

NETTOYAGE ET ENTRETIEN

- Après avoir installé votre nouvel appareil, il est recommandé de le nettoyer à fond.
- Éteignez d'abord la cave à vin, puis débranchez l'appareil de la prise de courant.
- Supprimez tout le contenu.
- Lavez l'intérieur avec un chiffon chaud et humide imbibé d'eau tiède et d'une solution de bicarbonate de soude.
- La solution doit être d'environ 2 cuillères à soupe de bicarbonate de soude pour chaque litre d'eau.
- Assurez-vous que le joint de la porte (joint) est propre pour que l'appareil fonctionne efficacement.
- L'extérieur de la cave à vin doit être nettoyé avec un détergent doux et de l'eau tiède.
- Séchez l'intérieur et l'extérieur avec un chiffon doux.
- La poussière ou tout autre élément qui bloque la ventilation peut nuire à l'efficacité de refroidissement de l'appareil.
- Éteignez d'abord la cave à vin, puis débranchez l'appareil de la prise électrique lorsque vous ne l'utiliserez pas pendant une période prolongée.
- Supprimez tout le contenu.
- Nettoyez l'appareil.
- Laissez la porte légèrement ouverte pour éviter la formation possible de condensation, de moisissure ou d'odeur.
- Courts séjours: laissez la cave à vin fonctionner pendant les vacances de moins de trois semaines.
- De longues vacances: si la cave à vin ne sera pas utilisée pendant plusieurs mois, retirez tout le contenu et débranchez le câble d'alimentation. Nettoyez et séchez soigneusement l'intérieur. Pour éviter la formation d'odeurs et de moisissures, laissez la porte légèrement ouverte -verrouillez-la si nécessaire.

- Déplacement de votre appareil: éteignez d'abord la cave à vin, puis débranchez l'appareil de la prise électrique.
- Supprimez tout le contenu.
- Collez fermement tous les objets en vrac à l'intérieur de votre appareil.
- Couvrir les portes fermées.
- Conseils pour économiser l'énergie:
- Le refroidisseur à vin doit être situé dans la zone la plus fraîche de la pièce, loin des appareils produisant de la chaleur ou des conduits de chauffage, et à l'abri de la lumière directe du soleil.
- Assurez-vous que la porte est bien fermée lorsque la cave à vin est allumée.

RÉSOLUTION DES PROBLÈMES

PROBLÈME	CAUSE POSSIBLE ET SOLUTIONS
La cave à vin ne fonctionne pas.	Elle n'est pas connectée. Le disjoncteur s'est déclenché ou le fusible est endommagé.
La température intérieure est trop élevée.	Le contrôle de la température est réglé trop chaud. Changez-le pour un réglage plus frais et attendez plusieurs heures pour que la température se stabilise. La porte reste ouverte trop longtemps ou est ouverte trop fréquemment. L'air chaud pénètre dans le refroidisseur à vin à chaque ouverture de la porte. Ouvrez la porte moins souvent. La porte n'est pas complètement fermée. Le joint de porte ne scelle pas correctement. La cave à vin a récemment été déconnectée pendant un certain temps. Il faut 4 heures pour que la cave à vin refroidisse complètement.
La température intérieure est trop basse.	Le contrôle de la température est réglé trop froid. Changez-le pour un réglage plus chaud et attendez plusieurs heures pour que la température se stabilise.
Il y a de la condensation sur les parois intérieures de la cave à vin.	La porte est légèrement ouverte. La porte reste ouverte trop longtemps ou est ouverte trop fréquemment. Ouvrez la porte moins souvent. La porte n'est pas correctement scellée.
Il y a de la condensation sur les murs extérieurs de la cave à vin.	Assurez-vous que la cave à vin est sur une surface plane.
Le bar à vin semble faire trop de bruit.	La porte est légèrement ouverte, ce qui fait que l'air froid à l'intérieur de la cave à vin rencontre l'air chaud et humide à l'extérieur.
La porte ne se ferme pas correctement.	La cave à vin n'est pas sur une surface plane. La planche est sale.



Conformément aux directives: 2012/19 / UE et 2015/863 / UE sur la limitation de l'utilisation de substances dangereuses dans les équipements électriques et électroniques, ainsi que leur élimination des déchets. Le symbole avec la poubelle croisée indiqué sur l'emballage indique que le produit à la fin de sa durée de vie sera collecté en tant que déchet séparé. Par conséquent, tout produit ayant atteint la fin de sa durée de vie doit être livré dans des centres d'élimination des déchets spécialisés pour la collecte sélective des déchets d'équipements électriques et électroniques, ou retourné au détaillant lors de l'achat de nouveaux équipements similaires, en un seul pour une base. Une collecte séparée appropriée pour la mise en service ultérieure des équipements expédiés pour être recyclés, traités et éliminés d'une manière respectueuse de l'environnement aide à prévenir les effets négatifs potentiels sur l'environnement et la santé et optimise le recyclage et la réutilisation des les composants qui composent l'appareil. L'élimination abusive du produit par l'utilisateur implique l'application de sanctions administratives conformément aux lois.

Grazie per aver scelto la nostra cantina. Prima di utilizzare questo apparecchio e per garantirne il miglior utilizzo, leggere attentamente le istruzioni.

Le misure di sicurezza qui indicate riducono il rischio di incendi, scosse elettriche e lesioni se seguite correttamente. Conservare il manuale in un luogo sicuro per riferimenti futuri, nonché la garanzia, la ricevuta di acquisto e la confezione. Se applicabile, dare queste istruzioni al futuro proprietario dell'apparecchio. Seguire sempre le istruzioni di sicurezza di base e le misure di prevenzione dei rischi quando si utilizza un apparecchio elettrico. Il produttore non sarà responsabile per eventuali danni derivanti dalla violazione di queste istruzioni da parte dell'utente.

ISTRUZIONI DI SICUREZZA

Quando si utilizza un apparecchio elettrico, è necessario osservare sempre le precauzioni di sicurezza di base.

- **AVVERTIMENTO:** Rischio di intrappolamento del bambino. Per evitare la possibilità che un bambino rimanga intrappolato, prendere le seguenti precauzioni prima di gettare il dispositivo di raffreddamento del vino.
- Rimuovere tutte le porte dall'unità.
- Lasciare gli scaffali in posizione in modo che i bambini non possano arrampicarsi facilmente.
- Non permettere mai ai bambini di usare, giocare o gattonare all'interno della cantina.
- Questo apparecchio non è destinato all'uso da parte di persone (compresi i bambini) con ridotte capacità fisiche, sensoriali o mentali o con mancanza di esperienza e conoscenza, a meno che non abbiano ricevuto supervisione o istruzioni sull'uso dell'apparecchio da parte di una persona responsabile della tua sicurezza.
- Non utilizzare l'apparecchio se la spina, il cavo di alimentazione o l'apparecchio stesso sono danneggiati. Se il cavo di alimentazione è danneggiato, deve essere sostituito dal produttore, un centro di assistenza autorizzato o persone analogamente qualificate per evitare pericoli.
- Refrigeranti: Tutti i prodotti di refrigerazione contengono refrigeranti che, secondo le linee guida della legge, devono essere eliminati prima di smaltire il prodotto. È responsabilità del consumatore rispettare le normative locali per lo smaltimento di questo prodotto. Non pulire mai le parti del dispositivo di raffreddamento del vino con liquidi infiammabili. I fumi possono creare pericolo di incendio o esplosione.
- Questo apparecchio è progettato per uso domestico interno e applicazioni simili, quali: aree cucina del personale in negozi, uffici e altri ambienti di lavoro; lodge e clienti in hotel, motel e altri ambienti residenziali; ambienti di bed and breakfast; catering e applicazioni simili.
- Questa unità è progettata per essere utilizzata esclusivamente per la conservazione del vino. Non conservare alimenti in questa unità.
- Tenere l'apparecchio e il suo cavo di alimentazione fuori dalla portata dei bambini.
- Se il cavo di alimentazione è danneggiato, deve essere sostituito dal produttore, dal suo agente di servizio o da un tecnico qualificato per evitare rischi.
- Scegliere una posizione per l'unità lontano da fonti di calore, come termosifoni o caminetti, in quanto il liquido di raffreddamento può bruciare.
- L'unità deve essere manovrata da un minimo di 2 persone.
- Questo dispositivo può essere utilizzato da bambini di età pari o superiore a 8 anni e da persone con ridotte capacità fisiche, sensoriali o mentali o mancanza di esperienza e conoscenza se sono stati sottoposti a supervisione o istruzioni sull'uso sicuro del dispositivo e comprendono i pericoli coinvolti. I bambini non devono giocare con il dispositivo. La pulizia e la manutenzione dell'utente non devono essere eseguite da bambini senza supervisione.
- I bambini di età compresa tra 3 e 8 anni possono caricare e scaricare apparecchiature di refrigerazione.

- I bambini devono essere sorvegliati per assicurarsi che non giochino con l'unità.
- Se l'unità è dotata di un lucchetto per impedire che i bambini rimangano intrappolati all'interno, tenere la chiave fuori dalla portata e non vicino all'unità.
- Non conservare sostanze esplosive come bombolette spray con un propellente infiammabile in questo apparecchio.

CARATTERISTICHE DEL PRODOTTO

Pannello di controllo

- Il pannello di controllo si trova all'interno del dispositivo, è molto facile impostare la temperatura del dispositivo e vedere a che temperatura è impostata.

Luce interiore

- La cantina ha una luce interna. La luce può essere accesa e spenta usando il pulsante di controllo della luce.

Scaffalature

- I ripiani sono completamente regolabili per adattarsi a varie forme e dimensioni di bottiglie di vino.
- Per evitare di danneggiare la guarnizione della porta, assicurarsi che la porta sia completamente aperta quando si rimuovono i ripiani dal vano del binario.
- Per un facile accesso alle bottiglie conservate, estrarre gli scaffali di circa 1/3. I ripiani sono progettati con un arresto di emergenza per impedire che si spingano troppo quando vengono caricati.

ELENCO DELLE PARTI

1. Maniglia inossidabile
2. Coperchio del cardine
3. Scaffale di legno
4. Pannello di controllo elettronico
5. Piedini regolabili

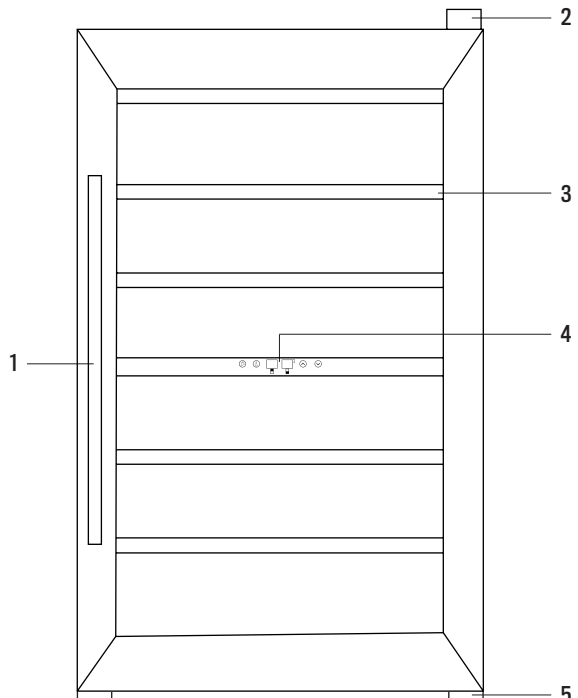

Prima di usare la tua cantina:

- Rimuovere l'imballaggio esterno e interno.
- Prima di collegare il dispositivo di raffreddamento del vino alla fonte di alimentazione, lasciarlo in posizione verticale per circa 4 ore. Ciò ridurrà la possibilità di un malfunzionamento nel sistema di raffreddamento a causa di una manipolazione impropria durante il trasporto. Pulire la superficie interna con acqua calda con un panno morbido.

Installa la tua cantina:

- Questa cantina è progettata per essere indipendente e non deve essere incassata.
- Lasciare 5 centimetri di spazio tra il retro e i lati della cantina, consentendo un'adeguata ventilazione dell'aria. Regola i piedi per mantenere il livello del vino più fresco. Posizionare la cantina lontano dalla luce diretta del sole e da fonti di calore (stufa, piano cottura, radiatore, ecc.). La luce solare diretta può influire sul rivestimento acrilico e le fonti di calore possono aumentare il consumo elettrico. Temperature ambiente inferiori a 5 °C o superiori a 32 °C ostacolano le prestazioni di questo apparecchio.

AVVERTIMENTO: Questa unità non è progettata per l'uso in un garage o qualsiasi altra installazione esterna.

- Evitare di posizionare la cantina in aree umide.
- Collegare il dispositivo di raffreddamento del vino a una presa a muro dedicata, correttamente installata e collegata a terra. In nessun caso tagliare o rimuovere il terzo cavo di alimentazione (terra). Qualsiasi domanda relativa all'alimentazione o alla messa a terra deve essere indirizzata a un elettricista certificato o a un centro di assistenza autorizzato.

AVVERTIMENTO: Questa unità non è progettata per essere installata in una roulotte o utilizzata con un convertitore.

- Dopo aver collegato il dispositivo di raffreddamento del vino a una presa a muro, accendere l'unità e lasciarlo raffreddare per 3-4 ore prima di posizionare bottiglie di vino o bevande nell'unità.

AVVERTIMENTO: Mantenere le aperture di ventilazione nell'armadio dell'apparecchio libere da ostruzioni.

COLLEGAMENTO ELETTRICO

AVVERTIMENTO: L'uso improprio della spina con messa a terra può comportare il rischio di scosse elettriche. Se il cavo di alimentazione è danneggiato, farlo sostituire da un centro di assistenza autorizzato.

- Mantenere aperte le aperture di ventilazione nell'armadio dell'unità o nella struttura integra.
- Non utilizzare dispositivi meccanici o altri mezzi per accelerare il processo di scongelamento, diversi da quelli raccomandati dal produttore.
- Non danneggiare il circuito del refrigerante (il refrigerante è un gas molto ecologico ma è anche combustibile. Fare attenzione quando si trasporta o si sposta l'unità per assicurarsi che il circuito di raffreddamento non sia danneggiato. In caso di danni, evitare fiamme o fonti di ignizione e ventilare la stanza in cui è posizionata l'unità per alcuni minuti).
- Quando si posiziona l'apparecchio, assicurarsi che il cavo di alimentazione non sia intrappolato o danneggiato.
- Non individuare più prese di corrente portatili o alimentatori portatili sul retro dell'unità.
- Non utilizzare apparecchi elettrici all'interno dei vani di conservazione degli alimenti, a meno che non siano del tipo raccomandato dal produttore.

- Non conservare sostanze esplosive come bombolette spray con un propellente infiammabile in questo apparecchio.



AVVERTIMENTO: Rischio di incendio / materiali infiammabili.

USO DEL VINO

PANNELLO DI CONTROLLO

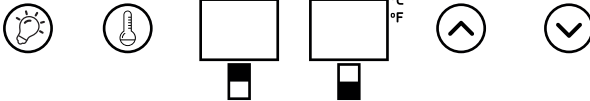

ACCESO

Per accendere o spegnere l'apparecchio.

IMPOSTAZIONI DELLA TEMPERATURA

Impostare o visualizzare le impostazioni della temperatura interna per ciascuna zona.

LUCE

Per accendere o spegnere la luce interna.

SU

Aumentare la temperatura di 1 °C o 1 °F ogni volta.

GIÙ

Per abbassare la temperatura di 1 °C o 1 °F ogni volta.

SELEZIONA °F / °C

Selezionare l'impostazione di visualizzazione della temperatura in gradi Fahrenheit o Celsius. Per modificare la temperatura da Fahrenheit a Celsius o da Celsius a Fahrenheit, toccare e tenere premuto il pulsante luce per 5 secondi.

SELEZIONA LA TEMPERATURA

La tua cantina ha un unico scompartimento. La temperatura può essere scelta tra 5 °C a 22 °C (40 °F a 72 °F). Si consiglia di impostare la temperatura nell'intervallo da 12 °C a 18 °C (55 °F a 64 °F), che è l'ideale per conservare i vini rossi e regolare tra 5 °C e 12 °C (40-55 °F), intervallo adatto per champagne e vini bianchi.

Per prestazioni ottimali, la differenza tra le due zone dovrebbe essere al massimo di 6 °C per evitare danni da condensa.

Prima di accendere:

- Assicurarsi che sia stato installato da una persona adeguatamente qualificata, secondo le informazioni contenute nelle istruzioni di installazione.
- Dopo la consegna, attendere quattro ore prima di collegare l'apparecchio alla rete elettrica. Ciò consentirà ai gas refrigeranti che potrebbero essere stati alterati durante il processo di trasporto di depositarsi.
- L'esterno dell'apparecchio e gli accessori rimovibili in esso contenuti devono essere puliti con una soluzione di detergente liquido e acqua.
- L'interno dell'apparecchio deve essere pulito con una soluzione di bicarbonato di sodio sciolto in acqua calda.
- Gli interni e gli accessori devono essere completamente asciugati al termine del processo di pulizia.
- Potrebbe esserci un odore quando si accende l'apparecchio per la prima volta. Diminuirà quando l'apparecchio inizia a raffreddarsi.

Durante il primo utilizzo:

- **IMPORTANTE:** Quando si utilizza la cantina per la prima volta o si riavvia l'apparecchio dopo averlo spento per molto tempo, potrebbe esserci una variazione di alcuni gradi tra la temperatura selezionata e quella indicata sul display a LED. Ciò è normale ed è dovuto alla durata del tempo di attivazione. Una volta che la cantina ha funzionato per alcune ore, tutto tornerà alla normalità.
- Quando si accende l'apparecchio per la prima volta, il compressore funzionerà continuamente fino a quando la cantina non raggiungerà una temperatura sufficientemente fredda.
- Durante questo periodo di tempo, dovresti cercare di non aprire frequentemente la porta o di mettere bottiglie all'interno dell'apparecchio.
- Se l'unità è spenta o scollegata, è necessario attendere almeno 5 minuti prima di riavviare il dispositivo

Carica la cantina:

- **IMPORTANTE:** L'apparecchio è ideale per conservare bottiglie di vino in stile Bordeaux da 0,75 litri. Sebbene sia possibile conservare bottiglie più grandi, è necessario assicurarsi che non impediscano la corretta chiusura della porta.
- Verificare sempre che sia possibile chiudere la porta senza colpire le bottiglie di vino, prima di chiuderla.
- Quando si caricano più bottiglie di vino contemporaneamente, l'apparecchio impiegherà più tempo a raffreddare le singole bottiglie.
- Poiché molte bottiglie possono differire per dimensioni e dimensioni, il numero effettivo di bottiglie che è possibile conservare può variare.
- Il numero massimo di archiviazione si basa su bottiglie di vino standard da 0,75 litri in stile bordeaux.

Conserva il suo vino:

- La tabella seguente indica le temperature ideali di conservazione per diversi tipi di vino:

Tipo di vino	Temperatura (Celsius)	Temperatura (Fahrenheit)
Vino rosso	12-18 °C	58-64 °F
Vino bianco	5-12 °C	48-79 °F
Spumanti / Cava	4-8 °C	39-47 °F

- La stabilità della temperatura è il fattore più importante quando si tratta di conservare il vino.
- L'esposizione alla luce, alle vibrazioni o alle fluttuazioni della temperatura e dell'umidità può causare il deterioramento del vino. Se conservati correttamente, i vini non solo mantengono la loro qualità, ma molti miglioreranno nell'aroma, nel sapore e nella complessità man mano che maturano.

- I vini che vengono mantenuti a una temperatura più elevata invecchieranno più velocemente. Il vino esposto a temperature superiori a 18 °C (64 °F) subirà un gusto e un aroma più scarsi.
- Se il vino viene mantenuto a una temperatura troppo bassa, questo può portare allo sviluppo di depositi dannosi. Un'umidità del 60% ~ 70% è ideale per prevenire il restringimento dei tappi.
- Dopo aver aperto una bottiglia di vino, il vino entra in contatto con l'aria. Pertanto, è meglio conservare il resto della bottiglia in posizione verticale, per ridurre al minimo la superficie del vino che viene a contatto con l'aria.
- Una volta aperto, il vino rimarrà in condizioni ottimali per due giorni per i bianchi delicati o tre giorni per i rossi corposi, a condizione che la bottiglia sia stata nuovamente chiusa. È necessario assicurarsi che il sigillo sia stretto controllando la spina.
- I tappi speciali che mantengono lo spumante e lo spumante possono essere acquistati per un giorno o due dopo l'apertura, presso la maggior parte delle buone enoteche.
- Se conservati correttamente, i vini bianchi possono resistere fino a due anni. I rossi corposi invecchiano bene per dieci anni e i vini da dessert invecchiano bene fino a venti anni.
- Al momento dell'acquisto di una bottiglia di vino, è necessario trasferirla immediatamente in un luogo di stoccaggio adeguato (se non si intende conservare in cantina).
- Le bottiglie di vino più economiche non invecchieranno come quelle più costose.
- Per sfruttare appieno l'aroma e il sapore del tuo vino, non riempire mai più di mezzo bicchiere alla volta. Aiuterà anche se la forma del tuo bicchiere di vino è appropriata per il tuo vino. Le dimensioni e la forma del bicchiere determineranno l'intensità e la complessità. Lo stelo dovrebbe essere abbastanza lungo da evitare il contatto delle mani con il contenitore del bicchiere e dovrebbe essere a forma di tulipano o conico in cima.

PULIZIA E MANUTENZIONE

- Dopo aver installato il nuovo dispositivo, si consiglia di pulirlo a fondo.
- Spegner prima la cantina e quindi scollegare l'unità dalla presa di corrente.
- Elimina tutto il contenuto.
- Lavare l'interno con un panno caldo e umido imbevuto di acqua calda e una soluzione di bicarbonato di sodio.
- La soluzione dovrebbe essere di circa 2 cucchiaini di bicarbonato di sodio per ogni litro d'acqua.
- Assicurarsi di mantenere pulita la guarnizione (guarnizione) della porta affinché l'unità funzioni in modo efficiente.
- L'esterno della cantina deve essere pulito con detergente delicato e acqua calda.
- Asciugare l'interno e l'esterno con un panno morbido.
- La polvere o qualsiasi altra cosa che blocchi la ventilazione può ostacolare l'efficienza di raffreddamento dell'apparecchio.
- Spegni prima la cantina e poi scollega l'unità dalla presa elettrica quando non la utilizzerai per un lungo periodo di tempo.
- Elimina tutto il contenuto.
- Pulire l'apparecchio.
- Lasciare la porta leggermente aperta per evitare la formazione di condensa, muffe o odori.
- Brevi pause: lasciare la cantina in funzione durante le vacanze di meno di tre settimane.
- Vacanze lunghe: se la cantina non verrà utilizzata per diversi mesi, rimuovere tutto il contenuto e scollegare il cavo di alimentazione. Pulire e asciugare accuratamente l'interno. Per prevenire la formazione di odori e muffe, lasciare la porta leggermente aperta -bloccarla se necessario.
- Spostamento del dispositivo: spegnere prima la cantina e quindi scollegare l'unità dalla presa elettrica.
- Elimina tutto il contenuto.

- Fissare saldamente con nastro adesivo tutti gli oggetti sfusi all'interno dell'apparecchio.
- Coprire le porte chiuse.
- Suggerimenti per risparmiare energia:
- Il dispositivo di raffreddamento del vino dovrebbe essere situato nella zona più fredda della stanza, lontano da apparecchi che producono calore o condotti di riscaldamento e lontano dalla luce solare diretta.
- Assicurarsi che la porta sia chiusa correttamente quando la cantina è accesa.

RISOLUZIONE DEI PROBLEMI

PROBLEMA	POSSIBILE CAUSA E SOLUZIONI
La cantina non funziona.	Lei non è connessa. L'interruttore automatico è scattato o il fusibile è danneggiato.
La temperatura interna è troppo alta.	Il controllo della temperatura è troppo caldo. Modificalo su un'impostazione più fredda e attendi diverse ore affinché la temperatura si stabilizzi. La porta rimane aperta troppo a lungo o viene aperta troppo frequentemente. L'aria calda entra nel radiatore del vino ogni volta che si apre la porta. Apri la porta meno frequentemente. La porta non è completamente chiusa. La guarnizione della porta non sta sigillando correttamente. La cantina è stata recentemente disconnessa per un po' . Sono necessarie 4 ore affinché la cantina si raffreddi completamente.
La temperatura interna è troppo bassa.	Il controllo della temperatura è troppo freddo. Modificalo su un'impostazione più calda e attendi diverse ore affinché la temperatura si stabilizzi.
C'è condensa sulle pareti interne della cantina.	La porta è leggermente aperta. La porta rimane aperta troppo a lungo o viene aperta troppo frequentemente. Apri la porta meno frequentemente. La porta non è correttamente sigillata.
C'è condensa sulle pareti esterne della cantina.	Assicurarsi che la cantina sia su una superficie piana.
L'enoteca sembra fare troppo rumore.	La porta è leggermente aperta, facendo sì che l'aria fredda all'interno della cantina incontri l'aria calda e umida all'esterno.
La porta non si chiude correttamente.	La cantina non è su una superficie piana. Il tabellone è sporco.



In conformità con le direttive: 2012/19 / UE e 2015/863 / UE sulla restrizione dell'uso di sostanze pericolose nelle apparecchiature elettriche ed elettroniche, nonché sul loro smaltimento dei rifiuti. Il simbolo con la pattumiera incrociata mostrato sulla confezione indica che il prodotto al termine della sua vita utile verrà raccolto come rifiuto separato. Pertanto, qualsiasi prodotto che ha raggiunto la fine della sua vita utile deve essere consegnato a centri specializzati di smaltimento dei rifiuti per la raccolta selettiva di rifiuti di apparecchiature elettriche ed elettroniche o restituito al rivenditore al momento dell'acquisto di nuove apparecchiature simili, in un'unica per una base. Una corretta raccolta separata per la successiva messa in servizio di apparecchiature spedite per essere riciclate, trattate e smaltite in modo ecologico aiuta a prevenire potenziali effetti negativi sull'ambiente e sulla salute e ottimizza il riciclaggio e il riutilizzo di i componenti che compongono il dispositivo. L'eliminazione abusiva del prodotto da parte dell'utente implica l'applicazione di sanzioni amministrative in conformità con le leggi.

Vielen Dank, dass Sie sich für unseren Weinkeller entschieden haben. Lesen Sie die Anweisungen sorgfältig durch, bevor Sie dieses Gerät verwenden und eine optimale Verwendung sicherstellen.

Die hier aufgeführten Sicherheitsmaßnahmen verringern das Risiko von Feuer, Stromschlag und Verletzungen, wenn sie ordnungsgemäß befolgt werden. Bewahren Sie das Handbuch sowie die Garantie, den Kaufbeleg und die Verpackung an einem sicheren Ort auf, damit Sie später darauf zurückgreifen können. Geben Sie diese Anweisungen gegebenenfalls an den zukünftigen Besitzer des Geräts weiter. Befolgen Sie bei der Verwendung eines Elektrogeräts immer die grundlegenden Sicherheitshinweise und Maßnahmen zur Risikoprävention. Der Hersteller haftet nicht für Schäden, die durch die Nichtbeachtung dieser Anweisungen durch den Benutzer entstehen.

SICHERHEITSHINWEISE

Bei der Verwendung von Elektrogeräten sollten immer die grundlegenden Sicherheitsvorkehrungen beachtet werden.

- **WARNUNG:** Gefahr des Einschlusses von Kindern. Treffen Sie die folgenden Vorsichtsmaßnahmen, bevor Sie den Weinkühler wegwerfen, um zu verhindern, dass ein Kind eingeklemmt wird.
- Entfernen Sie alle Türen vom Gerät.
- Lassen Sie die Regale an Ort und Stelle, damit Kinder nicht leicht klettern können.
- Lassen Sie Kinder niemals im Weinkeller benutzen, spielen oder kriechen.
- Dieses Gerät ist nicht für die Verwendung durch Personen (einschließlich Kinder) mit eingeschränkten körperlichen, sensorischen oder geistigen Fähigkeiten oder mit mangelnder Erfahrung und mangelndem Wissen vorgesehen, es sei denn, sie haben von einer verantwortlichen Person Aufsicht oder Anweisungen zur Verwendung des Geräts erhalten Ihrer Sicherheit.
- Verwenden Sie das Gerät nicht, wenn der Stecker, das Netzkabel oder das Gerät selbst beschädigt sind. Wenn das Netzkabel beschädigt ist, muss es vom Hersteller, einem autorisierten Servicecenter oder ähnlich qualifizierten Personen ausgetauscht werden, um Risiken zu vermeiden.
- Kältemittel: Alle Kühlprodukte enthalten Kältemittel, die nach den gesetzlichen Bestimmungen vor der Entsorgung des Produkts beseitigt werden müssen. Es liegt in der Verantwortung des Verbrauchers, bei der Entsorgung dieses Produkts die örtlichen Vorschriften einzuhalten. Reinigen Sie niemals die Teile des Weinkühlers mit brennbaren Flüssigkeiten. Dämpfe können eine Brand- oder Explosionsgefahr verursachen.
- Dieses Gerät ist für den Heimgebrauch in Innenräumen und ähnliche Anwendungen konzipiert, z. B.: Personal-Küchenbereiche in Geschäften, Büros und anderen Arbeitsumgebungen; Lodges und Kunden in Hotels, Motels und anderen Wohngebieten; Bed & Breakfast-Umgebungen; Catering und ähnliche Anwendungen.
- Dieses Gerät ist ausschließlich zur Lagerung von Wein bestimmt. Lagern Sie keine Lebensmittel in diesem Gerät.
- Bewahren Sie das Gerät und das Netzkabel außerhalb der Reichweite von Kindern auf.
- Wenn das Netzkabel beschädigt ist, muss es vom Hersteller, seinem Servicemitarbeiter oder einem qualifizierten Techniker ausgetauscht werden, um Risiken zu vermeiden.
- Wählen Sie einen Ort für Ihr Gerät, der nicht in der Nähe von Wärmequellen wie Heizkörpern oder Kaminen liegt, da das Kühlmittel verbrennen kann.
- Das Gerät muss von mindestens 2 Personen manövriert werden.
- Dieses Gerät kann von Kindern ab 8 Jahren und Personen mit eingeschränkten körperlichen, sensorischen oder geistigen Fähigkeiten oder mangelnder Erfahrung und Wissen verwendet werden, wenn sie beaufsichtigt oder Anweisungen zur sicheren Verwendung des Geräts erhalten haben und die damit verbundenen Gefahren verstehen. Kinder sollten nicht mit dem Gerät spielen. Reinigung und Wartung durch den Benutzer dürfen nicht von Kindern ohne Aufsicht durchgeführt werden.

- Kinder im Alter von 3-8 Jahren können Kühlgeräte laden und entladen.
- Kinder müssen beaufsichtigt werden, um sicherzustellen, dass sie nicht mit dem Gerät spielen.
- Wenn Ihr Gerät mit einem Vorhängeschloss ausgestattet ist, um zu verhindern, dass Kinder im Inneren eingeschlossen werden, halten Sie den Schlüssel außerhalb der Reichweite und nicht in der Nähe des Geräts.
- Lagern Sie keine explosiven Substanzen wie Aerosoldosen mit einem brennbaren Treibmittel in diesem Gerät.

PRODUKTEIGENSCHAFTEN

Schalttafel

- Das Bedienfeld befindet sich im Gerät. Es ist sehr einfach, die Temperatur des Geräts einzustellen und zu sehen, auf welche Temperatur es eingestellt ist.

Innenbeleuchtung

- Der Weinkeller hat eine Innenbeleuchtung. Das Licht kann mit der Lichtsteuertaste ein- und ausgeschaltet werden.

Regale

- Die Regale sind vollständig verstellbar und passen sich verschiedenen Formen und Größen von Weinflaschen an.
- Um eine Beschädigung der Türdichtung zu vermeiden, stellen Sie sicher, dass die Tür vollständig geöffnet ist, wenn Sie die Regale aus dem Schienenfach entfernen.
- Ziehen Sie die Regale für einen einfachen Zugang zu gelagerten Flaschen etwa 1/3 heraus. Die Regale sind mit einem Not-Aus ausgestattet, um zu verhindern, dass sie beim Beladen zu weit ziehen.

LISTE DER EINZELTEILE

1. Edelstahlgriff
2. Scharnierabdeckung
3. Holzregal
4. Elektronisches Bedienfeld
5. Verstellbare Füße

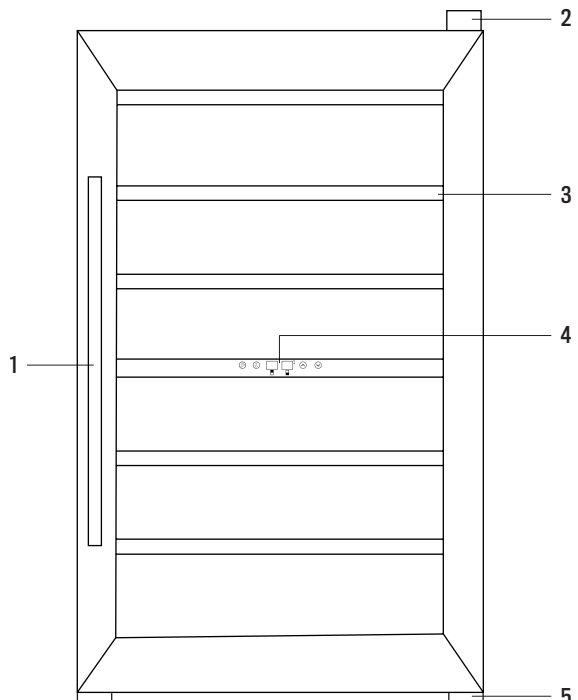

Bevor Sie Ihren Weinkeller benutzen:

- Entfernen Sie die äußere und innere Verpackung.
- Lassen Sie den Weinkühler vor dem Anschließen an die Stromquelle etwa 4 Stunden lang aufrecht stehen. Dies verringert die Möglichkeit einer Fehlfunktion des Kühlsystems aufgrund unsachgemäßer Handhabung während des Transports. Reinigen Sie die Innenfläche mit warmem Wasser mit einem weichen Tuch.

Installieren Sie Ihren Weinkeller:

- Dieser Weinkeller ist unabhängig gestaltet und sollte nicht versenkt werden.
- Lassen Sie zwischen der Rückseite und den Seiten des Weinkellers 5 cm Platz, um eine ausreichende Belüftung zu gewährleisten. Stellen Sie die Füße so ein, dass der Weinkühler bleibt. Stellen Sie den Weinkeller nicht in der Nähe von direktem Sonnenlicht und Wärmequellen (Herd, Kochfeld, Heizkörper usw.) auf. Direkte Sonneneinstrahlung kann die Acrylbeschichtung beeinträchtigen und Wärmequellen können den Stromverbrauch erhöhen. Umgebungstemperaturen unter 5 °C oder über 32 °C beeinträchtigen die Leistung dieses Geräts.

WARNUNG: Dieses Gerät ist nicht für die Verwendung in einer Garage oder einer anderen externen Installation vorgesehen.

- Stellen Sie den Weinkeller nicht an feuchten Orten auf.
- Schließen Sie den Weinkühler an eine dafür vorgesehene, ordnungsgemäß installierte, geerdete Steckdose an. Schneiden oder entfernen Sie unter keinen Umständen das dritte Stromkabel (Erdungskabel). Bei Fragen zur Stromversorgung oder Erdung wenden Sie sich bitte an einen zertifizierten Elektriker oder ein autorisiertes Servicecenter.

WARNUNG: Dieses Gerät darf nicht in einem Wohnwagen installiert oder mit einem Konverter verwendet werden.

- Nachdem Sie den Weinkühler an eine Wandsteckdose angeschlossen haben, schalten Sie das Gerät ein und lassen Sie es 3 bis 4 Stunden abkühlen, bevor Sie Wein- oder Getränkeflaschen in das Gerät stellen.

WARNUNG: Halten Sie die Lüftungsöffnungen im Geräteschrank frei von Hindernissen.

ELEKTRISCHER ANSCHLUSS

WARNUNG: Bei unsachgemäßer Verwendung des geerdeten Steckers kann die Gefahr eines Stromschlags bestehen. Wenn das Netzkabel beschädigt ist, lassen Sie es von einem autorisierten Servicecenter ersetzen.

- Halten Sie die Lüftungsöffnungen im Geräteschrank oder in der eingebauten Struktur frei.
- Verwenden Sie keine mechanischen Geräte oder andere Mittel, um den Abtauvorgang zu beschleunigen, die nicht vom Hersteller empfohlen werden.
- Den Kältemittelkreislauf nicht beschädigen (Kältemittel ist ein sehr umweltfreundliches Gas, aber es ist auch brennbar. Achten Sie beim Transportieren oder Bewegen des Geräts darauf, dass der Kühlkreislauf nicht beschädigt wird. Vermeiden Sie im Falle einer Beschädigung Flammen oder Zündquellen und lüften Sie den Raum, in dem sich das Gerät befindet, einige Minuten lang.
- Stellen Sie beim Aufstellen des Geräts sicher, dass das Netzkabel nicht eingeklemmt oder beschädigt ist.
- Suchen Sie nicht mehrere tragbare Steckdosen oder tragbare Netzteile auf der Rückseite des Geräts.

- Verwenden Sie keine Elektrogeräte in den Lebensmittelfächern des Geräts, es sei denn, sie entsprechen dem vom Hersteller empfohlenen Typ.
- Lagern Sie keine explosiven Substanzen wie Aerosoldosen mit einem brennbaren Treibmittel in diesem Gerät.



WARNUNG: Brandgefahr / brennbare Materialien.

VERWENDUNG DES WEINS

SCHALTTAFEL

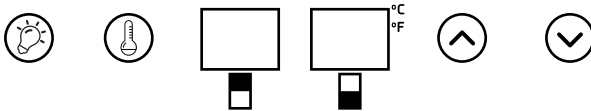

EINGESCHALTET

Ein- und Ausschalten des Geräts.

TEMPERATUREINSTELLUNGEN

Festlegen oder Anzeigen der internen Temperatureinstellungen für jede Zone.

LICHT

Innenbeleuchtung ein- oder ausschalten.

OBEN

Erhöhen Sie die Temperatur jedes Mal um 1 °C oder 1 °F.

NIEDER

Um die Temperatur jedes Mal um 1 °C oder 1 °F zu senken.

SELECT °F / °C

Wählen Sie die Temperaturanzeigeeinstellung in Grad Fahrenheit oder Celsius. Um die Temperatur von Fahrenheit auf Celsius oder von Celsius auf Fahrenheit zu ändern, halten Sie die Lichttaste 5 Sekunden lang gedrückt.

WÄHLEN SIE DIE TEMPERATUR

Ihr Weinkeller hat ein einziges Fach. Die Temperatur kann zwischen 15 °C und 18 °C (40 °F bis 72 °F) gewählt werden. Es wird empfohlen, die Temperatur im Bereich von 12 °C bis 18 °C (55 °F bis 64 °F) einzustellen. Dies ist ideal für die Lagerung von Rotweinen und die Einstellung zwischen 5 °C und 12 °C (40-55 °F), geeignet für Champagner und Weißweine.

Für eine optimale Leistung sollte der Unterschied zwischen den beiden Zonen maximal 6 °C betragen, um Schäden durch Kondensation zu vermeiden.

Vor dem Einschalten:

- Stellen Sie sicher, dass es von einer entsprechend qualifizierten Person gemäß den Informationen in den Installationsanweisungen installiert wurde.
- Warten Sie nach der Lieferung vier Stunden, bevor Sie das Gerät an das Stromnetz anschließen. Dadurch können sich Kältemittelgase absetzen, die möglicherweise während des Transportvorgangs verändert wurden.
- Das Äußere des Geräts und das darin enthaltene herausnehmbare Zubehör müssen mit einer Lösung aus flüssigem Reinigungsmittel und Wasser gereinigt werden.
- Das Innere des Geräts muss mit einer in warmem Wasser gelösten Backpulverlösung gereinigt werden.
- Der Innenraum und das Zubehör sollten nach Abschluss des Reinigungsvorgangs vollständig getrocknet sein.
- Beim ersten Einschalten des Geräts kann ein Geruch auftreten. Sie nimmt ab, wenn das Gerät abkühlt.

Während des ersten Gebrauchs:

- **WICHTIG:** Wenn Sie den Weinkeller zum ersten Mal benutzen oder das Gerät nach längerem Ausschalten neu starten, kann es zu Abweichungen von einigen Grad zwischen der von Ihnen ausgewählten und der auf der LED-Anzeige angezeigten Temperatur kommen. Dies ist normal und liegt an der Länge der Aktivierungszeit. Sobald der Weinkeller einige Stunden in Betrieb war, wird sich alles wieder normalisieren.
- Wenn Sie das Gerät zum ersten Mal einschalten, läuft der Kompressor kontinuierlich, bis der Weinkeller eine ausreichend kalte Temperatur erreicht hat.
- Während dieser Zeit sollten Sie versuchen, die Tür nicht häufig zu öffnen oder Flaschen in das Gerät zu stellen.
- Wenn das Gerät ausgeschaltet oder vom Stromnetz getrennt ist, müssen Sie mindestens 5 Minuten warten, bevor Sie das Gerät neu starten oder.
- Wenn das Gerät ausgeschaltet oder vom Stromnetz getrennt ist, müssen Sie mindestens 5 Minuten warten, bevor Sie das Gerät neu starten.

Laden Sie den Weinkeller:

- **WICHTIG:** Ihr Gerät ist ideal für die Aufbewahrung von 0,75-Liter-Bordeaux-Weinflaschen. Obwohl Sie größere Flaschen aufbewahren können, müssen Sie sicherstellen, dass sie das ordnungsgemäße Schließen der Tür nicht verhindern.
- Stellen Sie immer sicher, dass Sie die Tür schließen können, ohne die Weinflaschen zu berühren, bevor Sie sie schließen.
- Wenn Sie mehrere Flaschen Wein gleichzeitig laden, dauert es länger, bis das Gerät die einzelnen Flaschen abgekühlt hat.
- Da sich viele Flaschen in Größe und Abmessungen unterscheiden können, kann die tatsächliche Anzahl der Flaschen, die Sie lagern können, variieren.
- Die maximale Lageranzahl basiert auf Standard-Weinflaschen im Burgunder-Stil von 0,75 Litern.

Bewahren Sie Ihren Wein auf:

- Die folgende Tabelle zeigt die idealen Lagertemperaturen für verschiedene Weinsorten:

Art des Weins	Temperatur (Celsius)	Temperatur (Fahrenheit)
Rotwein	12-18 °C	58-64 °F
Weißwein	5-12 °C	48-79 °F
Schaumweine / Champagner	4-8 °C	39-47 °F

- Die Temperaturstabilität ist der wichtigste Faktor bei der Lagerung von Wein.
- Licht, Vibrationen oder Schwankungen der Temperatur und Luftfeuchtigkeit können dazu führen, dass der Wein verderbt. Bei richtiger Lagerung behalten Weine nicht nur ihre Qualität bei, sondern viele verbessern Aroma, Geschmack und Komplexität, wenn sie reifen.

- Weine, die auf einer höheren Temperatur gehalten werden, altern schneller. Wein, der Temperaturen über 18 ° C ausgesetzt ist, hat einen schlechteren Geschmack und ein schlechteres Aroma.
- Wenn der Wein auf einer zu niedrigen Temperatur gehalten wird, kann dies zur Bildung schädlicher Ablagerungen führen. Eine Luftfeuchtigkeit von 60% ~ 70% ist ideal, um ein Schrumpfen der Korken zu verhindern.
- Nach dem Öffnen einer Flasche Wein kommt der Wein mit der Luft in Kontakt. Daher ist es am besten, den Rest der Flasche aufrecht zu lagern, um die Oberfläche des Weins, der mit Luft in Kontakt kommt, zu minimieren.
- Nach dem Öffnen bleibt der Wein zwei Tage lang unter optimalen Bedingungen für zarte Weißweine oder drei Tage lang für vollmundige Rotweine, sofern die Flasche wieder geschlossen wurde. Sie müssen sicherstellen, dass die Dichtung dicht ist, indem Sie den Stecker überprüfen.
- Spezielle Stopfen, die Sekt und Champagner ein oder zwei Tage nach dem Öffnen sprudeln lassen, können in den meisten guten Weinhandlungen gekauft werden.
- Bei richtiger Lagerung können Weißweine bis zu zwei Jahre haltbar sein. Vollmundige Rotweine werden zehn Jahre lang gut altern und Dessertweine werden bis zu zwanzig Jahre lang gut altern.
- Wenn Sie eine Flasche Wein kaufen, sollten Sie diese sofort an einen geeigneten Ort bringen (wenn Sie sie nicht in Ihrem Weinkeller aufbewahren möchten).
- Die billigsten Weinflaschen altern nicht so gut wie die teuersten.
- Füllen Sie niemals mehr als ein halbes Glas gleichzeitig, um das Aroma und den Geschmack Ihres Weins voll auszunutzen. Es hilft auch, wenn die Form Ihres Weinglases für Ihren Wein geeignet ist. Die Größe und Form Ihres Weinglases bestimmen die Intensität und Komplexität. Der Stiel sollte lang genug sein, um einen Kontakt der Hände mit dem Behälter des Glases zu vermeiden, und sollte oben wie eine Tulpe oder konisch geformt sein.

REINIGUNG UND INSTANDHALTUNG

- Nach der Installation Ihres neuen Geräts wird empfohlen, es gründlich zu reinigen.
- Schalten Sie zuerst den Weinkeller aus und ziehen Sie dann den Netzstecker aus der Steckdose.
- Löschen Sie den gesamten Inhalt.
- Waschen Sie das Innere mit einem warmen, feuchten Tuch, das in warmem Wasser und einer Backpulverlösung eingeweicht ist.
- Die Lösung sollte etwa 2 Esslöffel Backpulver pro Liter Wasser sein.
- Stellen Sie sicher, dass die Türdichtung (Dichtung) sauber ist, damit das Gerät effizient funktioniert.
- Das Äußere des Weinkellers sollte mit einem milden Reinigungsmittel und warmem Wasser gereinigt werden.
- Innen und außen mit einem weichen Tuch trocknen.
- Staub oder andere Gegenstände, die die Belüftung blockieren, können die Kühleffizienz des Geräts beeinträchtigen.
- Schalten Sie zuerst den Weinkeller aus und ziehen Sie das Gerät aus der Steckdose, wenn Sie es längere Zeit nicht benutzen.
- Löschen Sie den gesamten Inhalt.
- Reinigen Sie das Gerät.
- Lassen Sie die Tür leicht geöffnet, um Kondensation, Schimmel oder Geruchsbildung zu vermeiden.
- Kurze Pausen: Lassen Sie den Weinkeller in den Ferien von weniger als drei Wochen laufen.
- Langer Urlaub: Wenn der Weinkeller mehrere Monate lang nicht benutzt wird, entfernen Sie den gesamten Inhalt und ziehen Sie das Netzkabel ab. Reinigen und trocknen Sie den Innenraum gründlich. Lassen Sie die Tür leicht geöffnet, um Geruchs- und Schimmelbildung zu vermeiden - schließen Sie sie gegebenenfalls ab.

- Gerät bewegen: Schalten Sie zuerst den Weinkeller aus und ziehen Sie das Gerät aus der Steckdose.
- Löschen Sie den gesamten Inhalt.
- Kleben Sie alle losen Gegenstände sicher in Ihr Gerät.
- Verschlussene Türen abdecken.
- Tipps zum Energiesparen:
- Der Weinkühler sollte sich im kühlestem Bereich des Raums befinden, fern von wärmeerzeugenden Geräten oder Heizkanälen und fern von direkter Sonneneinstrahlung.
- Stellen Sie sicher, dass die Tür ordnungsgemäß geschlossen ist, wenn der Weinkeller eingeschaltet ist.

PROBLEMLÖSUNG

PROBLEM	MÖGLICHE URSACHE UND LÖSUNGEN
Der Weinkeller funktioniert nicht.	Sie ist nicht verbunden. Der Leistungsschalter hat ausgelöst oder die Sicherung ist beschädigt.
Die Innentemperatur ist zu hoch.	Die Temperaturregelung ist zu heiß eingestellt. Stellen Sie es auf eine kühlere Einstellung und warten Sie einige Stunden, bis sich die Temperatur stabilisiert hat. Die Tür wird zu lange offen gehalten oder zu häufig geöffnet. Bei jedem Öffnen der Tür tritt heiße Luft in den Weinkühler ein. Öffne die Tür seltener. Die Tür ist nicht vollständig geschlossen. Die Türdichtung dichtet nicht richtig ab. Der Weinkeller wurde vor kurzem für eine Weile getrennt. Es dauert 4 Stunden, bis der Weinkeller vollständig abgekühlt ist.
Die Innentemperatur ist zu niedrig.	Die Temperaturregelung ist zu kalt eingestellt. Stellen Sie es auf eine wärmere Einstellung und warten Sie einige Stunden, bis sich die Temperatur stabilisiert hat.
An den Innenwänden des Weinkellers befindet sich Kondenswasser.	Die Tür ist leicht geöffnet. Die Tür wird zu lange offen gehalten oder zu häufig geöffnet. Öffne die Tür seltener. Die Tür ist nicht richtig abgedichtet.
An den Außenwänden des Weinkellers befindet sich Kondenswasser.	Stellen Sie sicher, dass sich der Weinkeller auf einer ebenen Fläche befindet.
Die Weinbar scheint zu viel Lärm zu machen.	Die Tür ist leicht geöffnet, sodass die kalte Luft im Weinkeller auf die warme, feuchte Luft draußen trifft.
Die Tür schließt nicht richtig.	Der Weinkeller befindet sich nicht auf einer ebenen Fläche. Das Board ist schmutzig.



In Übereinstimmung mit den Richtlinien: 2012/19 / EU und 2015/863 / EU über die Beschränkung der Verwendung gefährlicher Stoffe in elektrischen und elektronischen Geräten sowie deren Abfallentsorgung. Das Symbol mit der gekreuzten Mülltonne auf der Verpackung zeigt an, dass das Produkt am Ende seiner Nutzungsdauer erreicht hat, an spezialisierte Abfallentsorgungszentren zur selektiven Sammlung von elektrischen und elektronischen Abfallgeräten geliefert oder beim Kauf ähnlicher neuer Geräte an den Einzelhändler zurückgegeben werden für eine Basis. Die ordnungsgemäße getrennte Sammlung für die spätere Inbetriebnahme von Geräten, die zum umweltfreundlichen Recycling, zur Behandlung und Entsorgung versandt werden, trägt dazu bei, mögliche negative Auswirkungen auf Umwelt und Gesundheit zu vermeiden und das Recycling und die Wiederverwendung zu optimieren die Komponenten, aus denen das Gerät besteht. Die missbräuchliche Beseitigung des Produkts durch den Benutzer impliziert die Anwendung von Verwaltungsanktionen in Übereinstimmung mit den Gesetzen.

Bedankt voor het kiezen van onze wijnkelder. Lees de instructies zorgvuldig door voordat u dit apparaat gebruikt en om het optimaal te gebruiken.

De hier vermelde veiligheidsmaatregelen verminderen het risico op brand, elektrische schokken en letsel als ze op de juiste manier worden opgevolgd. Bewaar de handleiding op een veilige plaats voor toekomstige referentie, evenals de garantie, aankoopbon en doos. Geef deze instructies, indien van toepassing, door aan de toekomstige eigenaar van het apparaat. Volg altijd de basisveiligheidsinstructies en risicopreventiemaatregelen bij het gebruik van een elektrisch apparaat. De fabrikant is niet verantwoordelijk voor enige schade als gevolg van het niet naleven van deze instructies door de gebruiker.

BEVEILIGINGSINSTRUCTIES

Bij het gebruik van een elektrisch apparaat moeten altijd de fundamentele veiligheidsmaatregelen in acht worden genomen.

- **WAARSCHUWING:** Risico op beknelling van kinderen. Neem de volgende voorzorgsmaatregelen om te voorkomen dat een kind bekneld raakt voordat u de wijnkoeler weggooit.
- Verwijder alle deuren van de unit.
- Laat de planken op hun plaats zodat kinderen niet gemakkelijk kunnen klimmen.
- Laat kinderen nooit de wijnkelder gebruiken, spelen of kruipen.
- Dit apparaat is niet bedoeld voor gebruik door personen (inclusief kinderen) met verminderde fysieke, sensorische of mentale vermogens, of met een gebrek aan ervaring en kennis, tenzij ze supervisie of instructies hebben gekregen over het gebruik van het apparaat door een verantwoordelijke persoon van uw veiligheid.
- Gebruik het apparaat niet als de stekker, het netsnoer of het apparaat zelf beschadigd is. Als het netsnoer beschadigd is, moet het worden vervangen door de fabrikant, een erkend servicecentrum of personen met vergelijkbare kwalificaties om gevaren te voorkomen.
- Koelmiddelen: Alle koelproducten bevatten koelmiddelen, die volgens de richtlijnen van de wet moeten worden verwijderd voordat het product wordt afgevoerd. Het is de verantwoordelijkheid van de consument om de lokale regelgeving na te leven bij het afvoeren van dit product. Maak de delen van de wijnkoeler nooit schoon met brandbare vloeistoffen. Dampen kunnen brand- of explosiegevaar veroorzaken.
- Dit apparaat is ontworpen voor gebruik binnenshuis en soortgelijke toepassingen zoals: keukenruimtes voor personeel in winkels, kantoren en andere werkomgevingen; loges en klanten in hotels, motels en andere woonomgevingen; bed and breakfast omgevingen; catering en soortgelijke toepassingen.
- Dit apparaat is ontworpen om uitsluitend te worden gebruikt voor wijnopslag. Bewaar geen voedsel in dit apparaat.
- Houd het apparaat en het snoer buiten het bereik van kinderen.
- Als het netsnoer beschadigd is, moet het worden vervangen door de fabrikant, zijn serviceagent of een gekwalificeerde technicus om risico's te vermijden.
- Kies een locatie voor uw apparaat uit de buurt van warmtebronnen, zoals radiatoren of open haarden, omdat de koelvloeistof kan verbranden.
- De unit moet worden gemaneuvreerd door minimaal 2 personen.
- Dit apparaat kan worden gebruikt door kinderen van 8 jaar en ouder en mensen met verminderde fysieke, zintuiglijke of mentale vermogens of gebrek aan ervaring en kennis als ze supervisie of instructies hebben gekregen over het veilige gebruik van het apparaat en de gevaren begrijpen. Kinderen mogen niet met het apparaat spelen. Reiniging en gebruikersonderhoud mogen niet zonder toezicht door kinderen worden uitgevoerd.
- Kinderen van 3-8 jaar kunnen koelapparatuur laden en lossen.

- Kinderen moeten onder toezicht staan om ervoor te zorgen dat ze niet met het apparaat spelen.
- Als uw apparaat is uitgerust met een hangslot om te voorkomen dat kinderen erin vast komen te zitten, houd de sleutel dan buiten bereik en niet in de buurt van het apparaat.
- Bewaar geen explosieve stoffen zoals spuitbussen met een brandbaar drijfgas in dit apparaat.

PRODUCTEIGENSCHAPPEN

Controlepaneel

- Het bedieningspaneel bevindt zich in het apparaat, het is heel eenvoudig om de temperatuur van het apparaat in te stellen en te zien op welke temperatuur het is ingesteld.

Binnenverlichting

- De wijnkelder heeft een binnenverlichting. Het licht kan worden in- en uitgeschakeld met de lichtregelknop.

Rekken

- De planken zijn volledig verstelbaar om in verschillende soorten en maten wijnflessen te passen.
- Om schade aan de deuropakking te voorkomen, moet u ervoor zorgen dat de deur volledig open is wanneer u de planken uit het railcompartiment verwijdert.
- Voor gemakkelijke toegang tot opgeslagen flessen, trekt u de planken ongeveer 1/3 uit. De planken zijn ontworpen met een noodstop om te voorkomen dat ze tijdens het laden te ver trekken.

ONDERDELEN LIJST

1. Roestvrij handvat
2. Scharnierkap
3. Plank van hout
4. Elektronisch bedieningspaneel
5. Verstelbare poten

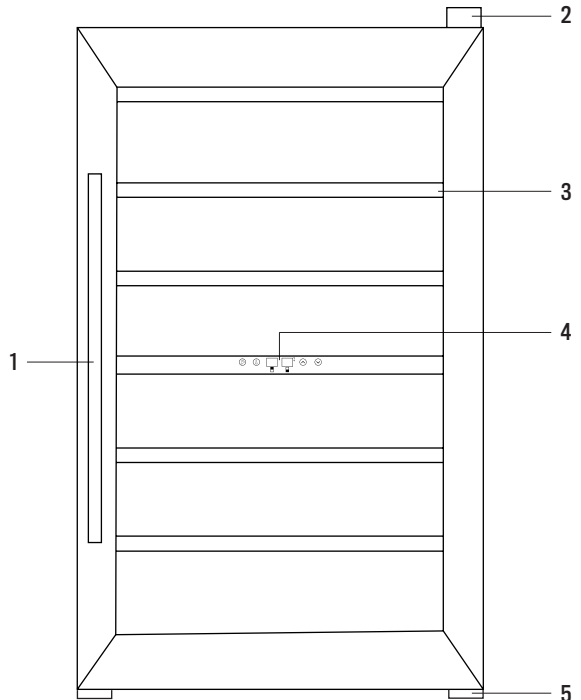

Voordat u uw wijnkelder gebruikt:

- Verwijder de buiten-en binnenverpakking.
- Voordat u de wijnkoeler op de stroombron aansluit, laat u hem ongeveer 4 uur rechtop staan. Dit verkleint de kans op een storing in het koelsysteem als gevolg van onjuiste behandeling tijdens transport. Reinig het binnenoppervlak met warm water met een zachte doek.

Installeer uw wijnkelder:

- Deze wijnkelder is ontworpen om onafhankelijk te zijn en mag niet worden verzonken.
- Laat 5 centimeter ruimte tussen de achterkant en zijkanten van de wijnkelder, zodat er voldoende ventilatie is. Stel de voeten af om het wijnniveau koeler te houden. Plaats de wijnkelder uit de buurt van direct zonlicht en warmtebronnen (kachel, kookplaat, radiator, enz.). Direct zonlicht kan de acrylcoating aantasten en warmtebronnen kunnen het elektriciteitsverbruik verhogen. Omgevingstemperaturen onder 5 °C of boven 32 °C belemmeren de prestatie van dit apparaat.

WAARSCHUWING: Dit toestel is niet ontworpen voor gebruik in een garage of enige andere externe installatie.

- Plaats de wijnkelder niet in vochtige ruimtes.
- Sluit de wijnkoeler aan op een speciaal, correct geïnstalleerd, geaard stopcontact. Knip of verwijder in geen geval de derde voedingskabel. Vragen over stroom of aarding moeten worden gericht aan een gecertificeerde elektricien of geautoriseerd servicecentrum.

WAARSCHUWING: Dit apparaat is niet ontworpen voor installatie in een caravan of voor gebruik met een omvormer.

- Nadat u de wijnkoeler op een stopcontact hebt aangesloten, zet u het apparaat aan en laat u het 3 tot 4 uur afkoelen voordat u wijn- of drankflessen in het apparaat plaatst.

WAARSCHUWING: Houd de ventilatieopeningen in de apparaatkast vrij van obstakels.

ELEKTRISCHE AANSLUITING

WAARSCHUWING: Onjuist gebruik van de geaarde stekker kan leiden tot elektrische schokken. Als het netsnoer beschadigd is, laat het dan vervangen door een erkend servicecentrum.

- Zorg ervoor dat de ventilatieopeningen in de kast of de ingebouwde structuur niet worden belemmerd.
- Gebruik geen mechanische apparaten of andere middelen om het ontdooiproces te versnellen, anders dan aanbevolen door de fabrikant.
- Beschadig het koelcircuit niet (koelmiddel is een zeer milieuvriendelijk gas, maar het is ook brandbaar. Wees voorzichtig bij het transporteren of verplaatsen van het apparaat om ervoor te zorgen dat het koelcircuit niet wordt beschadigd. In geval van schade, vermijd vlammen of ontstekingsbronnen en ventileer de kamer waar het apparaat wordt geplaatst een paar minuten).
- Zorg er bij het plaatsen van het apparaat voor dat het netsnoer niet bekneld of beschadigd raakt.
- Plaats geen meerdere draagbare stopcontacten of draagbare voedingen aan de achterkant van het apparaat.

- Gebruik geen elektrische apparaten in de voedselopslagcompartimenten van het apparaat, tenzij ze van het type zijn dat door de fabrikant wordt aanbevolen.
- Bewaar geen explosieve stoffen zoals spuitbussen met een brandbaar drijfgas in dit apparaat.



WAARSCHUWING: Brandgevaar / brandbare materialen.

GEBRUIK VAN DE WIJN

PANNELLO DI CONTROLLO

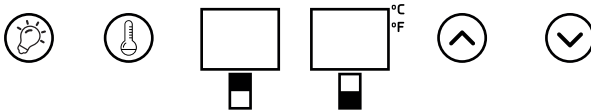

INGESCHAKELD

Om het apparaat aan of uit te zetten.

TEMPERATUURINSTELLINGEN

Stel voor elke zone de interne temperatuurinstellingen in of bekijk ze.

LICHT

Om de binnenverlichting aan of uit te zetten.

BOVENSTAANDE

Om de temperatuur telkens met 1 °C of 1 °F te verhogen.

OMLAAG

Om de temperatuur telkens met 1 °C of 1 °F te verlagen.

KIES °F / °C

Selecteer de temperatuurweergave-instelling in graden Fahrenheit of Celsius. Om de temperatuur te wijzigen van Fahrenheit naar Celsius of van Celsius naar Fahrenheit, houdt u de lichtknop 5 seconden ingedrukt.

SELECTEER DE TEMPERATUUR

Uw wijnkelder heeft één vak. De temperatuur kan worden gekozen tussen 5 °C en 22 °C (40 °F tot 72 °F). Het wordt aanbevolen om de temperatuur in te stellen tussen 12 °C tot 18 °C (55 °F tot 64 °F), wat ideaal is voor het bewaren van rode wijnen en af te stellen tussen 5 °C en 12 °C (40-55 °F), geschikt voor champagne en witte wijnen.

Voor optimale prestaties mag het verschil tussen de twee zones maximaal 6 °C zijn om schade door condensatie te voorkomen.

Voordat u het apparaat inschakelt:

- Zorg ervoor dat het is geïnstalleerd door een voldoende gekwalificeerd persoon, volgens de informatie in de installatie-instructies.
- Wacht na levering vier uur voordat u het apparaat aansluit op het lichtnet. Hierdoor kunnen koelgassen die mogelijk tijdens het transportproces zijn gewijzigd, bezinken.
- De buitenkant van het apparaat en de verwijderbare accessoires die erin zitten, moeten worden schoongemaakt met een oplossing van vloeibaar schoonmaakmiddel en water.
- De binnenkant van het apparaat moet worden schoongemaakt met een oplossing van zuiveringszout opgelost in warm water.
- Het interieur en de accessoires moeten volledig worden gedroogd zodra het reinigingsproces is voltooid.
- Er kan een geur ontstaan wanneer u het apparaat voor het eerst inschakelt. Deze zal afnemen naarmate het apparaat afkoelt.
- **Tijdens het eerste gebruik:**

- **BELANGRIJK:** Wanneer u de wijnkelder voor het eerst gebruikt of het apparaat opnieuw opstart na lange tijd uitgeschakeld te hebben, kan er een variatie van enkele graden zijn tussen de temperatuur die u selecteert en de temperatuur die wordt aangegeven op het LED-display. Dit is normaal en komt door de lengte van de activeringstijd. Zodra de wijnkelder een paar uur heeft gewerkt, wordt alles weer normaal.
- Wanneer u het apparaat voor het eerst inschakelt, zal de compressor continu blijven draaien totdat de wijnkelder een voldoende koude temperatuur heeft bereikt.
- Probeer gedurende deze periode de deur niet vaak te openen of flessen in het apparaat te plaatsen.
- Als het apparaat is uitgeschakeld of de stekker uit het stopcontact is gehaald, moet u minimaal 5 minuten wachten voordat u het apparaat opnieuw opstart.

Laad de wijnkelder:

- **BELANGRIJK:** Uw apparaat is ideaal voor het bewaren van 0,75 liter wijnflessen in Bordeaux-stijl. Hoewel u grotere flessen kunt bewaren, moet u ervoor zorgen dat deze de deur niet goed sluiten.
- Controleer altijd of u de deur kunt sluiten zonder de wijnflessen te raken, voordat u deze sluit.
- Wanneer u meerdere flessen wijn tegelijk laadt, duurt het langer voordat het apparaat de afzonderlijke flessen koelt.
- Aangezien veel flessen kunnen verschillen in grootte en afmetingen, kan het werkelijke aantal flessen dat u kunt bewaren variëren.
- Het maximale opslagaantal is gebaseerd op standaard 0,75 liter wijnflessen in bordeaux stijl.

Bewaar uw wijn:

- Onderstaande tabel geeft de ideale bewaartemperaturen weer voor verschillende soorten wijn:

Soort wijn	Temperatuur (celsius)	Temperatuur (Fahrenheit)
Rode wijn	12-18 °C	58-64 °F
Witte wijn	5-12 °C	48-79 °F
Mousserende wijnen / Champagne	4-8 °C	39-47 °F

- Temperatuurstabiliteit is de belangrijkste factor bij het bewaren van wijn.
- Blootstelling aan licht, trillingen of schommelingen in temperatuur en vochtigheid kunnen ertoe leiden dat wijn bederft. Als ze op de juiste manier worden bewaard, behouden wijnen niet alleen hun kwaliteit, maar zullen ze ook verbeteren in aroma, smaak en complexiteit naarmate ze rijpen.

- Wijnen die op een hogere temperatuur worden bewaard, zullen sneller verouderen. Wijn die wordt blootgesteld aan temperaturen boven 18 ° C (64 ° F) zal een slechtere smaak en aroma ervaren.
- Als de wijn op een te lage temperatuur wordt gehouden, kan dit leiden tot de ontwikkeling van schadelijke afzettingen. Een luchtvochtigheid van 60% ~ 70% is ideaal om te voorkomen dat kurken krimpen.
- Na het openen van een fles wijn komt de wijn in aanraking met de lucht. Daarom is het het beste om de rest van de fles rechtop te bewaren, om de oppervlakte van de wijn die in contact komt met lucht te minimaliseren.
- Eenmaal geopend, blijft de wijn twee dagen in optimale omstandigheden voor delicate blanken of drie dagen voor volle rode wijnen, op voorwaarde dat de fles opnieuw is gesloten. U moet ervoor zorgen dat de verzegeling goed vast zit door de plug te controleren.
- Speciale stoppen die mousserende wijn en bubbelerende champagne bewaren, kunnen na opening een dag of twee worden gekocht bij de meeste goede wijnwinkels.
- Als ze goed worden bewaard, kunnen witte wijnen maximaal twee jaar worden bewaard. Volle rode wijnen zullen tien jaar goed rijpen en dessertwijnen zullen tot twintig jaar goed rijpen.
- Wanneer u een fles wijn koopt, moet u deze onmiddellijk naar een geschikte opslaglocatie brengen (als u deze niet in uw wijnkelder gaat opslaan).
- De goedkoopste wijnflessen verouderen niet zo goed als de duurste.
- Om optimaal te profiteren van de geur en smaak van uw wijn, mag u nooit meer dan een half glas tegelijk vullen. Het helpt ook als de vorm van uw wijnglas geschikt is voor uw wijn. De maat en vorm van uw wijnglas bepalen de intensiteit en complexiteit. De stengel moet lang genoeg zijn om contact van de handen met de houder van het glas te voorkomen en moet de vorm hebben van een tulp of er bovenop een kegel.

REINIGING EN ONDERHOUD

- Na installatie van uw nieuwe apparaat is het raadzaam het grondig te reinigen.
- Schakel eerst de wijnkelder uit en haal vervolgens de stekker uit het stopcontact.
- Verwijder alle inhoud.
- Was de binnenkant met een warme, vochtige doek gedrenkt in warm water en een oplossing van zuiveringszout.
- De oplossing moet ongeveer 2 eetlepels zuiveringszout per liter water zijn.
- Zorg ervoor dat de deurpakking (afdichting) schoon is, zodat de unit efficiënt kan werken.
- De buitenkant van de wijnkelder moet worden schoongemaakt met een mild afwasmiddel en warm water.
- Droog de binnen- en buitenkant af met een zachte doek.
- Stof of iets anders dat de ventilatie blokkeert, kan de koeling van het apparaat belemmeren.
- Schakel eerst de wijnkelder uit en haal vervolgens de stekker uit het stopcontact wanneer u deze gedurende langere tijd niet zult gebruiken.
- Verwijder alle inhoud.
- Maak het apparaat schoon.
- Laat de deur iets open staan om mogelijke condensatie, schimmelvorming of geurvorming te voorkomen.
- Korte pauzes: laat de wijnkelder draaien tijdens vakanties van minder dan drie weken.
- Lange vakanties: als de wijnkelder enkele maanden niet wordt gebruikt, verwijder dan alle inhoud en koppel de stroomkabel los. Reinig en droog het interieur grondig. Laat de deur een beetje open staan om geur- en schimmelgroei te voorkomen - vergrendel deze indien nodig.
- Verplaatsing van uw apparaat: zet eerst de wijnkelder uit en haal vervolgens de stekker uit het stopcontact.

- Verwijder alle inhoud.
- Plak alle losse items in uw apparaat stevig vast.
- Dek gesloten deuren af.
- Tips om energie te besparen:
- De wijnkoeler moet in de koelste ruimte van de kamer worden geplaatst, uit de buurt van warmtegenererende apparaten of verwarmingskanalen en uit de buurt van direct zonlicht.
- Zorg ervoor dat de deur goed gesloten is als de wijnkelder aanstaat.

PROBLEEM OPLOSSING

PROBLEEM	MOGELIJKE OORZAAK EN OPLOSSINGEN
De wijnkelder werkt niet.	Ze is niet verbonden. De stroomonderbreker is geactiveerd of de zekering is beschadigd.
De binnentemperatuur is te hoog.	De temperatuurregeling is te hoog ingesteld. Verander het naar een koelere instelling en wacht enkele uren totdat de temperatuur is gestabiliseerd. De deur wordt te lang opgehouden of wordt te vaak geopend. Elke keer dat de deur wordt geopend, komt er hete lucht in de wijnkoeler. Open de deur minder vaak. De deur is niet helemaal gesloten. De deurpakking sluit niet goed af. De wijnkelder is recentelijk enige tijd afgesloten geweest. Het duurt 4 uur voordat de wijnkelder volledig is afgekoeld.
De binnentemperatuur is te laag.	De temperatuurregeling is te koud ingesteld. Verander het naar een warmere instelling en wacht enkele uren totdat de temperatuur is gestabiliseerd.
Er zit condens op de binnenmuren van de wijnkelder.	De deur staat een beetje open. De deur wordt te lang opgehouden of wordt te vaak geopend. Open de deur minder vaak. De deur is niet goed afgesloten.
Er is condensatie op de buitenmuren van de wijnkelder.	Zorg ervoor dat de wijnkelder op een vlakke ondergrond staat.
De wijnbar lijkt te veel lawaai te maken.	De deur staat een beetje open, waardoor de koude lucht in de wijnkelder de warme, vochtige lucht buiten ontmoet.
De deur sluit niet goed.	De wijnkelder staat niet op een vlakke ondergrond. Het bord is vuil.



In overeenstemming met de richtlijnen: 2012/19 / EU en 2015/863 / EU betreffende de beperking van het gebruik van gevaarlijke stoffen in elektrische en elektronische apparatuur, evenals hun afvalverwerking. Het symbool met de gekruiste vuilnisbak op de verpakking geeft aan dat het product aan het einde van zijn levensduur als gescheiden afval wordt ingezameld. Daarom moet elk product dat het einde van zijn levensduur heeft bereikt, worden afgeleverd bij gespecialiseerde afvalverwijderingscentra voor de selectieve inzameling van afgedankte elektrische en elektronische apparatuur, of bij de aankoop van soortgelijke nieuwe apparatuur in één keer aan de detailhandelaar worden geretourneerd. voor één basis. Een juiste gescheiden inzameling voor latere inbedrijfstelling van apparatuur die wordt verzonden om te worden gerecycled, behandeld en op milieuvriendelijke wijze afgevoerd, helpt mogelijke negatieve effecten op het milieu en de gezondheid te voorkomen en optimaliseert recycling en hergebruik van de componenten waaruit het apparaat bestaat. De onrechtmatige eliminatie van het product door de gebruiker impliceert de toepassing van administratieve sancties in overeenstemming met de wetten.

Dziękujemy za wybranie naszej piwniczki z winami. Przed użyciem tego urządzenia i aby zapewnić jego jak najlepsze wykorzystanie, należy uważnie przeczytać instrukcję.

Wymienione tutaj środki bezpieczeństwa zmniejszają ryzyko pożaru, porażenia prądem i obrażeń, jeśli są odpowiednio przestrzegane. Przechowuj instrukcję w bezpiecznym miejscu do wykorzystania w przyszłości, a także gwarancji, dowodu zakupu i pudełka. W razie potrzeby przekaż te instrukcje przyszłemu właścicielowi urządzenia. Podczas korzystania z urządzenia elektrycznego należy zawsze przestrzegać podstawowych instrukcji bezpieczeństwa i środków zapobiegania ryzyku. Producent nie ponosi odpowiedzialności za jakiegokolwiek szkody wynikające z nieprzestrzegania przez użytkownika instrukcji.

INSTRUKCJE BEZPIECZEŃSTWA

Podczas korzystania z dowolnego urządzenia elektrycznego należy zawsze przestrzegać podstawowych zasad bezpieczeństwa.

- **OSTRZEŻENIE:** Ryzyko uwięzienia dziecka. Aby uniknąć możliwości uwięzienia dziecka, przed wyrzuceniem chłodziarki do wina należy podjąć następujące środki ostrożności.
- Usuń wszystkie drzwi z urządzenia.
- Pozostaw półki na miejscu, aby dzieci nie mogły się łatwo wspinać.
- Nigdy nie pozwalaj dzieciom korzystać, bawić się ani czołgać w piwnicy z winami.
- To urządzenie nie jest przeznaczone do użytku przez osoby (w tym dzieci) o ograniczonych zdolnościach fizycznych, sensorycznych lub umysłowych lub bez doświadczenia i wiedzy, chyba że otrzymały one nadzór lub instrukcje dotyczące użytkowania urządzenia przez osobę odpowiedzialną twojego bezpieczeństwa.
- Nie używaj urządzenia, jeśli wtyczka, przewód zasilający lub samo urządzenie jest uszkodzone. Jeśli przewód zasilający jest uszkodzony, musi zostać wymieniony przez producenta, autoryzowane centrum serwisowe lub podobnie wykwalifikowane osoby, aby uniknąć zagrożeń.
- Czynniki chłodnicze: Wszystkie produkty chłodnicze zawierają czynniki chłodnicze, które zgodnie z wytycznymi prawa muszą zostać wyeliminowane przed utylizacją produktu. Podczas utylizacji tego produktu obowiązkiem konsumenta jest przestrzeganie lokalnych przepisów. Nigdy nie czyść części chłodziarki do wina łatwopalnymi cieczami. Opary mogą powodować zagrożenie pożarem lub wybuchem.
- To urządzenie jest przeznaczone do użytku domowego w pomieszczeniach i podobnych zastosowań, takich jak: kuchnie dla personelu w sklepach, biurach i innych środowiskach pracy; łoże i klienci w hotelach, motelach i innych obiektach mieszkalnych; warunki noclegowe; catering i podobne zastosowania.
- To urządzenie jest przeznaczone wyłącznie do przechowywania wina. Nie przechowuj żywności w tym urządzeniu.
- Trzymaj urządzenie i przewód zasilający poza zasięgiem dzieci.
- Jeśli przewód zasilający jest uszkodzony, musi zostać wymieniony przez producenta, przedstawiciela serwisu lub wykwalifikowanego technika, aby uniknąć ryzyka.
- Wybierz lokalizację urządzenia z dala od źródeł ciepła, takich jak kaloryfery lub kominki, ponieważ może dojść do spalania chłodziwa.
- Jednostka musi być manewrowana przez minimum 2 osoby.
- To urządzenie może być używane przez dzieci w wieku 8 lat i starsze oraz osoby o ograniczonych zdolnościach fizycznych, sensorycznych lub umysłowych lub bez doświadczenia i wiedzy, jeśli zostały one nadzorowane lub otrzymały instrukcje dotyczące bezpiecznego użytkowania urządzenia i rozumieją związane z tym niebezpieczeństwa. Dzieci nie powinny bawić się urządzeniem. Dzieci nie mogą wykonywać czyszczenia ani konserwacji użytkownika bez nadzoru.

- Dzieci w wieku 3-8 lat mogą ładować i rozładowywać urządzenia chłodnicze.
- Dzieci należy pilnować, aby nie bawiły się urządzeniem.
- Jeśli Twoje urządzenie jest wyposażone w kłódkę, aby zapobiec uwięzieniu dzieci w środku, trzymaj klucz w miejscu niedostępnym i nie w pobliżu urządzenia.
- W tym urządzeniu nie przechowuj materiałów wybuchowych, takich jak puszki aerozolowe z łatwopalnym gazem pędnym.

CHARAKTERYSTYKA PRODUKTU

Panel sterowania

- Panel sterowania znajduje się wewnątrz urządzenia, bardzo łatwo jest ustawić temperaturę urządzenia i zobaczyć, na jaką temperaturę jest ustawiony.

Wewnętrzne światło

- Piwnica z winami ma wewnętrzne oświetlenie. Światło można włączać i wyłączać za pomocą przycisku sterowania światłem.

Regały

- Półki są w pełni regulowane, aby pasowały do różnych kształtów i rozmiarów butelek wina.
- Aby uniknąć uszkodzenia uszczelki drzwi, upewnij się, że drzwi są całkowicie otwarte podczas wyjmowania półek z przedziału szyny.
- Aby uzyskać łatwy dostęp do przechowywanych butelek, wyciągnij półki o około 1/3. Półki są wyposażone w wyłącznik awaryjny, aby zapobiec ich zbyt dużemu wyciągnięciu podczas ładowania.

LISTA CZĘŚCI

1. Uchwyt ze stali nierdzewnej
2. Pokrywa zawiasu
3. Półka z drewna
4. Elektroniczny panel kontrolny
5. Regulowany spód

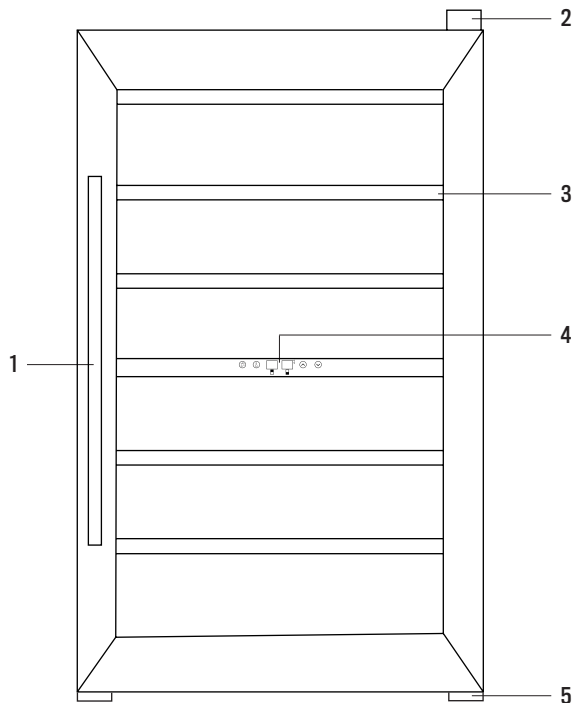

Przed użyciem piwnicy z winami:

- Usuń zewnętrzne i wewnętrzne opakowanie.
- Przed podłączeniem chłodziarki do wina do źródła zasilania pozostaw ją w pozycji pionowej na około 4 godziny. Zmniejszy to możliwość nieprawidłowego działania układu chłodzenia z powodu niewłaściwej obsługi podczas transportu. Wyczyść wewnętrzną powierzchnię ciepłą wodą miękką ściereczką.

Zainstaluj swoją piwnicę z winami:

- Ta piwniczka na wino została zaprojektowana jako niezależna i nie powinna być zagłębiona.
- Pozostaw 5 centymetrów przestrzeni między tyłem a bokami piwnicy z winami, umożliwiając odpowiednią wentylację powietrza. Dostosuj nóżki, aby utrzymać chłodniejszy poziom wina. Umieść piwnicę z winem z dala od bezpośredniego światła słonecznego i źródeł ciepła (kuchenka, płyta grzejna, grzejnik itp.). Bezpośrednie światło słoneczne może wpływać na powłokę akrylową, a źródła ciepła mogą zwiększać zużycie energii elektrycznej. Temperatura otoczenia poniżej 5 ° C lub powyżej 32 ° C obniży wydajność tego urządzenia.

OSTRZEŻENIE: To urządzenie nie jest przeznaczone do użytku w garażu lub innej instalacji zewnętrznej.

- Unikaj umieszczania piwnicy z winami w wilgotnych miejscach.
- Podłącz schładzacz do wina do dedykowanego, prawidłowo zainstalowanego, uziemionego gniazdka ściennego. Pod żadnym pozorem nie odcinaj ani nie odłączaj trzeciego kabla zasilania (uziemiaenia). Wszelkie pytania dotyczące zasilania lub uziemienia należy kierować do certyfikowanego elektryka lub autoryzowanego centrum serwisowego.

OSTRZEŻENIE: To urządzenie nie jest przeznaczone do instalacji w przyczepie kempingowej ani do użycia z konwerterem.

- Po podłączeniu chłodziarki do wina do gniazdka ściennego, włącz urządzenie i pozwól mu ostygnąć przez 3 do 4 godzin przed włożeniem butelek wina lub napojów do urządzenia.

OSTRZEŻENIE: Utrzymuj otwory wentylacyjne w szafce urządzenia wolne od przeszkód.

POŁĄCZENIE ELEKTRYCZNE

OSTRZEŻENIE: Nieprawidłowe użycie uziemionej wtyczki może spowodować ryzyko porażenia prądem. Jeśli przewód zasilający jest uszkodzony, należy go wymienić w autoryzowanym centrum serwisowym.

- Nie należy zastaniać otworów wentylacyjnych w szafce urządzenia lub wbudowanej konstrukcji.
- Nie używaj urządzeń mechanicznych ani innych środków do przyspieszenia procesu odszraniania, innych niż zalecane przez producenta.
- Nie uszkadzaj obwodu chłodniczego (czynnik chłodniczy jest gazem bardzo przyjaznym dla środowiska, ale jest również łatwopalny. Podczas transportu lub przenoszenia urządzenia należy zachować ostrożność, aby nie uszkodzić obwodu chłodzącego. W przypadku uszkodzenia unikać ognia lub źródeł zapłonu i przewietrzyć pomieszczenie, w którym urządzenie jest umieszczone przez kilka minut).
- Ustawiając urządzenie, upewnij się, że przewód zasilający nie został złapany ani uszkodzony.
- Nie umieszczaj wielu przenośnych gniazd zasilania lub przenośnych zasilaczy z tyłu urządzenia.
- Nie należy używać urządzeń elektrycznych w komorach urządzenia, chyba że są one typu zalecanego przez producenta.

- W tym urządzeniu nie przechowuj materiałów wybuchowych, takich jak puszki aerozolowe z łatwopalnym gazem pędnym.



OSTRZEŻENIE: Ryzyko pożaru / łatwopalnych materiałów.

WYKORZYSTANIE WINA

PANEL STEROWANIA

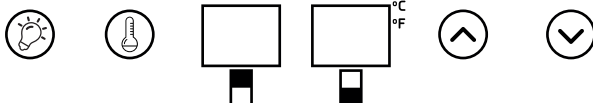

WŁĄCZONY

Aby włączyć lub wyłączyć urządzenie.

USTAWIENIA TEMPERATURY

Ustaw lub wyświetl ustawienia temperatury wewnętrznej dla każdej strefy.

LEKKI

Aby włączyć lub wyłączyć oświetlenie wewnętrzne.

W GÓRĘ

Aby za każdym razem podnieść temperaturę o 1 °C lub 1 °F.

NA DÓŁ

Aby obniżyć temperaturę o 1 °C lub 1 °F za każdym razem.

WYBIERZ °F / °C

Wybierz ustawienie wyświetlania temperatury w stopniach Fahrenheita lub Celsjusza. Aby zmienić temperaturę z Fahrenheita na Celsjusza lub z Celsjusza na Fahrenheita, dotknij i przytrzymaj przycisk światła przez 5 sekund.

WYBIERZ TEMPERATURĘ

Twoja piwnica z winami ma jedną komorę. Temperaturę można wybrać w zakresie od 5 °C do 22 °C (40 °F do 72 °F). Zaleca się ustawienie temperatury w zakresie od 12 °C do 18 °C (55 °F do 64 °F), co idealnie nadaje się do przechowywania czerwonych win i dostosowanie zakresu od 5 °C do 12 °C (40-55 °F) odpowiednich dla szampana i win białych.

Aby uzyskać optymalną wydajność, różnica między dwiema strefami powinna wynosić maksymalnie 6 °C, aby uniknąć uszkodzeń spowodowanych kondensacją.

Przed włączeniem:

- Upewnij się, że został zainstalowany przez odpowiednio wykwalifikowaną osobę, zgodnie z informacjami w instrukcji instalacji.
- Po dostawie odczekaj cztery godziny przed podłączeniem urządzenia do sieci. Umożliwi to osiadanie gazów chłodniczych, które mogły zostać zmienione podczas procesu transportu.
- Zewnętrzną część urządzenia i znajdujące się w nim wyjmowane akcesoria należy oczyścić roztworem płynnego detergentu i wody.
- Wnętrze urządzenia należy oczyścić roztworem sody oczyszczonej rozpuszczonej w ciepłej wodzie.
- Wnętrze i akcesoria powinny zostać całkowicie wysuszone po zakończeniu procesu czyszczenia.
- Podczas pierwszego uruchomienia urządzenia może pojawić się zapach. Zmniejszy się, gdy urządzenie zacznie się ochładzać.
- **Podczas pierwszego użycia:**

- **WAŻNY:** Podczas korzystania z piwniczki na wino po raz pierwszy lub ponownego uruchomienia urządzenia po długim wyłączeniu może wystąpić różnica kilku stopni między wybraną temperaturą a temperaturą wskazaną na wyświetlaczu LED. Jest to normalne i wynika z długości czasu aktywacji. Gdy piwnica z winami będzie działała przez kilka godzin, wszystko wróci do normy.
- Po włączeniu urządzenia po raz pierwszy kompresor będzie pracował nieprzerwanie, dopóki piwnica z winami nie osiągnie wystarczająco niskiej temperatury.
- W tym czasie nie należy często otwierać drzwi ani wkładać butelek do urządzenia.
- Jeśli urządzenie jest wyłączone lub odłączone od zasilania, musisz odczekać co najmniej 5 minut przed ponownym uruchomieniem urządzenia.

Ładuj piwnicę z winami:

- **WAŻNY:** Twoje urządzenie idealnie nadaje się do przechowywania butelek wina w stylu Bordeaux o pojemności 0,75 litra. Chociaż możesz przechowywać większe butelki, musisz upewnić się, że nie uniemożliwiają one prawidłowego zamknięcia drzwi.
- Przed zamknięciem zawsze sprawdź, czy możesz zamknąć drzwi bez uderzania w butelki wina.
- Po załadowaniu wielu butelek wina na raz urządzenie schłodzi poszczególne butelki dłużej.
- Ponieważ wiele butelek może różnić się rozmiarem i wymiarami, faktyczna liczba butelek, które można przechowywać, może się różnić.
- Maksymalna liczba miejsc przechowywania oparta jest na standardowych butelkach wina w stylu burgunda o pojemności 0,75 litra.

Przechowuj swoje wino:

- Poniższa tabela wskazuje idealne temperatury przechowywania dla różnych rodzajów wina:
- Stabilność temperaturowa jest najważniejszym czynnikiem przy przechowywaniu wina.

Rodzaj wina	Temperatura (stopnie Celsjusza)	Temperatura (Fahrenheita)
Czerwone wino	12-18 °C	58-64 °F
Białe wino	5-12 °C	48-79 °F
Wina musujące / Szampan	4-8 °C	39-47 °F

- Wystawienie na światło, wibracje lub wahania temperatury i wilgotności może spowodować zepsucie wina. W przypadku prawidłowego przechowywania wina nie tylko zachowują swoją jakość, ale w miarę dojrzewania wiele z nich poprawi aromat, smak i złożoność.
- Wino przechowywane w wyższej temperaturze szybciej się starzeją. Wino wystawione na działanie temperatur powyżej 18 °C (64 °F) będzie miało gorszy smak i aromat.
- Jeśli wino jest przechowywane w zbyt niskiej temperaturze, może to prowadzić do powstawania szkodliwych osadów. Wilgotność 60% ~ 70% jest idealna, aby zapobiec kurczeniu się korka.

- Po otwarciu butelki wina wino wchodzi w kontakt z powietrzem. Dlatego najlepiej przechowywać resztę butelki w pozycji pionowej, aby zminimalizować powierzchnię wina mającego kontakt z powietrzem.
- Po otwarciu wino pozostanie w optymalnych warunkach przez dwa dni w przypadku delikatnych białych lub trzy dni w przypadku pełnych czerwonych, pod warunkiem, że butelka zostanie ponownie zamknięta. Należy upewnić się, że uszczelka jest szczelna, sprawdzając korek.
- Specjalne korki, które utrzymują wino musujące i szampan bulgoczą przez dzień lub dwa po otwarciu, można kupić w większości dobrych sklepów z winami.
- W przypadku właściwego przechowywania białe wina mogą się dobrze przechowywać przez okres do dwóch lat. W pełni czerwone wina będą się dobrze starzeć przez dziesięć lat, a wina deserowe będą się dobrze starzeć przez okres do dwudziestu lat.
- Kupując butelkę wina, należy ją natychmiast przenieść do odpowiedniego miejsca przechowywania (jeśli nie zamierzasz przechowywać jej w piwnicy z winami).
- Najtańsze butelki wina nie będą się starzeć tak samo jak te najdroższe.
- Aby w pełni wykorzystać aromat i smak wina, nigdy nie napełniaj więcej niż pół szklanki na raz. Pomoże również, jeśli kształt kieliszka do wina jest odpowiedni dla twojego wina. Rozmiar i kształt kieliszka do wina określi intensywność i złożoność. Trzon powinien być wystarczająco długi, aby uniknąć kontaktu dłoni z pojemnikiem szklanym, i powinien mieć kształt tulipana lub stożka na górze.

CZYSZCZENIE I KONSERWACJA

- Po zainstalowaniu nowego urządzenia zaleca się jego dokładne czyszczenie.
- Najpierw wyłącz piwniczkę z winami, a następnie odłącz urządzenie od gniazdka elektrycznego.
- Usuń całą zawartość.
- Umyj wnętrze ciepłą, wilgotną szmatką nasączoną ciepłą wodą i roztworem sody oczyszczonej.
- Roztwór powinien zawierać około 2 łyżki sody oczyszczonej na każdy litr wody.
- Utrzymuj uszczelkę drzwi (uszczelkę) w czystości, aby urządzenie działało wydajnie.
- Zewnętrzną część piwnicy winnej należy czyścić łagodnym detergentem i ciepłą wodą.
- Osuszyć wnętrze i na zewnątrz miękką ściereczką.
- Kurz lub cokolwiek innego, co blokuje wentylację, może obniżyć wydajność chłodzenia urządzenia.
- Najpierw wyłącz piwniczkę z winami, a następnie odłącz urządzenie od gniazdka elektrycznego, jeśli nie będziesz go używać przez dłuższy czas.
- Usuń całą zawartość.
- Wyczyść urządzenie.
- Pozostaw drzwiczki lekko otwarte, aby uniknąć możliwej kondensacji, pleśni lub zapachu.
- Krótkie przerwy: opuszczaj piwnicę z winami w święta trwające krócej niż trzy tygodnie.
- Długie wakacje: jeśli piwnica z winami nie będzie używana przez kilka miesięcy, usuń całą zawartość i odłącz kabel zasilający. Dokładnie wyczyść i osusz wnętrze. Aby zapobiec powstawaniu nieprzyjemnego zapachu i pleśni, pozostaw lekko otwarte drzwi - w razie potrzeby zamknij je.
- Przenoszenie urządzenia: najpierw wyłącz piwniczkę z winami, a następnie odłącz urządzenie od gniazdka elektrycznego.
- Usuń całą zawartość.
- Bezpiecznie zaklej wszystkie luźne przedmioty wewnątrz urządzenia.
- Zakryj zamknięte drzwi.

- Wskazówki dotyczące oszczędzania energii:
- Chłodziarka do wina powinna być umieszczona w najzimniejszym pomieszczeniu, z dala od urządzeń wytwarzających ciepło lub kanałów grzewczych oraz z dala od bezpośredniego światła słonecznego.
- Upewnij się, że drzwi są prawidłowo zamknięte, gdy piwnica z winami jest włączona.

ROZWIĄZANIE PROBLEMU

PROBLEM	MOŻLIWA PRZYCZYNA I ROZWIĄZANIA
Piwnica z winami nie działa.	Nie jest połączona. Zadziałał wyłącznik automatyczny lub bezpiecznik jest uszkodzony.
Temperatura wewnętrzna jest za wysoka.	Regulacja temperatury jest ustawiona za gorąco. Zmień ustawienie na chłodniejsze i poczekaj kilka godzin, aż temperatura się ustabilizuje. Drzwi są otwarte zbyt długo lub zbyt często. Gorące powietrze dostaje się do chłodziarki do wina przy każdym otwarciu drzwi. Rzadziej otwieraj drzwi. Drzwi nie są całkowicie zamknięte. Uszczelka drzwi nie uszczelnia się prawidłowo. Piwnica z winami została niedawno odłączona. Całkowite ochłodzenie piwnicy z winem zajmuje 4 godziny.
Temperatura wewnętrzna jest zbyt niska.	Regulacja temperatury jest za niska. Zmień ustawienie na cieplejsze i poczekaj kilka godzin, aż temperatura się ustabilizuje.
Na wewnętrznych ściankach piwniczki znajduje się kondensacja.	Drzwi są lekko otwarte. Drzwi są otwarte zbyt długo lub zbyt często. Rzadziej otwieraj drzwi. Drzwi nie są odpowiednio uszczelnione.
Na zewnętrznych ścianach piwniczki znajduje się kondensacja.	Upewnij się, że piwnica z winami jest na poziomej powierzchni.
Winiarnia wydaje się robić zbyt duży hałas.	Drzwi są lekko otwarte, przez co zimne powietrze w piwnicy winnej napotyka ciepłe, wilgotne powietrze na zewnątrz.
Drzwi nie zamykają się prawidłowo.	Piwnica z winami nie jest na poziomej powierzchni. Tablica jest brudna.



Zgodnie z dyrektywami: 2012/19 / UE i 2015/863 / UE w sprawie ograniczenia stosowania niebezpiecznych substancji w sprzęcie elektrycznym i elektronicznym, a także ich usuwania. Symbol z przekreślonym pojemnikiem na śmieci pokazany na opakowaniu oznacza, że produkt pod koniec okresu użytkowania będzie zbierany jako osobny odpad. Dlatego każdy produkt, który osiągnął koniec okresu użytkowania, musi zostać dostarczony do wyspecjalizowanych centrów usuwania odpadów w celu selektywnej zbiórki zużytego sprzętu elektrycznego i elektronicznego lub zwrócony do sprzedawcy przy zakupie podobnego nowego sprzętu, w jednym dla jednej bazy. Właściwa selektywna zbiórka w celu późniejszego uruchomienia sprzętu przeznaczonego do recyklingu, obróbki i utylizacji w sposób przyjazny dla środowiska pomaga zapobiegać potencjalnym negatywnym skutkom dla środowiska i zdrowia oraz optymalizuje recykling i ponowne użycie elementy składające się na urządzenie. Niewłaściwe usunięcie produktu przez użytkownika oznacza nałożenie sankcji administracyjnych zgodnie z prawem.

CREATE