

Personal Audio System

Istruzioni per l'uso



©2016 Sony Corporation Printed in China <https://www.sony.net/>

CFD-S70

AVVERTENZA

Per ridurre il rischio di incendi o scosse elettriche, non esporre questo apparecchio alla pioggia o all'umidità.

Per ridurre il rischio di incendi, non coprire l'apertura per la ventilazione dell'apparecchio con giornali, tovaglie, tende, ecc. Non esporre l'apparecchio a sorgenti a fiamma nuda (per esempio, le candele accese).

Per ridurre il rischio di incendi o scosse elettriche, non esporre questo apparecchio al gocciolamento o agli spruzzi e non mettere sull'apparecchio degli oggetti che contengono liquidi, come i vasi.

Poiché la spina principale viene usata per scollegare l'unità dalla rete di alimentazione, collegare l'unità ad una presa CA facilmente accessibile. Se si dovesse notare un'anormalità nell'unità, scollegare subito la spina principale dalla presa CA.

L'unità non è scollegata dalla fonte di alimentazione CA (corrente di rete) fintanto che è collegata alla presa di rete, anche se l'unità stessa è stata spenta.

Non installare questo apparecchio in uno spazio ristretto, come una libreria o un armadietto a muro.

La pressione eccessiva del suono dall'auricolare e dalla cuffia può causare la perdita dell'udito.

Non esporre le pile (blocchi batteria o pile installate) a fonti di calore eccessivo, quali luce solare, fuoco o simili per un periodo di tempo prolungato.

La targhetta è collocata all'esterno sul fondo.

ATTENZIONE



PERICOLO DI SCOSSE ELETTRICHE. NON APRIRE.

Rischio di esplosione se la batteria viene sostituita con una di tipo non corretto.

Fonti di alimentazione

Collegare il cavo di alimentazione CA **A** o inserire sei batterie R14 (formato C) (non in dotazione) nello scomparto per batterie **B**.

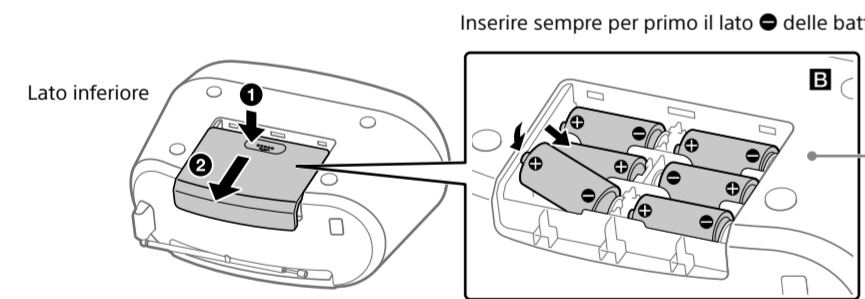
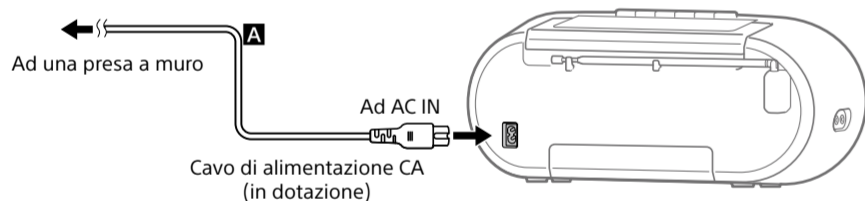

Nota

- Quando le batterie sono quasi scariche, lampeggia il messaggio di avviso "LO-BATT". Quando appare questo messaggio, sostituire tutte le batterie con batterie nuove. Vedere anche "Controllo del livello restante delle batterie".
- Scollegando il cavo di alimentazione CA o rimuovendo le batterie, le impostazioni salvate nella memoria dell'unità vengono cancellate oppure mantenute.
 - Impostazioni cancellate: Livello del volume, banda radio (FM/AM) e frequenza, impostazione del modo FM (stereo/monaurale), modo di riproduzione CD, impostazione di MEGA BASS (attivo/disattivato) e l'ultima funzione usata
 - Impostazioni salvate: Impostazione (attivazione/disattivazione) della gestione dell'alimentazione (solo i modelli per l'Europa) e le stazioni radiofoniche preselezionate registrate usando la funzione di preselezione automatica/manuale o i tasti FAVORITE RADIO STATIONS (-SET) [12]
- Prima di sostituire le batterie, assicurarsi di rimuovere CD o nastri, scollegare gli eventuali componenti opzionali dall'unità e riporre l'antenna telescopica FM [17] nella posizione originale se è estesa.
- Per usare l'unità con le batterie, scollegare il cavo di alimentazione CA dall'unità e dalla presa a muro.
- Nel modo di attesa con il cavo di alimentazione CA collegato, sul display appare "STANDBY".
- Non utilizzare insieme batterie vecchie e nuove o batterie di tipo diverso.

Per usare la funzione di gestione dell'alimentazione (solo i modelli per l'Europa)

Questa unità è dotata di una funzione di attesa automatica. Con questa funzione, l'unità entra automaticamente nel modo di attesa dopo circa 15 minuti se non c'è alcuna operazione o uscita del segnale audio. Per attivare o disattivare il modo di attesa, premere **VOLUME** + [6] (tenendo premuto **PLAY MODE** [10]). Ad ogni pressione dei tasti, "STANDBY" lampeggia per 2 secondi e "ON" o "OFF" appare sul display.

Nota

- Il contenuto visualizzato inizia a lampeggiare sul display circa 2 minuti prima di entrare nel modo di attesa.
- La funzione di attesa automatica non è disponibile con la funzione FM/AM.
- La funzione di attesa automatica diventa non valida quando viene impostato il timer di autospegnimento.

Per i clienti in Europa

Avviso per i clienti: le seguenti informazioni riguardano esclusivamente gli apparecchi venduti in paesi in cui sono applicate le direttive UE

Questo prodotto è stato fabbricato da o per conto di Sony Corporation. Importatore UE: Sony Europe B.V. Richieste all'importatore UE o relative alla conformità di prodotto in Europa devono essere indirizzate al rappresentante autorizzato del costruttore, Sony Belgium, bijkantoor van Sony Europe B.V., Da Vincilaan 7-D1, 1930 Zaventem, in Belgio.

Con la presente, Sony Corporation dichiara che questo apparecchio è conforme alla Direttiva 2014/53/UE. Il testo completo della dichiarazione di conformità UE è disponibile al seguente indirizzo Internet: <http://www.compliance.sony.de/>



La validità del marchio CE è limitata ai soli paesi dove esso è legalmente applicabile, in particolare i paesi dello Spazio economico europeo (SEE) e la Svizzera.



Smaltimento delle batterie (pile e accumulatori) esauste delle apparecchiature elettriche ed elettroniche a fine vita (applicabile in tutti i Paesi dell'Unione Europea e negli altri Paesi con sistema di raccolta differenziata)

Questo simbolo sul prodotto, batteria o imballo indica che il prodotto non deve essere considerato come un normale rifiuto domestico. Su talune batterie questo simbolo può essere utilizzato in combinazione con un simbolo chimico. Il simbolo chimico del piombo (Pb) è aggiunto se la batteria contiene più dello 0,004% di piombo. Assicurandovi che questi prodotti e le batterie siano smaltiti correttamente, contribuirete a prevenire potenziali conseguenze negative per l'ambiente e per la salute che potrebbero essere causate dal trattamento inappropriato dei medesimi prodotti o batterie. Il riciclo dei materiali aiuterà a preservare le risorse naturali. Nel caso di prodotti che per ragioni di sicurezza, prestazioni o integrità dei dati richiedono una connessione permanente con una batteria in essi incorporata, la stessa dovrà essere sostituita esclusivamente da personale qualificato. Per assicurarsi che la batteria sia trattata correttamente, si prega di consegnare i prodotti a fine vita in un centro di raccolta idoneo per il riciclo di apparecchiature elettriche ed elettroniche. Per tutte le altre batterie, si prega di consultare la sezione relativa alla rimozione sicura della batteria dal prodotto. Si prega di consegnare le batterie in un centro di raccolta idoneo per il riciclo delle batterie esauste. Per informazioni più dettagliate sul riciclo di questi prodotti o batterie, si prega di contattare il vostro Comune, il servizio di smaltimento rifiuti ovvero il punto vendita presso il quale è stato acquistato il prodotto o la batteria.

Operazioni di base

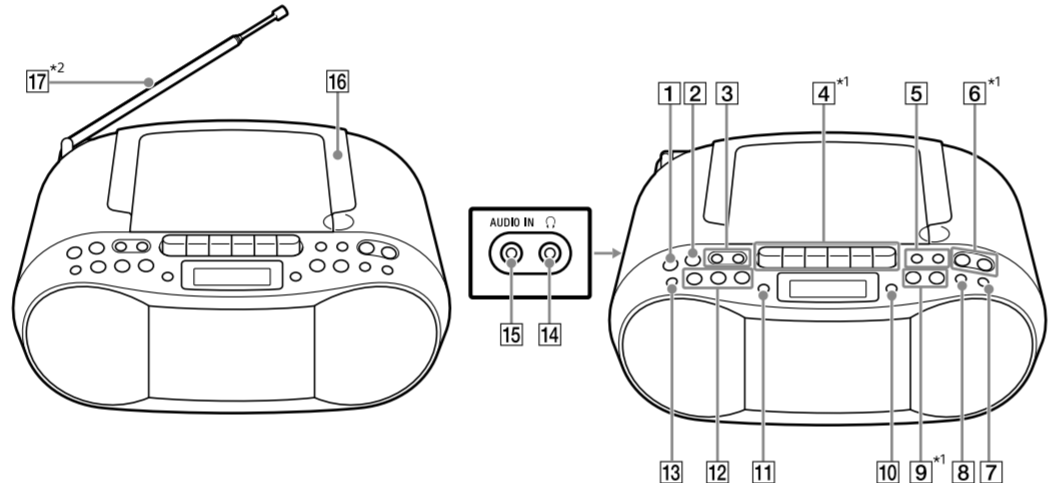

*1 CD PLAY/PAUSE [▶||] [9], VOLUME + [6] e ◀ [4] hanno un punto tattile.

*2 Estendere l'antenna FM [17] solo durante l'ascolto della radio FM (per la radio AM, nell'unità è integrata un'antenna a barra in ferrite).

Prima di usare l'unità

Per accendere o spegnere l'unità

Premere [1] (accensione) [1].

Per regolare il volume

Premere **VOLUME** + o - [6]. Il livello del volume di questa unità è regolabile in incrementi da 0 a 31. Per regolare il livello del volume in modo continuo, tenere premuto il tasto e rilasciarlo al livello desiderato.

Per ascoltare con la cuffia

Collegare la cuffia alla presa [14] (cuffia) [14]. Per proteggere l'udito, evitare di ascoltare a un livello di volume eccessivo quando si usa la cuffia.

Per attivare o disattivare la funzione di enfasi dei bassi

Premere **MEGA BASS** [7]. Premendo il tasto, la funzione si attiva ("MEGA BASS" si accende) o si disattiva ("MEGA BASS" si spegne). Per impostazione predefinita, questa funzione è attiva.

Riproduzione di un disco di musica

- Premere [1] per accendere l'unità.
- Inserire la punta di un dito nel vano di apertura per aprire lo sportello dello scomparto del CD.

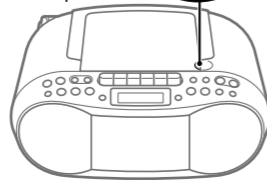

- Premere **CD PLAY/PAUSE** [▶||] [9] per avviare la riproduzione.

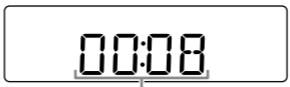

Tempo di riproduzione*2,3

*1 Se i file MP3 sono presenti solo nella directory radice, sul display appare "00T".

*2 Se il tempo di riproduzione è superiore a 100 minuti, ":-:-" appare sul display.

*3 Premendo **DISPLAY/ENTER** [11], la schermata di riproduzione cambia mostrando il tempo di riproduzione e il numero del brano corrente (o mostrando la cartella e il numero del file correnti (MP3)).

Per passare alla funzione CD da altre funzioni

Premere **CD PLAY/PAUSE** [▶||] [9]. Se è inserito un disco riprodotto in precedenza, la riproduzione ha avvio automaticamente. Se necessario, premere **STOP** [■] [9] per interrompere la riproduzione.

Altre operazioni

Per	Eseguire queste operazioni
Fare una pausa nella riproduzione	Premere CD PLAY/PAUSE [▶] [9]. Per ritornare alla riproduzione, premere di nuovo il tasto.
Interrompere la riproduzione	Premere STOP [■] [9]. Premendo CD PLAY/PAUSE [▶] [9] dopo aver interrotto la riproduzione, questa riprende dall'inizio dell'ultimo brano/file riprodotto (Riprendi riproduzione). Per avviare la riproduzione dal primo brano/file del disco, premere due volte STOP [■] [9], quindi premere CD PLAY/PAUSE [▶] [9].
Selezionare una cartella su un disco MP3	Premere TUNE [◁] + o - [3].
Selezionare un brano/file	Premere [◀◀] o [▶▶] [5]. È possibile saltare i brani/file uno per volta.
Trovare un punto in un brano/file	Tenere premuto [◀◀] o [▶▶] [5] durante la riproduzione e rilasciare il tasto sul punto desiderato. Quando si individua un punto durante la pausa, premere CD PLAY/PAUSE [▶] [9] per avviare la riproduzione dopo aver trovato il punto desiderato.

Nota

- La ripresa della riproduzione viene annullata nei seguenti casi:
 - Quando si apre il coperchio dello scomparto del CD.
 - Quando si spegne l'unità.

Esempio di struttura della cartella e ordine di riproduzione

L'ordine di riproduzione delle cartelle e dei file è il seguente. Tuttavia, l'ordine di riproduzione potrebbe variare dall'ordine originale sul disco, a seconda del metodo di registrazione usato.

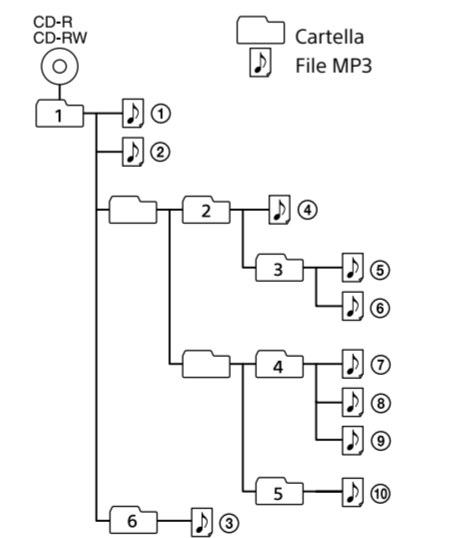

Note sui dischi MP3

- Quando si carica un disco, l'unità legge tutti i file su quel disco. Durante questo lasso di tempo, "READ" sta lampeggiando. Se sul disco ci sono molte cartelle o file che non sono MP3, potrebbe volerci molto tempo per l'inizio della riproduzione o perché inizi la riproduzione dei file MP3 successivi.
- Si consiglia di escludere i file che non sono MP3 o le cartelle non necessarie quando si creano i dischi MP3.
- Durante la riproduzione, i file audio diversi dai file MP3 vengono saltati anche se quei file sono inclusi in una cartella.
- Questo sistema è in grado di riprodurre solo file MP3 aventi l'estensione ".mp3".
- Nota che anche se il nome del file ha l'estensione corretta del file, ma il file effettivo è stato creato in un formato audio diverso, questa unità potrebbe produrre disturbi o potrebbe funzionare male.
- Il formato MP3 PRO non è supportato.
- Questa unità non può riprodurre i file audio su un disco nei seguenti casi:
 - Quando il numero totale di file audio supera 413.
 - Quando il numero totale di cartelle su un singolo disco supera 99 (inclusa la cartella "ROOT").
 - Quando il livello della directory (profondità della cartella) supera 9 (inclusa la cartella "ROOT").

Ascolto della radio

- Premere [1] per accendere l'unità.
- Regolare l'antenna per la ricezione ottimale.

FM



Estendere l'antenna telescopica [17], quindi regolarne la lunghezza e angolazione per ottenere la ricezione ottimale.

AM

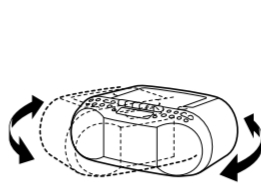

Riorientare l'unità stessa per la ricezione ottimale (nell'unità è integrata un'antenna a barra in ferrite).

- Premere ripetutamente **FM/AM** [2] per selezionare la banda "FM" o "AM".
- Tenere premuto **TUNE** [◁] + o - [3] finché le cifre della frequenza non iniziano a cambiare sul display. L'unità esegue la scansione automatica delle radiofrequenze e smette quando trova una stazione nitida. Se non è possibile sintonizzare una stazione usando il modo di sintonia automatica, premere ripetutamente **TUNE** [◁] + o - [3] per cambiare gradualmente la frequenza. Quando si riceve una trasmissione stereo FM, "ST" si illumina sul display.

Suggerimenti

- L'unità di frequenza delle stazioni sintonizzate è MHz per la banda FM e kHz per la banda AM.
- Se la ricezione FM stereo è disturbata, premere ripetutamente **PLAY MODE** [10] finché sul display non appare "Mono". Si perderà l'effetto stereo, ma la ricezione sarà migliorata.

Per migliorare la ricezione radio

Usare la radio in un luogo in cui i segnali radio possono essere ricevuti facilmente, come vicino ad una finestra. Inoltre, regolare l'antenna (FM) o riorientare l'unità stessa (AM) per la buona ricezione.

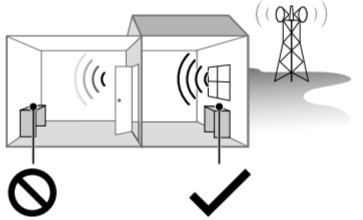

Arece con ricezione scarsa: Lontano da finestre ecc.

Arece con ricezione buona: Vicino a finestre ecc.

Se il problema della ricezione persiste ancora, provare a cambiare la posizione dell'installazione. Evitare i luoghi come quelli elencati in seguito:



Preselezione delle stazioni radiofoniche

È possibile memorizzare le stazioni radiofoniche nella memoria dell'unità. È possibile preselezionare fino a 30 stazioni radiofoniche, 20 per FM e 10 per AM.

- Premere [1] per accendere l'unità.
- Premere ripetutamente **FM/AM** [2] per selezionare la banda "FM" o "AM".
- Tenere premuto **FM/AM** [2] finché nel display non lampeggia "AUTO".



- Premere **DISPLAY/ENTER** [11] per memorizzare la stazione. Le stazioni sono memorizzate nella memoria dalle frequenze inferiori a quelle superiori.

Se una stazione non può essere preselezionata automaticamente

È necessario preselezionare manualmente una stazione con un segnale debole.

- Premere ripetutamente **FM/AM** [2] per selezionare una banda.
- Sintonizzare la stazione desiderata.
- Tenere premuto **DISPLAY/ENTER** [11] finché sul display non lampeggia "FM-xx" o "AM-xx". (Esempio: FM)



- Premere **PRESET** + o - [5] finché sul display non lampeggia il numero di preselezione della stazione desiderata.

- Premere **DISPLAY/ENTER** [11] per memorizzare la stazione.

Se un'altra stazione è già assegnata al numero di preselezione selezionato, quella stazione è sostituita da quella nuova.

Per annullare la preselezione della stazione, premere **STOP** [■] [9].

Suggerimento

Le stazioni radiofoniche preselezionate rimangono nell'unità della memoria anche nelle seguenti situazioni.

- Il cavo di alimentazione CA è scollegato.
- Le batterie sono rimosse.

Ascolto delle stazioni radiofoniche preselezionate

- Premere [1] per accendere l'unità.
- Premere ripetutamente **FM/AM** [2] per selezionare la banda "FM" o "AM".
- Premere **PRESET** + o - [5] per selezionare il numero di preselezione memorizzato per la stazione radiofonica desiderata.

Suggerimento

Premendo ripetutamente **DISPLAY/ENTER** [11] durante l'ascolto della radio, le informazioni sulla radio cambiano mostrando il numero di preselezione e la frequenza. Il display del numero di preselezione ritorna automaticamente al display della frequenza dopo che sono trascorsi 2 secondi.

Preselezione delle stazioni sui tasti FAVORITE RADIO STATIONS

È possibile preselezionare fino a tre stazioni preferite sui tre tasti **FAVORITE RADIO STATIONS (-SET)** [12]. Assegnare un programma FM o AM per ciascun tasto.

- Premere ripetutamente **FM/AM** [2] per selezionare la banda "FM" o "AM".
- Sintonizzare la stazione che si desidera preselezionare.
- Tenere premuto il tasto **FAVORITE RADIO STATIONS (-SET)** [12] desiderato finché non viene emesso un segnale acustico. La stazione sintonizzata viene preselezionata sul tasto **FAVORITE RADIO STATIONS (-SET)** [12] selezionato e lo stesso numero del tasto si illuminerà sul display.

(Esempio: Preselezione di FM 87,50 MHz sul numero 1)



Per cambiare la stazione preselezionata

Ripetere i punti da 1 a 3. La stazione preselezionata sul tasto sarà sostituita da quella nuova.

Ascolto delle stazioni preselezionate con i tasti FAVORITE RADIO STATIONS

Premere il tasto **FAVORITE RADIO STATIONS (-SET)** [12] desiderato.

Nota

Per evitare di cambiare la preselezione per errore, non tenere premuto il tasto. In caso contrario, la preselezione sul tasto sarà sostituita dalla stazione attualmente sintonizzata.

Riproduzione di un nastro

Prima di iniziare, controllare quanto segue.

- Usare solo nastri di tipo I (normale). I nastri di tipo II (high position), tipo III (ferrocromo) e tipo IV (metal) non sono supportati.

- Se il nastro è allentato, riavvolgerlo usando una matita per non danneggiare il nastro o l'unità.



- Premere [▶▲] [4] (1), inserire una cassetta nello scomparto della cassetta (2) e quindi chiudere lo sportello dello scomparto.

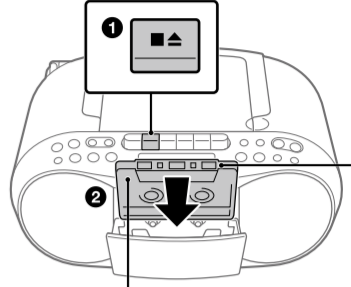

Lato di riproduzione rivolto in avanti

- Premere [▶] [4] per avviare la riproduzione.

Altre operazioni

Per	Eseguire queste operazioni
Interrompere la riproduzione	Premere [■▲] [4].
Fare una pausa nella riproduzione	Premere [] [4]. Per riprendere la riproduzione, premere nuovamente il tasto.
Avanzare o riavvolgere velocemente	Premere [◀◀] o [▶▶] [4].
Espellere la cassetta	Premere [▶▲] [4].

Nota

- Non spegnere l'unità durante la riproduzione di un nastro. Ciò può provocare malfunzionamenti. Assicurarsi di interrompere la riproduzione prima di spegnere l'unità.
- Se il nastro è avvolto all'inizio o alla fine e non si rilascia [◀◀] o [▶▶] [2], sul display lampeggia "STOP TAPE". Assicurarsi di premere [▶▲] [4] per rilasciare il tasto. "STOP TAPE" inizia a lampeggiare 8 minuti dopo un'operazione di avanzamento rapido ([◀◀] [4]) o riavvolgimento rapido ([▶▶] [4]). Dopo che sono trascorsi circa 10 minuti, l'unità si spegne automaticamente.
- Quando lampeggia "STOP TAPE", controllare sempre il tasto [◀◀] o [▶▶] [4] e assicurarsi di rilasciare il tasto.
- Se il timer di autospegnimento scade durante la riproduzione, l'indicatore "SLEEP" inizia a lampeggiare, ma l'unità non si spegne. L'unità si spegnerà automaticamente dopo la fine della riproduzione.

Registrazione su nastro

Prima di iniziare, controllare quanto segue.

- Usare solo nastri di tipo I (normale). I nastri di tipo II (high position), tipo III (ferrocromo) e tipo IV (metal) non sono supportati.
- Accertare che la linguetta di protezione dalla sovrascrittura non sia stata rimossa. Se è stata rimossa, coprire la linguetta spezzata con del nastro adesivo.
- Assicurarsi di collegare il cavo di alimentazione CA per evitare azioni di registrazione imprevisti.

- Premere [1] per accendere l'unità, quindi preparare la sorgente da registrare.

■ Per registrare brani CD-DA o file MP3 su un disco

Inserire un disco nello scomparto del CD. Assicurarsi di non avviare la riproduzione. Vedere "Riproduzione di un disco di musica".

■ Per registrare un programma radio

Sintonizzare la stazione desiderata. Vedere "Ascolto della radio".

■ Per registrare audio da un componente opzionale collegato

Premere **AUDIO IN** [8] e collegare un componente opzionale quale un televisore, un lettore di musica digitale portatile ecc. alla presa **AUDIO IN** [8], quindi avviare la riproduzione.

- Premere [▶▲] [4] (1), inserire una cassetta nello scomparto della cassetta (2) e quindi chiudere lo sportello dello scomparto.

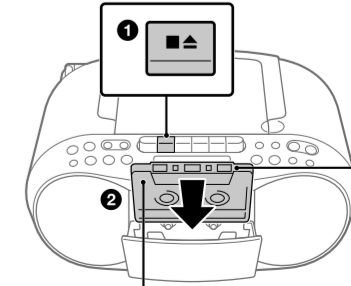

Lato di registrazione rivolto in avanti

