



AirKing

**Terras verwarming
Handleiding**



MODEL: AKTHCM01BK

INHOUDSOPGAVE

Handleiding - Nederlands

Pagina 3

Handleiding - Engels

Pagina 7

Bedankt

Bedankt voor uw vertrouwen in AirKing. Wij wensen u veel plezier met de Terras verwarming van AirKing. Lees de instructies in deze handleiding goed door zodat de verwarming op een veilige manier wordt gebruikt.

BELANGRIJKE VEILIGHEIDSINSTRUCTIES

LEES ZORGVULDIG – De infraroodverwarming is ontworpen voor een veilige werking. Niettemin kunnen installatie, onderhoud en werking van de kachel gevaarlijk zijn. Het naleven van de volgende procedures vermindert het risico op brand, elektrische schokken, letsel aan personen en beperkt de installatietijd tot een minimum. Sla deze instructies op voor toekomstig gebruik.

1. Lees alle instructies voordat u deze kachel gebruikt.
2. Haal het apparaat uit de verpakking en controleer of het in goede staat is voor gebruik.
3. Laat kinderen niet spelen met onderdelen van de verpakking (zoals plastic zakken).
4. Controleer de spanning in huis om ervoor te zorgen dat deze overeenkomt met de nominale specificatie van de kachel.
5. Controleer het netsnoer en de stekker zorgvuldig voor gebruik om er zeker van te zijn dat ze niet beschadigd zijn.
6. Voordat u het netsnoer loskoppelt, moet u de stroom uitschakelen, wanneer u het apparaat van stroom voorziet, moet u ervoor zorgen dat uw handen droog zijn om elektrische schokken te voorkomen.
7. Gebruik geen brandbare voorwerpen in de buurt van of richt de kachel niet op bijvoorbeeld meubels, kussens, beddengoed, papier, kleding en gordijnen. Houdt deze op ten minste 1 meter van de voorkant van de kachel en houd ze altijd aan de zijkanten en achterkant.
8. Niet gebruiken in de buurt van of in de directe omgeving van een bad of zwembad of enige bron van vloeistof.
9. Ter bescherming tegen elektrische schokken, dompel het snoer niet in water of een andere vloeistof.
10. Plaats of laat geen vreemde voorwerpen in een ventilatie- of uitlaatopening komen, omdat dit een elektrische schok, brand of schade aan de kachel kan veroorzaken.
11. Koppel de kachel altijd los wanneer deze niet in gebruik is.
12. Laat het snoer niet over het aanrechtblad hangen waar het gemakkelijk door kinderen kan worden getrokken.
13. Steek geen vingers of vreemde voorwerpen in de grill tijdens het gebruik.
14. Laat het apparaat niet onbeheerd achter wanneer het in gebruik is.
15. Deze kachel is niet bedoeld voor gebruik in badkamers, wasserij en soortgelijke binnenlocaties, nooit gelegen kachel waar het in een badkuip of ander waterreservoir kan vallen.
16. Er kan geen aansprakelijkheid worden aanvaard voor enige schade veroorzaakt door het niet naleven van deze instructies of enig ander oneigenlijk gebruik of verkeerde behandeling.
17. Dit apparaat is niet bedoeld voor gebruik door personen (inclusief kinderen) met verminderde fysieke, zintuiglijke of mentale vermogens of gebrek aan ervaring en kennis, tenzij zij toezicht of instructie hebben gekregen over het gebruik van het apparaat door een persoon die verantwoordelijk is voor hun veiligheid. Kinderen en kwetsbare mensen moeten onder toezicht staan om ervoor te zorgen dat ze niet met het apparaat spelen.
18. Indien het netsnoer op enigerlei wijze beschadigd is, moet het worden vervangen door de fabrikant of zijn servicemedewerker of een vergelijkbaar gekwalificeerd persoon om gevaar te voorkomen.
19. Om oververhitting van dit apparaat te voorkomen, moet u de luchtinlaten en -uitlaten schoon houden en vrij houden van alles wat verstopping kan veroorzaken. Controleer alle inlaten en uitlaten van tijd tot tijd om ervoor te zorgen dat het vrij is van vuil of stofophoping.
20. Delen van de kachel kunnen warmer zijn dan 200 °C. Contact met de verwarmingsbuis, reflector of metalen onderdelen in de buurt van de verwarmingsbuis, kan ernstige brandwonden veroorzaken. Om brandwonden te voorkomen, laat de blote huid het hete oppervlak niet raken.
21. Plaats NOOIT de handen onder de verwarmingselementen. Laat het verwarmingselement ALTIJD minstens 10 minuten afkoelen voordat u de verwarmingsbuis of aangrenzende delen aanraakt.
22. Dit product bevat recyclebare materialen. Gooi dit product niet weg als ongesorteerd huishoudelijk afval. Neem contact op met uw gemeente voor het dichtstbijzijnde afhaalpunt.

Introductie

De Airing infraroodstralers produceren directe en comfortabele warmte zoals de zon. Deze robuuste en weerbestendige kachels zijn ontworpen voor huishoudelijke en commerciële verwarmingstoepassingen binnen en buitenruimtes.

Model	AKTHCM01BK
Voltage (V)	220-240V AC 50-60HZ
Vermogen (W)	1000 - 2000W
Afmetingen WxHxD (mm)	500*500*255
Gewicht (KG)	2.4

Installatie

Belangrijk: Zorg ervoor dat de voedingskabels goed zijn gemonteerd en dat deze niet in contact komen met de reflector van de kachel of dat deze niet in een verwarmd gebied terechtkomen.

1. Deze verwarming moet worden geïnstalleerd door een bevoegde persoon, d.w.z. een gekwalificeerde elektricien.
2. Koppel de kachel altijd los van de elektriciteitsvoorziening en laat deze afkoelen voor de installatie.
3. Deze kachel kan direct worden verwarmd.
4. De voedingskabel moet zich aan het onderste uiteinde van het verwarmingstoestel bevinden als het verwarmingstoestel onder een hoek of verticaal is geïnstalleerd.
5. Houd het voedingsnoer uit de buurt van het lichaam van de kachel die tijdens gebruik heet wordt.
6. Installeer de kachel niet op een ontvlambaar oppervlak.
7. Neem de minimale veilige afstand tussen het verwarmingslichaam en de ontvlambare oppervlakken in acht wanneer deze zijn gemonteerd.
8. Als de kachel buiten moet worden gebruikt, wordt een weerbestendige uitlaat aanbevolen.
9. Zorg er voor het boren voor dat er geen draden of waterleidingen zijn in het gebied waar de kachel moet worden geïnstalleerd.
10. De kachel moet op de meegeleverde montagebeugels worden geïnstalleerd.
11. Bevestig de beugels stevig aan het montageoppervlak en de achterkant van de kachel met behulp van de meegeleverde moeren en schroeven.
12. Bevestig de kachel stevig op de beugels met behulp van de meegeleverde moeren en bouten.

Installatiestappen

1. Verbind de ketting en verbindingsring met een karabijnhaak. (zoals weergegeven in Fig.1)
2. Hang de ketting aan de rail en vergrendel deze vervolgens met een karabijnhaak. (zoals weergegeven in Fig.2)

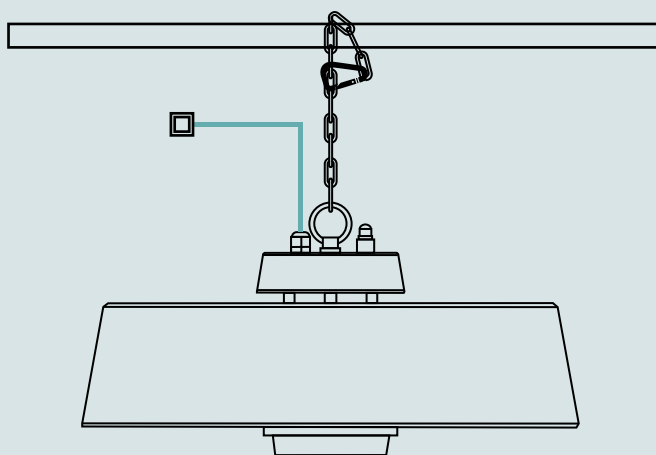
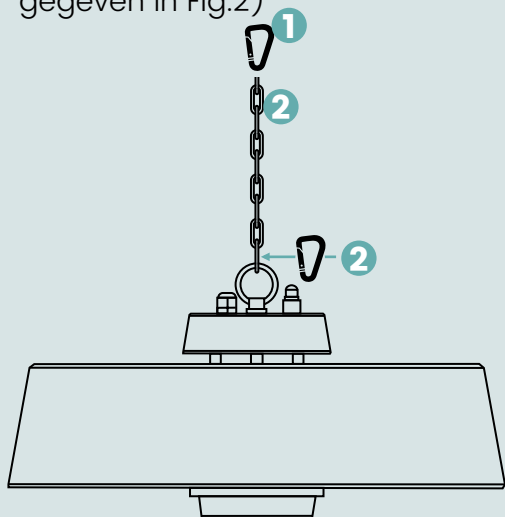

Vereisten voor installatie

Houd 350 mm afstand van verwarming tot plafond.

Houd ten minste 500 mm afstand tussen verwarming en omgeving.

Houd ten minste 2400 mm hoogte van de verwarming tot de grond.

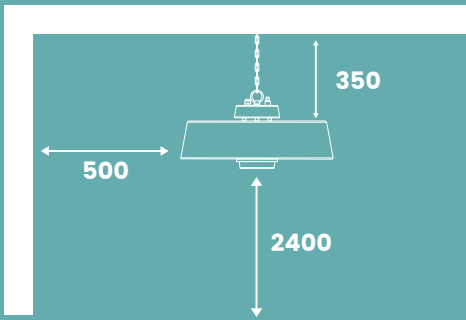

Waarschuwing:

Voordat u de kachel installeert, maakt u de steunrail voldoende duurzaam en stevig en maakt u de hangende ketting altijd strak en zal het toevoersnoer nooit worden belast. Voordat u de kachel gebruikt, moet u deze stevig op de steunrail monteren.

Instructies voor de afstandsbediening

Bediening:

Product Key Functie:

1. Zet de stroom AAN / UIT
2. Druk op de toetsfunctie: druk op de knop en druk vervolgens op de warmteniveaus (L1-L2-standby - uit)



knop	Functie
	Zet verwarming aan/uit
	Verhoog niveau L1-L2
	Verlaag niveau L2-L1

Opgemerkt: Alle kachels en hun afstandsbedieningen hebben dezelfde frequentie, dus het is mogelijk om meerdere kachels te bedienen met slechts één afstandsbediening.

DRUKKNOP: aan de rechterkant van de verwarming kan deze handmatig worden bediend zonder afstandsbediening.

Batterijen plaatsen (niet inbegrepen)

Plaats 2 AAA/ Alkaline batterijen in uw afstandsbediening

1. Draai de achterkant van uw afstandsbediening om en trek het batterijklepje eruit. Plaats de batterijen in overeenstemming met de instructies en polariteit van de batterijen.
2. Vervang de batterijen op dezelfde manier als hierboven afgebeeld.

Probleemoplossing

1. Controleer of het netsnoer is aangesloten op een stopcontact, zo niet, sluit het aan.
2. Controleer of de elektriciteit naar de hoofdzekering werkt.

Reiniging en onderhoud

Regelmatige en zorgvuldige reiniging helpt uw infraroodverwarming vele probleemloze jaren efficiënt te werken. Volg de onderstaande stappen om uw kachel schoon te maken:

1. Koppel het netsnoer los voor uw veiligheid voordat u het apparaat schoonmaakt.
2. Zorg ervoor dat de kachel is afgekoeld voordat u verder gaat.
3. Om de kachel schoon te houden, kan de buitenschaal worden schoongemaakt met een zachte, vochtige doek. U kunt indien nodig een mild wasmiddel gebruiken. Droog het apparaat na het reinigen af met een zachte doek. (LET OP: Laat geen vloeistoffen in de kachel komen).
4. Gebruik GEEN alcohol, benzine, schuurpoeders, meubelpoets of ruwe borstels om de kachel schoon te maken. Dit kan schade of verslechtering van het oppervlak van de kachel veroorzaken.
5. Dompel de kachel NIET onder in water
6. Wacht tot de kachel volledig droog is voor gebruik.

Opslag: Bewaar de kachel op een koele, droge plaats wanneer deze niet in gebruik is om stof- en vuilophoping te voorkomen. Gebruik verpakkingskarton om op te slaan.

ATTENTIE:

1. Koppel de kachel altijd los van de elektriciteitsvoorziening en laat deze afkoelen voordat u eraan probeert te werken.
2. Als de kachel stof of vuil heeft verzameld in de unit of rond het verwarmingselement, moet de unit worden gereinigd door een gekwalificeerde servicemedewerker. Gebruik de kachel niet in deze toestand.
3. Het enige onderhoud dat nodig is, is het reinigen van de buitenoppervlakken van de kachel.
4. Raak het verwarmingselement niet aan met blote vingers, omdat residu van uw hand de levensduur van de lamp kan beïnvloeden. Als het per ongeluk wordt aangeraakt, verwijder dan de vingersporen met een zachte doek bevochtigd met gedestilleerde spiritus of alcohol.
5. Probeer geen elektrische of mechanische functies op deze kachel te repareren of aan te passen.
6. De kachel bevat geen onderdelen die door de gebruiker kunnen worden onderhouden. Als het product schade of defect raakt, moet het worden geretourneerd aan de fabrikant of zijn serviceagent.
7. Beschadigde voedingskabels moeten worden vervangen door de fabrikant, servicemedewerker of een vergelijkbaar gekwalificeerd persoon om gevaar te voorkomen.

Recycling

Aan het einde van de levensduur van de elektrische producten mag het niet worden weggegooid met huishoudelijk afval.

Gelieve te recyclen waar faciliteiten bestaan. Neem contact op met uw lokale autoriteit of detailhandelaar voor recyclingadvies in uw land.

Thank you

Thank you for your confidence in AirKing. We hope you enjoy using the Terrace Heater from AirKing. Please read the instructions in this manual carefully so that the heater is used safely.

IMPORTANT SAFETY INSTRUCTIONS

READ CAREFULLY—The infrared heater is designed for safe operation. Nevertheless, installation, maintenance and operation of the heater can be dangerous. Observing the following procedures will reduce the risk of fire, electric shock, injury to persons and keep installation time to a minimum. Save these instructions for future use.

1. Read all instruction before using this heater.
2. Remove the unit from it's packaging and check to make sure it is in good condition before using.
3. Do not let children play with parts of package (such as plastic bags).
4. Check the household voltage to ensure it matches the heater's rated specification.
5. Check the power cord and plug carefully before used, to make sure that they are not damaged.
6. Before unplugging the power cord, be sure to turn off the power, when energizing the unit, be sure your hands are dry to prevent from electric shock.
7. Do not use flammable objects near or point the heater like furniture, pillows, bedding, paper, clothes and curtains at least 3 feet (1meter) from the front of the heater and keep them always the sides and rear.
8. Do not use near or in the immediate vicinity of a bath or swimming pool or any source of liquid.
9. To protect against electric shock, do not immerse cord or plug in water or any other liquid.
10. Do not insert or allow foreign objects to enter any ventilation or exhaust opening , as this may cause an electric shock, fire or damage to the heater.
11. Always unplug the heater when not in use.
12. Do not allow cord to overhang the counter top where it can be easily pulled by children.
13. Do not put fingers or foreign objects into the grill while in operation.
14. Do not leave the appliance unattended when in use.
15. This heater is not intended for use in bathrooms, laundry and similar indoor locations, never located heater where it may fall into a bathtub or other water container.
16. No liability can be accepted for any damage caused by non compliance with these instructions or any other improper use or mishandling.
17. This appliance is not intended for use by persons (including children) with reduces physical, sensory or mental capabilities or lack of experience and knowledge unless they have been given supervision or instruction concerning the use of the appliance by a person responsible for their safety. Children and vulnerable people should be supervised to ensure they do not play with the appliance.
18. If the supply cord is damaged in any way, it must be replaced by the manufacturer or its service agent or a similarly qualified person in order to avoid a hazard.
19. To prevent overheating of this appliance, keep the air inlets and outlets clean and free of anything that may cause blockage. Check all inlets and outlets from time to time to ensure it is clear of any dirt or dust accumulation. DO NOT COVER.
20. Parts of the heater may exceed 200 °C, contact with the heating tube, reflector, or metal parts near the heating tube, may cause severe BURNS . To avoid burns, do not let bare skin touch hot surface.
21. NEVER place hands under the heating elements. ALWAYS allow heating element to cool at least 10 minutes before touching the heating tube or adjacent parts.
22. This product contains recyclable materials. Do not dispose this product as unsorted municipal waste. Please contact your local municipality for the nearest collection point.

Introduction

The Airing infrared heaters produce instant and comfortable heat like the sun. These robust and weatherproof heaters are designed for domestic and commercial heating applications within indoor and outdoor areas.

Model	AKTHCM01BK
Voltage (V)	220-240V AC 50-60HZ
Wattage (W)	1000 - 2000W
Dimensions WxHxD (mm)	500*500*255
Weight (KG)	2.4

Installation

Important: Ensure that the supply cables is well mounted and that it does not come into contact with reflector of the heater or that does not trail into heated area.

1. This heater should be installed by a competent person, i.e. a qualified electrician.
2. Always disconnected the heater from the electricity supply and allow it to cool before installation.
3. This heater can be heat directly.
4. The supply cable must be at the lower end of the heater if the heater is installed at an angle or vertically.
5. Keep the supply cord away from the body of the heater which will get hot during use.
6. Do not install the heater on an inflammable surface.
7. Observe the minimum safe distance between the heater body and the inflammable surfaces when mounted.
8. If the heater is to be used outside, a weatherproof outlet is recommended.
9. Before drilling ensure that there are no wires or water pipes in the area where the heater is to be installed.
10. The heater must be installed on the mounting brackets provided.
11. Fasten the brackets securely to the mounting surface and the backside of the heater using the nuts and screws supplied.
12. Fasten the heater securely on the brackets using the nuts and bolts supplied.

Installation steps

1. Connect the chain and connecting ring with a carabiner. (as shown in Fig.1)
2. Hang the chain on the rail and then lock it with a carabiner. (as shown in Fig.2)

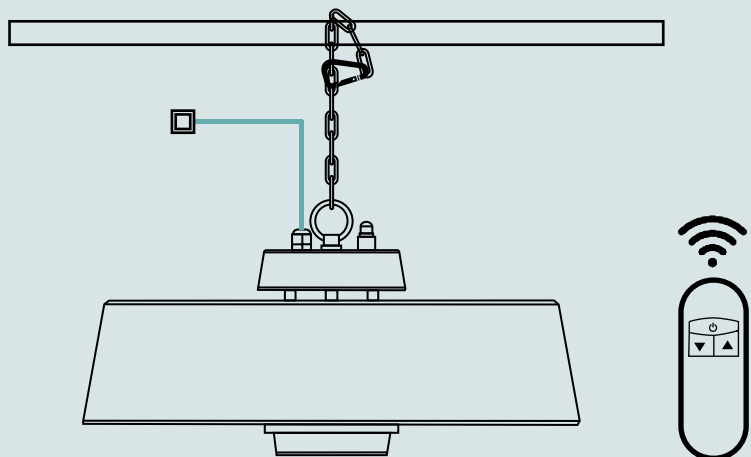
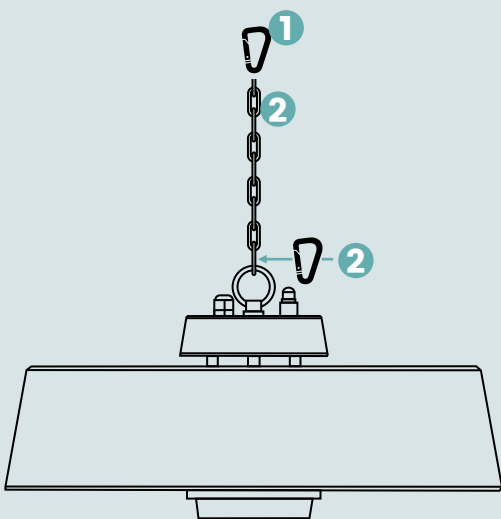

Requirements of Installation

1. Keep 350 mm distance from heater to ceiling.
2. Keep at least 500 mm distance between heater and surrounding.
3. Keep at least 2400 mm height from heater to ground.

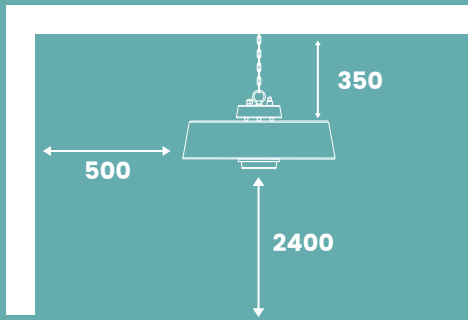

Warning:

Before install the heater, make the support rail enough durable and firm, and make the hanging chain always tautly and the supply cord will never be stressed. Before using the heater, make it's mounted tightly on the support rail.

Remote Control Instructions

Operating

Product Key Function:

1. Turn ON/OFF the power
2. Press key function: press the button, then press the heat levels (L1-L2-standby - off)



knop	Function
	Turns heater on/off
	Increase level II-L2
	Decrease level L2-L1

Noted: All heaters and their remote controls have the same frequency, so it is possible to control several heaters with just one remote.

PUSH BUTTON: on the right of heater, it could be manual operated without remote control.
Inserting Batteries (not included)

Insert 2 AAA / Alkaline type batteries into your remote control

1. Flip the backside of your remote control and pull out battery cover. Insert the batteries in accordance with the instructions and polarity the batteries.
2. Change the batteries in the same way depicted above.

Troubleshooting

1. Check if the power cord is plugged into an electrical outlet, if not, plug in.
2. Check if electricity to the main fuse is working.

Cleaning maintenance

Regular and careful cleaning helps your infrared heater operate efficiently for many trouble free years. To clean your heater follow steps below:

1. Unplug the power cord for your safety before cleaning your appliance.
2. Make sure the heater is cool before continuing.
3. To keep the heater clean, the outer shell maybe cleaned with a soft, damp cloth. You may use a mild detergent if necessary. After cleaning, dry the unit with a soft cloth. (CAUTION: DO NOT let liquids enter the heater).
4. DO NOT use alcohol, gasoline, abrasive powders, furniture polish or rough brushes to clean the heater. This may cause damage or deterioration to the surface of the heater.
5. DO NOT immerse the heater in water
6. Wait until the heater is completely dry before use.

Storage: Store the heater in a cool, dry location when not in use to prevent dust and dirt build up. Use packaging carton to store.

ATTENTION:

1. Always disconnect the heater from the electricity supply and allow it to cool before attempting to work on it.
2. If the heater has collected dust or dirt inside the unit or around the heating element, have to unit cleaned by a qualified service agent. Do not operate the heater in this condition.
3. The only maintenance required is cleaning of the external surfaces of the heater.
4. Do not touch the heating element with bare fingers, as residue from your hand could affect the life of the lamp. If it is accidentally touched, remove the finger marks with a soft cloth moistened with mentholated spirit or alcohol.
5. Do not attempt to repair or adjust any electrical or mechanical functions on this heater.
6. The heater contains no user serviceable parts. Should the product suffer damage or breakdown, it must be returned to the manufacturer or its service agent.
7. Damaged supply cords to be replaced by the manufacturer, service agent or similarly qualified person in order to avoid hazard.

Recycling

At the end of the electrical products useful life it should not be disposed of with household waste. Please recycle where facilities exist. Check with your Local Authority or retailer for recycling advice in your country.

