

INTEX® HANDLEIDING

Quick-Fill™ Elektrische Luchtpomp

Model AP638; 6 batterijen van; 4.5 V --- ("C"-cell)

168
IO

LEES EERST GOED DOOR EN VOLG ALLE AANWIJZINGEN OP ALVORENS DIT PRODUCT TE GEBRUIKEN

⚠ WAARSCHUWING

- Alleen te gebruiken door een volwassene.
- Niet in het water laten vallen of blootstellen aan regen of water.
- Luchtstroom niet op gezicht of lichaam richten.
- Geen voorwerpen in de openingen of luchtgaten steken. Niet openmaken.
- Houdt in- en uitlaat openingen van de pomp schoon - niets insteken.
- Gebruik de elektrische pomp niet langer dan 10 minuten; laat de pomp minstens 5 minuten afkoelen, alvorens weer te gebruiken.
- Dit apparaat is niet geschikt te gebruiken door personen (inclusief kinderen) welke een fysieke, motorische of mentale beperking hebben of een gebrek aan ervaring en kennis met dit product, tenzij het gebruik word gestuurd door een capabel toezichthouder.
- Kinderen dienen onder toezicht gehouden te worden om te voorkomen dat zij met het apparaat spelen.
- Batterijen dienen bij chemisch afval weggegooid te worden en niet bij het reguliere afval. Gooi de batterijen altijd volgens de lokale voorschriften weg.
- Het snoer dient enkel voorzien te worden van een veilige extra lage spanning die overeenkomt met de markering op het apparaat.
- Laad nooit niet-oplaadbare batterijen op.
- De polen van de batterij of oplaadbare batterij niet kortsluiten.

INSTRUCTIES EN AANWIJZINGEN OPVOLGEN OM SCHADE AAN GOEDEREN, ELECTRICHE SCHOK, VERBRANDING OF ERGER TE VOORKOMEN.

BESCHRIJVING ONDERDELEN

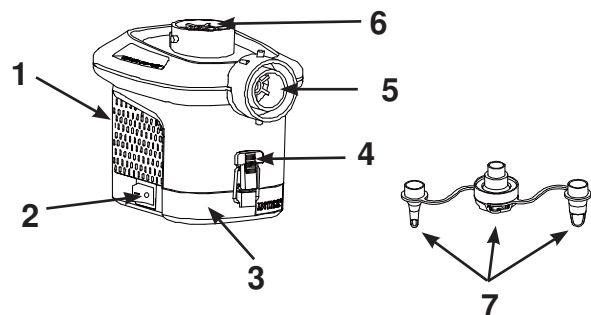

BESCHRIJVING ONDERDELEN

1. POMP
2. SCHAKELAAR
3. DEKSEL BATTERIJ HOUDER
4. SLUITING BATTERIJ DEKSEL
5. AANSLUITING VOOR LEEGZUIGEN
6. AANSLUITING VOOR OPBLAZEN
7. MONDSTUKKEN

NB: Tekening dient slechts ter verduidelijking. Kan afwijken van bijgesloten product. Niet op schaal.

INSTRUCTIES

Algemeen

- Dit product werkt op zes (6) vervangbare C-batterijen (niet inbegrepen).
- Gebruik alkaline batterijen voor maximale power. Verwijder batterijen uit een apparaat wat een lange tijd niet gebruikt wordt.
- Combineer geen oude en nieuwe batterijen of mix geen Alkaline, standaard (Carbon – Zink) of oplaadbare batterijen (Nickel – Cadmium) met elkaar.
- Verwijder gebruikte batterijen meteen.
- Niet blootstellen aan hitte of fel zonlicht.
- De pomp behoeft geen speciaal onderhoud.
- Koop altijd de goede maat en soort batterij die het meest geschikt is voor het bedoelde gebruik.
- Vervang alle batterijen in een set tegelijkertijd.
- Maak de batterij contacten en ook die van het apparaat schoon voor het installeren van de batterijen.
- Let erop dat batterijen op de juiste manier volgens de polariteit (+ en -) worden geïnstalleerd.
- Als lekkende batterijvloestof (elektrolyt) in contact komt met de huid, was dan onmiddellijk met water en zeep. In geval van contact met de ogen, onmiddellijk spoelen met veel water gedurende 10 minuten en een arts raadplegen.
- Bewaar de pomp en mondstukken in de doos. Berg het product binnenshuis op wanneer niet gebruikt.

BEWAAR DEZE AANWIJZINGEN

Bladzijde 1

INSTRUCTIES

BATTERIJEN INZETTEN OF VERVANGEN

1. Open het deksel van de batterij houder. (Fig. 1)
2. Plaats 6 stuks "C" batterijen (niet meegeleverd) overeenkomstig de tekening aan de binnenkant van de batterij houder. (Fig. 2)
3. Sluit het deksel van de batterij houder. (Fig. 3)

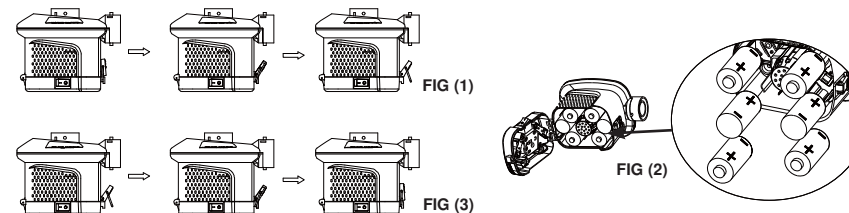

OPBLAZEN

1. Plaats indien nodig een mondstuk op de opblaas aansluiting en houdt de pomp tegen het ventiel van het op te blazen artikel. (Fig. 4)
NB. Bij de grotere artikelen (boten en grote luchtmatrassen) past de pomp rechtsreeks in het ventiel en zal dan sneller kunnen opblazen. Gebruik het juiste mondstuk om kleine artikelen op te blazen.
2. POMP AANZETTEN: Druk op "I"; POMP AFZETTEN: Druk op "0". (Fig. 5)

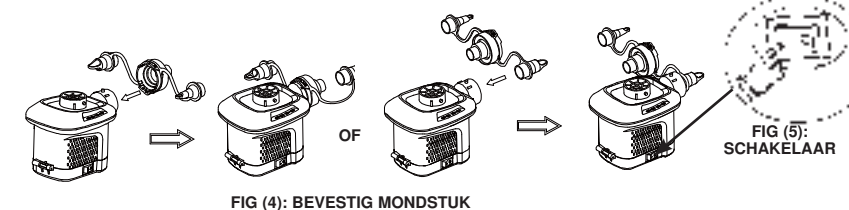

FIG (4): BEVESTIG MONDSTUK

LEEKGZUIGEN

1. Plaats indien nodig een mondstuk op de leegzuig aansluiting en houdt de pomp tegen het ventiel van het leeg te zuigen artikel. (Fig. 6)
NB. Bij de grotere artikelen (boten en grote luchtmatrassen) past de pomp rechtsreeks in het ventiel en zal dan sneller kunnen leegzuigen. Gebruik het juiste mondstuk om kleine artikelen leeg te zuigen.
2. POMP AANZETTEN: Druk op "I"; POMP AFZETTEN: Druk op "0". (Fig. 5)

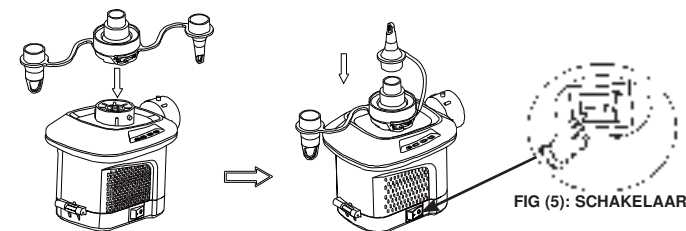

FIG (6): BEVESTIG MONDSTUK

©2019 Intex Marketing Ltd. - Intex Development Co. Ltd. - Intex Recreation Corp. All rights reserved/Tous droits réservés/Todos los derechos reservados/Alle Rechte vorbehalten. Printed in China/Imprimé en Chine/Impreso en China/Gedruckt in China.
 ®™ Trademarks used in some countries of the world under license from/™ Marques utilisées dans certains pays sous licence de/Marcas registradas utilizadas en algunos países del mundo bajo licencia de/Warenzeichen verwendet in einigen Ländern der Welt in Lizenz von/Intex Marketing Ltd. to/a/an Intex Development Co. Ltd., G.P.O. Box 28829, Hong Kong & Intex Recreation Corp., P.O. Box 1440, Long Beach, CA 90801 • Distributed in the European Union by/Distribuido en la Unión Europea por/Vertrieb in der Europäischen Union durch/Intex Trading B.V., Venneveld 9, 4705 RR Roosendaal - The Netherlands
 www.intexcorp.com

INTEX®

BEWAAR DEZE AANWIJZINGEN

Bladzijde 2