

COOKE

Handleiding Juicer



Voor gebruik

Gelieve voor het eerste gebruik deze instructies te volgen:

- Haal het apparaat en de handleiding uit de doos.
- De verwijderbare onderdelen kunnen worden gereinigd in zeepsop of warm water.
- Veeg alle verwijderbare onderdelen af met een vochtige doek en droog ze vervolgens af.

Belangrijke veiligheidsmaatregelen

- 1.** Bij het negeren van de veiligheidsvoorschriften kan de fabrikant niet aansprakelijk worden gesteld voor de schade.
- 2.** Dompel het snoer, de stekker of de behuizing van dit apparaat nooit onder in water of andere vloeistoffen om elektrische schokken te voorkomen.
- 3.** Gebruik GEEN apparaat met een beschadigd snoer of stekker. Gebruik het apparaat NIET als het op welke wijze dan ook beschadigd is. Breng het apparaat terug naar het dichtstbijzijnde garantiecentrum voor onderzoek of reparatie.
- 4.** Schakel de stroom uit en haal de stekker uit het stopcontact wanneer het niet in gebruik is, voordat u onderdelen monteert/demonteert en voordat u het schoonmaakt.
- 5.** Haal nooit de stekker uit het stopcontact door aan het elektrische snoer te trekken.
- 6.** Gebruik het elektrische apparaat alleen op een vlakke ondergrond. Gebruik het elektrische apparaat alleen binnenshuis.
- 7.** Plaats het apparaat niet in de buurt van een elektrische brander, heet gas of een verwarmde oven.
- 8.** Om brand, schokken of schade aan het apparaat te voorkomen, moet dit apparaat worden aangesloten op een gepolariseerde 220-240V/50Hz.
- 9.** Vermijd lichamelijk contact met messen.
- 10.** Het gebruik van hulpstukken of componenten die niet door de fabrikant of zijn distributeurs worden aanbevolen, kan gevaren veroorzaken zoals brand, elektrische schokken en/of persoonlijk letsel. Bij dergelijk gebruik vervalt de garantie.
- 11.** De machine is ontworpen met een automatische stopfunctie wanneer de motor heet is (oververhittingsbeveiligingsfunctie). Trek in dat geval de stekker uit het stopcontact en laat het 15 minuten afkoelen voordat u het opnieuw gebruikt.
- 12.** Altijd uit de buurt van jonge kinderen houden.
- 13.** Dit apparaat is alleen voor huishoudelijk gebruik, niet voor professioneel of industrieel gebruik.
- 14.** Het apparaat mag niet worden gebruikt door kinderen of mensen met verminderde fysieke, mentale of zintuiglijke vermogens of gebrek aan ervaring en kennis, tenzij ze onder toezicht staan of instructies hebben gekregen.
- 15.** Bij het eerste gebruik kan er een bepaalde geur vrijkomen, dit is een normaal verschijnsel. Deze geur zal verdwijnen wanneer het product meermaals is gebruikt.

Het gebruik

- Pers geen zacht fruit zoals bananen en perziken.
- Pers geen ijs.
- Pers fruit niet wanneer er een harde noot/pit inzit.
- Sommige groenten zoals wortelen, bieten en broccoli bevatten veel zetmeel. Je moet ze niet extraheren of pureren met andere groenten.
- Fruit dat veel sap bevat en geschikt is: Ananas, suikerbiet, bleekselderij, appel, komkommer, spinazie, watermeloen, tomaat, mandarijn, sinaasappel, grapefruit....
- Groenten en fruit met een dunne schil hoeven niet te worden geschild, maar fruit met een dikke schil, zoals sinaasappels, grapefruits, ananas, moeten wel worden geschild.
- De pitten van citrusvruchten kunnen een bittere smaak aan het sap geven. Verwijder de pitten om dat te voorkomen.
- Een klein beetje citroen helpt de bittere smaak van groenten te verminderen.
- Drink het vruchtensap direct na het persen op of bewaar in de koelkast. Bij blootstelling aan lucht zal het sap oxideren en voedingsstoffen verliezen.
- De pulp kan worden gebruikt om kunstmest voor bomen te maken.
- Afhankelijk van je eigen voorkeur kun je een beetje honing, kaneel of munt toevoegen om de smaak van je drankje te veranderen.

Product informatie

- Het is gemakkelijk te gebruiken en schoon te maken.
- Met de grote vulbuis worden groenten en fruit eenvoudig en snel geperst.
- Het roestvrijstalen filtergaas en mes zorgen voor voedselhygiëne.
- Met twee verschillende snelheidsstanden.
- Slipvaste basis om de sapcentrifuge tijdens gebruik stabiel te houden.

Specificaties

Maat: 31x22x35.5cm

Materiaal: roestvrij staal, ABS-kunststof

Capaciteit: 350-400W

Spanning: 220V-240V/50Hz

Gewicht: 3 kg

Productonderdelen

1. Voedselstamper
2. Deksel
3. Sapfilter
4. Filterhouder
5. Vergrendelingshendel
6. Motorbasis
7. Snelheidsschakelaar
8. Pulpverzamelaar
9. Sapbeker
10. Anti-drup

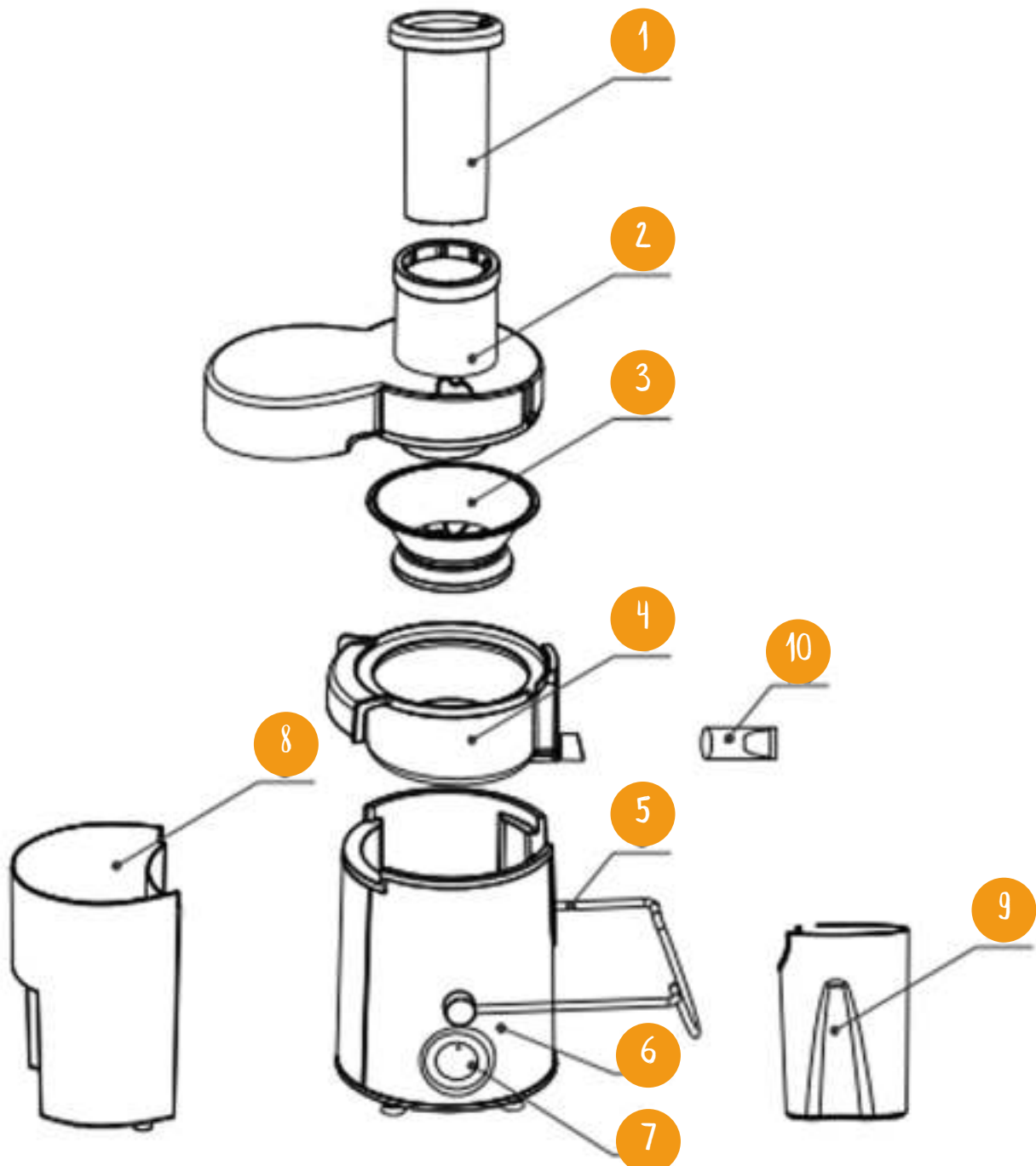

De werking

Werk strikt in overeenstemming met de werktijd van max. 3 minuten sap persen per keer en laat het apparaat daarna 2 minuten afkoelen, stop 15-20 minuten nadat u dit drie keer achter elkaar hebt gedaan om de levensduur van het apparaat te verlengen.

Als het product stopt met werken, kan dit worden veroorzaakt door de thermische motorbeveiliging. Als dit gebeurt, schakelt u de stroom uit en start u deze opnieuw op na 15-20 minuten afkoeling. Dit product is uitgerust met een dubbel beveiligingssysteem en zal niet werken voordat alle onderdelen en componenten correct zijn geïnstalleerd.

Stap 1: Plaats de filterhouder (4) op de motorbasis (6).

Stap 2: Plaats de sapfilter (3) in de filterhouder (4) en bevestig deze op de juiste plaats van het motorwiel.

Stap 3: Monteer de deksel (2) op de motorbasis (6) en monteer deze volgens de inkepingen op de juiste plaats.

Stap 4: Haak de vergrendelingshendel (5) op de deksel (2) en druk de vergrendelingshendel naar beneden totdat u een "klik" hoort.

Stap 5: Monteer de pulpverzamelaar (8) onder de filterhouder (4).

Stap 6: Plaats de sapbeker (9) onder de sapuitlaat.

Stap 7: Was de groenten en fruit, snijd ze in stukjes (pit, harde zaden, dikke schil of harde schil moeten worden verwijderd).

Stap 8: Steek de stekker in het stopcontact en zet de snelheidsschakelaar (7) op de gewenste snelheid.

Stap 9: Duw de voorbereide stukken fruit en/of groenten voorzichtig in de vulopening met behulp van de stamper (1).

Stap 10: Nadat het sap klaar is, gebruikt u anti-drup (10) om de saptoevoerbuis te vergrendelen en te voorkomen dat het resterende sap eruit loopt.

Snelheidsschakelaar



0: Om te stoppen.

1: Een laagtoerige versnelling voor het verwerken van zacht fruit en groenten zoals watermeloen, tomaat, komkommer en aardbei.

2: Een hogesnelheidsversnelling voor het verwerken van alle groenten en fruit.

Reiniging & onderhoud

- Haal altijd de stekker uit het stopcontact voordat u het apparaat opbergt of schoonmaakt. Spoel het de afneembare onderdelen af met warm water.
- Gebruik een zachte, licht vochtige doek om de oppervlakken van het apparaat schoon te vegen. Zorg ervoor dat er geen water of andere vloeistoffen in het apparaat komen.
- Onderdelen die met voedsel in aanraking zijn gekomen, kunnen in een sopje worden gereinigd. De onderdelen zijn NIET geschikt voor reiniging in de vaatwasser.

LET OP! De messen in de filter zijn erg scherp, probeer ze nooit te vervangen en wees voorzichtig bij het schoonmaken. Vermijd elk contact met de messen, deze kunnen ernstig letsel veroorzaken. Reinig de afneembare onderdelen volgens de onderstaande stappen.

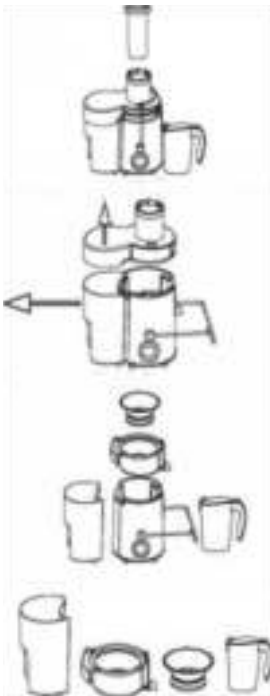

1: Haal de voedselstamper eruit.

2: Trek de vergrendelingshendel vanuit de goede richting open en verwijder de deksel.

3: Verwijder de sapfilter en de filterhouder in volgorde enz.

4: Reinig afneembare onderdelen met zeepsop of warm water.

Probleem & oplossing

Probleem

Nadat de stroom is aangesloten en de schakelaar is ingeschakeld, werkt het apparaat niet.

Mogelijke oorzaak

1. De filterhouder is niet correct geïnstalleerd
2. De vergrendelingshendel is niet correct geïnstalleerd
3. Het sapfilter is niet correct geïnstalleerd

Oplossing

1. Installeer de filterhouder correct
2. Installeer de vergrendelingshendel correct
3. Installeer het sapfilter correct

Probleem

Er komt een bepaalde geur uit de motor tijdens de eerste paar keer dat het apparaat wordt gebruikt.

Mogelijke oorzaak

Dit is normaal tijdens het eerste gebruik.

Oplossing

Als de geur nog steeds aanwezig is nadat het apparaat meerdere keren is gebruikt, laat het apparaat dan testen door een nabijgelegen servicecentrum.

Probleem

Het apparaat stopt automatisch tijdens gebruik.

Mogelijke oorzaak

1. De spanning is te laag
2. Er zit te veel voedsel in het apparaat
3. De voedselstamper wordt met geweld geduwd
4. De motor is onder temperatuurbescherming;

Oplossing

1. Controleer of de spanning te laag is
2. Koppel de stroom los en verwijder de overtollige voedselmaterialen
3. Duw zachtjes tegen de voedselstamper
4. Stop het apparaat en start het 15-20 minuten later opnieuw

Tips

Voedingsstoffen en snelheidsstanden van veelgebruikte groenten en fruit worden hieronder weergegeven.

Fruit/Groenten	Vitamine/Mineralen	Kj/Kcal	Snelheid
Aardbei	Vitamine C	160g = 190 kj (45 kcal)	1
Appel	Vitamine C	200g = 150 kj (72 kcal)	2
Selderij	Vitamine C en K	80g = 55 kj (7 kcal)	1
Wortel	Vitamin A, C, B6 en voedingsvezels	120g = 125 kj (30 kcal)	2
Ananas	Vitamine C	150g = 245 kj (59 kcal)	1
Blauwe bes	Vitamine C	125g = 295 kj (70 kcal)	1

Recepten

Ananassap



Ingrediënten:

1 Ananas, 2 lepels honing.

Hoe maak je het:

Snijd de ananas in kleine stukjes, doe deze in de juicer. Voeg later de honing toe aan het geperste mengsel.

Sinaasappel- en tomatensap



Ingrediënten:

1 sinaasappel, 1 tomaat, een beetje suiker, ijsblokjes.

Hoe maak je het:

Was de sinaasappel en tomaat, schil en snijd in plakjes. Voeg de sinaasappel en tomaat toe aan de juicer. Voeg later de suiker en ijsblokjes toe aan het geperste mengsel.

Wortel- en gembersap



Ingrediënten:

2 wortels, 1 verse gember, ongezoete yoghurt (naar wens).

Hoe maak je het:

Was en snijd de verse wortels. Doe de wortel in de juicer; voeg de gember toe. Voeg later de yoghurt toe aan het geperste mengsel.

Appel- en wortelsap



Ingrediënten:

Appels, wortels, verse citroen, honing.

Hoe maak je het:

Was en snijd de appels en wortelen. Doe de appels en wortelen in de juicer. Voeg een paar druppels honing toe aan het geperste mengsel. Schenk in een glas, voeg een paar druppels citroen toe en decoreer met een schijfje citroen.



VOOR VRAGEN ZIJN WIJ ALTIJD BEREIKBAAR OP

SALES@MEDIAEVOLUTION.NL

220-240V-50-60Hz, 350-400W

COOKE

Juicer manual



Before use

Before first use, please kindly follow these instructions:

- Take the appliance and manual instruction out of the box.
- The detachable parts can be cleaned in soapy or warm water.
- Wipe off all removable parts with a damp cloth then dry.

Important safeguards

1. By ignoring the safety instructions the manufacture cannot be hold responsible for the damage.
2. To protect against electrical shock do not immerse cord, plug or body of this appliance in water or other liquids.
3. DO NOT operate any appliance with a damaged cord or plug, DO NOT use if the appliance has been damaged in any manner. Return the appliance to the nearest warranty center for examination or repair.
4. Turn the power off and unplug the unit from the power outlet when it is not in use, before assembling/disassembling parts and before cleaning.
5. Never unplug from the socket by pulling the electrical cord.
6. Only use the electrical appliance on a flat surface. Only use the electrical appliance indoors.
7. Do not place the unit near an electric burner, hot gas or a heated oven.
8. To avoid fire, shock hazard or damage to the unit, this unit should be plugged into a polarized 220-240V/50Hz.
9. Avoid bodily contact with blades.
10. Using attachments or components not recommended by manufacture or its distributors may cause hazards such as fire, electrical shock and/or personal injury. Any such use will void warranty.
11. The machine is designed with an automatic stop function when the motor is hot (overheat protection function). In this case, unplug the power cord and let it cool down for 15 minutes before re-using.
12. Always keep away from young children.
13. This appliance is for household use only, not professional or industrial use.
14. The unit is not to be used by children or people with reduced physical, mental or sensory capabilities or lack of experience and knowledge unless they have been given supervision or an instruction.
15. There may be an unsavory smell during the first use, this is a normal phenomenon. This phenomenon will end during the next uses.

Use of the juicer

- Do not press soft fruit like bananas and peaches.
- Do not press ice.
- Do not press fruit with a hard nut.
- Some vegetables such as carrots, beetroots and broccoli contain a lot of starch. You should not extract or mash them with other vegetables.
- Fruit that contain much juice and are suitable: Pineapple, sugar beet, celery, apple, cucumber, spinach, watermelon, tomato, mandarin, orange, grapefruit....
- Fruit and vegetables with thin skin do not need to be peeled, but fruit with thick skin, such as orange, grapefruit, pineapple, have to be peeled.
- Citrus fruits seeds may cause a bitter taste to the juice. Remove the seeds to avoid that.
- A little bit of lemon will help reduce the bitter taste of vegetables.
- Drink the fruit juice immediately after extracting or store in the refrigerator. When exposed to air, the juice will be oxidized and lose nutrients.
- The pulp can be used to make fertilizer for trees.
- Depending on your preference, you can add a little honey, cinnamon or mint to change the taste of your drink.

Product information

- It's easy to use and clean.
- With the large loading tube vegetables and fruits are pressed easily and quickly.
- The stainless steel filter mesh and blade ensure food hygiene.
- With two different speeds.
- Skid resistance base to hold the juicer steady during operation.

Specifications

Size: 31x22x35.5cm

Material: Stainless Steel, ABS plastic

Capacity: 350-400W

Voltage: 220V-240V/50Hz

Weight: 3 Kgs

Product parts

1. Food pusher
2. Lid
3. Juicing filter
4. Filter holder
5. Locking handle
6. Motor base
7. Speed selector
8. Pulp collector
9. Juice cup
10. Anti-drop

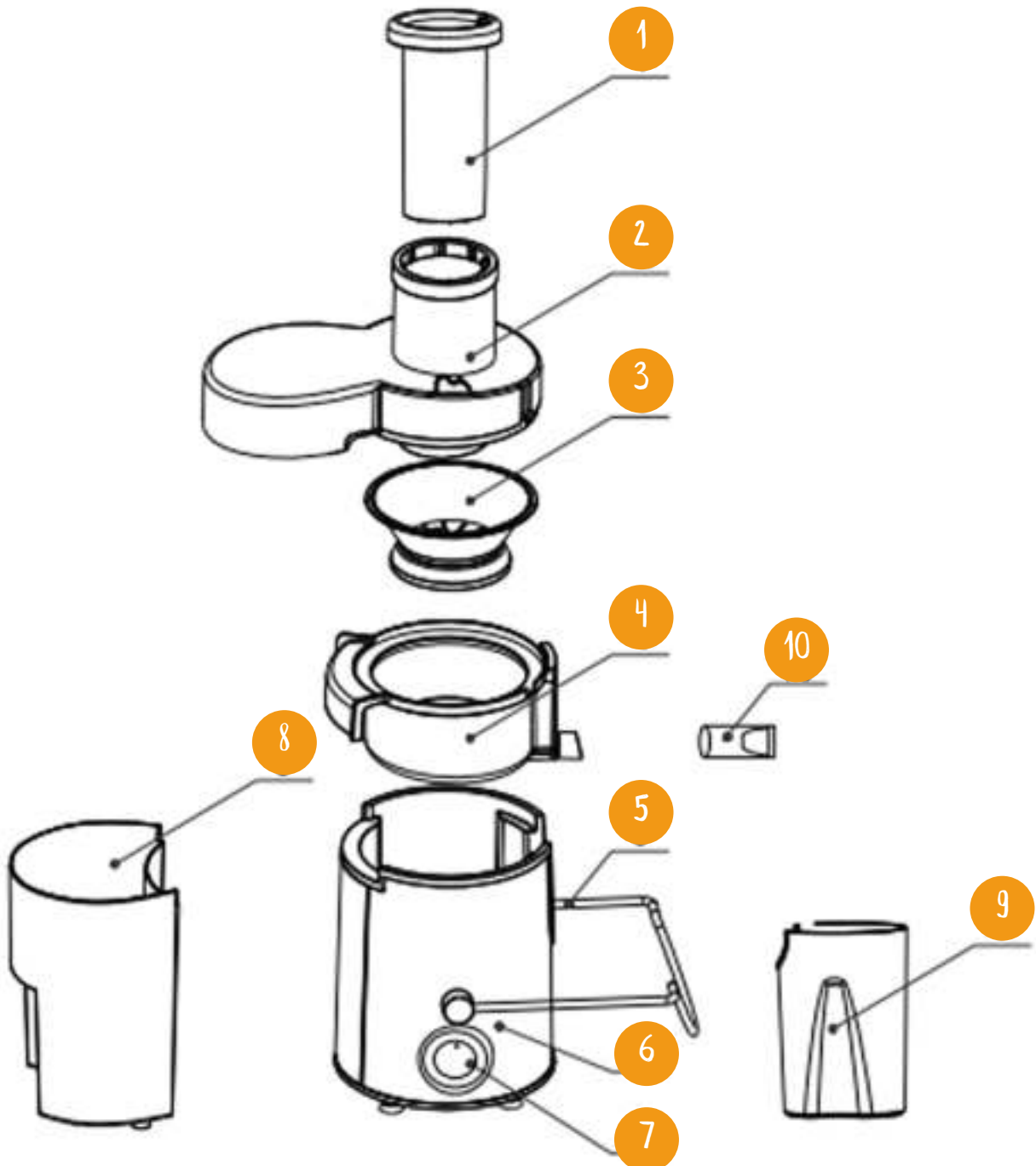

Operation processing

Operate strictly in accordance with the rate working time: juice squeezing max. 3 minutes at a time and let the appliance cool down for 2 minutes after, stop 15-20 minutes after doing this three times in a row to prolong the device life.

If the product stops working in operation, this may be caused by the motor thermal control protection. If this happens, please turn the power off and restart after cooling for 15-20 minutes. This product is equipped with a dual security system and will not start working before all the parts and components are installed correctly.

Step 1: Put the holder (4) on the motor base (6).

Step 2: Put the juicing filter (3) into the filter holder (4) and secure it in the right place of the motor wheel.

Step 3: Install the lid (2) on the motor base (6) and install it in the right place according to the notches.

Step 4: Hook the locking handle (5) onto the lid (2) and press down the locking handle until you hear a "click".

Step 5: Install the pulp collector (8) underneath the filter holder (4).

Step 6: Place the juice cup (9) underneath the juice outlet.

Step 7: Wash the fruits and vegetables, slice them into pieces (kernel, hard seeds, thick skin or hard shell have to be removed).

Step 8: Put the power cable into the socket and set the speed selector (7) into the desired speed.

Step 9: Push the prepared pieces of fruit and/or vegetables gently into the feed tube by using the food pusher (1).

Step 10: After the juice has run out, use anti-drop (10) to lock the juice delivery tube and prevent the juice from flowing out.

Speed selector



0: For stopping.

1: A low-speed gear for processing soft fruits and vegetables such as watermelon, tomato, cucumber and strawberry.

2: A high-speed gear for processing all fruits and vegetables.

Cleaning & maintenance

- Always remove the plug from the outlet before you storage or clean the device. Rinse detachable components with warm water.
- Use a soft, slightly damp cloth to wipe the unit's surfaces. Do not allow water or any other liquid to get into the unit.
- Components that have come into contact with food can be cleaned in soapy water. The components are NOT suitable for cleaning in the dishwasher.

CAUTION! The blades in the filter are very sharp, never try to replace them and be careful while cleaning. Avoid any contact with the blades, they can cause serious injury. Clean the detachable parts following the steps below.

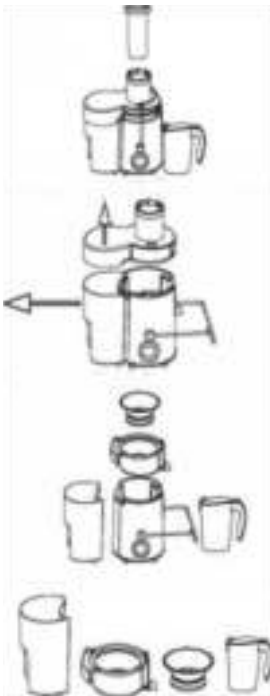

1: Take down the food pusher .

2: Pull open the locking handle from the right direction and take off the lid.

3: Remove the juice filter and the filter holder in order etc.

4: Clean detachable parts with soapy or warm water.

Troubleshooting

Fault

After the power supply is connected and the switch is turned on, the appliance does not work.

Possible cause

1. The filter holder is not installed correctly
2. The locking handle is not installed correctly
3. The juicing filter is not installed correctly

Elimination

1. Install the filter holder correctly
2. Install the locking handle correctly
3. Install the juicing filter correctly

Fault

There is bad smell from the motor during the first few times of use of the appliance.

Possible cause

This is normal during the first uses.

Elimination

If the bad smell still exists after the appliance has been used for several times, have the appliance tested by a nearby service center.

Fault

The appliance stops automatically during use.

Possible cause

1. The voltage is too low
2. There is too many food in the appliance
3. The food pusher is pushed violently
4. The motor is under temperature protection

Elimination

1. Check whether the voltage is too low
2. Disconnect the power supply and remove the surplus food materials
3. Gently push the food pusher
4. Stop the appliance and start it again 15-20 mins later

Tips

Nutrients and gear selection of common fruits and vegetables are introduced here below.

Fruits/Vegetable	Vitamin/Mineral	Kj/Cal	Speed
Strawberry	Vitamin C	160g = 190 kj (45 cal)	1
Apple	Vitamin C	200g = 150 kj (72 cal)	2
Celery	Vitamin C and K	80g = 55 kj (7 cal)	1
Carrot	Vitamin A, C, B6 and abundant dietary fiber	120g = 125 kj (30 cal)	2
Pineapple	Vitamin C	150g = 245 kj (59 cal)	1
Blueberry	Vitamin C	125g = 295 kj (70 cal)	1

Recipes

Pineapple juice



Ingredients:

1 pineapple, 2 tablespoons of honey.

Making:

Cut pineapple into small pieces, put into the juicer. Add the honey to the pressed mixture later.

Orange and tomato juice



Ingredients:

1 orange, 1 tomato, a little sugar, ice cubes.

Making:

Wash the orange and tomato, peel and slice. Add the orange and tomato to the juicer. Add the sugar and ice cubes to the pressed mixture later.

Carrot and ginger juice



Ingredients:

2 carrots, 1 fresh ginger, unsweetened yoghurt if you like that.

Making:

Wash and slice the fresh carrots. Put the carrot in the juicer; add a small ginger. Add the yoghurt to the pressed mixture later.

Apple and carrot juice



Ingredients:

Fresh apples, carrots, fresh lemon, honey.

Making:

Wash and chop the apples and carrots. Put the apples and carrots into the juice extractor. Add a few drops of honey to the pressed mixture. Pour in a glass, add a few drops of lemon and decorate with a slice of fresh lemon.



WE ARE ALWAYS AVAILABLE FOR QUESTIONS

SALES@MEDIAEVOLUTION.NL

220-240V-50-60Hz, 350-400W