



[www.stigagames.com](http://www.stigagames.com)

- SE MONTERINGSANVISNING
- DK MONTERINGSVEJLEDNING
- NO MONTERINGSANVISNING
- SF KOKOAMISOHJE
- GB ASSEMBLE INSTRUCTION MANUAL
- DE MONTAGEANLEITUNG
- FR DIRECTIVES D'ASSEMBLAGE
- IT MANUALE D'ISTRUZIONI PER IL MONTAGGIO



**AIR SCOOTER 16"**

ART. NO. 80-7384-XX

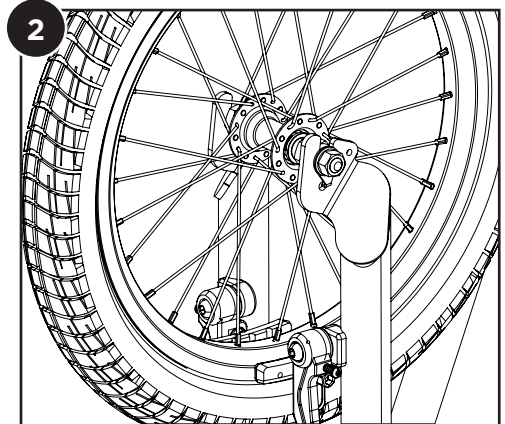
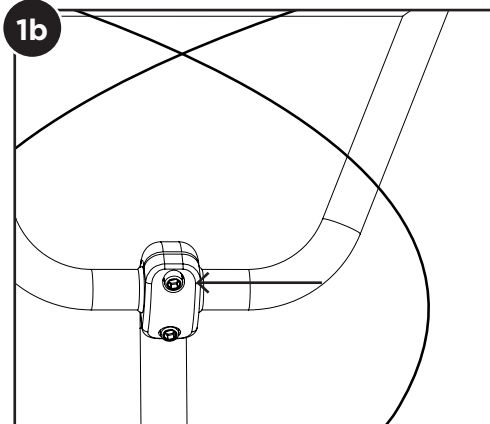
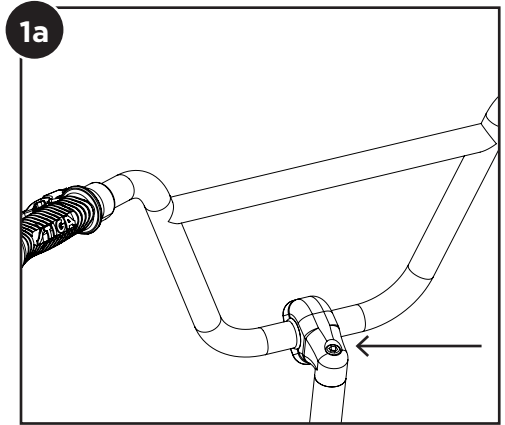
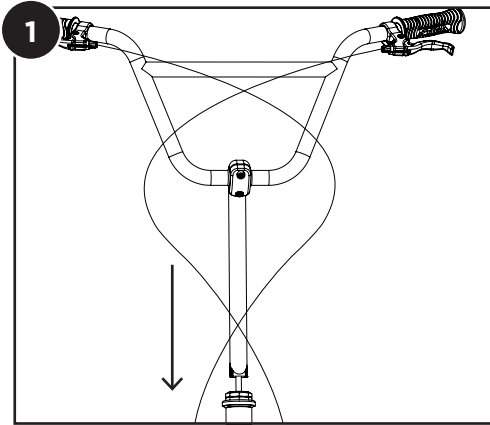

**RECOMMENDED TOOLS\***

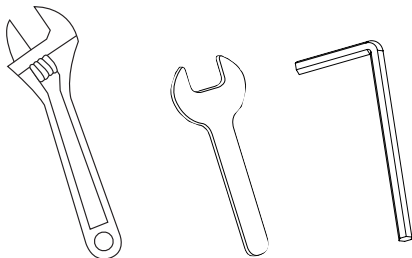

\*NOT INCLUDED

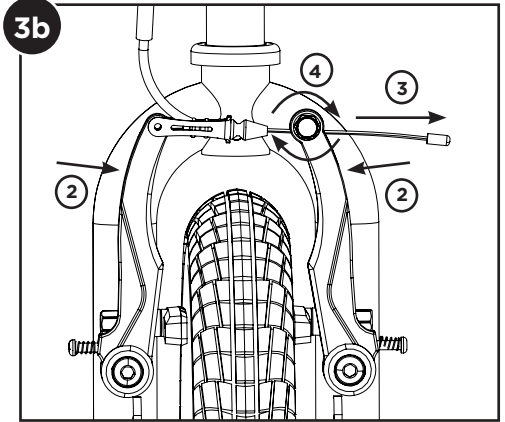
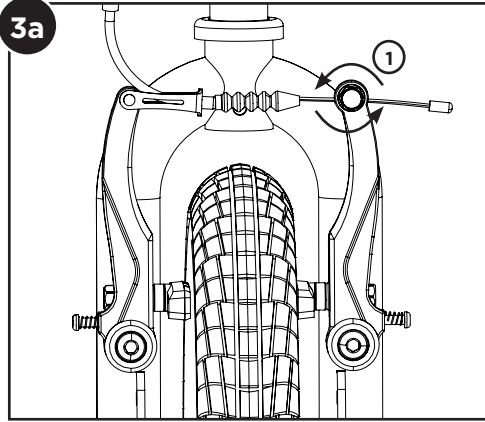

STIGA Air Scooter 16" - Art.nr. 80-7384-XX

**VARNING! SKYDDSUTRUSTNING BÖR ANVÄNDAS. FÅR EJ ANVÄNDAS PÅ TRAFIKERADE VÄGAR.** **7+** Max belastning **100 KG** EN14619

## OBSERVERA!

- Läs manualen noggrant innan du använder din nya produkt.
- Sparkcykeln skall alltid monteras av en vuxen.
- Innan varje användning; Se till så att alla skruvar är åtdragna. Vrid styret till höger och vänster för att se till att det fungerar som det ska. Kontrollera så styret sitter stadigt innan sparkcykeln används.
- Skyddsutrustning bör användas. Vi rekommenderar dig att använda hjälm, handled-, knä- och armbågsskydd och skor med slät gummisula.
- ANVÄND INTE sparkcykeln med endast en hand. Åkaren bör ha båda händerna i ett stadigt grepp om styret.
- Kör försiktigt med sparkcykeln för att undvika fall och kollisioner som kan skada användaren eller andra personer. ANVÄND INTE sparkcykeln i sluttningar. Det krävs stor färdighet att använda en kick scooter.
- GÖR INTE snabba och skarpa svängar med sparkcykeln, och STÖD INTE kroppen mot styret vid svängning, eftersom styret kan vridas och orsaka förlorad kontroll.
- Får ej användas på trafikerade vägar. Trafiklagar ska alltid följas. Åk inte vid motorfordon och håll avstånd till fotgängare.
- Åk endast i dagsljus.
- Testa bromsarna innan varje användning.
- Låt inte barn använda sparkcykeln utan vuxens översyn.
- All åkning på sparkcykeln sker på egen risk.
- GÖR INTE några ändringar på denna produkt.
- Låsmuttrar och andra låsanordningar kan bli mindre effektiva med tiden. Om någon av dessa komponenter slutar fungera som de ska rekommenderas att komponenterna byts ut och att produkten ej används tills de är utbytta.
- Spara instruktionen för framtida bruk.

STIGA Air Scooter 16" - Art.nr. 80-7384-XX

**VARNING! SKYDDSUTRUSTNING BÖR ANVÄNDAS. FÅR EJ ANVÄNDAS PÅ TRAFIKERADE VÄGAR.** **7+** Max belastning **100 KG** EN14619

## MONTERING

På grund av risken av att bli klämd vid montering av sparkcykeln, bör vuxna hjälpa barn vid montering och justering. Håll fingrarna borta från rörliga delar och all låsmekanism under montering för att inte riskera att bli klämd vilket kan orsaka skada. Var noga med att alla delar är monterade och säkrade.

### Se bilder på sidan 2

- 1. Montera styret.** Stick ner styrstammen i gaffelröret (Fig 1a) och dra åt styrstamsskruven ordentligt (Fig 1b). Justera s tyret till önskad position och dra åt skruvarna ordentligt (Fig 1c).
- 2. Montera framhjulet.** Ta bort de yttre hjulmuttrarna och låsbrickorna på respektive sida. Sätt dit hjulet på avsedd plats i ramen. Montera låsbrickorna. Var noga med att de är i låst läge med hakarna i hålet (Fig 2). Skruva på muttrarna så att hjulet sitter fast ordentligt.
- 3. Justera bromsarna vid behov.** (Fig 3)

## UNDERHÅLL

Före användning, kontrollera att alla skruvar är åtdragna. Kontrollera att hjulen rullar som de ska och att kullagren är i bra skick. Byt ut delar som är utslitna. För att garantera en säker produkt, använd endast STIGA original-reservdelar.

- Roter alla hjul för att se att de fungerar. Använd smörjmedel om det behövs efter de två första veckornas användande.
- Däcken kan bli slitna efter regelbundet användande och kan lätt bytas ut.
- Avlägsna axelbultar. Avlägsna det slitna däck och ersätt med ett nytt. Pumpa däck till det lufttryck som är rekommenderat.
- Förvara sparkcykeln inomhus eller under tak.

## STIGA Air Scooter 16" - Art.nr. 80-7384-XX

**ADVARSEL! BESKYTTELSESUDSTYR  
SKAL BAERES. MÅ IKKE BRUGES I** **7+** **Max belastning** **100 KG** **EN14619**  
**TRAFIKKEN.**

**LÆS HER!**

- Læs instruktionen før du anvender dit nye STIGA løbehjul.
- Løbehjulet skal altid monteres af en voksen.
- Kontroller at alle skruer er fastspændt, inden hver ibrugtagning. Drej styret til venstre og højre for at sikre, at det virker korrekt og smidigt. Kontroller også, at styret er fastgjort solidt, inden du kører på scooteren.
- Vi anbefaler brug af hjelm – beskytter til knæ, albuer og håndled Brug egnede sko.
- Kør IKKE på scooteren med en hånd brug begge hænder. Du skal holde godt fast på styret med begge hænder.
- Kør forsigtigt på løbehjulet. Undgå kollisioner, som kan skade brugeren eller anden person. Kør ikke på din scooter i bakket terræn. Kør på et jævnt underlag. Det kræver øvelse at anvende løbehjulet.
- Foretag IKKE korte og skarpe vendinger når du kører på scooteren, og hvil IKKE din krop på styret når du foretager drejninger, da scooterens styr kan vrides og forårsage at du mister styringen.
- Må ikke bruges i trafikken. Følg, og overhold altid trafikreglerne og de lokale retningslinjer for kørsel med scooteren. Hold dig væk fra motorkøretøjer og pas på fodgængerne.
- Kør kun i dagslys.
- Tryk på bremse inden kørsel for at sikre, at den virker.
- Børn bør ikke køre uden opsyn af en voksen.
- Brug af løbehjulet sker på eget ansvar.
- Foretag IKKE ændringer på dette produkt.
- Selvlåsende møtrikker og andre selvlåsende befæstelser kan med tiden miste deres funktion. Hvis nogen af disse komponenter ikke længere fungerer korrekt, anbefales det på det kraftigste, at man ikke længere bruger produktet, eller anskaffer sig de nødvendige reservedele hos forhandleren eller importøren af dette produkt.
- Gem brugsanvisningen.

STIGA Air Scooter 16" - Art.nr. 80-7384-XX

**ADVARSEL! BESKYTTELSESDUSTYR  
SKAL BAERES. MÅ IKKE BRUGES I** **7+** **Max belastning** **100 KG** **EN14619**  
**TRAFIKKEN.**

## MONTERING

På grund af risikoen for at komme i klemme, eller blive klemt fast under samlingen af scooteren, skal der altid være en voksen til stede, som kan hjælpe til med den indledende samling og justering. Hold fingrene væk fra bevægelige dele og fastgørelsesmekanismer under samlingen for at undgå at få fingrene klemt eller fastklemt og derved komme til skade. Sørg for, at alle dele bliver samlet korrekt og solidt fastspændt.

### Se bilder på sidan 2

- 1. Montering af styret.** Stik styrstammen ned i gaffelrøret (Fig. 1a) og spænd herefter styrstammens skrue (Fig. 1b). Juster styret til den ønskede position og spænd herefter skruen helt til (Fig. 1c).
- 2. Montering af forhjulet.** Tag de ydre hjulmøtrikker og låseskiver af på hver side af hjulet. Sæthjulet på plads i stellet. Monter låseskiverne. Sørg for, at de sidder rigtigt låst i udskæringen igaflen (Fig. 2). Skru møtrikkerne til så hjulet sidder ordentligt fast.
- 3. Juster bremserne om nødvendigt.** (Fig. 3)

## VEDLIGEHOLDELSE

Aggressiv kørsel bevirker at skrueerne skal kontrolleres og efterspændes. Gennemgå derfor løbehjulet inden brug. Før hver brug er det vigtigt at kontrollere, at alle skrueer er strammet. Kontrollér, at hjulene ruller godt, og at lejerne er i god stand. Hvis lejerne eller andre dele er slidt op, skal de udskiftes med nye, før du bruger scooteren. Brug kun originale reservedele fra STIGA for at garantere produktsikkerheden.

- Drej hjul for at kontrollere, at de fungerer korrekt og foretag om nødvendigt justeringer. Tilføj lidt olie om nødvendigt efter ca. 2 ugers brug.
- Hjulene okan blive slidt efter jævnlgt brug, og de kan nemt udskiftes. Anskaf de korrekte hjul eller hjullejer fra din lokale forhandler af scooteren.
- Fjern akselboltene. Fjern det slidte dæk, og erstat det med et nyt. Pump dækket op til det anbefalede tryk, der er angivet på dækket. Anskaf reservedele hos den forhandler, hvor du har købt scooteren.
- Opbevar produktet indendørs, eller under tag.

STIGA Air Scooter 16" - Art.nr. 80-7384-XX

**ADVARSEL! BESKYTTELSEUTSTYR  
SKAL BAERES. MÅ IKKE BRUKES PÅ 7+ Max belastning  
TRAFIKKERTE VEIER. 100 KG EN14619**

## OBSERVER!

- Les manualen nøye før du bruker din nye sparkesykkel.
- Sparkesykkelen skal alltid monteres av en voksen person.
- Før bruk, sjekk alltid at alle skruer er strammet godt til. Drei styret til venstre og høyre for å sjekke at den virker godt og smidig. Sjekk også om styret er godt festet før du kjører scooteren.
- Vi anbefaler bruk av hjelm og beskyttelse av knær, albuer og håndledd. Bruk egnede sko.
- IKKE kjør scooteren med bare én hånd, alltid med begge hender. Du må holde godt fast til styret med to hender.
- Kjør forsiktig og risikofritt. Unngå skader. Ikke kjør scooteren i hellinger. Kjør bare på plant underlag. Det kreves øvelse for å bruke sparkesykkel.
- IKKE sving skarpt eller brått når du kjører scooteren, og IKKE legg kroppen over styret når du svinger, da styret på scooteren kan vrís, og dette kan føre til at du mister kontrollen.
- Må ikke brukes på trafikkerte veier. Sørg alltid for å følge og adlyde alle lokale kjørefregler og forskrifter for trafikk og kjøring av scooter. Hold deg borte fra motorkjøretøy og vær oppmerksom på fotgjengere.
- Kjør bare i dagslys.
- Trykk på bremse for å sjekke at bremsen fungerer før du kjører scooteren.
- Ikke la barnet kjøre uten oppsyn. En voksen bør alltid passe.
- Bruk av sparkesykkel er på eget ansvar.
- IKKE gjør noen modifikasjoner av dette produktet.
- Selvlåsende mutre og andre selvlåsende beslag kan svekkes i effektivitet over tid. Hvis noen av disse komponentene ikke lenger virker, anbefales på det sterkeste at du ikke lenger bruker produktet og skaffer reservedeler fra forhandleren eller importøren av dette produktet.
- Ta vare på instruksjonen.



STIGA Air Scooter 16" - Art.nr. 80-7384-XX

**ADVARSEL! BESKYTTELSEUTSTYR  
SKAL BAERES. MÅ IKKE BRUKES PÅ 7+ Max belastning  
100 KG EN14619  
TRAFIKKERTE VEIER.**

## MONTERING

På grunn av den mulige risikoen for klemming ved montering av scooteren, må voksne hjelpe barn i den første monterings- og justeringsprosedyren. Hold fingre borte fra bevegelige deler og alle låsemekanismer under montering for ikke å risikere klemming eller fastsetting av deler og alle låsemekanismene under montering for å unngå å klemme og sette fast fingre og personskade. Pass på at alle komponenter monteres og festes godt.

Se bilder på side 2

- 1. Monter styret.** Stikk rattstammen i gaffelrøret (Fig. 1a) og trekk godt til rattstammeskruen (Fig. 1b). Juster styret til ønsket posisjon og trekk godt til skruene (Fig. 1c).
- 2. Monter forhjulet.** Ta ut de ytre hjulmutrene og låseskivene på den respektive siden. Sett hjulet på plass i rammen. Monter låseskivene. Vær nøye med at de er i låst posisjon med hakene i hullet (Fig. 2). Skru på mutrene så hjulet sitter godt fast.
- 3. Juster bremsene ved behov.** (Fig. 3)

## VEDLIKEHOLD

Det er viktig å kontrollere skruene før bruk og om nødvendig stramme de. Før bruk er det viktig å sjekke at alle skruene er strammet. Kontroller at hjulene ruller riktig og at lagrene er i god stand. Hvis lagre eller andre deler er utslitt, skiftes de ut med nye før scooteren brukes. For å ivareta sikkerheten til produktet, bruk kun STIGA originale reservedeler.

- Roter hjulene for å se om de virker, og foreta noen justeringer eller påfør smøremiddel hvis det er nødvendig etter de to første ukene i bruk.
- Hjulene kan bli slitt etter regelmessig bruk og er lett å bytte ut. Skaff riktige hjul fra den lokale forhandleren av denne scooteren.
- Fjern akselboltene. Fjern utslitt dekk og erstatt med nytt. Fyll dekket med anbefalt lufttrykk for dekket. Skaff reservedeler fra forhandleren av denne scooteren.
- Lagre produktet innendørs eller under tak.

STIGA Air Scooter 16" - Tuote nro 80-7384-XX

**VAROITUS! SUOJUKSIEN KÄYTTÖ ON 7+ Max käyttöpaino**  
**SUOSITELTAVAA. EI SAA KÄYTTÄÄ 100 KG EN14619**  
**LIIKENTEESSÄ.**

## VAROITUS!

- Lue käyttö-ohje huolella ennen käyttöönottoa.
- Potkulaudan kokoamine on aina aikuisen tehtävä.
- Tarkista ennen jokaista käyttöä että kaikki ruuvit on kiristetty. Varmista, että ohjaus toimii oikein ja pehmeästi kääntämällä ohjaustankoa vasemmalle ja oikealle. Tarkista myös ohjaustangon kiinnitys, ennen kuin lähdet ajamaan.
- Suojuksien käyttö on suositeltavaa, suosittelemme kypärän, ranne- ja polvisuojusten käyttöä.
- ÄLÄ aja potkulaudalla yhdellä kädellä. Tartu ohjaustankoon molemmin käsin. Älä aja potkulaudalla rinteissä. Pidä koko ajan kiinni ohjaustangosta kummallakin kädellä.
- ÄLÄ tee liian tiukkoja käännöksiä älä nojaa ohjaustankoon kehollasi. Voit menettää potkulaudan hallinnan.
- Käytä potkulautaa varovasti, näin välttyt kaatumisilta ja kolareilta ja vahingon sattumiselta. Älä aja potkulaudallasi jyrkissä mäissä. Potkulaudan käyttö edellyttää taitoa.
- Ei saa käyttää liikenteessä. Noudata aina kaikkia liikennesääntöjä ja potkulaudalla ajamista koskevia määräyksiä. Pysy kaukana autoista ja muista moottoriajoneuvoista. Varo jalankulkijoita.
- Käytä potkulautaasi päivänvalossa.
- Varmista, että jarru toimii hyvin, ennen kuin lähdet ajamaan.
- Älä anna lasten käyttää potkulautaa ilman aikuisten valvontaa.
- Potkulaudan käyttö on kokonaan omalla vastuullasi.
- ÄLÄ tee tuotteeseen mitään muutoksia.
- Itselukittuvat mutterit ja muut itselukittuvat kiinnittimet voivat ajan mittaan menettää tehonsa. Jos joku näistä komponenteista ei enää toimi oikein, suosittelemme painokkaasti, että lopetat potkulaudan käytön ja hankit varaosat potkulaudan myyneestä kaupasta tai maahantuojalta.
- Säilytä ohje mahdollista myöhempää tarvetta varten.

STIGA Air Scooter 16" - Tuote nro 80-7384-XX

**VAROITUS! SUOJUKSIEN KÄYTTÖ ON 7+ Max käyttöpaino**  
**SUOSITELTAVAA. EI SAA KÄYTTÄÄ 100 KG EN14619**  
**LIIKENTEESSÄ.**

## POTKULAUDAN KOKOAMINEN

Potkulautaa koottaessa ja säädettäessä tarvitaan aikuisten apua. Pidä sormet kaukana liikkuvista osista ja liitoksista. Varo jättämästä sormiasi osien väliin. Varmista, että kaikki osat on kiinnitetty lujasti.

### Katso kuvat sivulla 2

- 1. Kiinnitä ohjaustanko.** Työnnä ohjauspylväs (ohjaustangon pystyputki) haarukkaputkeen (kuva 1a) ja kiristä ohjauspylvään ruuvi tiukalle (kuva 1b). Säädä ohjaustanko sopivaan asentoon ja kiristä neljä ruuvia (kuva 1c).
- 2. Kiinnitä etupyörä.** Avaa pyöränmutterit ja ota ne ja lukkoaluslevyt pois kummaltakin puolelta. Aseta pyörä oikean asentoon runkoon. Laita lukkoaluslevyt paikalleen. Varmista, että koukut painuvat oikein reikiin ja lukitsevat aluslevyt oikeaan asentoon (kuva 2). Kierrä mutterit paikoilleen ja kiristä ne huolellisesti.
- 3. Tarvittaessa säädä jarru** (kuva 3).

## HUOLTO

On tärkeää tarkistaa ruuvit ja kirittää ne tarvittaessa. On tärkeää, että ennen jokaista käyttöä tarkistetaan, että kaikki ruuvit ovat tiukalla. Varmista, että pyörät pyörivät hyvin ja että laakerit ovat hyvässä kunnossa. Jos laakerit tai jotkut muut osat ovat kuluneet, vaihda ne, ennen kuin käytät potkulautaa. Käytä vain alkuperäisiä STIGA-osia. Silloin tuote pysyy varmasti turvallisena.

- Pyörät ja varmista, että ne toimivat hyvin. Korjaa säätöjä ja tarvittaessa paranna voitelua ensimmäisten kahden viikon jälkeen.
- Pyörät voivat kulua kovassa käytössä. Ne on helppo vaihtaa. Oikeat pyörät voit ostaa tämän potkulaudan myyjältä.
- Irrota akselipultit. Irrota kulunut rengas ja laita sen tilalle uusi. Täytä rengas suositeltuun paineeseen. Hanki varaosat kaupasta, josta ostit tämän potkulaudan.
- Säilytä tuotetta sisätilassa tai katoksen alla.

## STIGA Air Scooter 16" - Art.No. 80-7384-XX

<b>7+</b> Max user weight 100 KG	EN 14619 CLASS A
-------------------------------------	---------------------

**CAUTION!**

- Read the manual carefully before using your new item.
- The kick scooter should always be assembled by an adult.
- Prior to each use, please check that all screws are tightened. Turn the handlebar to left and right to make sure it works properly and smoothly. Also check if the handlebar is fixed sturdily before riding the scooter.
- Protective equipment should be worn. We recommend you to wear a helmet, wrist, knee and elbow protectors and shoes with flat rubber sole.
- DO NOT ride the scooter with only one hand but with both hands. You must hold on to the handlebar with two hands tightly.
- Use the kick scooter with caution to avoid falls or collisions causing injury to the user or third parties. Do not ride your scooter in sloping areas. To use the kick scooter requires great skill.
- DO NOT use the kick scooter for tricks and aggressive use. Other models are made for that purpose.
- DO NOT make a short or sharp turn when riding the scooter, and DO NOT lay your body on the handlebar when making a turn, as the handlebar of the scooter can twist, and may cause loss of control.
- DO NOT ride the kick scooter on roads/areas that are used by cars. Always follow and obey all local traffic & scooter riding laws and regulation. Stay away from motor vehicles and watch out for pedestrians.
- Ride your scooter in daylight, not in darkness.
- Press the brake levers to ensure the brake is functioning before use. Warning! Brakes may get hot during use. DO NOT touch after braking as it may cause harm.
- Never let children use the scooter without adult supervision.
- Using the scooter is exclusively at your own risk.
- DO NOT make any modifications on this product.
- Keep the instruction and contact the store/dealer in case of complaints.

## STIGA Air Scooter 16" - Art.No. 80-7384-XX

<b>7+</b> Max user weight 100 KG	EN 14619 CLASS A
-------------------------------------	---------------------

## ASSEMBLY

Due to the possible risk of pinching or entrapment while assembling the scooter, adults must assist children in the initial assembly & adjustment procedure. Keep fingers away from moving parts and all locking mechanisms during assembly as to not risk pinching or entrapping parts and all locking mechanisms during assembly as to not risk pinching or entrapping fingers and causing injury. Make sure all components are assembled and secured sturdily.

See pictures on page 2

- 1. Assemble the handle bar.** Insert the handle bar into the fork tube (Figure 1a) and tighten the top bolt (Figure 1b). Thereafter tighten the screws to the handle bar tube (Figure 1c).
- 2. Assemble the front wheel.** Remove the outer nuts and locking washers on each side of the wheel. Put the wheel on and place the locking washers with the hook into the hole in the frame (Figure 2). Tighten the wheel nuts firmly.
- 3. Adjust the brakes if necessary.** (Figure 3)

## MAINTENANCE

Prior to each use it is important to check that all screws are tightened. Check that the wheels roll properly and that the bearings are in good condition. If the bearings or other parts are worn out, replace them with new ones before you use the scooter. To ensure the safety of the product, only use STIGA original spare parts.

- Please rotate the wheels to see whether they are workable. If necessary, do some adjustments.
- The tire may become worn out after regular use and can be changed easily.
- Remove the axle bolts. Remove the worn out tire and replace with a new. Inflate the tire to the pressure that is recommended on the tire. Acquire spare parts from your dealer of this scooter.
- Self-locking nuts and other self-locking fixings may lose their effectiveness over time. If any of these components are no longer functioning how they should it is strongly recommended that you discontinue use of the product and seek replacement parts from the dealer of this product.
- Store the product indoors or under a roof.

## STIGA Air Scooter 16"- Art. No. 80-7384-XX

**ACHTUNG!**

Schutzausrüstung sollte getragen werden.  
Fahren Sie nicht auf befahrenen Straßen

**7+**

Max. Belastbarkeit

100 KG

EN14619

**ACHTUNG!**

- Lesen Sie die Bedienungsanleitung sorgfältig, bevor Sie Ihr neues Produkt verwenden.
- Der Scooter sollte immer von einem Erwachsenen montiert werden.
- Stellen Sie vor jeder Verwendung sicher dass alle Schrauben fest angezogen sind. Drehen Sie den Lenker nach links und rechts, um sicherzustellen, dass er einwandfrei und reibungslos funktioniert. Prüfen Sie auch, dass der Lenker stabil befestigt ist, bevor Sie den Roller fahren.
- Schutzausrüstung sollte getragen werden. Wir empfehlen Ihnen einen Helm, Handgelenk-, Knie- und Ellbogenschützer sowie Schuhe mit einer flachen Gummisohle.
- Fahren Sie den Roller NICHT mit nur einer Hand sondern stets mit beiden Händen. Sie müssen den Lenker mit beiden Händen festhalten.
- Fahren Sie mit dem Scooter vorsichtig um Stürze und Kollisionen zu vermeiden, die zu Verletzungen des Benutzers oder anderer Menschen führen könnten. Fahren Sie den Roller nicht in abfallendem Gelände. Scooter fahren muss geübt werden.
- Kürzen Sie Kurven NICHT ab und fahren Sie KEINE scharfen Kurven mit diesem Roller, legen Sie Ihren Körper in einer Kurve NICHT auf den Lenker. Der Lenker des Rollers kann sich verdrehen und somit zum Verlust der Kontrolle führen.
- Fahren Sie nicht auf befahrenen Straßen. Halten Sie immer alle örtlichen Verkehrsregeln und die Gesetze und Vorschriften zur Nutzung von Rollern ein. Halten Sie sich von Kraftfahrzeugen fern und achten Sie auf Fußgänger.
- Drücken Sie das Bremspedal vor der Nutzung durch, um sicherzustellen, dass die Bremse funktioniert.
- Fahren Sie nur bei Tageslicht.
- Lassen Sie Kinder nicht ohne Aufsicht eines Erwachsenen mit dem Roller fahren.
- Fahren mit dem Roller geschieht auf eigene Gefahr.
- Nehmen Sie an diesem Produkt KEINE Änderungen vor.
- Selbstsichernde Muttern und andere selbstsichernde Befestigungen können im Laufe der Zeit ihre Wirkung verlieren. Wenn diese Komponenten nicht mehr funktionieren, wird dringend empfohlen, die Nutzung des Produkts einzustellen und Ersatzteile vom Händler oder Importeur des Produkts zu bestellen.
- Heben Sie die Anleitung für den späteren Gebrauch auf.

STIGA Air Scooter 16"- Art. No. 80-7384-XX

**ACHTUNG!**

Schutzausrüstung sollte getragen werden.  
Fahren Sie nicht auf befahrenen Straßen

**7+**

Max. Belastbarkeit

100 KG

EN14619

## MONTAGE

Aufgrund einer möglichen Gefahr des Einzwickens oder Einklemmens während der Montage des Rollers müssen Erwachsene Kinder bei der ersten Montage und der Einstellung beaufsichtigen. Greifen Sie während der Montage nicht in bewegliche Teile und in Schließmechanismen, um Einzwicken und Quetschen von Fingern zu verhindern, was wiederum zu Verletzungen führen kann. Stellen Sie sicher, dass alle Komponenten montiert und fest gesichert sind.

### Siehe Abb. auf Seite 2

1. **Lenker montieren.** Führen Sie den Lenker in das Gabelrohr (Abb. 1a) ein und ziehen Sie die oberen Bolzen (Abb. 1b) fest. Ziehen Sie danach die Schrauben für das Lenkerrohr (Abb. 1c) an.
2. **Frontrad montieren.** Die äußeren Muttern und Sicherungsscheiben auf beiden Seiten des Rads entfernen. Setzen Sie das Rad auf und platzieren Sie die Sicherungsscheiben mit dem Haken im Rahmenloch (Abb. 2). Ziehen Sie die Radmuttern ordentlich fest.
3. **Stellen Sie bei Bedarf die Bremsen ein.** (Abb. 3)

## UNTERHALT

Es ist wichtig die Schrauben vor der Benutzung zu prüfen und, falls notwendig, festzuziehen. Vor jeder Verwendung muss unbedingt sichergestellt werden, dass alle Schrauben festgezogen sind. Prüfen Sie, dass die Räder korrekt rollen und dass die Lager in gutem Zustand sind. Sollten die Lager oder andere Teil abgenutzt sein, ersetzen Sie sie mit Neuteilen, bevor Sie den Scooter verwenden. Verwenden Sie nur Originalteil von STIGA, um die Sicherheit des Produkts zu gewährleisten.

- Bitte drehen Sie die Räder, um zu sehen, ob diese funktionieren, nehmen Sie Anpassungen vor oder tragen Sie bei Bedarf nach den ersten zwei Wochen der Nutzung Schmiermittel auf.
- Die Räder verschleifen nach regelmäßiger Nutzung und können dann leicht ausgetauscht werden. Erwerben Sie geeignete Räder von Ihrem ortsansässigen Händler für diesen Roller.
- Entfernen Sie die Achsbolzen. Entfernen Sie den abgenutzten Reifen und ersetzen Sie ihn durch einen neuen. Pumpen Sie den Reifen bis zu dem für den Reifen empfohlenen Druck auf. Besorgen Sie sich die Ersatzteile vom Händler dieses Scooters.
- Lagern Sie das Produkt im Haus oder an einem überdachten Ort.

## STIGA Air Scooter 16" - Art.No. 80-7384-XX

**AVERTISSEMENT!**

Toujours porter de l'équipement de protection. Ne pas rouler dans la circulation.

Poids maximum  
**7+** 100 KG EN14619

**AVERTISSEMENT!**

- Lire le manuel attentivement avant d'utiliser votre nouveau produit.
- Les trottinettes doivent toujours être montées par un adulte.
- Avant chaque utilisation, veuillez vérifier que tous les vis sont serrés. Tournez le guidon à gauche et à droite pour vous assurer qu'il fonctionne correctement et en douceur. Vérifiez également si le guidon est fixé solidement avant d'utiliser le scooter.
- Toujours porter de l'équipement de protection. Nous vous recommandons de porter un cas que, des protège-coudes, des genouillères, des protège-poignets ainsi que des souliers à talons plats avec semelle en caoutchouc.
- NE conduisez PAS le scooter avec une seule main, mais avec les deux mains. Ne conduisez pas votre scooter dans les zones en pente. Vous devez tenir fermement le guidon à deux mains.
- NE faites PAS un virage court ou serré lorsque vous roulez avec le scooter et ne couchez pas votre corps sur le guidon lors d'un virage, car le guidon du scooter peut se tordre et ainsi provoquer une perte de contrôle.
- Utiliser la trottinette avec précaution afin d'éviter les chutes ou collisions et afin d'éviter toute blessure personnelle et toute blessure à autrui. Ne pas rouler aux endroits enclinés. Faire pratiquer des activités de pilotage élaborées pour acquérir des habiletés motrices nécessaires à la maîtrise de la trottinette.
- Appuyez sur la pédale de frein afin de vous assurer que le frein fonctionne avant l'utilisation.
- Ne pas rouler dans la circulation. Suivez et respectez toujours toutes les réglementations et lois locales concernant la circulation & les scooters. Restez à l'écart des véhicules à moteur et faites attention aux piétons.
- Rouler pendant le jour.
- Les enfants doivent être supervisés par un adulte.
- L'utilisation de cette trottinette est à vos risques et périls.
- NE faites AUCUNE modification sur ce produit.
- Les écrous autobloquants et autres fixations autobloquantes peuvent perdre de leur efficacité avec le temps. Si un de ces composants ne fonctionnent plus comme il devrait, il est fortement recommandé de cesser d'utiliser le produit et d'acquérir les pièces de rechange chez le concessionnaire ou l'importateur de ce produit.
- Veuillez conserver ce manuel en cas de plainte.



STIGA Air Scooter 16" - Art.No. 80-7384-XX

**AVERTISSEMENT!****Toujours porter de l'équipement de protection. Ne pas rouler dans la circulation.****Poids maximum  
7+ 100 KG EN14619**

## MONTAGE

En raison du risque possible de pincement ou coincement lors du montage du scooter, les adultes doivent aider les enfants lors de l'assemblage initial et dans la procédure de réglage. éloignez les doigts des pièces mobiles et de tous les mécanismes de verrouillage lors du montage pour ne pas risquer de pincement ou de parties piégeantes ainsi que de tous les mécanismes de verrouillage lors du montage pour ne pas risquer de pincement ou piégeage de doigts et provoquer des blessures. assurez-vous que tous les composants sont assemblés et fixés solidement.

### Voir les illustrations à la page 2

1. **Monter le guidon.** Insérez le guidon dans le tube de fourche (Figure 1a) et serrez l'écrou supérieur (Figure 1b). Réglez le guidon dans la bonne position puis serrez fermement les vis (Figure 1c).
2. **Monter la roue avant.** Retirez les boulons extérieurs ainsi que les rondelles d'arrêt de chaque côté de la roue. Placez la roue, puis les rondelles d'arrêt avec le crochet dans le trou sur la fourche (figure 2). Serrez fermement les boulons des roues.
3. **Réglez les freins si nécessaire.** (Figure 3)

## ENTRETIEN

Il est important de vérifier les vis avant utilisation et serrez-les si nécessaire. Avant chaque utilisation, il est important de vérifier que toutes les vis sont serrées. Vérifiez que les roues tournent correctement et que les roulements sont en bon état. Si les paliers ou d'autres parties sont usés, remplacez-les par des neufs avant d'utiliser le scooter. Pour assurer la sécurité du produit, n'utilisez que des pièces de rechange d'origine STIGA

- Veuillez faire tourner les roues pour voir s'ils fonctionnent correctement et faire quelques ajustements ou ajouter du lubrifiant si c'est nécessaire après les deux premières semaines d'utilisation.
- Les roues et les roulements de roue peuvent s'user après une utilisation régulière et peuvent être changés facilement. Acquérez les roues corrects auprès du revendeur local de ce scooter.
- Enlevez les boulons des essieux. Retirez le pneu usé et remplacez-le par un nouveau. Gonflez le pneu à la pression qui est recommandé sur le pneu. Achetez les pièces de rechange auprès du revendeur de votre scooter.
- Après utilisation, séchez le produit et gardez à la maison ou dans un lieu couvert.

STIGA Air Scooter 16" - Art.No. 80-7384-XX

**ATTENZIONE!!** Indossare indumenti protettivi. Non utilizzare il monopattino in strade trafficate. **7+** Portata massima dell'utilizzatore **EN14619**  
**100 KG**

## AVVERTENZE !

- Leggere attentamente le istruzioni prima di utilizzare il prodotto.
- Il monopattino deve sempre essere assemblato da un adulto.
- Prima di ogni utilizzo, controllare che tutte le viti e i collegamenti sono serrati. Girare il manubrio a sinistra e a destra per accertarsi che funzioni correttamente e senza intoppi. Controllare anche se il manubrio è fissato prima di guidare lo scooter.
- Indossare indumenti protettivi. Sugeriamo di indossare il casco, le protezioni per polsi, ginocchia e gomiti nonché scarpe con suola di gomma piatta.
- NON guidare lo scooter con una sola mano, ma con entrambe. Impugnare il manubrio con due mani in modo saldo.
- Usare il monopattino con cautela per evitare cadute o scontri che possono provocare ferite a chi lo utilizza o a terzi. Non guidare lo scooter in zone in pendenza. L'uso del monopattino richiede una grande abilità.
- NON svoltare in modo brusco quando si guida lo scooter e NON appoggiare il corpo sul manubrio quando si esegue una svolta, in quanto il manubrio dello scooter può torcersi e far perdere il controllo.
- Non utilizzare il monopattino in strade trafficate. Seguire e rispettare sempre le regole e le norme stradali e di guida dello scooter locali. Stare lontano da veicoli a motore e fare attenzione ai pedoni.
- Guidate il monopattino solo nelle ore diurne.
- Premere il pedale del freno per assicurarsi che il freno funzioni prima dell'uso.
- Non permettere ai bambini di utilizzare il monopattino senza la supervisione di un adulto.
- L'utilizzo del monopattino è esclusivamente a vostro rischio.
- NON apportare modifiche al prodotto.
- I dadi autobloccanti e altri fissaggi autobloccanti possono perdere la loro efficacia nel tempo. Se uno di questi componenti non è più funzionante, è fortemente raccomandato interrompere l'uso del prodotto e cercare parti di ricambio dal rivenditore o importatore di questo prodotto.
- Conservate le istruzioni in caso di reclami.

STIGA Air Scooter 16" - Art.No. 80-7384-XX

**ATTENZIONE!!** Indossare indumenti protettivi. Non utilizzare il mono-pattino in strade trafficate. **7+** Portata massima dell'utilizzatore **EN14619**  
**100 KG**

## MONTAGGIO

A causa del possibile rischio di schiacciamento o intrappolamento durante il montaggio dello scooter, gli adulti devono aiutare i bambini nella procedura di montaggio e regolazione iniziale. Tenere le dita lontano dalle parti in movimento e da tutti i meccanismi di chiusura durante il montaggio, per non rischiare di pizzicare o intrappolare le dita e provocare lesioni. Assicurarsi che tutti i componenti vengano assemblati e fissati saldamente.

### Vedere immagine a pagina 2

1. **Montare il manubrio.** Inserire il manubrio nel montante (Figura 1a) e serrare il bullone superiore (Figura 1b). Quindi serrare le viti nel tubo del manubrio (Figura 1c).
2. **Montare la ruota anteriore.** Rimuovere i dadi esterni e le rondelle di bloccaggio su ciascun lato della ruota. Installare la ruota e collocare le rondelle di bloccaggio con il gancio nel foro del telaio (figura 2). Serrare saldamente i dadi della ruota.
3. **Regolare i freni se necessario.** (Figura 3)

## MANUTENZIONE

E' importante controllare le viti prima dell'utilizzo e stringerle se necessario.

- Ruotare le ruote per verificare che funzionino e apportare alcune modifiche o aggiungere lubrificante se è necessario dopo l'uso nelle prime 2 settimane.
- Le ruote possono diventare usurati dopo l'uso regolare e possono essere sostituiti facilmente. Acquistare le ruote giusti dal rivenditore locale di questo scooter.
- Prima dell'uso è importante controllare che tutte le viti siano strette regolarmente. Controllare che le ruote girino correttamente e che ogni cuscinetto sia in condizioni ottimali. Se i cuscinetti o altri pezzi risultassero usurati, sostituirli con pezzi nuovi prima di utilizzare lo scooter. Gonfiare i pneumatici alla pressione consigliata sul pneumatico stesso. Acquistare i pezzi di ricambio direttamente dal rivenditore dello scooter.
- Dopo l'uso, asciugare il prodotto, e conservarlo in casa o al coperto.



[www.stigagames.com](http://www.stigagames.com)

**HUVUDKONTOR/HEAD OFFICE**

STIGA SPORTS AB

Box 642

631 08 ESKILSTUNA, SWEDEN

Phone +46 16 162 600

Fax +46 16 122 601

E-mail [stiga@stigasports.se](mailto:stiga@stigasports.se)

**DENMARK**

[denmark@stigasports.se](mailto:denmark@stigasports.se)

**NORWAY**

[norway@stigasports.se](mailto:norway@stigasports.se)

**FINLAND**

[finland@stigasports.se](mailto:finland@stigasports.se)

**AUSTRIA**

[austria@stigasports.se](mailto:austria@stigasports.se)

**FRANCE**

[france@stigasports.se](mailto:france@stigasports.se)

**GERMANY**

[germany@stigasports.se](mailto:germany@stigasports.se)

If you need to contact the distributor in your country, visit our website **[www.stigagames.com](http://www.stigagames.com)** and go to the link DISTRIBUTORS, where you can find detailed contact information.

On the webpage you will also find the STIGA Games assortment and manuals for download.