



MINI WASCHMASCHINE

Gebrauchsanleitung - Instruction manual – Gebruiksaanwijzing - Manuel
d'instructions – Istruzioni per l'uso



**Bitte lesen Sie diese Gebrauchsanleitung vor Inbetriebnahme des Gerätes aufmerksam durch und
bewahren Sie diese zum späteren Nachlesen auf.**

Before using this appliance, read the safety instructions carefully.

Lees deze gebruiksaanwijzing zorgvuldig voordat u het apparaat in gebruik neemt.

Avant d'utiliser cet appareil, lisez soigneusement les instructions concernant la sécurité.

Leggere con attenzione le istruzioni per l'uso prima di mettere in funzione il dispositivo.

Wichtige Sicherheitshinweise!

BITTE BEWAHREN SIE DIESE BEDIENUNGSANLEITUNG ZUM SPÄTEREN NACHLESEN AUF.

Um das Risiko von Feuer, elektrischen Stromstößen oder Verletzungen zu vermeiden, beachten Sie bitte folgendes:

- Dieses Gerät ist ausschließlich für den häuslichen Gebrauch entworfen.
- Dieses Gerät darf nicht von Personen (einschließlich Kindern) benutzt werden, die körperlich, sensorisch oder mental eingeschränkt sind, oder über zu wenig Erfahrung und Wissen verfügen, oder nur unter Kontrolle oder mit einer Einweisung in den Gebrauch des Gerätes durch eine Person, die für deren Sicherheit verantwortlich ist.
- Lassen Sie die Waschmaschine nicht unbeaufsichtigt, wenn dieser eingeschaltet ist. Ziehen Sie vor jeder Reinigung, bei Wartung, oder bei Servicearbeiten und nach Gebrauch den Netzstecker aus der Steckdose.
- Bewahren sie die Waschmaschine außerhalb der Reichweite von Kindern auf.
- Kleine Kinder müssen darauf hingewiesen werden, dass das Gerät kein Spielzeug ist.
- Tauchen Sie niemals das Gerät in Wasser oder andere Flüssigkeiten.
- Verwenden Sie das Gerät nicht mehr, wenn es heruntergefallen oder beschädigt ist, oder ins Wasser gefallen ist.
- Wenn das Stromkabel defekt ist, muss dieses von einem Elektriker ausgetauscht werden, um einen Stromschlag zu vermeiden.
- Tragen oder ziehen Sie niemals das Gerät an dem Stromkabel, behandeln Sie das Stromkabel immer mit Achtsamkeit. Vermeiden Sie es, das Kabel in Türen einzuklemmen, über scharfe Kanten oder Ecken zu ziehen. Legen Sie das Kabel nicht zu nah an heiße Gegenstände.
- Benutzen Sie keine Kabelverlängerungen, die nicht den Anforderungen entsprechen.
- Nach dem Gebrauch ziehen Sie immer den Stecker aus der Steckdose.
- Ziehen Sie nicht den Netzstecker nicht durch Ziehen am Netzkabel aus der Steckdose.
- Zu Ihrer Sicherheit befolgen Sie beim Zusammenbauen, Anschließen und Bedienen der Waschmaschine stets die Bedienungsanleitung. Achten Sie auf die Produktspezifikationen auf dem Typenschild. Verwenden Sie nur vom Hersteller empfohlenes Zubehör.

GERÄTEBESCHREIBUNG

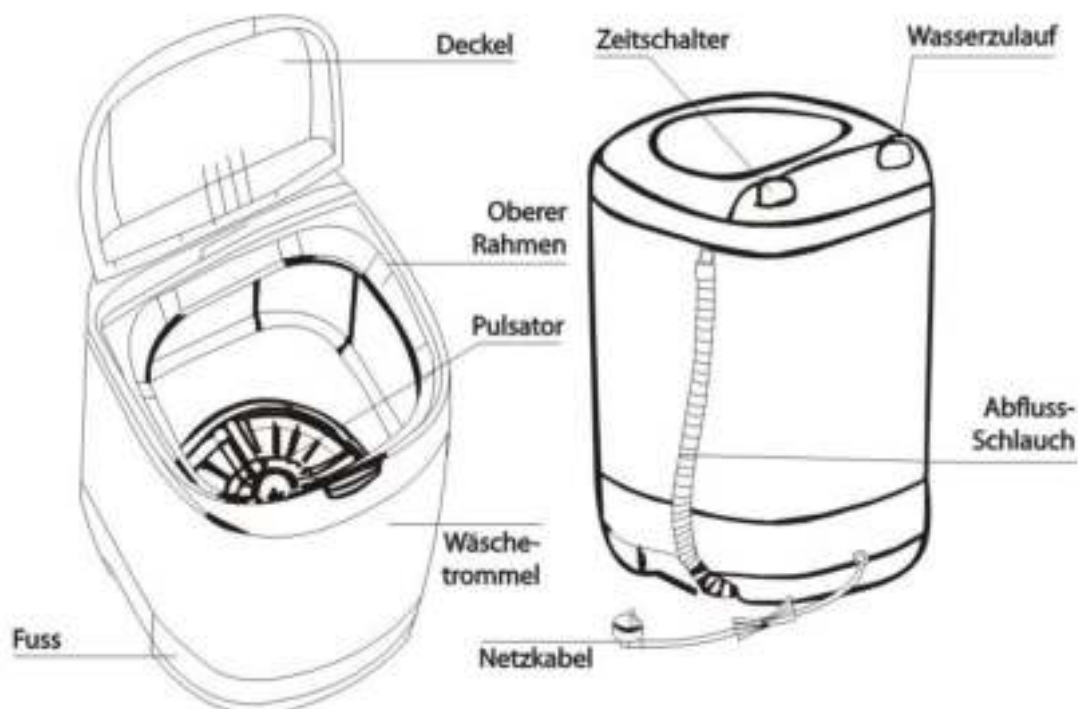

- Stellen Sie die Waschmaschine nicht auf einem schiefen oder unebenen Untergrund auf.



- Stellen Sie die Waschmaschine mit der Rückseite mindestens 50 cm von der Wand entfernt auf.
- Stellen Sie die Waschmaschine nicht im Badezimmer oder anderen Räumen mit hoher Luftfeuchte auf, da die Isolierung beschädigt werden, und es zu Fehlfunktionen und Unfällen kommen kann.
- Setzen Sie die Waschmaschine nicht direkter Sonneneinstrahlung aus.

- Setzen Sie die Waschmaschine nicht direkter Sonneneinstrahlung aus. Vermeiden Sie den Kontakt mit offener Flamme. Legen Sie keine glimmenden Zigaretten oder flüchtige Substanzen auf dem Gerät ab, da diese aufgrund der vielen Plastikbauteile am Gerät zu Verformungen führen können und das Gerät Feuer fangen kann.



- Verwenden Sie Wasser nur bis einer Temperatur von maximal 50°C., da es sonst zu Verformungen der Plastikbauteile, und somit zu Fehlfunktionen, kommen kann.

- Vermeiden Sie Spritzwasser auf dem Bedienfeld, wo sich Zeitschalter und die Schalter befinden. Dies kann Fehlfunktionen oder Stromschlag verursachen.



- Leeren Sie vor dem Waschen alle Taschen, bevor Sie die Wäsche in die Trommel geben.

WASCHEN

Schließen Sie das Gerät an eine Steckdose mit 220V, 50Hz an.

Lassen Sie die entsprechende Menge Waschmittel und danach die gewünschte Menge Wasser einlaufen.

Hinweis: Ihr Waschmaschine verfügt nicht über eine Heizung. Sie müssen also das Wasser mit der gewünschten Temperatur hineintun.

Füllen Sie die Wäsche Stück für Stück in die Waschmaschine.

Starten Sie den Waschvorgang, indem Sie den Zeitschalter auf die gewünschte Minutenanzahl stellen.

Legen Sie nach dem Waschvorgang den Abflussschlauch nach unten und lassen Sie das Wasser abfließen.

REINIGEN

Das Gehäuse mit einem leicht feuchtem Tuch abwischen. Tauchen Sie das Schaltbrett niemals in Wasser oder andere Flüssigkeiten. Trocknen Sie danach alle Teile mit einem trockenen Tuch.

AUFBEWAHREN

Machen Sie die Trommel leer und schließen Sie den Deckel.

KORREKTE WASSERFÜLLHÖHE

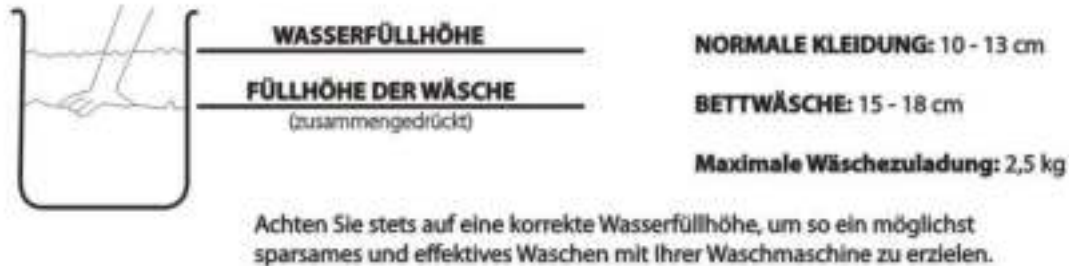

Netzspannung: 220V-50Hz

Leistungsaufnahme: 160W

Anmerkung : Dieses Gerät ist nur für den Hausgebrauch geeignet.

Die Verwendung zu kommerziellen Zwecken führt zum Erlöschen der Garantie.

Gewährleistung: 2 Jahre



Altgeräte mit dem Symbol der durchgestrichenen Mülltonne dürfen nicht im Hausmüll entsorgt werden. Sie müssen bei einer Sammelstelle für Altgeräte (Informieren Sie sich bei Ihrer Gemeinde) oder bei dem Händler, bei dem Sie sie es gekauft haben, abgegeben werden. Diese sorgen für eine umweltfreundliche Entsorgung.

Havenstraat 57 a, 7005 AG Doetinchem – NL

Für Fragen und/oder Hilfe bei der Montage stehen wir Ihnen selbstverständlich gern unter unserer Servicenummer +49 180 5140024 von Montags bis Freitags zwischen 9.ºº und 17.ºº Uhr zur Verfügung (0,14 €/Min. aus dem dt. Festnetz, Mobilfunkpreis max. 0,42 €/Min.) Auch können Sie sich über www.serviceclub.info oder www.aqua-laser.de mit uns in Verbindung setzen.

Mini washing machine

Safety instructions

- Always remove the power plug from the convenience outlet after using the washing machine.
- The appliance is not intended for use by young children or infirm persons without supervision.
- Young children should be supervised to ensure that they do not play with the appliance.
- If the supply cord is damaged, it must be replaced by the manufacturer or its service agent or a similarly qualified person in order to avoid a hazard.
- Caution: if the appliance is supplied from a cord extension set or the electrical portable outlet device must be positioned so that it is not subject to splashing or ingress of moisture.
- Carpets must not obstruct the ventilation openings.

FEATURES

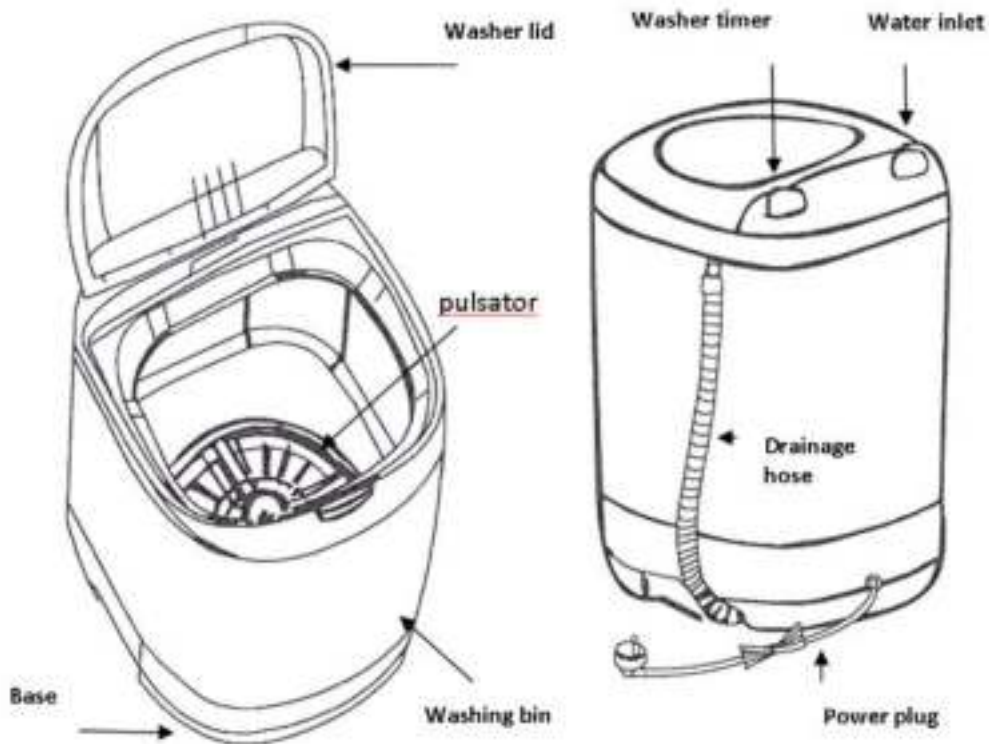

Safety rules

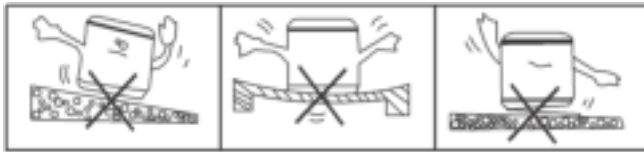

- Do not place and install the washer on a inclined bumpy place.
- Place the washer at least 50 cm away from the back wall.



- Do not place the washer in bathrooms or other very humid places. The insulation may degenerate and cause malfunction or accidents.



- Keep the washer away from places where it is exposed to the sun. Be sure not to bring any type of flame near the washer or put lit cigarettes or volatile materials on top of the washer. It may change the shape or catch fire, because the washer incorporates a large number of plastic parts.



- Do not use water hotter than 50 °C. It may change the shape of the plastic parts in the washer and cause a malfunction.

- Be sure not to splash or pour water on the control panel where the timer and the switches are located. It may cause malfunction or electrical shock.



- Be sure to remove all foreign objects from the pockets of all laundry before putting them into the washer.

Washing

Plug into a 220V-50Hz convenience outlet.
 Insert the water hose to the filter hose-joint to the water inlet of the washer.
 Supply water up to the desired level.
 Pour proper amount of detergent to the tub.
 Put the wash load one by one into the washing machine.
 Start washing by setting the wash timer to the desired number of minutes.
 After washing, lay down the drainage hose and let the water flow.

Correct water level estimate

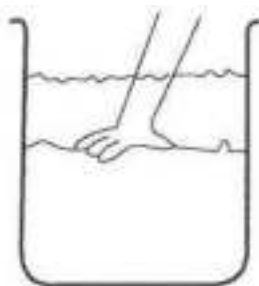

Water level
 Washing load level
 (when pressed)

Normal clothes
 10 cm (4 in) – 13 cm (5 in)

Bedsheets
 15 cm (5 in) – 18 cm (7 in)

To attain the most economical and most efficient operation of your washing machine, always observe the correct water level.

Correct Disposal of this product



This marking indicates that this product should not be disposed with other household wastes throughout the EU. To prevent possible harm to the environment or human health from uncontrolled waste disposal, recycle it responsibly to promote the sustainable reuse of material resources. To return your used device, please use the return and collection systems or contact the retailer where the product was purchased. They can take this product for environmental safe recycling.

www.serviceclub.info

BESCHRIJVING VAN DE WASMACHINE

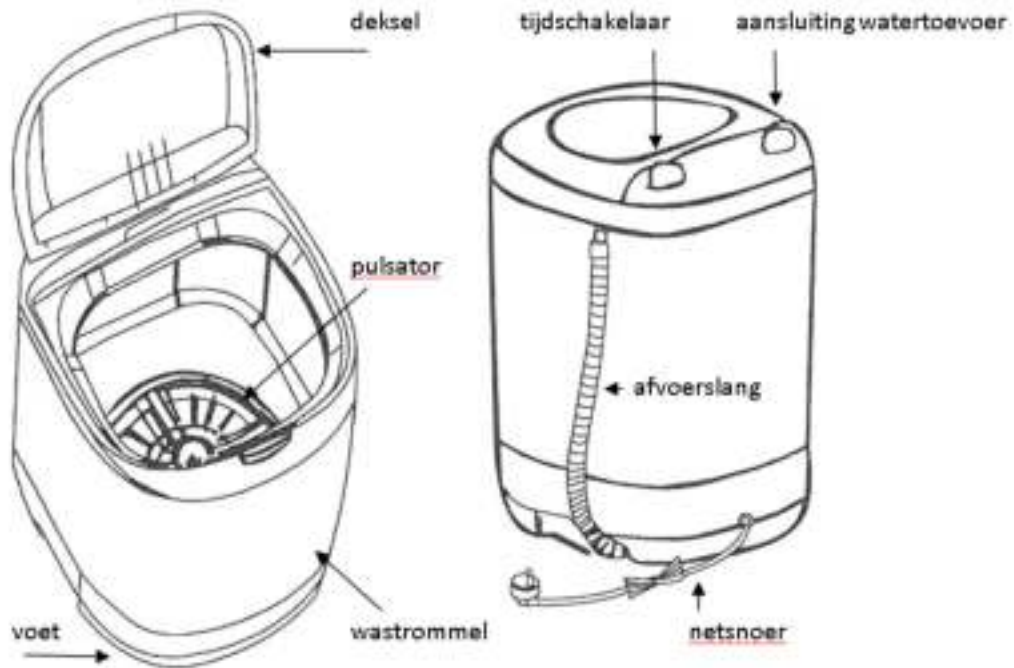

VEILIGHEIDSVOORSCHRIFTEN

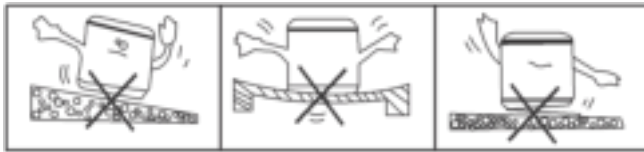

- Kies een geschikte plaats voor de wasmachine. Deze plaats moet droog, vlak en slipvast zijn en de mogelijkheden voor een comfortabele bediening bieden.
- Plaats de wasmachine met de achterkant tenminste 50 cm afstand van de muur.



- Plaats de wasmachine niet in een badkamer of andere ruimte met een hoge luchtvochtigheid omdat de isolering beschadigd kan raken en kan leiden tot storingen en ongevallen. Stel de wasmachine niet bloot aan direct zonlicht.

- Bescherm de wasmachine tegen hitte, directe zonnestralen, vocht (in geen geval in vloeistoffen onderdompelen) en scherpe randen. Nooit met vochtige handen gebruiken! Plaats geen brandende sigaretten of vluchtige stoffen op het apparaat, omdat de vele plastic onderdelen kunnen vervormen of vlam vatten.





- Gebruik water tot een maximum temperatuur van 50°C. Hogere temperaturen kunnen leiden tot vervorming van de plastic onderdelen en dus tot storingen.

- Voorkom opspattend water op het bedieningspaneel waar de tijdschakelaar en de schakelaar zich bevindt. Dit kan leiden tot storingen of elektrische schokken.



- Leeg alle zakken en verwijder eventuele accessoires voordat u het wasgoed in de trommel stopt en gaat wassen.

Houd altijd toezicht bij een ingeschakeld apparaat! Open het deksel niet tijdens het bedrijf. Grijp tijdens het wasprogramma niet in de wastrommel. **Er bestaat gevaar voor letsel!**

WASSEN

Opmerking: uw wasmachine heeft **geen** eigen verwarming. U moet het water dus tevoren op de juiste temperatuur brengen.

Bepaal de was-temperatuur aan de hand van het was-etiket in de kledingstukken. Was in ieder geval niet met een temperatuur boven 50°C.!

- Sluit de wasmachine aan op een stopcontact met 220V, 50 Hz.
- Bevestig de waterslang op het watertoevoerpunt.
- Vul de wasmachine met de gewenste hoeveelheid water.
- Doe het wasgoed stuk voor stuk in de wasmachine.
- Start het was-proces door het instellen van de timer in de gewenste aantal minuten.
- Laat na het wassen het water door de afvoerslang wegllopen.

CORRECTE WATERPEIL

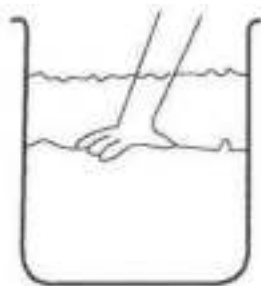

← Water vulhoogte

← Wasgoed vulhoogte
(samengedrukt)

normale kleding: 10-13 cm.
beddengoed: 15-18 cm.

Het drooggewicht van het wasgoed mag niet meer dan 2,5 kg. bedragen!

De 'aansluiting watertoevoer' fungeert samen met de slang als hulpvulmiddel. Gebruik de bijgeleverde slang en sluit één uiteinde aan op de wasmachine. Het andere uiteinde van de slang kunt u voorzichtig onder de waterkraan houden en zo via de kraan gecontroleerd water in de wasmachine laten lopen.

REINIGING

De behuizing kan met een licht, vochtige doek worden afgeveegd. Dompel het bedieningspaneel nooit onder water! Droog alle delen na reiniging af met een droge doek.

BEWAREN

Maak de wastrommel helemaal leeg en sluit het deksel.

ALGEMENE VEILIGHEIDSINSTRUCTIES

- Repareer het apparaat nooit zelf, maar breng het naar een geautoriseerde vakman. Voorkom ervaren en laat een defecte kabel altijd alleen door een gekwalificeerd persoon vervangen door een soortgelijke kabel.
- Laat het ingeschakelde apparaat **niet** zonder toezicht werken. Schakel de wasmachine altijd uit voordat u de ruimte verlaat. Trek de netstekker uit de contactdoos.
- Dit product mag niet worden gebruikt door personen (inclusief kinderen) met beperkte fysieke, sensorische of geestelijke vermogens of gebrekkige ervaring en/of kennis, tenzij een voor hun veiligheid verantwoordelijke persoon toezicht houdt of hun vooraf instructies gegeven heeft voor het gebruik van dit product.
- Laat kinderen niet met het apparaat spelen, het is geen speelgoed.
- Gebruik de wasmachine uitsluitend privé en uitsluitend voor de voorgeschreven toepassing.
- Bij schade ontstaan door verkeerd gebruik vervalt de garantie.
- Dit apparaat is niet geschikt voor commercieel gebruik.

Correcte verwijdering van het product



Deze markering geeft aan dat dit product niet mag worden weggegooid met ander huishoudelijk afval in de EU. Om mogelijke schade aan het milieu of de menselijke gezondheid door ongecontroleerde afvalverwijdering te voorkomen, recycle het verantwoord om het duurzaam hergebruik van materialen te bevorderen. Om uw gebruikte apparaat in te leveren, kunt u gebruik maken van de teruggave-en inzamelsystemen of neem contact op met de winkel waar het product is gekocht. Zij kunnen dit product te nemen voor het milieu kunnen laten recycleren.

www.serviceclub.info

INSTRUCTIONS DE SÉCURITÉ IMPORTANTES

Avant d'utiliser cet appareil, lisez soigneusement les instructions concernant la sécurité.

Veillez lire ce manuel d'instructions avec attention pour pouvoir profiter du meilleur de cet appareil. Ce manuel contient toutes les instructions et avis nécessaires pour l'utilisation, le nettoyage et l'entretien de l'appareil. Si vous suivez ces instructions, vous avez la garantie d'un excellent résultat, ceci vous économisera du temps et des soucis.

- L'appareil est réservé à l'usage domestique et non commercial.
- Cet appareil n'est pas destiné à être utilisé par ces personnes (y compris les enfants) ayant des difficultés physiques, sensorielles ou mentales, ou sans expérience et connaissance, à moins de leur en donner la responsabilité ou d'être informés sur l'utilisation de l'appareil par une personne responsable de leur sécurité.
- Ne jamais utiliser l'appareil sans supervision.
- Débranchez l'appareil de la prise lors du changement de pièces ou pour l'entretien.
- Pour protéger les enfants des dangers des appareils électriques, veillez à ne jamais laisser les appareils sans surveillance. Par conséquent, il faudra choisir un lieu de rangement pour l'appareil inaccessible aux enfants. Veillez à ce que le cordon ne pende pas.

- Ne pas immerger le cordon, la prise ou l'appareil dans de l'eau ou autre liquide afin de vous éviter un choc électrique.
- L'appareil doit être posé sur une surface stable et nivelée.
- Ne pas utiliser l'appareil s'il est tombé, s'il apparaît endommagé ou s'il fuit.
- Ne pas utiliser cet appareil avec un cordon ou une prise endommagés ou s'il ne fonctionne pas correctement, ou a subi des dégâts quelconques. Afin d'éviter tous dangers, veillez à ce qu'un cordon ou prise endommagés soient remplacés par un technicien agréé. Ne réparez pas vous-même cet appareil.
- Débranchez l'appareil de la prise lorsqu'il n'est pas utilisé
- L'utilisation d'une rallonge électrique ou d'un dispositif semblable est interdite.

DESCRIPTION DE L'APPAREIL

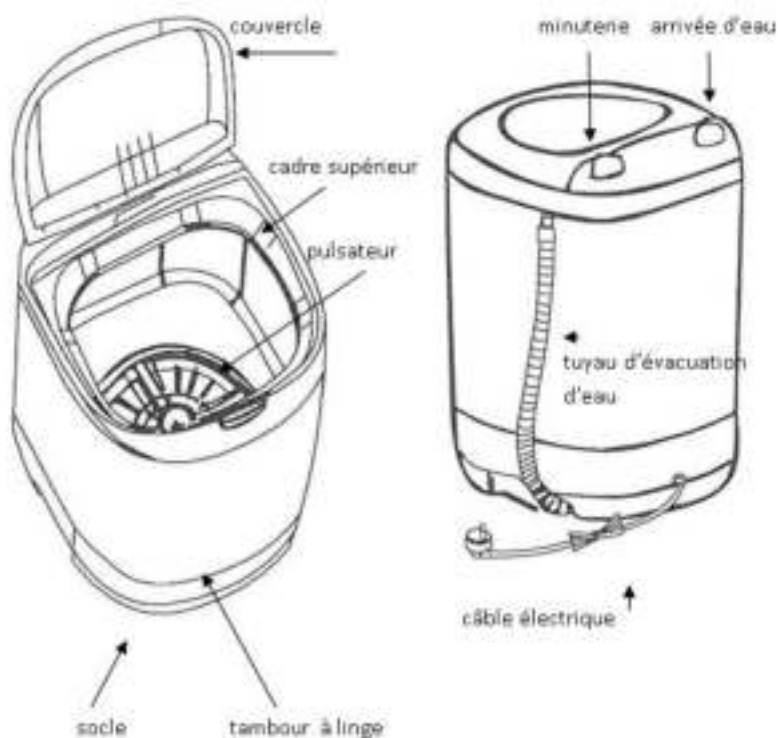

LAVE-LINGE CONSIGNES DE SECURITE

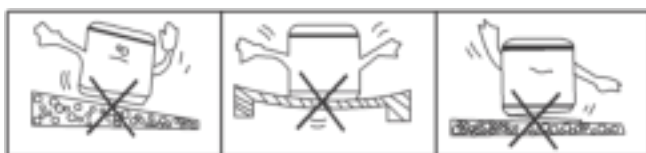

- Ne pas poser le lave-linge sur une surface inclinée ou inégale.
- Respecter une distance d'au moins 50 cm entre le dos du lave-linge et le mur.



- Pour éviter tout endommagement de l'isolation qui pourrait entraîner des dysfonctions et des accidents, ne pas placer le lave-linge dans une salle de bain ou un autre endroit où l'humidité ambiante est élevée.

- Ne pas exposer le lave-linge à la lumière directe du soleil.





- Eviter tout contact avec des flammes. Ne pas poser des cigarettes brûlantes ou des substances volatiles sur l'appareil. Elles pourraient provoquer des déformations des éléments en plastique de l'appareil, et l'appareil pourrait s'enflammer.

- Pour éviter la déformation des parts en plastique et par conséquent des dysfonctions, ne pas utiliser de l'eau d'une température supérieure à 50°C au maximum.



- Pour éviter des dysfonctions et des chocs électriques, protéger le tableau de commande, la minuterie et les interrupteurs des éclaboussures.

- Avant de poser le linge dans le tambour, vider toutes les poches.

LAVER

Brancher l'appareil sur une prise murale 220V, 50Hz.

Insérer le tuyau d'eau dans le tuyau de filtre et le brancher sur l'arrivée d'eau de l'appareil.

Laisser entrer la quantité d'eau désirée.

Verser la quantité de détergent appropriée dans le tambour.

Mettre le linge une pièce après l'autre dans le lave-linge.

Commencer le lavage en réglant la minuterie sur la durée souhaitée.

Après le lavage, orienter le tuyau d'évacuation d'eau vers le bas et laisser l'eau s'écouler.

NIVEAU DE REMPLISSAGE D'EAU CORRECT

Niveau

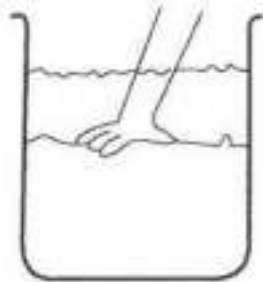

de remplissage d'eau

Niveau

de linge (comprimé)

Vêtements normales: 10 à 13 cm

Literie: 15 à 18 cm

Charge maximale de linge: 2,5kg

Pour obtenir un lavage économique et efficace avec votre lave-linge, veuillez toujours vous assurer que le niveau de remplissage d'eau est correct.

CONSIGNES

Toujours débrancher l'appareil après l'utilisation.

Faire remplacer un cordon électrique endommagé par le fabricant, son service clients ou un technicien qualifié afin d'éviter tout danger.

ATTENTION

Toujours brancher ce lave-linge sur une prise exclusivement réservée à cet appareil.

La garantie ne couvre pas des dommages dus au non-respect du mode d'emploi. Ne jamais utiliser l'appareil en dehors des limites de tension indiquées dans ce mode d'emploi.

Charge maximale : 1,5 kg
Tension du secteur: 220 V, 50 Hz
Puissance absorbée: 160 W



Les appareils usagés avec le symbole «poubelle barrée» ne doivent pas être jetés avec les ordures ménagères courantes. Apportez-les à un centre de recyclage pour appareils usagés. Votre administration locale vous donnera des informations supplémentaires.



www.serviceclub.info

Avvertenze di sicurezza importanti!

SI PREGA DI CONSERVARE IL PRESENTE MANUALE D'USO PER CONSULTAZIONI FUTURE.

Per evitare il rischio di incendi, sbalzi di corrente e lesioni, si prega di osservare quanto segue:

- Il presente apparecchio è progettato per il solo uso domestico.
- Il presente apparecchio non può essere usato da persone con limitazioni fisiche, percettive o mentali (bambini inclusi), o che non dispongano dell'esperienza e delle conoscenze necessarie a tale scopo, se non sotto controllo o previa spiegazione delle modalità d'uso dell'apparecchio da parte di una persona responsabile per la loro sicurezza.
- Non lasciare mai incustodita la Mini lavatrice quando è accesa.
Estrarre la spina dalla presa elettrica prima di ogni lavoro di pulizia, manutenzione o di assistenza e dopo l'uso.
- Conservare la Mini lavatrice lontano dalla portata dei bambini.
- Spiegare ai bambini che non si tratta di un giocattolo.
- Non immergere mai l'apparecchio in acqua o in qualsiasi altro liquido.
- Non usare più l'apparecchio in seguito a cadute o danni, nonché dopo un'eventuale immersione in acqua.
- Se il cavo di corrente è difettoso, farlo sostituire da un elettricista per evitare eventuali folgorazioni.
- Non sollevare o tirare l'apparecchio per il cavo di corrente; trattare sempre il cavo di corrente con la massima attenzione. Evitare di schiacciare il cavo nelle porte, di farlo scorrere lungo spigoli appuntiti o angoli. Non accostare il cavo a oggetti bollenti.
- Non usare prolunghe elettriche non idonee.
- Estrarre sempre la spina dalla presa elettrica dopo l'uso.
- Non estrarre la spina dalla presa di corrente tirando il cavo.
- Per la propria sicurezza, seguire sempre il manuale d'uso durante il montaggio, il collegamento e l'uso della Mini lavatrice. Osservare le specifiche di prodotto indicate sulla targhetta identificativa. Usare esclusivamente accessori consigliati dal produttore.
- Non posizionare la Mini lavatrice su superfici inclinate o irregolari.

DESCRIZIONE DELL'APPARECCHIO

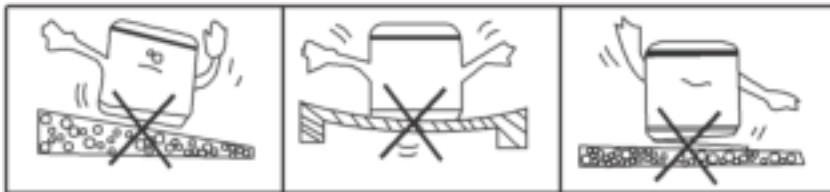
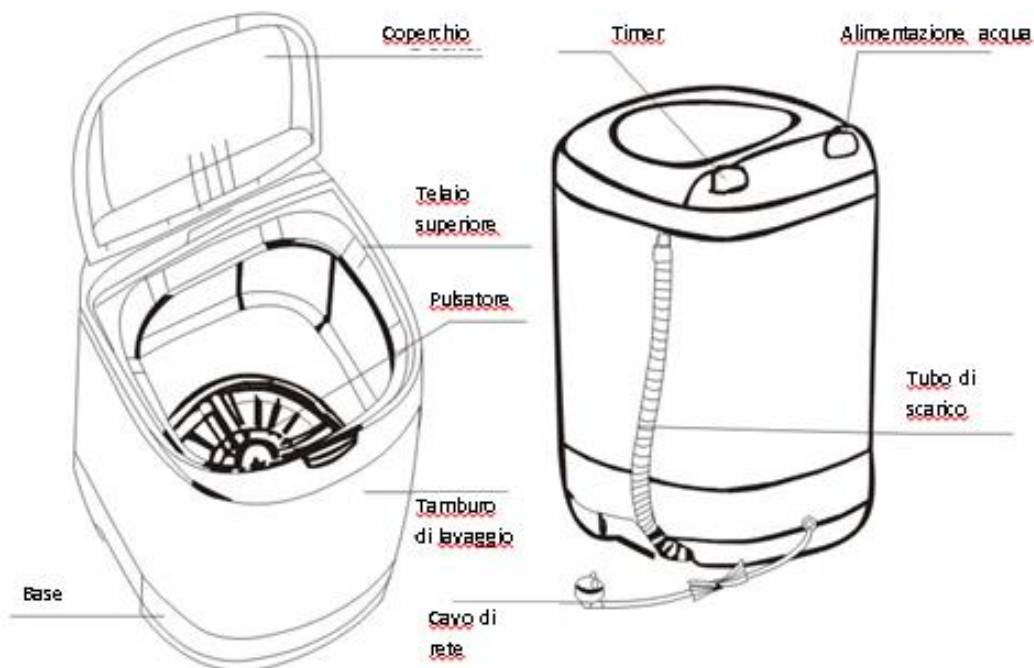

- Posizionare la Mini lavatrice in modo che la parte posteriore disti almeno 50 cm dalla parete.
- Non usare la Mini lavatrice in stanze da bagno o altri locali con un'alta percentuale di umidità, dato che l'isolamento potrebbe danneggiarsi e provocare il malfunzionamento dell'apparecchio o incidenti.
- Non esporre la Mini lavatrice ai raggi diretti del sole.
- Non esporre la Mini lavatrice ai raggi diretti del sole. Evitare il contatto con fiamme libere. Non avvicinare sigarette accese o sostanze volatili all'apparecchio, poiché queste potrebbero causare deformazioni dei numerosi componenti in plastica dell'apparecchio, che potrebbe inoltre incendiarsi.





- Usare acqua a una temperatura massima di 50°C per evitare possibili deformazioni dei componenti in plastica ed eventuali successivi malfunzionamenti.

- Tenere al riparo dagli schizzi il pannello di controllo dove si trovano il timer e gli interruttori per evitare malfunzionamenti e folgorazioni.



- Prima del lavaggio svuotare tutte le tasche degli indumenti.

LAVAGGIO

Collegare l'apparecchio a una presa a 220V, 50Hz.

Inserire il tubo dell'acqua nel tubo del filtro e collegarlo con l'alimentazione d'acqua dell'apparecchio.

Riempire con la giusta quantità di detersivo e successivamente d'acqua.

Nota: La Mini lavatrice non dispone di un sistema di riscaldamento. L'apparecchio deve quindi essere riempito con acqua preriscaldata alla temperatura desiderata.

Collocare nella Mini lavatrice i capi da lavare uno a uno.

Avviare il lavaggio impostando il timer ai minuti di lavaggio desiderati.

Dopo il lavaggio inclinare il tubo di scarico verso il basso e lasciar fuoriuscire l'acqua.

PULIZIA

Pulire la parte esterna con uno straccio inumidito. Non immergere mai il pannello di comando in acqua o in qualsiasi altro liquido. Asciugare successivamente tutte le parti con uno straccio asciutto.

CONSERVAZIONE

Svuotare il tamburo e chiudere il coperchio.

CORRETTO LIVELLO DI RIEMPIMENTO DELL'ACQUA

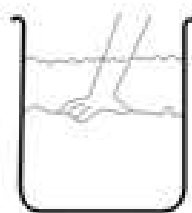

LIVELLO RIEMPIMENTO ACQUA

LIVELLO RIEMPIMENTO CAPI
(pressati)

CAPI NORMALI: 10-13 cm

LENZUOLA: 15-18 cm

Carico massimo: 2,5 kg

Tensione di rete: 220V-50Hz

Potenza assorbita: 160W

Nota: Il presente apparecchio è adatto al solo uso domestico. L'uso a scopi commerciali comporta l'annullamento della garanzia.



Gli apparecchi esausti contrassegnati dal simbolo del cassonetto barrato non possono essere smaltiti come i normali rifiuti domestici. Devono invece essere smaltiti negli appositi centri di raccolta per apparecchi esausti (informatevi presso il vostro Comune) o presso il fornitore da cui avete acquistato il prodotto. In questo modo si garantisce uno smaltimento non inquinante.