

Cloth Window Kit

400 cm / 600 cm

NL 2

EN 6

DE 10

FR 14

User Manual



Model: Cloth Window Kit
Product code: 380941 (400 cm)
380958 (600 cm)

Date: 14/09/2021
Version: v1.0

EUROM[®]

POWERFUL PRODUCTS SINCE 1974

Gefeliciteerd met uw aankoop van dit EUROM-apparaat. U heeft een hoogwaardig product gekocht waar u nog vele jaren plezier van zal hebben. Door dit apparaat met aandacht en zorg te gebruiken, beperkt u het risico op persoonlijk letsel of materiële schade.



LET OP

Lees deze gebruiksaanwijzing eerst grondig door en zorg dat u alles goed begrijpt voordat u het product installeert en gebruikt.

Inleiding

In deze handleiding staat het correcte en veilige gebruik van dit product beschreven. Bewaar deze handleiding voor toekomstig gebruik. De handleiding is een onmisbaar onderdeel van het product en moet bij doorverkoop of inruil aan de nieuwe eigenaar worden overhandigd. Deze handleiding is met de grootst mogelijke zorg samengesteld. Wij behouden ons desalniettemin het recht voor deze handleiding te allen tijde te verbeteren en aan te passen. De gebruikte afbeeldingen kunnen afwijken.

De volgende symbolen en termen worden in deze handleiding gebruikt om de lezer te wijzen op veiligheidskwesties en belangrijke informatie:



LET OP

Duidt op een gevaarlijke situatie die, indien de veiligheidsinstructies niet worden opgevolgd, kan leiden tot lichte en/of matige schade aan het product of aan het milieu.

Garantie

EUROM biedt 24 maanden garantie op dit product vanaf de datum van aankoop. Slijtage door normaal gebruik valt niet onder de garantie. De garantie vervalt als een defect het gevolg is van onopzettelijk of onzorgvuldig gebruik van het product. De fabrikant, importeur en leverancier zijn niet aansprakelijk voor onjuiste aansluitingen.

Beschrijving

De Cloth Window Kit (Afbeelding 1) is een gebruiksvriendelijke raamdoek voor gebruik in combinatie met mobiele airconditioners. Met de kit voorkomt u dat warme lucht en vocht terug de kamer instromen.

1. Klittenband
2. Raamdoek

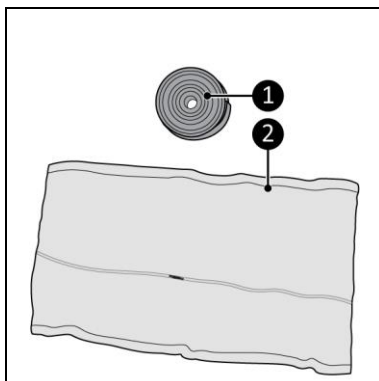

Afbeelding 1

Vervoer en opslag

1. Verwijder de uitlaatslang voor de warme lucht van de mobiele airconditioner (indien van toepassing).
2. Verwijder het raamdoek van het raam.
3. Maak het raamdoek schoon en vouw het op.
4. Vervoer en bewaar het raamdoek in de originele verpakking.

Installatie en werking

Het raamdoek is verpakt in één doos. Verwijder al het verpakkingsmateriaal en controleer of het raamdoek niet beschadigd is. Gebruik het raamdoek niet als het beschadigd is, maar neem in dat geval altijd contact op met uw leverancier. Bewaar de verpakking voor veilige opslag en vervoer.



LET OP

Het raamdoek biedt geen inbraakbeveiliging. We raden daarom aan om de uitlaatslang voor de warme lucht na elk gebruik van de mobiele airconditioner te verwijderen.

1. Reinig het raam en de raamkozijnen met een schoonmaakmiddel, zodat ze stof- en vetvrij zijn.
2. Knip het klittenband op maat.
3. Plaats het op het vaste raamkozijn rond het beweegbare raamkozijn (Afbeelding 2, pos. 1).

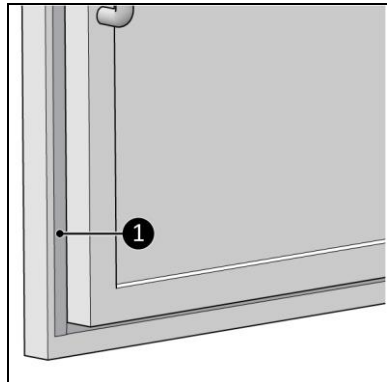

Afbeelding 2

4. Breng het klittenband ook rondom het beweegbare raamkozijn aan (Afbeelding 3, pos. 1).

Let op: plak het klittenband niet op het glas.

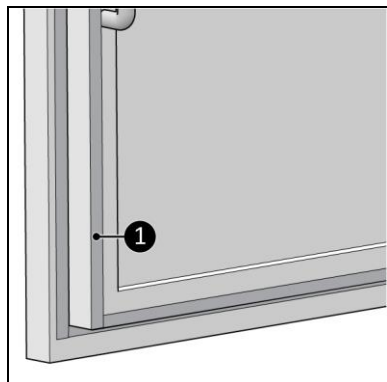

Afbeelding 3

5. Plaats het klittenband van de smalle kant van het raamdoek (Afbeelding 4, pos. 1) op het klittenband van het vaste raamkozijn (Afbeelding 4, pos. 2). Begin vanuit het midden en plaats het raamdoek volledig rond het raam.

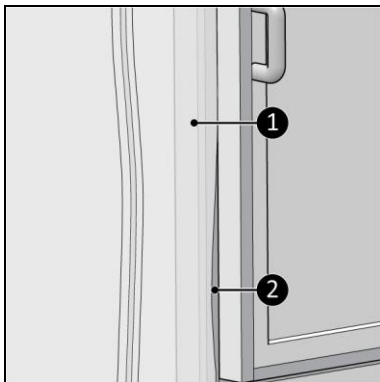

Afbeelding 4

6. Open het beweegbare raamkozijn en breng het klittenband van de brede kant van het raamdoek (Afbeelding 5, pos. 2) aan op het klittenband van het beweegbare raamkozijn (Afbeelding 5, pos. 1). Zorg dat er in de hoeken voldoende ruimte overblijft, zodat het raamdoek niet onder spanning staat.

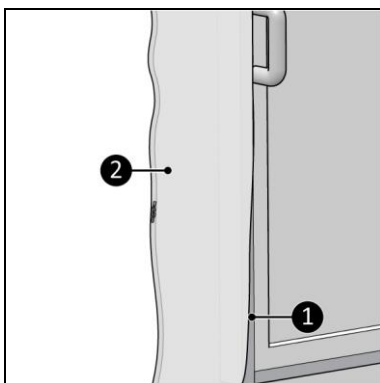

Afbeelding 5

7. Open de rits (Afbeelding 6, pos. 2) van het raamdoek (Afbeelding 6, pos. 1).

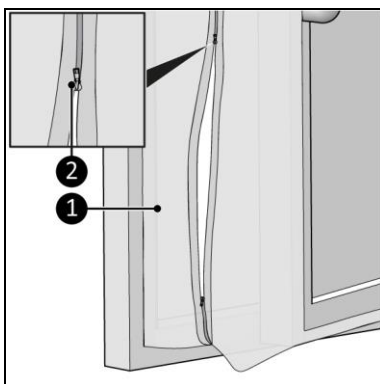

Afbeelding 6

8. Plaats de uitlaatslang voor de warme lucht van de mobiele airconditioner (Afbeelding 7, pos. 1) door de opening.
9. Sluit de rits (Afbeelding 7, pos. 2) zo ver mogelijk.
10. Het raamdoek is nu klaar voor gebruik.

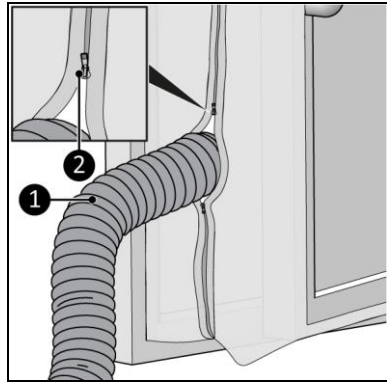

Afbeelding 7

Verwijdering



Gooi het product aan het einde van de levensduur weg volgens de plaatselijke wetten en voorschriften of lever het product in bij uw leverancier.

Thank you for choosing this EUROM product. You have purchased a quality product that you will enjoy for many years. Using this device with respect and care will reduce the risk of personal injury or material damage.



CAUTION

It is important to read and understand this instruction manual before installing and using the product.

Introduction

This manual describes the correct and safe use of this product. Keep this manual for future reference. The manual is an essential part of the product and must be given to the new owner upon resale or exchange. This manual has been compiled with the utmost care. Nevertheless, we reserve the right to improve and adjust this manual at any time. The images used may differ.

The following symbols and terms are used in this manual to alert the reader on safety issues and important information:



CAUTION

Indicates a hazardous situation which, if the safety instructions are not followed, can lead to light and/or moderate damage to the product or to the environment.

Warranty

EUROM offers a 24-month warranty on this product from the date of purchase. The warranty does not cover wear and tear from normal use. The warranty expires if a defect is the result of unintentional or careless use of the product. The manufacturer, importer and supplier are not liable for incorrect connections.

Description

The Cloth Window Kit (Figure 1) is an easy-to-use window cloth for use in combination with mobile air conditioners. The use of the kit will prevent hot air and moisture from flowing back into the room.

1. Velcro
2. Window cloth

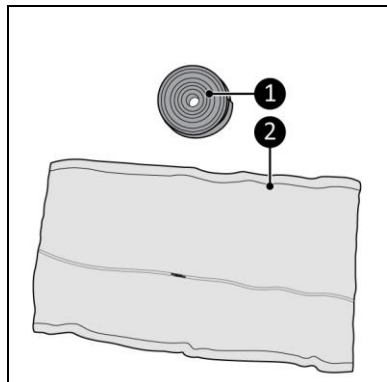

Figure 1

Transport and storage

1. Remove the hot air outlet hose from the mobile air conditioner (if applicable).
2. Remove the window cloth from the window.
3. Clean and fold the window cloth.
4. Transport and store the window cloth in its original packaging.

Installation and operation

The window cloth is packed in one box. Remove all packaging material and check that the window cloth is not damaged. Do not use the window cloth if it is damaged, but always contact your supplier. Keep the packaging for safe storage and transport.



CAUTION

The window cloth is not a burglary protection. It is therefore recommended to remove the hot air outlet hose from the mobile air conditioner after each use.

1. Clean the window and the window frames with a cleaning agent, to make sure they are dust and grease free.
2. Cut the Velcro to size.
3. Place it on the fixed window frame around the movable window frame (Figure 2, pos. 1).

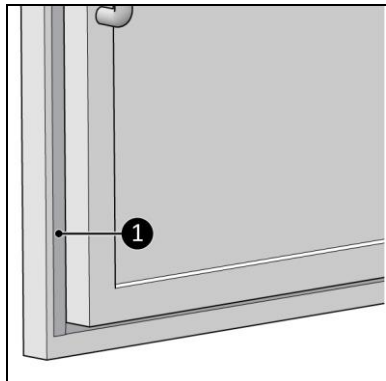

Figure 2

4. Place the Velcro all around the movable window frame as well (Figure 3, pos. 1).

Caution: do not stick the Velcro to the glass.

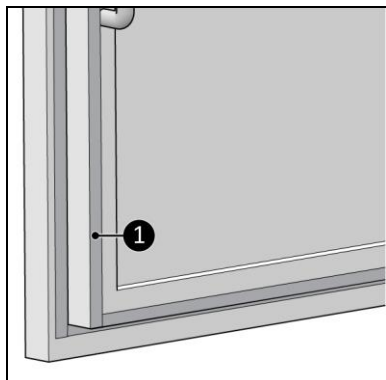

Figure 3

- Place the Velcro from the narrow side of the window cloth (Figure 4, pos. 1) onto the Velcro on the fixed window frame (Figure 4, pos.2). Start from the middle and place the window cloth completely around window.

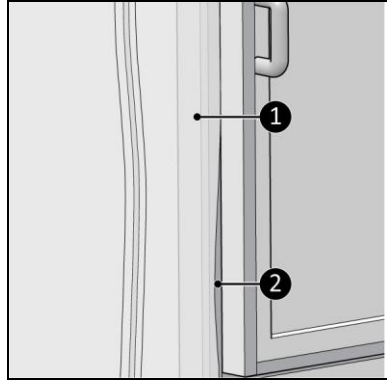

Figure 4

- Open the movable window frame and place the Velcro from the wide side of the window cloth (Figure 5, pos. 2) onto the Velcro on the movable window frame (Figure 5, pos. 1). Make sure to leave enough space in the corners so the window cloth is not under tension.

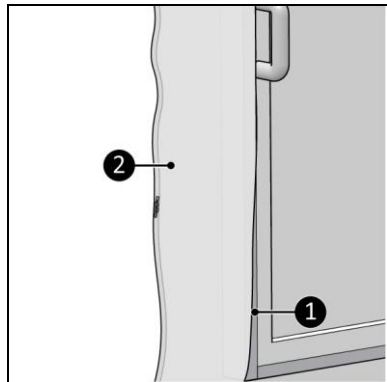

Figure 5

- Open the zipper (Figure 6, pos. 2) of the window cloth (Figure 6, pos 1).

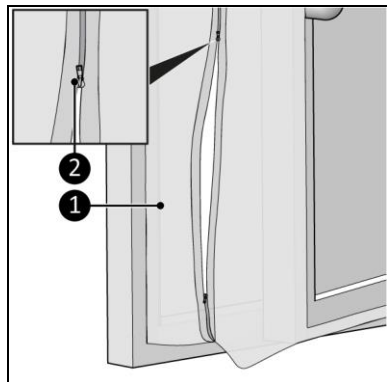

Figure 6

8. Place the hot air outlet hose of the mobile air conditioner (Figure 7, pos. 1) through the opening.
9. Close the zipper (Figure 7, pos. 2) as far as possible.
10. The window cloth is now ready for use.

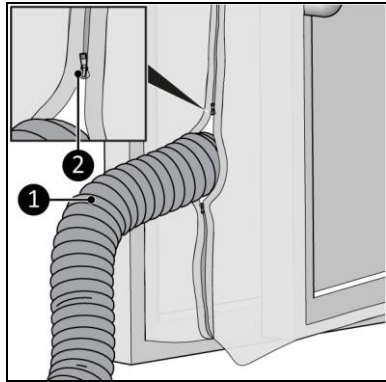

Figure 7

Disposal



At its end of life, discard the product according to the local laws and regulations, or deliver the product to your supplier.

Vielen Dank, dass Sie sich für dieses EUROM-Produkt entschieden haben. Sie haben ein Qualitätsprodukt gekauft, an dem Sie viele Jahre Freude haben werden. Wenn Sie dieses Gerät mit Respekt und Sorgfalt verwenden, wird das Risiko von Personen- oder Sachschäden verringert.



VORSICHT

Es ist wichtig, diese Bedienungsanleitung zu lesen und zu verstehen, bevor Sie das Produkt installieren und verwenden.

Einführung

Dieses Handbuch beschreibt die korrekte und sichere Verwendung dieses Produkts. Bewahren Sie das Handbuch zum späteren Nachschlagen auf. Das Handbuch ist ein wesentlicher Bestandteil des Produkts und muss dem neuen Besitzer beim Weiterverkauf oder Austausch übergeben werden. Das Handbuch wurde mit größter Sorgfalt erstellt. Wir behalten uns jedoch das Recht vor, das Handbuch jederzeit zu verbessern und anzupassen. Die verwendeten Bilder können abweichen.

Die folgenden Symbole und Begriffe werden in diesem Handbuch verwendet, um den Leser auf Sicherheitsfragen und wichtige Informationen aufmerksam zu machen:



VORSICHT

Weist auf eine gefährliche Situation hin, die, wenn die Sicherheitshinweise nicht befolgt werden, zu leichten und/oder mäßigen Schäden am Produkt oder an der Umwelt führen kann.

Garantie

EUROM gewährt ab Kaufdatum eine Garantie von 24 Monaten auf dieses Produkt. Die Garantie deckt keine Abnutzung durch normale Verwendung ab. Die Garantie erlischt, wenn ein Defekt auf eine unbeabsichtigte oder unachtsame Verwendung des Produkts zurückzuführen ist. Der Hersteller, Importeur und Lieferant haften nicht für fehlerhafte Verbindungen.

Beschreibung

Das Cloth Window Kit (Abbildung 1) ist ein einfach zu verwendendes Fenstertuch zur Verwendung in Kombination mit mobilen Klimaanlage. Die Verwendung des Kits verhindert, dass heiße Luft und Feuchtigkeit in den Raum zurückfließen.

1. Klettverschluss
2. Fenstertuch



Abbildung 1

Transport und Lagerung

1. Entfernen Sie den Heißluftauslassschlauch von der mobilen Klimaanlage (sofern vorhanden).
2. Entfernen Sie das Fenstertuch vom Fenster.
3. Fenstertuch reinigen und falten.
4. Transportieren und lagern Sie das Fenstertuch in der Originalverpackung.

Installation und Betrieb

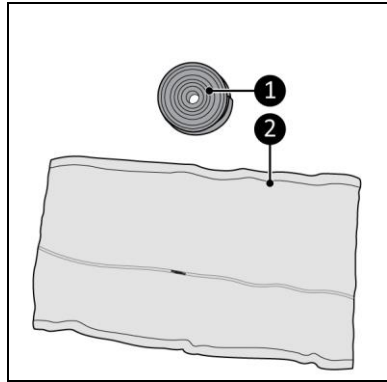
Das Fenstertuch ist in einem Karton verpackt. Entfernen Sie sämtliches Verpackungsmaterial und prüfen Sie, ob das Fenstertuch unbeschädigt ist. Verwenden Sie das Gerät nicht, wenn es beschädigt ist, sondern wenden Sie sich immer erst an Ihren Lieferanten. Bewahren Sie die Verpackung für eine sichere Lagerung und einen sicheren Transport auf.



VORSICHT

Das Fenstertuch ist kein Einbruchschutz. Es wird daher empfohlen, den Heißluftauslassschlauch nach jedem Gebrauch vom mobilen Klimagerät zu entfernen.

1. Reinigen Sie das Fenster und die Fensterrahmen mit einem Reinigungsmittel, um sicherzustellen, dass sie staub- und fettfrei sind.
2. Schneiden Sie den Klettverschluss zu.
3. Platzieren Sie es auf den festen Fensterrahmen um den beweglichen Fensterrahmen (Abbildung 2, Pos. 1).



Abbildung 2

4. Platzieren Sie ebenfalls den Klettverschluss rund um den beweglichen Fensterrahmen (Abbildung 3, Pos. 1).

Achtung: Kleben Sie den Klettverschluss nicht auf das Glas.

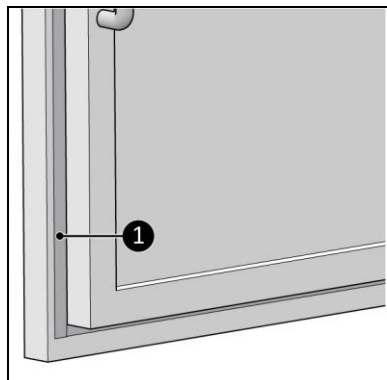

Abbildung 3

5. Platzieren Sie den Klettverschluss von der schmalen Seite des Fenstertuchs (Abbildung 4, Pos. 1) auf den Klettverschluss am feststehenden Fensterrahmen (Abbildung 4, Pos. 2). Beginnen Sie in der Mitte und platzieren Sie das Fenstertuch vollständig um das Fenster herum.

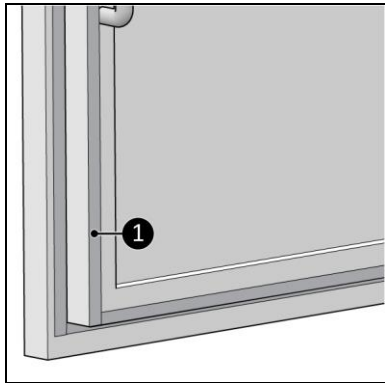

Abbildung 4

6. Öffnen Sie den beweglichen Fensterrahmen und legen Sie den Klettverschluss von der breiten Seite des Fenstertuchs (Abbildung 5, Pos. 2) auf den Klettverschluss am beweglichen Fensterrahmen (Abbildung 5, Pos. 1). Achten Sie darauf, in den Ecken genügend Platz zu lassen, damit das Fenstertuch nicht unter Spannung steht.

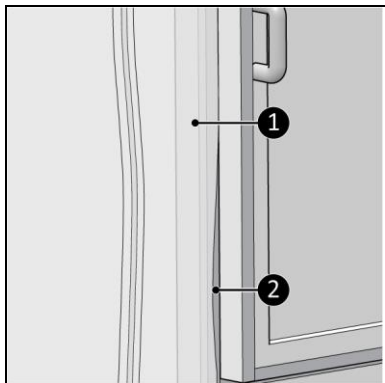

Abbildung 5

7. Öffnen Sie den Reißverschluss (Abbildung 6, Pos. 2) des Fenstertuchs (Abbildung 6, Pos. 1).

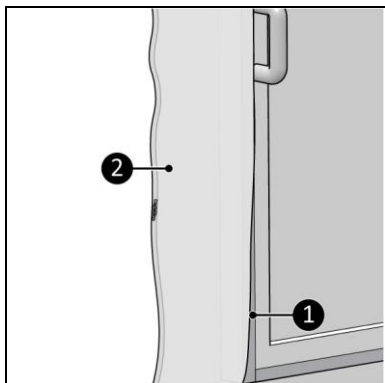

Abbildung 6

8. Führen Sie den Heißluftauslassschlauch des mobilen Klimageräts (Abbildung 7, Pos. 1) durch die Öffnung.
9. Schließen Sie den Reißverschluss (Abbildung 7, Pos. 2) so weit wie möglich.
10. Das Fenstertuch ist nun einsatzbereit.

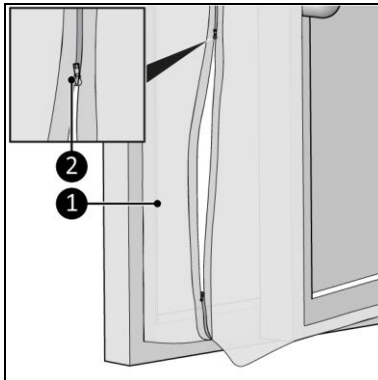

Abbildung 7

Abfallentsorgung

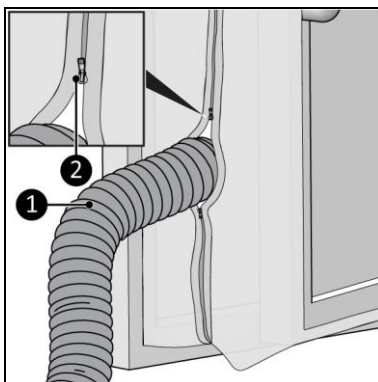

Entsorgen Sie das Produkt am Ende seiner Lebensdauer gemäß den örtlichen Gesetzen und Vorschriften oder liefern Sie es an Ihren Lieferanten.

Merci d'avoir choisi ce produit EUROM. Vous avez acheté un produit de qualité dont vous profiterez pendant de nombreuses années. Une utilisation respectueuse et responsable de cet appareil réduit le risque de blessures ou de dommages matériels.



PRUDENCE

Il est important de lire et comprendre ce manuel d'instructions avant d'installer et utiliser le produit.

Introduction

Ce manuel décrit comment utiliser ce produit de manière correcte et sûre. Conservez ce manuel pour pouvoir le consulter ultérieurement. Ce manuel fait partie intégrante du produit et doit être remis au nouveau propriétaire en cas de revente ou d'échange. Ce manuel a été rédigé avec le plus grand soin. Nous nous réservons néanmoins le droit d'améliorer et d'adapter ce manuel à tout moment. Les images utilisées peuvent être différentes du produit lui-même.

Les symboles et termes suivants sont utilisés dans ce manuel pour attirer l'attention du lecteur sur les aspects de la sécurité et diverses informations importantes :



PRUDENCE

Indique une situation dangereuse qui peut entraîner des dommages légers et/ou modérés pour le produit ou l'environnement si les consignes de sécurité ne sont pas respectées.

Garantie

EUROM accorde une garantie de 24 mois sur ce produit à compter de la date d'achat. La garantie ne couvre pas l'usure due à une utilisation normale. La garantie est exclue si un défaut est le résultat d'une utilisation abusive ou négligente du produit. Le fabricant, l'importateur et le fournisseur ne sont pas responsables de raccords incorrects.

Description

Le Cloth Window Kit (Figure 1) est une toile de fenêtre facile à utiliser en combinaison avec des climatiseurs mobiles. L'utilisation de ce kit empêche l'air chaud et l'humidité de revenir dans la pièce.

1. Bande Velcro
2. Toile de fenêtre

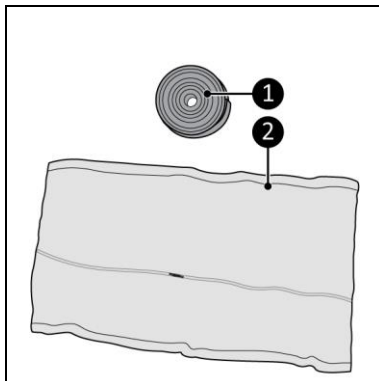

Figure 1

Transport et rangement

1. Retirez le tuyau de sortie d'air chaud du climatiseur mobile (le cas échéant).
2. Retirez la toile de la fenêtre.
3. Nettoyez et pliez la toile de fenêtre.
4. Transportez et rangez la toile de fenêtre dans son emballage d'origine.

Installation et fonctionnement

La toile de fenêtre est emballée dans une boîte. Retirez tous les matériaux d'emballage et vérifiez que la toile de fenêtre n'est pas endommagée. N'utilisez pas la toile de fenêtre si elle est endommagée. Dans ce cas, contactez toujours votre fournisseur. Conservez l'emballage pour un rangement et un transport sûrs.



PRUDENCE

La toile de fenêtre n'est pas une protection anti-effraction. Il est donc recommandé de retirer le tuyau de sortie d'air chaud du climatiseur mobile après chaque utilisation.

1. Nettoyez la fenêtre et les cadres avec un produit nettoyant pour garantir l'absence de poussière et de graisse.
2. Découpez la bande Velcro à la bonne taille.
3. Posez-la sur le cadre fixe de la fenêtre autour du cadre mobile de la fenêtre (figure 2, pos. 1).

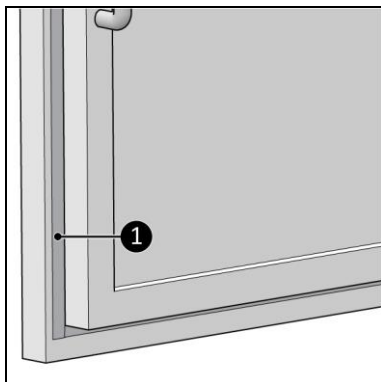

Figure 2

4. Posez la bande Velcro également tout autour du cadre mobile de la fenêtre (figure 3, pos. 1).

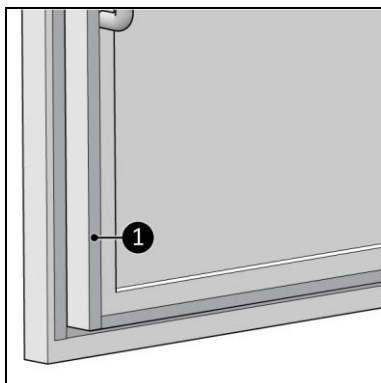

Figure 3

Attention : ne pas coller la bande Velcro sur la vitre.

5. Posez la bande Velcro du côté étroit de la toile de fenêtre (figure 4, pos. 1) sur la bande Velcro du cadre fixe de la fenêtre (figure 4, pos.2). Commencez par le milieu et posez la toile de fenêtre tout autour de la fenêtre.

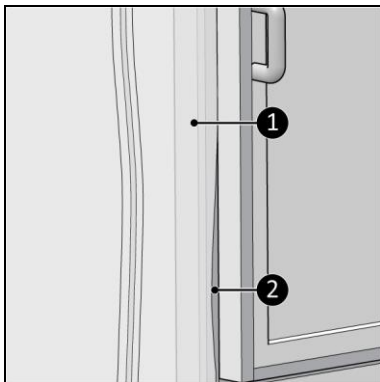

Figure 4

6. Ouvrez le cadre mobile de la fenêtre et posez la bande Velcro du côté large de la toile de fenêtre (figure 5, pos. 2) sur la bande Velcro du cadre mobile de la fenêtre (figure 5, pos. 1). Veillez à laisser suffisamment d'espace dans les coins pour que la toile de fenêtre ne soit pas sous tension.

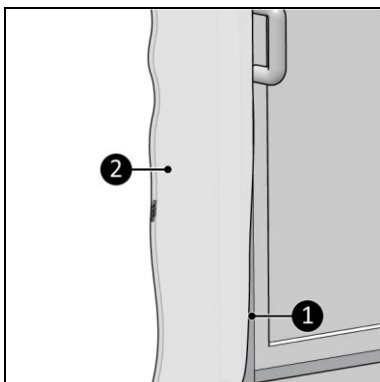

Figure 5

7. Ouvrez la fermeture éclair (figure 6, pos. 2) de la toile de fenêtre (figure 6, pos. 1).

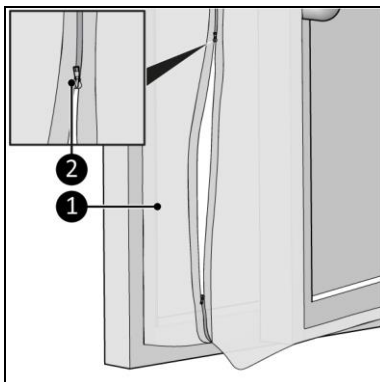

Figure 6

8. Faites passer le tuyau de sortie d'air chaud du climatiseur mobile (figure 7, pos. 1) à travers l'ouverture.
9. Fermez la fermeture éclair (figure 7, pos. 2) autant que possible.
10. La toile de fenêtre est maintenant prête à être utilisée.

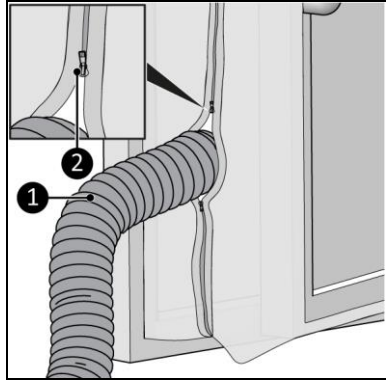

Figure 7

Élimination



En fin de vie, mettez le produit au rebut conformément aux lois et réglementations locales ou confiez le produit à votre fournisseur.

Kokosstraat 20, 8281 JC Genemuiden, The Netherlands

T: (+31) 038 385 43 21

E: info@eurom.nl

I: www.eurom.nl

Model: Cloth Window Kit

Date: 14/09/2021

Product code: 380941 (400 cm)

Version: v1.0

380958 (600 cm)

EUROM[®]

POWERFUL PRODUCTS SINCE 1974