



ART WORK SPEC

Changes Note: NEW

Design: Hyunwoo Lim	HQ R&D PIC: Jungran Kim	Product	Vacuum Cleaner
Size: 182mm x 257mm (Base) 148mm x 210mm (print)	Material: Wood Free 80g	Model/PJT	VC7100
Page: 112	Print Color: Black	Part Code	DJ68-00752F
Date: 2020-03-08	Post Processing : Cut	Rev No	00



Vacuum cleaner

User manual

SC05K71**H* Series

- Before operating this unit, please read the instructions carefully.
- For indoor use only.

SAMSUNG

Contents

PREPARATION

Safety information	3
Important safety instructions	4

INSTALLATION

Name of the parts	10
Accessories	11

OPERATIONS

Using the vacuum cleaner	12
Using the body	12
Using the handle	12
Using the brushes	13

MAINTENANCE

Cleaning and maintaining	14
When to empty the dustbin	14
Cleaning the dustbin	14
Cleaning the dust filter	15
Cleaning the outlet filter	15
Cleaning the brush	16
Cleaning the hose	16
Cleaning the pipe	16
Storing the vacuum cleaner	16

APPENDICES

Notes and cautions	17
In use	17
Cleaning and maintenance	17
Troubleshooting	19
Product information	20

Safety information

- Before operating the appliance, please read this manual thoroughly and retain it for your reference.
- Because these following operating instructions cover various models, the characteristics of your vacuum cleaner may differ slightly from those described in this manual.

Caution/Warning symbols used

WARNING

Indicates that a danger of death or serious injury exists.

CAUTION

Indicates that a risk of personal injury or material damage exists.

Other symbols used

NOTE

Indicates that the following text contains additional important information.

- For information on Samsung's environmental commitments and product specific regulatory obligations e.g. REACH (WEEE, Batteries) visit: samsung.com/uk/aboutsamsung/samsungelectronics/corporatecitizenship/data_corner.html

Important safety instructions

When using an electrical appliance, basic precautions should be observed, including the following:

WARNING

This vacuum cleaner is designed for household use only.

Use the vacuum cleaner only for its intended use as described in these instructions.

Always install the filters in the correct position as shown in this manual. Failure to meet these requirements could cause damage to the internal parts and void your warranty.

Please contact the manufacturer or service agent for a replacement.

General

- Read all instructions carefully. Before switching on, make sure that the voltage of your electricity supply is the same as that indicated on the rating plate on the bottom of the cleaner.
- This appliance can be used by children aged from 8 years and above and persons with reduced physical, sensory or mental capabilities or lack of experience and knowledge if they have been given supervision or instruction concerning use of the appliance in a safe way and understand the hazards involved. Children shall not play with the appliance. Cleaning and user maintenance shall not be made by children without supervision.
- Children should be supervised to ensure that they do not play with the appliance. Do not allow the vacuum cleaner to run unattended at any time.

Power related

- Switch the vacuum cleaner off on the body of the machine before unplugging from the electrical outlet. Disconnect the plug from the electrical outlet before emptying the dustbin. To avoid damage, please remove the plug by grasping the plug itself, not by pulling on the cord.
- The plug must be removed from the socket outlet before cleaning or maintaining the appliance.
- The use of an extension cord is not recommended.
- Please prevent any risk of electric shock or fire.
 - Do not damage the power cord.
 - Do not pull the power cord too hard or touch the power plug with wet hands.
 - Do not use a power source other than the national rated voltage and also do not use a multi-outlet to supply power to number of devices at the same time.
 - Do not leave the power cord carelessly on the floor.
 - Do not use a damaged power plug, power cord or loose power outlet.
 - Turn off the power before connecting or disconnecting the power plug to the power outlet and make sure your fingers don't come in contact with the pins of the power plug.
 - Do not disassemble or modify the vacuum cleaner. When power cord is damaged, contact the manufacturer or service agent to get it replaced by certified repairman.
 - Clean dust or any foreign matters on the pin and contact part of the power plug.

-
- Unplug the cleaner when not in use. Turn off the power switch before unplugging.
 - If the supply cord is damaged, it must be replaced by the manufacturer or its service agent or a similarly qualified person in order to avoid a hazard.

In use

- Don't carry the vacuum cleaner by holding the hose. Use the handle on the vacuum cleaner set for lifting or carrying vacuum cleaner.
- Unplug the cleaner when not in use.
- Do not use outdoors, or on wet rugs or surfaces.
- Do not use this product outdoors since it's designed for household use only.
 - There is a risk of malfunction or damage.
 - * Outdoor cleaning : Stone, Cement
 - * A billiard room : Powder of a chalk
 - * An aseptic room of a hospital
- Do not use the vacuum cleaner to suction up liquids(such as water), blades, pins or embers.
 - There is a risk of malfunction or damage.
- Be sure children do not touch the vacuum cleaner when you use it.
 - The children may get burned if the body is overheated.
- Do not mount or make any physical impacts on the body.
 - It may result in injury or damage.
- Do not use the vacuum cleaner to pick up matches, live ashes or cigarette butts. Keep the vacuum cleaner away from stoves and other heat sources. Heat can deform and discolour the plastic parts of the unit.

-
- Avoid picking up hard, sharp objects with the vacuum cleaner as they may damage the cleaner parts.
 - Do not block the suction or the exhaust port.
 - Do not use the vacuum cleaner without a dustbin and filters in place.
 - Do not use worn, deformed or damaged filters. Insert filter properly.
 - It can be a reason of penetration of dust and debris into motor.
 - If there's any gas leak or when using combustible sprays such as a dust remover, do not touch the power outlet and open the windows to ventilate the room.
 - There is a risk of explosion or fire.
 - Do not use this vacuum cleaner to clean building waste and debris, toner of laser printer. Regularly keep the filters in clean conditions to prevent of collecting fine dust in them.
 - Dry carpet cleaners or fresheners, powders and fine dust such as flour should be only vacuumed in very small amounts.
 - Use extra care when cleaning on stairs.
 - Do not use to suction up water.
 - Do not immerse in water for cleaning.
 - The hose should be checked regularly and must not be used if damaged.
 - Hold plug when rewinding onto cord reel. Do not allow plug to whip when rewinding.

Cleaning and maintenance

- Do not lift or carry the vacuum cleaner putting a brush in the groove for storage.
- Never twist dust filter after washing.
 - It can be a reason of deformation or damage filter.
- Use a dry cloth or towel to clean the body and make sure to unplug the vacuum cleaner before cleaning. Do not spray water directly or use volatile materials (such as benzen, thinner or alcohol) or combustible sprays (such as a dust remover) for cleaning.
 - If water or other liquid gets into the product and causes malfunction, turn off the vacuum cleaner, unplug the power plug and then consult a service agent.
- Do not use alkaline or industrial detergents, air fresheners or (acetic acids to clean the washable parts of the vacuum cleaner. (Refer to the following table.)
 - It may cause damage, deformation or discoloration of the plastic parts.

The washable parts		Dustbin of the body, Dust filter
Available detergent	Neutral detergent	Kitchen cleaner
Unavailable detergent	Alkaline detergent	Bleach, Mold cleaner, etc.
	Acid detergent	Paraffin oil, Emulsifier, etc.
	Industrial detergent	NV-I, PB-I, Opti, Alcohol, Acetone, Benzene, Thinner, etc.
	Air freshener	Air freshener(Spray)
	Oil	Animal or vegetable oil
	Etc.	Edible acetic acid, Vinegar, Glacial acetic acid, etc.

- Do not stand on the hose assembly. Do not put weight on the hose.

⚠ CAUTION**In use**

- Do not use the pipe for anything other than its intended purpose.
 - It may result in injury or damage.
- Do not pull the power cord fully and hold the power cord with one hand when rewinding it.
 - If you try to pull it fully, power cord can be damaged and if you don't hold the power cord while rewinding, it may lose control and cause injury or damage to people or objects around it.
- If any abnormal sounds, smells or smoke come from the vacuum cleaner, immediately unplug the power plug and contact a service agent.
 - There is a risk of fire or electric shock.
- Do not use the vacuum cleaner in any places near heating appliances (such as stove), combustible spray or flammable materials.
 - It may cause fire or deformation of the product.
- Empty the dustbin before it is full in order to maintain the best efficiency.

Cleaning and maintenance

- Unplug the vacuum cleaner if you do not use it for a long time.
 - It may cause electric shock or fire.

Name of the parts

Product design may differ depending on the models.

INSTALLATION

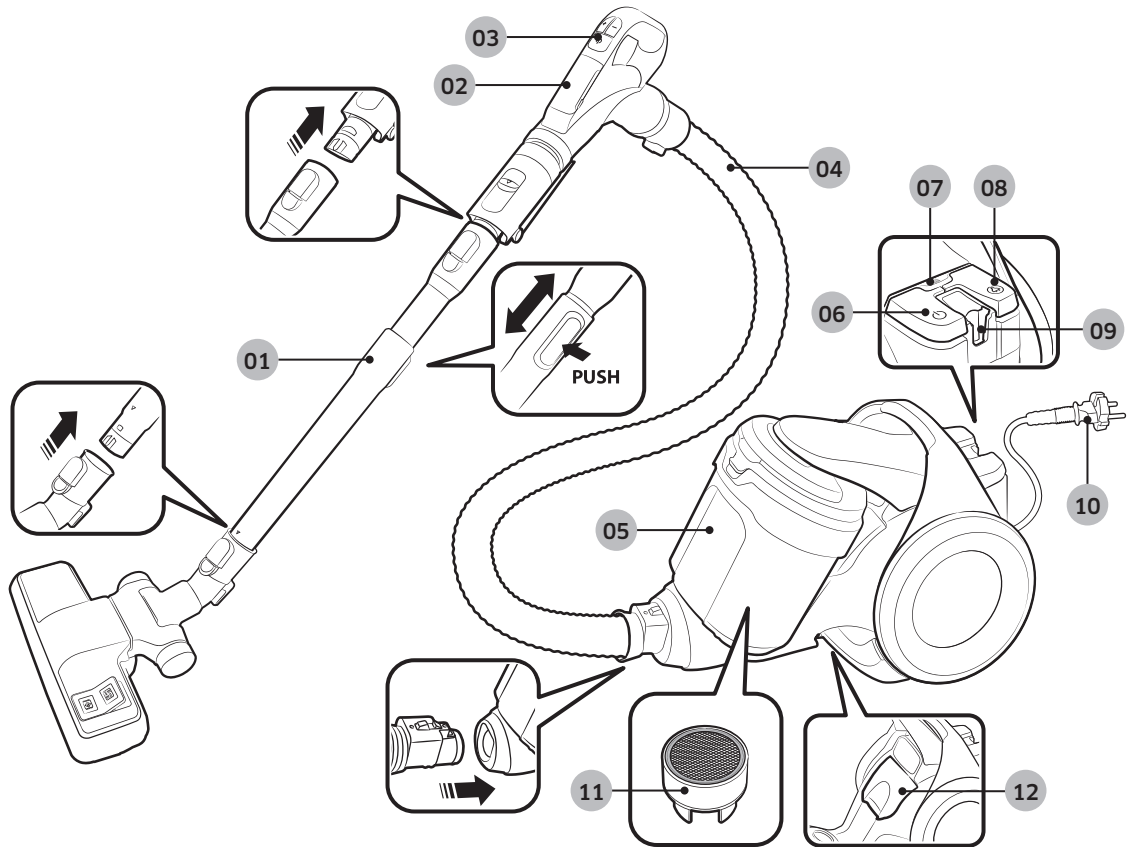

- | | |
|--------------------------|---|
| 01 Pipe | 07 Filter light |
| 02 Battery cover | 08 Cord rewind button |
| 03 Handle control | 09 Storage holder |
| 04 Hose | 10 Power cord |
| 05 Dustbin | 11 Anti-Tangle Turbine (Cyclone Force) |
| 06 Power button | 12 Outlet filter |

Accessories

Accessories may differ depending on the models.

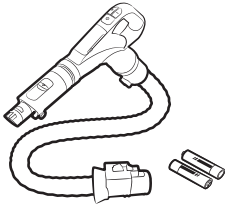

Hose

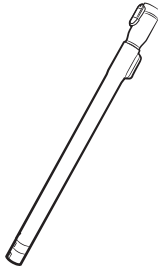

Pipe

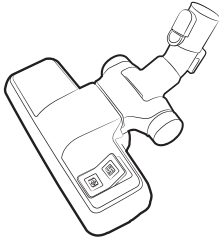

2-step brush

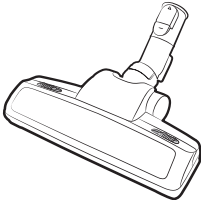

Power pet plus / Pet Care Brush

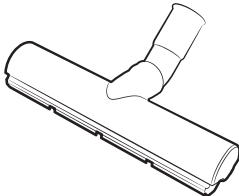

Eco Hard Floor

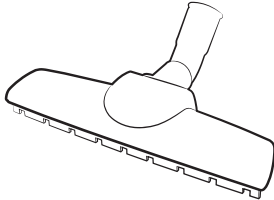

Parquet master



Anit-Tangle tool/Mini Pet Care Tool



User manual

INSTALLATION

Using the vacuum cleaner

Suction control may differ depending on the models.

Using the body

Power cord

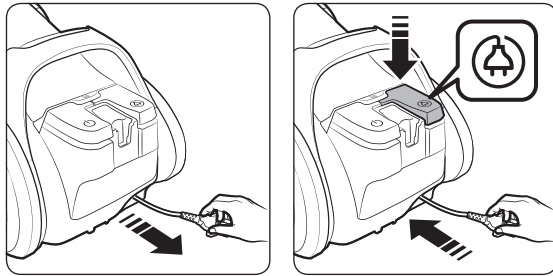

On/Off

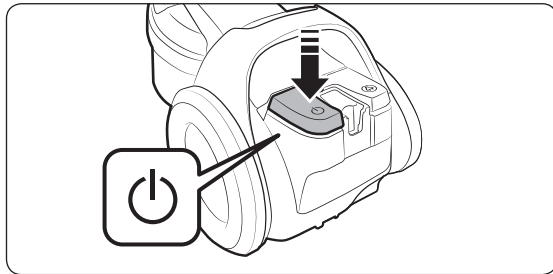

Using the handle

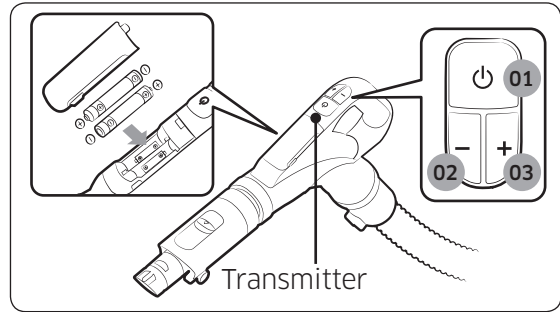

01 Power ON/OFF

02 Increases suction power

03 Decreases suction power

NOTE

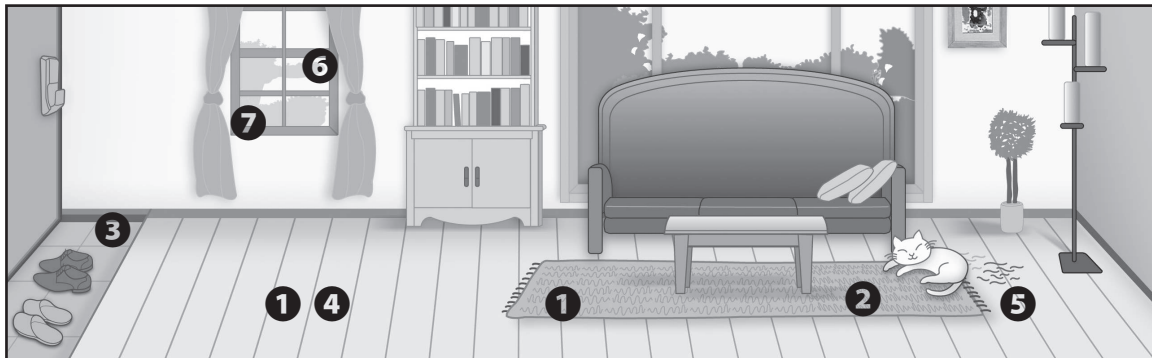

- Do not cover the transmitter with a hand. If it is blocked, the product will not work.
- The power will shut off as a precaution if no button is pressed for 30 minutes while cleaning. If this happens, press the [⏻] button on the main unit, or replug the power cord.

Using the brushes

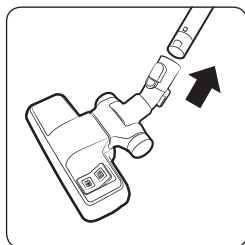

Where to use the brushes



1 2-step brush
 Floor
 Carpet

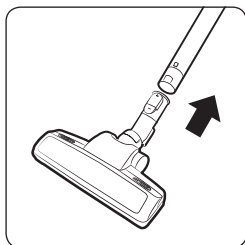

2 Power pet plus /
 Pet Care Brush

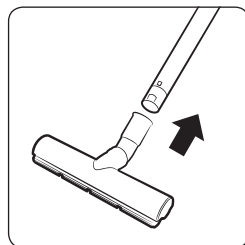

3 Eco Hard Floor

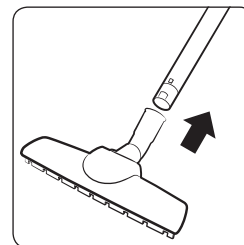

4 Parquet master

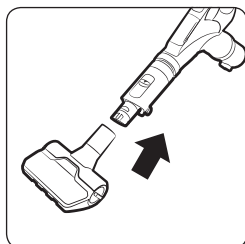

5 Anti-Tangle tool/
 Mini Pet Care
 Tool

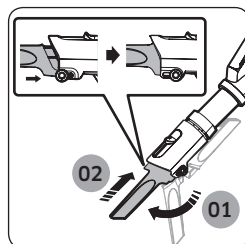
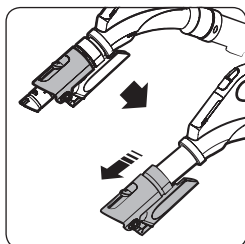

6 Crevice tool

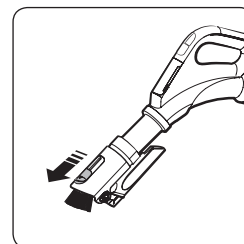

7 Dusting brush

Cleaning and maintaining

You must unplug the vacuum cleaner before cleaning it.

When to empty the dustbin

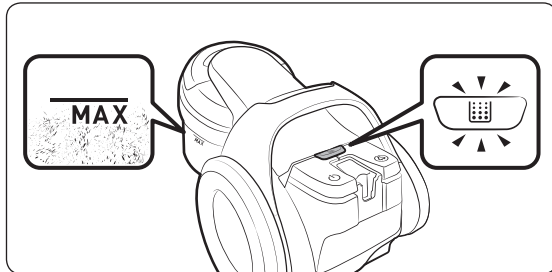

Cleaning the dustbin

Clean the dustbin if there is a lot of dust in the bin.

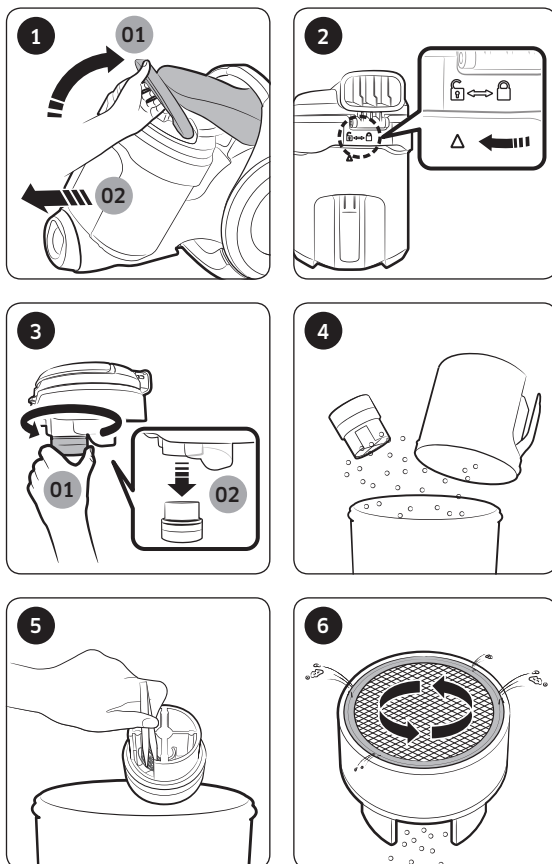

* Anti-Tangle Turbine(Cyclone Force)
- Based on internal testing. Tested at the turbine fan using a mix of hair, pet hair on Floor.

⚠ CAUTION

- When cleaning the turbine inside the dustbin, be careful not to damage the mesh.
- Do not clean the turbine with water.

How to empty the dustbin easily

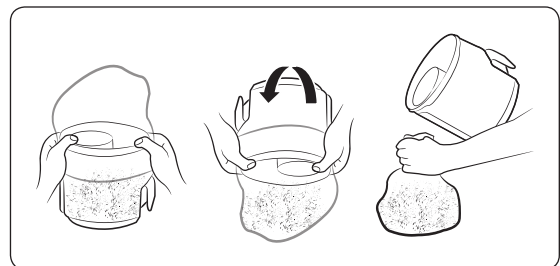

Cleaning the dust filter

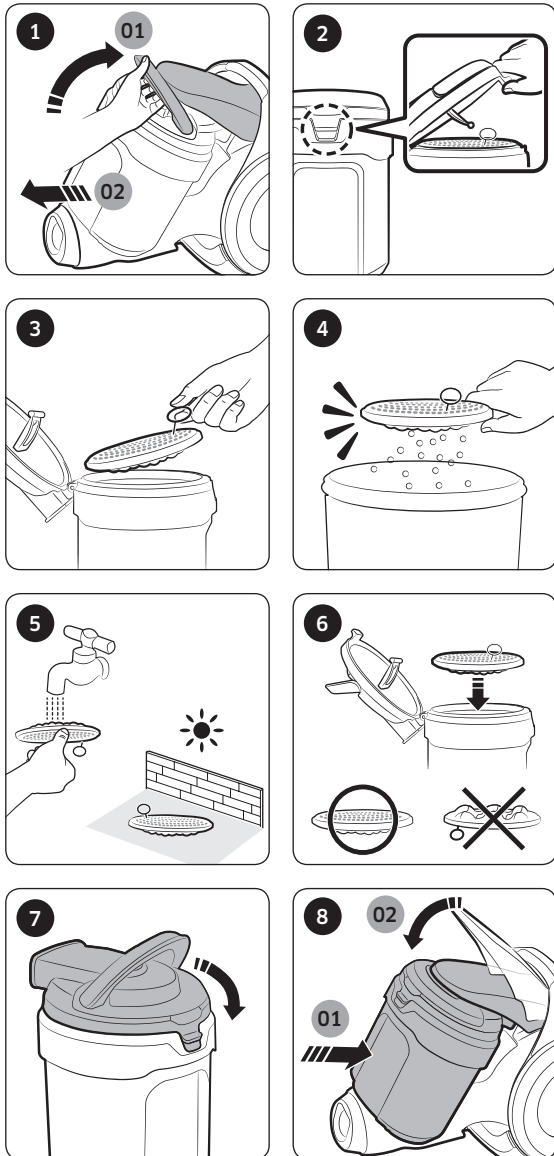

Cleaning the outlet filter

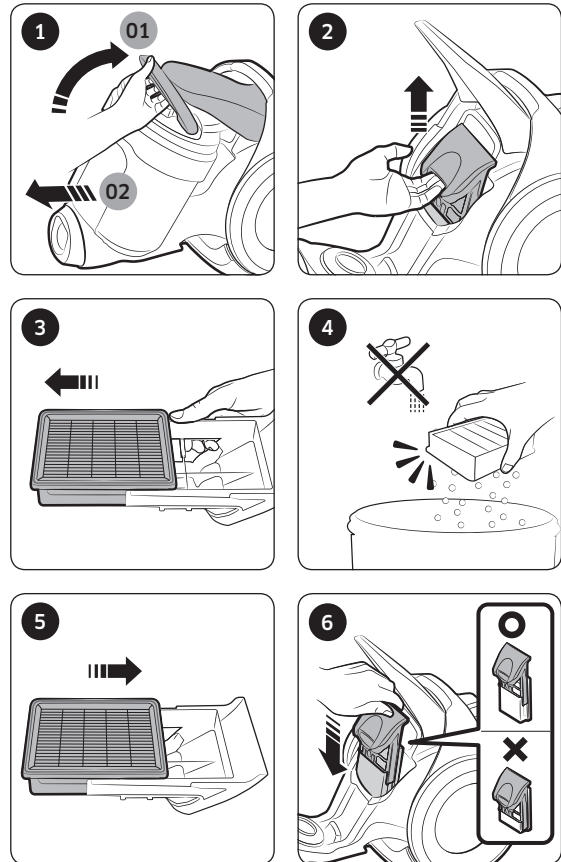

⚠ CAUTION

- Make sure the dust filter is completely dry before putting it back into the vacuum cleaner. Allow 12 hours for it to dry.



Cleaning the brush

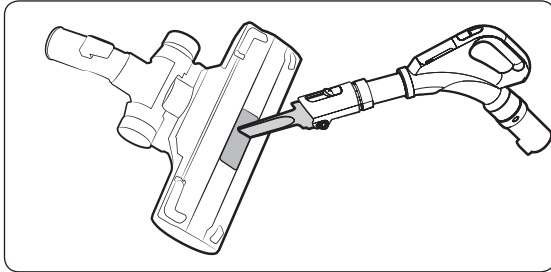

2-step brush

* Cleaning method for the [2-step brush], [Parquet master], [Anit-Tangle tool/Mini Pet Care Tool] and [Eco Hard Floor] is the same.

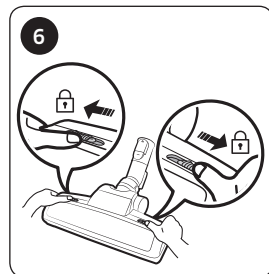
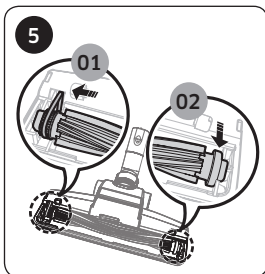
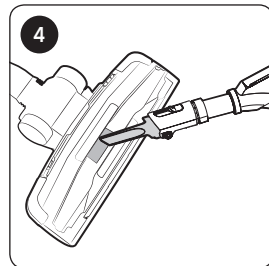
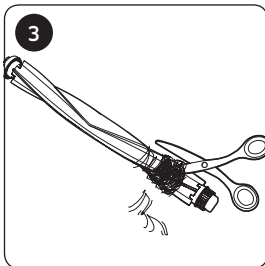
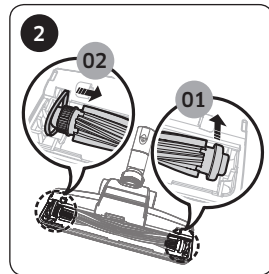
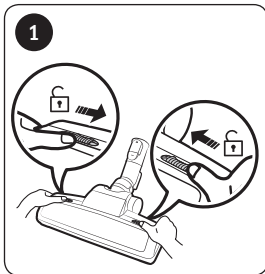

Cleaning the hose

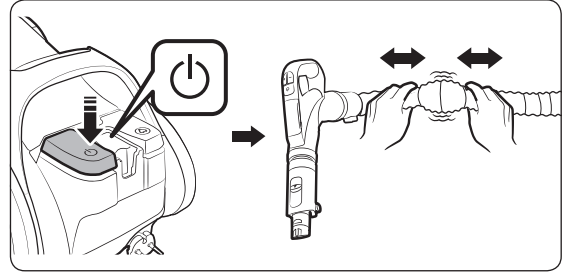

Cleaning the pipe

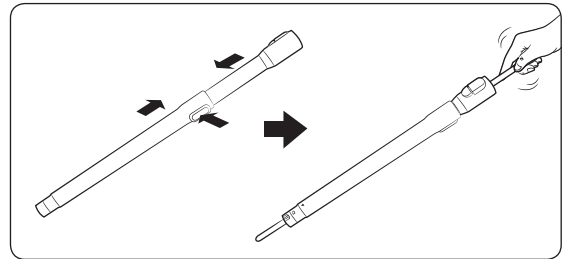

Storing the vacuum cleaner

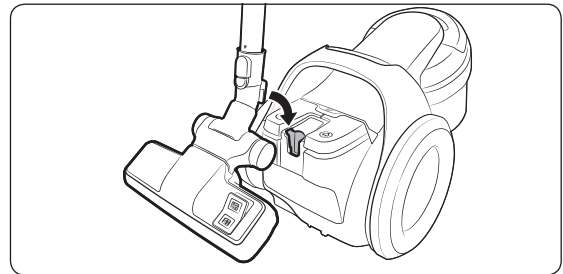

Power pet plus / Pet Care Brush

Notes and cautions

In use

NOTE

- Product features may vary according to model.
- If the handle control is not working, the vacuum cleaner can be operated using the [Power] button on the body.
- When you use the dusting brush or crevice tool, you may feel vibration from the vacuum cleaner.
- When the vacuum cleaner does not work, replace the batteries. If the problem persists, please contact our authorized dealer. Use 2 batteries of size AAA.

CAUTION

- When removing the power plug from the electrical outlet, grasp the plug, not the cord.
- For storage of the product, park the floor nozzle in the small groove on the bottom of the body.

Cleaning and maintenance

NOTE

- To clean the dust filter, add neutral detergent into lukewarm water and soak the filter for 30 minutes before washing it.
- Do not wash the outlet filter with water.
- To maintain the best performance of the outlet filter, replace it once a year.
- To prevent floors from scratches, inspect condition of the brush and replace it if it is worn down.
- Replacement filters are available at your local Samsung service agent.
- Hold the power cord and then press the Cord rewind button since you can get injured if the power cord may lose control while rewinding it.
- If the power cord is not rewinding well, press the Cord rewind button again after pulling the power cord about 2 ~ 3 m.
- To empty and clean the dustbin, you may rinse the dustbin with cold water.
- When suction power is noticeably reduced continuously, please clean the dust filter by referring to the "Cleaning the dust filter" section.

⚠ CAUTION

- Make sure the dust filter is completely dry before putting it back into the vacuum cleaner.
 - Allow 12 hours for it to dry.
- Dry the dust filter in the shade, not under sunlight, to prevent transformation or discoloration.
- When suction is noticeably reduced continuously or vacuum cleaner abnormally overheats, please clean the outlet filter.
- Suction may reduce noticeably due to wrong reassembling of the dust filter.
- Please contact a nearest service agent if you cannot remove foreign matters from the hose.
- Store the vacuum cleaner in the shade to prevent deformation or discoloration.
- When changing the batteries of the vacuum cleaner, please follow the instructions below.
 - Never disassemble or recharge the batteries.
 - Never heat up the batteries or throw them into fire.
 - Do not reverse (+), (-) poles.
 - Dispose of the batteries properly.

Troubleshooting

Symptom	Checklist
Motor does not start.	<ul style="list-style-type: none"> • Check the cable, the power plug and outlet.
Suction force is gradually decreasing.	<ul style="list-style-type: none"> • Check if there is any blockage, and remove it if required. • Please check the filters, and if required, clean as illustrated in this manual. <ul style="list-style-type: none"> - If filters are out of condition, replace them with new ones.
Cord does not rewind fully.	<ul style="list-style-type: none"> • Pull the power cord out 2 - 3 m and press the Cord rewind button.
Body overheating	<ul style="list-style-type: none"> • Check the filters, and clean as illustrated in this manual if required.
Static electricity discharge.	<ul style="list-style-type: none"> • Reduce suction. • This may also occur when air in the room is very dry. Ventilate the room so that air humidity becomes normal.
During using, stop the unit	<ul style="list-style-type: none"> • This vacuum cleaner has a special thermostat that protects the motor in case of its overheating. If the vacuum cleaner suddenly shuts off, turn off the switch and unplug the vacuum cleaner. Check the vacuum cleaner for possible source of overheating such as a full dustbin, a blocked hose, pipe, or clogged filter. If these conditions are found, fix them and wait at least 30 minutes before attempting to use the vacuum cleaner.

- This vacuum cleaner is compliant with the following regulations:
 - RTTE Directive : 1999/5/EC
 - Electromagnetic Compatibility Directive : 2014/30/EU
 - Low Voltage Directive : 2014/35/EU
- **The official Declaration of conformity may be found at <http://www.samsung.com>, go to Support**
Please search Product Support and enter the model name.

Product information

[English]

According to Commission Regulation (EU) No 666/2013

A	Supplier	Samsung Electronics Co., Ltd.
B	Model	SC05K71**H*
C	Annual Energy Consumption (kWh/yr)	22.0
D	Sound Power Level (dBA)	79
E	Rated Input Power (W)	500
F	Type	General purpose vacuum cleaner

1 Indicative annual energy consumption (kWh per year), based on 50 cleaning tasks. Actual annual energy consumption will depend on how the appliance is used.

2 Measurements for power consumption and performance are based on methods in EN 60312 - 1 and EN 60704.

Notes

- Declared energy efficiency and cleaning performance class on carpet can be met with the enclosed 2-Step Brush.
- When the hard floor has joints and gaps, please use the enclosed "Eco Hard Floor " brush which is designed to meet the energy efficiency and cleaning performance class on hard floor with joints and gaps.
- The values have been determined according to the prescribed measuring process(in accordance with EN60312 - 1)



Memo

SAMSUNG



Dammsugare

Bruksanvisning

SC05K71**H*-serien

- Läs igenom anvisningarna noggrant innan du använder den här enheten.
- Endast för inomhusbruk.



SAMSUNG

Innehåll

FÖRBEREDELSE

Säkerhetsinformation	3
Viktiga säkerhetsanvisningar	4

INSTALLATION

Namn på delarna	10
Tillbehör	11

VERKSAMHET

Använda dammsugaren	12
Använda huvudenheten	12
Använda handtaget	12
Använda borstarna	13

UNDERHÅLL

Rengöring och underhåll	14
När ska dammbehållaren tömmas	14
Göra rent dammbehållaren	14
Rengöra dammfiltret	15
Rengöra utloppsfiltret	15
Rengöra borsten	16
Rengöra slangen	16
Rengöra röret	16
Förvara dammsugaren	16

BILAGOR

Obs! och Var försiktig	17
Under användning	17
Rengöring och underhåll	17
Felsökning	19
Produktinformation	20

Säkerhetsinformation

- Innan du använder apparaten ska du läsa igenom bruksanvisningen noggrant och spara den för framtida referens.
- Eftersom de här anvisningarna täcker flera olika modeller kan egenskaperna hos din dammsugare variera något från de som beskrivs i den här bruksanvisningen.

Symboler som används för Var försiktig/Varning

WARNING

Indikerar att det finns risk för dödsfall eller allvarlig skada.

VAR FÖRSIKTIG

Indikerar att det finns risk för personskada eller materialskada.

Andra symboler som används

OBS!

Anger att följande text innehåller ytterligare viktig information.

- Information om Samsungs miljöåtaganden och produktspecifika regleringsskyldigheter, t.ex. REACH (WEEE, batterier), finns på: samsung.com/uk/aboutsamsung/samsungelectronics/corporatecitizenship/data_corner.html

Viktiga säkerhetsanvisningar

När du använder en elektrisk apparat ska du beakta grundläggande säkerhetsföreskrifter, inklusive följande:

VARNING

Dammsugaren är endast till för privat bruk.

Använd bara dammsugaren för avsett syfte, enligt vad som beskrivs i de här anvisningarna.

Installera alltid filtren i rätt läge så som visas i den här bruksanvisningen.

Om du underlåter att uppfylla dessa krav kan det orsaka skada på de invändiga delarna och upphäva garantin.

Kontakta tillverkaren eller serviceombudet för att få enheten utbytt.

Allmänt

- Läs instruktionerna noggrant. Innan du slår på dammsugaren ska du se till att spänningen i strömkällan är samma som den som anges på märkplattan på dammsugarens undersida.
- Den här apparaten kan användas av barn från 8 år och uppåt och personer med nedsatt fysisk, känslomässig eller mental förmåga eller avsaknad av den erfarenhet och kunskap som krävs om de får övervakning eller instruktioner gällande användning av apparaten på ett säkert sätt och förstår de faror som finns med den. Barn får inte leka med apparaten. Rengöring och användarunderhåll får inte utföras av barn utan övervakning.
- Barn ska övervakas av en vuxen så att de inte leker med maskinen. Låt inte dammsugaren gå utan att någon övervakar den.

Strömrelaterat

- Slå av dammsugaren på huvudenheten innan du kopplar ut den ur eluttaget. Koppla ur kontakten från eluttaget innan du tömmer dammbehållaren. För att undvika skador ska du ta ur kontakten genom att dra i själva kontakten och inte i sladden.
- Kontakten måste tas ur eluttaget före rengöring eller underhåll av enheten.
- Användning av förlängningsladd rekommenderas ej.
- Förhindra all risk för elektrisk stöt eller eld.
 - Skada inte strömsladden.
 - Dra inte för hårt i strömsladden och rör inte vid kontakten med våta händer.
 - Använd inte andra strömkällor än den nationella märkspänningen och använd inte heller grenuttag för att försörja flera enheter samtidigt.
 - Låt inte sladden ligga vårdslöst på golvet.
 - Använd inte en skadad elkontakt, strömsladd eller ett vägguttag som sitter löst.
 - Stäng av strömmen innan du ansluter eller kopplar ur kontakten till eluttaget och se till att dina fingrar inte kommer i kontakt med nätkontaktens stift.
 - Demontera eller modifiera inte dammsugaren. Om strömsladden är skadad ska du kontakta tillverkaren eller serviceombudet för att få den utbytt av en certifierad tekniker.
 - Gör rent damm och främmande material på stiften och kontaktens kontaktdel.
- Dra ur kontakten när dammsugaren inte används. Slå av strömbrytaren innan du drar ur kontakten.
- Om strömsladden skadas måste den bytas av tillverkaren eller dess serviceombud eller en liknande behörig person för att undvika skada.

Under användning

- Bär inte dammsugaren i slangen. Använd handtaget på dammsugaren för att lyfta eller bära dammsugaren.
- Dra ur kontakten när dammsugaren inte används.
- Använd inte utomhus, eller på våta mattor eller ytor.
- Använd inte produkten utomhus eftersom den endast är avsedd för användning i hushåll.
 - Det finns risk för felfunktion eller skada.
 - * Utomhusrengöring: Sten, cement
 - * Ett biljardrum: Pulver från en krita
 - * Ett aseptiskt rum på ett sjukhus
- Använd inte dammsugaren för att suga upp vätska (t.ex. vatten), knivar, nålar eller glöd.
 - Det finns risk för felfunktion eller skada.
- Se till så att barn inte rör dammsugaren när du använder den.
 - Barnen kan få brännskador om huvudenheten är överhettad.
- Ställ dig inte på huvudenheten och utsätt den inte för stötar.
 - Det kan orsaka personskada eller materiell skada.
- Använd inte dammsugaren för att plocka upp tändstickor, brinnande aska eller cigarettfimpar. Håll dammsugaren på avstånd från spisar och andra värmekällor. Hetta kan deformera och missfärga enhetens plastdelar.

-
- Undvik att plocka upp hårda, vassa föremål med dammsugaren, eftersom det kan skada dammsugarens delar.
 - Blockera inte in- eller utsug.
 - Använd inte dammsugaren utan en dammbehållare och filter på plats.
 - Använd inte slitna, deformerade eller skadade filter. Sätt in filtret ordentligt.
 - Det kan orsaka att damm och skräp kommer in i motorn.
 - Om det finns någon gasläcka eller när du använder brännbara sprejer, t.ex. en dammborttagare, ska du inte röra vid vägguttaget och öppna fönstren för att ventilera rummet.
 - Det finns risk för explosion eller brand.
 - Använd inte dammsugaren för att rengöra byggavfall eller skräp, eller toner till laserskrivare. Se till att filtren hålls rena så att inte fint damm samlas i dem.
 - Torra rengöringsmedel för mattor, pulver och fint damm som mjöl bör endast sugas in i mycket små mängder.
 - Var försiktig när du rengör trappor.
 - Använd inte för att suga upp vatten.
 - Sänk inte ned i vatten för rengöring.
 - Slangen bör kontrolleras regelbundet och får inte användas om den är skadad.
 - Håll i kontakten vid indragning på sladdrullen. Låt inte pluggen piska vid indragning.

Rengöring och underhåll

- Lyft eller bär inte på dammsugaren genom att sätta en borste i öppningen för att förvara den.
- Vrid aldrig på dammfiltret efter tvätt.
 - Det kan orsaka deformation eller skada på filtret.
- Använd en torr trasa eller handduk för att rengöra huvudenheten och se till att koppla bort dammsugaren från el-uttaget innan rengöring. Spreja inte vatten direkt på enheten och använd inte flyktiga material (t.ex. bensen, thinner eller alkohol) eller brännbara sprejer (såsom en dammborttagare) för rengöring.
 - Om vatten eller annan vätska kommer in i produkten och orsakar funktionsfel ska du stänga av dammsugaren, dra ur kontakten och sedan kontakta ett serviceombud.
- Använd inte alkaliska eller industriella rengöringsmedel, luftrenare eller (ättiksyra) syror för att rengöra de tvättbara delarna av dammsugaren. (Se följande tabell.)
 - Det kan orsaka skada, deformation eller missfärgning av plastdelarna.

Tvättbara delar		Huvudenhetens dammbehållare, dammfilter
Tillåtna rengöringsmedel	Neutralt rengöringsmedel	Köksrengörare
Otillåtna rengöringsmedel	Alkaliskt rengöringsmedel	Ammoniak, mögelrengöring etc.
	Rengöringsmedel med syra	Paraffinolja, emulgeringsmedel etc.
	Industriella rengöringsmedel	NV-I, PB-I, Opti, alkohol, aceton, bensen, thinner etc.
	Luftfräschare	Luftfräschare (spray)
	Olja	Animaliska eller vegetabiliska oljor
	Etc.	Ätbar ättiksyra, vinäger, isättika etc.

- Stå inte på slangen. Anlägg ingen vikt mot slangen.

⚠ VAR FÖRSIKTIG

Under användning

- Använd inte röret för något annat än det syfte den är avsedd för.
 - Det kan orsaka personskada eller materiell skada.
- Dra inte i strömsladden helt och håll strömsladden med ena handen när du drar in den.
 - Om du försöker att dra den helt kan strömsladden skadas, och om du inte håller i strömsladden när du drar in den kan den tappa kontrollen och orsaka skador på personer eller föremål runt omkring.
- Om några onormala ljud, lukter eller rök kommer från dammsugaren ska du omedelbart dra ur kontakten och kontakta ett serviceombud.
 - Det finns risk för brand eller elstötar.
- Använd inte dammsugaren på platser i närheten av värmeapparater (t.ex. spis), brännbar sprej eller brandfarliga material.
 - Det kan orsaka brand eller deformation av produkten.
- Töm dammbehållaren innan den är full för att bibehålla den bästa effekten.

Rengöring och underhåll

- Koppla ur dammsugaren om du inte använder den under en längre tid.
 - Det kan orsaka elektrisk kortslutning eller brand.

Namn på delarna

Produktdesign kan variera beroende på modell.

INSTALLATION

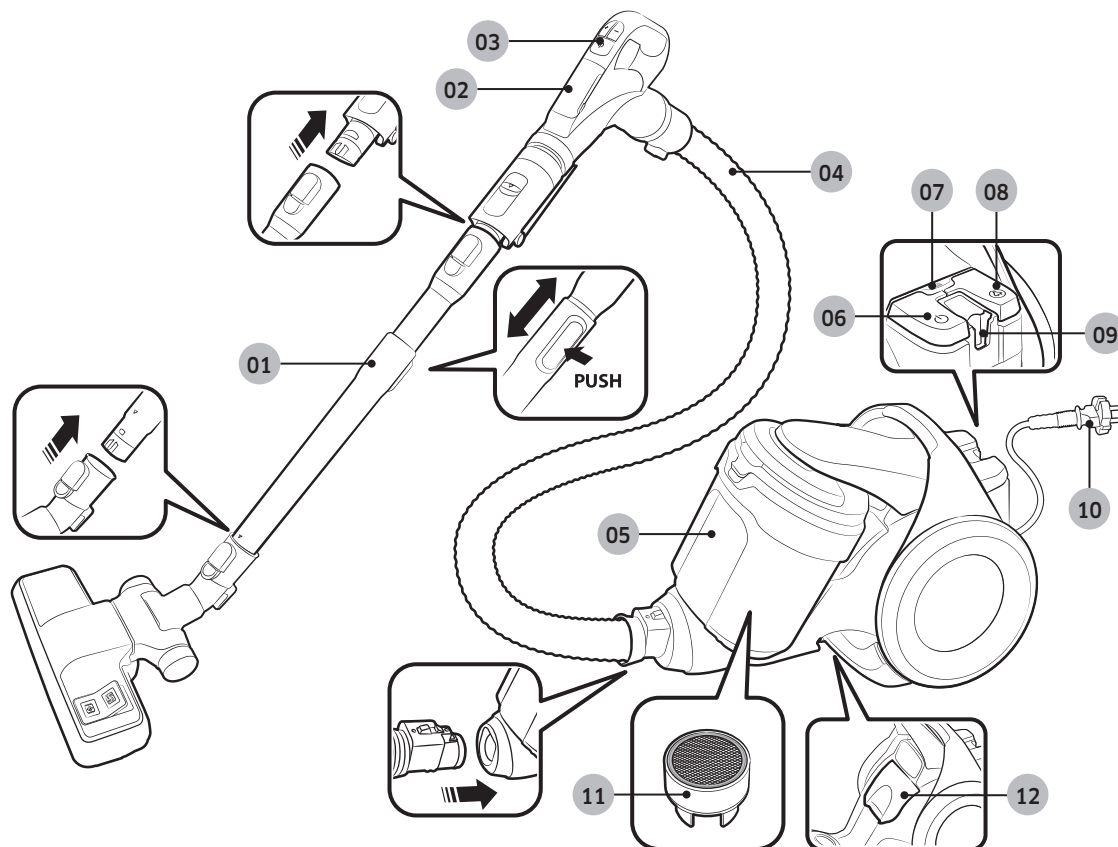

- 01 Rör
- 02 Batterilucka
- 03 Handtagskontroll
- 04 Slang
- 05 Dammbehållare
- 06 Strömknapp

- 07 Filterindikatorlampan
- 08 Sladdens indragningsknapp
- 09 Förvaringsfäste
- 10 Strömsladd
- 11 Turbin med antitrassel (cyklonkraft)
- 12 Utloppsfilter

Tillbehör

Tillbehör kan variera beroende på modell.

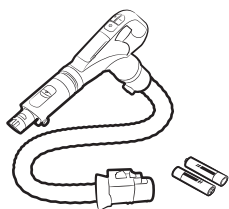

Slang

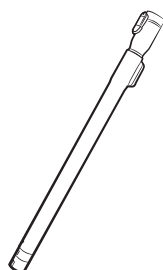

Rör

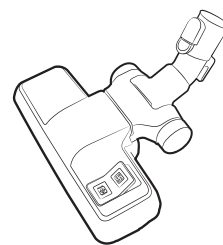

2-stegsborste

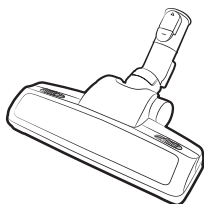

Power pet plus / Husdjurs-
borste

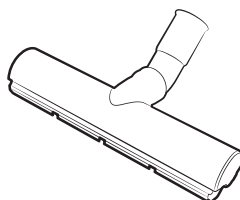

Eko Hårt golv

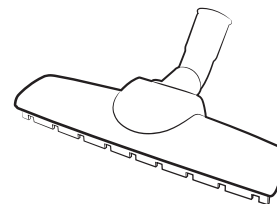

Masterparkett

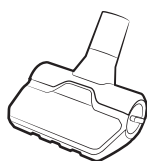

Antitrasselturbin /
Minipälsvårdsverktyg

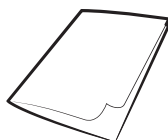

Bruksanvisning

INSTALLATION

Använda dammsugaren

Sugkontrollen kan variera beroende på modell.

Använda huvudenheten

Strömladd

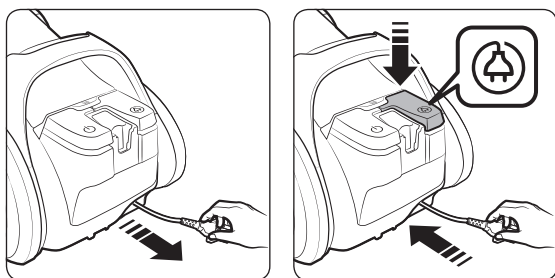

På/Av

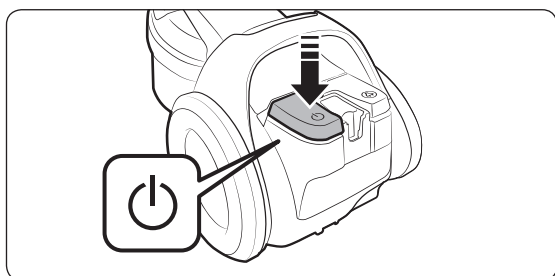

Använda handtaget

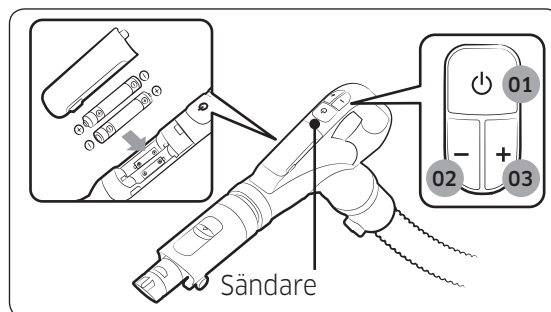

01 Ström PÅ/AV

02 Öka sugeffekten

03 Minska sugeffekten

OBS!

- Täck inte sändaren med en hand. Om den är blockerad fungerar inte produkten.
- Om ingen knapp trycks in under 30 minuter under rengöring kommer strömmen att stängas av som en försiktighetsåtgärd. Om det händer ska du trycka på knappen [PÅ/AV] på huvudenheten eller dra ut och sätta i strömladden igen.

Använda borstarna

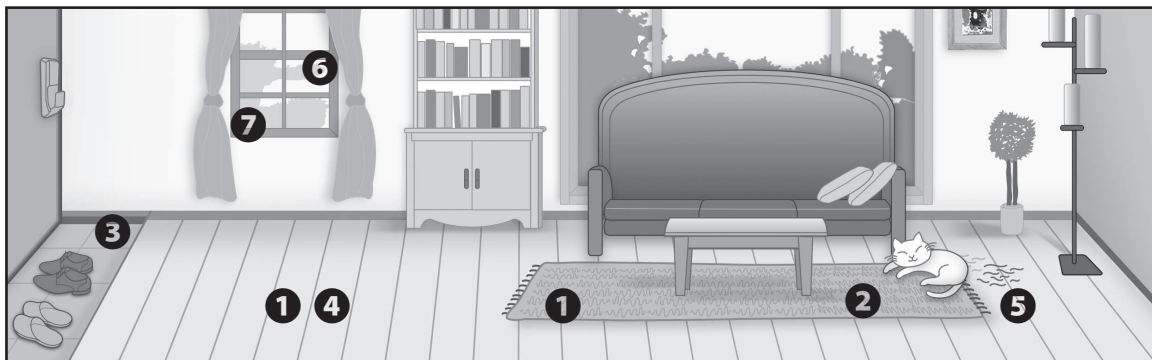

Var du ska använda borstarna

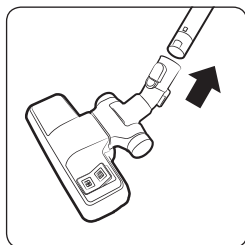

- 1** 2-stegsborste
 Golv
 Matta

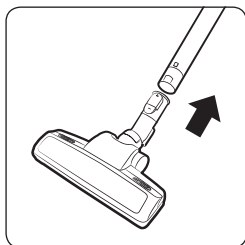

- 2** Power pet plus /
Husdjursborste

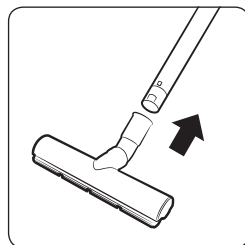

- 3** Eko Hårt golv

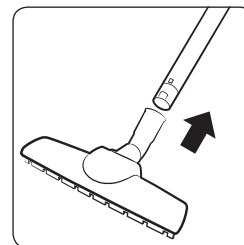

- 4** Masterparkett

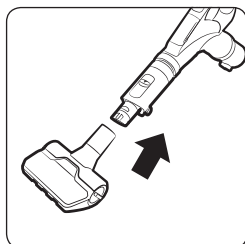

- 5** Antitrasselturbin /
Minipålsvårdsverktyg

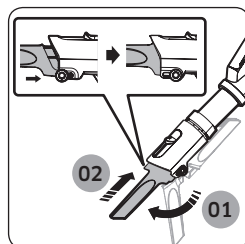
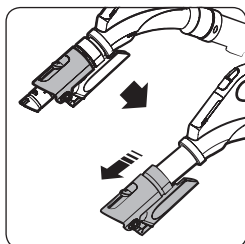

- 6** Smalt verktyg

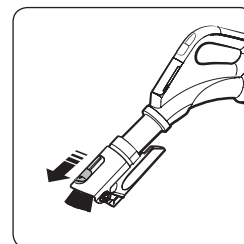

- 7** Dammborste

Rengöring och underhåll

Du måste koppla ur dammsugaren innan du rengör den.

När ska dammbehållaren tömmas

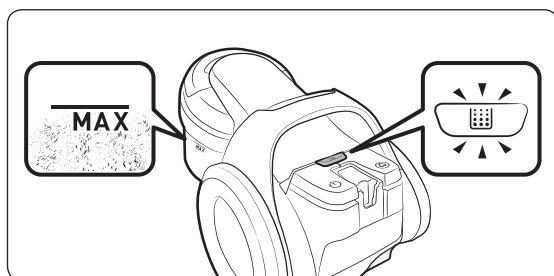

Göra rent dammbehållaren

Rengör dammbehållaren om det finns mycket damm i den.

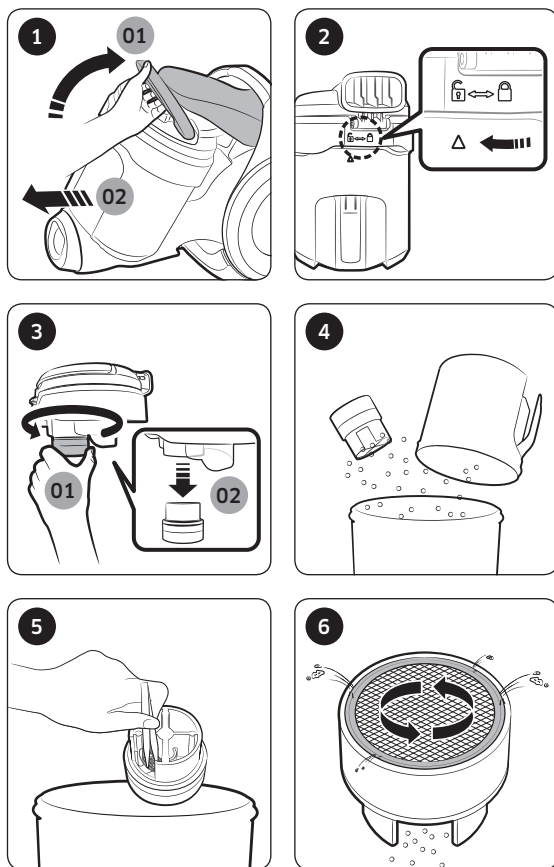

- * Turbin med antitrassel (cyklonkraft)
 - Baserat på interna tester. Testad på turbinfläkten med en blandning av hår från människor och djur på golvet.

⚠ VAR FÖRSIKTIG

- När du rengör turbinen inuti dammbehållaren ska du vara försiktig så att du inte skadar nätet.
- Rengör inte turbinen med vatten.

Så här tömmer du dammbehållaren enkelt

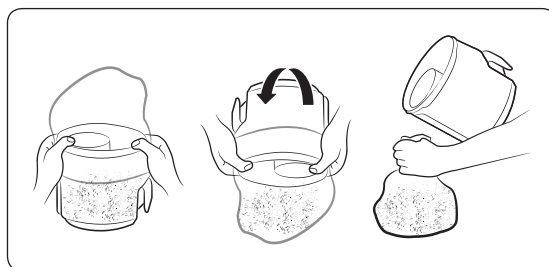

Rengöra dammfiltret

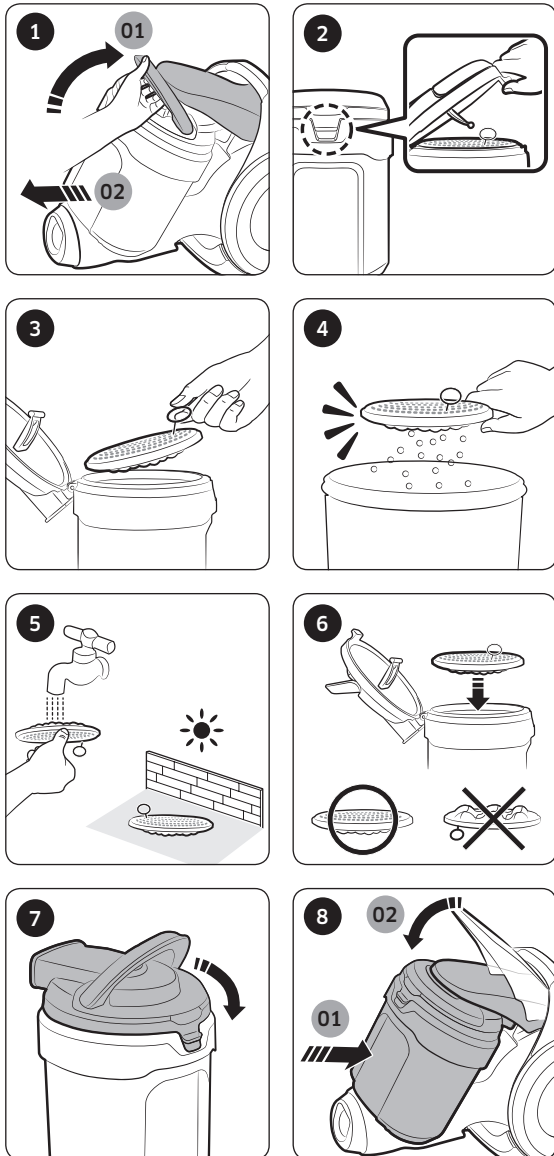

Rengöra utloppsfiltrat

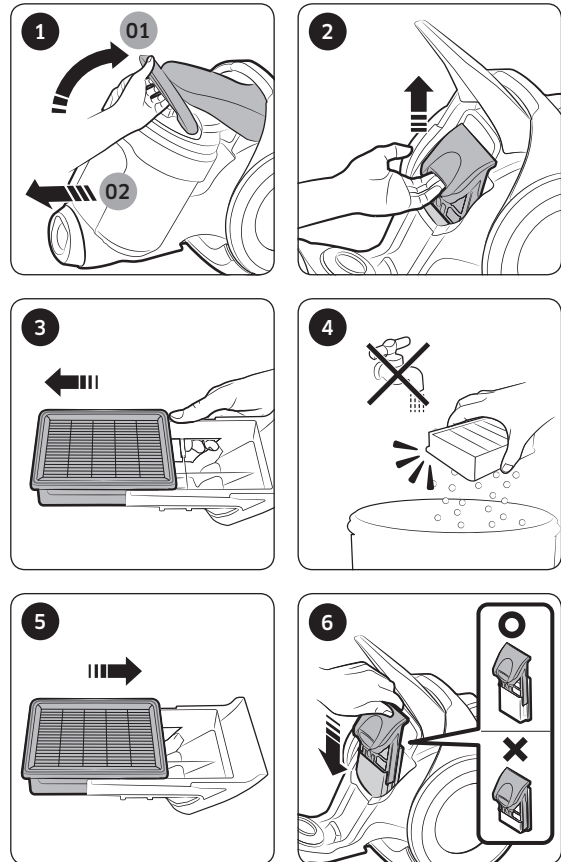

⚠ VAR FÖRSIKTIG

- Se till att dammfiltret är helt torrt innan du sätter tillbaka det i dammsugaren. Låt det gå 12 timmar för att det ska torka.



Rengöra borsten

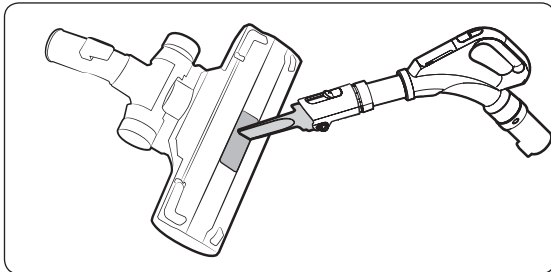

2-stegsborste

* Rengöringsmetoden är likadan för 2-stegsborste, masterparkett, antitrasselverktyg/minipälsvårdsverktyg och Eko Hårt golv.

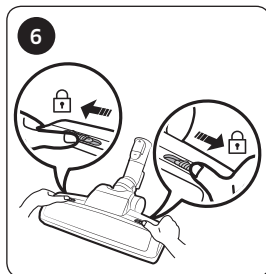
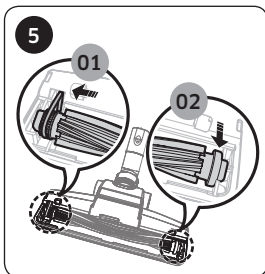
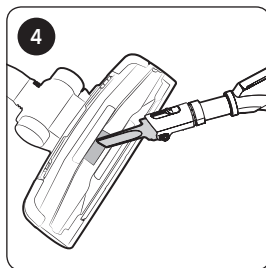
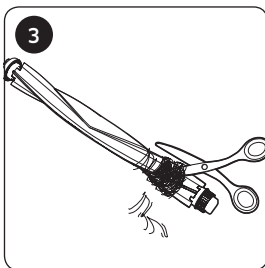
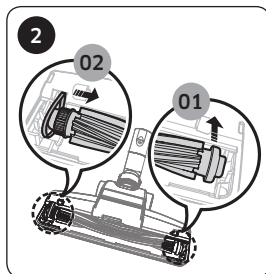
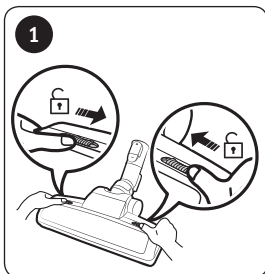

Rengöra slangen

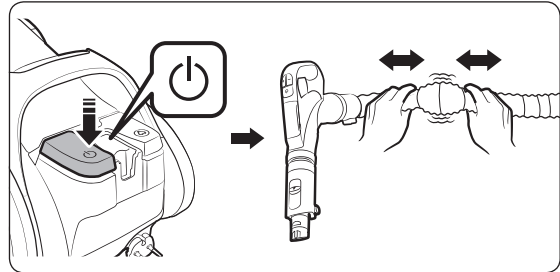

Rengöra röret

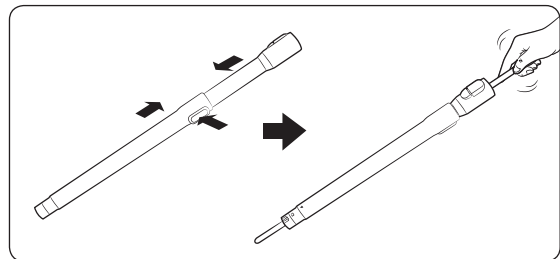

Förvara dammsugaren

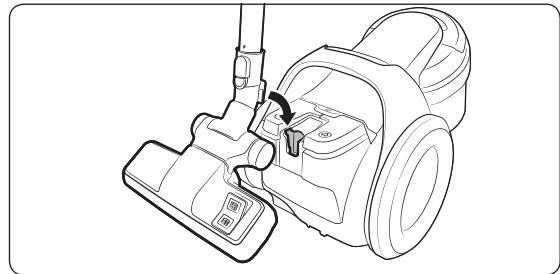

Power pet plus / Husdjursborste

Obs! och Var försiktig

Under användning

OBS!

- Produktens egenskaper kan variera beroende på modell.
- Om handtagskontrollen inte fungerar kan dammsugaren styras med hjälp av knappen [Power] (Ström) på huvudenheten.
- När du använder dammborsten eller det smala verktyget kan du känna vibrationer från dammsugaren.
- Om dammsugaren inte fungerar ska du byta batterier. Om problemet kvarstår ska du kontakta en auktoriserad återförsäljare. Använd 2 batterier i storleken AAA.

VAR FÖRSIKTIG

- När du drar ur kontakten ur el-uttaget ska du dra i kontakten, inte i sladden.
- För förvaring av produkten ska du placera golvmunstycket i den lilla öppningen på botten av huvudenheten.

Rengöring och underhåll

OBS!

- För att göra rent dammfiltret ska du hälla neutralt tvättmedel i ljummet vatten och blöta filtret i 30 minuter innan du tvättar det.
- Tvätta inte utloppsfiltret med vatten.
- För att bibehålla bästa prestanda för utloppsfiltret ska du byta ut det en gång om året.
- För att förhindra golv från att repas ska du kontrollera borstens tillstånd och byta ut den om den är sliten.
- Ersättningsfilter finns att köpa hos ditt lokala serviceombud för Samsung.
- Håll i strömsladden och tryck sedan på knappen för sladdindragning eftersom du kan skadas om strömsladden förlorar kontrollen när den dras in.
- Om strömsladden inte dras in ordentligt ska du dra ut strömsladden ca 2-3 m och trycka på knappen för sladdindragning igen.
- För att tömma och göra rent dammbehållaren kan du skölja dammbehållaren i kallt vatten.
- När sugkraften minskar anmärkningsvärt kontinuerligt ska du rengöra dammfiltret så som beskrivs i avsnittet "Rengöra dammfiltret".

⚠ VAR FÖRSIKTIG

- Se till att dammfiltret är helt torrt innan du sätter tillbaka det i dammsugaren.
 - Låt det gå 12 timmar för att det ska torka.
- Torka dammfiltret i skugga, inte i solljus, för att förhindra deformation eller missfärgning.
- När sugeffekten minskar anmärkningsvärt kontinuerligt eller om dammsugaren överhettas ska du rengöra utloppsfiltret.
- Sugeffekten kan minska märkbart på grund av felaktig återmontering av dammfiltret.
- Kontakta närmaste serviceombud om du inte kan ta bort främmande föremål från slangen.
- Förvara dammsugaren i skugga för att förhindra deformation eller missfärgning.
- När du byter batterier i dammsugaren ska du följa instruktionerna nedan.
 - Montera aldrig isär eller ladda batterierna.
 - Hetta inte upp batterierna och släng dem inte i eld.
 - Sätt inte polerna åt fel håll (+), (-).
 - Avfallshantera batterierna på rätt sätt.

Felsökning

Symptom	Checklista
Motorn startar inte.	<ul style="list-style-type: none">• Kontrollera kabeln, kontakten och uttaget.
Sugeffekten minskar gradvis.	<ul style="list-style-type: none">• Kontrollera om det finns något som blockerar och ta bort det vid behov.• Kontrollera filtren och rengör, om det behövs, enligt bilden i denna bruksanvisning.<ul style="list-style-type: none">- Om filtren inte är i skick, byt ut dem med nya.
Sladden dras inte in helt.	<ul style="list-style-type: none">• Dra ut sladden 2-3 m och tryck på sladdens indragningsknapp.
Överhettning av huvudenheten	<ul style="list-style-type: none">• Kontrollera filtren och rengör vid behov enligt bilden i denna bruksanvisning.
Statisk elektricitet.	<ul style="list-style-type: none">• Minska sugeffekten.• Detta kan även inträffa när luften i rummet är mycket torr. Ventilera rummet så att luftfuktigheten blir normal.
Stoppa enheten vid användning.	<ul style="list-style-type: none">• Dammsugaren har en speciell termostat som skyddar motorn i händelse av överhettning. Om dammsugaren plötsligt stängs av ska du slå av strömbrytaren och koppla bort dammsugaren. Kontrollera dammsugaren efter möjlig källa till överhettning, t.ex. en full dammbehållare, blockerad slang/rör eller igensatt filter. Om du hittar något av dessa problem ska du åtgärda dem och vänta minst 30 minuter innan du försöker använda dammsugaren.

- Den här dammsugaren tillmötesgår följande regler:
 - RTTE-direktiv: 1999/5/EG
 - Elektromagnetiskt kompatibilitetsdirektiv: 2014/30/EU
 - Lågspänningsdirektiv: 2014/35/EU
- **Den officiella deklARATIONEN om överensstämmelse hittar du på adressen <http://www.samsung.com>, under Support**
Sök produktsupport och ange modellnamnet.

Produktinformation

[Svenska]

Enligt kommissionens delegerade förordning (EU) nr. 666/2013

A	Leverantör	Samsung Electronics Co., Ltd.
B	Modell	SC05K71**H*
C	Årlig energiförbrukning (kWh/år)	22,0
D	Ljudeffektnivå (dBA)	79
E	Märkvärde för strömförsörjning (W)	500
F	Typ	Dammsugare för allmänna ändamål

- 1 Redovisad årlig energiförbrukning (kWh per år), baserat på 50 rengöringsuppgifter. Faktisk årlig energiförbrukningen beror på hur apparaten används.
- 2 Mätningar för strömförbrukning och prestanda är baserade på metoder i EN 60312 - 1 och EN 60704.

Anmärkningar

- Angiven energieffektivitet och rengöringsprestandaklass för matta kan uppfyllas med den medföljande 2-stegsborsten.
- När det hårda golvet har skarvar och öppningar ska du använda den medföljande borsten "Eko Hårt golv", som är utformad för att uppfylla energieffektiviteten och rengöringsprestandaklassen för hårda golv med skarvar och öppningar.
- Värdena har bestämts enligt den föreskrivna mätprocessen (enligt EN60312 - 1)



Memo

BILAGOR

SAMSUNG

Om du har några frågor eller synpunkter om Samsungs produkter,
är du välkommen att kontakta Samsung Support.

0771 726 786

www.samsung.com/se/support



Støvsuger

Brugervejledning

SC05K71**H*-serien

- Læs brugervejledningen omhyggeligt, inden du bruger denne enhed.
- Må kun anvendes indendørs.



SAMSUNG

Indhold

INDLEDNING

Sikkerhedsinformationer	3
Vigtige sikkerhedsinstruktioner	4

INSTALLATION

Navn på delene	10
Tilbehør	11

DRIFT

Brug af støvsugeren	12
Brug af støvsugeren	12
Brug af håndtaget	12
Brug af børsterne	13

VEDLIGEHOLDELSE

Rengøring og vedligeholdelse	14
Hvornår skal støvbeholderen tømmes?	14
Rengøring af støvbeholderen	14
Rengøring af støvfilteret	15
Rengøring af udledningsfilteret	15
Rengøring af børsten	16
Rengøring af slangen	16
Rengøring af røret	16
Opbevaring af støvsugeren	16

BILAG

Bemærkninger og forsigtighedsregler	17
Ved brug	17
Rengøring og vedligeholdelse	17
Fejlfinding	19
Produktinformation	20

Sikkerhedsinformationer

- Inden du bruger dette apparat, skal du læse denne vejledning omhyggeligt og gemme den til senere brug.
- Da følgende brugervejledning omfatter forskellige modeller, kan egenskaberne ved din støvsuger være lidt anderledes end det, der er beskrevet i denne vejledning.

Anvendte forsigtigheds-/advarselssymboler

ADVARSEL

Indikerer, at der er fare for død eller alvorlig personskade.

FORSIGTIG

Indikerer, at der er risiko for personskade eller skade på ting.

Andre anvendte symboler

BEMÆRK

Indikerer, at følgende tekst indeholder yderligere vigtige oplysninger.

- Der findes oplysninger om Samsungs miljømæssige forpligtelser samt produktspecifikke lovmæssige forpligtelser som REACH (WEEE, batterier) på samsung.com/uk/aboutsamsung/samsungelectronics/corporatecitizenship/data_corner.html

Vigtige sikkerhedsinstruktioner

Ved brug af et elektrisk apparat skal du tage de grundlæggende forholdsregler, herunder følgende:

ADVARSEL

Denne støvsuger er kun fremstillet til husholdningsbrug.

Støvsugeren må kun bruges til det, den er beregnet til, og som beskrevet i denne vejledning.

Isæt altid filtrene i den korrekte position som vist i denne vejledning.

Mangel på at opfylde disse krav kan forårsage skade på de interne dele og ugyldiggøre garantien.

Kontakt producenten eller serviceagenten for udskiftning.

Generelt

- Læs alle instruktioner omhyggeligt. Inden du tænder for strømmen, skal du sikre dig, at spændingen på strømforsyningen er den samme som den, der er angivet på mærkepladen i bunden af støvsugeren.
- Dette apparat kan anvendes af børn på mindst 8 år og af personer med fysiske, sansemæssige eller psykiske handicap eller manglende erfaring og viden, hvis de har fået vejledning eller instruktion vedrørende brug af apparatet på en sikker måde og forstår de farer, brugen indebærer. Børn må ikke lege med apparatet. Rengøring og vedligeholdelse må ikke udføres af børn uden opsyn.
- Børn bør overvåges for at sikre, at de ikke leger med apparatet. Støvsugeren må aldrig køre uden opsyn.

Strømrelateret

- Sluk støvsugeren på selve maskinen, før du tager stikket ud af stikkontakten. Tag stikket ud af stikkontakten, inden du tømmer støvbeholderen. For at undgå skade skal du tage stikket ud ved at tage fat i selve stikket og ikke ved at trække i kablet.
- Stikket skal tages ud af stikkontakten, inden apparatet rengøres eller vedligeholdes.
- Det anbefales ikke at bruge en forlængerledning.
- Undgå enhver risiko for elektrisk stød eller brand.
 - Beskadig ikke strømkablet.
 - Træk ikke for hårdt i strømkablet, og rør ikke ved strømstikket med våde hænder.
 - Brug ikke en anden strømkilde end den nominelle spænding, og brug ikke en fordelerdåse til at levere strøm til flere enheder på samme tid.
 - Lad ikke strømkablet ligge tilfældigt på gulvet.
 - Brug ikke et beskadiget strømkabel, strømstik eller en løs stikkontakt.
 - Sluk for strømmen, før du sætter strømstikket i en stikkontakt, eller tager det ud, og sørg for, at dine fingre ikke rører ved benene på strømstikket.
 - Undlad at skille støvsugeren ad eller modificere den. Hvis strømkablet er beskadiget, skal du kontakte producenten eller en serviceagent for at få det udskiftet af en autoriseret installatør.
 - Afstøv, eller fjern alle fremmedelementer på strømstikkets ben og kontaktdel.
- Kobl støvsugeren fra, når den ikke er i brug. Sluk for stikkontakten, inden du tager stikket ud.
- Hvis strømkablet er beskadiget, skal det udskiftes af producenten eller et serviceværksted eller en tilsvarende kvalificeret person for at undgå fare.

Ved brug

- Undlad at bære støvsugeren ved at holde i slangen. Brug håndtaget på støvsugeren, når den skal løftes eller flyttes.
- Kobl støvsugeren fra, når den ikke er i brug.
- Brug den ikke udendørs eller på våde tæpper eller overflader.
- Undlad at benytte produktet udendørs, da det kun er beregnet til husholdningsbrug.
 - Der er risiko for fejlfunktion eller beskadigelse.
 - * Udendørs rengøring: Sten, cement
 - * Billiardrum: Kridtpulver
 - * Et aseptisk lokale på et hospital
- Undgå at bruge støvsugeren til at suge væske (f.eks. vand), blade, nåle eller gløder.
 - Der er risiko for fejlfunktion eller beskadigelse.
- Sørg for, at børn ikke rører ved støvsugeren, når den er i brug.
 - Børn kan komme til at brænde sig, hvis støvsugeren er overophedet.
- Undgå at stå på støvsugeren eller udsætte den for anden fysisk belastning.
 - Det kan medføre person- eller tingsskade.
- Brug ikke støvsugeren til at opsamle tændstikker, aske med gløder eller cigaretskod. Hold støvsugeren væk fra komfurer og andre varmekilder. Varme kan deformere og misfarve enhedens plastikdele.
- Undlad at opsamle hårde, skarpe genstande med støvsugeren, da de kan beskadige støvsugerens dele.
- Undlad at blokere suge- eller udsugningsåbningen.

-
- Brug ikke støvsugeren uden, at støvbeholdere og filtre er på plads.
 - Brug ikke filtre, der er slidte, deforme eller beskadigede. Sæt filteret korrekt i.
 - Det kan medføre, at der trænger støv og snavs ind i motoren.
 - Hvis der opstår gaslækage eller ved brug brændbar spray, f.eks. støvfjerner, må du ikke røre ved stikkontakten. Åbn vinduerne for at lufte ud i rummet.
 - Der er risiko for eksplosion eller brand.
 - Brug ikke denne støvsuger til rengøring af bygningsaffald og -snavs, toner fra en laserprinter. Rengør filtrene regelmæssigt for at forhindre, at der opsamles fint støv i dem.
 - Kemiske rengøringsmidler til tæpper, luftfriskere til gulvtæpper, pulvere og fint støv, såsom mel, skal altid støvsuges op i meget små mængder.
 - Vær ekstra omhyggelig ved rengøring på trapper.
 - Brug ikke støvsugeren til at opsugning af vand.
 - Nedsenk ikke i vand ved rengøring.
 - Slangen skal kontrolleres jævnligt og må ikke benyttes, hvis den er beskadiget.
 - Hold stikket, når ledningen rulles op. Lad ikke stikket svinge, når ledningen rulles op.

Rengøring og vedligeholdelse

- Undgå at løfte eller bære støvsugeren ved at sætte en børste i rillen ved opbevaring.
- Vrid aldrig et støvfilter, efter det er vasket.
 - Det kan medføre deformation eller beskadigelse af filteret.
- Brug en tør klud eller et viskestykke til at rengøre støvsugeren, og sørg for at strømstikket er taget ud, før rengøring. Undgå at sprøjte vand direkte på støvsugeren eller at bruge skrappe materialer (f.eks. benzene, fortynder eller alkohol) eller brændbar spray (f.eks. støvfjerner) til rengøring.
 - Hvis der kommer vand eller anden væske i produktet og medfører funktionsfejl, skal du slukke støvsugeren, tage strømstikket ud, og derefter skal du kontakte en serviceagent.
- Undgå at bruge alkaliske midler eller industrielle rensemidler, luftfrisker eller (eddike)syre til at rengøre de vaskbare dele af støvsugeren. (Se følgende tabel.)
 - Det kan medføre skader, deformation eller misfarvning af plastikdele.

Vaskbare dele		Husets støvbeholder, støvfilter
Tilgængeligt rengøringsmiddel	Neutralt rengøringsmiddel	Husholdningsrengøringsmiddel
Ikke-tilgængeligt rengøringsmiddel	Alkalisk rengøringsmiddel	Blegemiddel, mugfjerner osv.
	Syreholdigt rengøringsmiddel	Paraffinolie, emulgerende middel osv.
	Industrielt rengøringsmiddel	NV-I, PB-I, Opti, alkohol, acetone, benzene, fortynder osv.
	Luftfrisker	Luftfrisker (spray)
	Olie	Animalsk eller vegetabilsk olie
	Osv.	Spiselig eddikesyre, eddike, krystalliseret eddikesyre osv.

- Undlad at stå på slangesamlingen. Undlad at lægge vægt på slangen.

⚠ FORSIGTIG

Ved brug

- Brug ikke røret til andre formål end de tilsigtede.
 - Det kan medføre person- eller tingsskade.
- Undgå at trække strømkablet helt ud, og hold fast i strømkablet med én hånd, når du trækker det ind igen.
 - Hvis du trækker det helt ud, kan strømkablet blive beskadiget, og hvis du ikke holder fast i kablet, mens det trækkes ind, kan det medføre skader på personer eller i nærheden.
- Hvis der kommer unormale lyde, lugte eller røg fra støvsugeren, skal du straks tage strømmen fra og kontakte en serviceagent.
 - Der er fare for elektrisk stød eller brand.
- Undgå at bruge støvsugeren i nærheden af varmeapparater (f.eks. en ovn), brændbar spray eller brandbare materialer.
 - Det kan medføre brand eller beskadigelse af produktet.
- Tøm støvbeholderen, inden den er fuld, for at bevare den bedste funktion.

Rengøring og vedligeholdelse

- Tag strømmen fra støvsugeren, hvis den ikke bruges i længere tid.
 - Dette kan medføre brand eller elektriske stød.

Navn på delene

Designet af produktet kan variere afhængigt af modellerne.

INSTALLATION

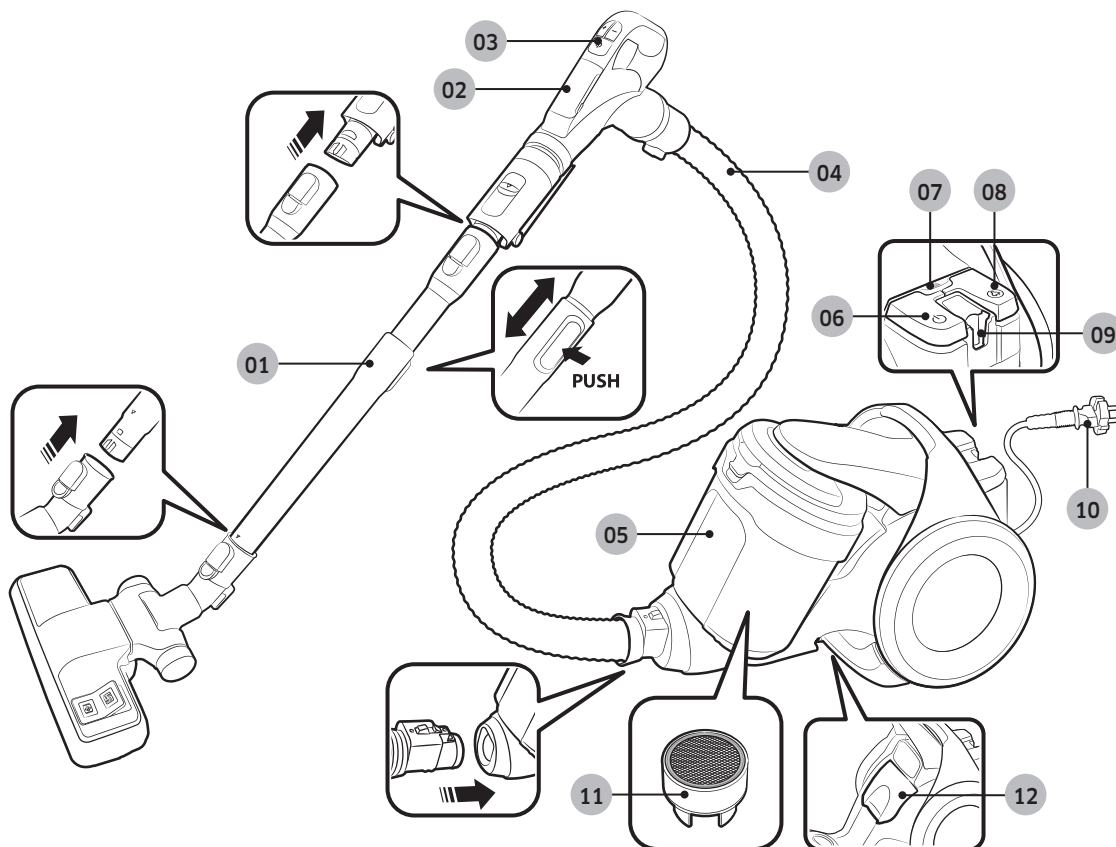

- 01 Rør
- 02 Batteridæksel
- 03 Styrehåndtag
- 04 Slange
- 05 Støvbeholder
- 06 Tænd/sluk-knap

- 07 Filterindikator
- 08 Knap til oprulning af ledningen
- 09 Opbevaringsholder
- 10 Strømkabel
- 11 Anti-filtring (Cyclone Force)
- 12 Udledningsfilter

Tilbehør

Tilbehøret kan variere afhængigt af modellerne.

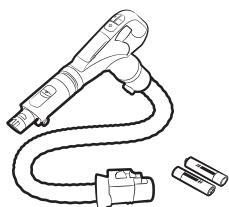

Slange

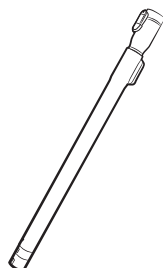

Rør

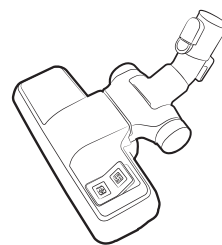

2-trins børste

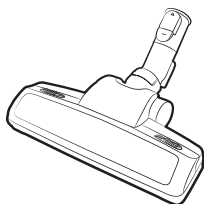

Power pet plus/børste til
kæledyr

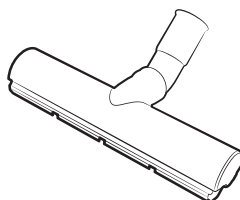

Øko - hårdt gulv

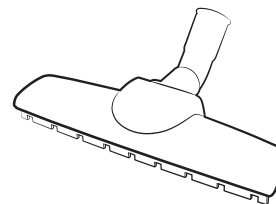

Stor børste til parketgulv



Værktøj til anti-filtrering/
Miniværktøj til kæledyr

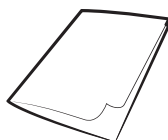

Brugervejledning

Brug af støvsugeren

Sugekontrollen kan variere afhængigt af modellerne.

Brug af støvsugeren

Strømkabel

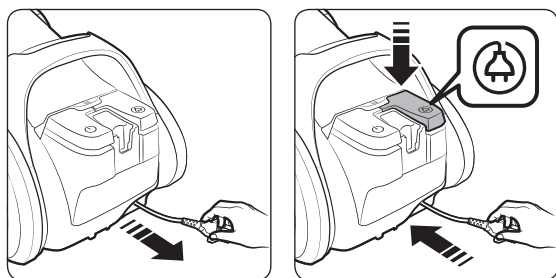

Tænd/sluk

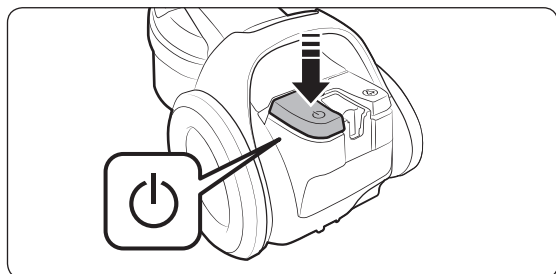

Brug af håndtaget

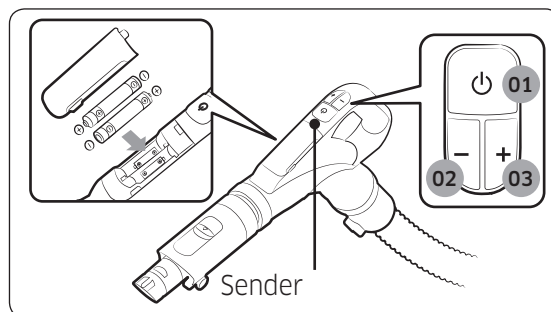

- 01 Tænd/sluk-knap
- 02 Øger sugestyrke
- 03 Reducerer sugestyrke

BEMÆRK

- Dæk ikke transmitteren med en hånd. Hvis den er blokeret, vil produktet ikke fungere.
- Strømmen afbrydes som en sikkerhedsforanstaltning, hvis der ikke trykkes på en knap i 30 minutter under rengøring. Hvis det sker, skal du trykke på knappen [⏻] på hovedenhede, eller trække strømkablet ud af stikket.

Brug af børsterne

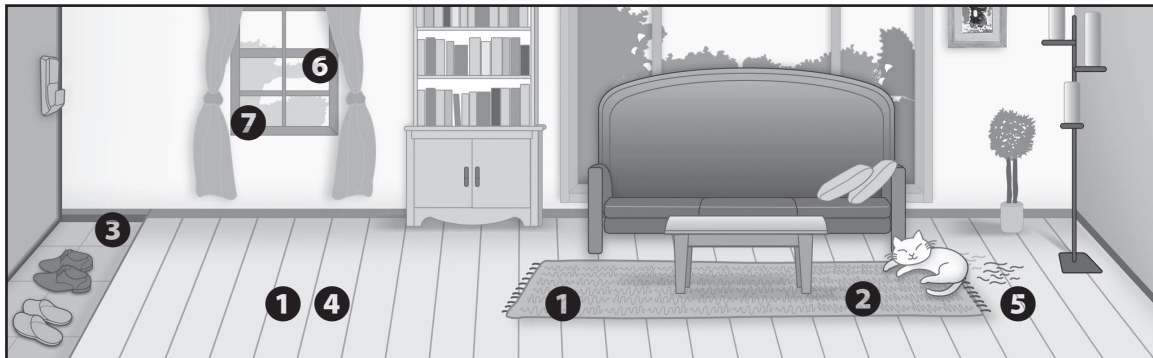

Hvor skal børsterne bruges?

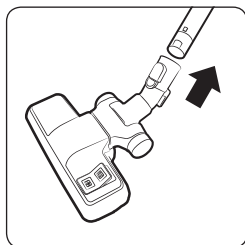

1 2-trins børste
 Gulv
 Tæppe

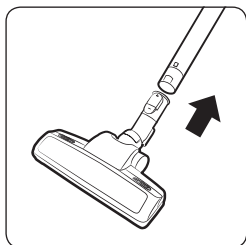

2 Power pet plus/
 børste til kæledyr

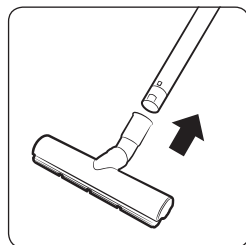

3 Øko - hårdt gulv

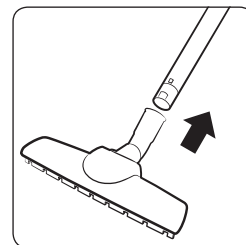

4 Stor børste til
 parketgulv

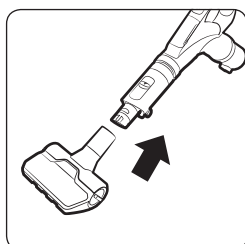

5 Værktøj til
 anti-filtrering/
 Miniværktøj til
 kæledyr

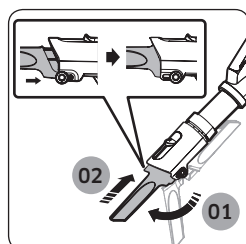
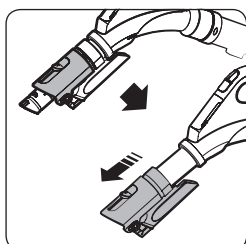

6 Sprækkeværktøj

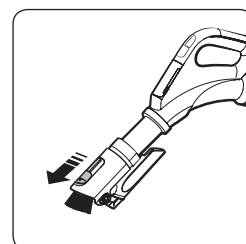

7 Støvbørste

Rengøring og vedligeholdelse

Du skal tage stikket til støvsugeren ud af stikkontakten, før den gøres ren.

Hvornår skal støvbeholderen tømmes?

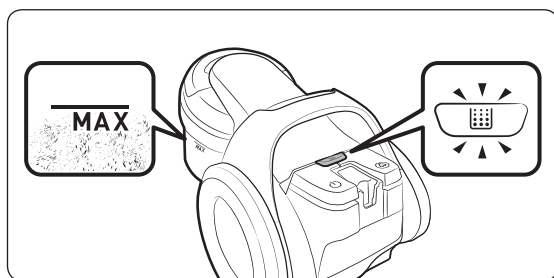

Rengøring af støvbeholderen

Rengør eller udskift støvbeholderen, hvis der er meget støv i beholderen.

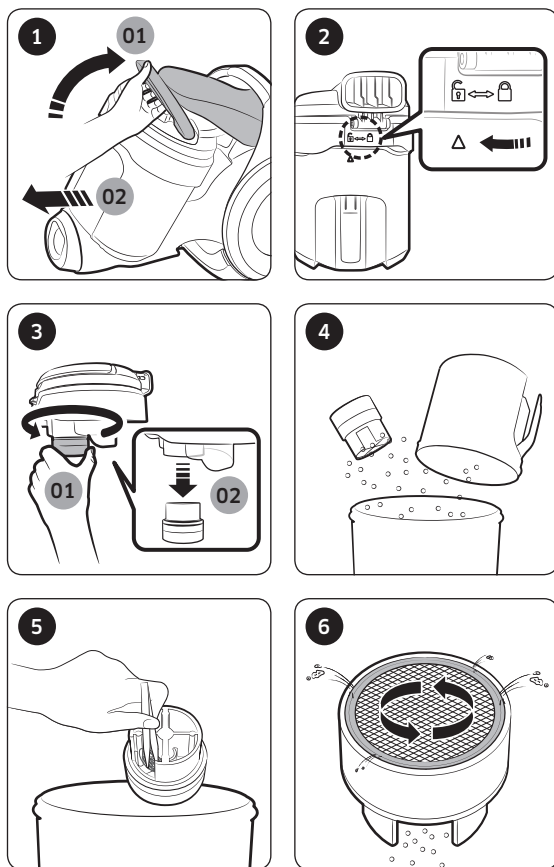

* Anti-filtrering (Cyclone Force)

- Baseret på indvendig testning. Testet ved turbineviften med en blanding af hår, dyrehår på gulv.

⚠ FORSIGTIG

- Under rengøring af turbinen inden i støvbeholderen, skal du passe på ikke at beskadige nettet.
- Undgå at rengøre turbinen med vand.

Sådan tømmes støvbeholderen nemt

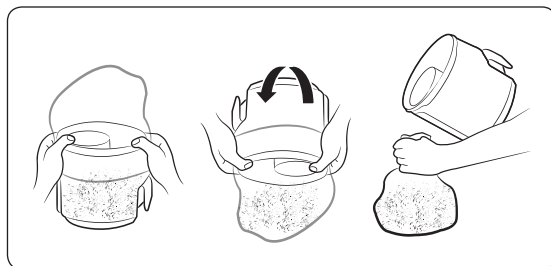

Rengøring af støvfilteret

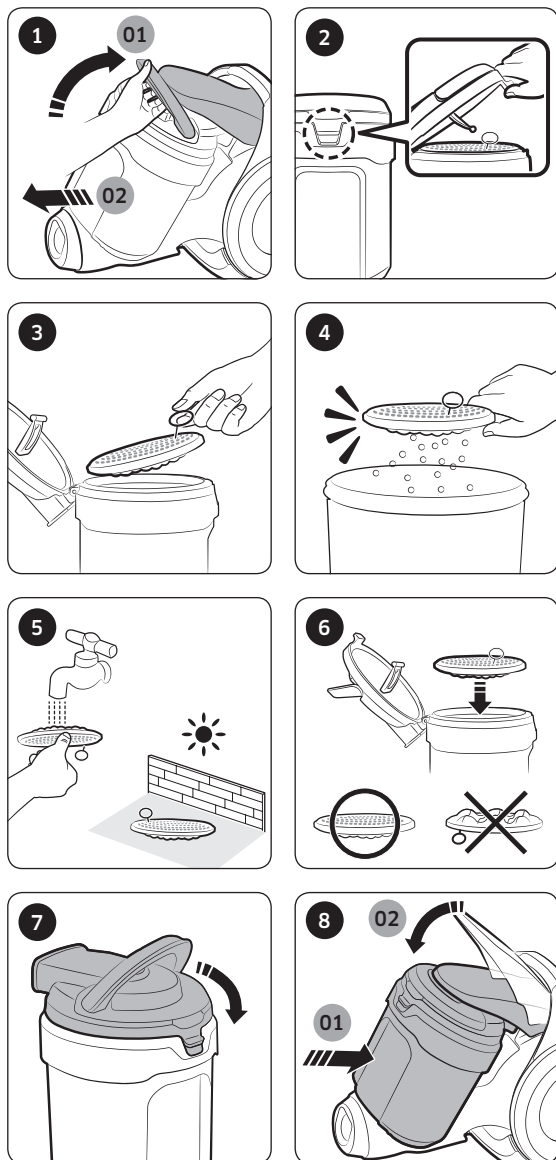

Rengøring af udledningsfilteret

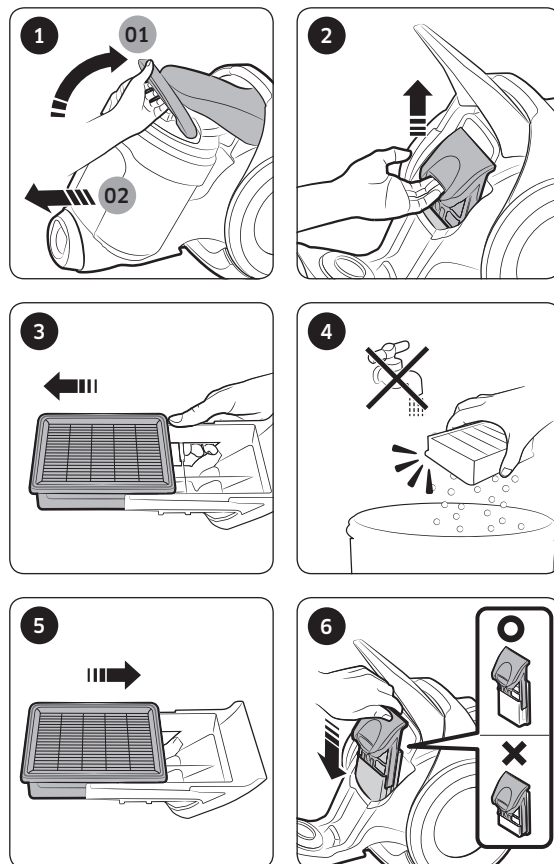

⚠ FORSIGTIG

- Sørg for, at støvfilteret er helt tørt, før du sætter det tilbage i støvsugeren. Lad det tørre i 12 timer.



Rengøring af børsten

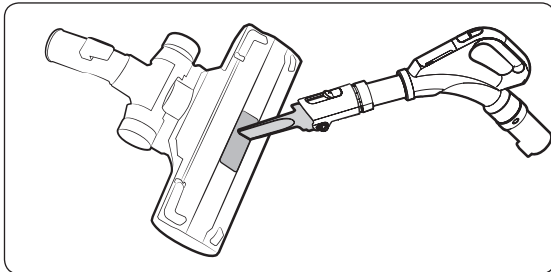

2-trins børste

* Rengøringsmetoden for [2-trins børste], [Stor børste til parketgulv], [Værktøj til anti-filtrering/Miniværktøj til kæledyr] og [Øko - hårdt gulv] er den samme.

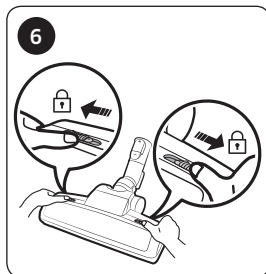
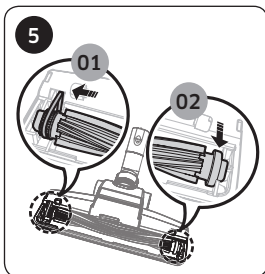
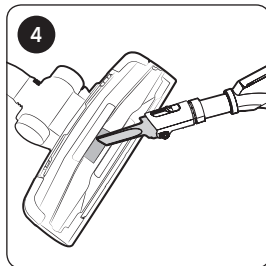
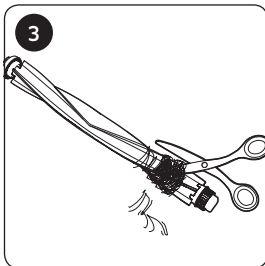
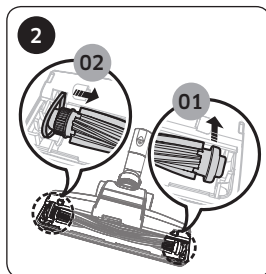
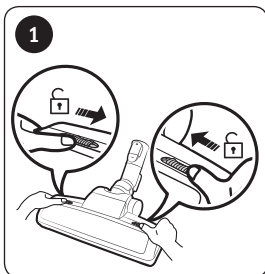

Rengøring af slangen

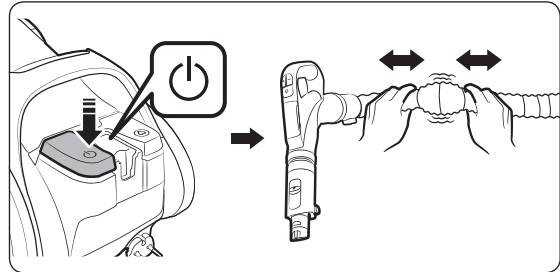

Rengøring af røret

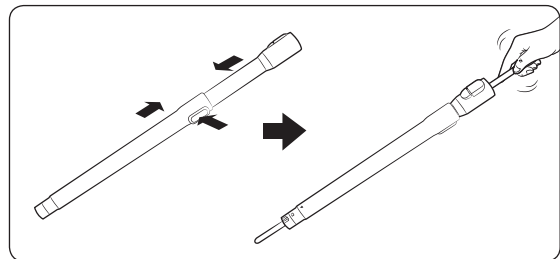

Opbevaring af støvsugeren

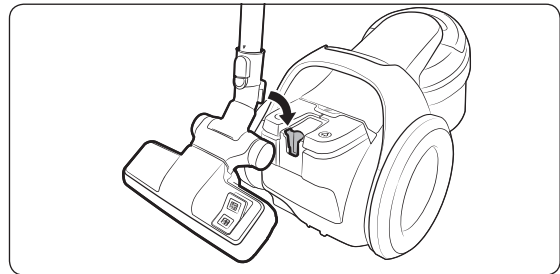

Power pet plus/børste til kæledyr

Bemærkninger og forsigtighedsregler

Ved brug

BEMÆRK

- Produktets funktioner kan variere afhængigt af modellen.
- Hvis styrehåndtaget ikke fungerer, kan støvsugeren betjenes med knappen [Power] (Tænd/sluk) på maskinens kabinet.
- Hvis du bruger støvbørsten eller spaltetilbehøret, kan der forekomme vibrationer fra støvsugeren.
- Når støvsugeren ikke fungerer, så udskift batterierne. Hvis problemet fortsætter, så kontakt vores autoriserede forhandler. Brug 2 AAA-batterier.

FORSIGTIG

- Tag fat i strømstikket og ikke i kablet, når du tager stikket ud af stikkontakten.
- For at opbevare produktet skal du sætte mundstykket i den lille rille nederst på huset.

Rengøring og vedligeholdelse

BEMÆRK

- For at gøre støvfilteret rent, kan du komme neutralt rengøringsmiddel i lunkent vand, og lægge filteret i blød i 30 minutter, før du vasker det.
- Undgå at vaske udledningsfilteret med vand.
- For at fastholde optimal ydelse af udledningsfilteret, skal det udskiftes hvert år.
- For at forhindre, at gulvene blive ridsede, skal børsten undersøges og udskiftes, hvis den er slidt.
- Du kan købe erstatningsfiltre hos din lokale Samsung-seviceagent.
- Hold fast om strømstikket, og tryk på knappen [Cord rewind] (Oprulning af ledning), da du kan komme til skade, hvis ledningen er løs, når den rulles op.
- Hvis strømkablet ikke rulles ordentligt ind, skal du trykke på knappen til oprulning af ledning igen, når du har rullet strømkablet ca. 2~3 m ind.
- For at tømme og rengøre støveholderen skal du rense støvbeholderen med koldt vand.
- Når sugestyrken tydeligt reduceres kontinuerligt, skal du rengøre støvfilteret ved at se afsnittet "Rengøring af støvfilter".

⚠ FORSIGTIG

- Sørg for, at støvfilteret er helt tørt, før du sætter det tilbage i støvsugeren.
 - Lad det tørre i 12 timer.
- Tør støvfilteret i skyggen, ikke i direkte sol, for at forhindre deformation eller misfarvning.
- Når sugestyrken tydeligt reduceres kontinuerligt, eller støvsugeren bliver unormalt varm, så rens udledningsfilter.
- Suget kan reduceres betydeligt pga. forkert isætning af støvfilter.
- Kontakt den nærmeste serviceagent, hvis du ikke kan fjerne fremmedlegemer fra slangen.
- Opbevar støvsugeren uden for sollys for at forhindre deformation eller misfarvning.
- Når batterierne til støvsugeren oplades, skal du følge instruktionerne nedenfor.
 - Du må aldrig hverken adskille eller genoplade batterierne.
 - Du må aldrig opvarme batterierne eller smide dem i ild.
 - Vend ikke polerne (+), (-).
 - Bortskaf batterierne på en korrekt måde.

Fejlfinding

Symptom	Tjekliste
Motoren starter ikke.	<ul style="list-style-type: none">• Kontroller kablet, stikket til stikkontakten og stikkontakten.
Sugestyrken mindskes gradvist.	<ul style="list-style-type: none">• Kontroller, om der er noget, som stopper, og fjern det, hvis det er nødvendigt.• Tjek filtrene, og rengør dem om nødvendigt som vist i denne brugervejledning.<ul style="list-style-type: none">- Hvis filterene ikke fungerer, så udskift dem.
Kablet rulles ikke helt op.	<ul style="list-style-type: none">• Træk strømkalet 2-3 m ud, og tryk på knappen til oprulning af ledning.
Overophedning af støvsugeren	<ul style="list-style-type: none">• Tjek filtrene og rengør dem om illustreret i denne vejledning, hvis det er nødvendigt.
Udledning af statisk elektricitet.	<ul style="list-style-type: none">• Reducer sugestyrke.• Dette kan også forekomme, når luften i rummet er meget tør. Luft ud i rummet, så luftfugtigheden bliver normal.
Stop enheden under brug	<ul style="list-style-type: none">• Støvsugeren er udstyret med en speciel termostat, der beskytter motoren i tilfælde af overophedning. Hvis støvsugeren pukselig slukker, skal du slukke på kontakten og tage støvsugeren ud af stikkontakten. Tjek støvsugeren for mulig kilde til overophedning, f.eks. en fuld støvbeholder, blokeret slange, rør eller tilstoppet filter. Hvis det er tilfældet, skal du løse problemet og vente mindst 30 minutter, før du forsøger at bruge støvsugeren.

- Denne støvsuger er godkendt i henhold til følgende bestemmelser:
 - RTTE-direktiv: 1999/5/EF
 - Direktivet om elektromagnetisk kompatibilitet: 2014/30/EU
 - Lavspændingsdirektiv: 2014/35/EU
- **Den officielle overensstemmelseserklæring findes på <http://www.samsung.com> under Support**
Søg efter produktsupport, og indtast modelnummeret.

Produktinformation

[Dansk]

I henhold til Kommissionens forordning (EU) nr. 666/2013

A	Leverandør	Samsung Electronics Co., Ltd.
B	Model	SC05K71**H*
C	Årligt energiforbrug (kWh)	22,0
D	Lydniveau (dBA)	79
E	Nominel indgangseffekt (W)	500
F	Type	Støvsuger til generelle formål

1 Vejledende årligt energiforbrug (kWh pr. år), baseret på 50 rengøringsopgaver. Det faktiske årlige energiforbrug afhænger af, hvorledes apparatet anvendes.

2 Målinger for strømforbrug og ydelse er baseret på metoderne i EN 60312 - 1 og EN 60704.

Bemærkninger

- Deklareret klasse for energieffektivitet og rengøringsydelse på gulvtæpper kan opnås med den medfølgende 2-trinsbørste.
- Når det hårde gulv har samlinger og mellemrum, skal du anvende den medfølgende "Øko - hårdt gulv"-børste, der er designet til at opfylde klassen for energieffektivitet og rengøringsydelse på hårdt gulv med samlinger og mellemrum.
- Værdierne er blevet fastsat i overensstemmelse med den foreskrevne måleprocedure (i overensstemmelse med EN60312 - 1)



Notat

BILAG

Kontakt SAMSUNG

Hvis du har spørgsmål eller kommentarer vedrørende Samsung produkter,
venligst kontakte Samsung Support.

707 019 70

www.samsung.com/dk/support



Støvsuger

Brukerhåndbok

SC05K71**H*-serien

- Les disse instruksjonene nøye før du tar i bruk enheten.
- Bare for innendørs bruk.



SAMSUNG

Innhold

KLARGJØRING

Sikkerhetsinformasjon	3
Viktige sikkerhetsinstrukser	4

INSTALLASJON

Navn på delene	10
Tilbehør	11

DRIFT

Bruke støvsugeren	12
Bruke støvsugerkroppen	12
Bruke håndtaket	12
Bruke børstene	13

VEDLIKEHOLD

Rengjøre og vedlikeholde	14
Når støvbeholderen må tømmes	14
Rengjøre støvbeholderen	14
Rengjøre støvfilteret	15
Rengjøre utløpsfilteret	15
Rengjøring av børsten	16
Rengjøre slangen	16
Rengjøre røret	16
Oppbevare støvsugeren	16

TILLEGG

Merknader og forholdsregler	17
I bruk	17
Rengjøring og vedlikehold	17
Feilsøking	19
Produktinformasjon	20

Sikkerhetsinformasjon

- Les denne håndboken grundig før du tar i bruk apparatet, og ta vare på den for fremtidig referanse.
- Siden de følgende bruksinstruksjonene dekker forskjellige modeller, kan egenskapene til din støvsuger variere noe fra de som beskrives i denne brukerhåndboken.

Forsiktighets-/advarselssymboler som brukes

ADVARSEL

Viser at det er fare for dødsfall eller alvorlige personskader.

FORSIKTIG

Indikerer at det er risiko for personskade eller materialskade.

Andre symboler som brukes

OBS

Indikerer at påfølgende tekst inneholder viktig tilleggsinformasjon.

- For informasjon om Samsungs miljøengasjement og produktspesifikke lovpålagte forpliktelser, f.eks. REACH, WEEE, batterier, kan du gå til: samsung.com/uk/aboutsamsung/samsungelectronics/corporatecitizenship/data_corner.html

Viktige sikkerhetsinstrukser

Når du bruker et elektrisk apparat, må du følge grunnleggende forholdsregler, blant andre disse:

ADVARSEL

Denne støvsugeren er bare beregnet på bruk i private husholdninger. Bruk støvsugeren kun til dens tiltenkte formål, som beskrevet i disse instruksjonene.

Filtrene må alltid monteres i den riktige posisjonen som vist i denne håndboken.

Hvis disse kravene ikke følges, kan det føre til skader på de interne komponentene og gjøre garantien ugyldig.

Ta kontakt med produsenten eller servicerepresentanten for å få en ny.

Generelt

- Les alle instruksjoner nøye. Før du slår på apparatet må du kontrollere at spenningen i din strømforsyning er den samme som angitt på kapasitetsplaten nederst på støvsugeren.
- Dette apparatet kan brukes av barn fra 8 års alder og av personer med fysiske, sensoriske eller psykiske funksjonshemminger eller manglende erfaring og kunnskaper, så lenge de har fått instruksjoner i hvordan apparatet kan brukes på en sikker måte og forstår hvilke risikoer som er forbundet med bruk av apparatet. Barn må ikke leke med apparatet. Rengjøring og vedlikehold må ikke utføres av barn uten tilsyn.
- Barn må ha tilsyn for å sikre at de ikke leker med maskinen. Ikke la støvsugeren være på uten tilsyn under noen omstendigheter.

Strømrelatert

- Slå av støvsugeren på selve maskinen før du kobler den fra vegguttaket. Ta ut støpselet fra vegguttaket før du tømmer støvbeholderen. For å unngå skader må du dra ut støpselet ved å holde i selve støpselet og ikke dra i ledningen.
- Støpselet må fjernes fra stikkkontakten før rengjøring eller vedlikehold av støvsugeren.
- Bruk av en skjøteledning anbefales ikke.
- Unngå risiko for elektrisk støt eller brann.
 - Ikke skad strømledningen.
 - Ikke dra for hardt i ledningen når du skal trekke ut støpselet, og ikke rør støpselet med våte hender.
 - Ikke bruk en annen strømkilde enn den nasjonale standardspenningen, og bruk heller ikke en strømfordeler til å levere strøm til flere enheter samtidig.
 - Ikke la strømledningen ligge skjodesløst på gulvet.
 - Ikke bruk skadde strømledninger eller støpsler eller løse strømuttak.
 - Slå av strømmen før du setter inn støpselet i stikkkontakten, og pass på at fingrene dine ikke kommer i kontakt med pinnene på støpselet.
 - Du må ikke demontere eller forsøke å modifisere støvsugeren. Hvis strømledningen er skadet, må du kontakte produsenten eller et servicerepresentanten for å få den byttet av en kvalifisert reparatør.
 - Fjern støv eller fremmedlegemer fra stiften og kontaktdelen på strømkontakten.
- Trekk ut kontakten når støvsugeren ikke er i bruk. Slå av strømbryteren før du trekker ut kontakten.
- Hvis ledningen er skadet, må den skiftes ut av produsenten eller en servicetekniker eller annen kvalifisert person for å unngå farer.

I bruk

- Ikke bær støvsugeren ved å holde den i slangen. Bruk håndtaket på støvsugeren for å løfte eller bære støvsugeren.
- Trekk ut kontakten når støvsugeren ikke er i bruk.
- Ikke bruk utendørs eller på våte tepper eller underlag.
- Ikke bruk dette produktet utendørs, det er utviklet utelukkende med tanke husholdningsbruk.
 - Det kan oppstå funksjonsfeil eller skader på produktet.
 - * Utendørs rengjøring: Stein, sement
 - * Et billiardrom: Krittpulver
 - * Et antiseptisk rom på et sykehus
- Ikke bruk støvsugeren til å suge opp væske (for eksempel vann), skarpe blader, nåler eller glør.
 - Det kan oppstå funksjonsfeil eller skader på produktet.
- Pass på at barn ikke kan komme borti støvsugeren mens du bruker den.
 - Barna kan brenne seg hvis støvsugerkroppen er overopphetet.
- Ikke stå/sitt på støvsugerkroppen eller utsett den for unødvendige fysiske påkjenninger.
 - Det kan føre til personskade eller skade på produktet.
- Ikke bruk støvsugeren til å suge opp fyrstikker, aske eller sigarettstumper. Hold støvsugeren unna ildsteder og andre varmekilder. Varme kan deformere og misfarge plastdelene til enheten.

-
- Unngå å suge opp harde, skarpe gjenstander med støvsugeren siden de kan skade delene.
 - Ikke blokker innsugings- eller utslippsporten.
 - Ikke bruk støvsugeren uten en støvbeholder og filtre.
 - Ikke bruk slitte, deformerte eller skadde filtre. Sett inn filteret riktig.
 - Det kan være årsak til inntrenging av støv og smuss i motoren.
 - Hvis det oppstår gasslekkasjer eller hvis det blir brukt lettantennelige sprayer som for eksempel støvfjerningsspray, må du ikke komme borti stikkkontakten, og vinduene må åpnes for å ventilere rommet.
 - Det kan oppstå brann eller eksplosjoner.
 - Ikke bruk denne støvsugeren til å fjerne bygningsavfall og -rester eller toner fra laserskriver. Rengjør filtrene med jevne mellomrom for å unngå at det samler seg fint støv i dem.
 - Tørr tepperens eller luftrens, pulver og fint støv som mel, må bare støvsuges i veldig små mengder.
 - Utvis særlig forsiktighet ved rengjøring i trapper.
 - Ikke bruk den til å suge opp vann.
 - Ikke senk ned i vann for rengjøring.
 - Slangen bør kontrolleres regelmessig og ikke brukes hvis den er skadet.
 - Hold pluggen når du trekker inn ledningen. Ikke la pluggen ligge løst på gulvet når du trekker inn ledningen.

Rengjøring og vedlikehold

- Ikke løft eller bær støvsugeren mens du legger en børste i oppbevaringsrommet.
- Støvfilteret skal aldri vris opp etter vasking.
 - Det kan være en årsak for deformering eller skade på filter.
- Bruk en tørr klut eller et tørt håndkle til å rengjøre støvsugerkroppen, og husk å trekke ut kontakten til støvsugeren før rengjøring. Ikke bruk vannspray eller flyktige (for eksempel benzen, tynner eller alkohol) eller antennelige (for eksempel støvfjerner) rengjøringsmidler til rengjøring.
 - Hvis det kommer inn vann i produktet og det fører til funksjonsfeil, må du slå av støvsugeren, trekke ut kontakten og deretter ta kontakt med et servicerepresentanten.
- Ikke bruk alkaliske eller industrielle rengjøringsmidler, luftrensemidler eller noen form for syre til å rengjøre de vaskbare delene av støvsugeren. (Se følgende tabell.)
 - Det kan føre til skade, deformering eller misfarging av plastdelene.

De vaskbare delene		Støvbeholder til hovedenhet, støvfilter
Tilgjengelig rengjøringsmiddel	Nøytralt vaskemiddel	Kjøkkenrengjøringsmiddel
Utilgjengelig rengjøringsmiddel	Alkalisk rengjøringsmiddel	Klor, muggfjerner osv.
	Surt rengjøringsmiddel	Parafinolje, emulgator osv.
	Industrielt rengjøringsmiddel	NV-I, PB-I, Opti, alkohol, aceton, benzen, tynner osv.
	Luftrensemiddel	Luftrensemiddel (spray)
	Olje	Animalsk eller vegetabilsk olje
osv.	Mateddik, eddiksyre, iseddik osv.	

- Ikke stå på slangen. Ikke legg vekt på slangen.

FORSIKTIG

I bruk

- Ikke bruk røret til noe som helst annet enn det tiltenkte formålet.
 - Det kan føre til personskade eller skade på produktet.
- Ikke trekk strømledningen ut fullstendig, og hold strømledningen med én hånd mens du spoler den opp.
 - Hvis du prøver å trekke den ut fullstendig, kan strømledningen bli skadet, og hvis du ikke holder i strømledningen mens du spoler den opp, kan den komme ut av kontroll og føre til skader på personer eller gjenstander i nærheten.
- Hvis du oppdager unormale lyder, lukter eller røyk fra støvsugeren, må du umiddelbart trekke ut kontakten og ta kontakt med et servicerepresentanten.
 - Det er risiko for brann eller elektrisk støt.
- Ikke bruk støvsugeren på steder nær varmeelementer (for eksempel komfyr eller varmeovn), antenner, spray eller brennbare materialer.
 - Det kan føre til brann eller deformering av produktet.
- Tøm støvbeholderen før den er full for å opprettholde effektiviteten.

Rengjøring og vedlikehold

- Trekk ut kontakten til støvsugeren hvis du ikke skal bruke den på lengre tid.
 - Den kan forårsake elektrisk støt eller brann.

Navn på delene

Produktdesignet kan variere i henhold til modell.

INSTALLASJON

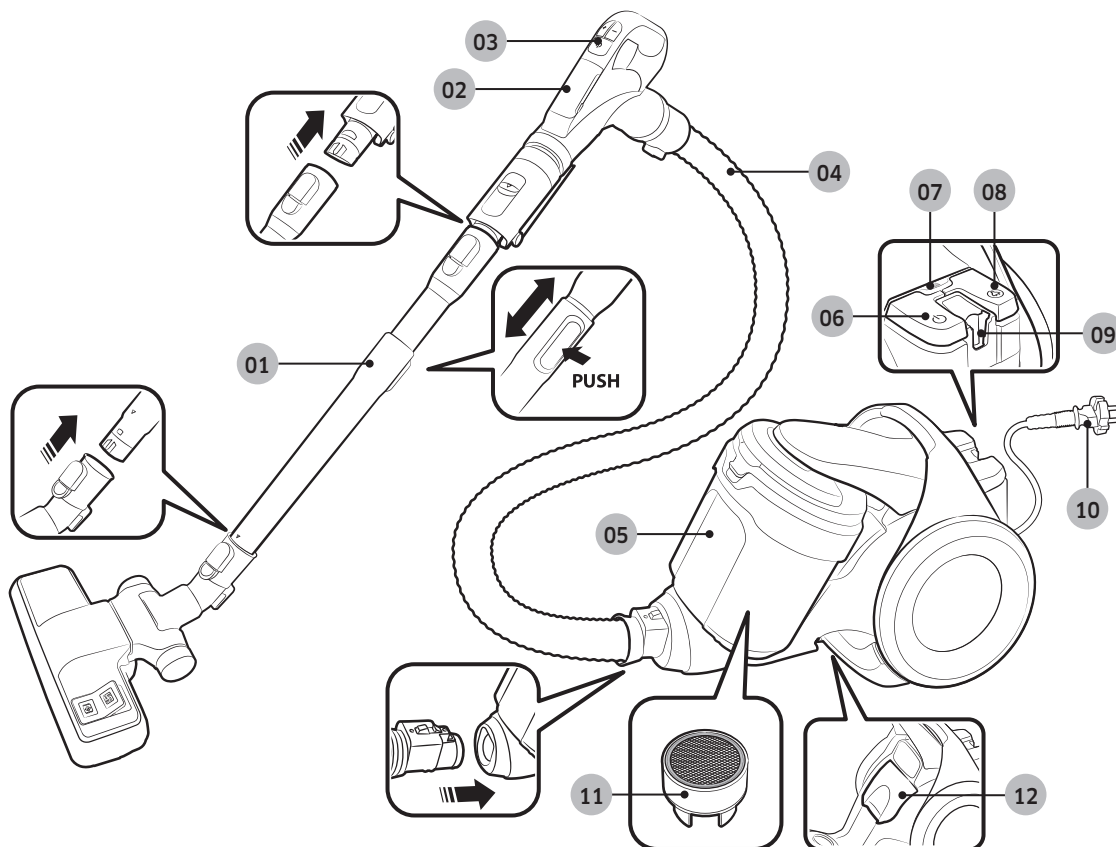

- 01 Rør
- 02 Batterideksel
- 03 Håndtakskontroll
- 04 Slange
- 05 Støvbeholder
- 06 Strømknapp

- 07 Filterlampe
- 08 Knapp for oppspoling av ledning
- 09 Oppbevaringsstativ
- 10 Strømledning
- 11 Antiviklingsturbin (syklonkraft)
- 12 Utløpsfilter

Tilbehør

Tilbehør kan variere i henhold til modell.

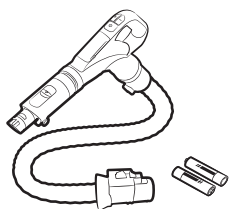

Slange

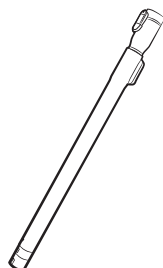

Rør

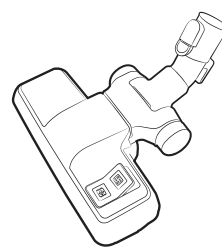

2-trinnsbørste

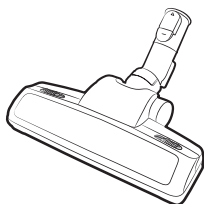

Ekstra kraftig
dyrepelsbørste /
dyrepelsbørste
Børste

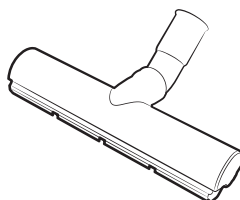

Økogulvbørste

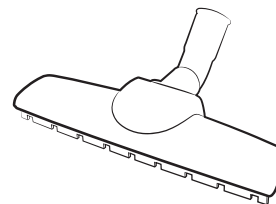

Parkettbørste



Antiviklingsverktøy / mini
kjæledyrpleieverktøy



Brukerhåndbok

Bruke støvsugeren

Sugekontroll kan variere i henhold til modell.

Bruke støvsuger kroppen

Strømledning

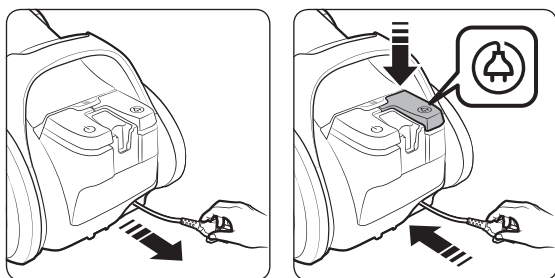

På/av

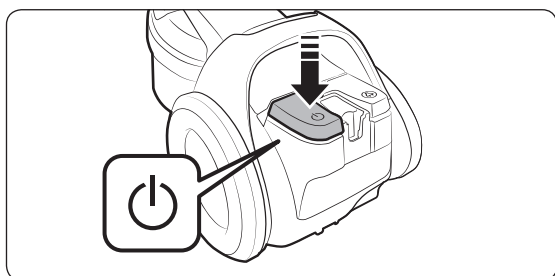

Bruke håndtaket

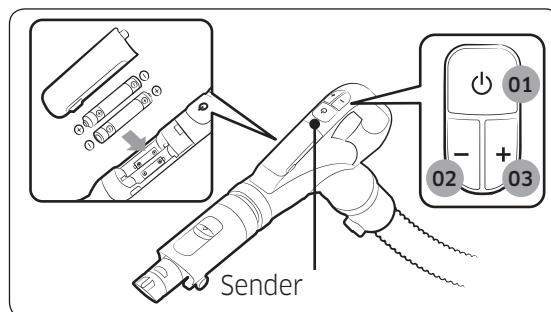

01 Slå PÅ/AV

02 Øker sugekraft

03 Reduserer sugekraft

MERK

- Ikke dekk til overføreren med hånden. Hvis den er blokkert fungerer ikke produktet.
- Strømmen slås av som en forholdsregel hvis det ikke trykkes på noen knapper i løpet av 30 minutter i løpet av støvsugingen. Hvis dette skjer, trykker du på [PÅ/AV]-knappen på hovedenheten eller plugger inn strømledningen på nytt.

Bruke børstene

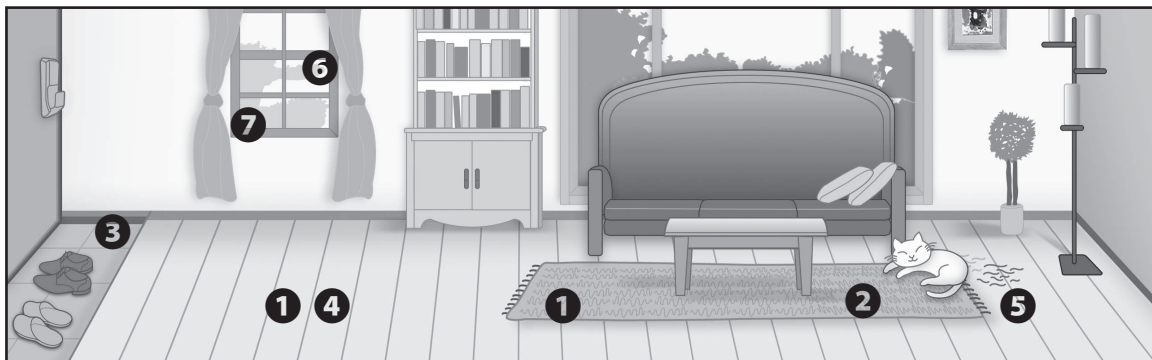

Hvor børstene bør brukes

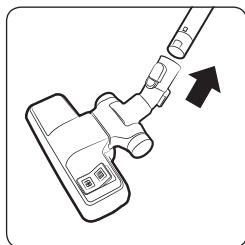

1 2-trinnsbørste

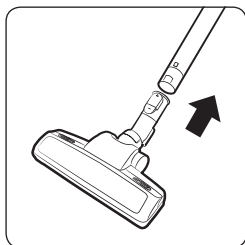

2 Ekstra kraftig
dyrepelsbørste /
dyrepelsbørste

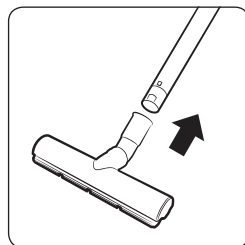

3 Økogulvbørste

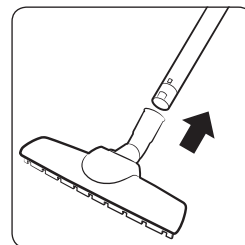

4 Parkettbørste

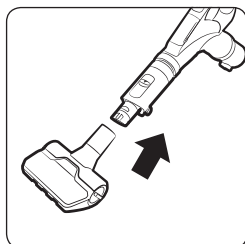

4 Antiviklingsverktøy /
mini
kjæledyrpleieverktøy

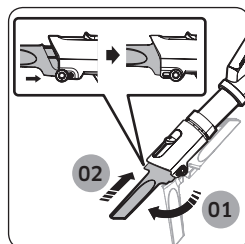
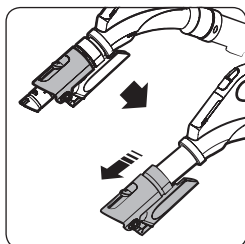

6 Sprekkverktøy

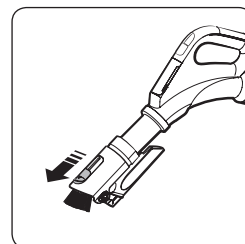

7 Støvbørste

Rengjøre og vedlikeholde

Du må koble støvsugeren fra strømkilden før du rengjør den.

Når støvbeholderen må tømmes

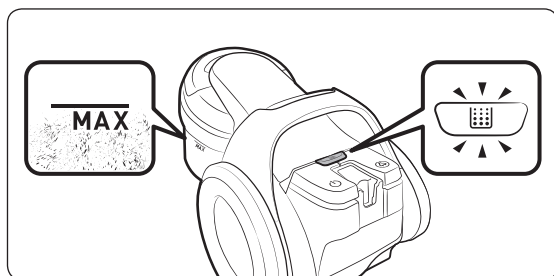

Rengjøre støvbeholderen

Rengjør støvbeholderen hvis det finnes mye støv i beholderen.

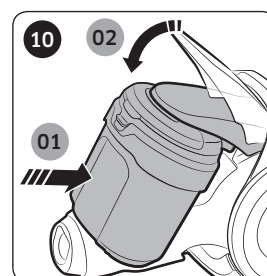
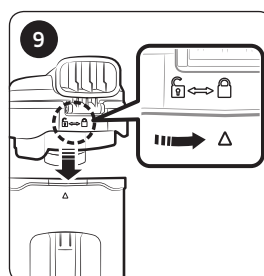
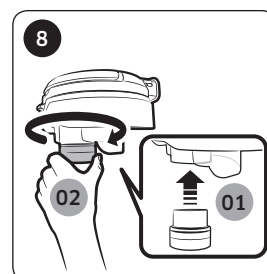
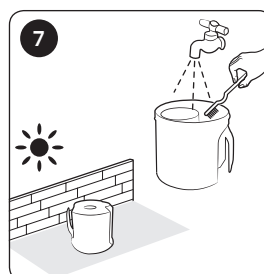
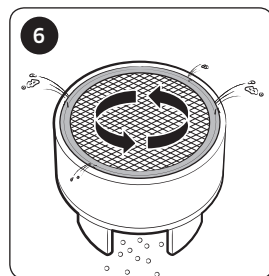
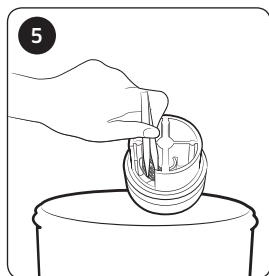
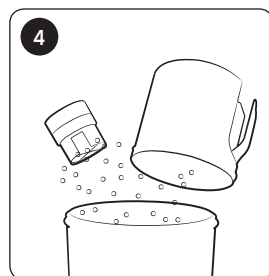
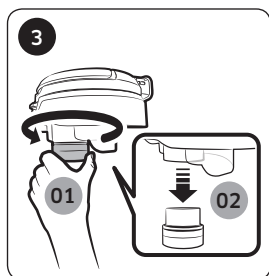
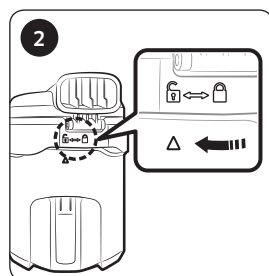
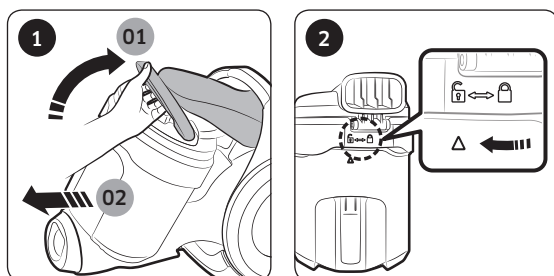

- * Antiviklingsturbin (syklonkraft)
- Basert på intern testing Testet på turbinviften med en blanding av hår og dyrepels på gulvet.

⚠ FORSIKTIG

- Når du rengjør turbinen i støvbeholderen, må du passe på å ikke skade maskene.
- Ikke vask turbinen med vann.

Slik tømmer du støvbeholderen enkelt

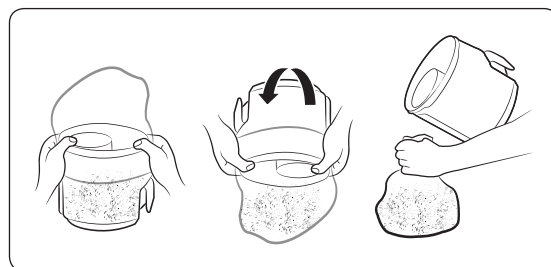

Rengjøre støvfilteret

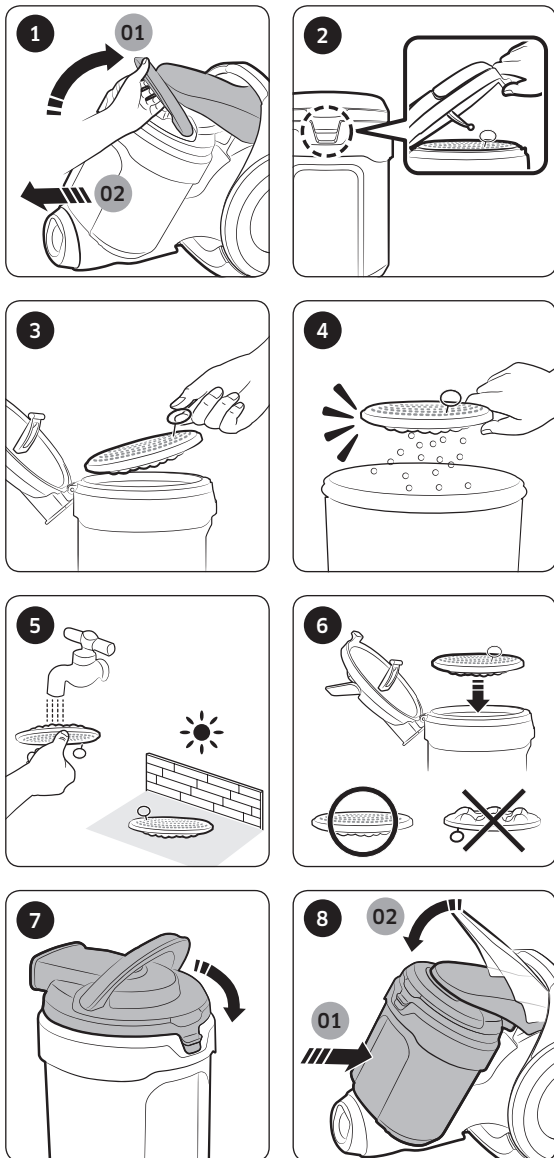

Rengjøre utløpsfilteret



⚠ FORSIKTIG

- Kontroller at støvfilteret er helt tørt før du setter det inn i støvsugeren igjen. La det tørke i 12 timer.



Rengjøring av børsten

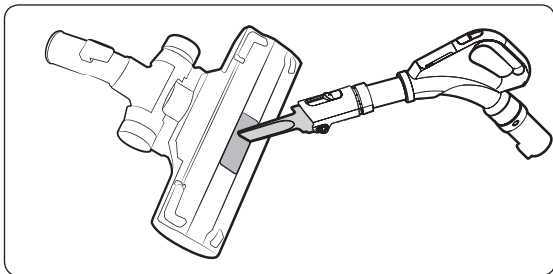

2-trinnsbørste

* Rengjøringsmetoden for [2-trinnsbørste], [Parkettbørste] [Antiviklingsverktøy / mini kjæledyrpleieverktøy] og [Økogulv] er den samme.

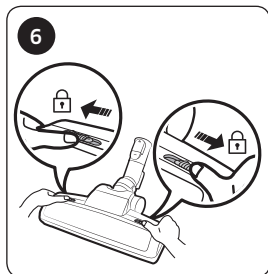
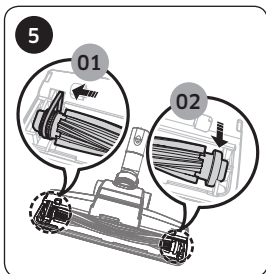
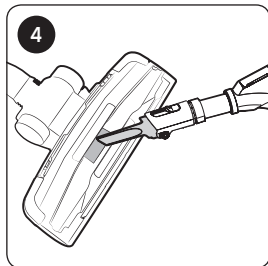
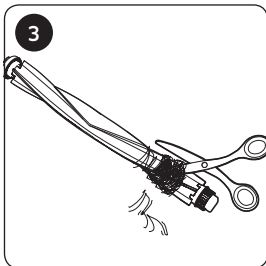
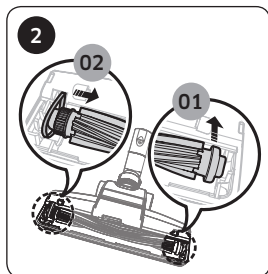
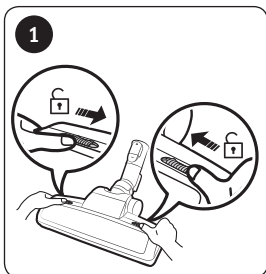

Rengjøre slangen

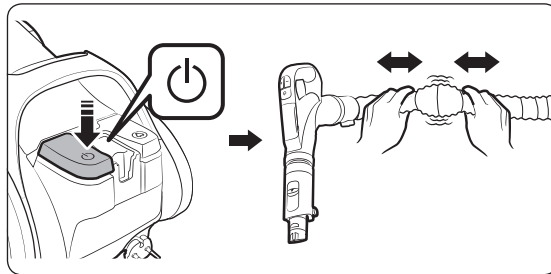

Rengjøre røret

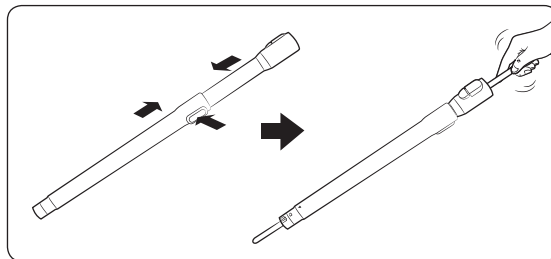

Oppbevare støvsugeren

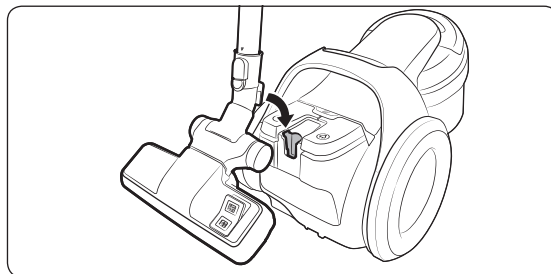

Ekstra kraftig dyrepelsbørste / dyrepelsbørste

Merknader og forholdsregler

I bruk

MERK

- Produktfunksjonene kan variere fra modell til modell.
- Hvis håndtakskontrollen ikke fungerer, kan du styre støvsugeren med av/på-knappen på støvsuger kroppen.
- Når du bruker støvbørsten eller sprekkverktøyet, kan du kjenne at støvsugeren vibrerer.
- Når støvsugeren ikke fungerer, bytter du ut batteriene. Hvis problemet vedvarer, kontakter du vår autoriserte forhandler. Bruk 2 batterier av størrelsen AAA.

FORSIKTIG

- Når du tar støpselet ut av stikkontakten, må du holde i selve støpselet og ikke i ledningen.
- For oppbevaring av produktet, plasserer du gulvdysen i det lille sporet på bunnen av støvsugeren.

Rengjøring og vedlikehold

MERK

- Rengjør støvfilteret ved å tilsette et nøytralt rengjøringsmiddel i lunkent vann og la filteret ligge i oppløsningen i 30 minutter før du vasker det.
- Ikke vask utløpsfilteret med vann.
- Utløpsfilteret bør byttes en gang i året for å opprettholde best mulig støvsugerfunksjon.
- Undersøk børstene før bruk og bytt dem ut hvis de er nedslitt for å unngå riper på gulvene.
- Du får kjøpt nye filtre hos din lokale Samsung-servicerepresentant.
- Hold på strømledningen, og trykk deretter på oppspolingsknappen. Hvis du ikke holder i ledningen, kan du bli skadet hvis ledningen kommer ut av kontroll under oppspolingen.
- Hvis ledningen ikke spoles opp riktig, trekker du ut igjen omtrent 2 til 3 meter av ledningen og trykker på oppspolingsknappen en gang til.
- For å tømme og rengjøre støvbeholderen kan du rense støvbeholderen med kaldt vann.
- Når sugeeffekten er tydelig kontinuerlig redusert skal du rengjøre inntaksfilteret i henhold til avsnittet «Rengjøring av støvfilteret».

⚠ FORSIKTIG

- Kontroller at støvfilteret er helt tørt før du setter det inn i støvsugeren igjen.
 - La det tørke i 12 timer.
- Tørk støvfilteret i skyggen, ikke i direkte sollys, for å forhindre deformering og misfarging.
- Når sugeevnen reduseres merkbart over lengre tid eller støvsugeren blir unormalt varm, må du rengjøre utløpsfilteret.
- Sugekraften kan bli merkbart redusert hvis støvfilteret monteres feil.
- Kontakt nærmeste servicerepresentant hvis du ikke klarer å fjerne fremmedelementer fra slangen.
- Oppbevar støvsugeren i skyggen for å hindre deformering eller misfarging.
- Når du bytter batteriene til støvsugeren må du følge instruksjonene nedenfor.
 - Aldri demonter eller lad opp batteriene på nytt.
 - Aldri varm opp batteriene eller kast dem inn i flammer.
 - Ikke reverser polene (+) og (-).
 - Avhend batteriene på korrekt måte.

Feilsøking

Symptom	Sjekkliste
Motoren starter ikke.	<ul style="list-style-type: none">• Sjekk kabelen, stikkkontakten og uttaket.
Innsugingskraften minsker gradvis.	<ul style="list-style-type: none">• Sjekk for blokkering og fjern den hvis nødvendig.• Kontroller filtrene. Om nødvendig rengjør du dem som illustrert i denne håndboken.<ul style="list-style-type: none">- Hvis filtrene er i dårlig stand, bytter du dem ut med nye.
Ledningen trekkes ikke helt inn.	<ul style="list-style-type: none">• Dra strømledningen ut 2 til 3 meter, og trykk på oppspolingsknappen.
Støvsugeren overopphetes	<ul style="list-style-type: none">• Kontroller filtrene og rengjør du dem som illustrert i denne håndboken hvis nødvendig.
Frigjøring av statisk elektrisitet.	<ul style="list-style-type: none">• Reduser sugingen.• Dette kan også oppstå når luften i rommet er veldig tørr. Ventiler rommet slik at fuktigheten blir normal.
I løpet av bruk, stopp enheten.	<ul style="list-style-type: none">• Denne støvsugeren har en spesiell termostat som beskytter motoren i tilfelle overoppheting. Hvis støvsugeren plutselig slår seg av, slår du av bryteren og trekker ut strømkabelen til støvsugeren. Se etter mulige kilder for overoppheting i støvsugeren, for eksempel full støvbeholder, blokkert slange, rør eller tett filter. Hvis du oppdager noen av disse tilstandene, må du fikse dem og vente i minst 30 minutter før du prøver å bruke støvsugeren igjen.

- Denne støvsugeren samsvarer med følgende forskrifter:
 - RTTE-direktivet: 1999/5/EC
 - Direktiv om elektromagnetisk kompatibilitet: 2014/30/EU
 - Lavspenningsdirektivet: 2014/35/EU
- **Den offisielle samsvarserklæringen finner du på <http://www.samsung.com>. Gå til Kundestøtte**
Søk etter Produktstøtte og skriv inn modellnavnet.

Produktinformasjon

[Norsk]

I henhold til Kommisjonsforordning (EU) nr. 666/2013

A	Leverandør	Samsung Electronics Co., Ltd.
B	Modell	SC05K71**H*
C	Årlig energiforbruk (kW/t/år)	22,0
D	Lydeffektnivå (dBA)	79
E	Nominell inngangseffekt (W)	500
F	Type	Alminnelig husholdningsstøvsuger

1 Antatt årlig energiforbruk (kW/t per år), basert på 50 gangers bruk. Faktisk energiforbruk avhenger av hvordan apparatet brukes.

2 Målinger for strømforbruk og ytelse er basert på metodene i EN 60312 - 1 og EN 60704.

Merknader

- Oppgitt energieffektivitet og rengjøringsklasse på tepper kan oppfylles med den medfølgende 2-trinnsbørsten.
- Hvis gulvet har sprekker og hull, bør du bruke "økogulvbørsten", som er laget for å oppfylle kravene til klassen for effektivitet- og rengjøringsresultater på gulv med sprekker og hull.
- Verdiene har blitt bestemt i samsvar med foreskrevne måleprosesser (i samsvar med EN60312 - 1)



Notat

TILLEGG

Kontakt SAMSUNG

Om du har spørsmål eller synspunkter om Samsungs produkter,
er du velkommen å kontakte Samsung Support

21629099

www.samsung.com/no/support



Pölynimuri

Käyttöopas

SC05K71**H*-sarja

- Lue ohjeet huolellisesti, ennen kuin käytät tätä laitetta.
- Vain sisäkäyttöön.



SAMSUNG

Sisällysluettelo

ESIVALMISTELUT

Turvallisuusohjeet	3
Tärkeitä turvallisuusohjeita	4

ASENTAMINEN

Osien nimet	10
Lisätarvikkeet	11

TOIMINNOT

Pölynimurin käyttäminen	12
Rungon käyttäminen	12
Kahvan käyttäminen	12
Harjojen käyttäminen	13

HUOLTO

Puhdistaminen ja huolto	14
Pölysäiliön tyhjennysvälit	14
Pölysäiliön puhdistaminen	14
Pölynsuodattimen puhdistaminen	15
Poistoilmansuodattimen puhdistaminen	15
Harjan puhdistaminen	16
Letkun puhdistaminen	16
Putken puhdistaminen	16
Pölynimurin säilyttäminen	16

LIITTEET

Huomautuksia ja varotoimenpiteitä	17
Käytön aikana	17
Puhdistaminen ja huolto	17
Vianmääritys	19
Tuotetiedot	20

Turvallisuusohjeet

- Ennen kuin käytät laitetta, lue tämä käyttöopas huolellisesti ja pidä se tallessa tulevaa tarvetta varten.
- Koska nämä käyttöohjeet koskevat useita eri malleja, oman pölynimurisi ominaisuudet saattavat poiketa jonkin verran ohjeissa kuvatuista.

Oppaassa käytetyt huomio- ja varoitusmerkit

VAROITUS

Viittaa kuolemanvaaraan tai vakavien vammojen mahdollisuuteen.

HUOMIO

Viittaa henkilö- tai omaisuusvahinkojen mahdollisuuteen.

Muut oppaassa käytetyt merkit

HUOM.

Tätä merkkiä seuraavassa tekstissä on tärkeitä lisätietoja.

- Lisätietoja Samsungin ympäristösitoumuksista ja tuotekohtaisista lainsäädännöllisistä velvollisuuksista (esim. REACH (WEEE, akut ja paristot) on osoitteessa: samsung.com/uk/aboutsamsung/samsungelectronics/corporatecitizenship/data_corner.html

Tärkeitä turvallisuusohjeita

Kun käytät sähkölaitteita, muista tietyt varotoimenpiteet, esimerkiksi seuraavat:

VAROITUS

Tämä pölynimuri on tarkoitettu vain kotitalouskäyttöön.

Käytä pölynimuria vain sen käyttötarkoitukseen näissä ohjeissa kuvatulla tavalla.

Asenna suodattimet aina oikeaan asentoon tässä oppaassa näytetyllä tavalla. Jos et noudata näitä ohjeita, laitteen sisäiset osat voivat vaurioitua ja takuu mitätöidään.

Vaihda tarvittava osa valmistajan tai huoltoliikkeen kautta.

Yleistä

- Lue kaikki ohjeet huolellisesti. Varmista ennen virran kytkemistä, että virtalähteen jännite on sama kuin imurin pohjan arvokilvessä mainittu jännite.
- Tätä laitetta saavat käyttää yli 8-vuotiaat lapset sekä fyysisesti tai psyykkisesti rajoittuneet ja kokemattomat henkilöt, jos käyttöä valvotaan tai jos heille on annettu ohjeet laitteen turvalliseen käyttöön ja he ymmärtävät käyttöön liittyvät vaarat. Lapset eivät saa leikkiä laitteella. Lapset eivät saa puhdistaa tai ylläpitää laitetta ilman valvontaa.
- Lapsia tulee valvoa, jotta he eivät pääsisi leikkimään laitteella. Älä milloinkaan jätä pölynimuria käyntiin valvomatta.

Virransyöttöön liittyvää

- Katkaise imurista virta sen rungossa olevalla katkaisimella, ennen kuin irrotat pistokkeen pistorasiasta. Irrota pistoke pistorasiasta, ennen kuin tyhjennät pölysäiliön. Vahinkojen välttämiseksi irrota pistoke tarttumalla siihen suoraan sähköjohdon sijaan.
- Pistoke on irrotettava pistorasiasta ennen laitteen puhdistamista tai huoltoa.
- Jatkojohdon käyttöä ei suositella.
- Estä kaikki sähköiskun ja tulipalon vaarat.
 - Varo vaurioittamasta virtajohtoa.
 - Älä vedä johdosta liian voimakkaasti äläkä koske pistokkeeseen märin käsin.
 - Älä käytä mitään muuta kuin maassasi hyväksyttyä nimellisjännitettä käyttävää virtalähdettä. Älä myöskään käytä monipistorasiaa, johon on kytketty useita laitteita samanaikaisesti.
 - Älä jätä virtajohtoa lojumaan lattialle.
 - Älä käytä vaurioitunutta pistoketta, virtajohtoa tai löysää pistorasiaa.
 - Sammuta laitteen virta ennen pistokkeen kytkemistä pistorasiaan tai irrottamista siitä, ja varmista, etteivät sormesi pääse osumaan pistokkeen nastaan.
 - Älä pura äläkä muuntele pölynimuria. Jos virtajohto on vaurioitunut, ota yhteyttä valmistajaan tai huoltoliikkeeseen, jotta sertifioitu korjaaja voisi vaihtaa sen.
 - Poista pistokkeen nastasta ja kontaktiosista niihin kertynyt pöly ja muut niihin kuulumattomat aineet.
- Irrota pistoke pistorasiasta, kun et käytä imuria. Katkaise virta virtakytkimestä, ennen kuin irrotat pistokkeen pistorasiasta.
- Jos virtajohto vaurioituu, valmistajan, sen huoltoliikkeen tai vastaavalla tavalla pätevän henkilön on vaihdettava johto vaarojen välttämiseksi.

Käytön aikana

- Älä kanna imuria pitämällä kiinni letkusta. Käytä imurin kantokahvaa sen nostamiseen ja kantamiseen.
- Irrota pistoke pistorasiasta, kun et käytä imuria.
- Älä käytä ulkona tai kosteilla matoilla tai pinnoilla.
- Älä käytä laitetta ulkona, sillä se on suunniteltu vain kotitalouskäyttöön.
 - Laite saattaa toimia väärin tai vaurioitua.
 - * Ulkona siivottaessa: kivi, sementti
 - * Biljardisalissa: kalkkijauhe
 - * Sairaaloiden aseptisissä tiloissa
- Älä käytä pölynimuria nesteiden (esimerkiksi veden), terien, nastojen tai kuumien hiilien imurointiin.
 - Laite saattaa toimia väärin tai vaurioitua.
- Älä anna lasten koskea pölynimuriin sen käytön aikana.
 - Lapset voivat saada palovamman, jos laitteen runko ylikuumenee.
- Älä kiinnitä mitään laitteen runkoon äläkä altista sitä iskuille.
 - Tämä voi aiheuttaa henkilö- tai omaisuusvahinkoja.
- Älä käytä pölynimuria tulitikkujen, kuuman tuhkan tai tupakantumppien siivoamiseen. Pidä imuri etäällä liesistä ja muista lämmönlähteistä. Lämpö voi turmella laitteen muoviosien muodon ja värit.
- Vältä imuroimasta kovia, teräviä esineitä, sillä ne voivat vaurioittaa imurin osia.
- Älä tuki imu- tai poistoaukkoa.
- Älä käytä pölynimuria ilman pölysäiliötä ja suodattimia.

-
- Älä käytä kuluneita, epämuodostuneita tai vaurioituneita suodattimia. Aseta suodatin kunnolla paikalleen.
 - Muutoin moottoriin voi päästä pölyä ja likaa.
 - Jos on tapahtunut kaasuvuoto tai jos olet käyttänyt helposti syttyviä, esimerkiksi pölynpoistoon tarkoitettuja suihkeita, älä koske pistorasiaan, vaan tuuleta tilat avaamalla ikkuna.
 - Muutoin seurauksena voi olla räjähdys tai tulipalo.
 - Älä käytä pölynimuria rakennusjätteiden ja -romun tai lasertulostimen väriaineen siivoamiseen. Puhdista suodattimet säännöllisesti, jotta niihin ei pääsisi kertymään hienojakoista pölyä.
 - Mattojen kuivapesuaineita tai raikastajia, jauheita ja hienojakoista pölyä tulisi imuroida vain hyvin pienissä erissä.
 - Ole erityisen varovainen, kun imuroit portaissa.
 - Älä käytä laitetta veden imemiseen.
 - Älä puhdista laitetta veteen upottamalla.
 - Letkun kunto on tarkastettava säännöllisesti, eikä sitä saa käyttää, jos se on vaurioitunut.
 - Pidä kiinni pistokkeesta johdon takaisinkelauksen aikana. Älä anna pistokkeen heilua vapaasti takaisinkelauksen aikana.

Puhdistaminen ja huolto

- Älä nosta tai kannaa pölynimuria harjan ollessa säilytysurassa.
- Älä milloinkaan väännä pölynsuodatinta kuivaksi pesun jälkeen.
 - Tämä voi vaurioittaa suodatinta tai aiheuttaa epämuodostumia.
- Puhdista laitteen runko kuivalla liinalla tai pyyhkeellä, ja muista irrottaa virtajohto pistorasiasta ennen puhdistamista. Älä puhdista laitetta suihkuttamalla sen päälle vettä äläkä käytä puhdistamiseen tulenarkoja aineita (esimerkiksi bentseeniä, ohennusainetta tai alkoholia) tai helposti syttyviä suihkeita (esimerkiksi pölyn poistamiseen tarkoitettuja suihkeita).
 - Jos imuriin pääsee vettä tai muita nesteitä ja ne vaurioittavat laitetta, sammuta imuri, irrota virtajohto pistorasiasta ja ota yhteyttä huoltoliikkeeseen.
- Älä käytä emäksisiä tai teollisuuskäyttöön tarkoitettuja puhdistusaineita, ilmanraikastimia tai (etikka-)happoa pölynimurin pestävien osien puhdistamiseen. (Katso seuraavaa taulukkoa.)
 - Tämä voi vaurioittaa laitteen muoviosia tai aiheuttaa niihin muotovirheitä tai värinmuutoksia.

Pestävät osat		Rungon pölysäiliö, pölynsuodatin
Käytettävä puhdistusaine	Neutraali puhdistusaine	Keittiönpuhdistusaine
Puhdistusaineet, joita ei saa käyttää	Emäksinen puhdistusaine	Valkaisuaine, homeenpoistoaine yms.
	Hapan puhdistusaine	Parafiiniöljy, emulgointiaine tms.
	Teollinen puhdistusaine	NV-I, PB-I, Opti, alkoholi, asetoni, bentseeni, ohennusaine yms.
	Ilmanraikastin	Ilmanraikastin (suihke)
	Öljy	Eläin- tai kasvipärisäinen öljy
	yms.	Ravinnoksi kelpaavat hapot, etikka, jääetikkahappo yms.

- Älä seiso letkun päällä. Älä aseta letkun päälle painoa.

⚠ HUOMIO

Käytön aikana

- Älä käytä putkea mihinkään muuhun kuin sen alkuperäiseen käyttötarkoitukseen.
 - Tämä voi aiheuttaa henkilö- tai omaisuusvahinkoja.
- Älä vedä virtajohtoa kokonaan ulos ja pidä johdosta kiinni toisella kädellä, kun kelaat sitä takaisin.
 - Jos yrität vetää johdon kokonaan ulos, johto saattaa vaurioitua, ja jos et pidä johdosta kiinni sen takaisinkelauksen aikana, se saattaa karata hallinnasta ja aiheuttaa henkilövahinkoja tai vaurioittaa lähellä olevia esineitä.
- Jos imurista kuuluu outoa ääntä tai siitä erittyy hajua tai savua, irrota virtajohto välittömästi pistorasiasta ja ota yhteyttä huoltoliikkeeseen.
 - Muutoin seurauksena voi olla sähköisku tai tulipalo.
- Älä käytä pölynimuria lämmityslaitteiden (esimerkiksi liedon), helposti syttyvien suihkeiden tai syttyvien materiaalien läheisyydessä.
 - Tämä voi aiheuttaa tulipalon tai epämuodostumia laitteeseen.
- Tyhjennä pölysäiliö ennen sen täyttymistä, jotta imuri toimisi mahdollisimman tehokkaasti.

Puhdistaminen ja huolto

- Irrota pölynimurin virtajohto pistorasiasta, jos et aio käyttää laitetta pitkään aikaan.
 - Muutoin seurauksena voi olla sähköisku tai tulipalo.

Osien nimet

Eri mallit saattavat olla erinäköisiä.

ASENTAMINEN

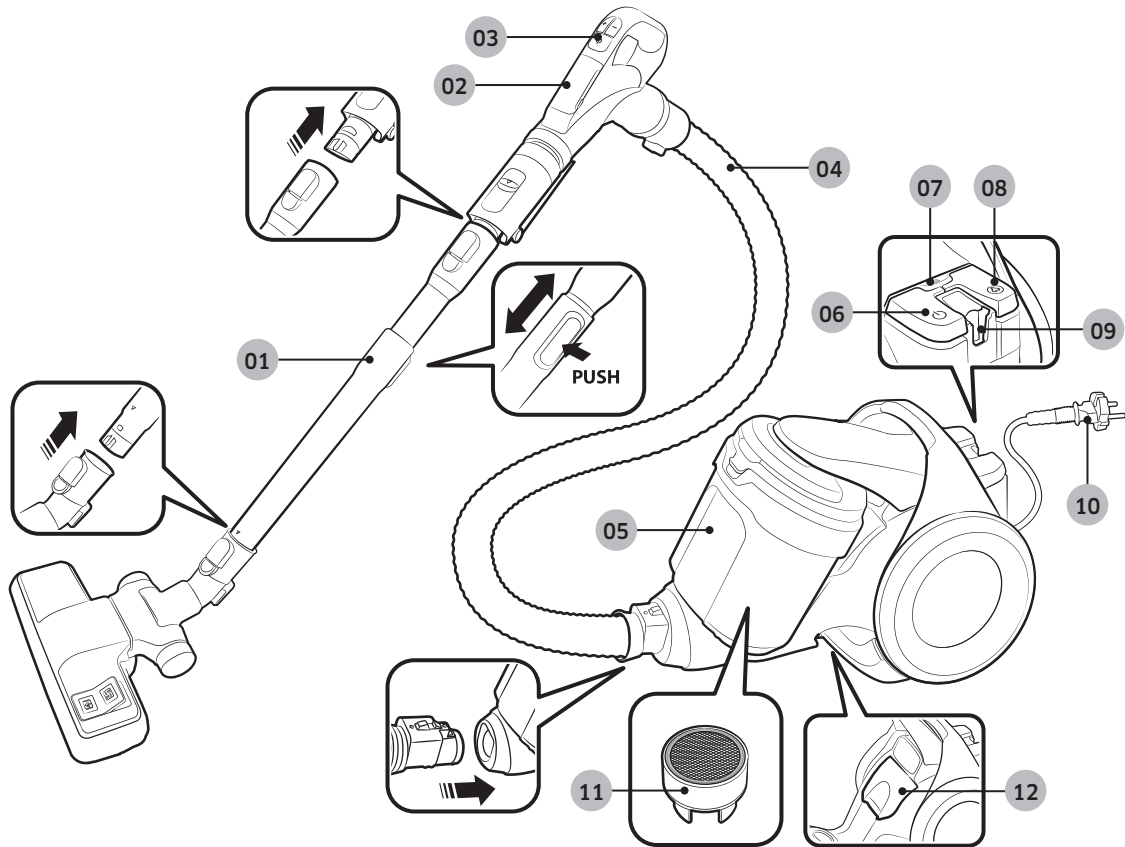

- 01 Putki
- 02 Paristolokeron kansi
- 03 Kahvasäädin
- 04 Letku
- 05 Pölysäiliö
- 06 Virtapainike

- 07 Suodattimen valo
- 08 Johdon takaisinkelauspainike
- 09 Säilytyspidike
- 10 Virtajohto
- 11 Sotkeutumista estävä turbiini (sykloniteho)
- 12 Poistoilmansuodatin

Lisätarvikkeet

Eri mallien lisätarvikkeet saattavat olla erinäköisiä.

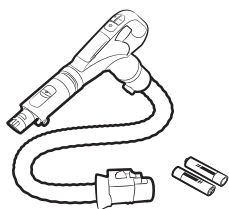

Letku

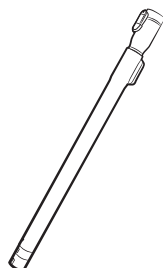

Putki

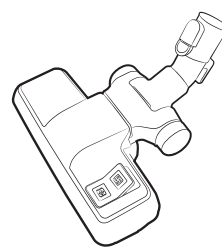

Kaksitoimiharja

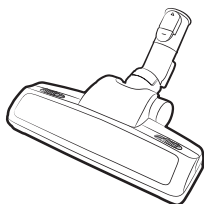

Tehoharja karvoille /
lemmikki-
harja

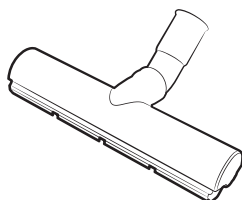

Ekoharja kovalle lattialle

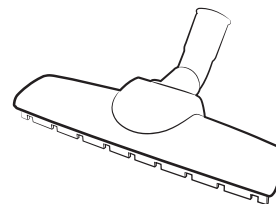

Iso parkettiharja

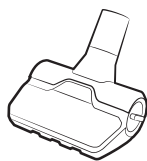

Sotkeutumaton suutin /
lemmikisuutin

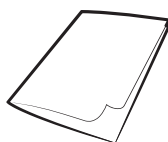

Käyttöopas

Pölynimurin käyttäminen

Imunhallinta saattaa olla erilainen eri malleissa.

Rungon käyttäminen

Virtajohto

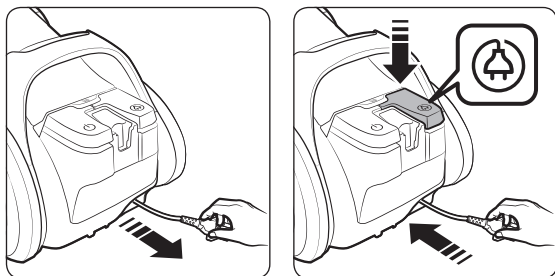

Käynnistys/sammutus

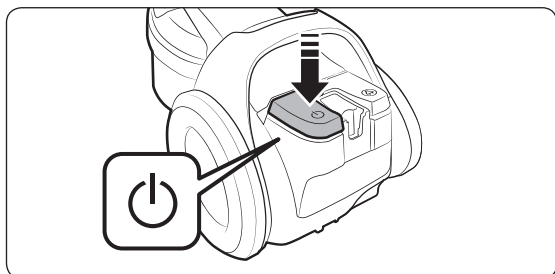

Kahvan käyttäminen

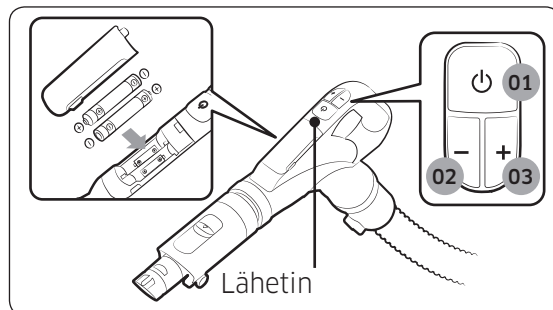

- 01 Käynnistäminen/sammuttaminen
- 02 Lisää imutehoa
- 03 Vähentää imutehoa

HUOM.

- Älä peitä lähetintä kädelläsi. Laite ei toimi, jos lähetin peitetään.
- Virta sammutetaan varotoimenpiteenä, jos mitään painiketta ei paineta 30 minuuttiin siivouksen aikana. Jos niin käy, paina pääyksikön [01]-painiketta tai kytke virtajohto uudelleen pistorasiaan.

Harjojen käyttäminen

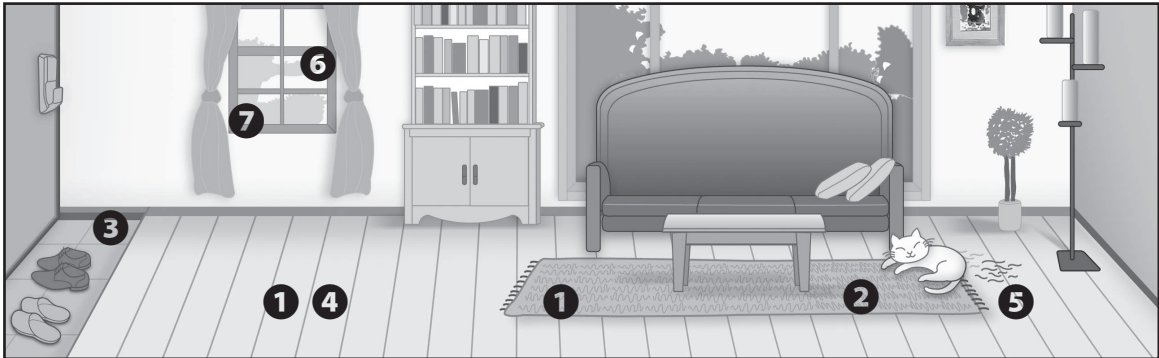

Harjojen käyttökohteet

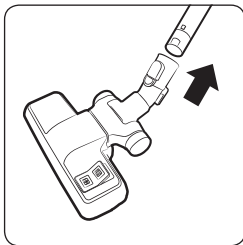

- 1** Kaksitoimiharja
 Lattia
 Matto

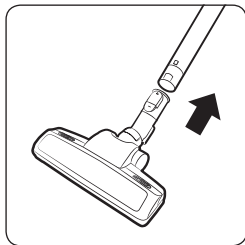

- 2** Tehoharja
karvoille /
lemmikkiharja

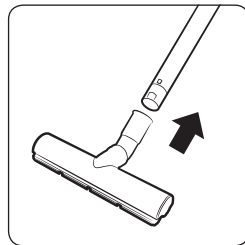

- 3** Ekoharja kovalle
lattialle

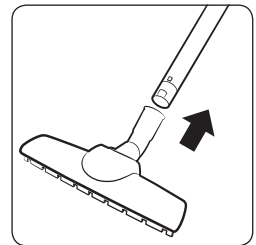

- 4** Iso parkettiharja

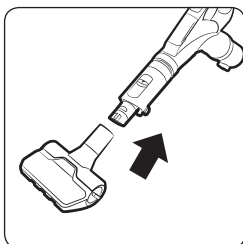

- 5** Sotkeutumaton
suutin /
lemmikisuutin

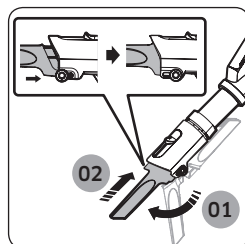
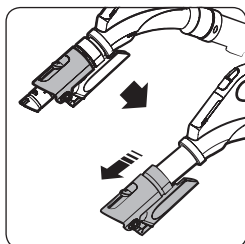

- 6** Rakosuutin

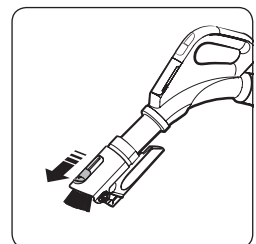

- 7** Pölyharja

Puhdistaminen ja huolto

Imurin virtajohto on irrotettava pistorasiasta ennen puhdistamista.

Pölysäiliön tyhjennysvälit

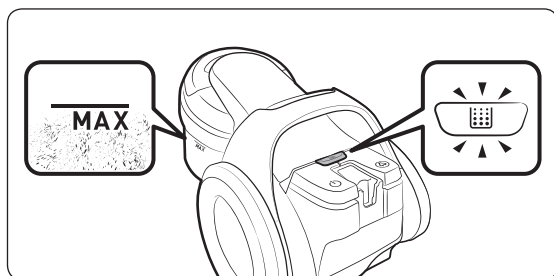

Pölysäiliön puhdistaminen

Jos pölysäiliössä on paljon pölyä, puhdista se.

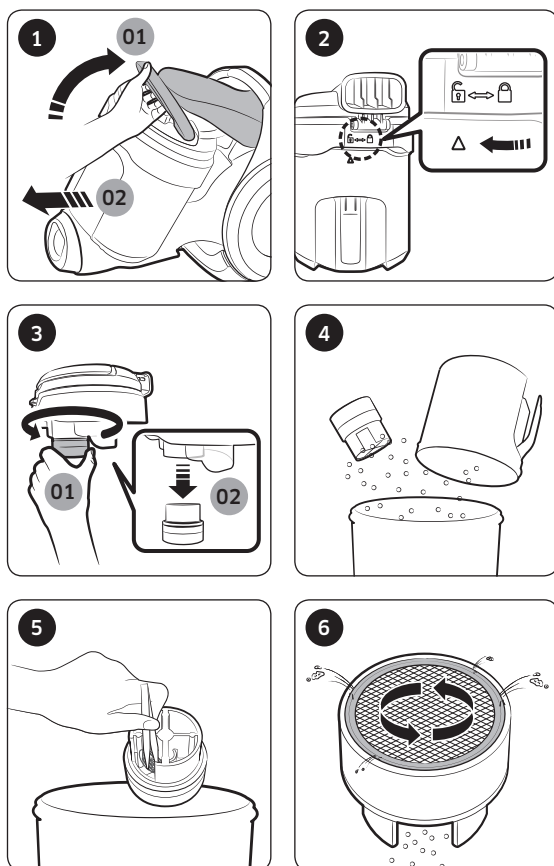

* Sotkeutumista estävä turbiini (sykloniteho)

- Perustuu sisäisiin testeihin. Testattu turbiinipuhaltimessa käyttäen hiuksia ja lemmikkieläinten karvoja lattiapinnalla.

⚠ HUOMIO

- Kun puhdistat pölysäiliössä olevaa turbiinia, varo vahingoittamasta verkkoa.
- Älä pese turbiinia vedellä.

Pölysäiliön helppo tyhjennys

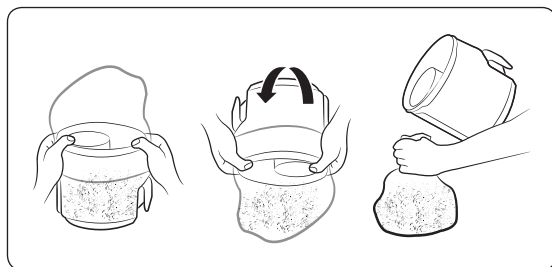

Pölynsuodattimen puhdistaminen

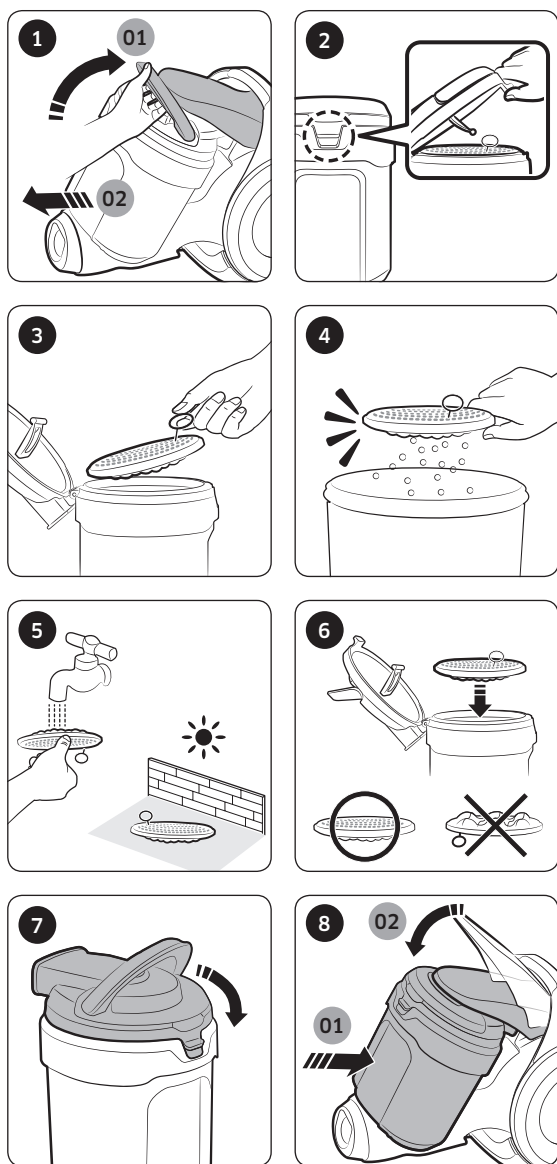

Poistoilmansuodattimen puhdistaminen

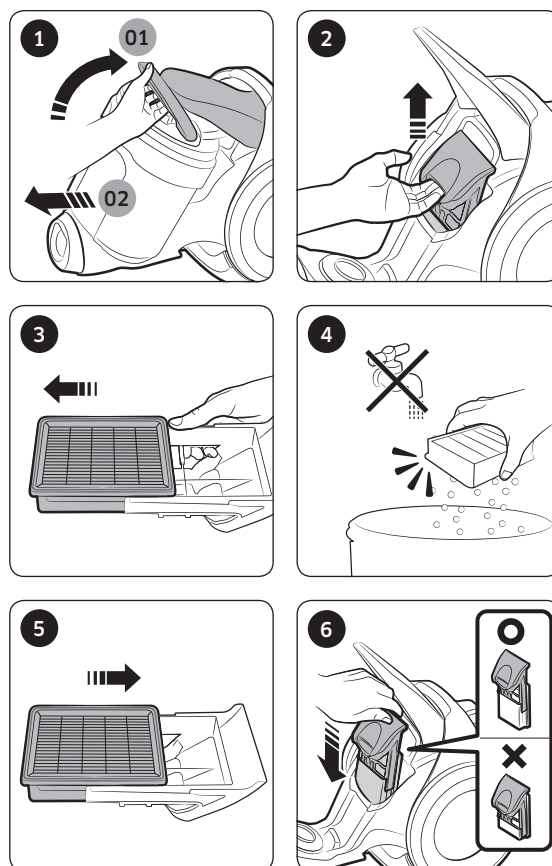

⚠ HUOMIO

- Varmista, että pölynsuodatin on täysin kuiva, ennen kuin kiinnität sen takaisin pölynimuriin. Anna sen kuivua 12 tuntia.



Harjan puhdistaminen

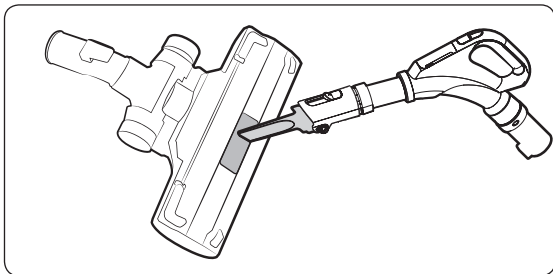

Kaksitoimiharja

* [Kaksitoimiharja], [iso parkettiharja],
[sotkeutumaton suutin / lemmikisuutin]
ja [ekoharja kovalle lattialle] puhdistetaan
samalla tavoin.

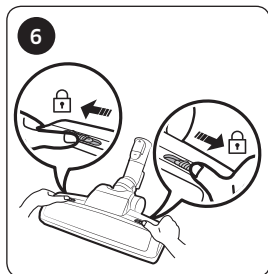
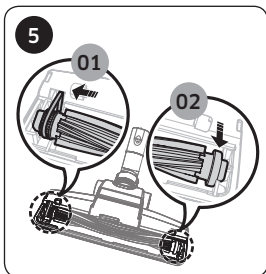
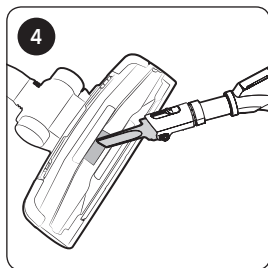
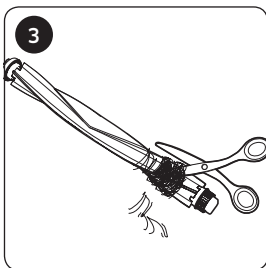
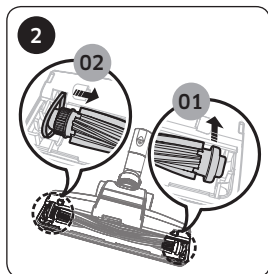
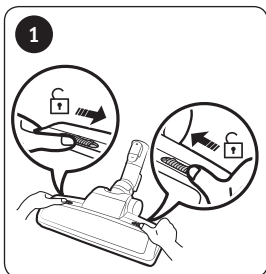

Tehoharja karvoille / lemmikkiharja

Letkun puhdistaminen

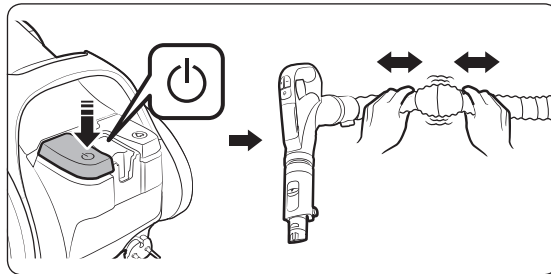

Putken puhdistaminen

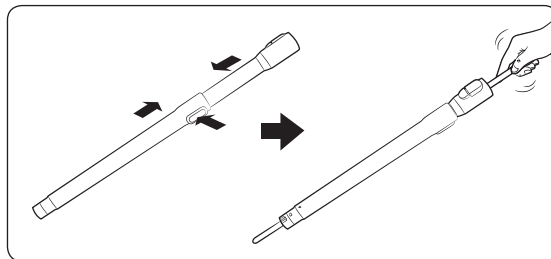

Pölynimurin säilyttäminen

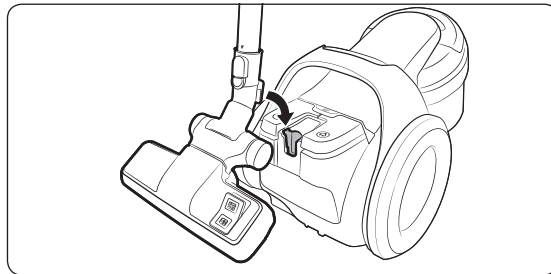

Huomautuksia ja varotoimenpiteitä

Käytön aikana

HUOM.

- Eri mallien ominaisuudet saattavat poiketa toisistaan.
- Jos kahvasäädin ei toimi, pölynimuria voidaan käyttää sen rungossa olevan [Power]-painikkeen (virtapainike) avulla.
- Jos käytät pölyharjaa tai rakosuutinta, imuri saattaa väristä.
- Jos pölynimuri ei toimi, vaihda paristot. Jos ongelma jatkuu, ota yhteyttä valtuutettuun jälleenmyyjään. Käytä kahta AAA-paristoa.

HUOMIO

- Tartu pistokkeeseen, älä virtajohtoon, kun irrotat pistokkeen pistorasiasta.
- Kun viet laitteen säilöön, aseta lattiasuutin rungon pohjassa olevaan pieneen uraan.

Puhdistaminen ja huolto

HUOM.

- Puhdista pölynsuodatin lisäämällä neutraalia puhdistusainetta kädenlämpöiseen veteen ja upottamalla sihti siihen 30 minuutiksi.
- Älä pese poistoilmansuodatinta vedellä.
- Jotta poistoilmansuodatin toimisi mahdollisimman hyvin, vaihda se kerran vuodessa.
- Tarkasta harja säännöllisin väliajoin ja vaihda se, jos se on kulunut, jotta lattia ei naarmuuntuisi.
- Vaihtosuodattimia saa Samsungin paikallisesta huoltoliikkeestä.
- Pidä kiinni virtajohdosta ja paina johdon kelauspainiketta, sillä muutoin saatat menettää virtajohdon hallinnan ja satuttaa itsesi.
- Jos virtajohto ei kelaudu oikein, johdon kelauspainiketta uudelleen, kun olet vetänyt johtoa n. 2-3 m.
- Voit tyhjentää ja puhdistaa pölysäiliön huuhtelemalla sitä kylmällä vedellä.
- Jos laitteen imuteho heikkenee merkittävästi ja toistuvasti, puhdista pölynsuodatin "Pölynsuodattimen puhdistaminen" -osiossa annettujen ohjeiden mukaisesti.

HUOMIO

- Varmista, että pölynsuodatin on täysin kuiva, ennen kuin kiinnität sen takaisin pölynimuriin.
 - Anna sen kuivua 12 tuntia.
- Kuivata pölynsuodatin varjossa auringonvalon sijaan, jotta suodattimeen ei tulisi epämuodostumia tai värinmuutoksia.
- Jos laitteen imuteho heikkenee merkittävästi ja toistuvasti tai jos imuri ylikuumenee, puhdista poistoilmansuodatin.
- Laitteen imuteho voi heiketä merkittävästi, jos pölynsuodatin on kiinnitetty väärin.
- Jos et pysty poistamaan letkusta jotakin sinne kuulumatonta ainetta, ota yhteyttä lähimpään huoltoliikkeeseen.
- Säilytä pölynimuri varjossa, jottei siihen tulisi epämuodostumia tai värinmuutoksia.
- Vaihda pölynimurin paristot alla olevien ohjeiden mukaisesti.
 - Älä milloinkaan pura paristoja äläkä lataa niitä.
 - Älä milloinkaan kuumenna paristoja äläkä heitä niitä tuleen.
 - Älä käännä (+)- ja (-)-napoja.
 - Hävitä paristot oikein.

Vianmääritys

Ongelma	Tarkistuslista
Moottori ei käynnisty.	<ul style="list-style-type: none">Tarkasta johto, pistoke ja pistorasia.
Imuteho heikkenee vähitellen.	<ul style="list-style-type: none">Tarkasta, onko laitteessa jokin tukos, ja avaa tukokset tarvittaessa.Tarkasta suodattimet ja puhdista ne tarvittaessa tässä oppaassa annettujen ohjeiden mukaisesti.<ul style="list-style-type: none">Jos suodattimet ovat huonossa kunnossa, vaihda ne uusiin.
Johto ei kelaudu kokonaan sisään.	<ul style="list-style-type: none">Vedä johtoa ulos 2-3 m ja paina johdon kelauspainiketta.
Runko ylikuumenee	<ul style="list-style-type: none">Tarkasta suodattimet ja puhdista ne tarvittaessa tässä oppaassa annettujen ohjeiden mukaisesti.
Staattisen sähköön purkauksia.	<ul style="list-style-type: none">Pienennä imutehoa.Näin voi käydä myös silloin, jos huoneilma on hyvin kuivaa. Tuuleta huonetta, kunnes ilmankosteus on normaalitasolla.
Laite pysähtyy kesken käytön	<ul style="list-style-type: none">Tässä pölynimurissa on erikoistermostaatti, joka suojaa moottoria ylikuumenemiselta. Jos imuri yllättäen sammuu, katkaise virta virtakytkimestä ja irrota pistoke pistorasiasta. Tarkasta pölynimuri ja katso, mikä on voinut aiheuttaa ylikuumenemisen. Syitä voivat olla esimerkiksi täynnä oleva pölysäiliö tai tukkeutunut letku, putki tai suodatin. Jos löydät jonkin tällaisen syyn, korjaa ongelma ja odota vähintään 30 minuuttia, ennen kuin käytät imuria uudelleen.

- Tämä pölynimuri täyttää seuraavien säännösten vaatimukset:
 - Radio- ja telepäätelaitedirektiivi: 1999/5/EY
 - Sähkömagneettista yhteensopivuutta koskeva direktiivi: 2014/30/EU
 - Pienjännitedirektiivi: 2014/35/EU
- Virallinen vaatimustenmukaisuusvakuutus on osoitteessa <http://www.samsung.com>, kohdassa Tuki.**
Etsi tuotetukea kirjoittamalla mallin nimi hakukenttään.

Tuotetiedot

[Suomi]

EU:n komission asetusten (EU) nro 666/2013 mukaisesti

A	Toimittaja	Samsung Electronics Co., Ltd.
B	Malli	SC05K71**H*
C	Vuotuinen energiankulutus (kWh/v)	22,0
D	Äänitehotaso (dBA)	79
E	Nimellinen tuloteho (W)	500
F	Tyyppi	Yleiskäyttöinen pölynimuri

1 Viitteellinen energiankulutus vuodessa (kWh vuodessa); perustuu 50 siivoukseen. Todellinen vuotuinen energiankulutus riippuu siitä, miten laitetta käytetään.

2 Virrankulutus- ja suorituskykymittaukset perustuvat standardeissa EN 60312 - 1 ja EN 60704 kuvattuihin metodeihin.

Huomautukset

- Ilmoitettu energiatehokkuus ja puhdistustaso matoille voidaan saavuttaa käyttämällä laitteen mukana toimitettua kaksitoimiharjaa.
- Kun kovassa lattiassa on liitoksia ja aukkoja, käytä laitteen mukana toimitettua, kovalle lattialle tarkoitettua ekoharjaa, sillä se on suunniteltu liitoksia ja aukkoja sisältävälle kovalle lattialle ilmoitetulla energiatehokkuudella ja suoritusasolla.
- Arvot on laskettu vaaditulla mittaustavalla (EN60312 - 1 -standardin mukaisesti).

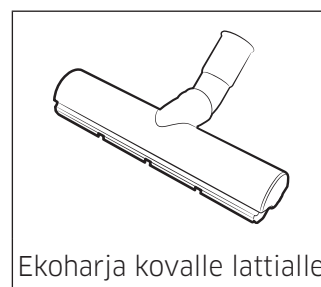

Ekoharja kovalle lattialle

Muistiinpanoja

LITTEET

Muistiinpanoja

Muistiinpanoja

SAMSUNG

Ota yhteyttä Samsungiin
Jos sinulla on kysymyksiä tai kommentteja koskien Samsung tuotteita
voitte ottaa yhteyttä Samsung tukeen.
030-6227 515
www.samsung.com/fi/support



DJ68-00752F-00