

BRAVEN

105



QUICK START GUIDE

GET TO KNOW YOUR BRAVEN

BATTERY / PAIRING INDICATOR LIGHT

- Full battery = light off
- Red LED flashes 1x every second at $\leq 10\%$
- LED remains solid red when charging, then turns off

+ VOLUME UP / SKIP TRACK (press and hold)

O PAIRING / ANSWER-
END CALL / PAUSE-
RESUME MUSIC

- VOLUME DOWN / SKIP BACK (press and hold)

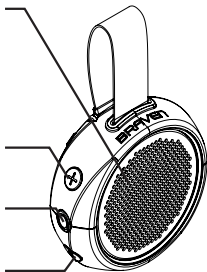

STRAP

¼-20 THREADED MOUNTING INSERT

BRAVEN CHARGING PORT

RESET BUTTON

3.5 MM AUDIO-IN JACK

SILICONE FLAP PULLS BACK

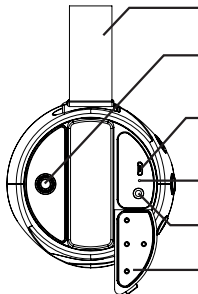

TURN ON & BLUETOOTH® AUTO-PAIRING

1. Long press on "O" button powers on 105 and automatically begins pairing mode. LED behind grill will blink rapidly.
2. Activate Bluetooth® on the phone or device you are pairing with (see your device's instruction manual for information on activating its Bluetooth® settings).
3. Go to your phone or device's Bluetooth® settings and select "BRAVEN 105" from the list.
4. If asked for a passcode, enter "0000"
5. You will hear a single beep when BRAVEN 105 is paired with your device. NOTE: Braven 105 only remembers 1 device.

NOTE: If your BRAVEN does not have an active Bluetooth® connection and is left on, it will shut itself off after 30 minutes. To restart your BRAVEN you will need to press and hold the power button for 2-3 seconds.

NEW DEVICE PAIRING

1. *If you'd like to pair BRAVEN 105 to a new device, long press "O" to turn off speaker. Once speaker is off, long press "O" until you hear the speaker power on and hear the pairing sound.*
2. *Activate Bluetooth® on the phone or device you are pairing with (see your device's instruction manual for information on activating its Bluetooth® settings).*

NOTE: Speaker can ONLY go into pairing mode or be put into pairing mode when the speaker is first turned on.

3. *Go to your phone or device's Bluetooth® settings and select "BRAVEN 105" from the list.*
4. *If asked for a passcode, enter "0000"*
5. *You will hear a single beep when BRAVEN 105 is paired with you device.*

SPEAKERPHONE

- *Press the "O" button to answer a call over the speaker. Press the "O" button again to end the call.*

CHARGING YOUR BRAVEN

- *Before using your BRAVEN for the first time, charge the unit until the LED battery indicator light behind the grill turns off.*
- *To charge your BRAVEN, plug the included USB-to-Micro-USB cable into a wall power adapter (not included) or into a powered USB port on a computer. Plug the Micro-USB connector end of the cable into the BRAVEN charging port.*

WATERPROOF FEATURES

- *The BRAVEN 105 is IPX7 waterproof, and is designed to withstand rainfall, waterjets, water splashing, and dunk in the pool.*
- **IMPORTANT** *To ensure your BRAVEN 105 speaker is prepared for use in a wet environment, remove all cable connections and tightly close the silicone flap which guards the charging port and AUX input on the back of the speaker. If this flap is not securely fastened to the speaker, BRAVEN 105 will not be waterproof.*

ATTACHING AND MOUNTING YOUR BRAVEN

- *Integrated strap allows you to attach your BRAVEN 105 to a backpack, or bar.*
- *Included Action Mount allows you to attach BRAVEN 105 to most GoPro* mounting systems.*

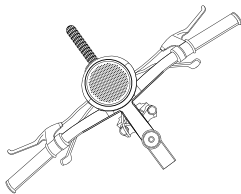
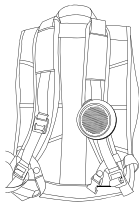

- *1/4-20 threaded mounting insert is compatible with tripods, and other mounts with 1/4-20 posts.*
- *Use included desk stand at the office, dorm, or next to the kitchen sink.*

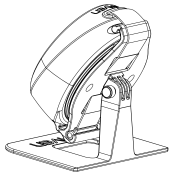
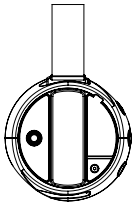

**GoPro is a registered trademark or registered trademark of GoPro, Inc.*

REMOVING 105 FROM STAND

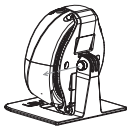

1. *Locate pin*

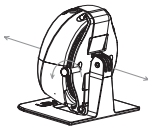

2. *Remove pin*

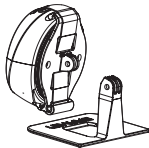

3. *Separate from stand*

*Note: Store stand
in safe place*

REMOVING ACTION MOUNT FROM 105



1. Slide out
strap end and
thread through
action mount



2. Slide out
action mount

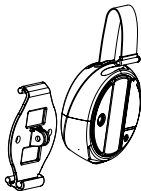

3. Store action
mount safely



4. Slide in
strap end



5. Enjoy!

ATTACHING 105/ACTION MOUNT TO STAND



1. *Select preferred angle*



2. *Line action mount with stand*

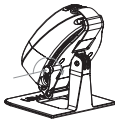

3. *Insert pin to secure to stand*

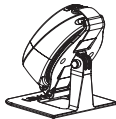

4. *Rock out!*

WARNINGS, CAUTION & LEGAL INFORMATION

To reduce the risk of fire or electric shock, do not expose the BRAVEN to rain or moisture while charging. The BRAVEN should not be exposed to dripping or splashing, and objects filled with liquids, such as vases, should not be placed on or near it while being charged or charging other devices. As with any electronic products, use care not to spill liquids into any part of the product. Liquids can cause a failure and/or a fire hazard. The power supply must be used indoors only. Make no modifications to the product or accessories. Unauthorized alterations may compromise safety, regulatory compliance, and system performance, and will void the warranty. Do not place any flame sources, such as lighted candles, on or near the BRAVEN. The BRAVEN contains small parts that may be a choking hazard and is not suitable for children under age 3. Do not continue charging the battery if it does not reach full charge within the specified charging time. Overcharging may cause the battery to become hot, rupture, or ignite. If you see any heat deformation or leakage, properly dispose of the battery. Do not attempt to charge the battery in temperatures outside the range of 32°-104°F (0°-40°C). If the battery begins to leak, do not allow the liquid to come in contact with your skin or eyes. If contact has been made, wash the affected area with plenty of water and seek medical attention immediately. Do not expose the product or battery to excessive heat, including direct sunlight or fire and storage or use inside cars in hot weather, where it can be exposed to temperatures in excess of 115°F (60°C). Doing so may cause the battery and power supply to generate heat, rupture, or ignite. Using the product in this manner also may result in a loss of performance and a shortened life expectancy. Extended exposure to direct sunlight may damage the external appearance and material qualities. Do not step on, throw, or drop batteries or the power supply or device, or expose them to a strong shock. Do not pierce, crush, dent, or deform the batteries or power supply in any way. If either becomes deformed, properly dispose of it. Do not short-circuit batteries. Do not attempt to service the BRAVEN yourself. Opening or removing covers may expose you to dangerous voltages or other hazards and will void the manufacturer's warranty. To prevent risk of fire or electric shock, avoid overloading wall outlets,

WARNINGS, CAUTION & LEGAL INFORMATION (CONT)

extension cords, or integral convenience receptacles. Your Bluetooth device (mobile phone, music player, tablet, laptop, etc.) must support the A2DP Bluetooth profile in order to work wirelessly with your new BRAVEN speaker. The A2DP profile is supported by most recent mobile products with built-in Bluetooth capability. Please refer to your device's user manual for details and instruction regarding the Bluetooth profiles it supports. This device complies with part 15 of the FCC Rules. Operation is subject to the following two conditions: (1) This device may not cause harmful interference, and (2) this device must accept any interference received, including interference that may cause undesired operation.

NOTE: This equipment has been tested and found to comply with the limits for a Class B digital device, pursuant to part 15 of the FCC Rules. These limits are designed to provide reasonable protection against harmful interference in a residential installation. This equipment generates, uses and can radiate radio frequency energy and, if not installed and used in accordance with the instructions, may cause harmful interference to radio communications. However, there is no guarantee that interference will not occur in a particular installation. If this equipment does cause harmful interference to radio or television reception, which can be determined by turning the equipment off and on, the user is encouraged to try to correct the interference by one or more of the following measures:—Reorient or relocate the receiving antenna. —Increase the separation between the equipment and receiver. —Connect the equipment into an outlet on a circuit different from that to which the receiver is connected. — Consult the dealer or an experienced radio/TV technician for help.

CAUTION: Any changes or modifications not expressly approved by the party responsible for compliance could void the user's authority to operate the equipment.

FCC RADIATION EXPOSURE STATEMENT: This device complies with FCC radiation exposure limits set forth for an uncontrolled environment.

WARNINGS, CAUTION & LEGAL INFORMATION (CONT)

This device complies with Industry Canada license-exempt RSS standard(s). Operation is subject to the following two conditions: (1) this device may not cause interference, and (2) this device must accept any interference, including interference that may cause undesired operation of the device. Under Industry Canada regulations, this radio transmitter may only operate using an antenna of a type and maximum (or lesser) gain approved for the transmitter by Industry Canada. To reduce potential radio interference to other users, the antenna type and its gain should be so chosen that the equivalent isotropically radiated power (e.i.r.p.) is not more than that necessary for successful communication.

Lithium Battery installed is not intended to be replaced by the USER.

CAUTION: Danger of explosion if battery is incorrectly replaced. Replace only with the same or equivalent type.

Where the MAINS plug is used as the disconnect device, the disconnect device shall remain readily operable.

The device meets the exemption from the routine evaluation limits in section 2.5 of RSS 102 and compliance with RSS-102 RF exposure, users can obtain Canadian information on RF exposure and compliance.

 *Correct Disposal of this product. This marking indicates that this product should not be disposed with other household wastes throughout the EU. To prevent possible harm to the environment or human health from uncontrolled waste disposal, recycle it responsibly to promote the sustainable reuse of material resources. To return your used device, please use the return and collection systems or contact the retailer where the product was purchased.*

 *This product complies with California Energy Commission efficiency standards for consumer battery chargers.*

CONOZCA SU BRAVEN

LUZ INDICADORA DE VINCULACIÓN Y NIVEL DE BATERÍA

- Batería completa = luz apagada
- La luz LED roja parpadea una vez por segundo a una carga $\leq 10\%$
- La luz LED permanece en rojo durante la carga, luego se apaga.

+ SUBIR VOLUMEN/
SALTEAR PISTA
(oprimir y sostener)

O VINCULACIÓN /
RESPONDER-TERMINAR
LLAMADA / PONER MÚSICA
EN PAUSA-RESUMIR
LA REPRODUCCIÓN

- BAJAR VOLUMEN/
RETROCEDER
(oprimir y sostener)

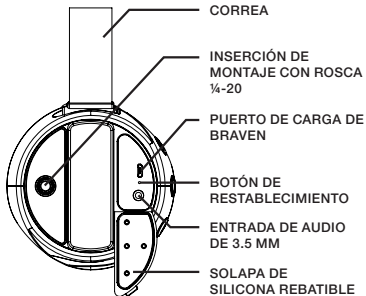
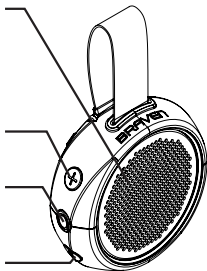

CORREA

INSERCIÓN DE MONTAJE CON ROSCA $\frac{1}{4}$ -20

PUERTO DE CARGA DE BRAVEN

BOTÓN DE RESTABLECIMIENTO

ENTRADA DE AUDIO DE 3.5 MM

SOLAPA DE SILICONA REBATIBLE

PARA ENCENDER Y AUTOVINCULAR CON BLUETOOTH®

ESP

- 1. Oprima unos segundos el botón "O" para encender el Braven 105 e iniciar automáticamente el modo de vinculación. La luz LED detrás de la rejilla parpadeará rápidamente.*
- 2. Active Bluetooth® en el teléfono o en el dispositivo que está vinculando (vea el manual de instrucciones del dispositivo para obtener información sobre cómo activar la configuración Bluetooth®).*
- 3. Vaya a la pantalla de configuraciones Bluetooth® de su teléfono o dispositivo y seleccione "BRAVEN 105" de la lista.*
- 4. Si se le pide una contraseña, ingrese "0000"*
- 5. Se oirá un solo tono corto cuando el BRAVEN 105 se vincule con su dispositivo. NOTA: El Braven 105 solo recuerda 1 dispositivo.*

NOTA: Si el BRAVEN no tiene una conexión Bluetooth® activa y queda encendido, se apagará por sí solo después de 30 minutos. Para reiniciar su BRAVEN, mantenga oprimido el botón de encendido durante 2 a 3 segundos.

PARA VINCULAR UN NUEVO DISPOSITIVO

1. Si desea vincular el BRAVEN 105 a un nuevo dispositivo, oprima el botón "O" por unos segundos para apagar el altavoz. Con el altavoz apagado, oprima el botón "O" por unos segundos hasta que escuche encenderse el altavoz y oiga el sonido de vinculación.
2. Active Bluetooth® en el teléfono o en el dispositivo que está vinculando (vea el manual de instrucciones del dispositivo para obtener información sobre cómo activar la configuración Bluetooth®).
NOTA: El altavoz SOLO puede pasar o ser puesto en el modo de vinculación cuando se lo enciende por primera vez.
3. Vaya a la pantalla de configuraciones Bluetooth® de su teléfono o dispositivo y seleccione "BRAVEN 105" de la lista.
4. Si se le pide una contraseña, ingrese "0000"
5. Se oirá un solo tono corto cuando el BRAVEN 105 se vincule con su dispositivo.

TELÉFONO MANOS LIBRES

- Oprima el botón "O" para responder una llamada a través del altavoz. Oprima el botón "O" de nuevo para terminar la llamada.

PARA CARGAR EL BRAVEN IMPERMEABILIDAD

- *Antes de usar el BRAVEN por primera vez, cargue la unidad hasta que el LED indicador de nivel de la batería atrás de la rejilla se apague.*
- *Para cargar el BRAVEN, conecte el cable USB a Micro USB (incluido) en un adaptador de corriente de pared (no incluido) o en un puerto USB alimentado en una computadora. Conecte el extremo del cable con el conector Micro-USB en el puerto de carga del BRAVEN.*
- *El BRAVEN 105 es impermeable (grado IPX7) y está diseñado para soportar lluvia, chorros de agua, salpicaduras e inmersión en piscinas.*
- **IMPORTANTE** *Para garantizar que su altavoz BRAVEN 105 esté preparado para su uso en un ambiente húmedo, retire todas las conexiones de cables y cierre ajustadamente la solapa de silicona que resguarda el puerto de carga y la entrada de auxiliar (AUX) en la parte posterior del altavoz. Si la solapa no queda bien ajustada al altavoz, el BRAVEN 105 no será impermeable.*

PARA SUJETAR Y MONTAR SU BRAVEN

- *La correa integrada le permite sujetar su BRAVEN 105 a una mochila o a una barra.*
- *El montaje de acción incluido le permite sujetar su BRAVEN 105 a la mayoría de los sistemas de montaje GoPro*.*

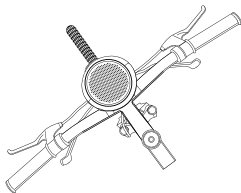
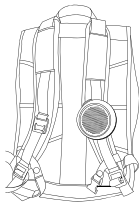

- *La inserción de montaje con rosca 1/4-20 es compatible con trípodes y otros dispositivos con montantes 1/4-20.*
- *Use la base de escritorio incluido en la oficina, el dormitorio o junto al fregadero.*

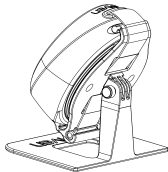
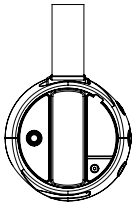

**GoPro es una marca comercial o marca comercial registrada de GoPro, Inc.*

PARA RETIRAR EL 105 DE LA BASE

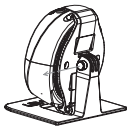

1. Ubique la clavija.

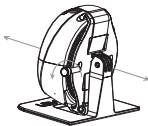

2. Retire la clavija.

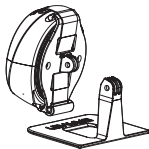

3. Separe de la base.

Nota: Guarde la base en un lugar seguro.

PARA RETIRAR EL MONTAJE DE ACCIÓN DEL 105

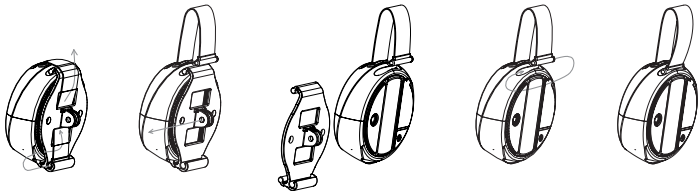

1. *Deslice el extremo de la correa y el hilo hacia afuera, a través del montaje de acción.*

2. *Deslice el montaje de acción hacia afuera.*

3. *Guarde el montaje de acción en un lugar seguro.*

4. *Deslice el extremo de la correa hacia adentro.*

5. *¡Disfrútelo!*

PARA SUJETAR EL 105 O EL MONTAJE DE ACCIÓN A LA BASE



1. Seleccione el ángulo preferido.



2. Alinee el montaje de acción con la base.

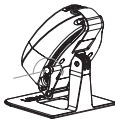

3. Inserte la clavija para asegurarlo a la base.

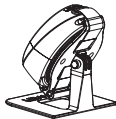

4. ¡A rockear!

ADVERTENCIAS Y PRECAUCIONES / INFORMACIÓN LEGAL

Para reducir el riesgo de incendio o descarga eléctrica, no exponga el BRAVEN a la lluvia o la humedad mientras se está cargando. El BRAVEN no debe exponerse a escurrimientos o salpicaduras, y no se deben colocar cerca de él objetos llenos de líquido, como jarrones, mientras se está cargando o se cargan otros dispositivos. Como ocurre con cualquier otro producto electrónico, tenga cuidado de no derramar líquidos en ninguna parte del mismo. Los líquidos pueden causar fallos o el riesgo de incendio. La fuente de alimentación sólo debe utilizarse en interiores. No le haga modificaciones al producto ni a sus accesorios. Las alteraciones no autorizadas pueden poner en riesgo la seguridad, el cumplimiento normativo y el rendimiento del sistema, además de que anularán la garantía. No coloque en el BRAVEN o cerca de él ninguna fuente de llamas, como serían velas encendidas. El BRAVEN contiene piezas pequeñas que pueden ser un peligro de asfixia y no es adecuado para niños menores de 3 años. No siga cargando la batería si ésta no alcanza la plena carga en el tiempo de carga especificado. Cargarla en exceso puede provocar que la batería se caliente, se rompa o se incendie. Si ve cualquier deformación debida al calor o alguna fuga, deshágase debidamente de la batería. No intente cargar la batería a temperaturas fuera del intervalo de entre 32 y 104 °F (0 a 40 °C). Si la batería empieza a escurrirse, no permita que el líquido entre en contacto con su piel u ojos. Si ha habido contacto, lave inmediatamente el área afectada con agua abundante y busque asistencia médica. No exponga el producto o la batería a un calor excesivo, incluyendo la luz solar directa o el fuego, ni al almacenamiento o utilización dentro de automóviles en climas cálidos, donde pueda estar expuesto a temperaturas por encima de los 115 °F (60 °C). Hacerlo podría causar que la batería y la fuente de alimentación generen calor, se rompan o se incendien. Utilizar el producto de esta manera puede dar como resultado

ADVERTENCIAS Y PRECAUCIONES / INFORMACIÓN LEGAL

una disminución del rendimiento y una esperanza de vida reducida. La exposición prolongada a la luz directa del sol puede dañar el aspecto externo y cualidades importantes. No pise, lance ni deje caer las baterías o la fuente de alimentación o el dispositivo, ni los exponga a golpes fuertes. No perforo, aplaste, melle ni deforme las baterías o la fuente de alimentación en ninguna forma. Si alguna de ellas se deforma, deshágase correctamente de ella. No conecte las baterías en cortocircuito. No intente dar servicio por usted mismo al BRAVEN. Abrir o retirar las cubiertas puede exponerle a voltajes peligrosos u otros riesgos y anulará la garantía del fabricante. Para evitar el riesgo de incendio o descarga eléctrica, evite sobrecargar las tomas de pared, los cables de extensión o las tomas de corriente integrales. No coloque su BRAVEN sobre superficies elevadas, como serían las estanterías. Durante la reproducción de música, el BRAVEN puede vibrar y moverse, lo que podría provocar que cambie de lugar y caiga por el borde. Su dispositivo Bluetooth (teléfono móvil, reproductor de música, tablet, portátil, etc.) debe ser compatible con el perfil A2DP de Bluetooth para trabajar de modo inalámbrico con su nuevo altavoz serie BRAVEN. El perfil A2DP está admitido por los más recientes productos móviles con capacidad Bluetooth incorporada. Consulte el manual del usuario de su dispositivo para obtener detalles e instrucciones respecto de los perfiles Bluetooth que admite.

Este dispositivo cumple con la parte 15 de las reglas de la FCC. La operación está sujeta a las siguientes dos condiciones: (1) este dispositivo no puede causar interferencia perjudicial y (2) este dispositivo debe aceptar cualquier interferencia que reciba, incluida la que pueda ocasionar un funcionamiento no deseado.

ADVERTENCIAS Y PRECAUCIONES / INFORMACIÓN LEGAL

NOTA: Este equipo se ha probado y se ha determinado que cumple con los límites para un dispositivo digital de Clase B de conformidad con la Parte 15 de las reglas de la FCC. Estos límites están diseñados para proporcionar una protección razonable contra la interferencia dañina en una instalación residencial. Este equipo genera, utiliza y puede emitir energía de radiofrecuencia y, si no se instala y utiliza de acuerdo con las instrucciones, puede causar interferencia dañina para las radiocomunicaciones. No obstante, no hay garantía de que no ocurra interferencia en una instalación determinada. Si este equipo causa interferencia dañina a la recepción de radio o televisión, lo cual puede determinarse encendiendo y apagando el equipo, se recomienda al usuario que intente corregir la interferencia con una o más de las medidas siguientes: –Reorientar o reubicar la antena receptora. –Aumentar la separación entre el equipo y el receptor. –Conectar el equipo a una toma en un circuito distinto de aquél al que está conectado el receptor. –Consultar al distribuidor o a un técnico con experiencia en radio y televisión para obtener ayuda.

APPRENEZ À CONNAÎTRE VOTRE APPAREIL BRAVEN

APPRENEZ À CONNAÎTRE VOTRE APPAREIL BRAVEN

- Pile chargée = voyant éteint
- Clignotement de la DEL rouge
1 fois/s, pile à $\leq 10\%$
- DEL demeure allumée en cours
de charge, puis s'éteint

VOLUME + / SAUTER
PISTE (appuyer et
maintenir enfoncée)

JUMELAGE O / RÉPONDRE-
TERMINER APPEL / PAUSE-
REPRISE DE LA MUSIQUE

VOLUME - / RETOUR EN
ARRIÈRE (appuyer et
maintenir enfoncée)

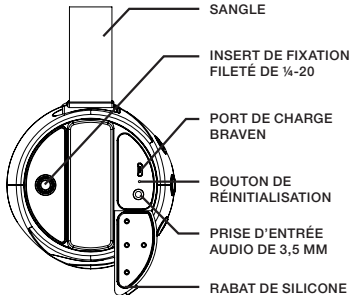
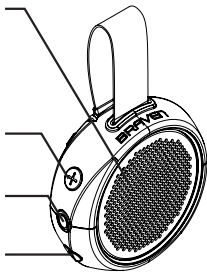

MISE EN MARCHÉ ET AUTO-JUMELAGE BLUETOOTH®

1. Appuyez longuement sur le bouton d'alimentation « O » du modèle 105 et le mode de jumelage est lancé automatiquement. La DEL derrière la grille clignote rapidement.
2. Activez Bluetooth® sur le téléphone ou l'appareil avec lequel vous vous jumelez (consultez le manuel d'instruction de votre appareil pour obtenir des informations sur les réglages d'activation de Bluetooth®).
3. Allez aux réglages Bluetooth® de votre téléphone ou appareil et sélectionnez « BRAVEN 105 » dans la liste.
4. Si un mot de passe vous est demandé, saisissez « 0000 ».
5. Vous entendrez un seul « bip » lorsque le BRAVEN 105 est jumelé avec votre appareil. REMARQUE : Le BRAVEN 105 ne mémorise qu'un seul appareil.

REMARQUE : Si votre appareil BRAVEN n'a pas de connexion Bluetooth® active et est laissé allumé, il s'éteindra après 30 minutes. Pour redémarrer votre appareil BRAVEN, vous devrez appuyer sur le bouton de mise en marche et le maintenir enfoncé pendant 2 à 3 secondes.

JUMELAGE D'UN NOUVEL APPAREIL

1. Si vous souhaitez jumeler le BRAVEN 105 à un nouvel appareil, appuyez longuement sur « O » pour mettre le haut-parleur hors circuit. Une fois le haut-parleur hors circuit, appuyez longuement sur « O » jusqu'à ce que vous entendiez le haut-parleur se mettre en marche et que vous entendiez le son du jumelage.
 2. Activez Bluetooth® sur le téléphone ou l'appareil avec lequel vous vous jumelez (consultez le manuel d'instruction de votre appareil pour obtenir des informations sur les réglages d'activation de Bluetooth®).
- REMARQUE : Le haut-parleur peut UNIQUEMENT passer en mode de jumelage ou être placé en mode de jumelage si le haut-parleur est d'abord mis en marche.*
3. Allez aux réglages Bluetooth® de votre téléphone ou appareil et sélectionnez « BRAVEN 105 » dans la liste.
 4. Si un mot de passe vous est demandé, saisissez « 0000 ».
 5. Vous entendrez un seul « bip » lorsque le BRAVEN 105 est jumelé avec votre appareil.

TÉLÉPHONE HAUT-PARLEUR

- Appuyez sur le bouton « O » pour répondre à un appel sur haut-parleur. Appuyez de nouveau sur le bouton « O » pour terminer l'appel.

MISE SOUS CHARGE DE VOTRE APPAREIL BRAVEN

- *Avant d'utiliser votre appareil BRAVEN la première fois, chargez-le jusqu'à ce que le voyant indicateur de pile situé derrière la grille s'éteigne.*
- *Pour charger votre appareil BRAVEN, branchez le câble USB-vers-Micro dans un adaptateur d'alimentation mural (non fourni) ou dans un port USB alimenté de votre ordinateur. Branchez l'extrémité connecteur Micro-USB du câble dans le port de chargement de l'appareil BRAVEN.*

IMPERMÉABILITÉ

- *L'appareil BRAVEN 105 est étanche IPX7 et est conçu pour résister à la pluie, aux jets d'eau, aux éclaboussures et à l'immersion dans une piscine.*
- **IMPORTANT** *Pour vous assurer que votre haut-parleur BRAVEN 105 est préparé pour une utilisation en milieu humide, retirez toutes les connexions de câble et fermez hermétiquement le rabat en silicone qui protège le port de charge ainsi que l'entrée AUX à l'arrière du haut-parleur. Si ce rabat n'est pas fermé hermétiquement sur le haut-parleur, le BRAVEN 105 ne sera pas étanche.*

FIXATION DE VOTRE APPAREIL BRAVEN

- *La sangle intégrée vous permet de fixer votre BRAVEN 105 à un sac à dos ou une barre.*
- *Le mécanisme de fixation fourni vous permet de fixer le BRAVEN 105 à la plupart des supports de fixation GoPro*.*

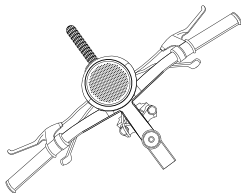
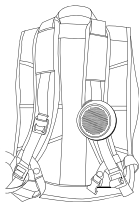

- *L'insert de fixation fileté de 1/4-20 est compatible avec les trépieds et autres supports munis de tiges de 1/4-20.*

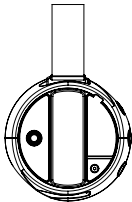

- *Utilisez le stand fourni au bureau, au dortoir ou près de l'évier de cuisine.*

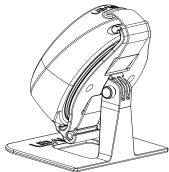

**GoPro est une marque de commerce déposée ou une marque de commerce déposée de GoPro, Inc..*

POUR RETIRER LE 105 DU STAND

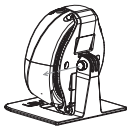

1. Localisez la goupille

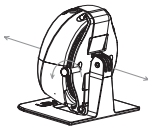

2. Retirez la goupille

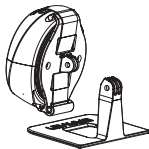

3. Séparez l'appareil
du stand

*Remarque : Rangez le
stand dans un endroit sûr*

POUR RETIRER LE MÉCANISME DE FIXATION DU 105



1. Escamotez l'extrémité de la sangle et faites-la passer à travers le mécanisme de fixation



2. Escamotez le mécanisme de fixation



3. Rangez le mécanisme de fixation dans un endroit sûr



4. Engagez l'extrémité de la sangle



5. Amusez-vous!

FIXATION DU 105 / MÉCANISME DE FIXATION AU STAND



1. Sélectionnez l'angle voulu

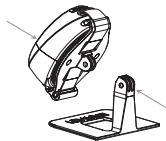

2. Alignez le mécanisme de fixation avec le stand

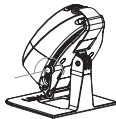

3. Insérez la goupille pour bien le fixer au stand

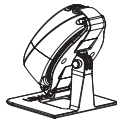

4. Rock out!
Laissez-vous aller!

AVERTISSEMENTS ET MISES EN GARDE / INFORMATIONS JURIDIQUES

Afin de réduire le risque d'incendie ou de choc électrique, ne pas exposer l'enceinte BRAVEN à la pluie ni à l'humidité pendant sa recharge. Aucun liquide ne doit s'écouler sur l'enceinte BRAVEN ni l'éclabousser, et aucun objet rempli de liquide, tel un vase, ne doit être placé sur l'enceinte ni à proximité pendant la recharge de l'enceinte BRAVEN ou pendant que l'enceinte recharge d'autres dispositifs. Comme pour tout autre produit électronique, faire attention de ne pas déverser de liquide sur une partie quelconque du produit. Les liquides peuvent entraîner une panne et/ou un risque d'incendie. La source d'alimentation doit être utilisée uniquement à l'intérieur. Ne pas apporter de modifications au produit ni aux accessoires. Toute modification non autorisée peut compromettre la sécurité, la conformité aux règlements et la performance du système, et elle annulera la garantie. Ne pas placer une source de flammes, telle qu'une bougie allumée, sur l'enceinte BRAVEN ou à proximité. Puisque l'enceinte BRAVEN contient de petites pièces qui peuvent constituer un risque d'étouffement, elle ne convient pas aux enfants âgés de moins de 3 ans. Cesser de recharger la batterie si sa pleine charge n'est pas atteinte à l'intérieur du délai de recharge indiqué. En cas de surcharge, la batterie peut devenir brûlante, se fendre ou s'enflammer. Si des fuites ou des déformations causées par la chaleur apparaissent, éliminer adéquatement la batterie. Ne pas essayer de recharger la batterie si la température est inférieure à 0° ou supérieure à 40 °C. Si la batterie fuit, éviter que le liquide entre en contact avec la peau ou les yeux. En cas de contact, laver abondamment la zone touchée avec de l'eau et consulter un médecin immédiatement. Ne pas exposer le produit ou la batterie à une chaleur excessive; entre autres, ne pas les exposer aux rayons directs du soleil ni au feu et ne pas les ranger ni les utiliser dans une auto par temps très chaud (où la température peut atteindre plus de 60 °C). Si ces précautions ne sont pas respectées, la batterie et la source d'alimentation peuvent devenir brûlantes, se fendre ou s'enflammer. De plus, le fait d'exposer le produit à ces conditions peut nuire à sa performance et réduire la durée de vie de la batterie. Une exposition

AVERTISSEMENTS ET MISES EN GARDE / INFORMATIONS JURIDIQUES

prolongée aux rayons directs du soleil peut endommager l'apparence extérieure du produit et les qualités de ses matériaux. Ne pas poser le pied sur les batteries, la source d'alimentation ou le dispositif; ne pas les lancer, les laisser tomber ni leur faire subir un choc violent. Ne pas percer, écraser, cabosser ni déformer les batteries ou la source d'alimentation. Si une batterie ou la source d'alimentation est déformée, l'éliminer adéquatement. Ne pas court-circuiter les batteries. Ne pas essayer de réparer l'enceinte BRAVEN soi-même. L'ouverture ou le retrait des couvercles entraîne un risque d'exposition à des tensions élevées ou à d'autres dangers, et annulera la garantie du fabricant. Pour éviter tout risque d'incendie ou de choc électrique, éviter de surcharger les prises murales, les rallonges électriques ou les prises de courant intégrées à un produit. Lorsqu'elle diffuse de la musique, l'enceinte BRAVEN peut vibrer et ainsi se déplacer, puis tomber du rebord. Votre dispositif mobile Bluetooth (téléphone portable, lecteur de musique, tablette, ordinateur portable, etc.) doit prendre en charge le profil Bluetooth A2DP afin de pouvoir fonctionner avec votre nouvelle enceinte BRAVEN. Le profil A2DP est pris en charge par la plupart des produits mobiles récents dotés d'une fonctionnalité Bluetooth intégrée. Veuillez consulter le mode d'emploi de votre dispositif pour de plus amples détails et instructions au sujet des profils Bluetooth qu'il prend en charge. Ce produit est conforme à la section 15 des règlements de la FCC. Son fonctionnement est soumis aux deux conditions suivantes : (1) ce produit ne doit pas causer de brouillage nuisible, et (2) ce produit doit pouvoir accepter tout brouillage reçu, y compris le brouillage susceptible de causer un fonctionnement anormal.

REMARQUE : Cet appareil a été testé et jugé conforme aux limitations relatives à un appareil numérique de classe B, conformément à la section 15 des règlements de la FCC. Ces limitations visent à fournir une protection raisonnable contre le brouillage nuisible pouvant

survenir dans un environnement résidentiel. Cet appareil génère, utilise et peut émettre de l'énergie de fréquence radio et risque, s'il n'est pas installé ni utilisé conformément aux instructions, de causer du brouillage qui nuira aux communications radiophoniques. Il est toutefois impossible de garantir qu'il ne se produira pas de brouillage dans une installation particulière. Si cet appareil cause du brouillage qui nuit à la réception radio ou télévisuelle, ce qui peut être déterminé en mettant l'appareil hors tension, puis sous tension, nous encourageons l'utilisateur à essayer d'éliminer le brouillage à l'aide d'une ou de plusieurs des mesures suivantes : — Réorienter ou déplacer l'antenne réceptrice. — Éloigner l'appareil du récepteur. — Brancher l'appareil à une prise de courant faisant partie d'un circuit autre que celui sur lequel est branché le récepteur. — Consulter le détaillant ou un technicien radio/télé compétent pour obtenir de l'assistance.

Le présent appareil est conforme aux CNR d'Industrie Canada applicables aux appareils radio exempts de licence. L'exploitation est autorisée aux deux conditions suivantes : (1) l'appareil ne doit pas produire de brouillage, et (2) l'utilisateur de l'appareil doit accepter tout brouillage radioélectrique subi, même si le brouillage est susceptible d'en compromettre le fonctionnement. Cet appareil numérique de la classe B est conforme à la norme NMB-003 du Canada.

Conformément à la réglementation d'Industrie Canada, le présent émetteur radio peut fonctionner avec une antenne d'un type et d'un gain maximal (ou inférieur) approuvé pour l'émetteur par Industrie Canada. Dans le but de réduire les risques de brouillage radioélectrique à l'intention des autres utilisateurs, il faut choisir le type d'antenne et son gain de sorte que la puissance isotrope rayonnée équivalente (p.i.r.e.) ne dépasse pas l'intensité nécessaire à l'établissement d'une communication satisfaisante.

Le dispositif rencontre l'exemption des limites courantes d'évaluation dans la section 2.5 de RSS 102 et la conformité à l'exposition de RSS-102 rf, utilisateurs peut obtenir l'information canadienne sur l'exposition et la conformité de rf.

INIZIA A CONOSCERE IL TUO BRAVEN

SPIA DI INDICAZIONE BATTERIA / ACCOPPIAMENTO

- Batteria carica = spia spenta
- A $\leq 10\%$ il LED rosso lampeggia
1 volta al secondo
- Durante la ricarica il LED rimane
rosso fisso, poi si spegne

+ ALZARE IL VOLUME / SALTARE UN BRANO (tenere premuto)

- O ACCOPPIARE / RISPONDERE
- TERMINARE CHIAMATA
/ PAUSA - RIPRENDERE
RIPRODUZIONE MUSICALE

- ABBASSARE IL VOLUME / TORNARE INDIETRO (tenere premuto)

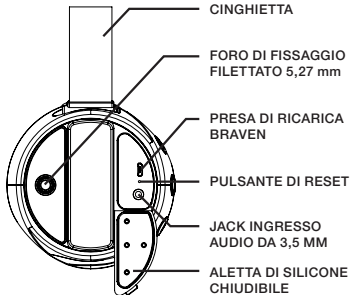
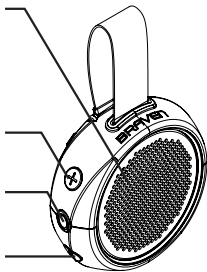

CINGHIETTA

FORO DI FISSAGGIO
FILETTATO 5,27 mm

PRESA DI RICARICA
BRAVEN

PULSANTE DI RESET

JACK INGRESSO
AUDIO DA 3,5 MM

ALETTA DI SILICONE
CHIUDIBILE

ACCENSIONE E ACCOPPIAMENTO AUTOMATICO BLUETOOTH®

- 1. Premere a lungo il pulsante "O", il 105 si accende e la modalità di accoppiamento si avvia automaticamente. il LED dietro la griglia lampeggia rapidamente.*
- 2. Attivare la funzione Bluetooth® del telefono o del dispositivo da accoppiare (vedere il manuale di istruzioni del proprio dispositivo per maggiori informazioni sull'attivazione delle rispettive impostazioni Bluetooth®).*
- 3. Andare nelle impostazioni Bluetooth® del proprio telefono o dispositivo e selezionare "BRAVEN 105" dall'elenco.*
- 4. Se viene richiesto di inserire un codice di accesso, digitare "0000"*
- 5. Quando il BRAVEN 105 è accoppiato con il proprio dispositivo, si sente un segnale acustico. NOTA: il Braven 105 ricorda soltanto 1 dispositivo per volta.*

NOTA: in assenza di un collegamento Bluetooth® attivo e se lasciato acceso, il BRAVEN si spegne dopo 30 minuti. Per riavviare il BRAVEN è necessario tenere premuto il pulsante di accensione per 2-3 secondi.

ACCOPPIAMENTO DI UN NUOVO DISPOSITIVO

1. *Per accoppiare il BRAVEN 105 a un nuovo dispositivo, tenere premuto a lungo "O" per spegnere l'altoparlante. Una volta che l'altoparlante è spento, premere a lungo "O" fino a quando si sente che l'altoparlante è acceso e viene emesso il tono di accoppiamento.*
2. *Attivare la funzione Bluetooth® del telefono o del dispositivo da accoppiare (vedere il manuale di istruzioni del proprio dispositivo per maggiori informazioni sull'attivazione delle rispettive impostazioni Bluetooth®).*

NOTA: l'altoparlante può passare in modalità di accoppiamento o può essere messo in modalità

di accoppiamento SOLTANTO se è stato prima acceso.

3. *Andare nelle impostazioni Bluetooth® del proprio telefono o dispositivo e selezionare "BRAVEN 105" dall'elenco.*
4. *Se viene richiesto di inserire un codice di accesso, digitare "0000"*
5. *Quando il BRAVEN 105 è accoppiato con il proprio dispositivo, si sente un segnale acustico.*

VIVA VOCE

- *Premere il pulsante "O" per rispondere alla chiamata con l'altoparlante. Premere di nuovo "O" per terminare la chiamata.*

RICARICA DEL BRAVEN

- *Prima di utilizzare per la prima volta il BRAVEN, effettuare la ricarica fino a quando il LED della batteria dietro la griglia si spegne.*
- *Per ricaricare il BRAVEN, collegare il cavo USB-micro USB in dotazione a un adattatore da muro (non fornito) o a una presa USB alimentata di un computer. Inserire l'estremità del connettore micro USB del cavo nella presa di ricarica BRAVEN.*

CARATTERISTICHE DI IMPERMEABILITÀ

- *Il BRAVEN 105 rientra nella categoria di resistenza all'acqua IPX7 ed è progettato per resistere a pioggia, getti d'acqua, schizzi d'acqua e immersioni in piscina.*
- **IMPORTANTE** *Per accertarsi che l'altoparlante BRAVEN 105 sia pronto ad essere esposto all'acqua, staccare tutti i cavi collegati e chiudere saldamente l'aletta di silicone che protegge la presa di ricarica e l'ingresso AUX sul retro dell'altoparlante. Se l'aletta non è saldamente attaccata all'altoparlante, il BRAVEN 105 non è impermeabile.*

COLLEGAMENTO E FISSAGGIO DEL BRAVEN

- *La cinghietta integrata consente di attaccare il BRAVEN 105 a uno zaino o un manubrio.*
- *L'accessorio Action Mount consente di applicare il BRAVEN 105 sulla maggior parte dei sistemi di fissaggio GoPro*.*

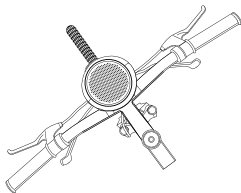
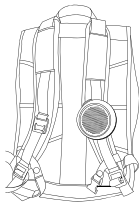

- *Il foro di fissaggio filettato da 5,27 mm è compatibile con i treppiedi ed altri accessori di montaggio con perni da 5,27 mm.*

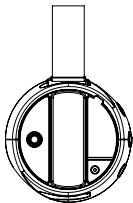

- *La base da tavolo può essere appoggiata in ufficio, in camera o vicino al lavello della cucina.*

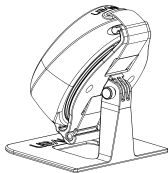

**GoPro è un marchio commerciale o un marchio registrato di GoPro, Inc.*

DISTACCO DEL 105 DALLA BASE

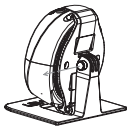

1. *Trovare il perno*

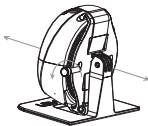

2. *Staccare il perno*

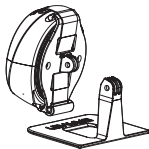

3. *Staccare l'altoparlante dalla base*

Nota: conservare la base in un luogo sicuro

DISTACCO DELL'ACCESSORIO ACTION MOUNT DAL 105

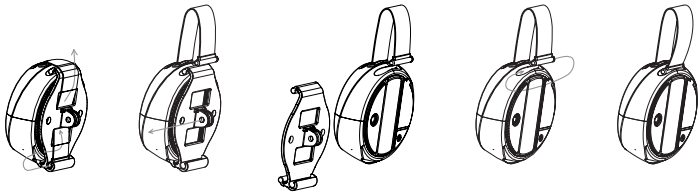

1. *Estrarre le estremità della cinghietta dall'accessorio Action Mount*

2. *Far scorrere l'accessorio Action Mount per estrarlo*

3. *Conservare l'accessorio Action Mount in un luogo sicuro*

4. *Inserire l'estremità della cinghietta*

5. *Buon ascolto!*

FISSAGGIO DEL 105/ACCESSORIO ACTION MOUNT SULLA BASE



1. Scegliere l'angolazione preferita

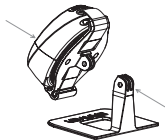

2. Allineare l'accessorio Action Mount con la base

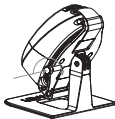

3. Inserire il perno di fissaggio alla base

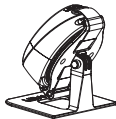

4. Lasciarsi prendere dalla musica!

AVVERTENZE E PRECAUZIONI / INFORMAZIONI LEGALI

Per ridurre il rischio di incendio o di shock elettrico, non esporre il BRAVEN a pioggia o umidità mentre viene caricato. Il BRAVEN non deve essere esposto a gocciolio o a spruzzi e nessun oggetto pieno di liquidi, come vasi, deve essere messo su o vicino ad esso, mentre viene caricato o mentre carica altri dispositivi. Come con tutti i prodotti elettronici, fare attenzione a non versare liquidi in alcuna parte del prodotto. I liquidi possono causare guasti e/o rischio di incendio. L'alimentazione elettrica deve essere solo all'interno. Non apportare modifiche né al prodotto né agli accessori. Modifiche non autorizzate possono compromettere sicurezza, conformità normativa e performance del sistema e invaliderebbero la garanzia. Non mettere alcuna fonte di fiamme libere come candele accese su o vicino al BRAVEN. Il BRAVEN contiene parti piccole che possono rappresentare un rischio di soffocamento e non è adatto a bambini al di sotto di 3 anni di età. Non continuare a ricaricare la batteria se non raggiunge la carica completa entro il tempo specificato. Una carica eccessiva può far sì che la batteria diventi molto calda, si guasti o si incendi. Se si nota qualunque deformazione dovuta al calore o perdita, smaltire la batteria in modo corretto. Non tentare di ricaricare la batteria a temperature fuori dall'intervallo di 32°-104°F (0°-40°C). Se la batteria comincia a perdere, evitare che il liquido venga a contatto con pelle o occhi. In caso di contatto, lavare la parte interessata con acqua abbondante e consultare immediatamente il medico. Non esporre

AVVERTENZE E PRECAUZIONI / INFORMAZIONI LEGALI

il prodotto o la batteria a calore eccessivo, compresi luce solare diretta o fuoco, né conservare o utilizzare all'interno di automobili nella stagione calda, quando possono essere esposti a temperature superiori a 115°F (60°C). Farlo può far sì che la batteria e l'alimentazione generino calore, si guastino o si incendino. L'utilizzo del prodotto in questo modo può anche provocare un peggioramento delle prestazioni e una durata inferiore a quella prevista. L'esposizione prolungata alla luce solare diretta può danneggiare l'aspetto esterno e la qualità dei materiali. Non salire su, non lanciare né far cadere le batterie, il cavo di alimentazione o il dispositivo, né esporli a forti urti. Non forare, rompere, intaccare né deformare in alcun modo batterie o cavo di alimentazione. In caso di deformazione, smaltire correttamente. Non cortocircuitare le batterie. Non tentare di intervenire da soli sul BRAVEN. Aprire o rimuovere coperture può esporre a tensioni pericolose o ad altri rischi e può invalidare la garanzia del fabbricante. Per prevenire rischi di incendio o shock elettrico, evitare di sovraccaricare le prese a parete, le prolunghe o i connettori. Il dispositivo Bluetooth (telefono cellulare, lettore musicale, tablet, laptop, ecc.) deve supportare il profilo Bluetooth A2DP per poter funzionare in modalità wireless con il nuovo altoparlante BRAVEN. Il profilo A2DP è supportato dai prodotti mobili più recenti con capacità Bluetooth incorporata. Vedere il manuale utente del dispositivo per ulteriori informazioni sui profili Bluetooth supportati.

AVVERTENZE E PRECAUZIONI / INFORMAZIONI LEGALI

Questo dispositivo è conforme alla Parte 15 delle norme FCC. Il funzionamento è soggetto alle seguenti condizioni: Questo dispositivo non può causare interferenze dannose e (2) questo dispositivo deve accettare tutte le interferenze ricevute comprese quelle che possono causare funzionamento indesiderato. (1)

NOTA: Questo apparecchio è stato testato e si è rivelato conforme ai limiti previsti per i dispositivi digitali di classe B, relativamente alla Parte 15 delle norme FCC. Questi limiti hanno lo scopo di fornire una protezione ragionevole contro le interferenze dannose nelle installazioni residenziali. Questo apparecchio genera, usa e può irradiare energia di frequenza radio e se non installato ed utilizzato secondo le istruzioni, potrebbe provocare interferenze dannose per le comunicazioni radio. Non vi è, però, alcuna garanzia del fatto che l'interferenza non si verifichi in una particolare installazione. Se l'apparecchio causa interferenze dannose per la ricezione di radio o televisione, il che può essere confermato spegnendo e accendendo l'apparecchio, l'utente viene incoraggiato a cercare di correggere l'interferenza stessa attraverso una o più delle seguenti misure: -Orientare nuovamente o riposizionare l'antenna di ricezione. - Aumentare la distanza tra l'apparecchio ed il ricevitore. — Collegare l'apparecchio ad una presa su un circuito diverso da quello a cui è collegato il ricevitore. — Rivolgersi al rivenditore o a un tecnico esperto in radio/TV per assistenza.

ITA

ÜBERSICHT ÜBER IHREN BRAVEN

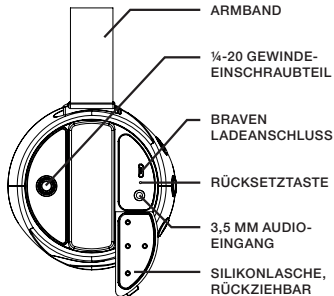
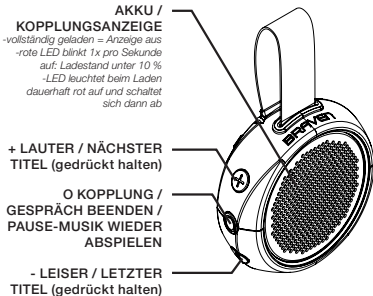

EINSCHALTEN UND AUTOMATISCHE BLUETOOTH® KOPPLUNG

- 1. Wenn Sie die Taste „O“ einige Zeit lang gedrückt halten, wird der 105 automatisch eingeschaltet und leitet den Kopplungsbetrieb ein. Die LED hinter dem Gitter blinkt in schneller Folge auf.*
- 2. Aktivieren Sie Bluetooth® auf dem Telefon bzw. Gerät, das gekoppelt werden soll. (Anweisungen zum Aktivieren von Bluetooth® finden Sie im Handbuch zu Ihrem Gerät.)*
- 3. Wechseln Sie in die Bluetooth® Einstellungen Ihres Telefons bzw. Geräts, und wählen Sie die Option „BRAVEN 105“ aus der Liste.*
- 4. Wenn Sie nach einem Kennwort gefragt werden, geben Sie „0000“ ein.*
- 5. Wenn der BRAVEN 105 die Kopplung zu Ihrem Gerät hergestellt hat, wird ein einzelner Signalton ausgegeben. HINWEIS: Der Braven 105 merkt sich nur 1 Gerät.*

HINWEIS: Wenn Ihr BRAVEN keine aktive Bluetooth® Verbindung besitzt und nicht ausgeschaltet wird, schaltet er sich nach 30 Minuten selbsttätig aus. Sie können den BRAVEN wieder einschalten, indem Sie die Betriebstaste 2-3 Sekunden lang gedrückt halten.

KOPPLUNG MIT NEUEM GERÄT

1. Wenn Sie den BRAVEN 105 mit einem neuen Gerät koppeln möchten, halten Sie die Taste „O“ gedrückt, um den Lautsprecher auszuschalten. Wenn der Lautsprecher ausgeschaltet ist, halten Sie die Taste „O“ abermals gedrückt, bis sich der Lautsprecher hörbar einschaltet und der Kopplungston ausgegeben wird.
2. Aktivieren Sie Bluetooth® auf dem Telefon bzw. Gerät, das gekoppelt werden soll. (Anweisungen zum Aktivieren von Bluetooth® finden Sie im Handbuch zu Ihrem Gerät.)
3. Wechseln Sie in die Bluetooth® Einstellungen Ihres Telefons bzw. Geräts, und wählen Sie die Option „BRAVEN 105“ aus der Liste.
4. Wenn Sie nach einem Kennwort gefragt werden, geben Sie „0000“ ein.
5. Wenn der BRAVEN 105 die Kopplung zu Ihrem Gerät hergestellt hat, wird ein einzelner Signalton ausgegeben.

HINWEIS: Der Lautsprecher kann nur unmittelbar nach dem Einschalten in den Kopplungsbetrieb wechseln.

LAUTSPRECHER-TELEFON

- Drücken Sie die Taste „O“ gedrückt, um ein Gespräch über den Lautsprecher anzunehmen. Um das Gespräch zu beenden, drücken Sie abermals die Taste „O“.

DEN BRAVEN AUFLADEN

- *Vor dem ersten Einsatz sollten Sie den BRAVEN laden, bis sich die Ladeanzeige hinter dem Gitter abschaltet.*
- *Zum Laden schließen Sie den BRAVEN mit dem enthaltenen USB-/Micro-USB-Kabel an ein USB-Ladegerät (nicht enthalten) oder an einen stromführenden USB-Anschluss an Ihrem Computer an. Schließen Sie den Micro-USB-Stecker an den Ladeanschluss des BRAVEN an.*

WASSERFESTIGKEIT

- *Der BRAVEN 105 ist wasserfest gemäß IPX7, ist also konstruktionsbedingt vor Regenwasser, Strahlwasser, Spitzwasser und Eintauchen geschützt.*
- **Wichtig** *Damit Ihr BRAVEN 105 Lautsprecher für feuchte Umgebungen gerüstet ist, müssen Sie alle Kabel herausziehen und den Ladeanschluss sowie den AUX-Eingang mit der Silikon-Schutzlasche fest verschließen. Wenn die Schutzlasche am Lautsprecher nicht richtig verschlossen ist, ist der BRAVEN 105 nicht wasserfest.*

DEN BRAVEN BEFESTIGEN

- *Mit dem enthaltenen Riemen können Sie den BRAVEN 105 an einem Rucksack oder an einer Stange befestigen.*

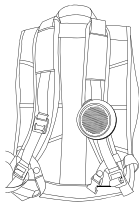

- *Mit dem enthaltenen Aktiv-Befestigungssystem können Sie den BRAVEN 105 an fast allen GoPro* Befestigungssystemen anbringen.*

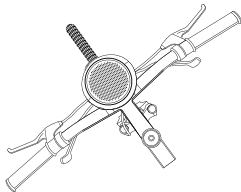

- *Das 1/4-20 Gewinde-Einschraubteil ist mit Stativen und anderen Befestigungen mit 1/4-20-System kompatibel.*
- *Der enthaltene Schreibtischständer eignet sich für Büro, Schlafzimmer oder die Arbeitsplatte in der Küche.*

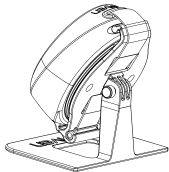
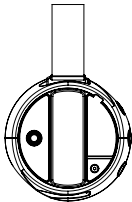

**GoPro ist eine Marke bzw. eingetragene Marke der GoPro, Inc.*

DEN 105 VOM STÄNDER ABNEHMEN

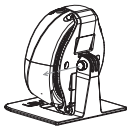

1. *Stift suchen*

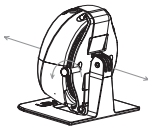

2. *Stift herausziehen*

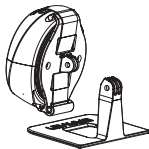

3. *vom Ständer
abnehmen*

*HINWEIS: Bitte sicher
aufbewahren!*

AKTIV-BEFESTIGUNGSSYSTEM VOM 105 ABNEHMEN

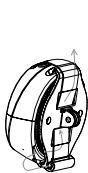

1. Riemen und Gewinne durch das Aktiv-Befestigungssystem schieben



2. Aktiv-Befestigungssystem herausschieben

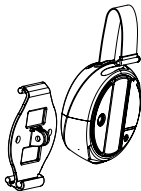

3. Aktiv-Befestigungssystem sicher aufbewahren



4. Riemen einschieben



5. Viel Spaß!

DAS 105/AKTIV-BEFESTIGUNGSSYSTEM AM STÄNDER ANBRINGEN



1. *Bevorzugten Winkel wählen*

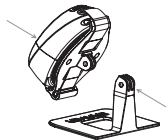

2. *Aktiv-Befestigungssystem am Ständer ausrichten*

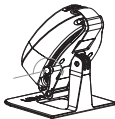

3. *Stift einsetzen, um Ständer zu fixieren*

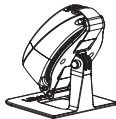

4. *Abrocken!*

WARNUNGEN & VORSICHTSMASSNAHMEN / RECHTLICHE INFORMATIONEN

Halten Sie den BRAVEN von Regen und Feuchtigkeit fern, um das Risiko von Feuer oder Stromschlägen während des Aufladens zu verringern. Der BRAVEN sollte nicht mit Tropfen oder Spritzern in Kontakt kommen, und Gegenstände, die mit Flüssigkeiten gefüllt sind, wie etwa Vasen, sollten nicht auf ihm oder in seiner Nähe platziert werden, während er sich selbst oder andere Geräte auflädt. Achten Sie wie bei allen anderen elektronischen Produkten darauf, dass Sie keine Flüssigkeiten auf Teile des Geräts verschütten. Flüssigkeiten können einen Defekt und/oder ein Feuerrisiko verursachen. Das Netzteil darf nur drinnen verwendet werden. Führen Sie keine Abänderungen am Produkt oder am Zubehör durch. Unerlaubte Veränderungen können die Sicherheit, die Einhaltung von Vorschriften und die Systemleistung beeinträchtigen, und machen die Gewährleistung ungültig. Platzieren Sie keine Flammenquellen, wie etwa brennende Kerzen, auf dem BRAVEN oder in dessen Nähe. Der BRAVEN enthält Kleinteile, für die Verschluckungsgefahr besteht und er ist nicht für Kinder unter 3 Jahren geeignet. Laden Sie den Akku nicht weiter auf, wenn er innerhalb der angegebenen Ladezeit nicht die volle Aufladung erreicht. Überladung kann dazu führen, dass der Akku heiß wird, bricht oder sich entzündet. Wenn Sie Hitzeverformungen oder Lecks bemerken, entsorgen Sie den Akku vorschriftsgemäß. Versuchen Sie nicht, den Akku bei einer anderen Temperatur als 32° - 104° F (0° - 40° C) aufzuladen. Wenn der Akku beginnt, auszulaufen, lassen Sie die Flüssigkeit nicht mit Ihrer Haut oder Ihren Augen in Kontakt kommen. Wenn Sie mit ihr in Kontakt gekommen sind, waschen Sie die betroffene Stelle mit ausreichend Wasser und benachrichtigen Sie unverzüglich einen Arzt. Halten Sie das Produkt und die Batterie von übermäßiger Hitze fern, einschließlich direktem Sonnenlicht oder Feuer, und lagern oder verwenden Sie das Produkt nicht bei heißem Wetter in Autos, wo es Temperaturen von über 115° F (60° C)

WARNUNGEN & VORSICHTSMASSNAHMEN / RECHTLICHE INFORMATIONEN

ausgesetzt sein kann. In diesem Fall kann der Akku und das Netzteil Hitze erzeugen, brechen oder sich entzünden. Wenn das Produkt auf diese Art verwendet wird, kann dies auch zu Leistungsverlust und verkürzter Lebensdauer führen. Längerer Kontakt mit direktem Sonnenlicht kann das äußere Erscheinungsbild und die Materialqualität beeinträchtigen. Die Akkus, das Netzteil oder das Gerät nicht werfen, darauf treten, fallen lassen und keinen starken Schlägen aussetzen. Die Akkus oder das Netzteil nicht in irgendeiner Form durchstechen, zertrümmern, verbeulen oder verformen. Wenn eines der Teile verformt wird, entsorgen Sie es ordnungsgemäß. Schließen Sie die Akkus nicht kurz. Versuchen Sie nicht, den BRAVEN selbst zu warten. Das Öffnen oder Entfernen der Abdeckungen kann gefährliche Stromspannungen oder andere Gefahrenquellen freilegen und macht die Gewährleistung des Herstellers ungültig. Um ein Feuer- oder Stromschlagrisiko zu vermeiden, vermeiden Sie es, Steckdosen, Verlängerungskabel oder eingebaute Anschlüsse zu überladen. Ihr Bluetooth-Gerät (Mobiltelefon, Musicplayer, Tablet, Laptop, etc.) muss das A2DP-Bluetooth-Profil unterstützen, um drahtlos mit Ihrem neuen Lautsprecher aus der BRAVEN zu funktionieren. Das A2DP-Profil wird von den meisten aktuellen Mobilprodukten mit eingebauter Bluetooth-Funktion unterstützt. Lesen Sie bitte das Benutzerhandbuch Ihres Geräts für Details und Anweisungen über die Bluetooth-Profile, die es unterstützt. Dieses Gerät entspricht Teil 15 der FCC-Regeln. Der Betrieb erfolgt unter der Voraussetzung der nachstehenden zwei Bedingungen: (1) Dieses Gerät darf keine schädlichen Störungen verursachen, und (2) dieses Gerät muss alle Störungen akzeptieren, auch Störungen, die einen unerwünschten Betrieb verursachen könnten.

WARNUNGEN & VORSICHTSMASSNAHMEN / RECHTLICHE INFORMATIONEN

ANMERKUNG: Dieses Gerät wurde geprüft und hält die Grenzwerte für ein Digitalgerät der Klasse B gemäß Teil 15 der FCC-Regeln ein. Diese Grenzwerte sind konzipiert, einen angemessenen Schutz gegen schädliche Störungen in einer privaten Anlage zu bieten. Dieses Gerät erzeugt und verwendet Radiofrequenzenergie und kann diese abstrahlen, und kann, wenn es nicht in Übereinstimmung mit den Anleitungen eingebaut und verwendet wird, schädliche Störungen im Funkverkehr verursachen. Es gibt jedoch keine Garantie, dass Störungen bei bestimmten Installationen nicht stattfinden. Wenn dieses Gerät schädliche Störungen bei Radio- oder Fernsehempfang verursacht, was man durch Ein- und Ausschalten des Gerätes feststellen kann, kann der Benutzer versuchen, die Störung durch eine oder mehrere der folgenden Maßnahmen zu beheben: -Richten Sie die Empfangsantenne neu aus oder versetzen Sie diese. -Vergrößern Sie den Abstand zwischen dem Gerät und dem Empfänger. -Schließen Sie das Gerät an einer Steckdose in einem anderen Stromkreis als dem des Empfängers an. -Ziehen Sie den Händler oder einen erfahrenen Radio-/Fernsehtechniker zu Rate.

CONHEÇA O SEU BRAVEN

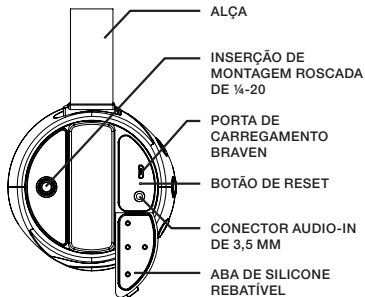
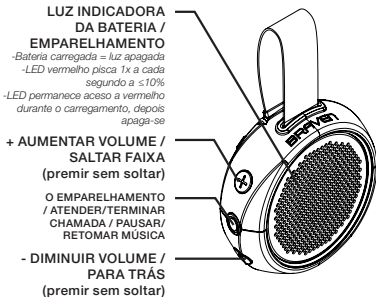

LIGAÇÃO E EMPARELHAMENTO AUTOMÁTICO BLUETOOTH®

1. Se pressionar demoradamente o botão "O", liga o 105 e inicia automaticamente o modo de emparelhamento. O LED por trás da grelha irá piscar rapidamente.
2. Ative o Bluetooth® no telefone ou dispositivo que pretende emparelhar (consulte o manual de instruções do seu dispositivo para obter informações sobre a ativação das respetivas definições de Bluetooth®).
3. Vá às definições Bluetooth® do seu telefone ou dispositivo e selecione "BRAVEN 105" na lista.
4. Introduza "0000" caso lhe seja solicitado um código-passe
5. Quando o BRAVEN 105 estiver emparelhado com o seu dispositivo, irá ouvir um aviso sonoro. **NOTA:** O Braven 105 memoriza apenas 1 dispositivo.

NOTA: Se o seu BRAVEN não tiver uma ligação Bluetooth® ativa e permanecer ligado, este desliga-se automaticamente após 30 minutos. Para reiniciar o seu BRAVEN é necessário premir sem soltar o botão de ligar/desligar durante 2-3 segundos.

POR

EMPARELHAMENTO DE UM NOVO DISPOSITIVO

1. *Caso deseje emparelhar o BRAVEN 105 com um novo dispositivo, pressione demoradamente "O" para desligar o altifalante. Quando o altifalante estiver desligado, pressione demoradamente "O" até ouvir o altifalante ligar e escutar o som de emparelhamento.*
2. *Ative o Bluetooth® do telefone ou dispositivo que pretende emparelhar (consulte o manual de instruções do seu dispositivo para obter informações sobre a ativação das respetivas definições de Bluetooth®).*

NOTA: O altifalante SÓ pode entrar no modo de emparelhamento ou ser colocado no modo de

emparelhamento depois de ter sido ligado.

3. *Vá às definições Bluetooth® do seu telefone ou dispositivo e selecione "BRAVEN 105" na lista.*
4. *Introduza "0000" caso lhe seja solicitado um código-passe*
5. *Quando o BRAVEN 105 estiver emparelhado com o seu dispositivo, irá ouvir um aviso sonoro.*

MODO ALTA VOZ

- *Prima o botão "O" para atender uma chamada através do altifalante. Prima o botão "O" novamente para terminar a chamada.*

CARREGAR O SEU BRAVEN

- *Antes de utilizar o seu BRAVEN pela primeira vez, carregue a unidade até que o indicador LED da bateria por trás da grelha se apague.*
- *Para carregar o seu BRAVEN, ligue o cabo USB para Micro USB incluído a um adaptador de tomada de parede (não incluído) ou a qualquer porta USB de alimentação de um computador. Ligue a extremidade do conector Micro USB do cabo na porta de carregamento BRAVEN.*

CARACTERÍSTICAS IMPERMEÁVEIS

- *O BRAVEN 105 tem certificação IPX7 de resistência à água e foi concebido para resistir à chuva, jatos de água, salpicos de água e a mergulhos na piscina.*
- **IMPORTANTE** *ara assegurar que o seu altifalante BRAVEN 105 está preparado para a utilização em ambientes molhados, remova todas as ligações de cabos e feche bem a aba de silicone que protege a porta de carregamento e a entrada AUX na parte de trás do altifalante. Se esta aba não ficar bem fechada, o altifalante BRAVEN 105 não será impermeável.*

FIXAR E MONTAR O SEU BRAVEN

- *A alça integrada permite-lhe fixar o seu BRAVEN 105 a uma mochila ou barra.*
- *O suporte desportivo incluído permite-lhe fixar o BRAVEN 105 à maioria dos sistemas de montagem GoPro*.*

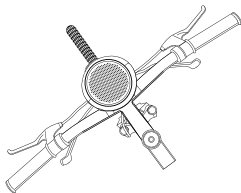
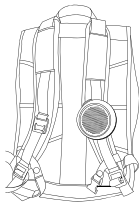

- *A inserção de montagem roscada de 1/4-20 é compatível com tripés e outros acessórios com suportes de 1/4-20.*

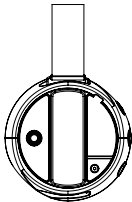

- *Utilize o suporte de secretária no escritório, no dormitório ou ao lado do lava-louças.*

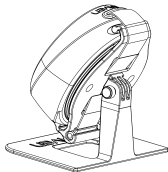

**GoPro é uma marca comercial ou marca registrada da GoPro, Inc.*

REMOVER O 105 DO SUPORTE

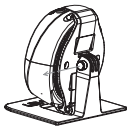

1. *Localize o pino*

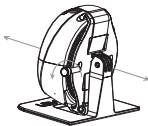

2. *Remova o pino*

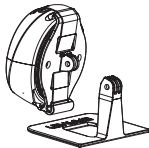

3. *Separe do suporte*

Nota: Guarde o suporte num local seguro

REMOVER O SUPORTE DESPORTIVO DO 105



1. *Faça deslizar a extremidade da alça para fora e faça passar através do suporte desportivo*



2. *Faça deslizar o suporte desportivo para fora*

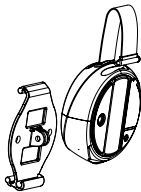

3. *Guarde o suporte desportivo num local seguro*



4. *Encaixe a extremidade da alça*



5. *Desfrute!*

FIXAR O 105/SUPORTE DESPORTIVO AO SUPORTE



1. Escolha o ângulo pretendido

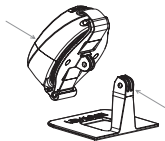

2. Alinhe o suporte desportivo com o suporte

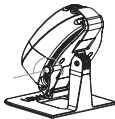

3. Insira o pino para fixar ao suporte

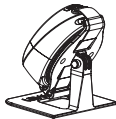

4. Curta o som!

AVISOS E ADVERTÊNCIAS / INFORMAÇÕES LEGAIS

A fim de reduzir o risco de incêndio ou choque eléctrico, não exponha o altifalante BRAVEN a chuva ou humidade durante o carregamento. O altifalante BRAVEN não deve ser exposto a pingos ou salpicos, e não devem ser colocados sobre o mesmo ou na sua proximidade objectos cheios com líquidos, quando este estiver a realizar o seu carregamento ou a realizar o carregamento de outros dispositivos. Tal como acontece com quaisquer produtos electrónicos, tenha cuidado para não derramar líquidos sobre qualquer componente do produto. Os líquidos podem provocar uma avaria e/ou risco de incêndio. A fonte de alimentação deverá ser utilizada apenas no interior. Não efectue quaisquer alterações ao produto ou acessórios. Quaisquer alterações não autorizadas podem comprometer a segurança, conformidade regulamentar e desempenho do sistema e irão invalidar a garantia. Não coloque quaisquer fontes de chamas, tais como velas acesas, sobre ou próximo do altifalante BRAVEN. O altifalante BRAVEN contém peças pequenas que podem representar risco de asfixia, pelo que não é adequado a crianças com menos de 3 anos. Não continue a carregar a bateria se esta não atingir a carga completa após o tempo de carregamento especificado. A sobrecarga pode fazer com que a bateria fique quente, se parta ou se incendeie. Se verificar qualquer fuga ou deformação provocada pelo calor, elimine a bateria de forma adequada. Não tente carregar a bateria a temperaturas fora do intervalo de 0 °-40 °C (32 °-104 °F). Se a bateria começar a apresentar fugas, não deixe o líquido entrar em contacto com a sua pele ou olhos. Se este entrar em contacto com os olhos, lave a zona afectada com água abundante e procure imediatamente cuidados médicos. Não exponha o produto ou a bateria a calor excessivo, incluindo luz solar directa ou fogo, nem guarde ou utilize dentro de automóveis em climas quentes, onde possa estar exposto a temperaturas superiores a 60 °C (115 °F). Se o fizer, pode fazer com que a bateria ou fonte de alimentação gerem calor, se partam ou se incendeiem. A utilização deste produto desta forma pode igualmente resultar na perda de desempenho e numa redução da vida útil prevista. A exposição prolongada à luz solar directa pode provocar danos no aspecto exterior e nas qualidades do material. Não pise, lance ou deixe cair as baterias, fonte

AVISOS E ADVERTÊNCIAS / INFORMAÇÕES LEGAIS

de alimentação ou dispositivo nem os exponha a choques fortes. Não perfure, esmague, amolgue ou deforme de forma alguma a bateria ou a fonte de alimentação. Se qualquer uma delas ficar deformada, elimine-a de forma adequada. Não provoque um curto-circuito nas baterias. Não tente reparar o altifalante BRAVEN por si próprio. A abertura ou remoção das coberturas pode expô-lo a riscos de tensão perigosa ou outros riscos e irá invalidar a garantia do fabricante. Para impedir o risco de incêndio ou choque elétrico, evite sobrecarregar de tomadas de parede, extensões ou receptáculos de várias tomadas. Durante a reprodução de música, o altifalante pode vibrar BRAVEN e mover-se, o que poderá fazer com se desloque e caia. O seu dispositivo Bluetooth (telemóvel, leitor de música, tablet, computador portátil, etc.) tem de ser compatível com o perfil Bluetooth A2DP para funcionar com uma ligação sem fios com o seu novo altifalante da série BRAVEN. O perfil A2DP é suportado pelos produtos móveis mais recentes com capacidade Bluetooth integrada. Consulte o manual do utilizador do seu dispositivo para obter mais detalhes e instruções sobre os perfis Bluetooth que suporta.

Este dispositivo está em conformidade com a parte 15 das Regras da FCC. O seu funcionamento está sujeito às duas seguintes condições: (1) este dispositivo não pode causar interferências nocivas e (2) este dispositivo tem de aceitar qualquer interferência recebida, incluindo interferências que possam causar um funcionamento indesejado.

NOTA: Este equipamento foi testado e considerado em conformidade com os limites para um dispositivo digital de Classe B, de acordo com a parte 15 das Regras da FCC. Estes limites são concebidos para fornecer uma protecção razoável contra interferências nocivas numa instalação residencial. Este equipamento gera, utiliza e pode irradiar energia de radiofrequência

AVISOS E ADVERTÊNCIAS / INFORMAÇÕES LEGAIS

e, caso não seja instalado e utilizado de acordo com as instruções, pode causar interferências nocivas nas comunicações de rádio. No entanto, não existe qualquer garantia de que não ocorrerão interferências numa instalação em particular. Se este equipamento causar interferências nocivas à recepção de rádio ou televisão, o que pode ser determinado ligando e desligando o equipamento, incentivamos o utilizador a tentar corrigir as mesmas recorrendo a uma ou mais das seguintes medidas: - Reorientar ou recolocar a antena de recepção. - Aumentar a distância entre o equipamento e o receptor. - Ligar o equipamento a uma tomada num circuito diferente daquele ao qual o receptor está ligado. - Consulte a assistência do revendedor ou um técnico de rádio/TV experiente.

开始了解 BRAVEN

电池 / 配对指示灯

- 电池充满电 = 灯灭
- 电量 $\leq 10\%$ 时, 红色 LED 灯每秒闪烁 1 次
- 充电时 LED 灯常亮, 然后熄灭

+ 提高音量 / 下一首
(按住)

0 配对 / 接听-结束通
话 / 暂停-继续音乐

- 降低音量 / 下一首
(按住)

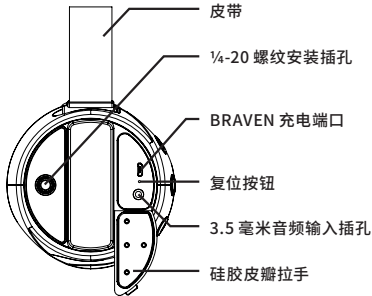
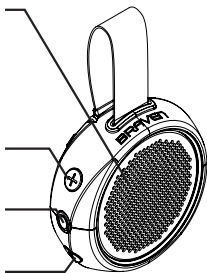

打开和蓝牙® 自动配对

1. 长按“O”按钮打开 105，自动开启配对模式。格栅后的 LED 灯会快速闪烁
2. 激活要配对的手机或设备上的蓝牙®（详见设备说明书上激活其蓝牙® 设置的信息）。
3. 打开您的手机或设备的蓝牙® 设置，并从列表中选择“BRAVEN 105”。
4. 如果需要密码，输入“0000”
5. 当 BRAVEN 105 与设备配对后，您会听到一声嘟嘟声。请注意：Braven 105 只能记忆 1 个设备。

请注意：如果 BRAVEN 当前没有激活的蓝牙® 连接并处于打开状态，将会在 30 分钟后关闭。如果要重启 BRAVEN，需要按住电源按钮 2-3 秒。



新设备配对

1. 如果您想要将 BRAVEN 105 与新设备配对, 那么长按“0”以关闭扬声器。扬声器关闭后, 长按“0”, 直至您听到扬声器电源打开并听到配对声音。
2. 激活要配对的手机或设备上的蓝牙® (详见设备说明书上激活其蓝牙® 设置的信息)。
3. 打开您的手机或设备的蓝牙® 设置, 并从列表中选择“BRAVEN 105”。
4. 如果需要密码, 输入“0000”
5. 当 BRAVEN 105 与设备配对后, 您会听到一声嘟嘟声。

请注意: 当扬声器第一次打开时, 只能进入配对模式或置于配对模式。

免提

- 按下“0”按钮, 通过扬声器接听电话。再次按下“0”挂断电话。

为 BRAVEN 充电

- 在第一次使用 BRAVEN 之前，需要为其充电，直到格栅后的 LED 电池指示灯熄灭。
- 如果要为 BRAVEN 充电，需要将所附的 USB 转微型 USB 数据线插入墙上的电源插座（不随附），或者插入打开的电脑上的 USB 端口。将数据线的微型 USB 连接器一端插入 BRAVEN 充电端口。

防水功能

- BRAVEN 105 符合 IPX7 防水标准，能抵挡雨水、喷水、溅水以及水中浸泡。
- 对于确保 BRAVEN 105 扬声器能在潮湿环境下使用非常重要，拆除所有数据线连接，并紧紧贴合硅胶皮瓣，它能保护扬声器背后的充电端口和 AUX 输入口。如果此皮瓣未贴紧扬声器，BRAVEN 105 将无法防水。

连接和安装 BRAVEN

- 集成式皮带可让您将 BRAVEN 105 连接到背包或车把上。
- 随附的 Action Mount 可让您将 BRAVEN 105 连接到大多数的 GoPro® 安装系统上。

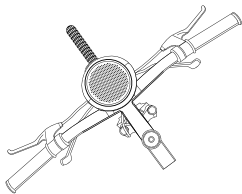
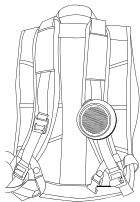

- 1/4-20 螺纹安装插孔兼容三脚架及其他带 1/4-20 桩的器材。

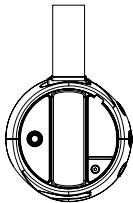

- 使用随附的桌面支架安装到办公室、宿舍或厨房水槽旁。

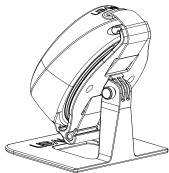

*GoPro 是 GoPro, Inc. 的注册商标。

从台架上拆除 105

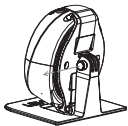

1. 找到插销

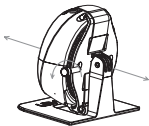

2. 拆除插销

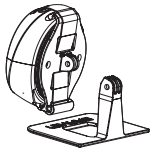

3. 从台架上分离

请注意：将台架放置在安全的地方

从 105 上拆除 ACTION MOUNT

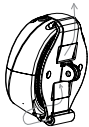

1. 解开皮带并
从 action
mount 穿过



2. 解开 action
mount



3. 将 action
mount 放
置在安全的
地方



4. 插入皮带
一端



5. 开始享受!



将 105/ACTION MOUNT 连接到台架上



1. 选择合适的角度

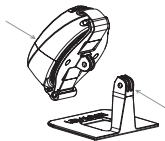

2. 使用台架绑上
action mount

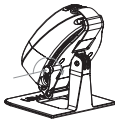

3. 插入插销, 稳住
台架

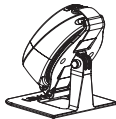

4. 开始摇摆!

警告和注意及法律声明

为降低着火或电击的风险,在充电时不得将 BRAVEN 暴露在雨水或水汽中。BRAVEN 不得置于会产生滴水或溅水的环境内,当它本身在充电或者向其它设备充电时也不得置于像花瓶之类盛有液体的物体之上,或靠近这样的物体。就像使用任何电子产品一样,注意不要把液体洒到本产品的任何零件上。液体会导致故障和/或火灾。必须只在室内使用电源。不要对本品或附件进行任何修改。未经授权进行更改可能会导致危险,违反管理法规,降低系统性能,而且还会失去保修资格。不要在 BRAVEN 上或其附近放置任何火源(如点燃的蜡烛)。BRAVEN 包含可能会导致窒息危险的小零件,因此不适合于三岁以下儿童使用。如果在规定充电时间内没有充满电,就不用继续给电池充电。过度充电可能会使电池发热、破裂或点燃。如果发现有任何热变形或泄漏,请适当处置电池。不要在超出 32°-104°F (0°-40°C) 范围的温度条件下给电池充电。如果电池开始泄漏,不要让液体接触到您的皮肤或眼睛。如果已经接触,请立即用足够的清水冲洗受到污染的部位,并找医生治疗。不要让本品或电池过度受热,包括让阳光直射或在火中烧、在热天里在车内存放或使用,因为这些地方的温度可能会超过 115°F (60°C)。如果不注意这一点,就有可能使电池和电源发热、破裂或点燃。以如上所述方式使用本品还可能会导致



警告和注意及法律声明

性能下降和使用寿命缩短。过多地遭受阳光直射可能会损毁外观和材料质量。不要踩踏、抛掷或掉落电池或电源或设备,也不要使它们遭受强烈震动。不要以任何方式刺戳、挤压电池或电源或使其凹陷或变形。假如电池或电源发生变形,请予以适当处置。不要使电池短路。不要试图自己维修 BRAVEN。打开或卸下外盖可能会使您遭受危险电压或其他危险,并且会丧失厂家保修资格。要防止火灾或触电危险,请不要在壁装电源插座、延长线或必需的便利插座上连接过多设备。您的蓝牙 Bluetooth® 设备(手机、音乐播放器、平板电脑、笔记本电脑等)必须支持 A2DP 蓝牙 Bluetooth® 配置,才能以无线方式支持新的 BRAVEN SIX 系列音箱。内置蓝牙 Bluetooth® 功能的多数新移动产品均支持 A2DP 配置。有关所支持的蓝牙配置的信息和指导说明,请参阅您的设备的用户手册。

本设备符合美国《联邦通信委员会规定》(FCC Rules) 第 15 部分。具体使用取决于以下两个条件:(1) 本设备不会造成有害干扰,以及 (2) 本设备必须接受受到的任何干扰,包括可能导致意外操作情况的干扰。注意:本设备已经通过测试,并且结果符合 B 类数字设备的限制(《联邦通信委员会规定》第 15 部分)。这些限制可对住宅中使用本设备所面临的有害干扰提供合理的

预防措施。此设备产生、使用并会辐射无线电频率能量,而且,如果不按说明安装和使用,可能会对无线电通信造成有害干扰。不过,本文并不保证在具体安装中不会发生干扰。如果本设备不对无线电或电视接收产生有害干扰(可通过打开和关闭本设备进行测定),鼓励用户通过下列一项或多项措施排除干扰:调整接收天线的方向或位置。—增大本设备与接收器之间的间隔。—将本设备连接到一个与连接接收器的电路所不同的电路上的插座中。—向经销商或有经验的无线电/电视技术人员求助。

注意事项

1. 若长期不使用时,请至少一个月完全充电一次,以维持电池应有之寿命。
2. 本产品符合热带使用。
3. 海拔高度由配套电源适配器决定。
4. 不可以用金属造成电池两极之间短路。
5. 不要把电池放到一个可能会产生高温的场所。
6. 不要拆解电池,不能将电池放到火里销毁。
7. 如果电池更换不当会有爆炸危险,只能用同样类型或等效类型的电池来更换。

BRAVEN各部の説明

バッテリー / ペアリング ゲインジケータ

- バッテリーフル充電 = 消灯
- 10%以下になると赤のLEDが1秒
間隔で点滅
- 充電時は赤のLEDが点灯し、
その後消灯

+ 音量を上げる / 次の
曲に進む (押下)

0 ペアリング / 電話着
信の受信と終了 / 音楽
の一時停止と再開

- 音量を下げる / 前の
曲に戻る (押下)

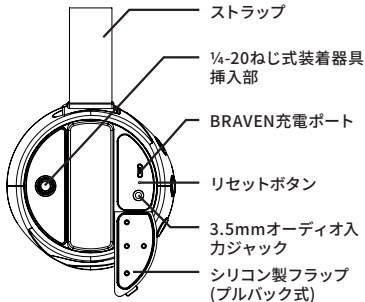
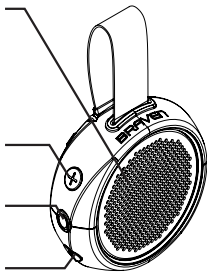

ストラップ

1/4-20ねじ式装着器具
挿入部

BRAVEN充電ポート

リセットボタン

3.5mmオーディオ入
力ジャック

シリコン製フラップ
(プルバック式)

電源投入とBLUETOOTH® 自動ペアリング

1. 「O」ボタンを長押しすると105の電源が入り、ペアリングモードが自動的に開始されます。グリルの奥にあるLEDが素早く点滅します。
2. ペアリングする携帯電話またはデバイスでBluetooth®を有効にします (Bluetooth®設定を有効にする手順についてはデバイスの使用説明書を参照してください)。
3. 携帯電話またはデバイスのBluetooth®設定に進み、リストから「BRAVEN 105」を選択します。
4. パスコードを求められたら「0000」と入力します。
5. BRAVEN 105がデバイスとペアリングされると、ピープ音が1回鳴ります。注意: BRAVEN 105で記憶されるのは1台のデバイスのみです。

注意: スピーカーがペアリングモードになるのは、スピーカーの電源をオンにしたときのみです。

別のデバイスとのペアリング

1. BRAVEN 105を別のデバイスとペアリングする場合は、「O」を長押ししてスピーカーをオフにします。スピーカーがオフになったら、スピーカーの電源がオンになってペアリング音が鳴るまで、「O」を長押しします。
2. ペアリングする携帯電話またはデバイスでBluetooth®を有効にします (Bluetooth®設定を有効にする手順についてはデバイスの使用説明書を参照してください)。
3. 携帯電話またはデバイスのBluetooth®設定に進み、リストから「BRAVEN 105」を選択します。
4. パスコードを求められたら「0000」と入力します。
5. BRAVEN 105がデバイスとペアリングされると、ピープ音が1回鳴ります

注意: スピーカーがペアリングモードになるのは、スピーカーの電源をオンにしたときのみです。

スピーカーフォン

- 着信を受けてスピーカーで聴くには「O」ボタンを押します。通話を終了するには「O」ボタンをもう一度押します。

BRAVENの充電

- BRAVENを使用し始める前に、グリルの奥のLEDバッテリーインジケータが消灯するまで本機を充電してください。
- BRAVENを充電するには、付属のUSB/マイクロUSB接続ケーブルをコンセント用電源アダプタ（別売）または電源の入っているコンピュータのUSBポートに差し込みます。次に、ケーブルのもう一方の端のマイクロUSBコネクタをBRAVENの充電ポートに差し込みます。

防水機能

- BRAVEN 105はIPX7の防水性能を備えており、降雨、水の噴射、水しぶき、および水中に沈めた状態に耐えるよう設計されています。
- **重要** BRAVEN 105スピーカーを水に濡れた環境で使用する場合は、接続ケーブルをすべて取り外し、スピーカーの裏側にある充電ポートとAUX入力を保護するシリコン製フラップをしっかりと閉じます。このフラップがスピーカーにしっかりと固定されていない場合は、BRAVEN 105の防水性は失われます。

BRAVENの取り付け/装着

- BRAVEN 105に組み込まれているストラップを用いると、バックパックや棒状の物に取り付けることができます。
- 付属のアクションマウントを用いると、BRAVEN 105をほとんどのGoPro® 装着システムに取り付けることができます。

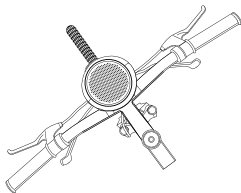
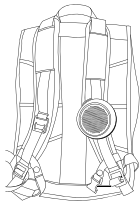

- 1/4-20ねじ式装着器具挿入部は三脚、および1/4-20ポストを備えたその他の装着器具に対応します。
- オフィス、寮、台所などで本機をご使用の際は、付属のデスクスタンドをご利用ください。

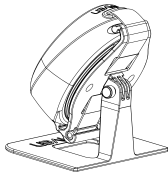
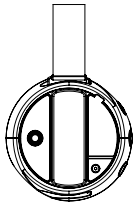

*GoProはGoPro, Inc.の登録商標です。

スタンドからの105の取り外し

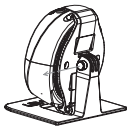

1. ピンの位置を確認
します

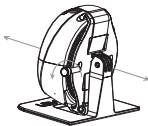

2. ピンを外します

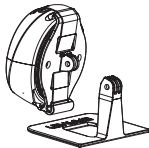

3. スタンドから取り外
します

注意: スタンドは安全な
場所に保管してください

105からのアクションマウントの取り外し

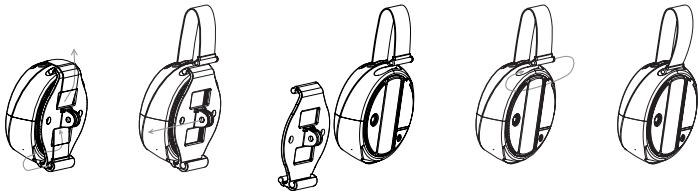

1. ストラップの端をスライドさせて取り出し、アクションマウントを通します
2. アクションマウントをスライドさせて取り外します
3. アクションマウントを安全な場所に保管します
4. ストラップの端をスライドさせて取り付けます
5. 作業完了!

スタンドへの105/アクションマウントの取り付け



1. 取り付ける角度を決めます

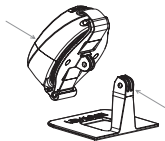

2. アクションマウントをスタンドにはめ込みます

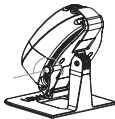

3. ピンを挿入してスタンドに固定します

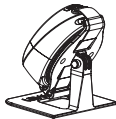

4. 使用開始!

警告と注意 法的情報

火事あるいは電気ショックのリスクを削減するため、BRAVENを雨あるいは湿気にさらさないでください。BRAVENは、滴下や水しぶきにさらさず、花瓶などの液体を含むものは、その上あるいは近くに置かないでください。他の電子製品同様、製品のいかなる部分にも液体をこぼさないよう注意を払ってください。液体は、不良および/あるいは火災被害を起こす可能性があります。製品あるいはその付属品にいかなる修正も施さないでください。未承認の修正は、安全性、規制遵守、およびシステムパフォーマンスを損なう可能性があります。火のついたろうそくなどの火源をBRAVENの上あるいは近辺に置かないでください。BRAVENは、窒息の危険がある小部品を含み、3歳未満の子供には適しません。指定された充電時間内にフルにならない場合には、充電を継続しないでください。バッテリーを過充電すると、加熱、破裂、あるいは発火する可能性があります。バッテリーに熱変形あるいは漏出がある場合には、適切な方法で処分してください。0°Cから40°Cの範囲外のバッテリーは、充電しないでください。バッテリーが漏出したら、漏出液が皮膚あるいは目に接触しないようにしてください。接触してしまった場合には、その部分を十分な水で洗い、ただちに治療を受けてください。製品あるいはバッテリーは、直射日光や火、及び暑い季節における車内での保管あるいは使用を含む、60°C以上になる可能性のある過度の熱にさらさないようにしてください。それにより、バッテリーと電源が加熱、破裂、あるいは発火する可能性があります。また、パフォーマンス

警告と注意 法的情報

ンスの損失や寿命の短縮に至る可能性もあります。長期間にわたって直射日光にさらすと、外観や素材品質が損傷される可能性があります。バッテリーあるいはパワーサプライあるいはデバイスを踏んだり、投げたり、落としたり、ショックを与えたりしないでください。バッテリーあるいは電源装置を刺したり、つぶしたり、へこませたり、変形させたりしないでください。どちらかが変形した場合には、適切な方法で処分してください。バッテリーをショートさせないでください。BRAVENの点検修理はご自身で行わないでください。ふたを開けたり取り外したりする行為は、危険な電圧、あるいは他の危険にさらされる可能性があり、製造者の保証を無効にします。火災あるいは電気ショックのリスクを回避するため、壁のコンセント、延長コード、あるいは統合コンセントの過負荷を避けてください。Bluetoothデバイス(携帯電話、ミュージックプレーヤー、タブレット、ノートパソコン、他)がBRAVEN シリーズスピーカーをワイヤレスで機能させるためには、それらがA2DP Bluetoothプロファイルをサポートする必要があります。A2DP プロファイルは最近のほとんどのBluetooth機能搭載携帯製品でサポートされています。デバイスがサポートするBluetoothプロファイルについては、デバイスの使用説明書をご参照ください。

警告と注意 法的情報

本デバイスは、FCC規則パート15を遵守します。作動は以下の2つの条件によります。(1)本デバイスが有害な妨害を引き起こさないこと、(2)本デバイスは、望ましくない作用を引き起こすかもしれない妨害を含むいかなる受信された妨害も受容しなければならないこと。注:本機器は、FCC規則のパート15に従い、クラスBデジタルデバイスのための制約を遵守することが試験によりわかっています。これらの制約は、住宅地での設置における有害な妨害に対して合理的な保護を提供するように設計されています。本機器は、高周波エネルギーを発生、使用し、かつ放射する可能性があり、指示どおりに設置、使用されないと、無線通信に有害な妨害を引き起こす可能性があります。しかしながら、特定の設置において妨害が起こらないという保証はありません。本機器が、ラジオあるいはテレビの受信に有害な妨害をきたす場合には(これは機器のスイッチを入れたり切ったりすることにより確認できます)、ユーザーは、以下の方法で妨害を是正することをお奨めします。受信アンテナの方向を変えるか、位置を変える。機器と受信機との間をもっと空ける。受信機が接続されているものとは違う回線上のコンセントに接続する。ディーラーあるいはラジオ・テレビテクニシャンに相談する。

BRAVEN 소개

배터리 / 페어링 표시등

- 배터리 완충 = 조명 꺼짐
- 붉은색 LED가 초마다 한번씩 깜빡임 ≤10%
- 충전 시에는 LED가 붉은색으로 정지 상태였다 꺼짐

+ 볼륨 크게 / 트랙 건너뛰기
(누르고 있기)

○ 페어링 / 통화 - 종료 / 일시
정지 - 음악으로 돌아가기

- 볼륨 작게 / 뒤로 돌아가기
(누르고 있기)

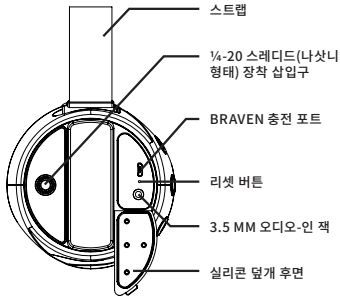
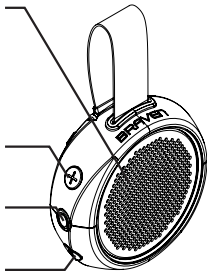

스트랩

1/4-20 스레디드(나삿니
형태) 장착 삽입구

BRAVEN 충전 포트

리셋 버튼

3.5 MM 오디오-인 잭

실리콘 덮개 후면

켜기 & 블루투스® 자동-페어링

1. “O” 버튼을 길게 누르면 105의 전원이 켜지고 자동으로 페어링 모드가 시작됩니다. 그릴 뒤 LED가 빠르게 깜빡입니다.
2. 페어링하고자 하는 전화기나 기기의 블루투스® 기능을 활성화시키십시오 (블루투스® 설정 활성화에 관한 정보는 해당 기기의 지침 설명서 참조).
3. 전화기 또는 기기의 블루투스® 설정으로 가 목록에서 “BRAVEN 105”를 선택합니다.
4. 비밀번호 요구 시에는 “0000”를 입력합니다.
5. BRAVEN 105이 기기와 페어링되면 삐 소리가 한번 들립니다. 참고: Braven 105는 하나의 기기만을 기억합니다.

참고: BRAVEN이 블루투스 연결이 활성화되지 않은 채 켜 있다면, 30분 후 자동으로 꺼집니다. BRAVEN을 다시 켜려면 전원 버튼은 2-3초간 누릅니다.

새 기기 페어링

1. BRAVEN 105을 새 기기와 페어링하려면 “O” 버튼을 길게 눌러 스피커 전원을 끕니다. 스피커가 꺼지면, 스피커 전원이 켜지는 소리와 페어링 사운드가 들릴 때까지 “O” 버튼을 길게 누릅니다.
2. 페어링하고자 하는 전화기나 기기의 블루투스® 기능을 활성화시키십시오 (블루투스® 설정 활성화에 관한 정보는 해당 기기의 지침 안내서 참조).

참고: 스피커가 처음 켜졌을 때만 페어링 모드로 가거나 페어링 모드가 실행될 수 있습니다.

3. 전화기 또는 기기의 블루투스® 설정으로 가 목록에서 “BRAVEN 105”를 선택합니다.
4. 비밀번호 요구 시에는 “0000”를 입력합니다.
5. BRAVEN 105이 기기와 페어링되면 삐 소리가 한번 들립니다.

스피커폰

- “O” 버튼을 누르면 스피커로 통화할 수 있습니다. “O” 버튼을 다시 누르면 통화가 종료됩니다.

BRAVEN 충전

1. BRAVEN을 처음으로 사용하기 전, 그릴 뒤 LED 배터리 표시등이 꺼질 때까지 충전하십시오.
2. •BRAVEN을 충전하려면, 함께 제공된 USB-to-Micro-USB 케이블을 전원 어댑터 (제품에 미 포함) 나 컴퓨터의 USB 포트에 꼽으십시오. 케이블 끝의 Micro-USB 커넥터를 BRAVEN 충전 포트에 꼽으십시오.

방수 기능

- BRAVEN 105는 IPX7 방수 기능을 통해 비, 고압, 살수 및 물에 빠지는 것을 견딜 수 있도록 설계되었습니다.
- **중요** BRAVEN 105 스피커를 젖은 환경에서 사용하려면 모든 케이블 연결을 제거하고 실리콘 덮개로 단단히 막아 스피커 뒷면의 충전 포트 및 AUX 단자를 보호하십시오. 덮개가 스피커를 안전하게 막아주지 않는다면 BRAVEN 105는 방수되지 않습니다.

BRAVEN 부착 및 장착

- 스트랩을 이용해 BRAVEN 105을 배낭이나 바에 부착할 수 있습니다.
- 함께 제공된 액션 마운트(Action Mount)를 이용해 BRAVEN 105를 대부분의 GoPro* 장착 시스템에 부착할 수 있습니다.

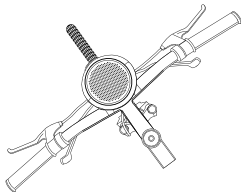
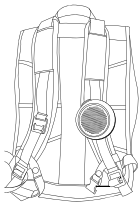

- 1/4-20 스레디드 장착 삽입구는 삼각대 및 기타 1/4-20 포스트와 호환됩니다.

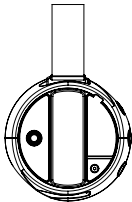

- 사무실, 기숙사 또는 부엌 싱크대 옆에서 함께 제공된 데스크 스탠드를 사용할 수 있습니다.

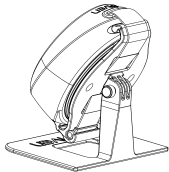

*GoPro는 등록 상표 또는 GoPro, Inc.의 등록 상표입니다.

스탠드와 105 분리

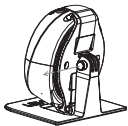

1. 핀을 찾습니다.

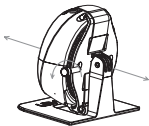

2. 핀을 제거합니다.

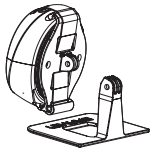

3. 스탠드에서 분리합니다.

참고: 스탠드는 안전한
장소에 보관하십시오.

액션 마운트와 105 분리

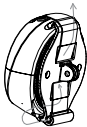

1. 스트랩 끝을 빼내어 액션 마운트 사이에서 빠져 나오게 합니다.



2. 액션 마운트를 밀어 빼냅니다.

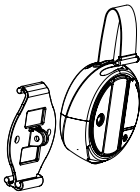

3. 액션 마운트를 안전하게 보관합니다.



4. 스트랩 끝을 밀어 넣습니다.



5. 즐기십시오!

105/액션 마운트를 스탠드에 부착



1. 원하는 각도를 선택합니다.

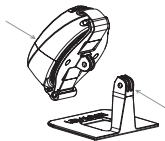

2. 액션 마운트와 스탠드를 정렬합니다.

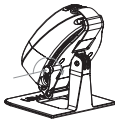

3. 핀을 꼽아 스탠드를 고정합니다.

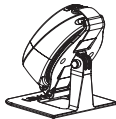

4. 신나게 흔들십시오!

경고 및 주의 사항 . 법적 정보

화재 또는 전기 충격 위험을 줄이기 위해 충전 중에 BRAVEN을 비나 습기에 노출시키지 마십시오. BRAVEN은 물이 떨어지는 곳이나 튀기는 곳에 노출되지 않아야 하며 충전 중이거나 다른 장치를 충전하는 동안 화분과 같이 액체가 가득 찬 물체는 BRAVEN의 위에 또는 가까이 두면 안 됩니다. 전원 공급 장치는 실내에서만 사용해야 합니다. 제품이나 액세서리에 변경을 가하지 마십시오. 무단 변경은 안전, 규정 준수 및 시스템 성능을 저해할 수 있으며 보증을 무효화합니다. BRAVEN 위 또는 가까이 촛불과 같은 화염 물질을 두지 마십시오. BRAVEN에는 질식 위험이 있을 수 있고 3세 이하 어린이에게 적합하지 않은 작은 부품이 포함되어 있습니다. 3세 이하 어린이에게 적합하지 않은 작은 부품이 포함되어 질식 위험이 있을 수 있습니다. 과충전 시 배터리가 뜨거워지고 파열되거나 점화될 수 있습니다. 열변형이나 누출이 생기면 배터리를 제대로 폐기하십시오. 0°~40°C(32°~104°F) 범위 밖 온도에서 배터리를 충전하지 마십시오. 배터리가 누출되기 시작하면 액체가 피부나 눈에 닿지 않도록 하십시오. 피부나 눈에 닿을 경우 물로 해당 부위를 충분히 씻어내고 즉시 의사의 도움을 받으십시오. 제품 또는 배터리를 직사광선이나 불과 같은 과도한 열에 노출하지 말고 60°C(115°F) 이상의 뜨거운 날씨에 자동차 안에서 배터리를 보관하거나

경고 및 주의 사항 . 법적 정보

사용하지 마십시오. 배터리와 전원 공급 장치가 열을 발생하여 파열 또는 점화될 수 있습니다. 이렇게 제품을 사용하는 경우 성능 저하와 수명 단축이 일어날 수도 있습니다. 직사광선에 장시간 노출되면 외부 모양과 재료 품질이 손상될 수 있습니다. 배터리나 전원 공급 장치 또는 장치를 밟거나 던지거나 떨어뜨리지 말고 강한 충격을 가하지 마십시오. 배터리 또는 전원 공급 장치를 뚫고 찌그러뜨리고 움푹 들어가게 하는 등 어떤 식으로도 변형하지 마십시오. 배터리나 전원 공급 장치가 변형되면 제대로 폐기하십시오. 배터리를 합선하지 마십시오. BRAVEN을 직접 수리하지 마십시오. 덮개를 열거나 제거하면 전압 때문에 위험하거나 다른 위험에 노출될 수 있으며 또한 제조업체의 보증이 무효화됩니다. 화재 위험 또는 전기 충격을 예방하려면 콘센트, 연장 코드 또는 내장형 간편 소켓의 과부하를 피하십시오. Bluetooth 장치(휴대폰, 음악 플레이어, 태블릿, 노트북 등)에는 신형 BRAVEN 시리즈 스피커와 무선으로 연결되기 위해 A2DP Bluetooth 프로파일이 지원되어야 합니다. A2DP 프로파일은 Bluetooth 기능이 내장된 최신 모바일 제품을 지원합니다. 지원되는 Bluetooth 프로파일에 관한 자세한 정보와 지침은 장치 사용 설명서를 참조하십시오.

경고 및 주의 사항 . 법적 정보

본 장치는 FCC 규정 파트15를 준수합니다. 작동 시 다음 두 가지 조건을 따릅니다. (1) 본 장치는 유해한 개입을 일으키지 않아야 합니다. (2) 본 장치는 원하지 않는 작동을 일으킬 수 있는 개입을 포함한 수신된 모든 개입을 수용해야 합니다.

참고: 본 장치는 FCC 규정 파트 15에 따라 Class B 디지털 장치에 대한 제한을 준수하도록 테스트되었고 제한을 준수합니다. 이러한 제한은 거주 시설의 유해한 개입으로부터 합리적인 보호를 제공하도록 설계되었습니다. 본 장치는 무선을 발생하고 사용할 수 있으며 지침에 따라 설치 및 사용되지 않을 시 무선 통신에 유해한 개입을 가져올 수 있습니다. 그러나 특정한 시설에서 개입이 발생하지 않는다고 보장되지는 않습니다. 본 장치가 라디오 또는 텔레비전 수신에 유해한 개입을 일으키고 장치를 켜다가 끄는 방법으로 이 현상을 판단할 수 있으면 다음 조치를 하나 이상 수행하여 개입을 수정하는 것이 좋습니다. - 수신 안테나 방향을 바꾸거나 위치를 바꿉니다. -장치와 수신기 사이의 분리 단계를 높입니다. -수신기가 연결된 곳과 다른 회로 콘센트에 장치를 연결합니다. -대리점 또는 라디오/TV 전문 기술자에게 문의합니다.

BRAVEN



ONLINE: www.braven.com



MANUAL: www.braven.com/manuals



SUPPORT: www.braven.com/support



EMAIL: support@braven.com



PHONE: 1-877-9 BRAVEN (1-877-927-2836)



TUTORIALS: www.braven.com/tutorials