

Altijd tot uw dienst

Ga voor registratie van uw product en ondersteuning naar
www.philips.com/welcome



BTM2056



Gebruiksaanwijzing

PHILIPS

Inhoudsopgave

1 Belangrijk 3

2 Uw microstelsel 4

- Inleiding 4
- Wat zit er in de doos? 4
- Overzicht van het apparaat 5
- Overzicht van de afstandsbediening 6

3 Aan de slag 8

- Plaatsing 8
- FM-antenne voorbereiden 8
- De afstandsbediening voorbereiden 8
- Stroom aansluiten 8
- Inschakelen 9
- De klok instellen 9
- FM-radiozenders automatisch opslaan 10

4 Afspelen 10

- Afspelen vanaf disc 10
- Afspelen vanaf een USB-opslagapparaat 10
- Afspelen vanaf Bluetooth-apparaten 11
- Afspeelopties 11
- Andere informatie weergeven 12

5 Naar FM-radio luisteren 13

- Op FM-radiozenders afstemmen 13
- FM-radiozenders automatisch programmeren 13
- FM-radiostations handmatig programmeren 13
- Een voorkeuzezender selecteren 13
- RDS-informatie weergeven 13
- Uitzending in stereo/mono kiezen 14

6 Andere functies 14

- De alarmtimer instellen 14
- De slaaptimer instellen 15
- Muziek van een extern apparaat afspelen 15
- Luisteren via de hoofdtelefoon 15

7 Productinformatie 16

- Specificaties 16
- Compat. USB-apparaten en -bestanden 16
- Ondersteunde MP3-discformaten 17
- Soorten RDS-programma's 17

8 Problemen oplossen 18

- Over Bluetooth-apparaten 19

9 Kennisgeving 20

1 Belangrijk

Waarschuwing

- Verwijder de behuizing van dit microsysteem nooit.
 - Geen enkel onderdeel van dit systeem hoeft ooit te worden gesmeerd.
 - Plaats dit systeem nooit op andere elektrische apparatuur.
 - Kijk nooit in de laserstraal in dit systeem.
 - Houd dit systeem uit de buurt van direct zonlicht, open vuur of warmte.
 - Zorg ervoor dat u altijd toegang hebt tot het netsnoer, de stekker en de adapter om de stroom van dit systeem uit te schakelen.
-
- Batterijen (batterijdelen of geplaatste batterijen) mogen niet worden blootgesteld aan hoge temperaturen (die worden veroorzaakt door zonlicht, vuur en dergelijke).
 - **WAARSCHUWING** met betrekking tot batterijgebruik – Om te voorkomen dat batterijen gaan lekken, wat kan leiden tot lichamenlijk letsel of beschadiging van eigendommen of de afstandsbediening:
 - Plaats alle batterijen correct met + en - zoals staat aangegeven op de afstandsbediening.
 - Plaats geen oude en nieuwe of verschillende typen batterijen in het apparaat.
 - Verwijder de batterijen wanneer de afstandsbediening gedurende langere tijd niet wordt gebruikt.
 - Zorg ervoor dat er genoeg ruimte rond het product is voor ventilatie.
 - Er mag geen vloeistof op het systeem druppelen of spatten.
 - Plaats niets op het systeem dat gevaar kan opleveren, zoals een glas water of een brandende kaars.
 - Wanneer de stekker van de Direct plug-in adapter wordt gebruikt om het apparaat los te koppelen, moet u ervoor zorgen dat u altijd goed bij de stekker kunt.

Gehoorscherming



Let op

- Luister om mogelijke gehoorschadiging te voorkomen niet gedurende lange perioden op een hoog volumeniveau. Stel het volume in op een veilig niveau. Hoe hoger het volume, hoe korter de veilige luistertijd is.

Volg de volgende richtlijnen bij het gebruik van uw hoofdtelefoon.

- Luister op redelijke volumes gedurende redelijke perioden.
- Let erop dat u het volume niet steeds hoger zet wanneer uw oren aan het geluid gewend raken.
- Zet het volume niet zo hoog dat u uw omgeving niet meer hoort.
- Wees voorzichtig en gebruik de hoofdtelefoon niet in mogelijk gevaarlijke situaties.
- Extreem hoge geluidsniveaus via oortelefoons en hoofdtelefoons kunnen gehoorschadiging veroorzaken.

2 Uw microstelsysteem

Gefeliciteerd met uw aankoop en welkom bij Philips! Registreer uw product op www.philips.com/welcome om optimaal gebruik te kunnen maken van de door Philips geboden ondersteuning.

Inleiding

Met dit microstelsysteem kunt u:

- muziek op audiodiscs, Bluetooth-apparaten, USB-apparaten en andere externe apparaten beluisteren, en
- naar FM-radio luisteren

U kunt het geluid met deze geluidseffecten verbeteren:

- Digital Sound Control (DSC)
- Dynamic Bass Boost (DBB)

Wat zit er in de doos?

Controleer de inhoud van het pakket:

- Apparaat
- Afstandsbediening
- Stroomadapter
- Montagekit (2 pluggen en 2 schroeven)
- 2 AAA-batterijen
- FM-antenne
- Korte gebruikershandleiding
- Folder met kennisgeving en veiligheidsinformatie
- Instructies voor bevestiging aan de wand

Als u contact opneemt met Philips, wordt u gevraagd om het model- en serienummer van dit systeem. Het model- en serienummer bevinden zich aan de onderkant van het systeem. Noteer de nummers hier:

Modelnummer: _____

Serienummer: _____

Overzicht van het apparaat

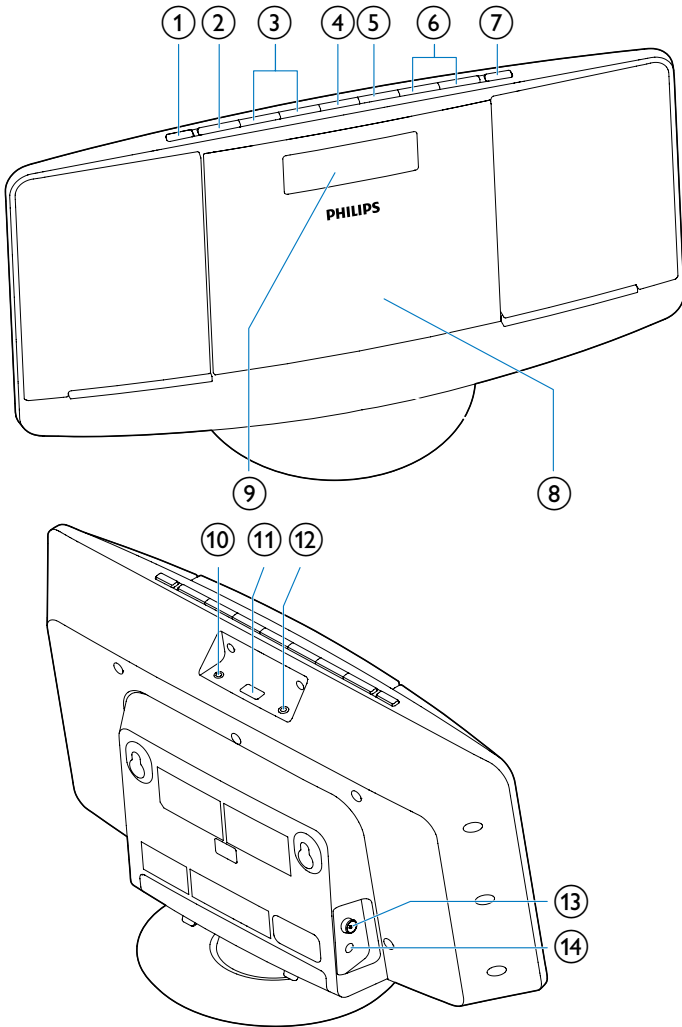

①

- Schakel het systeem in.
- Naar de stand-bymodus.

② SOURCE

- Selecteer een bron: CD, Bluetooth, FM-tuner, USB of MP3 LINK.

- 3 **⏮ / ⏭**
- Hiermee gaat u naar de vorige/ volgende track.
 - Hiermee zoekt u in een track of op een disc.
 - Op FM-radiozenders afstemmen.
 - Hiermee past u de tijd aan.
- 4 **▶ ||**
- Hiermee bevestigt u een selectie.
 - Hiermee kunt u kiezen tussen mono- en stereo-uitzendingen.
 - Hiermee start of onderbreekt u het afspelen.
- 5 **■**
- Hiermee kunt u het afspelen beëindigen of een programma wissen.
- 6 **VOLUME + / -**
- Pas het volume aan.
- 7 **▲**
- Hiermee opent of sluit u de disclade.
- 8 **Disclade**
- 9 **Weergavedisplay**
- Hier wordt afspeelinformatie weergegeven.
- 10 **MP3 LINK**
- Sluit een extern audioapparaat aan.
- 11 **🔌**
- Sluit een USB-apparaat aan.
- 12 **📶**
- Hoofdtelefoonaansluiting.
- 13 **FM ANT**
- De FM-ontvangst verbeteren.
- 14 **DC IN**
- Sluit de netspanning aan.

Overzicht van de afstandsbediening

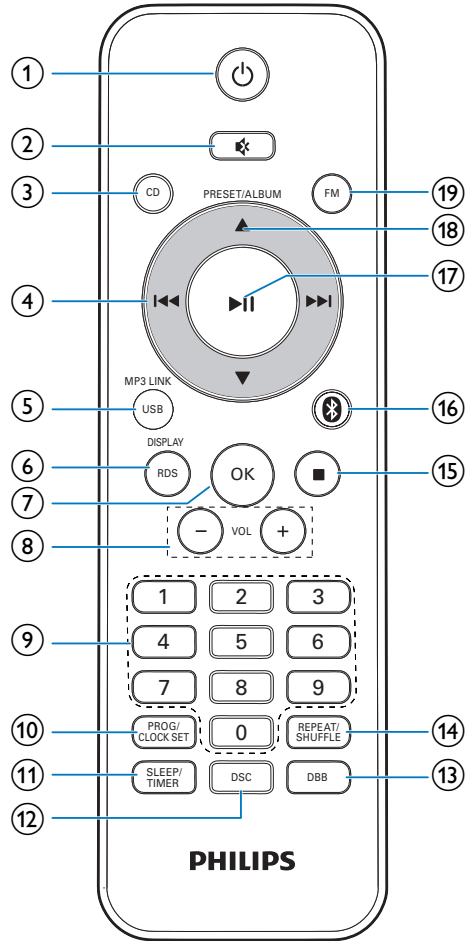

- 1 **⏻**
- Schakel het systeem in.
 - Naar de stand-by-modus.
- 2 **🔇**
- Hiermee dempt of hervat u het geluid.
- 3 **CD**
- Selecteer CD als bron.

④ 

- Hiermee gaat u naar de vorige/ volgende track.
- Hiermee zoekt u in een track of op een disc.
- Afstemmen op radiozenders.
- Hiermee past u de tijd aan.

⑤ **USB/MP3 LINK**

- Hiermee selecteert u USB of MP3 Link als bron.

⑥ **RDS/DISPLAY**

- Voor FM-radiozenders met RDS-signaal: RDS-informatie weergeven.
- Hiermee geeft u de tijd en afspeelinformatie weer.

⑦ **OK**

- Hiermee bevestigt u een selectie.

⑧ **VOL +/-**

- Pas het volume aan.

⑨ **Numeric Keypad 0 - 9**

- Hiermee selecteert u rechtstreeks een track van een disc of USB-apparaat.
- Hiermee selecteert u een voorkeuzezender.

⑩ **PROG/CLOCK SET**

- Hiermee programmeert u tracks.
- Hiermee programmeert u radiozenders.
- De tijd instellen.

⑪ **SLEEP/TIMER**

- Hiermee stelt u de sleep- of alarmtimer in.

⑫ **DSC**

- Hiermee selecteert u een vooraf ingestelde geluidsinstelling.

⑬ **DBB**

- Hiermee schakelt u de dynamische basversterking in of uit.

⑭ **REPEAT/SHUFFLE**

- Hiermee speelt u een track of alle tracks herhaaldelijk af.
- Hiermee speelt u de tracks van het huidige album herhaaldelijk af.
- Hiermee speelt u tracks in willekeurige volgorde af.

⑮ 

- Hiermee kunt u het afspelen beëindigen of een programma wissen.

⑯ 

- Hiermee selecteert u Bluetooth als bron.

⑰ 

- Hiermee start of onderbreekt u het afspelen.
- Hiermee kunt u kiezen tussen mono- en stereo-uitzendingen.

⑱ 

- Hiermee selecteert u een voorkeuzezender.
- Hiermee gaat u naar het vorige of volgende album.

⑲ **FM**

- Hiermee selecteert u FM TUNER als bron.

3 Aan de slag

! Let op

- Gebruik van dit product dat niet overeenkomt met de beschrijving in deze handleiding of het maken van aanpassingen kan leiden tot blootstelling aan gevaarlijke straling of een anderszins onveilige werking van dit product.

Volg altijd de instructies in dit hoofdstuk op volgorde.

Plaatsing

U kunt het systeem op een vlakke ondergrond plaatsen of aan een wand bevestigen.

Aan een wand bevestigen

Zie de meegeleverde wandmontageinstructies.

FM-antenne voorbereiden

* Tip

- Trek voor een optimale ontvangst de antenne volledig uit en pas de positie van de antenne aan tot u het sterkste signaal hebt gevonden.

Sluit de meegeleverde FM-antenne aan op de FM ANT-aansluiting op het apparaat.

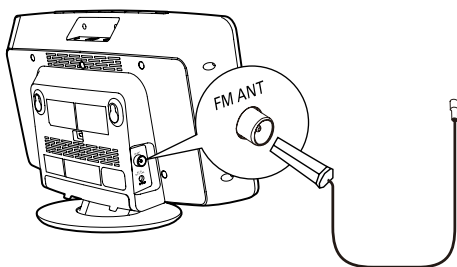

De afstandsbediening voorbereiden

- 1 Open het klepje van het batterijvak.
- 2 Plaats 2 AAA-batterijen met de juiste polariteit (+/-) zoals aangegeven.
- 3 Sluit het klepje van het batterijcompartiment.

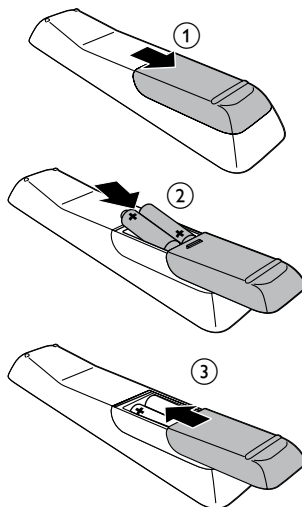

Stroom aansluiten

! Let op

- Het product kan beschadigd raken! Controleer of de netspanning overeenkomt met de spanning die op de achterkant van het systeem staat.
- Risico van een elektrische schok! Wanneer u de netspanningsadapter loskoppelt, moet u altijd de stekker uit het stopcontact halen. Trek nooit aan het snoer.
- Zorg ervoor dat u alle andere aansluitingen hebt uitgevoerd voordat u de wisselstroomadapter aansluit.

≡ Opmerking

- Het typeplaatje bevindt zich aan de achterkant van het systeem.

Sluit de netspanningsadapter aan op:

- de **DC IN**-aansluiting op het systeem.
- het stopcontact.

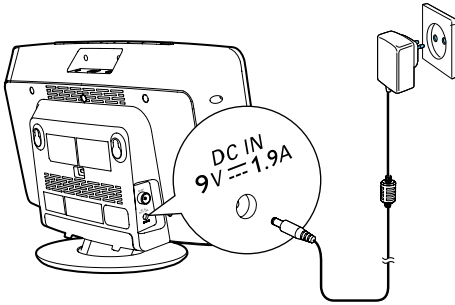

Inschakelen

Druk op ϕ .

- ↳ Het systeem schakelt over naar de laatst geselecteerde bron.

Tip

- Om een andere bron te kiezen drukt u herhaaldelijk op **SOURCE** of de bronselectieknoppen op de afstandsbediening.

Overschakelen naar de stand-bymodus

Druk op ϕ om het systeem in de stand-bymodus te zetten.

- ↳ Als de klok is ingesteld, wordt deze op het display weergegeven.
- ↳ De achtergrondverlichting van het display wordt gedimd.

Opmerking

- In de modus CD, USB of Bluetooth schakelt het systeem automatisch naar de stand-bymodus als het systeem langer dan 15 minuten inactief is.
- In de modus MP3 LINK schakelt het systeem automatisch naar de stand-bymodus als muziek wordt gestopt of 15 minuten wordt gepauzeerd en de MP3 LINK-kabel niet is aangesloten.

De klok instellen

- 1 Houd in de stand-bymodus **CLOCK SET** op de afstandsbediening twee seconden ingedrukt.
↳ **[SET CLOCK]** (klok instellen) wordt op het scherm weergegeven. Vervolgens knippert de 12/24-uursindeling.
- 2 Druk herhaaldelijk op \lll / \ggg om een uurindeling te selecteren.
- 3 Druk op **CLOCK SET** om te bevestigen.
↳ De uurnummers gaan knipperen.
- 4 Herhaal stap 2 en 3 om het uur in te stellen.
- 5 Herhaal stap 2 en 3 om de minuten in te stellen.
- 6 Herhaal stap 2 en 3 om te kiezen of u de tijd wilt synchroniseren met de RDS-zenders.
 - **[RDS TIME SYNC [Y]]**: automatisch de tijd synchroniseren met RDS-zenders.
 - **[RDS TIME SYNC [N]]**: tijdsynchronisatie deactiveren.

Opmerking

- De nauwkeurigheid van het uitgezonden tijdsignaal is afhankelijk van de RDS-zender die het uitzendt.
- Als het systeem 90 seconden niet actief is, wordt de instelmodus voor de klok automatisch gesloten.

FM-radiozenders automatisch opslaan

Wanneer u het systeem op netspanning aansluit en er geen FM-zenders zijn opgeslagen, wordt u gevraagd alle beschikbare FM-zenders te zoeken en op te slaan.

- 1 Sluit het systeem aan op een stopcontact.
↳ **[AUTO INSTALL - PRESS PLAY, STOP CANCEL]** (automatisch installeren - druk op ►||; druk op ■ als u wilt annuleren) wordt weergegeven.
- 2 Houd ►|| 3 seconden ingedrukt om een volledige scan te starten.
↳ Het systeem slaat FM-radiozenders met voldoende signaalsterkte automatisch op.
↳ De eerste vooraf ingestelde zender wordt automatisch afgespeeld.



Tip

- Druk op ⏻ of ■ om de opslagmodus af te sluiten.

4 Afspelen

Afspelen vanaf disc

- 1 Druk op ▲ om de disclade te openen.
- 2 Plaats een disc in het station met het etiket naar boven.

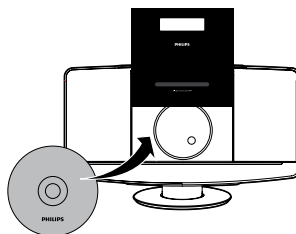

- 3 Druk op ▲ om de disclade te sluiten.
- 4 Druk op **CD** op de afstandsbediening om de discbron te selecteren.
↳ **[Reading]** (lezen) knippert even en vervolgens wordt de CD automatisch afgespeeld. Druk als dat niet het geval is op ►||.

Afspelen vanaf een USB-opslagapparaat



Opmerking

- Zorg ervoor dat het USB-apparaat afspeelbare audiobestanden bevat.

- 1 Sluit het USB-opslagapparaat aan op de ↔-aansluiting.

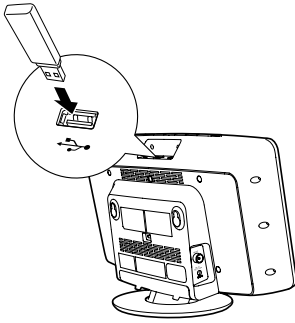

- 2 Druk op **USB** op de afstandsbediening om de USB-bron te selecteren.
- ↳ Het afspelen wordt automatisch gestart. Druk als dat niet het geval is op **▶II**.

Afspelen vanaf Bluetooth-apparaten

Opmerking

- Het effectieve bereik tussen het systeem en het gekoppelde apparaat is ongeveer 10 meter.
- Obstakels tussen het basisstation en het apparaat kunnen het bereik verminderen.
- Compatibiliteit met alle Bluetooth-apparaten is niet gegarandeerd.

- 1 Druk op **BT** om Bluetooth als bron te selecteren.
- ↳ **[BT]** (Bluetooth) wordt weergegeven.
 - ↳ De Bluetooth-indicator knippert blauw.
- 2 Schakel op uw Bluetooth-apparaat Bluetooth in en zoek naar Bluetooth-apparaten die kunnen worden gekoppeld (raadpleeg de gebruikershandleiding van het apparaat).
- 3 Wanneer **[BTM2056]** op uw apparaat wordt weergegeven, selecteert u het om het koppelen en de aansluiting te starten.
- ↳ Als de verbinding tot stand is gebracht en het apparaat is gekoppeld, wordt de

Bluetooth-indicator blauw en piept het systeem tweemaal.

- 4 Speel audio op uw apparaat af.
- ↳ Audio wordt van uw apparaat naar dit microsysteem gestreamd.

Tip

- Het systeem kan tot 5 eerder verbonden Bluetooth-apparaten onthouden.

Als u het Bluetooth-apparaat wilt loskoppelen:

- Deactiveer Bluetooth op uw apparaat, of
- Plaats het apparaat buiten het communicatiebereik.

Als u de Bluetooth-koppelingsgeschiedenis wilt wissen:

Houd **■** 3 seconden ingedrukt.

- ↳ De huidige Bluetooth-verbinding is verbroken.
- ↳ Als het wissen is gelukt, wordt **[CLEAR]** (Wissen) 3 seconden weergegeven.

Afspeelopties

Bediening

In de modus CD of USB:

◀◀ / ▶▶	Een audiobestand selecteren: Houd ingedrukt om de track vooruit of terug te spoelen tijdens het afspelen en laat los om het afspelen te hervatten.
▲ / ▼	Selecteer voor MP3/WMA-tracks een album of map.
▶II	Hiermee start of onderbreekt u het afspelen.
■	Hiermee stopt u het afspelen.
OK	Hiermee bevestigt u een selectie.
Cijfertoetsen	Hiermee selecteert u rechtstreeks een track.

REPEAT/SHUFFLE []: hiermee wordt de huidige track herhaaldelijk afgespeeld.

[ **ALB**] (alleen voor MP3/WMA): hiermee worden alle tracks in dit album herhaald afgespeeld.







[ **ALL**]: hiermee worden alle tracks herhaald afgespeeld.

[]: hiermee worden alle tracks in willekeurige volgorde afgespeeld.

Om weer normaal af te spelen, drukt u herhaaldelijk op **REPEAT/SHUFFLE** tot de pictogrammen voor herhalen of in willekeurige volgorde afspelen verdwijnen.

Tracks programmeren

U kunt maximaal 20 tracks programmeren.

- 1 Druk in de CD- of USB-modus op  om het afspelen te stoppen.
- 2 Druk op **PROG** om de programmeermodus te activeren.
↳ **[PROG]** (programmeren) wordt weergegeven.
- 3 Druk voor MP3/WMA-tracks herhaaldelijk op  /  om een album te selecteren.
- 4 Druk herhaaldelijk op  /  om een track te selecteren en druk vervolgens op **PROG** om uw keuze te bevestigen.
- 5 Herhaal stap 3 en 4 om meer tracks te programmeren.
- 6 Druk op  om de geprogrammeerde tracks af te spelen.
↳ Tijdens het afspelen wordt **[PROG]** (programmeren) weergegeven.
 - Druk tweemaal op  om het programma te wissen.

Geluid aanpassen

Tijdens het afspelen kunt u het volume aanpassen en verschillende geluidseffecten kiezen.

Toets	Functie
VOL +/-	Hiermee verhoogt of verlaagt u het volume.
	Hiermee dempt of hervat u het geluid.
DBB	Hiermee schakelt u de dynamische basversterking in of uit.
DSC	Een geluidseffect selecteren: [POP] (pop) [JAZZ] (jazz) [ROCK] (rock) [CLASSIC] (klassiek) [FLAT] (vlak)

Andere informatie weergeven

Druk tijdens het afspelen herhaaldelijk op **DISPLAY** om de tijd en andere afspeelinformatie weer te geven.

5 Naar FM-radio luisteren

Op FM-radiozenders afstemmen

Opmerking

- Plaats de antenne zo ver mogelijk uit de buurt van de TV, videorecorder en andere stralingsbronnen.
- Controleer of u de meegeleverde FM-antenne hebt aangesloten en volledig hebt uitgetrokken.

- 1 Druk op **FM** om de FM-tunermodus te selecteren.
- 2 Houd **◀◀ / ▶▶** 3 seconden ingedrukt.
↳ **[SEARCH]** (zoeken) wordt weergegeven.
↳ Het systeem stemt automatisch af op een FM-zender met sterke ontvangst.
- 3 Herhaal stap 2 om op meer zenders af te stemmen.

Afstemmen op een zender met een zwak signaal:

Druk herhaaldelijk op **◀◀ / ▶▶** tot de ontvangst goed is.

FM-radiozenders automatisch programmeren

Opmerking

- U kunt maximaal 20 FM-voorkeuzezenders programmeren.

Houd in de FM-tunermodus **PROG** 3 seconden ingedrukt.

↳ **[AUTO]** (automatisch) wordt weergegeven.

↳ Het systeem slaat alle FM-radiozenders automatisch op en zendt dan de eerste voorkeuzezender uit.

FM-radiostations handmatig programmeren

- 1 Stem in de tunermodus af op een FM-radiostation.
- 2 Druk op **PROG** om de programmeermodus te activeren.
↳ **[PROG]** (programmeren) knippert.
- 3 Druk herhaaldelijk op **▲** of **▼** om een zendernummer te selecteren.
- 4 Druk nogmaals op **PROG** om te bevestigen.
- 5 Herhaal de stappen 1 tot en met 4 om andere FM-stations op te slaan.

Opmerking

- Om een opgeslagen zender te verwijderen, slaat u op de desbetreffende locatie een andere zender op.

Een voorkeuzezender selecteren

Druk in de tunermodus op **▲ / ▼** of op de numerieke knoppen om een voorkeuzenummer te selecteren.

RDS-informatie weergeven

RDS (Radio Data System) is een service waarmee FM-zenders extra informatie kunnen weergeven. Als u op een RDS-zender afstemt, wordt het pictogram RDS weergegeven.

- 1 Stem af op een RDS-zender:

- 2 Druk herhaaldelijk op **RDS** om de volgende informatie te doorlopen (indien beschikbaar):
- ↳ Programmeerservice
 - ↳ Soort programma, zoals **[NEWS]** (nieuws), **[SPORT]** (sport), **[POP M]** (popmuziek)...
 - ↳ Tekstbericht via de radio
 - ↳ Bewerkingstijd

Uitzending in stereo/mono kiezen

Opmerking

- Uitzending in stereo is de standaardinstelling voor de tunermodus.
- Voor zenders met een zwak signaal schakelt u over op monogeluid voor een betere ontvangst.

Druk in de FM-tunermodus op **▶||** om te schakelen tussen uitzending in mono en stereo.

6 Andere functies

De alarmtimer instellen

Dit systeem kan worden gebruikt als alarmtimer. U kunt de CD, FM-tuner of USB als alarmbron selecteren.

Opmerking

- Controleer of u de klok correct hebt ingesteld.

- 1 Houd in de stand-bymodus **TIMER** ingedrukt tot **[SET TIMER]** (timer instellen) over het display schuift.
↳ **[SELECT SOURCE]** (bron selecteren) wordt weergegeven.
- 2 Druk herhaaldelijk op **SOURCE** of op de bronselectieknoppen op de afstandsbediening om een bron te selecteren: de CD, FM-tuner of USB.
- 3 Druk op **TIMER** om te bevestigen.
↳ De uurscijfers gaan knipperen.
- 4 Druk op **◀◀** of **▶▶** om het uur in te stellen.
- 5 Druk op **TIMER** om te bevestigen.
↳ De minuten gaan knipperen.
- 6 Herhaal stap 4 en 5 om de minuten en het alarmvolume in te stellen.

Tip

- Als het systeem 90 seconden niet actief is, wordt de instelmodus voor het alarm automatisch gesloten.

De alarmtimer activeren en deactiveren:

Druk in de stand-bymodus herhaaldelijk op **TIMER** om het alarm te activeren of te deactiveren.

- ↳ **🔔** wordt weergegeven als de alarmtimer is geactiveerd.

Tip

- Als CD of USB als alarmbron wordt geselecteerd, maar er is geen CD geplaatst of USB-apparaat aangesloten, dan schakelt het systeem automatisch naar de tunerbron.

De sleeptimer instellen

Opmerking

- Controleer of u de klok correct hebt ingesteld.

Wanneer het systeem is ingeschakeld, drukt u herhaaldelijk op **SLEEP** om de sleeptimer (in minuten) in te stellen.

↳ Als de sleeptimer is geactiveerd, wordt **zZ** weergegeven.

Als u de sleeptimer wilt uitschakelen:

Druk herhaaldelijk op **SLEEP** totdat **[OFF]** (uit) wordt weergegeven.

Muziek van een extern apparaat afspelen

U kunt met dit systeem ook naar muziek van een externe luidspreker luisteren.

- Sluit de geluidskabel (niet meegeleverd) aan op:
 - de **MP3 LINK**-aansluiting (3,5 mm) op het systeem.
 - de hoofdtelefoonaansluiting op een extern apparaat.

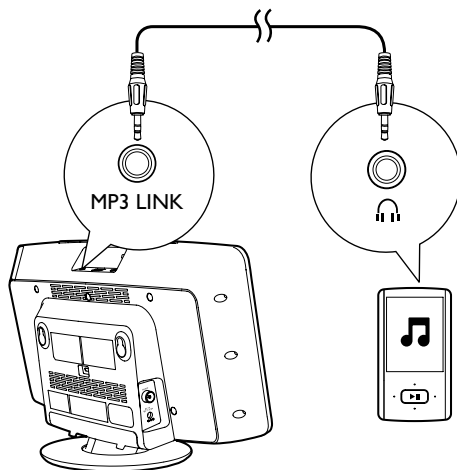

- Druk op **MP3 LINK** om MP3 Link als bron te selecteren.
- Start het afspelen van het externe audioapparaat (zie de gebruikershandleiding van het desbetreffende apparaat).

Luisteren via de hoofdtelefoon

Sluit een hoofdtelefoon aan op de -aansluiting van het systeem.

7 Productinformatie

Opmerking

- Productinformatie kan zonder voorafgaande kennisgeving worden gewijzigd.

Specificaties

Versterker

Maximaal uitvoervermogen	15 W
Frequentierespons	63 - 14.000 Hz, -3 dB
Signaal-ruisverhouding	> 57 dBA
Harmonische vervorming	< 1%
MP3 Link-ingang	650 mV RMS

Disc

Discdoorsnede	12 cm/8 cm
Onderst. discs	CD-DA, CD-R, CD-RW, MP3-CD, WMA-CD

Tuner (FM)

Frequentiebereik	87,5 - 108 MHz
Frequentierooster	50 KHz
Gevoeligheid	
– mono, signaal-ruisverhouding 26 dB	< 22 dBf
– stereo, signaal-ruisverhouding 46 dB	< 51,5 dBf
Harmonische vervorming	< 3%
Signaal-ruisverhouding	>50 dBA

Bluetooth

Standaard	Bluetooth Standard versie 2.1+EDR
Frequentieband	2,402~2,480 GHz ISM-band
Bereik	10 m (vrije ruimte)

Algemene informatie

Netspanning	Model: AS190-090-AE190; Invoer: 100 - 240 V, 50/60 Hz, 0,7 A; Uitvoer: 9 V \equiv 1,9 A
Stroomverbruik in werking	15 W
Stroomverbruik in stand-by	< 0,5 W
Afmetingen - apparaat (b x h x d)	400 x 235 x 98 mm
Gewicht - apparaat	2,2 kg

Compat. USB-apparaten en -bestanden

Compatibele USB-apparaten:

- USB-flashgeheugen (USB 1.1)
- USB-flashspelers (USB 1.1)
- geheugenkaarten (er is wel een aanvullende kaartlezer vereist voor gebruik in combinatie met dit apparaat).

Ondersteunde bestandsindelingen:

- USB of bestandsindeling van geheugen: FAT12, FAT16, FAT32 (sectorformaat: 512 bytes).
- MP3-bitsnelheid (gegevensnelheid): 32 - 320 kbps en variabele bitsnelheid
- WMA versie 9 of eerder
- Mappen met maximaal 8 niveaus
- Aantal albums/mappen: maximaal 99
- Aantal tracks/titels: maximaal 999
- ID3-tag versie 2.0 of later

- Bestandsnaam in Unicode UTF8 (maximumlengte: 16 bytes)

Niet-ondersteunde bestandsindelingen:

- Lege albums: een leeg album is een album dat geen MP3- of WMA-bestanden bevat. Lege albums worden niet op het display weergegeven.
- Niet-ondersteunde bestandsindelingen worden overgeslagen. Zo worden bijvoorbeeld Word-documenten (.doc) of MP3-bestanden met de extensie .dlf genegeerd en niet afgespeeld.
- AAC-, WAV- en PCM-audiobestanden
- WMA-bestanden die beveiligd zijn met DRM (.wav, .m4a, .m4p, .mp4, .aac)
- WMA-bestanden in 'lossless'-indeling

Ondersteunde MP3-discformaten

- ISO9660, Joliet
- Het maximum aantal titels is meestal 999 (afhankelijk van de lengte van de bestandsnaam)
- Maximum aantal albums: 99
- Ondersteunde samplefrequenties: 32 kHz, 44,1 kHz, 48 kHz
- Ondersteunde bit-rates: 32 tot 320 (kbps), variabele bit-rates

SCIENCE	Wetenschap
VARIED	Entertainmentprogramma's
POP M	Popmuziek
ROCK M	Rockmuziek
MOR M	Lichte muziek
LIGHT M	Lichte klassieke muziek
CLASSICS	Klassieke muziek
OTHER M	Speciale muziekprogramma's
WEATHER	Weer
FINANCE	Financiële programma's
CHILDREN	Kinderprogramma's
SOCIAL	Sociale onderwerpen
RELIGION	Godsdienst
PHONE IN	Inbelprogramma's
TRAVEL	Reisprogramma's
LEISURE	Vrije tijd
JAZZ	Jazzmuziek
COUNTRY	Countrymuziek
NATION M	Nederlandstalige muziek
OLDIES	Klassiekers
FOLK M	Folkmuziek
DOCUMENT	Documentaires
TES	Alarmtest
ALARM	Alarm

Soorten RDS-programma's

NOTYPE	Geen RDS-programmasoort
NEWS	Nieuwsdiensten
AFFAIRS	Politiek en actualiteiten
INFO	Speciale informatieve programma's
SPORT	Sport
EDUCATE	Educatieve programma's
DRAMA	Hoorspelen en literatuur
CULTURE	Cultuur, religie en maatschappelijke kwesties

8 Problemen oplossen



Waarschuwing

- Verwijder de behuizing van dit apparaat nooit.

Probeer het apparaat nooit zelf te repareren. Hierdoor wordt de garantie ongeldig. Als er zich problemen voordoen bij het gebruik van dit apparaat, controleer dan het volgende voordat u om service vraagt. Als het probleem onopgelost blijft, gaat u naar de website van Philips (www.philips.com/support). Als u contact opneemt met Philips, zorg er dan voor dat u het apparaat, het modelnummer en het serienummer bij de hand hebt.

Geen stroom

- Controleer of de netspanningsstekker van het apparaat goed is aangesloten.
- Zorg ervoor dat er stroom op het stopcontact staat.
- Om energie te besparen, schakelt het systeem zichzelf automatisch uit als u 15 minuten nadat het afspelen is gestopt, niet op een knop hebt gedrukt.

Geen geluid of matig geluid

- Pas het volume aan.
- Verwijder de hoofdtelefoon.

Het apparaat reageert niet

- Haal de stekker uit het stopcontact en steek deze er vervolgens weer in. Schakel het apparaat opnieuw in.
- Om energie te besparen, schakelt het systeem zichzelf automatisch uit als u 15 minuten nadat het afspelen is gestopt, niet op een knop hebt gedrukt.

De afstandsbediening werkt niet

- Voordat u op een knop drukt, moet u eerst de juiste bron selecteren met behulp van de afstandsbediening in plaats van het apparaat.

- Houd de afstandsbediening dichterbij het systeem.
- Plaats de batterij met de polariteiten (te herkennen aan een plus- of minteken) in de aangegeven positie.
- Vervang de batterij.
- Richt de afstandsbediening rechtstreeks op de sensor aan de voorkant van het systeem.

Geen disc gevonden

- Plaats een disc.
- Controleer of de disc misschien ondersteboven in de lade is geplaatst.
- Wacht tot de condens van de lens is verdwenen.
- Plaats de disc opnieuw of maak de disc schoon.
- Gebruik een gefinaliseerde CD of geschikt discformaat.

Sommige bestanden op het USB-apparaat kunnen niet worden weergegeven

- Het aantal mappen of bestanden op het USB-apparaat heeft een bepaalde limiet overschreden. Dit verschijnsel is geen defect.
- De indelingen van deze bestanden worden niet ondersteund.

USB-apparaat niet ondersteund

- Het USB-apparaat is niet compatibel met het apparaat. Probeer ander app.

Slechte radio-ontvangst

- Vergroot de afstand tussen het apparaat en uw TV of videorecorder.
- Trek de FM-antenne volledig uit.

De timer werkt niet

- Stel de juiste kloktijd in.
- Schakel de timer in.

De ingestelde tijd op de klok/timer is verdwenen

- Er is een stroomstoring geweest of het netsnoer is eruit geweest.
- Stel de klok/timer opnieuw in.

Over Bluetooth-apparaten

De geluidskwaliteit is slecht nadat een Bluetooth-apparaat is aangesloten.

- De Bluetooth-ontvangst is slecht. Plaats het apparaat dichterbij het microstelsel of verwijder obstakels tussen het apparaat en het stelsel.

Kan geen verbinding maken met het apparaat.

- De Bluetooth-functie van het apparaat is niet ingeschakeld. Raadpleeg de handleiding van het apparaat voor informatie over het inschakelen van deze functie.
- Het stelsel is al aangesloten op een ander Bluetooth-apparaat. Koppel dat apparaat los en probeer het vervolgens opnieuw.
- U hebt de koppelingsgeschiedenis van het microstelsel gewist. Selecteer op uw iPhone, iPad of een andere smartphone eerst [**forget this device**] (Vergeet dit apparaat, de exacte bewoording kan per apparaat verschillen), druk dan op [**BTM2056**] in het Bluetooth-menu om opnieuw te verbinden met het apparaat.

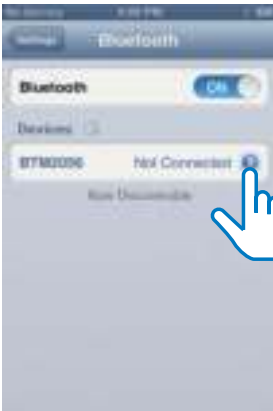

De verbinding met het gekoppelde apparaat wordt voortdurend in- en uitgeschakeld.

- De Bluetooth-ontvangst is slecht. Plaats het apparaat dichterbij het stelsel of verwijder obstakels tussen het apparaat en het stelsel.
- Bij sommige apparaten wordt de Bluetooth-verbinding automatisch uitgeschakeld om energie te besparen. Dit betekent niet dat er zich een storing voordoet.

9 Kennisgeving

Eventuele wijzigingen of modificaties aan het apparaat die niet uitdrukkelijk zijn goedgekeurd door WOOX Innovations kunnen tot gevolg hebben dat gebruikers het recht verliezen het apparaat te gebruiken.

CE 0890

Dit product voldoet aan de vereisten met betrekking tot radiostoring van de Europese Unie.

Een exemplaar van de EG-conformiteitsverklaring vindt u in de PDF-versie (Portable Document Format) van de gebruikershandleiding op www.philips.com/support.



Uw product is vervaardigd van kwalitatief hoogwaardige materialen en onderdelen die kunnen worden gerecycleerd en herbruikt.



Als u op uw product een symbool met een doorgekruiste afvalcontainer ziet, betekent dit dat het product valt onder de EU-richtlijn 2002/96/EG.

Win inlichtingen in over de manier waarop elektrische en elektronische producten in uw regio gescheiden worden ingezameld. Neem bij de verwijdering van oude producten de lokale wetgeving in acht en doe deze producten niet bij het gewone huishoudelijke afval. Als u oude producten correct verwijdert, voorkomt u negatieve gevolgen voor het milieu en de volksgezondheid.



Uw product bevat batterijen die, overeenkomstig de Europese richtlijn 2006/66/EG, niet bij het

gewone huishoudelijke afval mogen worden weggegooid. Win informatie in over de lokale wetgeving omtrent de gescheiden inzameling van batterijen. Door u op de juiste wijze van de batterijen te ontdoen, voorkomt u negatieve gevolgen voor het milieu en de volksgezondheid.

Milieu-informatie

Er is geen overbodig verpakkingsmateriaal gebruikt. We hebben ervoor gezorgd dat de verpakking gemakkelijk kan worden gescheiden in drie materialen: karton (de doos), polystyreen (buffer) en polyethyleen (zakken en afdekking). Het systeem bestaat uit materialen die kunnen worden gerecycled en opnieuw kunnen worden gebruikt wanneer het wordt gedemonteerd door een gespecialiseerd bedrijf. Houd u aan de plaatselijke regelgeving inzake het weggooiën van verpakkingsmateriaal, lege batterijen en oude apparatuur.

Dit apparaat beschikt over dit label:



Dit is een KLASSE II apparaat met dubbele isolatie en zonder aarding. Het woordmerk en de logo's van Bluetooth® zijn gedeponeerde handelsmerken van Bluetooth SIG, Inc. en het gebruik daarvan door Philips is onder licentie.



U mag geen kopieën maken van tegen kopiëren beveiligd materiaal, inclusief computerprogramma's, bestanden, uitzendingen en geluidsopnamen. Als u dit doet, overtreedt u het auteursrecht en pleegt u zodoende een misdrijf. Dit apparaat mag niet voor dergelijke doeleinden worden gebruikt.



Specifications are subject to change without notice.
2014 © WOOX Innovations Limited. All rights reserved.
Philips and the Philips' Shield Emblem are registered
trademarks of Koninklijke Philips N.V. and are used by WOOX
Innovations Limited under license from Koninklijke Philips N.V.

BTM2056_12_UM_V2.0

