

# Qlima

ECH 4020



guarantee

**2**  
YEARS

<b>E</b>	<b>INSTRUCCIONES DE USO</b>	<b>2</b>
<b>F</b>	<b>MANUEL D'UTILISATION</b>	<b>12</b>
<b>I</b>	<b>ISTRUZIONI D'USO</b>	<b>24</b>
<b>NL</b>	<b>GEBRUIKSAANWIJZING</b>	<b>36</b>
<b>SLO</b>	<b>NAVODILA ZA UPORABO</b>	<b>48</b>

Estimado cliente,

Le felicitamos por la compra de su estufa. Acaba de adquirir un producto de alta calidad, que le proporcionara pleno confort durante muchos años, siempre que lo utilice debidamente. Por lo tanto, le recomendamos que lea primero este manual de instrucciones, para prolongar la vida útil de su estufa. En nombre del fabricante le ofrecemos una garantía de dos años para toda clase de defectos de fabricación y de material.

Disfrute de su estufa.

Un cordial saludo,

PVG Holding B.V.  
Departamento Atención al Cliente

**1 LEA PRIMERO EL MANUAL DE INSTRUCCIONES.**

**2 EN CASO DE DUDA, CONSULTE A SU DISTRIBUIDOR.**

## PIEZAS IMPORTANTES

❶ Panel de control

❷ Elementos calefactores

❸ Soporte de la estufa

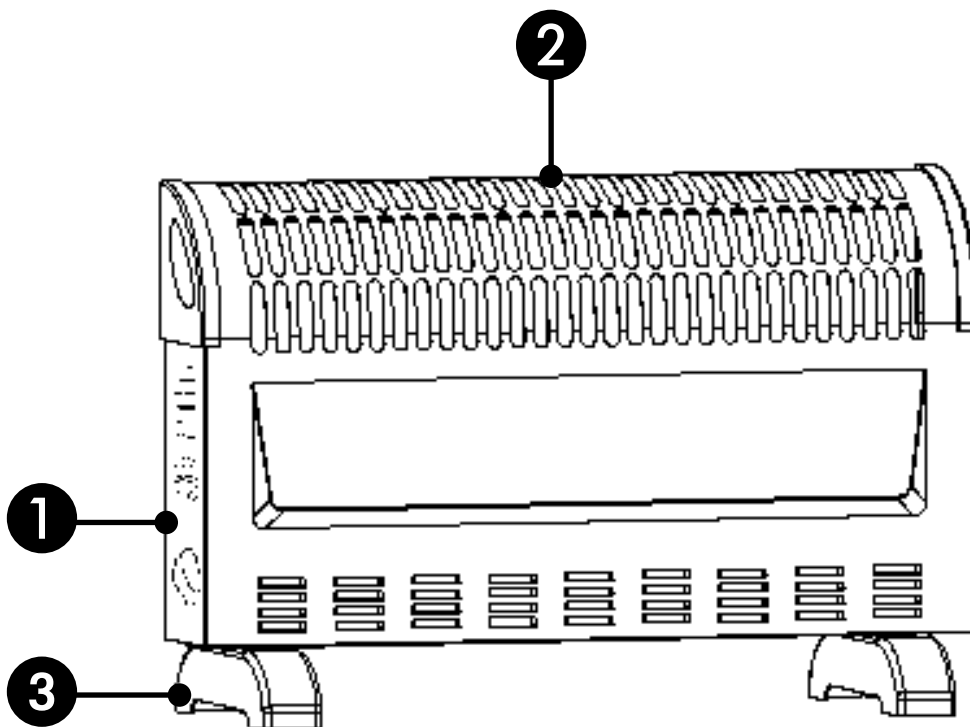

*Figura 1.*

## MEDIDAS DE SEGURIDAD

Lea este manual de usuario cuidadosamente antes de usar el aparato y consérvelo para futuras consultas. Instale este aparato solo cuando cumpla con la legislación, ordenanzas y estándares regionales y nacionales. Este product está diseñado para su uso como calefactory portátil en viviendas residenciales y solo es apto para usarlo en condiciones domésticas normales, dentro de la sala de estar, la cocina y el garage. Esta unidad solo es adecuada para tomas de tierra con voltaje de conexión 220-240 V./ ~50 Hz.



### IMPORTANTE

Después de desembalar el aparato, compruebe que no presente daños. En caso de duda, no use el aparato, sino póngase en contacto con el servicio al cliente o con su proveedor local. El material de embalaje (bolsas de plástico y similares) deberá mantenerse fuera del alcance de los niños, ya que puede dar lugar a situaciones peligrosas.

### Peligro

- No sumerja el aparato en agua, y evite que entre agua en el aparato.
- Nunca debe abrir el aparato, ya que esto puede causar una descarga eléctrica.

### Aviso

- La instalación deberá realizarse en total conformidad con las leyes, regulaciones y normas locales.
- Verifique si la tensión indicada en la placa de tipo corresponde con la de la red local de electricidad, antes de conectar el aparato.
- El aparato puede conectarse a tensiones de 220 a 240 V.

- Cuando el cable de alimentación está averiado, deberá evitar situaciones peligrosas haciéndolo sustituir por un centro de servicio autorizado por Qlima o por personas de similar competencia.
- Para las tareas de inspección o reparación, deberá llevar el aparato siempre a un centro de servicio autorizado por Qlima.
- Las reparaciones por personas no autorizadas pueden dar lugar a situaciones extremadamente peligrosas para el usuario.
- No intente reparar el aparato usted mismo. En tal caso su garantía quedará anulada.
- Evite que el cable de alimentación pueda entrar en contacto con superficies calientes.
- Este aparato no deberá ser utilizado por personas (incluyendo niños) con reducida capacidad física, mental o sensorial, o que carezcan de la experiencia y los conocimientos necesarios, a menos que sean vigilados e instruidos en el uso del aparato por otra persona que sea responsable de su seguridad.
- Se deberá vigilar a los niños para asegurar que no jueguen con el aparato.
- El enchufe debe estar accesible en cualquier momento.
- No introduzca ningún objeto en las aberturas del aparato.
- No utilice este calentador en los alrededores inmediatos de un baño, una ducha o una piscina.
- No coloque el aparato inmediatamente debajo de un enchufe.
- No cubra el aparato, así evitará que se sobrecaliente.
- Este aparato puede ser utilizado por niños a partir de 8 años y por personas con capacidades físicas, psíquicas o sensoriales reducidas, falta de experiencia y conocimientos, siempre que

- sean supervisados o reciban instrucciones acerca del uso del aparato de una forma segura y comprendan los riesgos que entraña.
- Los niños no deben utilizar el aparato como un juguete.
- Las tareas de limpieza y mantenimiento reservadas al usuario no deben ser realizadas por niños sin supervisión.

### **Atención**

- Cuando el aparato produce un olor extraño o un sonido anormal, deberá apagarse inmediatamente y desconectarse de la red de electricidad. Lleve al aparato a un centro de servicio autorizado de Qlima.
- Apague el aparato y desenchúfelo de la toma de corriente conforme a las instrucciones de manejo, antes de desplazar o limpiarlo.
- Procure que el aparato y el cable de alimentación se encuentren siempre fuera del alcance de los bebés (como mínimo a 1 metro de distancia).
- No use el aparato en lugares húmedos o cerca de agua, a menos que pertenezca a la clase de protección IPX4 (vea la placa de tipo). Sólo los aparatos de la clase IPX4 pueden usarse en estas circunstancias.
- Evite usar el aparato en lugares con una humedad de aire superior al 95%.
- Evite exponer al aparato a temperaturas extremas (calor o frío) o a la luz directa del sol.
- No use el aparato al exterior.
- No debe inclinarse el aparato ni tampoco debe moverse mientras que esté funcionando.
- No use cables de extensión ni tampoco adaptadores múltiples.
- Cuando el aparato no se utiliza, siempre deberá sacarse el enchufe de la toma de corriente.

## INSTALACIÓN DE LA ESTUFA

1. Extraiga la estufa de su embalaje.
2. Elimine el embalaje.
3. Monte el soporte suministrado en la parte inferior de la estufa.

### Montaje del soporte

- a. Pase el enchufe y el cable de la estufa por la apertura central del soporte. Véase la imagen 2.

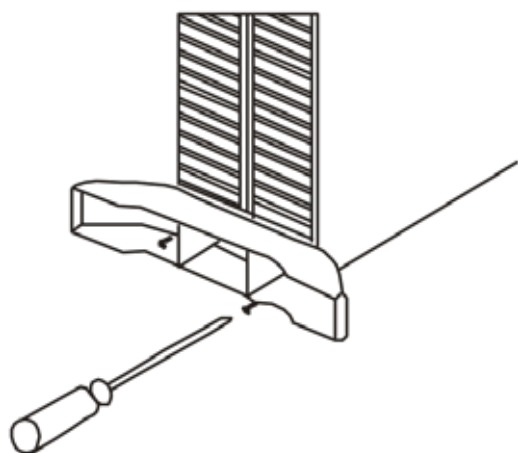

*Imagen 2.*

- b. La estufa está lista para su uso.
4. Coloque la estufa sobre un lugar estable (nivelado).
  5. Asegúrese de que haya suficiente espacio libre alrededor de la estufa. Véase la imagen 6.
  6. Introduzca el enchufe en la toma de corriente.

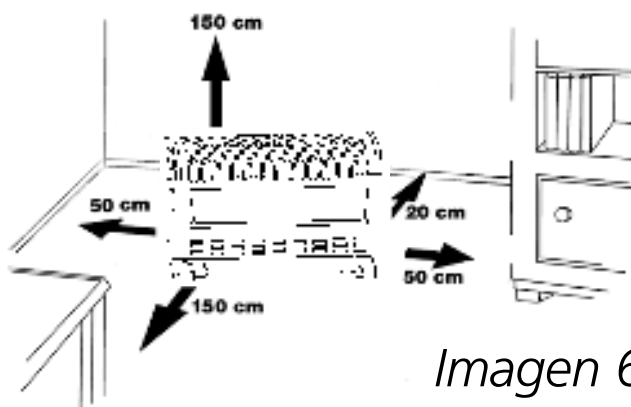

*Imagen 6.*

 La estufa dispone de un seguro antivuelco. Procure colocar la estufa sobre una superficie resistente, de tal modo que el seguro antivuelco esté en contacto con la superficie.

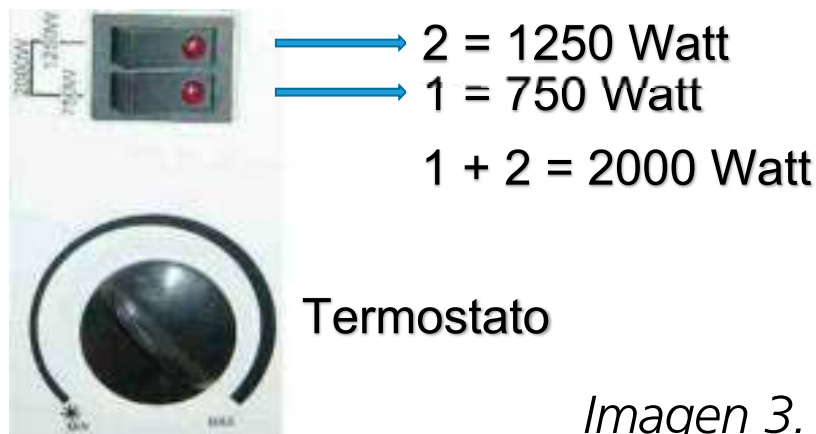

*Imagen 3.*

La estufa dispone de una función swing (oscilación). Activando la función swing, la estufa oscilará bajo un grado de 70°.

Por eso, la potencia de la estufa se puede ajustar en 750, 1250 o 2000 vatios, activando o desactivando elementos calefactores mediante los botones de control.

## MANUTENZIONE E STOCCAGGIO

 Antes de realizar tareas de mantenimiento o de almacenar el producto, espere a que el producto se haya enfriado completamente.



Antes de comenzar las tareas de limpieza, asegúrese de que el producto está en la posición de apagado y que el cable de alimentación está desconectado.

- Antes de usar el producto, asegúrese siempre de que está intacto y completo.
- No toque las superficies calientes. Use siempre el asa del producto. Utilice guantes de protección para evitar quemaduras u otras lesiones.
- Limpie la parte externa del producto con un paño suave y húmedo.



**ADVERTENCIA:**

Evite que caiga agua u otros líquidos en el interior del producto, ya que podría causar un incendio o riesgo eléctrico.

- No utilice productos abrasivos o disolventes, ya que pueden producir daños en el producto.
- Guarde el producto, cuando no lo utilice, en un lugar limpio y seco.

## ESPECIFICACIONES

<b>Tipo</b>		<b>ECH 4020</b>
Capacidad (max.)	W	2000
Niveles de calefacción		3 (750W / 1250W/2000W)
Amperaje	A	9
Voltaje	V / Hz / Ph	220-240/50/1
Peso	kg	2
Dimensiones (AN x P x AL)	mm	535 x 200 x 385
Superficie del recinto	m <sup>3</sup>	80
Clase de protección		IP20

## DECLARACION DE CONFORMIDAD CE

El aparato ha sido concebido, construido y distribuido en conformidad con los requerimientos de seguridad de las directivas CE. El aparato esta destinado unicamente para el uso domestico y los fines descritos.

## CONDICIONES DE GARANTIA

El aparato se suministra con una garantia de 24 meses, que entra en vigor en la fecha de adquisicion. Dentro de este plazo, todos los errores de fabricacion o de materiales seran reparados o sustituidos sin costo alguno. Se aplicaran las reglas siguientes:

1. Se rechazaran explicitamente todas las reclamaciones por danos, incluyendo los danos indirectos.

2. La reparacion o sustitucion de componentes dentro del plazo de garantia, no implica ninguna extension del plazo de garantia.
3. La garantia queda anulada cuando el aparato ha sido modificado, cuando se han utilizado piezas otras que las originales, o cuando el aparato ha sido reparado por terceros.
4. La garantia no se aplicara a los componentes que sufren de desgaste normal, como filtros, pilas electricas, lamparas y elementos calefactores.
5. La garantia tendra validez unicamente cuando se presenta el recibo de compra original con fecha, sin modificacion alguna.
6. La garantia no se aplicara en caso de danos causados por negligencia o por actividades que no correspondan con las instrucciones en el presente manual.
7. Los gastos de transporte y los riesgos asociados con el transporte del aparato o sus componentes siempre correran a cargo del cliente.
8. La garantia no cubrira los danos causados por el uso de piezas de recambio inadecuadas.

Para evitar los gastos innecesarios, le recomendamos leer bien las instrucciones antes de usar el aparato. Lleve el aparato al punto de venta donde lo ha comprado, cuando las instrucciones no ofrecen ninguna solucion.

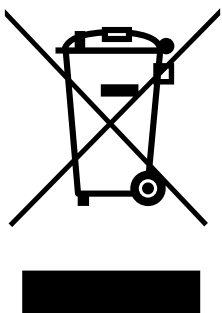

No deseche ningun dispositivo electronico junto a los residuos habituales. Utilice los contenedores e instalaciones adecuadas para la recogida de este tipo de materiales. Consulte la normativa vigente y contacte con la administracion correspondiente para obtener informacion acerca de las instalaciones de recogida disponibles.

Madame, Monsieur,

Toutes nos félicitations pour l'achat de votre convecteur électrique. Vous venez d'acquérir un produit de haute qualité qui vous procurera confort et plaisir pendant de longues années, à condition de l'utiliser de façon responsable et correcte.

Pour assurer à votre produit de chauffage Qlima une durée de vie et une sécurité d'utilisation maximum, lisez attentivement ce manuel avant utilisation et conservez-le pour pouvoir le consulter ultérieurement.

Nous vous informons que le fabricant garantit votre appareil pendant 24 mois sur tous les matériaux et éventuels défauts de fabrication.

Nous vous souhaitons beaucoup de confort avec votre Qlima !

Cordialement,  
PVG Holding b.v.  
Service Clients

**1 LISEZ D'ABORD CES INSTRUCTIONS D'UTILISATION.**

**2 EN CAS DE DOUTE, CONSULTEZ VOTRE REVENDEUR.**

## COMPONENTI PRINCIPALI

❶ **Pannello  
de  
commande**

❷ **Éléments  
chauffants**

❸ **Socle du  
chauffage  
d'appoint**

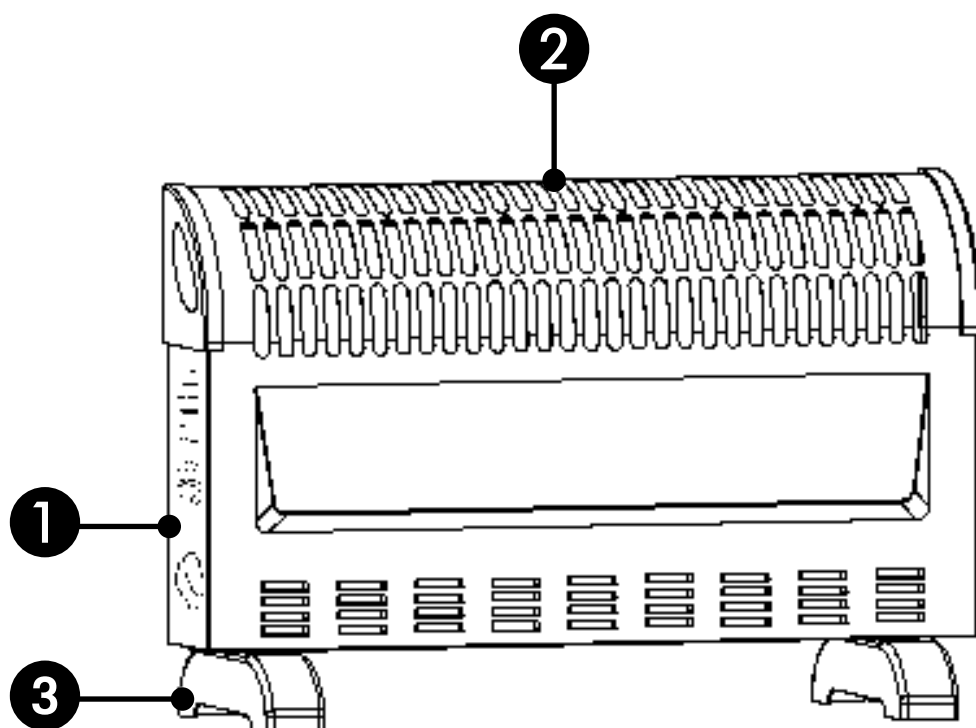

*Illustration 1.*

## PRESCRIPTIONS DE SÉCURITÉ

Lisez attentivement ce manuel d'utilisation avant d'utiliser l'appareil et conservez-le pour toute référence ultérieure. Installez cet appareil uniquement s'il est conforme à la législation, aux ordonnances et aux normes locales et nationales. Ce produit a été conçu pour être utilisé comme convecteur électrique dans des maisons résidentielles, et il doit être utilisé uniquement dans des conditions domestiques normales et en intérieur, dans un séjour, une cuisine ou un garage. Cet appareil est conçu uniquement pour une prise de courant avec mise à la terre avec une tension de raccordement de 220-240 V./ ~50 Hz.



### GÉNÉRAL

Après déballage, vérifier que l'appareil ne soit pas endommagé. En cas de doute, ne pas utiliser l'appareil, mais contacter le service client de votre revendeur local. Conserver les matériaux d'emballage (sacs en plastique, etc. ) hors de portée des enfants, car ils peuvent être dangereux pour ces derniers.

### DANGER

- Ne plongez pas l'appareil dans l'eau et ne laissez pas pénétrer d'eau à l'intérieur.
- N'ouvrez jamais l'appareil, sous risque de choc électrique.

### AVERTISSEMENT

- L'installation doit être parfaitement

conforme à la législation, aux règlements et aux normes locales..

- Avant de brancher l'appareil, vérifiez que la tension du réseau électrique correspond bien aux informations mentionnées sur la plaque de type de l'appareil.
- L'appareil peut fonctionner sur des réseaux électriques de ~220-240 V.
- Si le cordon électrique est endommagé, faites-le remplacer pour éviter tout danger. Pour cela, contactez un centre de réparations agréé par Qlima ou un technicien aux qualifications comparables.
- Pour inspection ou réparation, adressez-vous toujours à un centre technique agréé par Qlima.
- Toute réparation effectuée par une personne non qualifiée peut provoquer des situations extrêmement dangereuses pour l'utilisateur.
- N'essayez pas de réparer l'appareil vous-même, ceci annulerait la garantie.
- Tenez le cordon électrique à distance des surfaces chaudes.
- Cet appareil n'est pas conçu pour des utilisateurs (y compris les enfants) qui présentent un handicap moteur, mental ou sensoriel, ou qui manquent d'expérience et de connaissances, sauf s'ils sont surveillés par une personne responsable de leur sécurité.
- Surveillez les enfants présents, ils ne doivent en aucun cas jouer avec l'appareil.
- La fiche électrique de l'appareil doit

- rester accessible à tout moment.
- N'enfilez aucun objet dans les ouvertures de l'appareil.
  - L'appareil ne doit pas être installé directement sous une prise de contact.
  - Pour éviter tout risque de surchauffe, ne couvrez pas l'appareil.
  - Ne pas utiliser ce convecteur dans l'entourage immédiat d'une baignoire, d'une douche ou d'une piscine.

### **ATTENTION**

- En présence d'une odeur inhabituelle ou d'un bruit anormal, éteignez et débranchez immédiatement l'appareil. Faites-le vérifier par un centre technique Klima agréé.
- Avant de déplacer ou de nettoyer l'appareil, éteignez et débranchez-le en suivant les instructions.
- Veillez à ce que l'appareil et son cordon électrique reste toujours hors de portée des bébés (au moins 1 mètre).
- N'utilisez pas l'appareil dans des endroits humides ou près de l'eau, sauf si l'appareil appartient à la classe de protection IPX4 (voir plaque de type). Seuls ces types d'appareils sont adaptés à une utilisation en milieu humide.
- N'utilisez pas l'appareil dans des lieux où l'humidité de l'air est supérieure à 95%.
- N'exposez pas l'appareil à des températures extrêmes (chaudes ou froides) ni aux rayons directs du soleil.
- N'utilisez pas l'appareil à l'extérieur.
- Veillez à ce que l'appareil reste bien à la



- verticale. Ne le bougez pas lorsqu'il est en marche.
- N'utilisez pas de rallonge électrique ni de multiprise.
  - Débranchez toujours l'appareil lorsque vous ne l'utilisez pas.
  - Cet appareil contient une quantité précise d'huile spécifique. La réparation et l'ouverture de cet appareil doit être fait par un centre autorisé par Qlima. En cas de fuite d'huile, contacter votre revendeur ou un service après-vente agréé.
  - Merci de respecter la législation en vigueur pour le recyclage de l'huile si vous jetez votre appareil.
  - Cet appareil peut être utilisé par des enfants de plus de 8 ans et des personnes aux capacités physiques, sensorielles ou mentales réduites, ou manquant d'expérience et de connaissances ; il faut pour cela leur avoir fourni un encadrement ou des consignes à propos de l'utilisation sécurisée de l'appareil et leur avoir expliqué clairement les dangers potentiels.
  - Ne pas laisser les enfants jouer avec l'appareil.
  - Les enfants ne doivent pas être chargés du nettoyage et de l'entretien de l'appareil sauf s'ils sont encadrés.

## INSTALLATION DU CHAUFFAGE D'APPOINT

1. Sortez le chauffage d'appoint de l'emballage.
2. Retirez l'emballage.
3. Montez le socle fourni sur la partie inférieure du chauffage d'appoint.

### Montage du socle

- a. Glissez la fiche avec le câble d'alimentation du chauffage d'appoint à travers l'ouïe ronde qui se trouve dans le socle. Voir figure 2.

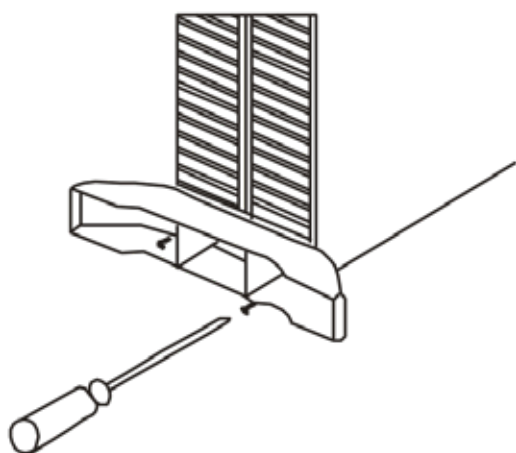

Figure 2.

- b. Le chauffage d'appoint est maintenant prêt à l'utilisation.
4. Placez le chauffage d'appoint dans un endroit stable (de niveau).
  5. Assurez-vous qu'il y ait suffisamment d'espace autour du chauffage d'appoint. Voir figure 6.
  6. Placez la fiche dans la prise murale.

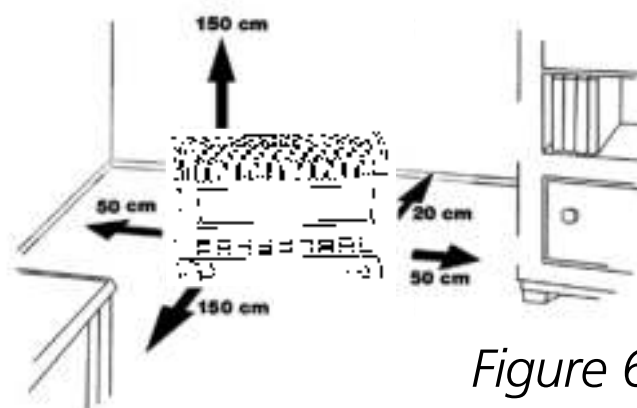



Figure 6.

 Le chauffage d'appoint est équipé d'une sécurité anti-basculement. Assurez-vous que le chauffage d'appoint soit placé sur une surface stable de sorte à ce que la sécurité anti-basculement soit en contact avec le support.

## PANNEAU DE COMMANDE

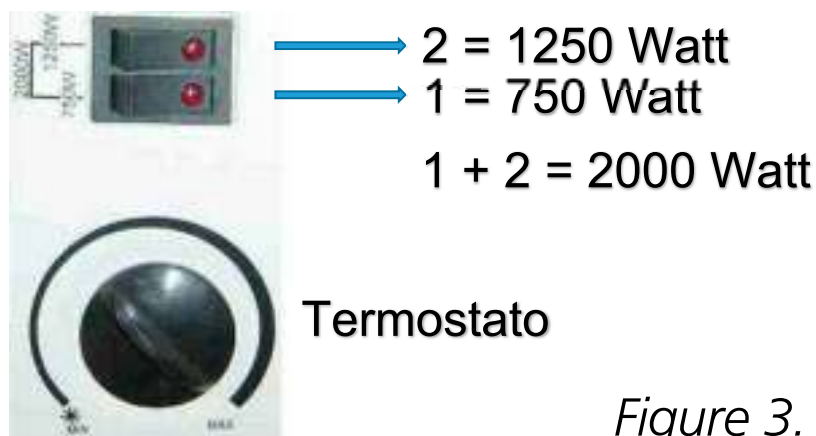

Figure 3.

Le chauffage d'appoint est équipé d'une fonction oscillante. En activant la fonction oscillante, le chauffage d'appoint effectuera des allers-retours sous un angle de 70°.

De cette façon, la puissance délivrée par le chauffage d'appoint peut être réglée sur 750 Watt, 1250 Watt ou 2000 Watt en allumant ou

en éteignant les éléments chauffants à l'aide des boutons de commande.

## MAINTENANCE ET STOCKAGE



Laisser le produit refroidir complètement, avant de le manipuler ou de le nettoyer.

S'assurer que l'appareil soit sur la position Arrêt "O", et que le cordon d'alimentation soit débranché de la prise électrique, avant de le nettoyer.

- Toujours s'assurer que le carter de l'appareil soit intacte et complètement assemblé, avant chaque utilisation.
- Ne pas toucher aux surfaces chaudes. Toujours utiliser la poignée de l'appareil. Utiliser des moufles ou des gants pour éviter de graves brûlures ou autres blessures.
- Nettoyer la surface extérieure de l'appareil en l'essuyant avec un chiffon doux et humide.



### **ATTENTION:**

Ne pas laisser d'eau ou autres liquides pénétrer à l'intérieur de l'appareil, ce qui pourrait entraîner un incendie et / ou des risques de chocs électriques.

- Ne pas utiliser de nettoyeurs abrasifs ou de solvants, car ils pourraient endommager l'appareil.
- Ranger l'appareil dans un endroit propre et sec, lorsqu'il n'est pas utilisé.

## SPÉCIFICATION TECHNIQUES

<b>Modello</b>		<b>ECH 4020</b>
Puissance de chauffage	W	2000
Nombre de niveaux de puissance		3 (750W / 1250W/2000W)
Intensité électrique	A	9
Tension de raccordement	V / Hz / Ph	220-240/50/1
Poids	kg	2
Dimensions (L x p x h)	mm	535 x 200 x 385
Surface pièce	m <sup>3</sup>	80
Classe protection		IP20

## DÉCLARATION DE CONFORMITÉ CE

L'appareil est conçu, fabriqué et distribué conformément aux directives de sécurité CE.

2006/95/CE Matériel à basse tension

2004/108/CE CEM

93/68/CEE Marquage CE

L'appareil est uniquement destiné à une utilisation domestique et doit être exclusivement utilisé dans le but pour lequel il a été conçu.

## LES CONDITIONS DE GARANTIE

L'appareil bénéficie d'une garantie de 24 mois à partir de la date d'achat. Pendant cette période de garantie, les erreurs de matériel et de fabrication sont résolues gratuitement. Dans ce cadre, les règles suivantes s'appliquent:

1. Nous refusons expressément toute demande de responsabilité et d'indemnisation y compris pour des dégâts indirects.
2. Les réparations ou remplacements de pièces pendant la période de garantie ne prolongent pas la durée de la garantie.
3. La garantie ne s'applique pas si la constitution de l'appareil a été modifiée, si des pièces autres que des pièces d'origine ont été utilisées ou si l'appareil a été réparé par un tiers.
4. Les pièces sujettes à une usure normale ne sont pas couvertes par la garantie : filtres, batteries, ampoules et éléments chauffants.
5. La garantie s'applique uniquement sur présentation de la preuve d'achat d'origine datée et sans aucune rature ni modification.
6. La garantie ne s'applique pas aux dégâts causés par la négligence de l'utilisateur ou par le non respect du présent mode d'emploi.
7. Les frais d'envoi et les risques encourus, lors du transport de l'appareil et des pièces, sont toujours à la charge du client.
8. La garantie ne s'applique pas lorsque des pièces autres que les pièces de rechange adaptées, ont été utilisées.

Pour éviter des frais inutiles, nous vous recommandons de consulter d'abord attentivement votre mode d'emploi. Si le mode d'emploi n'apporte aucune solution, remettez l'appareil à votre distributeur pour réparation.



Les appareils électriques usagés ne doivent pas être jetés avec les déchets ménagers, mais doivent être recyclés. Pour cela, renseignez-vous auprès des instances locales ou demandez conseil à votre revendeur.

Egregio Signore, Gentile Signora,

Ci congratuliamo con Lei per l'acquisto di una stufa portatile. Lei ha acquistato un prodotto di qualità, da cui trarrà grande soddisfazione per molti anni, naturalmente sempre a patto che Lei adoperi la stufa in modo corretto. Per tale motivo, al fine di garantire la massima durata delle stufe portatili, Le consigliamo di leggere con attenzione le istruzioni prima dell'uso.

A nome del fabbricante Le offriamo 24 mesi di garanzia per tutti i danni imputabili alla produzione o al materiale.

Le auguriamo molto calore e comfort con la Sua stufa portatile.

Cordiali saluti,

PVG Holding b.v.  
Servizio clienti

**1 LEGGERE DAPPRIMA LE ISTRUZIONI D'USO.**

**2 IN CASO DI DUBBIO, RIVOLGERSI AL RIVENDITORE.**



## COMPONENTI PRINCIPALI

- ① Pannello di comando
- ② Ingresso dell'aria calda
- ③ Piede della stufa



Figura 1.

## ISTRUZIONI PER LA SICUREZZA

Prima di usare l'apparecchiatura, leggere attentamente il presente manuale e conservarlo come riferimento futuro. Installare questo dispositivo soltanto quando è conforme con la legislazione, le ordinanze e gli standard locali/nazionali. Questo prodotto è destinato a essere usato come stufe nelle case ad uso residenziale ed è idoneo esclusivamente all'uso in normali condizioni domestiche, all'interno di soggiorni, cucine e garage. L'apparecchio deve essere collegato solo ad una presa di corrente equipaggiata con messa a terra ed erogante una tensione di allacciamento pari a 220-240 V./ ~50 Hz.

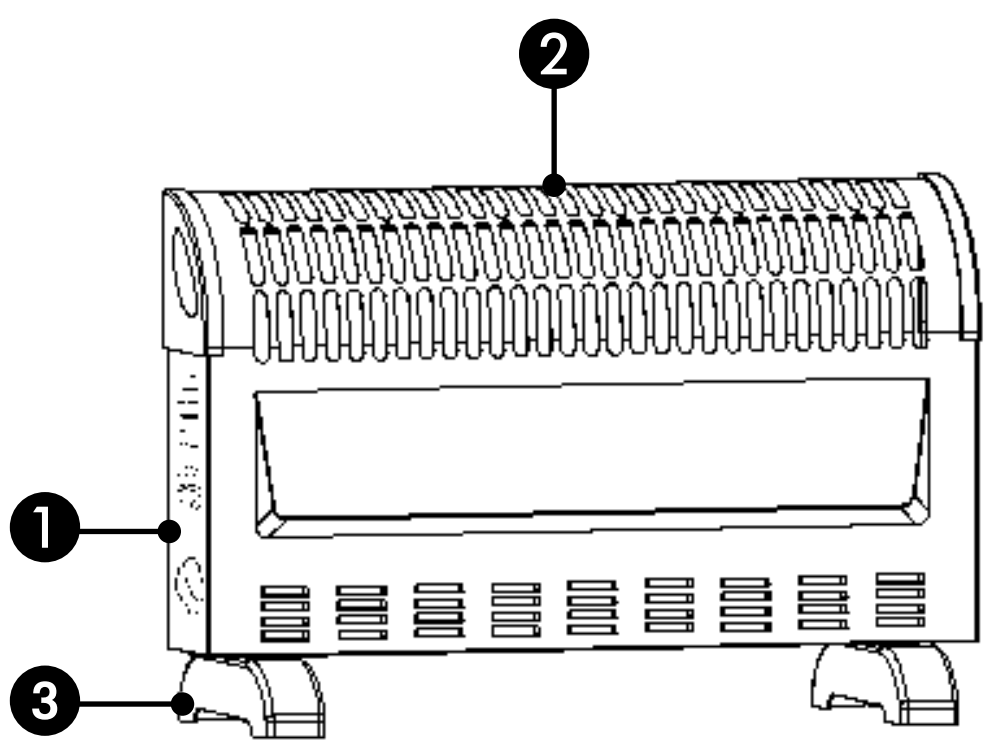

### IMPORTANTE

Subito dopo avere estratto l'apparecchio dal suo imballo assicurarsi che sia integro e che non mostri danneggiamenti. Nel caso di dubbi sull'integrità dell'apparecchio, si consiglia di non utilizzarlo ma di contattare il servizio di assistenza clienti oppure il locale rivenditore. Il materiale d'imballaggio (involucri di plastica e altro) va tenuto fuori della portata dei bambini, in quanto è una fonte di pericolo per la loro incolumità.

### PERI COLO

- Non immergere l'apparecchio nell'acqua ed evitare che l'acqua possa penetrare nel suo interno.

- E vietato aprire l'apparecchio per non incorrere nel rischio di una scarica elettrica.

## **AVVERTENZE**

- L'installazione deve avvenire nel pieno rispetto delle normative nazionali, dei regolamenti e delle disposizioni specifiche vigenti.
- Controllare che la tensione di rete indicata sulla targhetta dell'apparecchio corrisponda alla tensione erogata dalla locale rete di alimentazione, prima di connettere l'apparecchio alla presa di alimentazione.
- L'apparecchio è idoneo a tensioni di rete da 220 V a 240 V.
- Nel caso in cui il cavetto elettrico risulti danneggiato e onde evitare qualsiasi rischio provvedere alla sua sostituzione rivolgendosi ad un centro di assistenza autorizzato Qlima o ad un riparatore qualificato.
- Se l'apparecchio necessita di verifiche o riparazioni va sempre consegnato ad un centro di assistenza autorizzato Qlima.
- Riparazioni eseguite da persone non competenti o non autorizzate possono causare seri rischi per l'utilizzatore.
- Evitare qualsiasi tentativo di riparare l'apparecchio personalmente: in una simile eventualità si perde il diritto alla copertura in garanzia.
- Il cavetto elettrico non va posizionato vicino a superfici molto calde.
- L'utilizzo del presente apparecchio non è previsto per persone (bambini inclusi)

con ridotte capacità psicomotorie, mentali o sensoriali, tanto meno deve essere utilizzato da persone inesperte o non dotate di sufficienti cognizioni in materia, tranne nei casi in cui vi è sorveglianza e sono impartite istruzioni per l'uso dell'apparecchio da parte di persone responsabili della sicurezza degli utenti.

- Occorre sorvegliare costantemente i bambini per essere sicuri che non giochino con l'apparecchio
- Si deve assicurare sempre un facile accesso alla spina.
- Non inserire alcun oggetto nelle aperture/fessure dell'apparecchio.
- Non usare la stufa nelle immediate vicinanze di un bagno, una doccia o una piscina.
- L'apparecchio non va posizionato direttamente sotto la presa di corrente.
- Per non incorrere nel rischio di surriscaldamento, evitare di coprire l'apparecchio.

## **ATTENZIONE**

- Se si percepisce un odore inusuale o un rumore anomalo proveniente dall'apparecchio disattivare l'apparecchio immediatamente e scollegarlo dalla rete elettrica se permane la condizione irregolare. In questi casi l'apparecchio deve essere consegnato ad un centro di assistenza autorizzato Qlima per i controlli del caso.
- Prima di spostare o pulire l'apparecchio

- disattivarlo e staccare la spina dalla presa di alimentazione.
- L'apparecchio ed il cavetto di alimentazione vanno posizionati sempre a distanza di sicurezza dai bambini piccoli (ad almeno un metro).
  - È interdetto l'uso dell'apparecchio in luoghi umidi o in prossimità di acqua a meno che l'apparecchio non sia classificato IPX4 (vedere la targhetta di identificazione). Solo apparecchi della categoria di protezione IPX4 sono idonei per le suddette circostanze.
  - È interdetto l'uso dell'apparecchio in luoghi umidi in cui l'umidità relativa supera il 95%.
  - Non esporre l'apparecchio a temperature molto alte o basse ed evitare la luce solare diretta.
  - Non usare l'apparecchio negli esterni.
  - Non inclinare l'apparecchio e non muoverlo mentre è in funzione.
  - Non adottare cavi di prolunga o prese multiple.
  - La spina va sempre tolta dalla presa quando l'apparecchio non è in funzione.
  - Pertanto l'apertura o la riparazione del serbatoio dell'olio sono operazioni riservate al costruttore o ad un centro di assistenza autorizzato.
  - Il dispositivo può essere usato da bambini a partire dagli 8 anni di età e da persone con capacità fisiche, sensoriali o mentali ridotte o con mancanza di esperienza e conoscenze a condizione che siano state fornite istruzioni e supervisione in merito a un uso sicuro del dispositivo accertandosi

del fatto che siano stati compresi i rischi associati all'uso del dispositivo stesso.

- I bambini non dovrebbero giocare col dispositivo.
- Le operazioni di pulizia e manutenzione da parte dell'utente non vanno eseguite dai bambini senza supervisione.

## INSTALLAZIONE DELLA STUFA

1. Estrarre con cautela la stufa dalla confezione.
2. Rimuovere l'imballaggio.
3. Montare il piedistallo in dotazione sul lato inferiore della stufa.

### Montaggio del piedistallo

- a. Inserire il cavo della corrente nell'apertura tonda del piedistallo. Vedi figura 2.

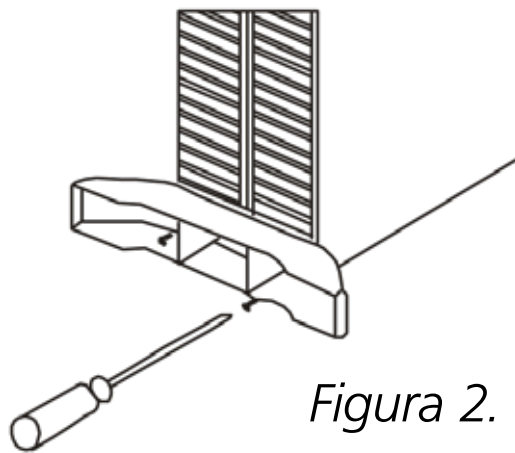

*Figura 2.*

- b. La stufa è pronta per l'uso.
4. Posizionare la stufa su un solido piano orizzontale.
  5. Assicurarsi che ci sia spazio sufficiente attorno alla stufa. Vedasi la figura 6.
  6. Inserire la spina nella presa.





Figura 6.

 La stufa è provvista di un sistema di sicurezza anticaduta. Assicurarsi che la stufa sia posizionata su una superficie solida in modo che il sistema di sicurezza tocchi il suolo.

## DESCRIZIONE DEI PULSANTI DI AZIONAMENTO

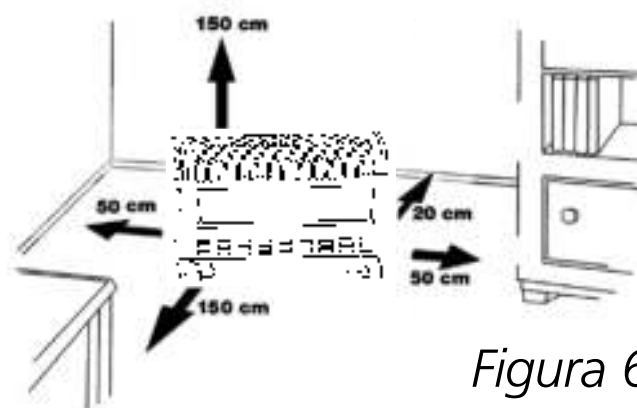



Figura 3.

La stufa è provvista di una funzione oscillante. La funzione oscillante permette alla stufa di oscillare disegnando un angolo di 70°.

La potenza può essere impostata su 750 Watt, 1250 Watt o 2000 Watt accendendo gli elementi di riscaldamento con i rispettivi pulsanti.

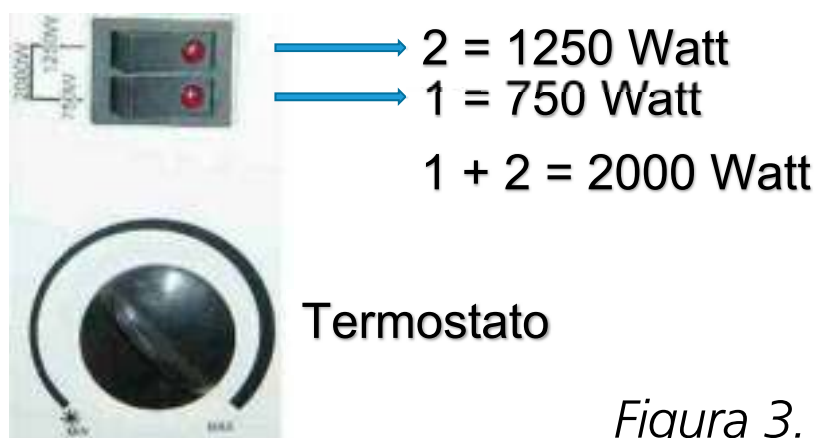
## MANUTENZIONE E STOCCAGGIO

 Lasciar raffreddare completamente il prodotto prima di maneggiarlo o pulirlo.

Verificare che il prodotto si trovi in posizione OFF e che il cavo di alimentazione sia scollegato dalla presa di corrente prima di pulire il prodotto.

- Verificare sempre che l'alloggiamento del dispositivo sia intatto e completamente montato prima dell'uso.
- Non toccare le superfici calde. Prestare sempre attenzione in fase di utilizzo. Servirsi di manopole o guanti di protezione per evitare ustioni o altre lesioni personali.
- Pulire la superficie esterna del prodotto con un panno soffice e leggermente umido.

 **ATTENZIONE:** Non far entrare acqua o altri liquidi all'interno del prodotto; ciò potrebbe causare un incendio e/o altri pericoli elettrici.

- Non usare detergenti abrasivi o solventi, che potrebbero danneggiare il prodotto.
- Conservare in un luogo pulito e secco quando non viene utilizzato.



## SPECIFICHE TECNICHE

<b>Modello</b>		<b>ECH 4020</b>
Capacità di riscaldamento (max.)	W	2000
Livelli di potenza		3 (750W / 1250W/2000W)
Amperaggio	A	9
Tensione di rete	V / Hz / Ph	220-240/50/1
Peso netto	kg	2
Dimensioni (L x P x A)	mm	535 x 200 x 385
Ideale per ambienti fino a	m <sup>3</sup>	80
Protezione unita		IP20

## DICHIARAZIONE DI CONFORMITÀ CE

L'apparecchio è stato progettato, fabbricato e distribuito in conformità alle norme di sicurezza previste dalle direttive CE.

L'apparecchio è destinato esclusivamente ad un utilizzo in ambito domestico normale secondo gli scopi previsti.

## CONDIZIONI DI GARANZIA

Sul presente apparecchio è concessa una garanzia di 24 mesi: la garanzia decorre dalla data di acquisto. Entro questo periodo si ha diritto alla riparazione gratuita di tutti i difetti di materiale ed i vizi di fabbricazione o alla sostituzione gratuita di componenti difettate. La presente garanzia è disciplinata dalle seguenti condizioni:

1. Decliniamo esplicitamente qualsiasi responsabilit  per altri reclami in garanzia relativi a danni, ad inclusione dei danni derivati e conseguenti.
2. Le riparazione o sostituzioni effettuate entro il periodo di garanzia non producono l'estensione del periodo di garanzia.
3. La garanzia perde la sua efficacia se l'apparecchio   stato modificato, se sono stati impiegati ricambi non originali, o se   stato riparato da terzi.
4. La garanzia non si applica alle parti soggette alla normale usura, quali lampadine e resistenze elettriche.
5. La garanzia si applica solo previo esibizione della prova di acquisto originale datata, ed a condizioni che non siano state apportate modifiche alla stessa.
6. La garanzia non si applica ai danni causati da negligenza o da un utilizzo o manipolazione non conforme alle istruzioni per l'uso.
7. Le spese di spedizione ed i rischi connessi al trasporto dell'apparecchio o di sue componenti sono a carico dell'acquirente in tutti i casi.
8. I danni causati dal non avere utilizzato i ricambi di tipo adatto non sono coperti dalla garanzia.

Onde evitare un'inutile spesa consigliamo di leggere innanzitutto le presenti istruzioni per l'uso con accuratezza. Qualora esse non offrano alcun rimedio all'eventuale problema, far riparare l'apparecchio dal punto di vendita.

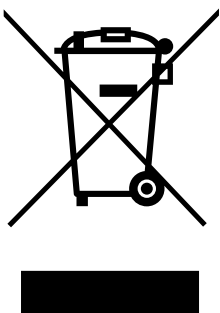

I prodotti o i componenti elettrici non devono essere smaltiti come comuni rifiuti domestici. Se esistono possibilit  in merito   decisamente preferibile inviarli al riciclaggio. Rivolgersi alle locali autorit  o al rivenditore per informarsi sulle possibilit  e modalit  di riciclaggio.



Geachte mevrouw / mijnheer,

Van harte gefeliciteerd met de aankoop van uw elektrische kachel. U heeft een kwaliteitsproduct aangeschaft waar u nog vele jaren plezier van zult hebben, mits u het apparaat verantwoord gebruikt. Lees daarom eerst deze gebruiksaanwijzing voor een optimale levensduur van uw kachel.

Wij geven u namens de fabrikant twee jaar garantie op mogelijke materiaal- of fabricagefouten.

Wij wensen u veel comfort met uw kachel.

Met vriendelijke groet,

PVG Holding B.V.  
Afdeling Klantenservice

**1 LEES EERST DE GEBRUIKSAANWIJZING.**

**2 RAADPLEEG BIJ TWIJFEL UW DEALER.**

## KERNCOM- PONENTEN

- ① Bedienings-  
paneel
- ② Verwarmings-  
elementen
- ③ Voet van  
de kachel

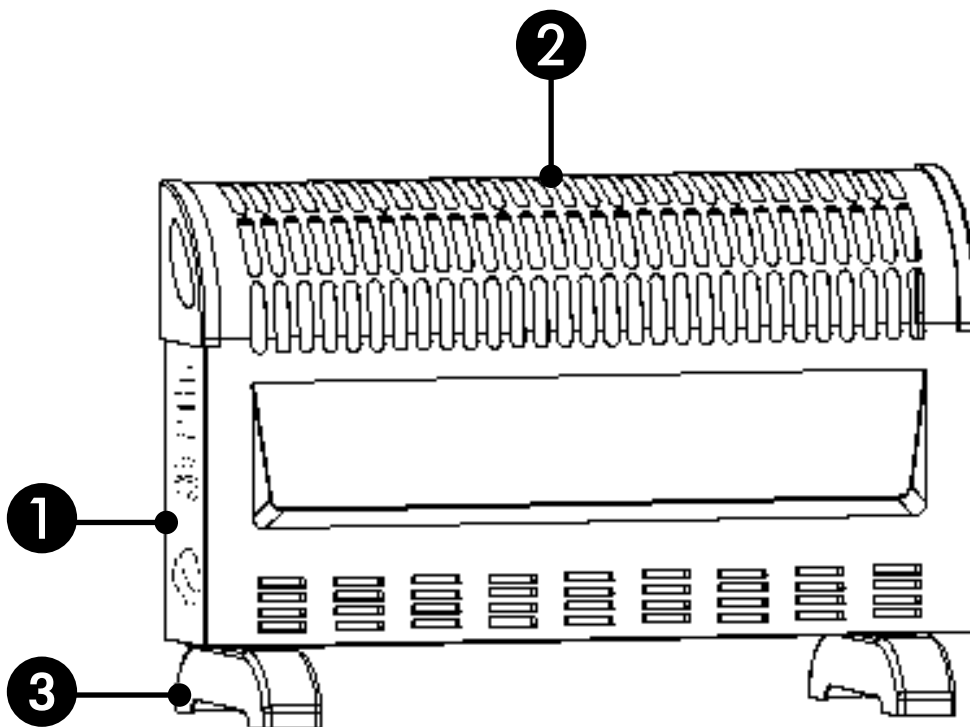

*Afbeelding 1.*

## VEILIGHEIDSVOORSCHRIFTEN

Lees deze gebruikershandleiding aandachtig alvorens het toestel te gebruiken en bewaar het voor later. Installeer dit toestel enkel wanneer het voldoet aan de lokale/nationale wetgeving, regelgeving en normen. Dit product is bedoeld om gebruikt te worden als een verplaatsbare kachel in woningen en is alleen geschikt voor gebruik binnenshuis in woonkamers, keukens en garages, in normale huishoudelijke omstandigheden. Dit apparaat is uitsluitend geschikt voor een geaard stopcontact, aansluitspanning 220-240 V./ ~50 Hz.



### ALGEMEEN

Controleer na het uitpakken of het apparaat niet beschadigd is. Bij twijfel, gebruik het apparaat dan niet, maar neem contact op met de klantenservice of de plaatselijke leverancier. Het verpakkingsmateriaal (plastic zakken enz.) moet buiten het bereik van kinderen gehouden worden, want het zou een bron van gevaren kunnen vormen.

### GEVAAR

- Dompel het apparaat niet onder in water en laat er geen water in lopen.
- Open het apparaat nooit, dit kan een elektrische schok veroorzaken.

### WAARSCHUWING

- De installatie moet volledig in overeenstemming zijn met lokale regelgeving, verordeningen en normen.

- Controleer of de netspanning op het typeplaatje overeenkomt met het lokale lichtnet voor u het apparaat aansluit.
- Het apparaat is geschikt voor netspanningen van 220 V tot 240 V.
- Als het netsnoer is beschadigd, moet u het om gevaar te voorkomen laten vervangen door een door Qlima erkend servicecentrum of door vergelijkbaar bevoegde personen.
- Breng het apparaat ter inspectie of reparatie altijd bij een door Qlima erkend servicecentrum.
- Reparaties door onbevoegden kunnen extreem gevaarlijke situaties opleveren voor de gebruiker.
- Probeer niet zelf het apparaat te repareren, in dat geval vervalt uw garantie.
- Houd het netsnoer uit de buurt van hete oppervlakken.
- Dit apparaat is niet bedoeld voor gebruik door personen (inclusief kinderen) met verminderde lichamelijke, geestelijke of zintuiglijke vermogens, of gebrek aan ervaring en kennis, tenzij er toezicht wordt gehouden op en instructies worden gegeven voor het gebruik van het apparaat door iemand die verantwoordelijk is voor hun veiligheid.
- Er dient toezicht te worden gehouden op kinderen om er zeker van te zijn dat zij niet met het apparaat spelen.
- De stekker moet te allen tijde toegankelijk zijn.
- Steek geen objecten in de openingen van het apparaat.
- Gebruik dit product niet in de directe

nabijheid van een bad, een douche of een zwembad.

- Het apparaat mag zich niet rechtstreeks onder een stopcontact bevinden.
- Dek het apparaat niet af, anders bestaat het gevaar van oververhitting.

### **LET OP**

- Zet het apparaat onmiddellijk uit en sluit het af van het elektriciteitsnet als het een vreemde geur of abnormaal geluid voortbrengt. Breng het apparaat naar een erkend Qlima servicecentrum.
- Zet het apparaat uit en trek de stekker uit het stopcontact volgens de gebruiksinstructies voordat u het verplaatst of schoonmaakt.
- Zorg dat het apparaat en het netsnoer altijd buiten het bereik van baby's blijft (tenminste een meter).
- Gebruik het apparaat niet op vochtige plaatsen of dichtbij water tenzij het tot beschermingsklasse IPX4 behoort (zie typeplaatje). Alleen apparaten uit de IPX4 klasse zijn geschikt voor deze omstandigheden.
- Gebruik het apparaat niet in plaatsen waar de luchtvochtigheid hoger is dan 95%.
- Stel het apparaat niet bloot aan extreme hitte of koude of direct zonlicht.
- Gebruik het apparaat niet buitenshuis.
- Houd het apparaat niet scheef en beweeg het niet terwijl het in werking is.
- Gebruik geen verlengsnoeren of meervoudige adapters.



- Haal altijd de stekker uit het stopcontact als het apparaat niet wordt gebruikt.
- De kachel openen of repareren is alleen toegestaan aan de fabrikant of een bevoegde servicevertegenwoordiger.
- Dit apparaat kan worden gebruikt door kinderen vanaf 8 jaar en mensen met een lichamelijke, zintuiglijke of verstandelijke beperking en door mensen die geen ervaring met of kennis over het apparaat hebben als er toezicht op hen wordt gehouden of ze instructies hebben gekregen over veilig gebruik van het apparaat en op de hoogte zijn van de risico's.
- Zorg ervoor dat kinderen niet met het apparaat spelen.
- Reiniging en onderhoud dient niet te worden uitgevoerd door kinderen waarop geen toezicht wordt gehouden.

## INSTALLATIE VAN DE KACHEL

1. Haal de kachel uit de verpakking.
2. Verwijder de verpakking.
3. Monteer de meegeleverde voet aan de onderzijde van de kachel.

### Montage van de voet

- a. Voer de stekker met het snoer van de kachel door de middelste ronde opening van de voet. Zie afbeelding 2.

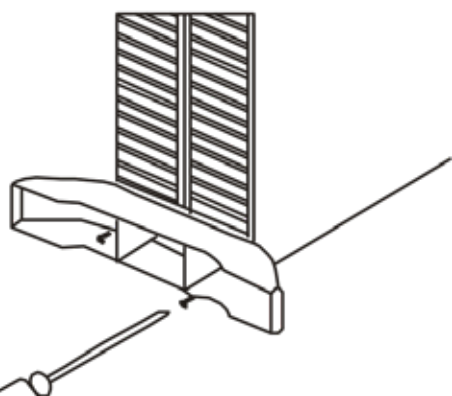

○ Afbeelding 2.

b. De kachel is nu gebruiksklaar.

4. Plaats de kachel op een stabiele plaats (waterpas).
5. Zorg ervoor dat er voldoende ruimte rond de kachel is. Zie afbeelding 6.
6. Steek de stekker in het stopcontact.

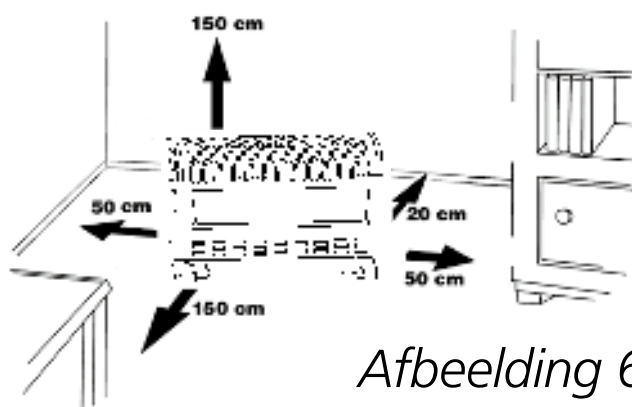

Afbeelding 6.



De kachel is voorzien van een omvalbeveiliging. Zorg ervoor dat de kachel op een stevige ondergrond wordt geplaatst zodat de omvalbeveiliging contact maakt met de ondergrond.

## BEDIENINGSPANEEL

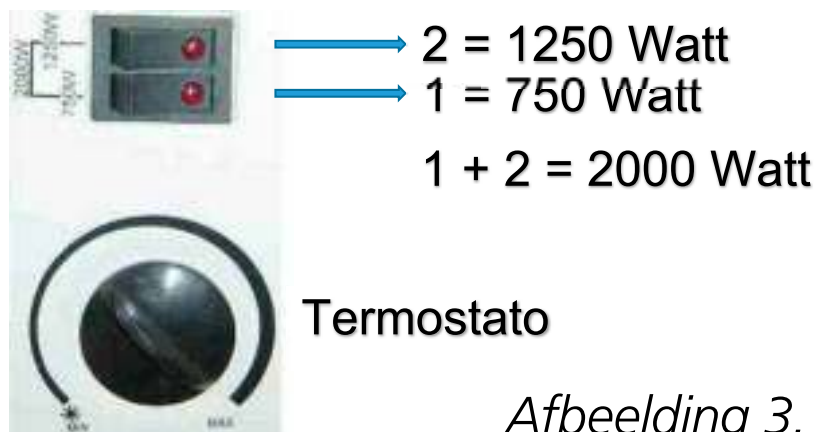

*Afbeelding 3.*

De kachel is voorzien van een swing functie. Door het inschakelen van de swing functie zal de kachel onder een hoek van 70° heen en weer draaien.

Hierdoor is het afgegeven vermogen van de kachel in te stellen op 750 Watt, 1250 Watt of 2000 Watt door het in- of uitschakelen van de verwarmingselementen m.b.v. de bedieningsknoppen.

## ONDERHOUD EN OPSLAG

 Wacht totdat het product volledig is afgekoeld alvorens onderhoud te plegen of het product op te slaan.

Zorg ervoor dat het product in de OFF positie is en het netsnoer is verwijderd uit het stopcontact alvorens met de reinigingswerkzaamheden te beginnen.

- Zorg er altijd voor dat de behuizing van het product intact is en volledig in elkaar gezet voor elk gebruik.
- Raak geen hete oppervlakken aan.

Gebruik altijd het handvat van het product. Gebruik beschermende handschoenen om ernstige brandwonden of ander letsel te voorkomen.

- Reinig de buitenkant van het product met een zachte, vochtige doek.



### **WAARSCHUWING:**

Laat geen water of andere vloeistoffen in het interieur van het product komen, omdat dit tot brand en / of elektrisch gevaar kan leiden.

- Gebruik geen schuur- of oplosmiddelen, omdat dan schade aan het product kan optreden.
- Bewaar het product, wanneer het niet in gebruik is op een schone, droge plaats.

## **TECHNISCHE SPECIFICATIES**

<b>Model</b>		<b>ECH 4020</b>
Verwarmingscapaciteit (max.)	W	2000
Aantal verwarmingsniveaus		3 (750W / 1250W/2000W)
Ampère	A	9
Voltage	V / Hz / Ph	220-240/50/1
Gewicht	kg	2
Afmetingen (B x D x H)	mm	535 x 200 x 385
Geschikt voor ruimtes tot	m <sup>3</sup>	80
Beschermingsklasse		IP20

## EG VERKLARING VAN OVEREENSTEMMING

Het apparaat is ontworpen, geconstrueerd en gedistribueerd in overeenstemming met de veiligheidsvoorschriften van de EG-richtlijnen.

Het apparaat is uitsluitend bestemd voor normaal huishoudelijk gebruik en voor de beschreven doeleinden.

## GARANTIEVOORWAARDEN

Het apparaat wordt geleverd met een garantie van 24 maanden die ingaat op de aankoopdatum. Alle materiaal- of productiefouten worden binnen deze periode gratis gerepareerd of vervangen. De volgende regels gelden:

1. Wij wijzen uitdrukkelijk alle schadeclaims af, inclusief indirecte schade.
2. Reparatie of vervanging van onderdelen binnen de garantieperiode leidt niet tot een verlenging van de garantieduur.
3. De garantie vervalt wanneer het apparaat is aangepast, niet-originele onderdelen zijn gebruikt, of wanneer reparaties door derden zijn uitgevoerd.
4. De garantie is niet van toepassing op onderdelen die onderhevig zijn aan normale slijtage, zoals filters, batterijen, lampjes en verwarmingselementen.
5. De garantie geldt alleen als u het originele, gedateerde aankoopbewijs overlegt, op voorwaarde dat er geen wijzigingen op zijn aangebracht.
6. De garantie geldt niet in geval van schade veroorzaakt door nalatigheid

of handelingen die niet overeenkomen met die in deze handleiding.

7. Vervoerkosten en de risico's verbonden aan vervoer van het apparaat of apparaatonderdelen zijn altijd voor de rekening van de klant.
8. Schade veroorzaakt door het niet gebruiken van geschikte reserveonderdelen wordt niet gedekt door de garantie.

Om onnodige kosten te vermijden, raden we u aan eerst de instructies zorgvuldig te raadplegen voor u het apparaat gebruikt. Breng het apparaat naar uw verkooppunt als de instructies geen oplossing bieden.

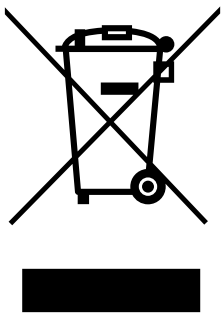

Elektrische afvalproducten dienen niet weggegooid te worden met het huishoudafval. Recycle alstublieft indien zulke voorzieningen aanwezig zijn. Vraag uw lokale overheid of winkelier naar advies met betrekking tot recyclen.



Spoštovana gospa, spoštovani gospod,

Čestitamo vam ob nakupu električnega grelnika. Kupili ste kakovosten izdelek, v katerem boste lahko uživali leta, če ga boste uporabljali na odgovoren način. Za zagotovitev optimalne življenjske dobe svojega grelnika najprej preberite ta uporabniški priročnik.

V imenu proizvajalca vam dajemo dvoletno garancijo za kakršne koli napake v materialu ali delu.

Ob uporabi grelnika vam želimo čim več udobja.

Lep pozdrav,

PVG Holding B.V.  
Oddelek za pomoč strankam

**1 NAJPREJ PREBERITE PRIROČNIK ZA UPORABNIKE.**

**2 ČE IMATE KAKRŠNE KOLI DVOME, SE POSVETUJTE S SVOJIM TRGOVCEM.**



# NAVODILA ZA UPORABO

① Krmilna  
plošča

② Grelni  
elementi

③ Podnožje  
grelca

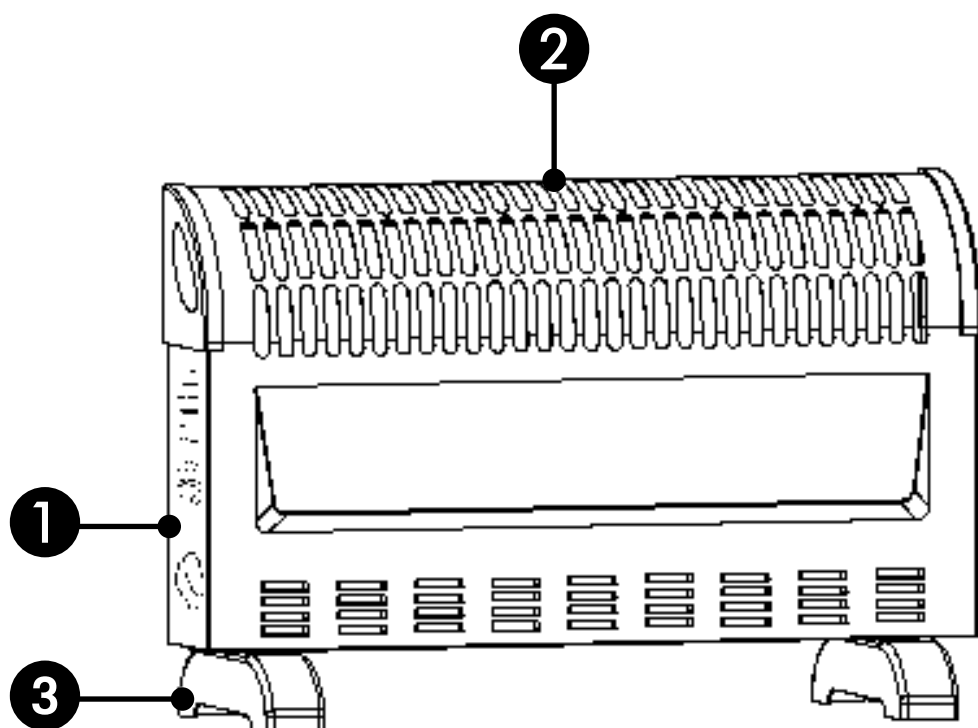

*Slika 1.*

## VARNOSTNA NAVODILA

Pred uporabo grelca pozorno preberite ta navodila in jih shranite za bodočo uporabo. Izdelek uporabljajte le kadar ustreza državnim ali lokalnim zakonodajam in predpisom. Izdelek je namenjen uporabi kot grelec za ogrevanje bivalnih prostorov in je primeren le za uporabo ob normalnih bivalnih pogojih delovanja v prostorih kot so npr. dnevna soba, kuhinja ali garaža. Naprava je lahko priklopljena le na ozemljeno vtičnico napetosti in frekvence 220-240 V / 50 Hz



### POMEMBNO

Ko novo napravo odstranite iz embalaže najprej preverite ali naprava ni morda poškodovana.

V primeru dvoma o stanju naprave le-te ne uporabljajte, temveč pokličite servis. Embalažo hranite izven dosega otrok, saj bi lahko predstavljala nevarnost zadušitve..

### NEVARNOST!

- Naprave ne potaplajte v vodo, saj bi voda lahko prišla v njeno notranjost.
- Prepovedano je odpirati napravo, saj obstaja nevarnost električnega udara.

### OPOZORILA

- Instalacija naprave mora ustrezati vsem državnim in lokalnim zakonom ter predpisom.
- Preden napravo priključite na vtičnico preverite ali napetost označena na ploščici z navedenimi vrednostmi na

- napravi ustreza napetosti vtičnice.
- Naprava je primerna za napajalno napetost od 220 V do 240 V.
  - Če je napetostni kabel poškodovan naprave ne uporabljajte in naj ga takoj zamenja pooblaščen serviser.
  - Kadar je napravo potrebno pregledati ali popraviti naj to vedno stori pooblaščen serviser.
  - Popravila izvršena s strani nepooblaščenih oseb lahko predstavljajo resno nevarnost uporabniku naprave.
  - Naprave ne poskušajte popravljati sami. V takem primeru garancija preneha veljati.
  - Električnega kabla ne postavljajte v bližino virov toplote.
  - Naprave naj ne uporabljajo osebe (tudi otroci) z zmanjšanimi fizičnimi, čutnimi ali duševnimi sposobnostmi, ali osebe s premalo izkušnjami in znanja, razen če jih nadzoruje ali jim daje navodila za uporabo naprave oseba, ki je odgovorna za njihovo varnost.
  - Otroke imejte vedno pod nadzorom, da se ne bi igrali z napravo.
  - Vedno zagotovite nemoten dostop do električnega vtikača.
  - V odprtine naprave ne vstavljajte stvari.
  - Grelca ne uporabljajte v neposredni bližini kopalne kadi, tuša ali bazena.
  - Grelec mora biti pozicioniran neposredno poleg vtičnice
  - V izogib pregrevanju naprave le-te ne prekrivajte.

## **POZOR!**

- Če bi naprava pričela oddajati nenavaden vonj ali zvok napravo takoj ugasnite in izklopite iz napajanja. Če se težava ponavlja naj napravo pregleda pooblaščen servisier.
- Pred čiščenjem in premikanjem naprave napravo ugasnite in izklopite iz električnega napajanja.
- Naprava in napajalni kabel naj bosta vedno postavljena na varni razdalji od majhnih otrok (vsaj en meter).
- Če naprava ni označena z oznako IPX4 (preverite ploščico z navedenimi vrednostmi) je uporaba naprave v vlažnih prostorih ali v bližini vode prepovedana. Samo naprave z oznako IPX4 so primerne za uporabo v takšnih pogojih.
- Uporaba naprave ni dovoljena v vlažnih prostorih, kjer stopnja relativne vlage presega 95%.
- Naprave ne izpostavljate zelo visokim ali nizkim temperaturam in neposredni sončni svetlobi.
- Naprave ne uporabljate izven prostorov.
- Med delovanjem naprave ne nagibajte in ne premeščajte.
- Ne uporabljate električnih podaljškov ali več električnih vtičnic hkrati.
- Vedno kadar naprave ne uporabljate vtič potegnite iz električne vtičnice.
- Napravo lahko uporabljajo otroci od 8. leta starosti dalje in ljudje z zmanjšanimi fizičnimi, čutnimi ali duševnimi sposobnostmi, ali osebe s premalo izkušnjami in znanja pod pogojem, da so bili podu-

čeni o varni uporabi naprave vključno z nevarnostimi, ki so lahko posledica nepravilne uporabe te naprave.

- Otroci se z napravo ne smejo igrati.
- Otroci ne smejo čistiti in vzdrževati naprave brez nadzora.

## NAMESTITEV GRELNIKA

1. Grelnik previdno odstranite iz škatle.
2. Odstranite embalažo.
3. Na dno grelca pričvrstite priloženo podnožje.

### Montaža podnožja

- a. Vtič skupaj s kablom grelnika potegnite skozi sredinsko okroglo odprtino podnožja. Glej sliko 2.

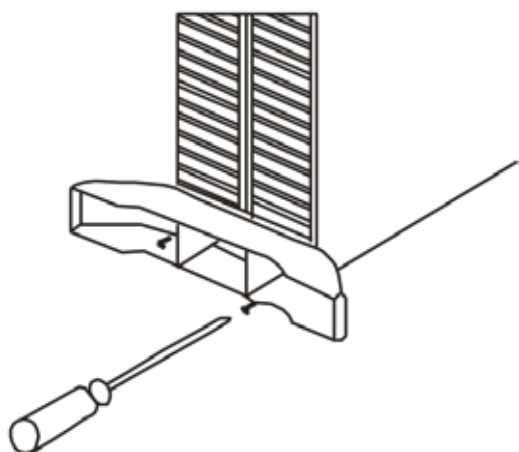

*Slika 2.*

- b. Grelnik je zdaj pripravljen za uporabo.
4. Grelnik postavite na stabilno mesto (vodoravno).
  5. Prepričajte se, da je okoli grelca dovolj prostora. Glej sliko 6.
  6. Priključite napajalni kabel.

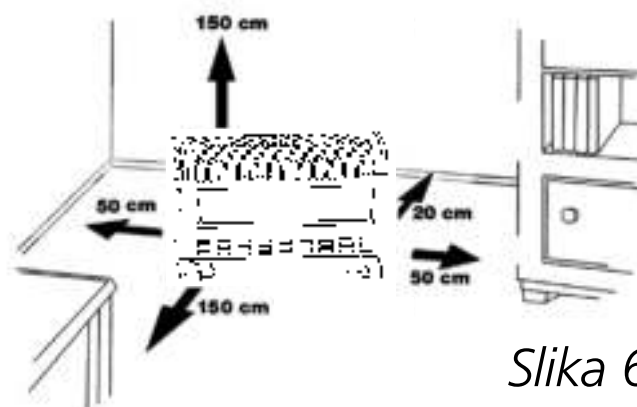

Slika 6.



Grelec je opremljen z varovalom proti prevrnitvi. Prepričajte se, da grelec stoji na trdni podlagi tako, da stikalo varovala proti prevrnitvi vzpostavi stik s podlago.

## KRMILNA PLOŠČA



→ 2 = 1250 Watt

→ 1 = 750 Watt

1 + 2 = 2000 Watt

Termostat

Slika 3.

Grelec je opremljen s funkcijo nihanja. Z vklopom nihajne funkcije se grelnik giba naprej in nazaj pod kotom 70 °.

Moč grelca lahko nastavljate na 750 vatov, 1250 ali 2000 vatov, kar dosežete z vklopom ali izklopom grelnih elementov s pomočjo uporabe gumbov za upravljanje.

## VZDRŽEVANJE IN SHRANJEVANJE



Pred vzdrževanjem ali čiščenjem izdelka počakajte, da se ta popolnoma ohladi.

Pred čiščenjem izdelka poskrbite, da bo električno stikalo v IZKLOPLJENEM položaju in bo električni kabel odklopljen iz električne vtičnice.

- Pred vsako uporabo preverite, ali je ohišje neokrnjeno in v celoti sestavljeno.
- Ne dotikajte se vročih površin. Vedno uporabljajte ročico izdelka. Preprečite resne opekline ali druge osebne poškodbe in uporabite zaščitne rokavice.
- Zunanjo površino izdelka očistite, tako da jo obrišete z mehko, vlažno krpo.



### **SVARILO:**

Ne dovolite, da bi v notranjost izdelka prišla voda ali druge tekočine, ker to lahko povzroči tveganje za požar in/ali električne nevarnosti.

- Ne uporabljajte jedkih čistil ali topil, ker poškodujejo izdelek.
- Kadar izdelek ni v uporabi, ga shranjujte na čistem, suhem mestu.

## TEHNIČNI PODATKI

<b>Model</b>		<b>ECH 4020</b>
Maks. moč gretja	W	2000
Stopnje moči gretja		3 (750/1250/2000 W)
Tok	A	9
Napetost	V/Hz/faze	220-240/50/1
Teža	kg	2
Mere (š x g x v)	mm	535 x 200 x 385
Primerno za prostore do	m <sup>3</sup>	80
Zaščita enote		IP20

## EU IZJAVA O SKLADNOSTI

Naprava je bila zasnovana, oblikovana in distribuirana v skladu z varnostnimi predpisi direktiv EU. Naprava je namenjena samo za uporabo v običajnem gospodinjskem okolju in za opisane namene.



# POGOJI ZA GARANCIJO

## Qlima

Generalni servis HOME MADE CLIMATES

ETIS d.o.o., trgovina in servis Vidmar Tržaška cesta 333 1000 Ljubljana

tel: 01 / 200 - 7000, e-pošta: servis@etis.si

### GARANCIJSKI LIST

#### GARANCIJSKA IZJAVA:

- V imenu proizvajalca servis garantira, da bo proizvod pravilno deloval, če ga boste uporabljali v skladu z njegovim namenom in navodili za uporabo;
- V kolikor je potrebno proizvod poslati pooblaščenemu serviserju ali uvozniku, Vas prosimo da priložite garancijski list, račun in kratek opis napake. Stroške prevoza do najbližjega servisa, priznamo samo v primeru ko je prevoz izvršen z javnim prevozom (pošta, vlak) in dokazilom o plačilu. V primeru poškodbe proizvoda pri prevozu je rizik na kupčevi strani.
- servis bo v garancijskem roku na svoje stroške poskrbel za odpravo okvare ali pomanjkljivosti na proizvodu, zaradi katere aparat ne deluje, če je bil proizvod uporabljen v skladu s prvo točko te izjave;
- v primeru, da aparat v garancijski dobi ne bo popravljen v 45 dneh od datuma dostave aparata v servisno enoto, bomo aparat na vašo zahtevo zamenjali z novim;
- garancijski rok bo podaljšan za čas popravila;
- za napake, ki nastanejo zaradi zunanjih vplivov (mehanske poškodbe ali izguba hladilnega sredstva po krivdi kupca ali tretje osebe, poseg v aparate brez našega pooblastila, nepravilna uporaba, malomarno ravnanje, prenapetosti v omrežju, zaradi izcedka iz baterije, višja sila ...), garancija ne velja;
- ~~ta garancija se tudi ne nanaša na dele podvržene obrabi in potrošni material (filtri, baterije, hladilno sredstvo ... itd);~~
- garancijski zahtevki se sprejmejo le ob sočasni predložitvi potrjenega garancijskega lista in originalnega računa;
- rok zagotovljenega servisiranja in nudenja rezervnih delov je najmanj 3 leta po izteku garancije;

**Garancijski rok začne teči z dnem prodaje končnemu kupcu, kar dokažete s potrjenim garancijskim listom in originalnim računom podjetja, ki je proizvod prodalo.**

Garancija velja na geografskem območju republike Slovenije

Garancija ne izključuje pravi potrošnika, ki izhajajo iz odgovornosti prodajalca za napake na blagu

#### GARANCIJSKI ROK:

model	doba
QLIMA	2 leti

**Proizvajalec: PVG International b.v., Kanaalstraat 12C – 5347 AB Oss, Nizozemska**

**Proizvod (obkroži): Razvlaževalec, prenosna klima, čistilec zraka, električni grelec**

**Drugo:**

**Tip:**

**Serijska št.:**

**Ime in sedež podjetja, ki je proizvod prodalo:      Pečat podjetja:**

**Podpis prodajalca:**

**Datum prodaje:**

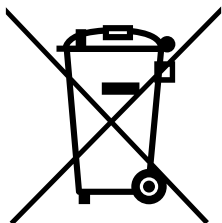

Za preprečitev nepotrebnih stroškov priporočamo, da si vedno najprej pozorno preberete navodila za uporabo. Če ta navodila ne zagotovijo rešitve, napravo odnesite k svojemu trgovcu na popravilo.



Odpadnih električnih izdelkov ne smete zavreči med običajne gospodinjske odpadke. Kjer je možno, izvajajte recikliranje. Za nasvet glede recikliranja vprašajte pri lokalni oblasti ali trgovcu.



ERFORDERLICHE ANGABEN ZU ELEKTRISCHEN EINZELRAUMHEIZGERÄTEN/INFORMATIONSKRAV FOR ELEKTRISKE PRODUKTER TIL LOKAL RUMOPVARMNING/REQUISITOS DE INFORMACIÓN QUE DEBEN CUMPLIR LOS APARATOS DE CALEFACCIÓN LOCAL ELÉCTRICOS/EXIGENCIAS D'INFORMATIONS APPLICABLES AUX DISPOSITIFS DE CHAUFFAGE DÉCENTRALISÉS ÉLECTRIQUES/ΣΑΗΚΟΚΑΥΤΩΤΕΣ ΠΑΙΚΑΛΛΙΣΤΕΝ ΤΙΛΑΛΑΜΜΙΤΤΙΕΝ ΤΙΤΟΒΑΑΤΙΜΚΕΣΤ/INFORMATION REQUIREMENTS FOR ELECTRIC LOCAL SPACE HEATERS/ΑΠΑΙΤΗΣΕΙΣ ΠΛΗΡΟΦΟΡΗΣΗΣ ΓΙΑ ΗΛΕΚΤΡΙΚΟΥΣ ΤΟΠΙΚΟΥΣ ΘΕΡΜΑΝΤΗΡΕΣ ΧΩΡΟΥ/INFORMAZIONE OBBLIGATORIE PER GLI APPARECCHI PER IL RISCALDAMENTO D'AMBIENTE LOCALE ELETTRICI/TABELL MED INFORMASJONSKRAV FOR ELEKTRISKE LOKALE ROMVARMERE/INFORMATIE-EISEN VOOR ELEKTRISCHE TOESTELLEN VOOR LOKALE RUIMTEVERWARMING/REQUISITOS DE INFORMAÇÃO PARA AQUECEDORES DE AMBIENTE LOCAL ELÉCTRICOS/INFORMACJE DOTYCZĄCE WYMAGAN LOKALNYCH GRZEJNIKOW ELEKTRYCZNYCH/INFORMATIONSKRAV FÖR ELEKTRISKA RUMSVÄMARE

Modellkennung(en): ECH 4020				ECH 4020	
Angabe/Element/Partida/Kohta/Caractéristique/Item/Dato/Artikel/Parametr/Elemento/Posti/Postavka	Symbol/Simbolo/Symbol/Symbole/Simbolo/Symbol/Symbole/Oznaczenie/Beteckning/Symbol	Wert/Wærdi/Valori/Arvo/Valeur/Value/Valore/Verdi/Waarde/Wartosc/Värde/Vrednost	Einheit/Enhed/Unidad/Yksikkö/Unité/Unit/Unite/Enhet/Einheit/Jednostka/Unidad/Enota	Angabe/Element/Partida/Kohta/Caractéristique/Item/Dato/Artikel/Parametr/Elemento/Posti/Postavka	
Wärmeleistung/Varmeydelse/Potencia calorífica/Lämpöteho/ Puissance thermique/Heat output/Potenza termica/Varmeeffekt/Warmteagifite/Moc cieplna/Potência calorífica/Värmeeffekt/Izhodna toplotna moč				Nur bei elektrischen Speicher-Einzelraumheizgeräten: Art der Regelung der Wärmezufuhr (bitte eine Möglichkeit auswählen)/ Type varmetilførsel, kun for elektriske akkumulerende produkter til lokal rumopvarmning (vælg en type)/ Tipo de aportación de calor, únicamente para los aparatos de calefacción local eléctricos de acumulación (seleccione uno)/ Type d'apport de chaleur, pour les dispositifs de chauffage décentralisés électriques à accumulation uniquement (sélectionner un seul type)/ Lämmön-syötön tyyppi, ainoastaan sähkökäyttöiset varaavat paikalliset tilalämmittimet (valitaan yksi)/ Type of heat input, for electric storage local space heaters only (select one)/ Είδος θερμικής ισχύος μόνον στην περίπτωση των ηλεκτρικών τοπικών θερμους-σωρευτών (να επιλεγεί μία δυνατότητα)/ Tipo di potenza termica, solo per gli apparecchi per il riscaldamento d'ambiente locale elettrico ad accumulo (indicare una sola opzione)/ Type varmeinngang, kun for elektriske lokale lagringsvarmere (velg en)/ Type varme-input, uitsluitend voor elektrische warmteopslagtoestellen (selecteer één)/ Tipo de potencia calorífica, apenas para os aquecedores de ambiente local eléctricos de acumulação (seleccionar una opción)/ Rodzaj wsadu ciepła, tylko do elektrycznych miejscowych ogrzewaczy pomieszczeń (wybrać jeden)/ Typ av tillförd värme, endast för elektriska värmelagrande rumsvärmare (välj en)	
Nennwärmeleistung/Nominal varmeydelse/Potencia calorífica nominal/Nimellislämpöteho/Puissance thermique nominale/Nominal heat output/Potenza termica nominale/Nomineell varmeeffekt/Nominale warmteagifite/Nominalna moc cieplna/Potência calorífica nominal/Nomineell avgiven varmeeffekt/Nazivna izhodna toplotna moč		$P_{nom}$	1,9	kW	manuelle Regelung der Wärmezufuhr mit integriertem Thermostat/ Manuel varmelagringsstyring med integreret thermostat/ control manual de la carga de calor, con termostato integrado/ contrôle thermique manuel de la charge avec thermostat intégré/ manuaalinen lämmönvarauksen säätö, johon liittyy integroitu termostaatti/ manual heat charge control, with integrated thermostat/ χειροκίνητος ρυθμιστής θερμικού φορτίου με ενσωματωμένο θερμοστάτη/ controllo manuale del carico termico, con termostato integrato/ Manuell varmeladepkontroll med integreret thermostat/ Handmatige sturing van de warmteopslag, met geïntegreerde thermostaat/ Comando manual da carga térmica, com termostato integrado/ ręczna regulacja ładowania ciepła, z wbudowanym termostatem/ manuell reglering av värmeförseln med inbyggd thermostat
Mindestwärmeleistung (Richtwert)/ Mindste varmeydelse (vejledende)/Potencia calorífica mínima (indicativa)/ Vähimmäislämpöteho (ohjeellinen)/ Puissance thermique minimale (indicative)/ Minimum heat output (indicative)/ Potencia termica minima (indicativa)/ Minimum varmeeffekt (indikert)/ Minimale warmteagifite (indicatief)/ Minimalna moc cieplna (orientacyjna)/ Potência calorífica mínima (indicativa)/ Lägsta varmeeffekt (indikativ)/ Minimalna izhodna toplotna moč (okvirno)		$P_{min}$	0	kW	manuelle Regelung der Wärmezufuhr mit Rückmeldung der Raum- und/oder Außentemperatur/ Manuel varmelagringsstyring med indendørs og/eller udendørs temperaturmåling/ control manual de la carga de calor con respuesta a la temperatura interior o exterior/ contrôle thermique manuel de la charge avec réception d'informations sur la température de la pièce et/ou extérieure/ manuaalinen lämmönvarauksen säätö, johon liittyy huone- ja/tai ulkolämpötilan kompensointi/ manual heat charge control with room and/or outdoor temperature feedback/ χειροκίνητος ρυθμιστής θερμικού φορτίου με ανάδραση θερμοκρασίας δωματίου ή/και θερμοκρασίας εξωτερικού χώρου/ controllo manuale del carico termico con riscontro della temperatura ambiente e/o esterna/ Manuell varmeladepkontroll med tilbakemelding på rommet og / eller utetemperaturer/ Handmatige sturing van de warmteopslag, met kamer- en/of buitentemperatuurfeedback/ Comando manual da carga térmica, com retroação da temperatura interior e/ou exterior/ ręczna regulacja ładowania ciepła z temperatura pokojowa i/ub temperatura zewnętrzna/ manuell reglering av värmeförseln med återkoppling av inomhus- och/eller utomhustemperaturer
Maximale kontinuierliche Wärmeleistung		$P_{max,c}$	1,9	kW	elektronische Regelung der Wärmezufuhr mit Rückmeldung der Raum- und/oder Außentemperatur/ Elektronisk varmelagringsstyring med indendørs og/eller udendørs temperaturmåling/ control electrónico de la carga de calor con respuesta a la temperatura interior o exterior/ contrôle thermique électronique de la charge avec réception d'informations sur la température de la pièce et/ou extérieure/ sähköinen lämmönvarauksen säätö, johon liittyy huone- ja/tai ulkolämpötilan kompensointi/ electronic heat charge control with room and/or outdoor temperature feedback/ ηλεκτρονικός ρυθμιστής θερμικού φορτίου με ανάδραση θερμοκρασίας δωματίου ή/και θερμοκρασίας εξωτερικού χώρου/ controllo elettronico del carico termico con riscontro della temperatura ambiente e/o esterna/ Elektronisk varmeladepkontroll med tilbakemelding på rommet og / eller utetemperaturer/ Elektroniske sturing van de warmteopslag, met kamer- en/of buitentemperatuurfeedback/ Comando electrónico da carga térmica, com retroação da temperatura interior e/ou exterior/ elektroniczna regulacja ładowania ciepła z temperatura pokojowa i/ub temperatura zewnętrzna/ elektronisk reglering av värmeförseln med återkoppling av inomhus- och/eller utomhustemperaturer
Hilfsstromverbrauch/ Supplerende strømforbrug/ Consumo auxiliar de electricidad/ Lisäsähkökulutus/ Consommation d'électricité auxiliaire/ Auxiliary electricity consumption/ Consumo auxiliar de energia eléctrica/ Ekstra strømforbrug/ Aanvullend elektriciteitsverbruik/ Zuzycie energii elektrycznej na potrzeby własnej/ Consumo de electricidade auxiliar/ Tillägsel förbrukning/ Dodatna potreba po elektricni moči					Wärmeabgabe mit Gebläseunterstützung/ Varmebæser/ potencia calorífica asistida por ventiladores / puissance thermique réglable par ventilateur/ puhallinlämmitys/ fan assisted heat output/ παραγωγή θερμότητας υποβοηθούμενη από ανεμιστήρα/ potencia termica asistida da ventilatore/ Viteassistert varmeutgang/ Door een ventilator bijgestane warmteagifite/ Potência calorífica com ventilador/ wydajność grzewcza wspomaganą wentylatorem/ värmeförsel med hjälp av fläkt
Bei Nennwärmeleistung/Ved nominal varmeydelse/A potencia calorífica nominal/Nimellislämpöteho/Alla puissance thermique nominale/At nominal heat output/Alla potenza termica nominale/Ved nominal varmeeffekt/Bij nominale warmteagifite/Przy nominalnej mocy cieplnej/A potência calorífica nominal/Vid nominal avgiven varmeeffekt/Pri nazivni izhodni toplotni moči		$e_{l,max}$	N.A.	kW	Art der Wärmeleistung/Raumtemperaturkontrolle (bitte eine Möglichkeit auswählen)/Type varmeydelse/rumtemperaturstyring (vælg en type)/Tipo de control de potencia calorífica de temperatura interior (seleccione uno)/ Type de contrôle de la puissance thermique/ de la température de la pièce (sélectionner un seul type)/ Lämmityksen/huonelämpötilan säädön tyyppi (valitaan yksi)/ Type of heat output/room temperature control (select one)/ Είδος θερμικής ισχύος/ρυθμιστή θερμοκρασίας δωματίου (να επιλεγεί μία δυνατότητα)/ Tipo di potenza termica/controllo della temperatura ambiente (Indicare una sola opzione)/ Type varmetgang / romtemperatur kontroll (velg en)/ Type warmteagifitelsturing kamertemperatuur (selecteer één)/ Tipo de potencia calorífica/comando da temperatura interior (seleccionar una opción)/ Rodzaj sterowania wydajnością grzania/temperaturą pomieszczenia (wybrać jeden)/ Typ av reglering av värmeförsel/rumtemperatur (välj en)
Bei Mindestwärmeleistung/Ved mindste varmeydelse/A potencia calorífica mínima/Vähimmäislämpöteho/Alla puissance thermique minimale/At minimum heat output/Alla potenza termica minima/Ved minimum varmeeffekt/Bij minimale warmteagifite/Przy minimalnej mocy cieplnej/A potencia calorífica mínima/Vid lägsta varmeeffekt/Pri minimalni izhodni toplotni moči		$e_{l,min}$	N.A.	kW	einstufige Wärmeleistung, keine Raumtemperaturkontrolle/Ét-trinsvarmeydelse uden rumtemperaturstyring/ potencia calorífica de un solo nivel, sin control de temperatura interior/ contrôle de la puissance thermique à un seul palier, pas de contrôle de la température de la pièce/ yksipolertainen lämmitys ilman huonelämpötilan säätöä/ single stage heat output, no room temperature control/ μονοβάθμια θερμική ισχύς χωρίς ρυθμιστή θερμοκρασίας δωματίου/ potencia termica a fase unica senza controllo della temperatura ambiente/ Enkelt-trinns varmetgang, ingen romtemperatur-kontroll/ Een-trapswarmteagifite, geen sturing van de kamertemperatuur/ Potência calorífica numa fase única, sem comando da temperatura interior/ Jednostopniowe wyjście grzewcze, brak sterowania temperaturą pomieszczenia/ estegs varmeeffekt utan rumtemperaturreglering
Im Bereitschaftsstand/ In standbytilstand/En modo de espera/Valmiustilassa/En mode veille/In standby mode/ In modo stand-by/ In standby-modus/In stand-by-modus/W trybie czuwania/Em estado de vigiia/standbyläge/ V stanju pripravljenosti		$e_{l,sb}$	N.A.	kW	zwei oder mehr manuell einstellbare Stufen, keine Raumtemperaturkontrolle/To eller flere manuelle trin uden rumtemperaturstyring/ dos o más niveles manuales, sin control de temperatura interior/ contrôle à deux ou plusieurs paliers manuels, pas de contrôle de la température de la pièce/ kaksi tai useampi manuaalista porrasta ilman huonelämpötilan säätöä/ two or more manual stages, no room temperature control/ δύο ή περισσότερες χειροκίνητες βαθμίδες χωρίς ρυθμιστή θερμοκρασίας δωματίου/ due o più fasi manuali senza controllo della temperatura ambiente/ to eller flere manuelle trin, ingen romtemperatur-kontroll/ Twee of meer handmatig in te stellen trappen, geen sturing van de kamertemperatuur/ Em duas ou mais fases manuais, sem comando da temperatura interior/ Przynajmniej dwa ręczne stopnie, brak sterowania temperaturą pomieszczenia/ två eller flera manuela steg utan rumtemperaturreglering
Raumtemperaturkontrolle mit mechanischem Thermostat/ Med mekanisk rumtemperaturstyring/ con control de temperatura interior mediante termostato mecánico/ contrôle de la température de la pièce avec thermostat mécanique/ mekaanisella termostaattilla toteutetulla huonelämpötilan säädöllä/ with mechanic thermostat room temperature control/ με μηχανικό θερμοστατικό ρυθμιστή θερμοκρασίας δωματίου/ con controllo della temperatura ambiente tramite termostato meccanico/ med mekanisk thermostat romtemperatur-kontroll/ Met mechanische sturing van de kamertemperatuur door thermostaat/ Com comando da temperatura interior por termostato mecánico/ ze sterowaniem temperaturą pomieszczenia za pomocą mechanicznego termostatu/ med mekanisk termostat för rumtemperaturreglering					[ja]/[si]/[oi]/ [kyl]/[lä]/[yes]/ [vai]/[s]/[j]/[a]/ [sim]/ [tak]/ [ja]
mit elektronischer Raumtemperaturkontrolle/ Med elektronisk rumtemperaturstyring/ con control electrónico de temperatura interior/ contrôle électronique de la température de la pièce/ sähköisellä huonelämpötilan säädöllä/ with electronic room temperature control/ με ηλεκτρονικό ρυθμιστή θερμοκρασίας δωματίου/ con controllo elettronico della temperatura ambiente/ med elektronisk romtemperatur-kontroll/ Met elektronische sturing van de kamertemperatuur/ Com comando electrónico da temperatura interior/ z elektronicznym sterowaniem temperaturą pomieszczenia plus timer dzień/ med elektronisk rumtemperaturreglering plus dygnstimer					[nein]/[nej]/ [no]/[non]/ [ei]/[no]/ [öyl]/[no]/ [nei]/ [neen]/ [não]/ [nie]/ [nej]
mit elektronischer Raumtemperaturkontrolle und Tageszeitregelung/ Med elektronisk rumtemperaturstyring og døgntimer/ con control electrónico de temperatura interior y temporizador diario/ contrôle électronique de la température de la pièce et programmation journalier/ sähköisellä huonelämpötilan säädöllä ja vuorokausiajastimella/ with electronic room temperature control plus day timer/ με ηλεκτρονικό ρυθμιστή θερμοκρασίας δωματίου και χρονοδιακόπτη ημέρας/ con controllo elettronico della temperatura ambiente e temporizzatore giornaliero/ med elektronisk romtemperatur-kontroll plus dag timer/ Met elektronische sturing van de kamertemperatuur plus dag-tijdschakelaar/ Com comando electrónico da temperatura interior e temporizador diário/ z elektronicznym sterowaniem temperaturą pomieszczenia plus timer dzień/ med elektronisk rumtemperaturreglering plus dygnstimer					[nein]/[nej]/ [no]/[non]/ [ei]/[no]/ [öyl]/[no]/ [nei]/ [neen]/ [não]/ [nie]/ [nej]
mit elektronischer Raumtemperaturkontrolle und Wochentagsregelung/ Med elektronisk rumtemperaturstyring og ugetimer/ con control electrónico de temperatura interior y temporizador semanal/ contrôle électronique de la température de la pièce et programmation hebdomadaire/ sähköisellä huonelämpötilan säädöllä ja viikkoajastimella/ with electronic room temperature control plus week timer/ με ηλεκτρονικό ρυθμιστή θερμοκρασίας δωματίου και χρονοδιακόπτη εβδομαδιαίο/ con controllo elettronico della temperatura ambiente e temporizzatore settimanale/ med elektronisk romtemperatur-kontroll plus uke timer/ Met elektronische sturing van de kamertemperatuur plus week-tijdschakelaar/ Com comando electrónico da temperatura interior e temporizador semanal/ z elektronicznym sterowaniem temperaturą pomieszczenia plus timer tydzień/ med elektronisk rumtemperaturreglering plus veckotimer					[nein]/[nej]/ [no]/[non]/ [ei]/[no]/ [öyl]/[no]/ [nei]/ [neen]/ [não]/ [nie]/ [nej]

<p>Sonstige Regelungsoptionen (Mehrfachnennungen möglich)/ Andre styringsmuligheder (flere muligheder kan vælges)/ Otras opciones de control (pueden seleccionarse varias)/ Autres options de contrôle (sélectionner une ou plusieurs options)/ Muut säätömahdollisuudet (voidaan valita useita)/ Other control options (multiple selections possible)/ Άλλες δυνατότητες ρύθμισης (επιτρέπονται πολλές επιλογές)/ Altre opzioni di controllo (è possibile selezionare più opzioni)/ Andre kontrollalternativer (flere valg mulig)/ Andere sturingsopties (meerdere selecties mogelijk)/ Outras opções de comando (seleção múltipla possível)/ Inne opcje sterowania (możliwe wiele wyborów)/ Andra regleringsmetoder (flera alternativ kan markeras)</p>	
<p>Raumtemperaturkontrolle mit Präsenzerkennung/ Rumtemperaturstyring med bevægelsessensor/ control de temperatura interior con detección de presencia/ contrôle de la température de la pièce, avec détecteur de présence/ huonelämpötilan säätö läsnäolotunnistimen kanssa/ room temperature control, with presence detection/ ρυθμιστής θερμοκρασίας δωματίου με ανιχνευτή παρουσίας/ controllo della temperatura ambiente con rilevamento di presenza/ romtemperatur-kontroll, med nærværsensor/ Sturing van de kamertemperatuur, met aanwezigheidsdetectie/ Comando da temperatura interior com detecção de presença/ sterowanie temperaturą pomieszczenia, z wykrywaniem obecności/ rumstemperturreglering med närvarodetektering</p>	<p>[nein]/[nej]/ [no]/[non]/ [ei]/[no]/ [dy]/[no]/ [nei]/ [neen]/ [não]/ [nie]/ [nej]</p>
<p>Raumtemperaturkontrolle mit Erkennung offener Fenster/ Rumtemperaturstyring med temperaturfaldsensor/ control de temperatura interior con detección de ventanas abiertas/ contrôle de la température de la pièce, avec détecteur de fenêtre ouverte/ huonelämpötilan säätö avoimen ikkunan tunnistimen kanssa/ room temperature control, with open window detection/ ρυθμιστής θερμοκρασίας δωματίου με ανιχνευτή ανοιχτού παραθύρου/ controllo della temperatura ambiente con rilevamento di finestre aperte/ Romtemperatur-kontroll, med sensor for åpent vindu/ Sturing van de kamertemperatuur, met openraamdetectie/ Comando da temperatura interior, com detecção de janelas abertas/ sterowanie temperaturą pomieszczenia, z wykrywaniem otwartego okna/ rumstemperturreglering med detektering av öppna fönster</p>	<p>[nein]/[nej]/ [no]/[non]/ [ei]/[no]/ [dy]/[no]/ [nei]/ [neen]/ [não]/ [nie]/ [nej]</p>
<p>mit Fernbedienungsoption/ Med telestyringsoption/ con opción de control a distancia/ option contrôle à distance/ etäohjausmahdollisuuden kanssa/ with distance control option/ με δυνατότητα ρύθμισης εξ αποστάσεως/ con opción de controllo a distanza/ med fjernkontroll alternativ/ Met de optie van afstandsbediening/ Com opção de comando à distância/ z opcją sterowania na odległość/ med möjlighet till fjärrstyrning</p>	<p>[nein]/[nej]/ [no]/[non]/ [ei]/[no]/ [dy]/[no]/ [nei]/ [neen]/ [não]/ [nie]/ [nej]</p>
<p>mit adaptiver Regelung des Heizbeginns/ Med adaptiv startstyring/ con control de puesta en marcha adaptable/ contrôle adaptatif de l'activation/ mukautuvan käynnistyksen ohjauksen kanssa/ with adaptive start control/ με ρυθμιστή προσαρμοζόμενης εκκίνησης/ con controllo di avviamento adattabile/ med adaptiv startkontroll/ Met adaptieve sturing van de start/ Com comando de arranque adaptativo/ z opcją sterowania rozpoczęcia adaptacyjnego/ med anpassningsbar startreglering</p>	<p>[nein]/[nej]/ [no]/[non]/ [ei]/[no]/ [dy]/[no]/ [nei]/ [neen]/ [não]/ [nie]/ [nej]</p>
<p>mit Betriebszeitbegrenzung/ Med drifttidsbegrænsning/ con limitación de tiempo de funcionamiento/ limitation de la durée d'activation/ käyntiajan rajoituksen kanssa/ with working time limitation/ με περιορισμό διάρκειας λειτουργίας/ con limitazione del tempo di funzionamento/ med arbeidstidsbegrensning/ Met beperking van de werkingstijd/ Com limitação do tempo de funcionamento/ z ograniczeniem czasu pracy/ med drifttidsbegrænsning</p>	<p>[nein]/[nej]/ [no]/[non]/ [ei]/[no]/ [dy]/[no]/ [nei]/ [neen]/ [não]/ [nie]/ [nej]</p>
<p>mit Schwarzkugelsensor/ Med sort globe-sensor/ con sensor de lámpara negra/ capteur à globe noir/ lämpösäteilyanturin kanssa/ with black bulb sensor/ με αισθητήρα θερμομέτρου μελανής σφαίρας/ con termometro a globo nero/ med sensor for svart lyspære/ Met black-bulbsensor/ Com sensor de corpo negro/ z czujnikiem czarnej żarówki/ med svartkropps-givare</p>	<p>[nein]/[nej]/ [no]/[non]/ [ei]/[no]/ [dy]/[no]/ [nei]/ [neen]/ [não]/ [nie]/ [nej]</p>
<p>Kontaktangaben/ Kontaktoplysninger/ Información de contacto/ Yhteystiedot/Información de contacto/ Contact details/ Contatti/ Kontaktinformasjon/ Contactgegevens/ Dane teleadresowe / Elementos de contacto/ Kontaktpuppgifter/ Kontaktni podatki</p>	<p>PVG Holding BV, Kanaalstraat 12c, NL-5347KM Oss, The Netherlands</p>





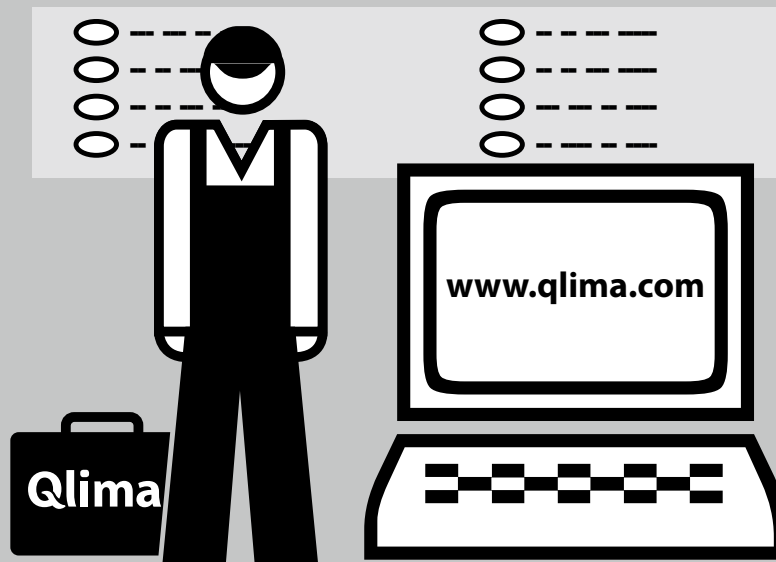

### Distributed in Europe by PVG Holding B.V.

- Ⓧ Benötigen Sie weitere Informationen oder treten Probleme auf, besuchen Sie bitte unsere Website [www.qlima.com](http://www.qlima.com), oder setzen Sie sich mit unserem Kundendienst in Verbindung (Telefonnummer auf [www.qlima.com](http://www.qlima.com)).
- Ⓧ For alle yderligere oplysninger eller ved eventuelle problemer med apparatet henvises til [www.qlima.com](http://www.qlima.com) eller det lokale Kundecenter (telefonnumre findes i [www.qlima.com](http://www.qlima.com)).
- Ⓧ Si necesita información o si tiene algún problema, visite nuestra página Web [www.qlima.com](http://www.qlima.com), o póngase en contacto con el servicio cliente (hallará el número de teléfono en [www.qlima.com](http://www.qlima.com)).
- Ⓧ Si vous souhaitez obtenir des informations supplémentaires ou si vous rencontrez un problème, rendez-vous sur notre site Web ([www.qlima.com](http://www.qlima.com)) ou contactez notre service client (vous trouverez l'adresse et numéro de téléphone sur [www.qlima.com](http://www.qlima.com)).
- Ⓧ Jos haluat huoltoapua, lisätietoja tai laitteen kanssa tulee ongelmia, tutustu verkkosivustoon osoitteessa [www.qlima.com](http://www.qlima.com) tai kysy neuvoa PVG kuluttajapalvelukeskuksesta ([www.qlima.com](http://www.qlima.com)).
- Ⓧ If you need information or if you have a problem, please visit the our website ([www.qlima.com](http://www.qlima.com)) or contact our sales support (you find its phone number on [www.qlima.com](http://www.qlima.com))
- Ⓧ Per informazioni e in caso di problemi, visitate il sito Web [www.qlima.com](http://www.qlima.com) oppure contattate il Centro Assistenza Clienti (per conoscere il numero di telefono, consultate [www.qlima.com](http://www.qlima.com)).
- Ⓧ Hvis du trenger informasjon, eller hvis du har et problem med produktet, kan du gå til nettsidene [www.qlima.com](http://www.qlima.com). Alternativt kan du kontakte med PVG' forbrukertjeneste (telefonnummeret i [www.qlima.com](http://www.qlima.com)).
- Ⓧ Als u informatie nodig hebt of als u een probleem hebt, bezoek dan de onze website ([www.qlima.com](http://www.qlima.com)) of neem contact op met de afdeling sales support (adres en telefoon op [www.qlima.com](http://www.qlima.com)).
- Ⓧ Se necessitar de informações ou se tiver problemas, visite o Web site [www.qlima.com](http://www.qlima.com) ou contacte o Centro de Assistência (número de telefone o [www.qlima.com](http://www.qlima.com))
- Ⓧ W przypadku problemów i w celu uzyskania szczegółowych informacji odwiedź stronę internetową Qlima dostępną pod adresem [www.qlima.com](http://www.qlima.com) lub skontaktuj się z Centrum kontaktów Qlima ([www.qlima.com](http://www.qlima.com))
- Ⓧ Om du behöver service eller information eller har problem med apparaten kan du besöka [www.qlima.com](http://www.qlima.com) eller kontakta Qlima kundtjänst (du hittar telefonnumret på [www.qlima.com](http://www.qlima.com)).
- Ⓧ Če želite dodatne informacije, obiščite spletno mesto podjetja na naslovu [www.qlima.com](http://www.qlima.com) ali pokličite na telefonsko ([www.qlima.com](http://www.qlima.com)).
- Ⓧ Daha fazla bilgiye ihtiyaç duyarsanız veya bir sorunla karşılaşırsanız, [www.qlima.com](http://www.qlima.com) adresindeki Qlima Internet sitesini ziyaret edin veya ülkenizde bulunan Qlima müşteri merkeziyle iletişim kurun (telefon numarasını: [www.qlima.com](http://www.qlima.com)).