

Split Pad Pro Attachment Set

Bedienungsanleitung

Verbinden

Handheld-Modus

1

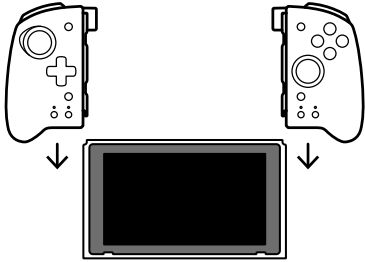

2

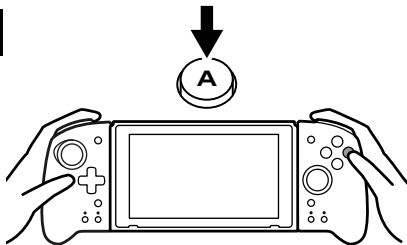

TV-Modus

1

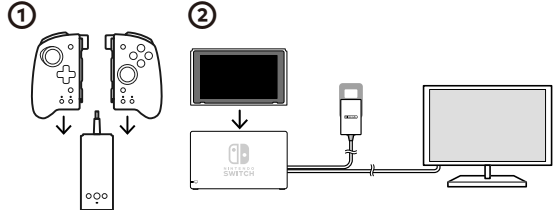

3

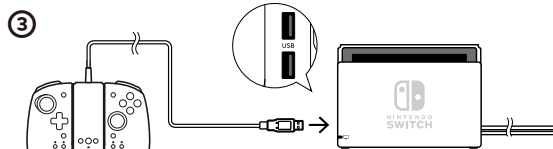

2

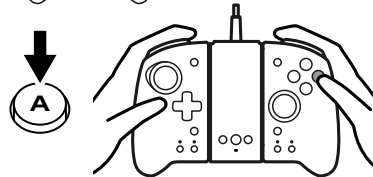

EN

FR

DE

IT

ES

NL

! Achtung

✗ Berühren Sie nicht den linken oder rechten Analogstick oder eine andere Taste, während Sie den USB-Stecker oder das Split Pad Pro anschließen.

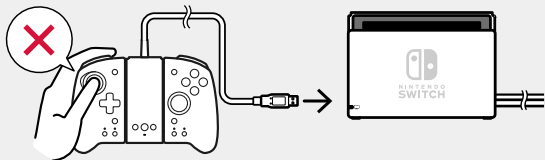
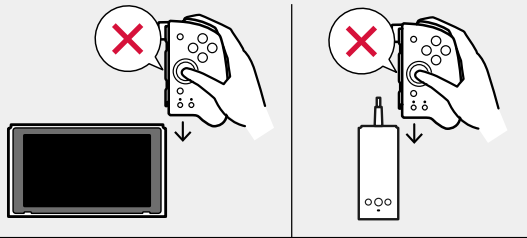

✗ Das Produkt könnte fehlerhaft funktionieren, falls es über ein USB-Hub angeschlossen ist.

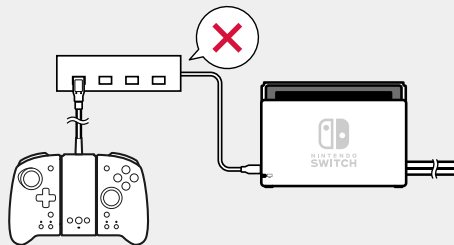

EN

FR

DE

IT

ES

NL

Fehlerbehebung

Der Controller funktioniert nicht richtig

- Entfernen Sie den Controller von der Nintendo Switch™ Konsole und schließen Sie ihn neu an.
- Stellen Sie sicher, dass das System Ihrer Nintendo Switch™ auf dem neuesten Stand ist.

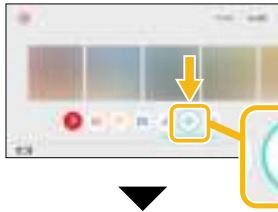

Gehen Sie im HOME-Menü auf „Systemeinstellungen“.

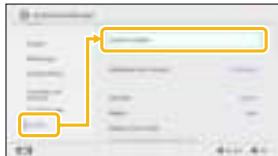

Wählen Sie „Konsole“ und anschließend „System-Update“, um die Firmware Ihrer Konsole zu aktualisieren.

Die Analogsticks reagieren nicht richtig

Stecken Sie den Controller von der Nintendo Switch-Konsole oder der Nintendo Switch-Station ab und wieder an und schalten Sie dann die Konsole an. Sobald die Konsole angeschaltet ist, rotieren Sie den Analogstick zwei- bis dreimal.

Der obige Vorgang funktioniert nur, wenn das Produkt an der Nintendo Switch-Konsole angeschlossen und die Stromversorgung eingeschaltet ist.

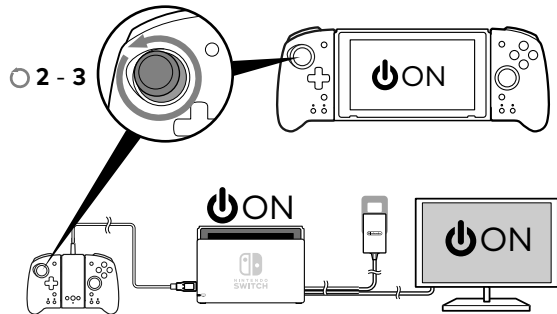

* Dieses Produkt ist nicht kompatibel mit der „Control Sticks kalibrieren“-Option im Nintendo Switch™ HOME-Menü.

EN

FR

DE

IT

ES

NL

Trennen

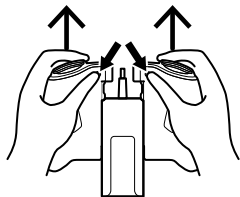
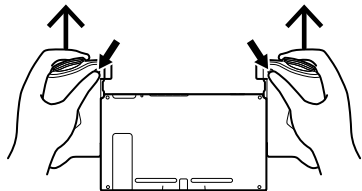
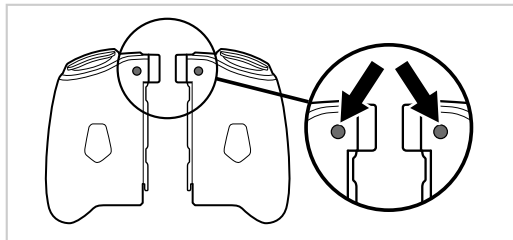

Vor Verwendung des Produkts

- Dieses Produkt kann allein nicht im Tischmodus verwendet werden und ist kein kabelloser Controller.
- Dieses Produkt unterstützt nicht die folgenden Funktionen: Gyrosensor, IR-Bewegungskamera, Beschleunigungssensor, Spieler-LED, HD-Vibration, Notifikations-LED der HOME-Taste, NFC.
- Dieses Produkt kann aufgrund seiner Form und Größe nicht mit bestimmtem Zubehör, das speziell für die Joy-Con™ Controller hergestellt wurde, verwendet werden (wie die Joy-Con Halterung und die Joy-Con Aufladehalterung). Bitte versuchen Sie nicht dieses Produkt mit Gewalt an Zubehör zu befestigen, da dies zu Schäden oder Fehlfunktionen führen kann.

Für die Verwendung im Tischmodus benutzen Sie bitte eines unserer folgenden Produkte.

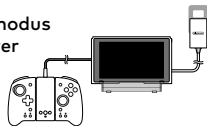

Kompatible HORI Produkte

USB Multiport Playstand for Nintendo Switch

<https://stores.horiusa.com/multiport-usb-playstand-for-nintendo-switch/>



Dual USB Playstand for Nintendo Switch

<https://stores.horiusa.com/dual-usb-playstand-for-nintendo-switch-lite/>



Besuchen Sie die folgende Website für mehr Informationen:

<https://stores.horiusa.com/split-pad-pro-attachment-set-for-nintendo-switch/>



EN

FR

DE

IT

ES

NL

Produktmerkmale

Plattform

Nintendo Switch™ / PC(XInput)

Wenn dieses Produkt am PC verwendet wird, kann der Kopfhöreranschluss nicht verwendet werden.

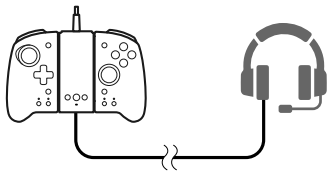

○	Nintendo Switch
✗	PC

Enthält

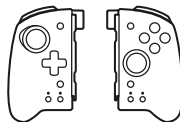

Controller (L/R)
x1



Adapter fürs
Spielen im TV-Modus
x1



Bedienungsanleitung
x1

EN

FR

DE

IT

ES

NL

Bezeichnung der Teile

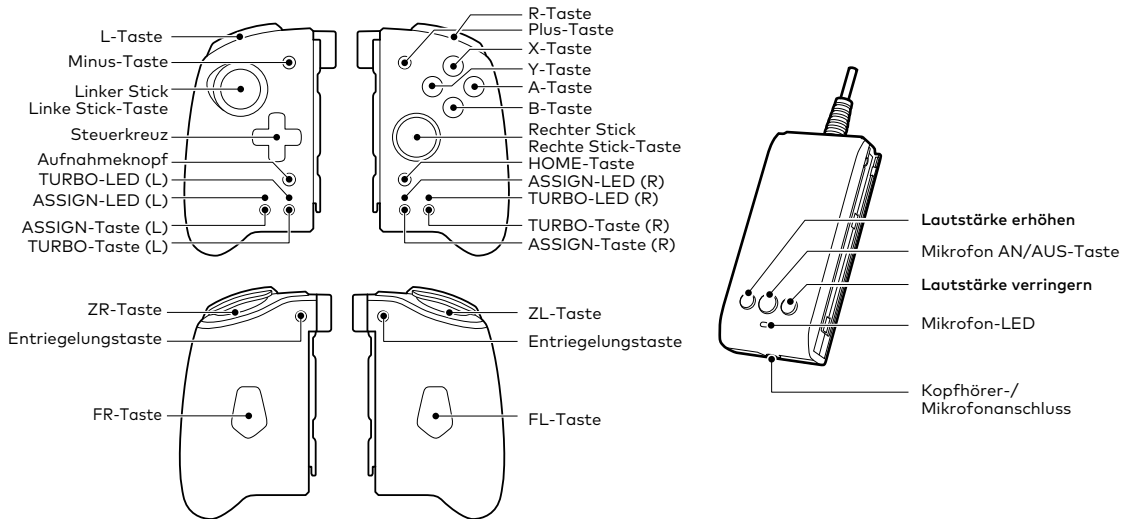

EN

FR

DE

IT

ES

NL

Zuweisungsmodus

Mit der ASSIGN-Taste können Sie den FL- und FR-Tasten andere Tastenfunktionen zuweisen.

Zuweisbare Tastenfunktionen

L

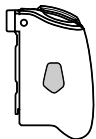

FL-Taste

L-Taste
ZL-Taste
Linke Stick-Taste
Steuerkreuz
(AUF, AB,
LINKS, RECHTS)

R

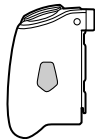

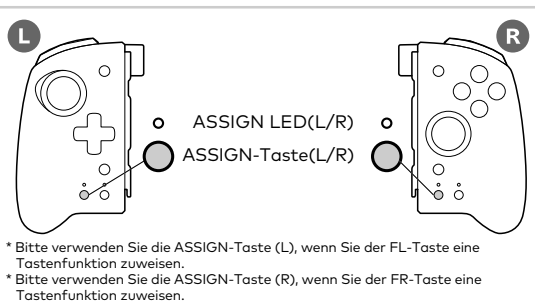

FR-Taste

R-Taste
ZR-Taste
Rechte Stick-Taste
A-Taste
B-Taste
X-Taste
Y-Taste

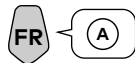

Zuweisen einer Tastenfunktion



 ASSIGN-LED wird rot

Assign AUS

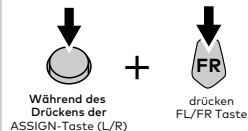

○ ASSIGN-LED schalte aus

EN

FR

DE

IT

ES

NL

Turbo-Funktionen

Turbo-Modus :

Während sie eine Taste gedrückt halten, wird ihre Funktion wiederholt in schneller Abfolge ausgelöst.

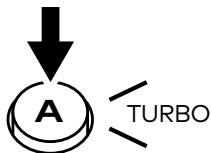

Turbo Hold-Modus :

Wenn Sie eine Taste drücken, wird ihre Funktion wiederholt in schneller Abfolge ausgelöst ohne sie gedrückt halten zu müssen.

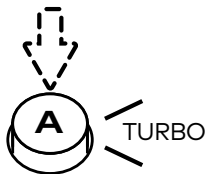

TURBO-LED



Einstellen der
Turbo-Funktion
**TURBO LED
wird Grün**



Turbo-Funktion
aktiviert
**TURBO-LED
blinkt (Grün)***

* Die Turbo-LED (Grün) wird je nach der eingestellten Geschwindigkeitsrate entsprechend mehrmals aufleuchten.

Die folgenden Tasten können mit dem Turbo- oder Turbo Hold-Modus belegt werden:



Vorderansicht

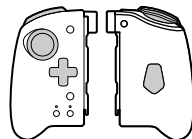

Rückseite

L-Taste / ZL-Taste / Linke Stick-Taste
Steuerkreuz (AUF, AB, LINKS, RECHTS)^{*1}
FL-Taste^{*2}

^{*1} das Steuerkreuz (AUF, AB, LINKS, RECHTS) ist nicht kompatibel mit dem Turbo Hold-Modus und kann nur mit dem Turbo-Modus belegt werden.

^{*2} Die FL-Taste funktioniert nur, wenn ihr eine Tastenfunktion zugewiesen wurde.



Vorderansicht

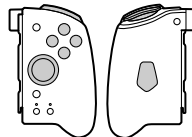

Rückseite

R-Taste / ZR-Taste / Rechte Stick-Taste
A-Taste / B-Taste / X-Taste / Y-Taste
FR-Taste^{*3}

^{*3} Die FR-Taste funktioniert nur, wenn ihr eine Tastenfunktion zugewiesen wurde.

EN

FR

DE

IT

ES

NL

Einstellen der Turbo-Funktion

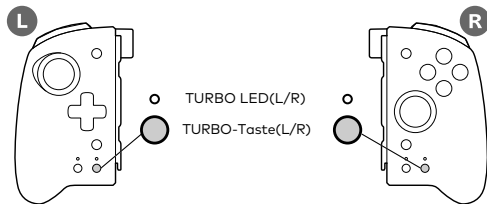

* Bitte verwenden Sie die TURBO-Taste (L), wenn Sie die Tastenfunktion auf (L) legen.
Bitte verwenden Sie die TURBO-Taste (R), wenn Sie die Tastenfunktion auf (R) legen.

① Turbo-Modus AN

↓
Während des Drückens der TURBO Taste(L/R)

+

↓
Taste, die Sie mit dem Turbo-Modus belegen möchten.

② Turbo Hold-Modus AN

↓
Während des Drückens der TURBO Taste(L/R)

+

↓
Taste, die in ① gedrückt ist

③ Turbo AUS

↓
Während des Drückens der TURBO Taste(L/R)

+

↓
Taste, die in ② gedrückt ist

Turbo AUS (alle Tasten)

↓
Während des Drückens der TURBO Taste(L/R)

+

↓ oder ↓
Plus- oder Minus-Taste

* Bitte verwenden Sie die TURBO-Taste (L) und den Minus-Taste, wenn Sie die Turbogeschwindigkeit auf (L) einstellen.
Bitte verwenden Sie die TURBO-Taste (R) und den Plus-Taste, wenn Sie die Turbogeschwindigkeit auf (R) einstellen.

EN

FR

DE

IT

ES

NL

Ändern der Turbogeschwindigkeit

Sie können den Turbo-Modus in 3 Geschwindigkeiten einstellen.

5 → 10 → 20
Aktionen/Sekunde ← Aktionen/Sekunde ← Aktionen/Sekunde

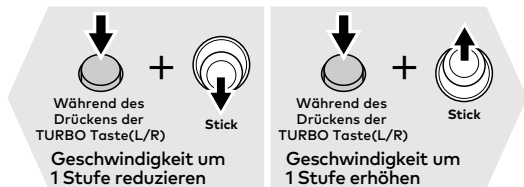

* Bitte verwenden Sie die TURBO-Taste (L) und den linken Stick, wenn Sie die Turbogeschwindigkeit auf (L) einstellen.
Bitte verwenden Sie die TURBO-Taste (R) und den linken Stick, wenn Sie die Turbogeschwindigkeit auf (R) einstellen.

- * Während der Einstellung der Turbogeschwindigkeit blinkt die TURBO-LED in einer Geschwindigkeit entsprechend der eingestellten Turbogeschwindigkeit.
- * Die Turbogeschwindigkeit ist standardmäßig auf 10 Aktionen/Sekunde eingestellt.
- * Die Analogsticks müssen in ihre neutrale Position zurückgebracht werden vor dem Wechsel zu einer anderen Turbogeschwindigkeit.



Kopfhörer-/Mikrofonanschluss

(Kann nicht am PC verwendet werden.)



Bitte verringern Sie die Lautstärke auf Ihrer Nintendo Switch-Konsole, bevor Sie ein Headset anschließen, da plötzlich laute Geräusche auftreten und Ihre Ohren verletzen können.



Das Hören bei hoher Lautstärke kann das Gehör beschädigen und über längere Zeit zu Gehörverlust führen.

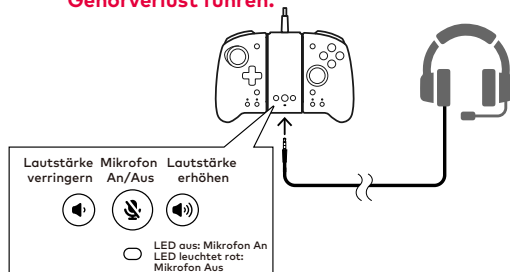

- * Wenn Sie ein Headset direkt mit diesem Produkt verbinden, kann die Voice Chat-Funktion benutzt werden, falls die verwendete Software Voice Chat im Spiel unterstützt.
- * Falls die verwendete Software Voice Chat nicht unterstützt, kann unsere "HORI Gaming Headset für Nintendo Switch" Serie zusammen mit der Nintendo Switch Smartphone App "Nintendo Switch Online" für Voice Chat verwendet werden.
- * Bitte überprüfen Sie die Bedienungsanleitung oder kontaktieren Sie den Software-Hersteller um herauszufinden, ob die Voice Chat-Funktion im Spiel unterstützt wird.

EN

FR

DE

IT

ES

NL

Hauptspezifikationen

Controller (L/R)

Außenmaße	: (W)65mm × (H)110mm × (D)28mm
Gewicht	: 80g
Verbindungsmethode	: Verbindungsschiene (* Dieses Produkt ist kein kabelloser Controller.)

Adapter fürs Spielen im TV-Modus

Außenmaße	: (W)42mm × (H)97mm × (D)29mm
Gewicht	: 150g
Kabellänge	: 3.0m
Verbindungsmethode	: USB(Type-A)



Achtung Wichtige Hinweise für Eltern/Aufsichtspersonen

- Nicht geeignet für Kinder unter 36 Monaten. Enthält kleine Teile.
- Halten Sie dieses Produkt von Kindern fern.
- Langes Kabel, Erürgungsgefahr.
- Halten Sie das Gerät von staubigen oder feuchten Umgebungen fern.
- Nutzen Sie dieses Produkt nicht in beschädigtem oder veränderten Zustand.
- Schützen Sie das Produkt vor Nässe.
- Halten Sie das Produkt von durchgehender Hitzeeinwirkung fern.
- Bitte fassen Sie den metallischen Teil des USB-Steckers nicht an.
- Setzen Sie das Produkt keiner starken Stoß- und Gewichtsbelastung aus.
- Ziehen oder knicken Sie niemals fest das Kabel.
- Das Produkt nicht modifizieren, reparieren, oder anderweitig auseinandernehmen.
- Wenn das Produkt gereinigt werden muss, verwenden Sie dafür ausschließlich ein weiches trockenes Tuch. Verwenden Sie keine chemischen Substanzen wie Benzol oder Lösungsmittel.
- Verwenden Sie dieses Produkt nicht auf andere Weise, als beabsichtigt.

EN

FR

DE

IT

ES

NL

Die normale Funktion des Produktes kann durch elektromagnetische Störungen beeinträchtigt werden.
Setzen Sie das Produkt gegebenenfalls anhand der Gebrauchsanweisung zurück, um den normalen Gebrauch fortzusetzen.
Falls dies das Problem nicht behebt, benutzen Sie das Produkt bitte an einem anderen Ort.

Kabel nicht in eine Steckdose stecken.
Die Verpackung muss aufgehoben werden, da sie wichtige Informationen enthält.

INFORMATIONEN ZUR ENTSORGUNG

Falls Sie das nebenstehende Symbol auf einem unserer elektronischen Produkte oder deren Verpackung sehen, bedeutet das, dass dieses Produkt in Europa nicht mit dem Hausmüll entsorgt werden darf.

Um das Produkt und Batterien korrekt zu entsorgen, informieren Sie sich bitte über die lokalen Gesetze und Regulierungen zur Entsorgung von elektronischen Geräten und Batterien.

Dadurch helfen Sie mit natürliche Ressourcen zu schonen und den Umgang mit elektronischem Abfall zu verbessern.
Gilt nur für EU-Länder.



Nur EU und
Türkei

US

Garantie

Für 90 Tage nach dem ursprünglichen Kaufdatum garantiert HORI dem ursprünglichen Käufer, dass das neu und in Originalverpackung gekaufte Produkt frei von jeglichen Mängeln in Material und Verarbeitung ist.

Falls der Garantieanspruch nicht über den ursprünglichen Verkäufer abgewickelt werden kann, kontaktieren Sie HORI bitte direkt unter info@horiusa.com.

Bitte besuchen Sie <http://stores.horiusa.com/policies/> für Details zur Garantie.

EU

Garantie

Für alle Gewährleistungsansprüche innerhalb der ersten 30 Tage nach dem Kauf, wenden Sie sich bitte an den Händler, bei dem der ursprüngliche Kauf stattgefunden hat. Wenn der Garantieanspruch nicht durch den Fachhändler geleistet wird oder Sie eine andere Frage haben, wenden Sie sich bitte direkt an HORI durch info@horiuk.com.

Vereinfachte Konformitätserklärung

Hiermit bestätigt HORI, dass dieses Produkt der Richtlinie 2014/53/EU entspricht.

Der vollständige Text der EU - Konformitätserklärung ist unter folgender Internetadresse abrufbar:

<https://hori.co.uk/consumer-information/>

- Bewahren Sie diese Informationen zum späteren Nachschlagen auf.
- Bilder und Darstellungen auf der Verpackung können vom tatsächlichen Produkt abweichen.
- Der Hersteller behält sich das Recht vor, die Spezifikation des Produktes ohne Warnung zu ändern.
- Nintendo Switch ist eine eingetragene Marke von Nintendo.
© 2021 Nintendo. Lizenziert von Nintendo.
- HORI und das HORI-Logo sind eingetragene Marken von HORI.

Ab 6 Jahren

Besuchen Sie die folgende Website für mehr Informationen:

<https://stores.horiusa.com/split-pad-pro-attachment-set-for-nintendo-switch/>



EN

FR

DE

IT

ES

NL