

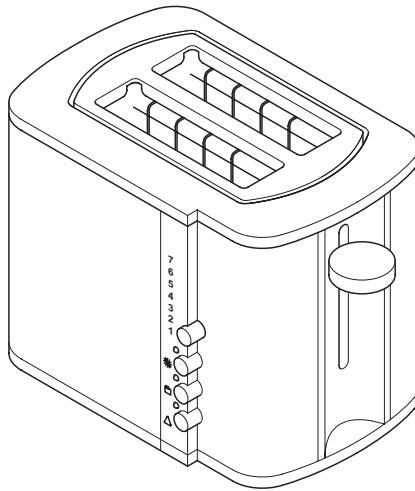

Nederlands	4	Dansk	25
English	7	Norsk	28
Français	10	Suomi	31
Deutsch	13	Português	34
Español	16	Ελληνικά	37
Italiano	19	عربية	42
Svenska	22		

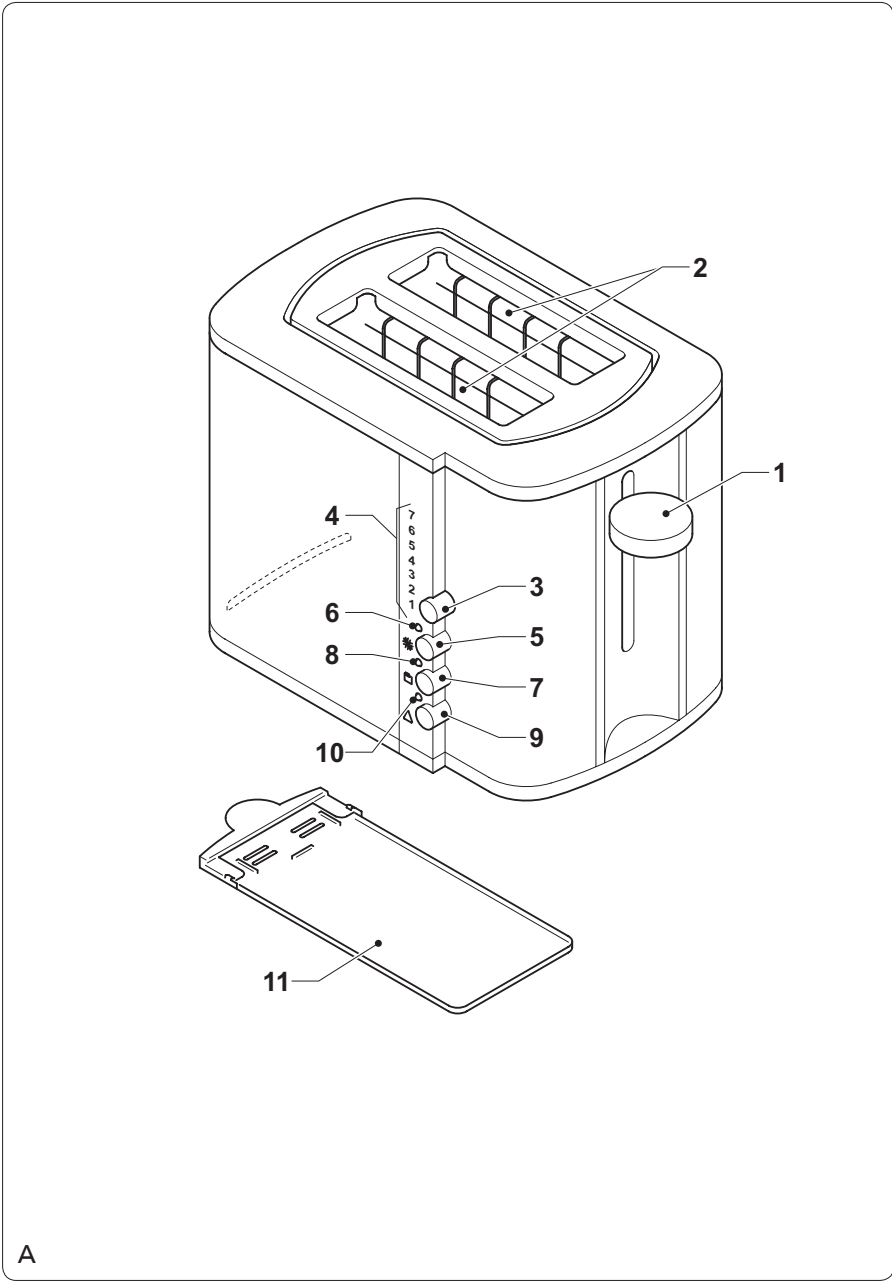

142700 Princess
Galaxy Toaster



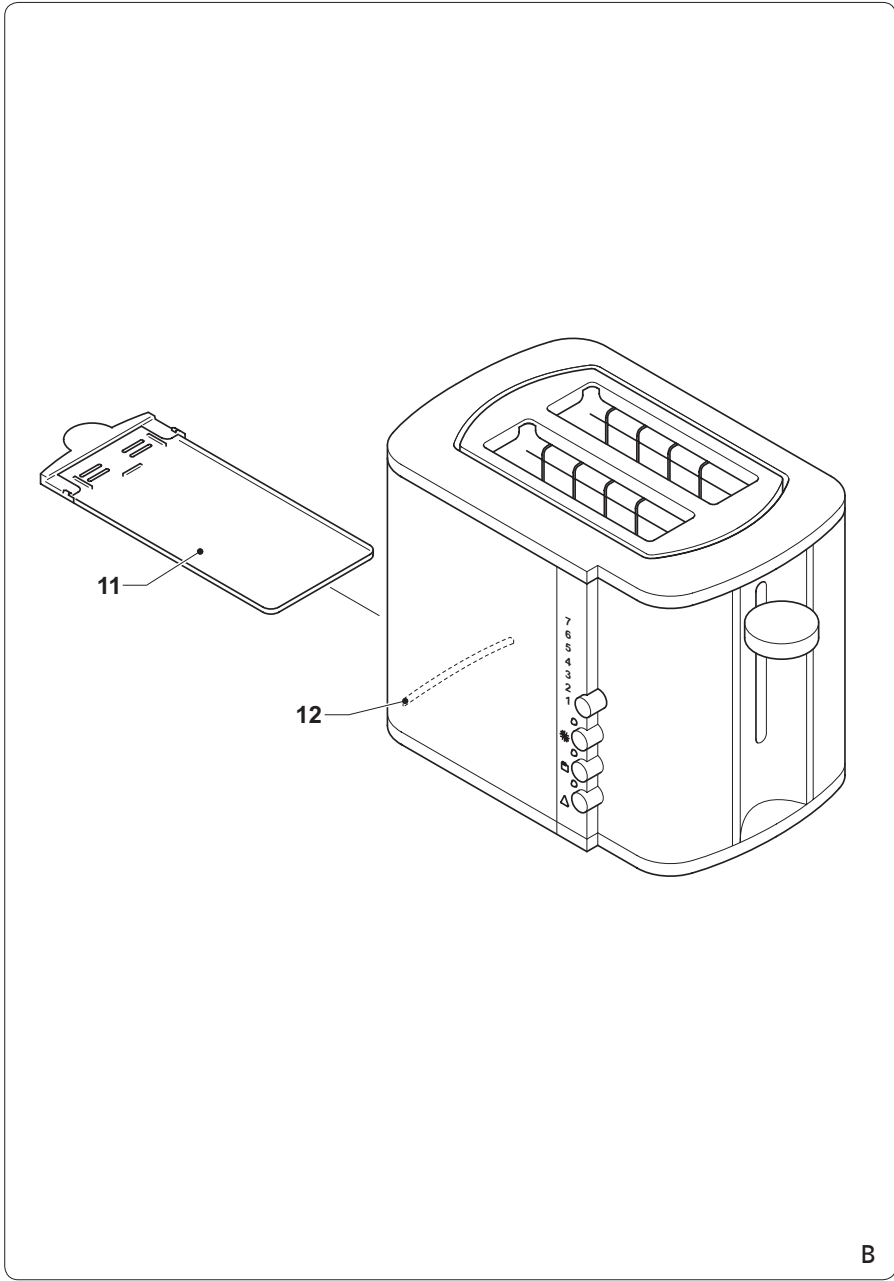

Gefeliciteerd!

U heeft een apparaat van Princess aangeschaft. Ons doel is om kwaliteitsproducten met een smaakvol ontwerp en tegen een betaalbare prijs te bieden. We hopen dat u gedurende vele jaren plezier zult hebben van dit apparaat.

Beschrijving (fig. A)

Uw 142700 Princess broodrooster is ontworpen voor het roosteren van brood, muffins en bagels. Het apparaat kan twee sneetjes brood tegelijkertijd roosteren. Het apparaat is uitsluitend geschikt voor gebruik binnenshuis. Het apparaat is uitsluitend geschikt voor huishoudelijk gebruik.

1. Broodliftnop
2. Broodsleuf
3. Bruiningsregelaar
4. Bruiningsindicator
5. Ontdooiknop
6. Ontdooiingsindicator
7. Opwarmknop
8. Opwarmingsindicator
9. Annuleerknop
10. Aan/uit-indicator
11. Kruimeltray

Eerste gebruik

Voordat u verdergaat, vragen wij graag uw aandacht voor de volgende punten:

- Zorg ervoor dat er voldoende ruimte rondom het apparaat is voor het ontsnappen van de warmte en voor voldoende ventilatie.
- Reinig het apparaat. Zie het gedeelte "Reiniging en onderhoud".
- Plaats het apparaat op een stabiel en vlak oppervlak.
- Plaats de netstekker in het stopcontact.
- Zet de bruiningsregelaar in positie '3'.
- Breng de broodliftnop omlaag totdat hij op zijn plaats klikt om het apparaat in te schakelen. Het apparaat begint met opwarmen.
- Verwijder de netstekker uit het stopcontact.
- Laat het apparaat volledig afkoelen.

Let op: Indien u het apparaat voor de eerste keer inschakelt, kan even een lichte rookontwikkeling en een specifieke geur ontstaan. Dit is normaal.

Gebruik

Aanwijzingen voor gebruik (fig. A & B)

Voordat u verdergaat, vragen wij graag uw aandacht voor de volgende punten:

- Gebruik het apparaat niet voor het roosteren van voedingsmiddelen die suiker bevatten. Gebruik het apparaat niet voor het roosteren van voedingsmiddelen die jam of confituur bevatten.
- Voordat u verdergaat, willen wij graag dat u uw aandacht vestigt op de volgende punten:
 - Gebruik het apparaat niet zonder de kruimeltray. Zorg ervoor dat broodkrumels zich niet opeenhopen in de bodem van het apparaat.
 - Probeer vastzittend brood of andere voorwerpen niet met scherpe voorwerpen of keukengerei te verwijderen.

- Plaats het apparaat op een stabiel en vlak oppervlak.
- Plaats de kruimeltray (11) in de sleuf (12).
- Plaats de netstekker in het stopcontact.
- Plaats het brood in de broodsleuven (2).
- Stel de bruiningsregelaar (3) in op de gewenste bruiningsgraad. De bruiningsgraad kan worden afgelezen van de bruiningsindicator (4).

Let op: Experimenteer met de gewenste bruiningsgraad om de beste resultaten te verkrijgen.

- Breng de broodliftnop (1) omlaag totdat hij op zijn plaats klikt om het apparaat in te schakelen. Het apparaat begint het brood te roosteren. De aan/uit-indicator (10) gaat branden.
- Druk op de ontdooiknop (5) om bevroren brood te roosteren. De ontdooiingsindicator (6) gaat branden.
- Druk op de opwarmknop (7) om geroosterd brood opnieuw te verwarmen. De opwarmingsindicator (8) gaat branden.

Let op: Indien het brood vast komt te zitten, verwijder dan de netstekker uit het stopcontact en wacht totdat het apparaat is afgekoeld. Houd het apparaat ondersteboven en verwijder het vastzittende brood voorzichtig uit het apparaat.

- Druk op de annuleerknop (9) om het proces te onderbreken. De aan/uit-indicator (10) gaat uit.
- Na het einde van het proces schakelt het apparaat automatisch uit en komt het geroosterde brood automatisch omhoog. De aan/uit-indicator (10) gaat uit.
- Verwijder het brood uit de broodsleuven (2).
- Verwijder na gebruik de netstekker uit het stopcontact en wacht totdat het apparaat is afgekoeld.

Reiniging en onderhoud

Het apparaat moet na ieder gebruik worden gereinigd.

Voordat u verdergaat, vragen wij graag uw aandacht voor de volgende punten:

- Schakel voor reiniging en onderhoud altijd het apparaat uit, verwijder de netstekker uit het stopcontact en wacht totdat het apparaat is afgekoeld.
- Dompel het apparaat niet onder in water of andere vloeistoffen.

Voordat u verdergaat, willen wij graag dat u uw aandacht vestigt op de volgende punten:

- Gebruik geen bijtende of schurende reinigingsmiddelen om het apparaat te reinigen.
- Gebruik geen scherpe voorwerpen om het apparaat te reinigen.
- Controleer het apparaat regelmatig op mogelijke schade.
- Reinig de binnenkant van het apparaat na ieder gebruik:
 - Verwijder de kruimeltray uit het apparaat.
 - Houd het apparaat ondersteboven en schud het apparaat om kruimels te verwijderen.
 - Reinig de kruimeltray in sop. Droog de kruimeltray grondig.
 - Plaats de kruimeltray in het apparaat.
- Reinig de buitenkant van het apparaat met een vochtige doek. Droog de buitenkant van het apparaat grondig met een schone, droge doek.
- Plaats het apparaat na reiniging in de originele verpakking.
- Berg het apparaat op op een droge en vorst-vrije plaats, buiten bereik van kinderen.

Veiligheidsinstructies

Algemene veiligheid

- Lees voor gebruik de gebruiksaanwijzing zorgvuldig door. Bewaar de gebruiksaanwijzing voor toekomstig gebruik.
- Gebruik het apparaat en de accessoires uitsluitend voor hun beoogde doeleinden. Gebruik het apparaat en de accessoires niet voor andere doeleinden dan beschreven in de gebruiksaanwijzing.
- Gebruik het apparaat niet als een onderdeel of een accessoire beschadigd of defect is. Indien een onderdeel of een accessoire beschadigd of defect is, moet het door de fabrikant of een erkend servicecentrum worden vervangen.
- Houd altijd toezicht op kinderen om te voorkomen dat ze met het apparaat spelen.
- Het gebruik van dit apparaat door kinderen of personen met een lichamelijke, zintuiglijke, geestelijke of motorische handicap of zonder de benodigde kennis en ervaring kan gevaar veroorzaken. Personen die verantwoordelijk zijn voor hun veiligheid moeten uitdrukkelijke instructies geven of toezicht houden op het gebruik van het apparaat.
- Gebruik het apparaat niet in de buurt van badkuipen, douches, wastafels of andere voorzieningen die water bevatten.
- Dompel het apparaat niet onder in water of andere vloeistoffen. Verwijder het apparaat niet met uw handen indien het apparaat is ondergedompeld in water of andere vloeistoffen. Verwijder onmiddellijk de netstekker uit het stopcontact. Gebruik het apparaat niet opnieuw indien het apparaat is ondergedompeld in water of andere vloeistoffen.
- Dit apparaat is uitsluitend bedoeld voor huishoudelijk gebruik en voor gelijksoortige toepassingsgebieden zoals werknemerskantines in winkels, kantoren en andere werkomgevingen; boerderijen; door gasten in hotels, motels, bed and breakfasts en andere woonomgevingen.

Elektrische veiligheid

- Controleer voor gebruik altijd of de netspanning overeenkomt met de spanning op het typeplaatje van het apparaat.
- Sluit het apparaat aan op een geaard stopcontact. Gebruik indien nodig een geaarde verlengkabel met een geschikte diameter (minimaal 3 x 1,5 mm²).
- Installeer voor extra bescherming een aardlekschakelaar (RCD) met een nominale reststroom van maximaal 30 mA.
- Het apparaat mag niet worden bediend door middel van een externe timer of een apart afstandsbedieningssysteem.
- Zorg ervoor dat er geen water in de pluggen van het netsnoer en het verlengsnoer kan komen.
- Draai het netsnoer en het verlengsnoer altijd volledig uit.
- Zorg ervoor dat het netsnoer niet over de rand van een werkblad hangt. Zorg ervoor dat het netsnoer niet per ongeluk verstremgeld raakt of de oorzaak van een struikeling kan vormen.
- Houd het netsnoer uit de buurt van warmtebronnen, olie en scherpe randen.
- Controleer het netsnoer en de netstekker op tekenen van beschadiging. Gebruik het apparaat niet als het netsnoer of de netstekker beschadigd of defect is. Indien het netsnoer of de netstekker beschadigd of defect is, moet het door de fabrikant of een erkend servicecentrum worden vervangen.
- Trek niet aan het netsnoer om de netstekker van de netvoeding te verwijderen.
- Verwijder de netstekker van de netvoeding wanneer het apparaat niet in gebruik is, voor montage- of demontagewerkzaamheden en voor reinigings- en onderhoudswerkzaamheden.
- Zorg ervoor dat er voldoende ruimte rondom het apparaat is voor het ontsnappen van de warmte en voor voldoende ventilatie.
- Zorg ervoor dat het apparaat niet in contact komt met brandbaar materiaal.
- Houd het apparaat uit de buurt van warmtebronnen. Plaats het apparaat niet op hete oppervlakken of in de buurt van open vlammen.
- Pas op voor hete delen. De oppervlakken die zijn gemarkeerd met een waarschuwingsymbool voor hete oppervlakken worden heet tijdens gebruik. De toegankelijke oppervlakken kunnen heet worden wanneer het apparaat in gebruik is. Het buitenoppervlak kan heet worden wanneer het apparaat in gebruik is.
- Wees altijd voorzichtig wanneer u het apparaat aanraakt. Gebruik ovenhandschoenen indien u het apparaat tijdens of kort na gebruik moet aanraken.
- Zorg ervoor dat uw handen droog zijn voordat u het apparaat aanraakt.
- Laat het apparaat niet onbeheerd achter tijdens gebruik.
- Verplaats het apparaat niet wanneer het is ingeschakeld of nog heet is. Verwijder de netstekker uit het stopcontact en wacht totdat het apparaat is afgekoeld.

Disclaimer

Wijzigingen voorbehouden; specificaties kunnen zonder opgave van redenen worden gewijzigd.

Veiligheidsinstructies voor broodroosters

- Gebruik het apparaat niet buitenshuis.
- Plaats het apparaat op een stabiel en vlak oppervlak.
- Plaats het apparaat op een hittebestendig en spatvrij oppervlak.
- Plaats het apparaat niet op een kookplaat.
- Bedek het apparaat niet.

Congratulations!

You have purchased a Princess appliance. Our aim is to provide quality products with a tasteful design and at an affordable price. We hope that you will enjoy this appliance for many years.

Description (fig. A)

Your 142700 Princess toaster has been designed for toasting bread, muffins and bagels. The appliance can toast two slices of bread at the same time. The appliance is suitable for indoor use only. The appliance is suitable for domestic use only.

1. Bread carriage lever
2. Bread slot
3. Browning control button
4. Browning control indicator
5. Defrost button
6. Defrost indicator
7. Reheat button
8. Reheat indicator
9. Cancel button
10. On/off indicator
11. Crumb tray

Initial use

Before you proceed, we need you to pay attention to the following notes:

- Make sure that there is sufficient space around the appliance to allow heat to escape and provide sufficient ventilation.
- Clean the appliance. Refer to the section "Cleaning and maintenance".
- Place the appliance on a stable and flat surface.
- Insert the mains plug into the wall socket.
- Move the browning control button to the '3' position.
- Lower the bread carriage lever until it clicks into place to switch on the appliance. The appliance starts heating.
- Remove the mains plug from the wall socket.
- Allow the appliance to cool down completely.

Note: If you switch on the appliance for the first time, the appliance may emit a little smoke and a characteristic smell for a short period. This is normal operation.

Use

Hints for use (fig. A & B)

Before you proceed, we need you to pay attention to the following notes:

- Do not use the appliance for toasting food containing sugar. Do not use the appliance for toasting food containing jam or preserves.

Before you proceed, we would like you to focus your attention on the following notes:

- Do not use the appliance without the crumb tray. Do not allow breadcrumbs to accumulate in the bottom of the appliance.
- Do not attempt to remove jammed bread or other items from the appliance with sharp objects or kitchen utensils.
- Place the appliance on a stable and flat surface.
- Insert the crumb tray (11) into the slot (12).
- Insert the mains plug into the wall socket.
- Insert the bread into the bread slots (2).
- Move the browning control button (3) to the required browning setting. The browning setting can be read from the browning control indicator (4).

Note: Experiment with the required browning setting to achieve the best results.

- Lower the bread carriage lever (1) until it clicks into place to switch on the appliance. The appliance starts toasting the bread. The on/off indicator (10) comes on.
- To toast frozen bread, press the defrost button (5). The defrost indicator (6) comes on.
- To reheat toasted bread, press the reheat button (7). The reheat indicator (8) comes on.

Note: If the bread becomes jammed, remove the mains plug from the wall socket and wait until the appliance has cooled down. Hold the appliance upside down and carefully remove the jammed bread from the appliance.

- To interrupt the process, press the cancel button (9). The on/off indicator (10) goes off.
- If the process is completed, the appliance will switch off automatically and raise the toasted bread. The on/off indicator (10) goes off.

- Remove the bread from the bread slots (2).
- After use, remove the mains plug from the wall socket and wait until the appliance has cooled down.

Cleaning and maintenance

The appliance must be cleaned after each use.

Before you proceed, we need you to pay attention to the following notes:

- Before cleaning or maintenance, always switch off the appliance, remove the mains plug from the wall socket and wait until the appliance has cooled down.
- Do not immerse the appliance in water or other liquids.

Before you proceed, we would like you to focus your attention on the following notes:

- Do not use aggressive or abrasive cleaning agents to clean the appliance.
- Do not use sharp objects to clean the appliance.
- Regularly check the appliance for possible damage.
- Clean the inside of the appliance after each use:
 - Remove the crumb tray from the appliance.
 - Hold the appliance upside down and shake the appliance to remove crumbs.
 - Clean the crumb tray in soapy water. Thoroughly dry the crumb tray.
 - Insert the crumb tray into the appliance.
- Clean the outside of the appliance with a damp cloth. Thoroughly dry the outside of the appliance with a clean, dry cloth.
- After cleaning, put the appliance in the original packaging.
- Store the appliance in a dry and frost-free place, out of the reach of children.

Safety instructions

General safety

- Read the manual carefully before use. Keep the manual for future reference.
- Only use the appliance and the accessories for their intended purposes. Do not use the appliance and the accessories for other purposes than described in the manual.

- Do not use the appliance if any part or any accessory is damaged or defective. If a part or an accessory is damaged or defective, it must be replaced by the manufacturer or an authorised repair agent.
- Children should be supervised to ensure that they do not play with the appliance.
- The use of this appliance by children or persons with a physical, sensory, mental or motorial disability, or lack of experience and knowledge can give cause to hazards. Persons responsible for their safety should give explicit instructions or supervise the use of the appliance.
- Do not use the appliance near bathtubs, showers, basins or other vessels containing water.
- Do not immerse the appliance in water or other liquids. If the appliance is immersed in water or other liquids, do not remove the appliance with your hands. Immediately remove the mains plug from the wall socket. If the appliance is immersed in water or other liquids, do not use the appliance again.
- This appliance is intended to be used in domestic and similar applications such as staff kitchen areas in shops, offices and other working environments; farm houses; by clients in hotels, motels and other residential type environments; bed-and-breakfast type environments.

Electrical safety

- Before use, always check that the mains voltage is the same as the voltage on the rating plate of the appliance.
- Connect the appliance to an earthed wall socket. If necessary, use an earthed extension cable of a suitable diameter (at least $3 \times 1.5 \text{ mm}^2$).
- For additional protection, install a residual current device (RCD) with a rated residual operating current that does not exceed 30 mA.
- The appliance is not intended to be operated by means of an external timer or separate remote-control system.
- Make sure that water cannot enter the contact plugs of the mains cable and the extension cable.

- Always fully unwind the mains cable and the extension cable.
 - Make sure that the mains cable does not hang over the edge of a worktop and cannot be caught accidentally or tripped over.
 - Keep the mains cable away from heat, oil and sharp edges.
 - Regularly check the mains cable and the mains plug for signs of damage. Do not use the appliance if the mains cable or the mains plug is damaged or defective. If the mains cable or the mains plug is damaged or defective, it must be replaced by the manufacturer or an authorised repair agent.
 - Do not pull the mains cable to disconnect the mains plug from the mains.
 - Disconnect the mains plug from the mains when the appliance is not in use, before assembly or disassembly and before cleaning and maintenance.
- Do not leave the appliance unattended during use.
 - Do not move the appliance while it is switched on or is still hot. Remove the mains plug from the wall socket and wait until the appliance has cooled down.

U.K. Wiring instructions

The wires in the mains lead are coloured in accordance with the following code:

BLUE	NEUTRAL
BROWN	LIVE
GREEN/YELLOW	EARTH

As the colours of the wire in the mains lead of this appliance may not correspond with the colour markings identifying the terminals on your plug, proceed as follows:

The wire which is coloured BLUE must be connected to the terminal which is marked with the letter N or coloured black.

The wire which is coloured BROWN must be connected to the terminal which is marked with the letter L or coloured red.

The wire which is coloured GREEN/YELLOW must be connected to the terminal which is marked with the letter E or (—) and is coloured GREEN or GREEN/YELLOW.

If a 13Amp (BS1363) plug is used, a 13Amp (BS1362) fuse must be fitted, or if any other type of plug is used, a 13Amp fuse must be fitted, either in the plug or adaptor, or on the distribution board.

Warning! This appliance must be earthed.

Disclaimer

Subject to change; specifications can be changed without further notice.

Safety instructions for toasters

- Do not use the appliance outdoors.
- Place the appliance on a stable and flat surface.
- Place the appliance on a heat-resistant and splash-proof surface.
- Do not place the appliance on a hob.
- Do not cover the appliance.
- Make sure that there is sufficient space around the appliance to allow heat to escape and provide sufficient ventilation.
- Make sure that the appliance does not come into contact with flammable material.
- Keep the appliance away from heat sources. Do not place the appliance on hot surfaces or near open flames.
- Beware of hot parts. The surfaces marked with a caution symbol for hot surfaces are liable to become hot during use. The accessible surfaces can become hot when the appliance is operating. The outer surface can become hot when the appliance is operating.
- Always be careful when touching the appliance. Use oven gloves if you need to touch the appliance during or shortly after use.
- Make sure that your hands are dry before touching the appliance.

Félicitations!

Vous avez acheté un appareil Princess. Nous souhaitons vous proposer des produits de qualité associant un design raffiné et des prix accessibles. Nous espérons que vous profiterez longtemps de cet appareil.

Description (fig. A)

Votre grille-pain 142700 Princess a été conçu pour griller le pain, les muffins et les baguets. L'appareil peut griller deux tranches de pain simultanément. L'appareil est réservé à un usage à l'intérieur. L'appareil est réservé à un usage domestique.

1. Levier de chariot de pain
2. Fente à pain
3. Sélecteur de brunissement
4. Témoin de brunissement
5. Bouton de décongélation
6. Témoin de décongélation
7. Bouton de réchauffage
8. Témoin de réchauffage
9. Bouton d'annulation
10. Témoin marche/arrêt
11. Bac à miettes

Utilisation initiale

Avant de procéder, vous devez faire attention aux remarques suivantes :

- Assurez-vous que l'appareil dispose d'un dégagement suffisant pour que la chaleur se dissipe tout en assurant une ventilation satisfaisante.
- Nettoyez l'appareil. Consultez la section "Nettoyage et entretien".
- Placez l'appareil sur une surface stable et plane.
- Insérez la fiche secteur dans la prise murale.
- Positionnez le sélecteur de brunissement sur '3'.
- Abaissez le levier de chariot de pain jusqu'à l'enclencher pour mettre l'appareil en marche. L'appareil commence à chauffer.
- Débranchez la fiche secteur de la prise murale.
- Laissez l'appareil refroidir complètement

Remarque : Pour sa première mise en marche, l'appareil peut émettre une légère fumée et une odeur caractéristique pendant une période brève. C'est normal.

Utilisation

Conseils d'usage (fig. A & B)

Avant de procéder, vous devez faire attention aux remarques suivantes :

- N'utilisez pas l'appareil pour griller les aliments sucrés. N'utilisez pas l'appareil pour griller les aliments contenant de la confiture ou de la gelée.

Avant de procéder, nous souhaiterions que vous preniez connaissance des remarques suivantes :

- N'utilisez pas l'appareil sans le bac à miettes. Ne laissez pas les miettes de pain s'accumuler au fond de l'appareil.
- Ne tentez pas, avec un objet coupant ou un ustensile de cuisine, de retirer de l'appareil du pain ou autre bloqué.

- Placez l'appareil sur une surface stable et plane.
- Insérez le bac à miettes (11) dans la fente (12).
- Insérez la fiche secteur dans la prise murale.
- Insérez le pain dans les fentes à pain (2).
- Positionnez le sélecteur de brunissement (3) sur le réglage requis. Le réglage de brunissement est affiché avec le témoin de brunissement (4).

Remarque : Expérimentez avec différents réglages de brunissement pour obtenir les meilleurs résultats.

- Abaissez le levier de chariot de pain (1) jusqu'à l'enclencher pour mettre l'appareil en marche. L'appareil commence à griller le pain. Le témoin marche/arrêt (10) s'allume.
- Pour griller le pain congelé, appuyez sur le bouton de décongélation (5). Le témoin de décongélation (6) s'allume.
- Pour réchauffer le pain grillé, appuyez sur le bouton de réchauffage (7). Le témoin de réchauffage (8) s'allume.

Remarque : Si le pain est coincé, retirez la fiche secteur de la prise murale et attendez que l'appareil refroidisse. Retournez l'appareil et retirez prudemment le pain coincé de l'appareil.

- Pour interrompre le processus, appuyez sur le bouton d'annulation (9). Le témoin marche/arrêt (10) s'éteint.
- Si le processus est terminé, l'appareil s'arrête automatiquement et relève le pain grillé. Le témoin marche/arrêt (10) s'éteint.
- Retirez le pain des fentes à pain (2).
- Après usage, retirez la fiche secteur de la prise murale et attendez que l'appareil refroidisse.

Nettoyage et entretien

L'appareil doit être nettoyé après chaque utilisation.

Avant de procéder, vous devez faire attention aux remarques suivantes :

- Avant le nettoyage ou l'entretien, arrêtez toujours l'appareil, débranchez la fiche secteur de la prise murale et attendez que l'appareil refroidisse.
- Ne plongez pas l'appareil dans l'eau ou autres liquides.

Avant de procéder, nous souhaiterions que vous preniez connaissance des remarques suivantes :

- N'utilisez pas de produits de nettoyage agressifs ou abrasifs pour nettoyer l'appareil.
- Ne nettoyez pas l'appareil avec des objets coupants.
- Contrôlez régulièrement les éventuels dommages sur l'appareil.
- Nettoyez l'intérieur de l'appareil après chaque utilisation :
 - Enlevez le bac à miettes de l'appareil.
 - Retournez l'appareil et secouez-le pour enlever les miettes.
 - Nettoyez le bac à miettes à l'eau savonneuse. Séchez soigneusement le bac à miettes.
 - Insérez le bac à miettes dans l'appareil.
- Nettoyez l'extérieur de l'appareil avec un chiffon humide. Séchez soigneusement l'extérieur de l'appareil avec un chiffon propre et sec.
- Après le nettoyage, rangez l'appareil dans son emballage d'origine.
- Rangez l'appareil dans un endroit sec, hors de portée des enfants et à l'abri du gel.

Instructions de sécurité

Sécurité générale

- Lisez avec soin le manuel avant utilisation. Conservez le manuel pour référence future.
- Utilisez l'appareil et ses accessoires uniquement pour leurs fins prévues. N'utilisez pas l'appareil et ses accessoires pour tout autre objet que celui exposé dans le manuel.
- N'utilisez pas l'appareil si une pièce ou un accessoire quelconque est endommagé ou défectueux. Si une pièce ou un accessoire quelconque est endommagé ou défectueux, il doit être remplacé par le fabricant ou par un réparateur agréé.
- Les enfants doivent toujours être surveillés pour s'assurer qu'ils ne jouent pas avec l'appareil.
- L'emploi de cet appareil par des enfants ou des personnes présentant un handicap physique, sensoriel, mental ou moteur voire ne disposant pas des connaissances et de l'expérience nécessaires est potentiellement dangereux. Les personnes responsables de leur sécurité doivent leur fournir des instructions explicites voire les surveiller pour utiliser l'appareil.
- N'utilisez pas l'appareil à proximité d'une baignoire, d'une douche, d'un lavabo ou d'autres récipients contenant de l'eau.
- Ne plongez pas l'appareil dans l'eau ou autres liquides. Si l'appareil est plongé dans l'eau ou d'autres liquides, ne retirez pas l'appareil avec vos mains. Débranchez immédiatement la fiche secteur de la prise murale. Si l'appareil est plongé dans l'eau ou autre liquide, ne l'utilisez pas à nouveau.
- Cet appareil est destiné à un usage domestique et pour des applications similaires comme les zones de cuisine dans une boutique, un bureau ou autre environnement ; les fermes ; la clientèle des hôtels, motels et autres environnements résidentiels ; et les Bed & Breakfast.

Sécurité électrique

- Avant toute utilisation, vérifiez que la tension du secteur correspond à celle indiquée sur la plaque signalétique de l'appareil.

- Connectez l'appareil à une prise murale mise à la terre. Si nécessaire, vous pouvez utiliser une rallonge d'un diamètre adapté (au moins 3 x 1,5 mm²).
- Pour maximiser la protection, installez un dispositif de courant résiduel (RCD) présentant une intensité de service résiduelle nominale inférieure ou égale à 30 mA.
- L'appareil n'est pas conçu pour être utilisé avec une minuterie externe ou un système de télécommande séparé.
- Assurez-vous que l'eau ne peut pas s'infiltrer dans les contacts de prise du cordon d'alimentation et de la rallonge.
- Déroulez toujours complètement le cordon d'alimentation et la rallonge.
- Assurez-vous que le cordon d'alimentation ne pend pas sur le bord d'un plan de travail et ne peut pas être happé ou faire trébucher quelqu'un accidentellement.
- Maintenez le cordon d'alimentation à l'écart de la chaleur, de l'huile et des bords tranchants.
- Contrôlez régulièrement l'état du cordon d'alimentation et de la fiche secteur. N'utilisez pas l'appareil si le cordon d'alimentation ou la fiche secteur est endommagé ou défectueux. Si le cordon d'alimentation ou la fiche secteur est endommagé ou défectueux, il doit être remplacé par le fabricant ou par un réparateur agréé.
- Ne tirez pas sur le cordon d'alimentation pour débrancher la fiche secteur du secteur.
- Débranchez la fiche secteur du secteur lorsque l'appareil n'est pas utilisé, avant le montage ou le démontage de même qu'avant le nettoyage ou l'entretien.
- Assurez-vous que l'appareil dispose d'un dégagement suffisant pour que la chaleur se dissipe tout en assurant une ventilation satisfaisante.
- Assurez-vous que l'appareil n'entre en contact avec aucune matière inflammable.
- Maintenez l'appareil à l'écart des sources de chaleur. Ne placez pas l'appareil sur une surface chaude ou à proximité de flammes nues.
- Attention aux pièces chaudes. Les surfaces marquées d'un symbole d'attention aux surfaces chaudes peuvent devenir chaudes durant l'utilisation. Les surfaces accessibles peuvent devenir chaudes lorsque l'appareil fonctionne. La surface extérieure peut devenir chaude lorsque l'appareil fonctionne.
- Faites attention en touchant l'appareil. Utilisez des gants de cuisine si vous devez toucher l'appareil pendant ou juste après l'utilisation.
- Assurez-vous d'avoir les mains sèches avant de toucher l'appareil.
- Ne laissez jamais l'appareil sans surveillance pendant l'utilisation.
- Ne déplacez pas l'appareil s'il est sous tension ou encore chaud. Retirez la fiche secteur de la prise murale et attendez que l'appareil refroidisse.

Clause de non responsabilité

Sous réserve de modifications ; les spécifications peuvent être modifiées sans préavis.

Instructions de sécurité pour les grille-pains

- N'utilisez pas l'appareil à l'extérieur.
- Placez l'appareil sur une surface stable et plane.
- Placez l'appareil sur une surface résistante à la chaleur et aux projections.
- Ne placez pas l'appareil sur une plaque de cuisson.
- Ne couvrez pas l'appareil.

Herzlichen Glückwunsch!

Sie haben ein Princess Gerät erworben. Unser Ziel ist es, Qualitätsprodukte mit einem geschmackvollen Design zu einem erschwinglichen Preis anzubieten. Wir hoffen, dass Sie viele Jahre Gefallen an diesem Gerät finden.

Beschreibung (Abb. A)

Ihr 142700 Princess Toaster wurde zum Toasten von Brot, Muffins und Bagels konstruiert. Das Gerät kann zwei Scheiben Brot gleichzeitig toasten. Das Gerät ist nur für den Gebrauch in geschlossenen Räumen geeignet. Das Gerät ist nur für den Hausgebrauch geeignet.

1. Brotschlittenhebel
2. Brotschlitz
3. Bräunungsregelknopf
4. Bräunungsanzeige
5. Auftauknopf
6. Auftauanzeige
7. Nachwärmknopf
8. Nachwärmanzeige
9. Abbruchtaste
10. Ein-/Aus-Anzeige
11. Krümelblech

Erster Gebrauch

Bevor Sie fortfahren, beachten Sie bitte unbedingt die folgenden Hinweise:

- Stellen Sie sicher, dass rund um das Gerät ausreichend Platz vorhanden ist, damit die Wärme entweichen kann und eine ausreichende Belüftung gewährleistet ist.
- Reinigen Sie das Gerät. Siehe Abschnitt "Reinigung und Wartung".
- Stellen Sie das Gerät auf eine stabile, flache Oberfläche.
- Stecken Sie den Netzstecker in die Wandsteckdose.
- Stellen Sie den Bräunungsregelknopf auf Position '3'.
- Senken Sie den Brotschlittenhebel, bis er in seiner Lage einrastet und das Gerät einschaltet. Das Gerät beginnt mit dem Aufheizvorgang.
- Ziehen Sie den Netzstecker aus der Wandsteckdose.
- Lassen Sie das Gerät vollständig abkühlen.

Hinweis: Wenn Sie das Gerät das erste Mal einschalten, kann sich kurz etwas Rauch und ein charakteristischer Geruch entwickeln. Dies ist normal.

Gebrauch

Hinweise für den Gebrauch (Abb. A & B)

Bevor Sie fortfahren, beachten Sie bitte unbedingt die folgenden Hinweise:

- Verwenden Sie das Gerät nicht zum Toasten von zuckerhaltigen Lebensmitteln. Verwenden Sie das Gerät nicht zum Toasten von Lebensmitteln, die Marmelade oder Eingemachtes enthalten.

Bevor Sie fortfahren, richten Sie bitte Ihre Aufmerksamkeit auf folgende Hinweise:

- Verwenden Sie das Gerät nicht ohne die Krümelade. Lassen Sie keine Brotkrümel unten im Gerät ansammeln.
- Versuchen Sie nicht, ein eingeklemmtes Brot oder andere Gegenstände mit scharfen Gegenständen oder Küchenbesteck aus dem Gerät zu entfernen.
- Stellen Sie das Gerät auf eine stabile, flache Oberfläche.
- Setzen Sie die Krümelade (11) in den Schlitz (12) ein.
- Stecken Sie den Netzstecker in die Wandsteckdose.
- Setzen Sie das Brot in die Brotschlitz (2) ein.
- Stellen Sie den Bräunungsregelknopf (3) auf die erforderliche Bräunungseinstellung. Die Bräunungseinstellung kann an der Bräunungsanzeige (4) abgelesen werden.

Hinweis: Experimentieren Sie mit der erforderlichen Bräunungseinstellung, um die besten Ergebnisse zu erzielen.

- Senken Sie den Brotschlittenhebel (1), bis er in seiner Lage einrastet und das Gerät einschaltet. Das Gerät beginnt mit der Toasten des Brots. Die Ein-/Aus-Anzeige (10) leuchtet auf.
- Um gefrorenes Brot zu toasten, drücken Sie auf den Auftauknopf (5). Die Auftauanzeige (6) leuchtet auf.

- Um getoastetes Brot nachzuwärmen, drücken Sie auf den Nachwärmknopf (7). Die Nachwärmanzeige (8) leuchtet auf.

Hinweis: Falls sich das Brot verklemmt, ziehen Sie den Netzstecker aus der Wandsteckdose und warten Sie, bis sich das Gerät abgekühlt hat. Halten Sie das Gerät umgedreht und entfernen Sie vorsichtig das eingeklemmte Brot aus dem Gerät.

- Um den Vorgang zu unterbrechen, drücken Sie auf die Abbruchtaste (9). Die Ein-/Aus-Anzeige (10) erlischt.
- Ist der Vorgang abgeschlossen, schaltet sich das Gerät automatisch aus und befördert das getoastete Brot nach oben. Die Ein-/Aus-Anzeige (10) erlischt.
- Entfernen Sie das Brot aus den Brotschlitzen (2).
- Ziehen Sie nach dem Gebrauch den Netzstecker aus der Wandsteckdose und warten Sie, bis das Gerät abgekühlt ist.

Reinigung und Wartung

Das Gerät muss nach jedem Gebrauch gereinigt werden.

Bevor Sie fortfahren, beachten Sie bitte unbedingt die folgenden Hinweise:

- Schalten Sie das Gerät vor der Reinigung und Wartung stets aus, ziehen Sie den Netzstecker aus der Wandsteckdose und warten Sie, bis das Gerät abgekühlt ist.
- Tauchen Sie das Gerät niemals in Wasser oder andere Flüssigkeiten ein.

Bevor Sie fortfahren, richten Sie bitte Ihre Aufmerksamkeit auf folgende Hinweise:

- Verwenden Sie keine aggressiven oder scheuernden Mittel, um das Gerät zu reinigen.
- Verwenden Sie keine scharfen Gegenstände, um das Gerät zu reinigen.
- Kontrollieren Sie das Gerät regelmäßig auf mögliche Schäden.
- Reinigen Sie das Geräterinnere nach jedem Gebrauch:
 - Entfernen Sie die Krümelade aus dem Gerät.
 - Halten Sie das Gerät umgedreht und schütteln Sie die Krümel heraus.

- Reinigen Sie die Krümelade in Seifenwasser. Trocknen Sie die Krümelade gründlich ab.
- Setzen Sie die Krümelade in das Gerät ein.
- Reinigen Sie das Äußere des Geräts mit einem feuchten Lappen. Trocknen Sie das Äußere des Geräts mit einem sauberen trockenen Lappen gründlich ab.
- Verstauen Sie das Gerät nach der Reinigung in der Originalverpackung.
- Bewahren Sie das Gerät an einem trockenen, frostfreien und für Kinder unerreichbaren Ort auf.

Sicherheitsanweisungen

Allgemeine Sicherheit

- Lesen Sie das Handbuch vor dem Gebrauch genau durch. Bewahren Sie das Handbuch zur künftigen Bezugnahme auf.
- Verwenden Sie das Gerät und sein Zubehör nur für den Zweck, für den es konstruiert wurde. Verwenden Sie das Gerät und sein Zubehör nicht für Zwecke, die nicht in diesem Handbuch beschrieben sind.
- Verwenden Sie das Gerät nicht, wenn ein Teil oder Zubehör beschädigt oder defekt ist. Ist ein Teil oder Zubehör beschädigt oder defekt, muss es vom Hersteller oder einem autorisierten Reparaturbetrieb ausgetauscht werden.
- Kinder müssen stets beaufsichtigt werden, um sicherzustellen, dass sie nicht mit dem Gerät spielen.
- Die Benutzung des Geräts durch Kinder oder durch Personen mit eingeschränkten körperlichen, sensorischen, geistigen oder motorischen Fähigkeiten oder ohne das erforderliche Wissen und die nötige Erfahrung kann gefährlich sein! Die für die Sicherheit verantwortlichen Personen müssen klare Anweisungen geben oder den Gebrauch des Geräts beaufsichtigen.
- Verwenden Sie das Gerät nicht in der Nähe von Badewannen, Duschen, Bassins oder anderen Wasserbehältern.
- Tauchen Sie das Gerät niemals in Wasser oder andere Flüssigkeiten ein. Falls das Gerät in Wasser oder andere Flüssigkeiten eingetaucht wurde, nehmen Sie es nicht mit Ihren Händen heraus. Ziehen Sie sofort den Netzstecker aus der Wandsteckdose.

Falls das Gerät in Wasser oder andere Flüssigkeiten eingetaucht wird, darf es nicht mehr verwendet werden.

- Dieses Gerät darf nur für den Hausgebrauch und ähnliche Anwendungen wie in Personal-küchenbereichen von Geschäften, Büros und anderen Arbeitsumgebungen, in Guts-häusern und von Kunden in Hotels, Motels und anderen Wohnbereichen zum Schlafen und Frühstücken verwendet werden.

Elektrische Sicherheit

- Vergewissern Sie sich vor dem Gebrauch stets, dass die Netzspannung mit der Spannung auf dem Typenschild des Geräts übereinstimmt.
- Schließen Sie das Gerät an eine geerdete Wandsteckdose an. Verwenden Sie nötigenfalls ein geerdetes Verlängerungskabel mit einem geeigneten Durchmesser (mindestens $3 \times 1,5 \text{ mm}^2$).
- Lassen Sie als zusätzliche Schutzmaßnahme einen Fehlerstromschutzschalter (FI-Schutzschalter) installieren, der einen Nenn-Fehlerstrom von 30 mA nicht überschreitet.
- Das Gerät ist nicht dafür ausgelegt, von einer externen Zeitschaltuhr oder einem Fernsteuersystem betrieben zu werden.
- Stellen Sie sicher, dass kein Wasser in die Steckkontakte des Netzkabels und in das Verlängerungskabel eindringen kann.
- Wickeln Sie das Netzkabel und das Verlängerungskabel stets vollständig ab.
- Vergewissern Sie sich, dass das Netzkabel nicht an der Kante einer Arbeitsplatte hängen bleibt und nicht versehentlich daran gezogen oder darüber gestolpert wird.
- Halten Sie das Netzkabel von Hitzequellen, Öl und scharfen Kanten fern.
- Kontrollieren Sie das Netzkabel und den Netzstecker regelmäßig auf Anzeichen von Beschädigung. Verwenden Sie das Gerät nicht, wenn das Netzkabel oder der Netzstecker beschädigt oder defekt ist. Ist das Netzkabel oder der Netzstecker beschädigt oder defekt, muss das Teil vom Hersteller oder einem autorisierten Reparaturbetrieb ausgetauscht werden.
- Ziehen Sie niemals am Netzkabel, um den Netzstecker aus der Wandsteckdose zu ziehen.
- Ziehen Sie den Netzstecker aus der Wandsteckdose, wenn das Gerät nicht gebraucht wird, sowie vor der Zerlegung bzw. dem Zusammenbau und vor der Reinigung und Wartung.

Sicherheitsanweisungen für Toaster

- Verwenden Sie das Gerät nicht im Freien.
- Stellen Sie das Gerät auf eine stabile, flache Oberfläche.
- Stellen Sie das Gerät auf eine hitzebeständige und spritzgeschützte Oberfläche.
- Stellen Sie das Gerät nicht auf ein Kochfeld.
- Decken Sie das Gerät nicht ab.
- Stellen Sie sicher, dass rund um das Gerät ausreichend Platz vorhanden ist, damit die Wärme entweichen kann und eine ausreichende Belüftung gewährleistet ist.
- Stellen Sie sicher, dass das Gerät nicht mit entzündlichem Material in Berührung kommt.
- Halten Sie das Gerät von Wärmequellen fern. Stellen Sie das Gerät nicht auf heiße Oberflächen oder in die Nähe von offenen Flammen.
- Vorsicht vor heißen Teilen. Die mit einem Warnsymbol gekennzeichneten Flächen werden beim Gebrauch heiß. Die zugänglichen Oberflächen können beim Gebrauch sehr heiß werden. Die Außenfläche kann beim Gebrauch sehr heiß werden.
- Gehen Sie beim Berühren des Geräts stets vorsichtig vor. Verwenden Sie Ofenhandschuhe, wenn Sie das Gerät während oder kurz nach dem Gebrauch berühren müssen.
- Versichern Sie sich, dass Ihre Hände trocken sind, bevor Sie das Gerät berühren.
- Lassen Sie das Gerät während des Gebrauchs nicht unbeaufsichtigt.
- Bewegen Sie das Gerät nicht, so lange es eingeschaltet oder noch heiß ist. Ziehen Sie den Netzstecker aus der Wandsteckdose und warten Sie, bis das Gerät abgekühlt ist.

Haftungsausschluss

Änderungen vorbehalten; die Daten können ohne Vorankündigung geändert werden.

¡Enhorabuena!

Ha adquirido un aparato Princess. Nuestro objetivo es suministrar productos de calidad con un diseño elegante a un precio asequible. Esperamos que disfrute de este aparato durante muchos años.

Descripción (fig. A)

La tostadora 142700 Princess se ha diseñado para tostar pan, muffins y bagels. El aparato puede tostar dos rebanadas de pan al mismo tiempo. El aparato es adecuado sólo para uso interior. El aparato es adecuado sólo para uso doméstico.

1. Palanca portadora de pan
2. Ranura para pan
3. Botón de control de tostado
4. Indicador de control de tostado
5. Botón de descongelación
6. Indicador de descongelación
7. Botón de recalentamiento
8. Indicador de recalentamiento
9. Botón cancelar
10. Indicador de encendido/apagado
11. Bandeja recogemigas

Uso inicial

Antes de continuar, es necesario que preste atención a las siguientes notas:

- Asegúrese de que haya suficiente espacio alrededor del aparato para permitir que el calor escape y ofrecer suficiente ventilación.
- Limpie el aparato. Consulte la sección "Limpieza y mantenimiento".
- Coloque el aparato sobre una superficie estable y plana.
- Inserte el enchufe eléctrico en la toma de pared.
- Sitúe el botón de control de tostado en la posición '3'.
- Baje la palanca portadora del pan hasta que encaje en su posición para encender el aparato. El aparato empieza a calentarse.
- Retire el enchufe eléctrico de la toma de pared.
- Deje que el aparato se enfríe completamente.

Nota: Si enciende el aparato por primera vez, éste puede desprender un poco de humo y un olor característico durante un breve periodo. Esto es algo normal.

Uso

Consejos de uso (fig. A & B)

Antes de continuar, es necesario que preste atención a las siguientes notas:

- No utilice el aparato para tostar alimentos que contengan azúcar. No utilice el aparato para tostar alimentos que contengan mermelada o conservas.

Antes de continuar, nos gustaría que centre su atención en las siguientes notas:

- No utilice el aparato sin la bandeja recogemigas. No deje que las migas de pan se acumulen en el fondo del aparato.
- No utilice objetos afilados ni utensilios de cocina para intentar sacar pan atascado u otros elementos del aparato.
- Coloque el aparato sobre una superficie estable y plana.
- Introduzca la bandeja recogemigas (11) en la ranura (12).
- Inserte el enchufe eléctrico en la toma de pared.
- Introduzca el pan en las ranuras para pan (2).
- Sitúe el botón de control de tostado (3) en el ajuste de tostado deseado. El ajuste de tostado puede leerse en el indicador de control de tostado (4).

Nota: Experimente con el ajuste de tostado deseado para lograr los mejores resultados.

- Baje la palanca portadora del pan (1) hasta que encaje en su posición para encender el aparato. El aparato empieza a tostar el pan. El indicador de encendido/apagado (10) se enciende.
- Para tostar pan congelado, pulse el botón de descongelación (5). El indicador de descongelación (6) se enciende.
- Para recalentar pan tostado, pulse el botón de recalentamiento (7). El indicador de recalentamiento (8) se enciende.

Nota: Si se atasca el pan, retire el enchufe eléctrico de la toma de pared y espere hasta que se haya enfriado el aparato. Sujete el aparato al revés y saque con cuidado el pan atascado del aparato.

- Para interrumpir el proceso, pulse el botón cancelar (9). El indicador de encendido/apagado (10) se apaga.
- Cuando el proceso ha finalizado, el aparato se desconecta automáticamente y sube el pan tostado. El indicador de encendido/apagado (10) se apaga.
- Saque el pan de las ranuras para pan (2).
- Tras el uso, retire el enchufe eléctrico de la toma de pared y espere hasta que se haya enfriado el aparato.

Limpieza y mantenimiento

El aparato debe limpiarse después de cada uso.

Antes de continuar, es necesario que preste atención a las siguientes notas:

- Antes de la limpieza o el mantenimiento, apague siempre el aparato, retire el enchufe eléctrico de la toma de pared y espere hasta que se haya enfriado el aparato.
- No sumerja el aparato en agua ni otros líquidos.

Antes de continuar, nos gustaría que centre su atención en las siguientes notas:

- No utilice productos de limpieza agresivos o abrasivos para limpiar el aparato.
- No utilice objetos afilados para limpiar el aparato.
- Compruebe periódicamente si el aparato presenta algún daño.
- Limpie el interior del aparato después de cada uso:
 - Saque la bandeja recogemigas del aparato.
 - Sujete el aparato al revés y sacúdalo para quitar las migas.
 - Limpie la bandeja recogemigas con agua jabonosa. Seque bien la bandeja recogemigas.
 - Introduzca la bandeja recogemigas en el aparato.

- Limpie el exterior del aparato con un paño húmedo. Seque bien el exterior del aparato con un paño limpio y seco.
- Tras la limpieza, ponga el aparato en el embalaje original.
- Almacene el aparato en un lugar seco donde no hiele, fuera del alcance de los niños.

Instrucciones de seguridad

Seguridad general

- Lea detenidamente el manual antes del uso. Conserve el manual para consultas posteriores.
- Utilice el aparato y los accesorios únicamente para sus respectivos usos previstos. No utilice el aparato ni los accesorios para otros fines que los descritos en este manual.
- No utilice el aparato si hay alguna pieza o accesorio dañado o defectuoso. Si una pieza o un accesorio está dañado o es defectuoso, éste debe ser sustituido por el fabricante o un servicio técnico autorizado.
- Supervise siempre a los niños para asegurarse de que no jueguen con el aparato.
- La utilización de este aparato por niños o personas con una discapacidad física, sensorial, mental o motora o que no tengan el conocimiento y la experiencia necesarios puede provocar riesgos. Las personas responsables de su seguridad deben ofrecer instrucciones explícitas o supervisar la utilización del aparato.
- No utilice el aparato cerca de bañeras, duchas, lavabos u otros recipientes que contengan agua.
- No sumerja el aparato en agua ni otros líquidos. Si el aparato se sumerge en agua u otros líquidos, no saque el aparato con las manos. Retire inmediatamente el enchufe eléctrico de la toma de pared. Si el aparato se sumerge en agua u otros líquidos, no vuelva a utilizarlo.
- Este aparato se ha diseñado para su uso doméstico y en aplicaciones tales como zonas de cocina para el personal en tiendas, oficinas y otros entornos laborales; granjas; por parte de clientes en hoteles, moteles y otros entornos de tipo residencial; así como pensiones, etc.

Seguridad eléctrica

- Antes del uso, compruebe siempre que la tensión de red sea la misma que se indica en la placa de características del aparato.
- Conecte el aparato a un enchufe con toma de tierra. En caso necesario, utilice un cable alargador con toma de tierra de un diámetro adecuado (al menos $3 \times 1,5 \text{ mm}^2$).
- Para una protección adicional, instale un dispositivo de corriente residual (DCR) con una corriente operativa residual nominal que no supere los 30 mA.
- El aparato no se ha diseñado para funcionar mediante un temporizador externo o un sistema de control remoto independiente.
- Asegúrese de que no pueda entrar agua en los enchufes de contacto del cable eléctrico y el cable alargador.
- Desenrolle siempre totalmente el cable eléctrico y el cable alargador.
- Asegúrese de que el cable eléctrico no cuelgue por encima del borde de una superficie de trabajo y pueda engancharse accidentalmente o tropezarse con él.
- Mantenga el cable eléctrico alejado del calor, del aceite y de las aristas vivas.
- Compruebe periódicamente el cable eléctrico y el enchufe eléctrico para ver si muestran señales de daños. No utilice el aparato si el cable eléctrico o el enchufe eléctrico está dañado o defectuoso. Si el cable eléctrico o el enchufe eléctrico está dañado o defectuoso, éste debe ser sustituido por el fabricante o un servicio técnico autorizado.
- No tire del cable eléctrico para desconectar el enchufe de la red eléctrica.
- Desconecte el enchufe de la red eléctrica cuando el aparato no esté en uso, antes del montaje o el desmontaje y antes de la limpieza y el mantenimiento.
- No cubra el aparato.
- Asegúrese de que haya suficiente espacio alrededor del aparato para permitir que el calor escape y ofrecer suficiente ventilación.
- Asegúrese de que el aparato no entre en contacto con materiales inflamables.
- Mantenga el aparato alejado de fuentes de calor. No coloque el aparato sobre superficies calientes ni cerca de llamas abiertas.
- Tenga cuidado con las piezas calientes. Las superficies marcadas con un símbolo de precaución de superficies calientes pueden calentarse durante el uso. Las superficies accesibles pueden calentarse cuando el aparato está funcionando. La superficie exterior puede calentarse cuando el aparato está funcionando.
- Tenga siempre cuidado cuando toque el aparato. Utilice guantes de horno si necesita tocar el aparato durante el uso o inmediatamente después.
- Asegúrese de que sus manos estén secas antes de tocar el aparato.
- No descuide el aparato durante el uso.
- No mueva el aparato mientras esté encendido o aún esté caliente. Retire el enchufe eléctrico de la toma de pared y espere hasta que se haya enfriado el aparato.

Descargo de responsabilidad

Sujeto a cambios; las especificaciones pueden modificarse sin previo aviso.

Instrucciones de seguridad para tostadoras

- No utilice el aparato en el exterior.
- Coloque el aparato sobre una superficie estable y plana.
- Coloque el aparato sobre una superficie resistente al calor y a prueba de salpicaduras.
- No coloque el aparato sobre una placa de cocinado.

Congratulazioni!

Avete acquistato un apparecchio Princess. Il nostro scopo è quello di fornire prodotti di qualità con un design gradevole, ad un prezzo interessante. Ci auguriamo che possiate usufruire di questo apparecchio per molti anni a venire.

Descrizione (fig. A)

Il tostapane 142700 Princess è stato progettato per tostare pane, muffin e bagel. L'apparecchio può tostare due fette di pane contemporaneamente. L'apparecchio è adatto esclusivamente per l'uso al coperto. L'apparecchio è adatto esclusivamente per uso domestico.

1. Leva della griglia per pane
2. Apertura di alloggiamento del pane
3. Pulsante di controllo della tostatura
4. Indicatore di controllo della tostatura
5. Pulsante di scongelamento
6. Indicatore di scongelamento
7. Pulsante di riscaldamento
8. Indicatore di riscaldamento
9. Pulsante di cancellazione
10. Spia acceso/spento
11. Vassoio raccoglibriciolo

Primo utilizzo

Prima di procedere, è necessario porre attenzione alle seguenti note:

- Verificare che attorno all'apparecchio vi sia sufficiente spazio per consentire la fuoriuscita del calore e fornire un'adeguata ventilazione.
- Pulire l'apparecchio. Consultare la sezione "Pulizia e manutenzione".
- Collocare l'apparecchio su una superficie uniforme e stabile.
- Inserire la spina di alimentazione nella presa a parete.
- Spostare il pulsante di controllo della tostatura in posizione '3'.
- Per accendere l'apparecchio, abbassare la leva della griglia per pane finché non scatta in posizione. L'apparecchio inizia a riscaldarsi.
- Disinserire la spina di alimentazione dalla presa a parete.
- Far raffreddare completamente l'apparecchio.

Nota: Alla prima accensione l'apparecchio potrebbe produrre un po' di fumo e un caratteristico odore, per un breve periodo. Ciò rientra nel normale funzionamento.

Uso

Suggerimenti per l'uso (fig. A & B)

Prima di procedere, è necessario porre attenzione alle seguenti note:

- Non utilizzare l'apparecchio per tostare alimenti contenenti zucchero. Non utilizzare l'apparecchio per tostare alimenti contenenti marmellata o confettura.

Prima di procedere, si prega di porre attenzione alle seguenti note:

- Non utilizzare l'apparecchio senza il vassoio raccoglibriciolo. Non far accumulare le briciole di pane sul fondo dell'apparecchio.
- Non tentare di rimuovere pane bloccato o altri elementi dall'interno dell'apparecchio utilizzando oggetti affilati o utensili da cucina.
- Collocare l'apparecchio su una superficie uniforme e stabile.
- Inserire il vassoio raccoglibriciolo (11) nell'apertura (12).
- Inserire la spina di alimentazione nella presa a parete.
- Inserire il pane alle aperture di alloggiamento del pane (2).
- Spostare il pulsante di controllo della tostatura (3) sulla posizione di tostatura desiderata. L'impostazione della tostatura desiderata è visibile sull'indicatore di controllo della tostatura (4).

Nota: Per ottenere risultati migliori fare delle prove con le impostazioni di tostatura necessarie.

- Per accendere l'apparecchio abbassare la leva della griglia per pane (1) finché non scatta in posizione. L'apparecchio inizia a tostare il pane. La spia acceso/spento (10) si accende.
- Per tostare pane congelato, premere il pulsante di scongelamento (5). L'indicatore di scongelamento (6) si accende.
- Per scaldare pane tostato, premere il pulsante di riscaldamento (7). L'indicatore di riscaldamento (8) si accende.



Nota: Se il pane rimane bloccato, rimuovere la spina di alimentazione dalla presa a parete e attendere che l'apparecchio si raffreddi.

- Capovolgere l'apparecchio e rimuovere con attenzione il pane bloccato dall'apparecchio.
- Per interrompere il processo, premere il pulsante di cancellazione (9). La spia acceso/spento (10) si spegne.
 - Quando il processo è completato, l'apparecchio si spegne automaticamente e il pane tostato fuoriesce. La spia acceso/spento (10) si spegne.
 - Estrarre il pane dalle aperture di alloggiamento (2).
 - Dopo l'uso, rimuovere la spina di alimentazione dalla presa a parete e attendere che l'apparecchio si raffreddi.

Pulizia e manutenzione

È necessario pulire l'apparecchio dopo ogni uso.

Prima di procedere, è necessario porre attenzione alle seguenti note:

- Prima di qualsiasi operazione di pulizia o manutenzione, spegnere sempre l'apparecchio, scollegare la spina di alimentazione dalla presa elettrica a parete e attendere che l'apparecchio si raffreddi.
- Non immergere l'apparecchio in acqua o in altri liquidi.

Prima di procedere, si prega di porre attenzione alle seguenti note:

- Per pulire l'apparecchio non utilizzare detergenti aggressivi o abrasivi.
- Non utilizzare oggetti affilati per pulire l'apparecchio.
- Controllare l'apparecchio a intervalli regolari, verificando che non sia danneggiato.
- Pulire l'interno dell'apparecchio dopo ogni uso:
 - Rimuovere il vassoio raccoglibriciole dall'apparecchio.
 - Capovolgere e scuotere l'apparecchio per rimuovere le briciole.
 - Lavare il vassoio raccoglibriciole con acqua saponosa. Asciugare a fondo il vassoio raccoglibriciole.
 - Inserire il vassoio raccoglibriciole nell'apparecchio.

- Pulire l'esterno dell'apparecchio con un panno umido. Asciugare a fondo l'esterno dell'apparecchio con un panno pulito e asciutto.
- Dopo la pulizia, collocare l'apparecchio nell'imballaggio originale.
- Riporre l'apparecchio in un luogo asciutto, al riparo dal gelo e fuori dalla portata dei bambini.

Istruzioni per la sicurezza

Sicurezza generale

- Leggere attentamente il manuale prima dell'uso. Conservare il manuale per future consultazioni.
- Utilizzare l'apparecchio e gli accessori esclusivamente per gli scopi previsti. Non utilizzare l'apparecchio e gli accessori per scopi diversi da quelli descritti nel manuale.
- Non usare l'apparecchio se presenta parti o accessori danneggiati o difettosi. Se una parte o un accessorio sono danneggiati o difettosi, devono essere sostituiti dal fabbricante o da un centro di assistenza autorizzato.
- Controllare sempre che i bambini non giochino con l'apparecchio.
- L'uso dell'apparecchio da parte di bambini o persone con ridotte capacità fisiche, sensoriali, mentali o motorie oppure senza la necessaria pratica ed esperienza può causare rischi. Le persone responsabili per la loro sicurezza devono offrire istruzioni precise oppure supervisionare l'uso dell'apparecchio.
- Non usare l'apparecchio in prossimità di vasche da bagno, docce, bacinelle o altri recipienti contenenti acqua.
- Non immergere l'apparecchio in acqua o in altri liquidi. Se l'apparecchio viene immerso in acqua o in altri liquidi, non rimuovere l'apparecchio con le mani. Rimuovere immediatamente la spina di alimentazione dalla presa a parete. Se l'apparecchio viene immerso in acqua o altri liquidi, non riutilizzare l'apparecchio.

- L'apparecchio è progettato esclusivamente per uso domestico e per applicazioni simili, quali stanze adibite a cucine per il personale nei negozi, uffici e altri ambienti di lavoro; fattorie; per clienti di hotel, motel e altri ambienti di tipo residenziale; bed and breakfast.

Sicurezza elettrica

- Prima dell'uso, verificare sempre che la tensione di rete corrisponda alla tensione riportata sulla targhetta nominale dell'apparecchio.
- Collegare l'apparecchio a una presa a parete dotata di messa a terra. Se necessario, utilizzate un cavo di prolunga con conduttore di messa a terra di diametro adatto (almeno 3 x 1,5 mm²).
- Come ulteriore protezione, installare un interruttore differenziale (RCD) con una corrente residua di funzionamento nominale non superiore a 30 mA.
- L'apparecchio non è previsto per essere azionato mediante timer esterno o telecomando.
- Verificare che l'acqua non penetri negli spinotti del cavo di alimentazione e del cavo di prolunga.
- Srotolare sempre completamente il cavo di alimentazione e il cavo di prolunga.
- Verificare che il cavo di alimentazione non rimanga impigliato nel bordo di sporgenze o ripiani e non possa costituire fonte di rischio di incidenti o cadute.
- Tenere il cavo di alimentazione lontano da fonti di calore, olio e spigoli taglienti.
- Controllare regolarmente l'eventuale presenza di danni sul cavo e sulla spina di alimentazione. Non usare l'apparecchio se il cavo di alimentazione o la spina sono danneggiati o difettosi, devono essere sostituiti dal fabbricante o da un centro di assistenza autorizzato.
- Per scollegare la spina di alimentazione elettrica, non tirare mai il cavo di alimentazione.
- Se l'apparecchio non viene utilizzato, prima di eseguire operazioni di montaggio o smontaggio e prima di effettuare interventi di pulizia e manutenzione, scollegare sempre la spina dalla rete di alimentazione elettrica.

Istruzioni per la sicurezza relative ai tostapane

- Non usare l'apparecchio in ambienti esterni.
- Collocare l'apparecchio su una superficie uniforme e stabile.
- Collocare l'apparecchio su una superficie resistente al calore e agli schizzi.
- Non collocare l'apparecchio su un piano di cottura.
- Non coprire l'apparecchio.
- Verificare che attorno all'apparecchio vi sia sufficiente spazio per consentire la fuoriuscita del calore e fornire un'adeguata ventilazione.
- Verificare che l'apparecchio non entri in contatto con materiale infiammabile.
- Tenere l'apparecchio a distanza dalle superfici calde. Non collocare l'apparecchio su superfici calde o vicino a fiamme libere.
- Porre attenzione alle parti riscaldate. Le superfici contrassegnate con un simbolo di attenzione per superfici calde sono soggette a riscaldarsi durante l'uso. Quando l'apparecchio è in funzione le superfici accessibili possono diventare molto calde. Quando l'apparecchio è in funzione la superficie esterna può diventare molto calda.
- Porre sempre attenzione nel toccare l'apparecchio. Qualora fosse necessario toccare l'apparecchio durante o poco tempo dopo l'uso utilizzare dei guanti da forno.
- Prima di toccare l'apparecchio assicurarsi di avere le mani asciutte.
- Non lasciare l'apparecchio incustodito durante l'uso.
- Non spostare l'apparecchio mentre è acceso o ancora caldo. Rimuovere la spina di alimentazione dalla presa a parete e attendere che l'apparecchio si raffreddi.

Clausola di esclusione della responsabilità

Soggetto a modifica; le specifiche possono subire variazioni senza preavviso.

11

Gratulerar!

Du har valt en apparat från Princess. Vårt mål är att kunna erbjuda kvalitetsprodukter med en smakfull design till ett överkomligt pris. Vi hoppas att du kommer att ha glädje av denna produkt i många år.

Beskrivning (fig. A)

Din 142700 Princess brödrost har designats för rostning av bröd, muffins och bagels.

Apparaten kan rosta två brödsivor samtidigt.

Apparaten är bara avsedd för inomhusbruk.

Apparaten är endast lämpad för hushållsbruk.

1. Brödhållarspak
2. Brödöppning
3. Knapp för rostningsgrad
4. Indikator för rostningsgrad
5. Knapp för upptining
6. Indikator för upptining
7. Knapp för återuppvärmning
8. Indikator för återuppvärmning
9. Avbrytningsknapp
10. På/av-indikator
11. Smulskål

Första användningen

Innan du börjar, ber vi dig att mycket noga beakta följande detaljer:

- Kontrollera att det finns tillräckligt med fritt utrymme runt apparaten så att värmen kan ledas bort och ge tillräcklig ventilation.
- Rengöra apparaten. Se avsnittet "Rengöring och underhåll".
- Placera apparaten på ett plant och stabilt underlag.
- Anslut nätkontakten till vägguttaget.
- Ställ knappen för rostningsgrad i läge '3'.
- Slå på apparaten genom att sänka brödhållarspaken tills den snäpper på plats. Apparaten börjar värmas upp.
- Dra ut nätkontakten från vägguttaget.
- Låt apparaten svalna helt.

Obs: När du slår på apparaten för första gången, kommer den att avge lite rök och en karaktäristisk lukt under en kort stund. Detta är normalt.

Användning

Tips för användning (fig. A & B)

Innan du börjar, ber vi dig att mycket noga beakta följande detaljer:

- Använd inte apparaten för rostning av livsmedel som innehåller socker. Använd inte apparaten för rostning av livsmedel som innehåller sylt eller marmelad.
- Innan du börjar, ber vi dig att beakta följande detaljer:
 - Använd inte apparaten utan smulskålen. Se till att brödsmulor inte samlas på botten av apparaten.
 - Försök inte ta bort fastnat bröd eller andra föremål från apparaten med hjälp av vassa föremål eller köksredskap.
- Placera apparaten på ett plant och stabilt underlag.
- Sätt in smulskålen (11) i öppningen (12).
- Anslut nätkontakten till vägguttaget.
- Sätt in brödet i brödöppningarna (2).
- Ställ knappen för rostningsgrad (3) i önskat läge. Den aktuella inställningen kan avläsas på indikatorn för rostningsgrad (4).

Obs: Experimentera med rostningsgraden för att uppnå bästa resultat.

- Slå på apparaten genom att sänka brödhållarspaken (1) tills den snäpper på plats. Apparaten börjar rosta brödet. På/av-indikatorn (10) tänds.
- För att rosta fruset bröd, tryck på knappen för upptining (5). Indikatorn för upptining (6) tänds.
- För att återuppvärma rostade bröd, tryck på knappen för återuppvärmning (7). Indikatorn för återuppvärmning (8) tänds.

Obs: Om brödet fastnar, dra ut nätkontakten från vägguttaget och vänta tills apparaten har svalnat. Håll apparaten upp och ner och ta försiktigt bort det fastnade brödet från apparaten.

- Avbryt processen genom att trycka på avbrytningsknappen (9). På/av-indikatorn (10) släcks.
- När processen är klar, stängs apparaten av automatiskt och lyfter upp det rostade brödet. På/av-indikatorn (10) släcks.

- Ta ut brödet från brödöppningarna (2).
- Efter användning, dra ut nätkontakten från vägguttaget och vänta tills apparaten har svalnat.

Rengöring och underhåll

Apparaten måste rengöras efter varje användning.

Innan du börjar, ber vi dig att mycket noga beakta följande detaljer:

- Innan rengöring och/eller underhåll: stäng alltid av apparaten, dra ut nätkontakten från vägguttaget och vänta tills apparaten har svalnat.
- Sänk inte ned apparaten i vatten eller någon annan vätska.

Innan du börjar, ber vi dig att beakta följande detaljer:

- Använd inte aggressiva eller slipande rengöringsmedel vid rengöring av apparaten.
- Använd inte vassa föremål vid rengöring av apparaten.

- Kontrollera apparaten regelbundet med avseende på eventuella skador.
- Rengör insidan av apparaten efter varje användning:
 - Ta bort smulskålen från apparaten.
 - Håll apparaten upp och ner och skaka den för att få bort brödsulor.
 - Rengör smulskålen i såpvatten. Torka smulskålen noggrant.
 - Sätt in smulskålen i apparaten.
- Rengör apparatens utsida med en fuktig trasa. Torka apparatens utsida noggrant med en ren, torr trasa.
- Sätt tillbaka apparaten i originalförpackningen efter rengöring.
- Förvara apparaten på en torr och frostfri plats, utom räckhåll för barn.

Säkerhetsanvisningar

Allmän säkerhet

- Läs noggrant igenom handboken före användning. Behåll handboken för framtida behov.

- Använd bara apparaten och tillbehören för de avsedda ändamålen. Använd inte apparaten och tillbehören för andra syften än de som beskrivs i handboken.
- Använd inte apparaten om någon del eller tillbehör är skadat eller defekt. Om någon del eller tillbehör är skadat eller defekt, måste den bytas av tillverkaren eller behörig serviceverkstad.
- Barn bör övervakas för att säkerställa att de inte leker med apparaten.
- Om barn eller personer med fysiska, sensoriska, mentala eller motoriska problem eller personer som saknar erfarenhet och kunskap använder apparaten kan det innebära risker. Personer som ansvarar för deras säkerhet bör ge uttryckliga anvisningar eller övervaka användningen av apparaten.
- Använd inte apparaten nära badkar, duschar, bassänger eller andra kärl som innehåller vatten.
- Sänk inte ned apparaten i vatten eller någon annan vätska. Om apparaten hamnar i vatten eller någon annan vätska får inte apparaten tas bort med händerna. Dra omedelbart ut nätkontakten från vägguttaget. Om apparaten hamnar under vatten eller någon annan vätska får den inte användas igen.
- Denna apparat är avsedd att endast användas för hushållsbruk och liknande tillämpningar som personalkök i affärer, kontor och andra arbetsmiljöer; bondgårdar; av kunder på hotell, motell och andra miljöer av bostadstyp; miljöer av typen "rum och frukost".

El-säkerhet

- Före användning, kontrollera alltid att spänningen i det använda nätuttaget överensstämmer med den som anges på märkplåten.
- Anslut apparaten till ett jordat vägguttag. Om nödvändigt, använd en jordad förlängningskabel med lämplig diameter (minst 3 x 1,5 mm²).
- För ytterligare skydd, installera en jordfelsbrytare (RCD) med en nominell felström som inte överskrider 30 mA.
- Apparaten är inte avsedd att användas med hjälp av en yttre timer eller separat fjärrstyrningssystem.

- Kontrollera att vatten inte kan komma in i kontaktstiften på nätkabeln eller förlängningskabeln.
- Nysta alltid upp nätkabeln och förlängningskabeln helt.
- Kontrollera att nätkabeln inte hänger över en bordskant och att den inte kan fastna av misstag eller trampas på.
- Håll nätkabeln borta från hetta, olja och skarpa kanter.
- Kontrollera regelbundet nätkabeln och nätkontakten med avseende på tecken på skador. Använd inte apparaten om nätkabeln eller nätkontakten är skadad eller defekt. Om nätkabeln eller nätkontakten är skadad eller defekt, måste den bytas av tillverkaren eller behörig serviceverkstad.
- Dra aldrig i nätkabeln när du ska lossa nätkontakten från nätuttaget.
- Lossa nätkontakten från nätuttaget när apparaten inte används, före montering eller demontering och före rengöring och underhåll.
- Se till att dina händer är torra innan du rör vid apparaten.
- Lämna inte apparaten obevakad under användning.
- Flytta inte apparaten medan den är påslagen eller fortfarande varm. Dra ut nätkontakten från vägguttaget och vänta tills apparaten har svalnat.

Friskrivning

Specifikationer kan bli föremål för ändringar utan föregående meddelande.

Säkerhetsanvisningar för brödrostar

- Använd inte apparaten utomhus.
- Placera apparaten på ett plant och stabilt underlag.
- Placera apparaten på ett värmebeständigt och vattensäkert underlag.
- Placera inte apparaten på en spishäll.
- Täck inte över apparaten.
- Kontrollera att det finns tillräckligt med fritt utrymme runt apparaten så att värmen kan ledas bort och ge tillräcklig ventilation.
- Kontrollera att apparaten inte kommer i kontakt med lättantändliga material.
- Håll apparaten borta från värmekällor. Placera inte apparaten på varma ytor eller i närheten av öppen eld.
- Akta dig för heta delar. Ytorna som är märkta med en varningssymbol för heta ytor riskerar att bli heta vid användning. Den åtkomliga ytan kan bli het när apparaten används. Den yttre ytan kan bli het när apparaten används.
- Var försiktig vid beröring av apparaten. Använd handskar om du måste vidröra apparaten under eller strax efter användning.

Tillykke!

Du har købt et Princess apparat. Vi bestræber os på at levere kvalitetsprodukter med et stilfuldt design til en overkommelig pris. Vi håber, du vil få glæde af dette apparat i mange år.

Beskrivelse (fig. A)

Din 142700 Princess brødrister er designet til at riste brød, muffins og bagels. Apparatet kan riste to skiver brød på samme tid. Apparatet er kun beregnet til indendørs brug. Apparatet er kun beregnet til hjemmebrug.

1. Håndtag til brødholder
2. Brødholder
3. Ristningskontrolknapp
4. Ristningsindikator
5. Affrostningsknap
6. Affrostningsindikator
7. Genopvarmningsknap
8. Genopvarmningsindikator
9. Annulleringsknap
10. Tænd/sluk-indikator
11. Krummebakke

Indledende brug

Før du fortsætter, skal du være opmærksom på følgende noter:

- Sørg for, at der er tilstrækkelig plads rundt om apparatet, så den varme luft kan slippe ud og give tilstrækkelig ventilation.
- Rengør apparatet. Se afsnittet "Rengøring og vedligeholdelse".
- Sæt apparatet på en stabil flad overflade.
- Sæt netstikket i stikkontakten.
- Drej ristningskontrolknappen til position '3'.
- Tryk håndtaget til brødholderen ned, indtil det klikker på plads, så apparatet tændes. Apparatet begynder at varme op.
- Tag netstikket ud af stikkontakten.
- Lad apparatet køle helt ned.

Bemærk: Når du tænder for apparatet for første gang, kan det udsende lidt røg og en karakteristisk lugt i et kort øjeblik. Dette er normalt.

Anvendelse

Tips til brug (fig. A & B)

Før du fortsætter, skal du være opmærksom på følgende noter:

- Brug aldrig apparatet til at riste fødevarer indeholdende sukker. Brug aldrig apparatet til at riste fødevarer indeholdende syltetøj.
- Før du fortsætter, vil vi gerne henlede sin opmærksomhed på følgende noter:
 - Brug ikke apparatet uden krummebakke. Lad ikke brødkrummer samle sig i bunden af apparatet.
 - Forsøg ikke at fjerne fastsiddende brød eller andre genstande fra apparatet med skarpe objekter eller køkkenudstyr.
- Sæt apparatet på en stabil flad overflade.
- Placer krummebakken (11) i åbningen (12).
- Sæt netstikket i stikkontakten.
- Sæt brødet ned i brødholderne (2).
- Sæt ristningskontrolknappen (3) til den ønskede ristningsgrad. Ristningsindstillingen kan aflæses på ristningsindikatoren (4).

Bemærk: Eksperimenter med den ønskede ristningsindstilling for at opnå det bedste resultat.

- Tryk håndtaget til brødholderen (1) ned, indtil det klikker på plads, så apparatet tændes. Apparatet begynder at riste brødet. Tænd/sluk-indikatoren (10) tænder.
- Hvis du vil affroste frossen brød, så tryk på affrostningsknappen (5). Affrostningsindikatoren (6) tænder.
- Hvis du vil genopvarme ristet brød, så tryk på genopvarmningsknappen (7). Genopvarmningsindikatoren (8) tænder.

Bemærk: Hvis brødet sætter sig fast, så fjern netstikket fra stikkontakten og vent, indtil apparatet er kølet af. Hold apparatet med bunden i vejret og fjern forsigtigt det fastsiddende brød fra apparatet.

- Hvis du vil afbryde processen, så tryk på annulleringsknappen (9). Tænd/sluk-indikatoren (10) slukker.

- Når processen er fuldført, slukker apparatet automatisk og hæver brødet op. Tænd/sluk-indikatoren (10) slukker.
- Fjern brødet fra brødholderne (2).
- Efter brug fjernes netstikket fra stikkontakten. Vent, indtil apparatet er kølet af.

Rengøring og vedligeholdelse

Apparatet skal gøres rent efter hver brug.

Før du fortsætter, skal du være opmærksom på følgende noter:

- Før rengøring eller vedligeholdelse, skal apparatet slukkes og netstikket tages ud af stikkontakten. Vent, indtil apparatet er kølet af.
- Sænk ikke apparatet ned i vand eller andre væsker.

Før du fortsætter, vil vi gerne henlede din opmærksomhed på følgende noter:

- Brug ikke aggressive eller slibende rengøringsmidler for at rengøre apparatet.
- Brug ikke skarpe objekter for at rengøre apparatet.
- Kontroller apparatet med jævne mellemrum for mulige skader.
- Rengør indersiden af apparatet efter hver brug:
 - Fjern krummebakken fra apparatet.
 - Hold apparatet med bunden i vejret og ryst det for at fjerne krummer.
 - Rengør krummebakken i sæbevand. Tør krummebakken grundigt.
 - Sæt krummebakken tilbage i apparatet.
- Rengør ydersiden af apparatet med en fugtig klud. Tør ydersiden af apparatet grundigt med en ren tør klud.
- Efter rengøring sættes apparatet tilbage i den oprindelige emballage.
- Opbevar apparatet på et tørt og frostfrit sted og utilgængeligt for børn.

Sikkerhedsinstruktioner

Generel sikkerhed

- Læs brugsanvisningen omhyggeligt før brug. Opbevar brugsanvisningen til senere brug.
- Brug kun apparatet og tilbehøret til de tiltænkte formål. Brug ikke apparatet og tilbehøret til andre formål end de i brugsanvisningen beskrevne.
- Brug ikke apparatet, hvis nogen dele eller noget tilbehør er beskadiget eller defekt. Hvis en del eller noget tilbehør er beskadiget eller defekt, skal det udskiftes af producenten eller en autoriseret reparatør.
- Der skal være opsyn med børn for at sikre, at de ikke leger med apparatet.
- Anvendelsen af dette apparat af børn eller personer med fysiske, sansemæssige, mentale eller motoriske handicap eller med mangel på den nødvendige viden og erfaring kan forårsage ulykker. Personer, som er ansvarlige for deres sikkerhed, skal give udtrykkelige instruktioner eller overvåge anvendelsen af apparatet.
- Undlad at anvende apparatet nær badekar, brusere, vaske eller andre beholdere, som indeholder vand.
- Sænk ikke apparatet ned i vand eller andre væsker. Hvis apparatet er sænket ned i vand eller andre væsker, fjern ikke apparatet med hænderne. Tag straks netstikket ud af stikkontakten. Hvis apparatet er sænket ned i vand eller andre væsker, bør det ikke anvendes igen.
- Dette apparat er beregnet til kun at blive brugt i hjemmet eller lignende anvendelse fx i køkkenområder i butikker, kontorer eller på andre arbejdspladser, i hytter, af kunder på hoteller, moteller eller andre beboelsesområder såvel som i bed & breakfast.

Elektrisk sikkerhed

- Før brug skal det altid kontrolleres, at strømspændingen svarer til spændingen på apparatets typeskilt.
- Tilslut apparatet til en stikkontakt med jordforbindelse. Om nødvendigt kan en forlængerledning med jordforbindelse, og en passende diameter (mindst 3 x 1,5 mm²) anvendes.

- For yderligere beskyttelse så monter en reststrømafbruger (RCD) med en nominal reststrøm, som ikke overstiger 30 mA.
- Apparatet er ikke beregnet til brug med ekstern timer eller et separat fjernbetjenings-system.
- Sørg for, at der ikke kan komme vand ind i netledningen og forlængerledningen.
- Rul altid netledningen og forlængerledningen helt ud.
- Sørg for, at netledningen ikke hænger over kanten af bordpladen, og at den ikke sætter sig i klemme eller bliver snublet over.
- Hold netledningen væk fra varme, olie og skarpe kanter.
- Kontroller med mellemrum netledningen og netstikket for tegn på beskadigelse. Brug ikke apparatet, hvis netledningen eller netstikket er beskadiget eller defekt. Hvis netledningen eller netstikket er beskadiget eller defekt, skal det udskiftes af producenten eller en autoriseret reparatør.
- Træk ikke i netledningen for at koble netstikket fra strømforsyningen.
- Når apparatet ikke anvendes, skal netstikket tages ud af strømforsyningen, inden det monteres eller afmonteres, og inden det rengøres og vedligeholdes.
- Vær altid forsigtig, når du rører ved apparatet. Brug ovennævnt, hvis du får brug for at røre ved apparatet under eller kort efter brugen.
- Sørg for, at dine hænder er tørre, før du rører ved apparatet.
- Apparatet må aldrig være uden tilsyn under brugen.
- Flyt ikke apparatet, mens det er tændt eller stadig er varmt. Fjern netstikket fra stikkontakten og vent, indtil apparatet er kølet af.

Ansvarsfraskrivelse

Afhængig af ændringer; specifikationerne kan ændres uden forudgående varsel.

Sikkerhedsinstruktioner for brødristerere

- Brug ikke apparatet udendørs.
- Sæt apparatet på en stabil flad overflade.
- Sæt apparatet på en varmeafvisende og vandafvisende overflade.
- Anbring ikke apparatet på en varmeplade.
- Undlad at dække apparatet til.
- Sørg for, at der er tilstrækkelig plads rundt om apparatet, så den varme luft kan slippe ud og give tilstrækkelig ventilation.
- Sørg for, at apparatet ikke kommer i kontakt med letantændelige materialer.
- Hold apparatet væk fra varmekilder. Stil ikke apparatet på varme overflader eller nær åben ild.
- Vær opmærksom på varme dele. De overflader, som er markeret med et advarsels-symbol, kan blive varme under brugen. De tilgængelige overflader kan blive varme, når apparatet er i brug. Den ydre overflade kan blive varm, når apparatet er i brug.

Gratulerer!

Du har kjøpt et Princess-apparat. Målet vårt er å produsere kvalitetsprodukter med smakfull design til en rimelig pris. Vi håper du vil glede deg over dette apparatet i mange år.

Beskrivelse (fig. A)

Din 142700 Princess brødrister er beregnet på å riste brød, muffins og bagels. Apparatet kan riste to brødstykker samtidig. Apparatet er kun egnet til innendørs bruk. Apparatet er kun egnet for hjemmebruk.

1. Spak for heving/senkning av brød
2. Brødåpning
3. Kontrollknapp for risting
4. Indikator for risting
5. Tineknapp
6. Tine-indikator
7. Oppvarmingsknapp
8. Oppvarmingsindikator
9. Avbryte-knapp
10. På/av-indikator
11. Smulebrett

Første gangs bruk

Før du fortsetter, må du være oppmerksom på følgende:

- Påse at det er nok plass rundt apparatet til at varmen kan slippe unna. Sørg for tilstrekkelig ventilasjon.
- Rengjør apparatet. Se avsnittet "Rengjøring og vedlikehold".
- Plasser apparatet på et stabilt og flatt underlag.
- Sett støpselet i stikkkontakten.
- Beveg kontrollknappen for risting til stillingen '3'.
- Senk spaken for heving/senkning av brød til den klikker på plass for å slå på apparatet. Apparatet begynner å varme seg opp.
- Trekk ut støpselet fra stikkkontakten.
- La apparatet kjøles helt ned.

Merk: Når du slår på apparatet for første gang kan det avgi røyk og lukt en kort stund. Dette er helt normalt.

Bruk

Tips for bruk (fig. A & B)

Før du fortsetter, må du være oppmerksom på følgende:

- Ikke bruk apparatet til å riste matvarer som inneholder sukker. Ikke bruk apparatet til å riste brød som inneholder syltetøy eller konserveringsmidler.
- Før du fortsetter, ber vi deg lese følgende nøye:
- Ikke bruk apparatet uten smulebrettet. Ikke la det samle seg brødsmlur på bunnen av apparatet.
 - Ikke forsøk å fjerne fastkilt brød eller andre elementer fra apparatet med skarpe objekter eller kjøkkenredskaper.
 - Plasser apparatet på et stabilt og flatt underlag.
 - Sett smulebrettet (11) inn i sporet (12).
 - Sett støpselet i stikkkontakten.
 - Legg brødet i brødåpningene (2).
 - Beveg kontrollknappen for risting (3) til ønsket stilling. Risteinnstillingen leses av med indikatoren for risting (4).

Merk: Eksperimenter med nødvendig

- risteinnstilling for å oppnå beste resultat.
- Senk spaken for heving/senkning av brød (1) til den klikker på plass for å slå på apparatet. Apparatet begynner å riste brødet. På/av-indikatoren (10) tennes.
 - For å riste frossent brød, trykk på tineknappen (5). Tine-indikatoren (6) tennes.
 - For å varme opp ristet brød, trykk på oppvarmingsknappen (7). Oppvarmingsindikatoren (8) tennes.

Merk: Hvis brødet kiler seg fast, trekk støpselet ut av stikkkontakten og vent til apparatet har kjølt seg ned. Hold apparatet opp ned og fjern det fastsittende brødet forsiktig fra apparatet.

- For å avbryte prosessen, trykk på avbryteknappen (9). På/av-indikatoren (10) slukkes.
- Når prosessen er fullført, vil apparatet automatisk slå seg av og heve det ristede brødet. På/av-indikatoren (10) slukkes.
- Ta brødet ut av brødåpningene (2).
- Etter bruk, trekk støpselet ut av stikkkontakten og vent til apparatet har kjølt seg ned.

Rengjøring og vedlikehold

Apparatet skal rengjøres etter hvert bruk.

Før du fortsetter, må du være oppmerksom på følgende:

- Før rengjøring eller vedlikehold må du alltid slå av apparatet, trekke ut støpselet fra stikkkontakten og vente til apparatet har kjølt seg ned.
- Ikke dypp apparatet ned i vann eller annen væske.

Før du fortsetter, ber vi deg lese følgende nøye:

- Ikke bruk aggressive eller skurende rensesubstanser til å rengjøre apparatet.
- Ikke bruk skarpe objekter til å rengjøre apparatet.
- Kontroller jevnlig om det er skader på apparatet.
- Rengjør innsiden av apparatet etter hvert bruk:
 - Ta smulebrettet ut av apparatet.
 - Hold apparatet opp ned o rist apparatet for å fjerne smuler.
 - Rengjør smulebrettet i såpevann. Tørk smulebrettet grundig.
 - Sett smulebrettet inn i apparatet.
- Rengjør utsiden av apparatet med en fuktig klut. Tørk utsiden av apparatet grundig med en ren, tørr klut.
- Etter rengjøring bør apparatet oppbevares i den originale emballasjen.
- Oppbevar apparatet på et tørt og frostfritt sted som ikke er tilgjengelig for barn.

Sikkerhetsinstruksjoner

Generell sikkerhet

- Les bruksanvisningen før bruk. Ta vare på bruksanvisningen for fremtidig referanse.
- Apparatet og tilbehøret må kun brukes til det de er beregnet på. Ikke bruk apparatet og tilbehøret til andre formål enn de som beskrives i bruksanvisningen.
- Bruk aldri apparatet hvis noen av delene eller tilbehøret er skadede eller defekte. Dersom en del eller et tilbehør er skadet eller defekt, må de skiftes ut av produsenten eller en autorisert reparatør.

- Pass alltid på at barna ikke leker med apparatet.
- Det kan oppstå farlige situasjoner hvis dette apparatet brukes av barn eller personer med fysisk, sensorisk, mental eller motorisk funksjonshemming, eller som mangler nødvendig kunnskap eller erfaring. Personer som har ansvar for disse menneskenes sikkerhet, må gi tydelige instruksjoner eller overvåke bruken av apparatet.
- Ikke bruk apparatet i nærheten av badekar, dusj, servant eller annet som inneholder vann.
- Ikke dypp apparatet ned i vann eller annen væske. Hvis apparatet senkes i vann eller annen væske, ikke ta apparatet ut med hendene. Trekk umiddelbart støpselet ut av stikkkontakten. Hvis apparatet senkes i vann eller annen væske, må apparatet ikke brukes igjen.
- Dette apparatet er kun beregnet på hjemmebruk og lignende, som i ansattes kjøkken i forretninger, kontorer eller på andre arbeidsplasser, på gårder, for gjester på hoteller, moteller og andre overnattingssteder.

Elektrisk sikkerhet

- Før bruk, kontroller at nettspenningen er den samme som den som er oppgitt på apparatets typeskilt.
- Koble apparatet til en jordet stikkontakt. Om nødvendig kan du bruke en jordet skjøteledning med passende diameter (minst 3 x 1,5 mm²).
- For ekstra beskyttelse bør du installere en reststrømsbeskyttelse (RCD) med en nominell driftsstrøm på maksimalt 30 mA.
- Apparatet er ikke ment til bruk med en ekstern timer eller et separat fjernkontrollsystem.
- Påse at det ikke kommer vann på kontakter på strømledningen eller skjøteledningen.
- Trekk alltid hele strømledningen og skjøteledningen ut.
- Påse at strømledningen ikke henger over kanten på arbeidsplaten. Påse at man kan bli hengende fast eller snuble i strømledningen.
- Hold strømledningen unna varme, olje og skarpe kanter.

NO

- Kontroller jevnlig strømledningen og støpselet for tegn på skade. Ikke bruk apparatet dersom strømledningen eller støpselet er skadet eller defekt. Dersom strømledningen eller støpselet er skadet eller defekt, må de skiftes ut av produsenten eller en autorisert reparatør.
- Trekk aldri i strømledningen for å dra støpselet ut av stikkontakten.
- Trekk støpselet ut av stikkontakten når apparatet ikke er i bruk, før montering eller demontering og før rengjøring og vedlikehold.

Sikkerhetsinstruksjoner for brødristere

- Ikke bruk apparatet utendørs.
- Plasser apparatet på et stabilt og flatt underlag.
- Plasser apparatet på en varmeresistent og sprutsikker overflate.
- Ikke plasser apparatet på en kokeplate.
- Ikke dekk til apparatet.
- Påse at det er nok plass rundt apparatet til at varmen kan slippe unna. Sørg for tilstrekkelig ventilasjon.
- Påse at apparatet ikke kommer i kontakt med antennelige materialer.
- Hold apparatet unna varmekilder. Ikke plasser apparatet på varme flater eller i nærheten av åpen ild.
- Pass på varme deler. Overflater merket med et forsiktighetssymbol for varme overflater vil bli varme under bruk. De tilgjengelige overflatene kan bli varme når apparatet er i bruk. Den ytre overflaten kan bli varm når apparatet er i bruk.
- Vær alltid forsiktig når du berører apparatet. Bruk votter hvis du må ta på apparatet under eller rett etter bruk.
- Sørg for at hendene er tørre når du tar på apparatet.
- Hold oppsyn med apparatet under bruken.
- Ikke flytt grillen mens den er slått på eller fremdeles varm. Trekk støpselet ut av stikkontakten og vent til apparatet har kjølt seg ned.

Ansvarsfraskrivelse

Gjenstand for endring; spesifikasjonene kan endres uten videre varsel.

Onnittelut!

Olet hankkinut Princess-laitteen. Tavoittemme on tarjota tyylikkäästi suunniteltuja laatutuotteita kohtuulliseen hintaan. Toivomme, että nautit laitteen käytöstä monen vuoden ajan.

Kuvaus (kuva A)

142700 Princess-leivänpaahdin on tarkoitettu leivän, muffinssien ja bagelien paahattamiseen. Laitteella voidaan paahata kahta leipäviipaletta samanaikaisesti. Laite sopii vain sisäkäyttöön. Laite sopii vain kotikäyttöön.

1. Leipätuen vipu
2. Leipäaukko
3. Paahdotehon säätöpainike
4. Paahdotehon merkkivalo
5. Sulatuspainike
6. Sulatuksen merkkivalo
7. Lämmityspainike
8. Lämmityksen merkkivalo
9. Peruutuspainike
10. On/off-merkkivalo
11. Murualusta

Käyttöönotto

Kiinnitä huomiota seuraaviin kohtiin ennen jatkamista:

- Varmista, että laitteen ympärillä on riittävästi tilaa lämmön poistumista ja riittävää tuuletusta varten.
- Puhdista laite. Katso osio "Puhdistus ja ylläpito".
- Aseta laite vakaalle ja tasaiselle alustalle.
- Aseta pistoke verkkovirtalähteeseen.
- Käännä paahdotehon painike asentoon '3'.
- Kytke laite toimintaan laskemalla leipätuen vipua, kunnes se napsahtaa paikoilleen. Laite alkaa kuumenemaan.
- Irrota pistoke verkkovirtalähteestä.
- Anna laitteen jäähtyä täysin.

Huom.: Jos kytket laitteen päälle ensimmäistä kertaa, laitteesta voi tulla vähän aikaa hiukan savua ja sille ominainen haju. Tämä on normaalia.

Käyttö

Vinkkejä laitteen käyttöön (kuva A & B)

Kiinnitä huomiota seuraaviin kohtiin ennen jatkamista:

- Älä käytä laitetta sokeripitoisten ruokien paahattamiseen. Älä käytä laitetta hilloa tai marmeladia sisältävien ruokien paahattamiseen.
- Ota seuraavat seikat huomioon ennen jatkamista:
- Älä käytä laitetta ilman murualustaa. Älä anna murusien kerääntyä laitteen pohjalle.
 - Älä yritä poistaa kiinni jäänyttä leipää tai muita ruokakappaleita laitteesta terävillä esineillä tai keittiövälineillä.
 - Aseta laite vakaalle ja tasaiselle alustalle.
 - Aseta murualusta (11) aukkoon (12).
 - Aseta pistoke verkkovirtalähteeseen.
 - Aseta leivät leipäaukkoihin (2).
 - Aseta paahdotehon säätöpainike (3) vaadittuun tehoasentoon. Paahdotus voidaan lukea paahdotehon merkkivalosta (4).

Huom.: Kokeile eri paahdotehoja parhaan tuloksen saavuttamiseksi.

- Kytke laite toimintaan laskemalla leipätuen vipua (1), kunnes se napsahtaa paikoilleen. Laite käynnistää leivän paahattamisen. On/off-merkkivalo (10) syttyy.
- Paahda pakastettua leipää painamalla sulatuspainiketta (5). Sulatuksen merkkivalo (6) syttyy.
- Lämmitä paahdettua leipää painamalla lämmityspainiketta (7). Lämmityksen merkkivalo (8) syttyy.

Huom.: Jos leipä juuttuu kiinni, irrota pistoke verkkovirtalähteestä ja odota, kunnes laite jäähtyy. Pidä laitetta väärinpäin ja poista kiinni jäänyt leipä laitteesta varoen.

- Prosessi voidaan keskeyttää painamalla peruutuspainiketta (9). On/off-merkkivalo (10) sammuu.
- Jos prosessi on suoritettu loppuun, laite kytkeytyy automaattisesti pois päältä ja nostaa paahdetun leivän. On/off-merkkivalo (10) sammuu.

- Poista leipä leipäaukoista (2).
- Irrota pistoke verkkovirtalähteestä käytön jälkeen ja odota, kunnes laite jäähtyy.

Puhdistus ja ylläpito

Laite on puhdistettava jokaisen käyttökerran jälkeen.

Kiinnitä huomiota seuraaviin kohtiin ennen jatkamista:

- Ennen puhdistusta tai huoltoa kytke laite aina pois päältä, irrota pistoke pistorasiasta ja odota, kunnes laite jäähtyy.
- Älä upota laitetta veteen tai muihin nesteisiin.

Ota seuraavat seikat huomioon ennen jatkamista:

- Älä käytä voimakkaita tai kuluttavia puhdistusaineita laitteen puhdistukseen.
- Älä käytä teräviä esineitä laitteen puhdistamiseen.
- Tarkista laite säännöllisesti mahdollisten vaurioiden varalta.
- Puhdista laitteen sisäosa jokaisen käytön jälkeen:
 - Poista murualusta laitteesta.
 - Pidä laitetta ylösalaisin ja ravista laitetta murusten poistamiseksi.
 - Puhdista murualusta saippuvedellä.
 - Kuivaa murualusta huolellisesti.
 - Aseta murualusta laitteeseen.
- Puhdista laitteen ulkopuoli liinalla. Kuivaa laite huolellisesti ulkoapäin puhtaalla ja kuivalla pyyhkeellä.
- Aseta laite puhdistuksen jälkeen sen alkuperäiseen pakkaukseen.
- Säilytä laitetta kuivassa paikassa, jossa se ei voi jäätyä ja jossa se on lasten ulottumattomissa.

Turvallisuusohjeet

Yleinen turvallisuus

- Lue käyttöohjeet huolellisesti ennen laitteen käyttöönottoa. Säilytä käyttöohjeet tulevia käyttökertoja varten.

- Käytä laitetta ja sen lisävarusteita ainoastaan niiden suunniteltuihin käyttötarkoituksiin. Älä käytä laitetta ja sen lisävarusteita muihin kuin näissä ohjeissa kuvattuihin tarkoituksiin.
- Älä käytä laitetta, mikäli jokin osa tai lisävaruste on vaurioitunut tai viallinen. Jos jokin osa tai lisävaruste on vaurioitunut tai viallinen, se tulee vaihdattaa laitteen valmistajalla tai valtuutetussa huoltopalvelussa.
- Valvo aina lapsia varmistaaksesi, etteivät he leiki laitteella.
- Vaaratilanteita voi syntyä, jos laitetta käyttävät lapset tai henkilöt, joilla on fyysisiä, aistillisia, henkisiä tai liikkumisrajoitteita tai joilla ei ole riittävää tuntemusta tai kokemusta. Heidän turvallisuudestaan vastaavien henkilöiden on ohjattava tai valvottava heitä laitteen käytössä.
- Älä käytä laitetta kylpyammeiden, suihkujen, pesualtaiden tai muiden vettä sisältävien astioiden lähellä.
- Älä upota laitetta veteen tai muihin nesteisiin. Jos laite upotetaan veteen tai muihin nesteisiin, älä poista laitetta käsillä. Irrota pistoke välittömästi verkkovirtalähteestä. Jos laite upotetaan veteen tai muihin nesteisiin, älä käytä enää laitetta.
- Tämä laite on tarkoitettu käytettäväksi kotiympäristössä ja ympäristöissä, kuten liikkeiden, toimistojen ja muiden työympäristöjen ruokailutiloissa, maalaistaloissa, hotelleissa, motelleissa, B&B-majataloissa sekä muissa majoitusympäristöissä.

Sähköturvallisuus

- Tarkista aina ennen käyttöä, että verkkojännite vastaa laitteen tyyppikilven merkintöjä.
- Kytke laite maadoitettuun pistorasiaan. Käytä tarvittaessa maadoitettua ja sopivan halkaisijan omaavaa jatkojohtoa (vähintään 3 x 1,5 mm²).
- Asenna turvallisuuden lisäämiseksi vikavirtasuojakytkin (RCD), jonka käyttövirta ei ylitä arvoa 30 mA.
- Laitetta ei ole tarkoitettu käytettäväksi ulkoisella ajastimella tai erillisellä kauko-ohjausjärjestelmällä.

- Varmista, ettei virtajohton pistokkeisiin tai jatkojohtoon pääse vettä.
- Kela virtajohto ja jatkojohto aina kokonaan auki.
- Varmista, ettei virtajohto roiku työtason reunaan vasten eikä siihen voi vahingossa takertua tai kompastua.
- Suojaa virtajohto kuumuudelta, öljyltä ja teräviltä reunoilta.
- Tarkista säännöllisesti virtajohto ja pistoke vaurioiden varalta. Älä käytä laitetta, mikäli virtajohto tai pistoke on vaurioitunut tai viallinen. Jos virtajohto tai pistoke on vaurioitunut tai viallinen, se tulee vaihdattaa laitteen valmistajalla tai valtuutetussa huoltopalvelussa.
- Älä vedä virtajohdosta silloin, kun irrotat pistokkeen verkkovirtalähteestä.
- Irrota pistoke verkkovirtalähteestä, kun laite ei ole käytössä, ennen kokoamista tai purkamista sekä ennen puhdistusta ja huoltoa.
- Älä jätä laitetta ilman valvontaa käytön aikana.
- Älä liikuta laitetta sen ollessa päällä tai edelleen kuuma. Irrota pistoke verkkovirtalähteestä ja odota, kunnes laite jäähtyy.

Vastuuvapauslauseke

Ominaisuuksia voidaan muuttaa ilman erillistä ilmoitusta.

Leivänpaahtimien turvallisuusohjeet

- Älä käytä laitetta ulkoilmassa.
- Aseta laite vakaalle ja tasaiselle alustalle.
- Aseta laite alustalle, joka kestää kuumuutta ja roiskeita.
- Älä aseta laitetta keittolevyille.
- Älä peitä laitetta.
- Varmista, että laitteen ympärillä on riittävästi tilaa lämmön poistumista ja riittävää tuuletusta varten.
- Varmista, ettei laite koske syttyviin materiaaleihin.
- Pidä laite kaukana lämpölähteistä. Älä aseta laitetta kuumille alustoille tai avotulien lähetyville.
- Varo kuumia osia. Varoitusmerkillä merkityt pinnat kuumuvat käytön aikana. Käyttöpinnat voivat kuumentua laitteen käytön aikana. Ulkopinta voi kuumentua laitteen käytön aikana.
- Noudata aina varovaisuutta koskiessasi laitteeseen. Käytä patalappuja, jos aiot koskea laitetta sen käytön aikana tai pian sen jälkeen.
- Varmista, että kätesi ovat kuivat ennen laitteeseen koskemista.

Parabéns!

Adquiriu um aparelho Princess. O nosso objectivo é fornecer produtos de qualidade com um design atraente e a um preço acessível. Esperamos que desfrute deste aparelho durante muitos anos.

Descrição (fig. A)

A sua torradeira 142700 Princess foi concebida para torrar pão, queques e rosas. O aparelho pode torrar duas fatias de pão de cada vez. O aparelho é adequado apenas para utilização no interior. O aparelho é adequado apenas para utilização doméstica.

1. Alavanca de transporte de pão
2. Ranhura para pão
3. Botão de controlo de tostagem
4. Indicador de controlo de tostagem
5. Botão de descongelação
6. Indicador de descongelação
7. Botão de reaquecimento
8. Indicador de reaquecimento
9. Botão cancelar
10. Indicador de ligado/desligado
11. Bandeja para migalhas

Utilização inicial

Antes de continuar, tem de ler com atenção as seguintes instruções:

- Certifique-se de que existe espaço suficiente à volta do aparelho para permitir a saída do calor e facultar uma ventilação adequada.
- Limpe o aparelho. Consulte a secção "Limpeza e manutenção".
- Coloque o aparelho sobre uma superfície estável e plana.
- Insira a ficha na tomada de parede.
- Coloque o botão de controlo de tostagem na posição '3'.
- Empurre a alavanca de transporte de pão para baixo até encaixar e ligar o aparelho. O aparelho começa a aquecer.
- Retire a ficha da tomada de parede.
- Deixe o aparelho arrefecer completamente.

Nota: Ao ligar o aparelho pela primeira vez, este poderá produzir um pouco de fumo e um cheiro característico durante um curto período de tempo. Isto é normal.

Utilização

Sugestões de utilização (fig. A & B)

Antes de continuar, tem de ler com atenção as seguintes instruções:

- Não utilize o aparelho para torrar alimentos com açúcar. Não utilize o aparelho para torrar alimentos com compota ou geleia.
- Antes de continuar, deve ler atentamente as seguintes instruções:
 - Não utilize o aparelho sem a bandeja para migalhas. Não permita que as migalhas acumulem na parte inferior do aparelho.
 - Não tente remover pão encravado ou outros itens do aparelho com objectos pontiagudos ou utensílios de cozinha.
- Coloque o aparelho sobre uma superfície estável e plana.
- Coloque a bandeja para migalhas (11) na ranhura (12).
- Insira a ficha na tomada de parede.
- Coloque o pão nas ranhuras para pão (12).
- Desloque o botão de controlo de tostagem (3) para a posição de tostagem pretendida. A posição de tostagem pode ser lida no indicador de controlo de tostagem (4).

Nota: Experimente com a posição de tostagem pretendida para atingir os melhores resultados.

- Empurre a alavanca de transporte de pão (1) para baixo até encaixar e ligar o aparelho. O aparelho começa a torrar o pão. O indicador de ligado/desligado (10) acende-se.
- Para torrar pão congelado, prima o botão de descongelação (5). O indicador de descongelação (6) acende-se.
- Para voltar a aquecer pão torrado, prima o botão de reaquecimento (7). O indicador de reaquecimento (8) acende-se.

Nota: Se o pão encravar, desligue a ficha da tomada de parede e aguarde até o aparelho arrefecer. Vire o aparelho ao contrário e retire cuidadosamente o pão encravado do aparelho.

- Para interromper o processo, prima o botão cancelar (9). O indicador de ligado/desligado (10) apaga-se.

- Assim que o processo estiver concluído, o aparelho desliga-se automaticamente e faz subir o pão torrado. O indicador de ligado/desligado (10) apaga-se.
- Retire o pão das ranhuras para pão (2).
- Depois de utilizar, desligue a ficha da tomada de parede e aguarde até o aparelho arrefecer.

Limpeza e manutenção

O aparelho deve ser limpo após cada utilização.

Antes de continuar, tem de ler com atenção as seguintes instruções:

- Antes da limpeza ou manutenção, desligue sempre o aparelho no botão, retire a ficha da tomada e aguarde até o aparelho arrefecer.
- Não mergulhe o aparelho em água ou outros líquidos.

Antes de continuar, deve ler atentamente as seguintes instruções:

- Não utilize agentes de limpeza agressivos ou abrasivos para limpar o aparelho.
- Não utilize objectos pontiagudos para limpar o aparelho.
- Verifique regularmente o aparelho quanto a possíveis danos.
- Limpe o interior do aparelho após cada utilização:
 - Retire a bandeja para migalhas do aparelho.
 - Vire o aparelho ao contrário e agite-o para remover migalhas.
 - Lave a bandeja para migalhas em água com detergente. Seque bem a bandeja para migalhas.
 - Insira a bandeja para migalhas no aparelho.
- Limpe o exterior do aparelho com um pano húmido. Seque bem o exterior do aparelho com um pano limpo e seco.
- Depois de limpar, coloque o aparelho na embalagem original.
- Guarde o aparelho num local seco, isento de gelo e longe do alcance das crianças.

Instruções de segurança

Segurança geral

- Leia atentamente o manual antes de utilizar. Guarde o manual para futura referência.
- Utilize apenas o aparelho e respectivos acessórios para os fins a que se destinam. Não utilize o aparelho nem os acessórios para outros fins, diferentes dos descritos no manual.
- Não utilize o aparelho se este possuir qualquer peça ou acessório danificado ou com defeito. Se alguma peça ou acessório estiver danificado ou apresentar defeitos, deverá ser substituído pelo fabricante ou um agente autorizado.
- Vigie sempre as crianças para que não brinquem com o aparelho.
- A utilização deste aparelho por crianças ou pessoas com incapacidade física, sensorial, mental ou motora, assim como a falta dos conhecimentos e experiência necessários podem criar situações de perigo. As pessoas responsáveis pela sua segurança devem facultar instruções explícitas ou supervisionar a utilização do aparelho.
- Não utilize o aparelho próximo de banheiras, chuveiros, lavatórios ou outros recipientes que contenham água.
- Não mergulhe o aparelho em água ou outros líquidos. Se o aparelho for mergulhado em água ou outros líquidos, não retire o aparelho com as mãos. Retire imediatamente a ficha da tomada de parede. Se o aparelho for mergulhado em água ou outros líquidos, não volte a utilizar o aparelho.
- Este aparelho destina-se apenas a utilização doméstica e outras similares, tais como em áreas de copa do pessoal em lojas, escritórios e outros ambientes de trabalho; casas de quinta; por clientes em hotéis e motéis e outros ambientes do tipo residencial; ambientes do tipo dormida e pequeno-almoço.

Segurança eléctrica

- Antes de utilizar, assegure-se de que a voltagem de rede corresponde à indicada na placa de identificação do aparelho.
 - Ligue o aparelho a uma tomada de parede com ligação à terra. Se necessário, utilize um cabo de extensão com ligação à terra de diâmetro adequado (pelo menos, 3 x 1,5 mm²).
 - Para uma maior protecção, instale um dispositivo de corrente residual (RCD) com uma corrente de funcionamento nominal residual que não exceda 30 mA.
 - O aparelho não permite o controlo através de um temporizador externo ou de um sistema de controlo remoto separado.
 - Certifique-se de que não entra água nos pinos de contacto das fichas do cabo de alimentação e do cabo de extensão.
 - Desenrole sempre totalmente o cabo de alimentação e o cabo de extensão.
 - Certifique-se de que o cabo de alimentação fica pendurado na extremidade de uma bancada de trabalho e que não pode ser acidentalmente pisado ou puxado.
 - Mantenha o cabo de alimentação afastado de calor, óleo e extremidades afiadas.
 - Verifique regularmente o cabo de alimentação e a ficha quanto a sinais de danos. Não utilize o aparelho se o cabo de alimentação ou a ficha estiverem danificados ou apresentarem defeitos. Se o cabo de alimentação ou a ficha estiverem danificados ou apresentarem defeitos, deverão ser substituídos pelo fabricante ou um agente autorizado.
 - Não puxe pelo cabo para desligar a ficha da tomada.
 - Desligue a ficha da tomada quando o aparelho não estiver a ser utilizado, antes de montar ou desmontar e antes de limpar e proceder à manutenção.
- Não coloque o aparelho sobre uma placa de cocção.
 - Não cubra o aparelho.
 - Certifique-se de que existe espaço suficiente à volta do aparelho para permitir a saída do calor e facultar uma ventilação adequada.
 - Certifique-se de que o aparelho não entra em contacto com materiais inflamáveis.
 - Mantenha o aparelho afastado de fontes de calor. Não coloque o aparelho sobre superfícies quentes ou próximo de chamas a descoberto.
 - Tenha cuidado com as peças quentes. As superfícies que apresentam um símbolo de aviso relativo a superfícies quentes poderão aquecer durante a utilização. As superfícies acessíveis podem aquecer quando o aparelho está a ser utilizado. A superfície exterior pode aquecer quando o aparelho está a ser utilizado.
 - Tenha sempre cuidado ao tocar no aparelho. Utilize luvas de forno, caso tenha de tocar no aparelho durante ou imediatamente após a sua utilização.
 - Certifique-se de que as suas mãos estão secas antes de tocar no aparelho.
 - Não deixe o aparelho sem supervisão durante a respectiva utilização.
 - Não desloque o aparelho enquanto estiver ligado ou quente. Desligue a ficha da tomada de parede e aguarde até o aparelho arrefecer.

Declinação de responsabilidade

Sujeito a alterações; as especificações podem ser alteradas sem aviso prévio.

Instruções de segurança para torradeiras

- Não utilize o aparelho no exterior.
- Coloque o aparelho sobre uma superfície estável e plana.
- Coloque o aparelho sobre uma superfície resistente ao calor e aos salpicos.

Θεράμα συγχαρητήρια!

Έχετε αγοράσει μια συσκευή της Princess. Στόχος μας είναι να σας παρέχουμε ποιοτικά προϊόντα με ωραίο σχεδιασμό σε οικονομικές τιμές. Ελπίζουμε να απολαύσετε τη χρήση αυτής της συσκευής για πολλά χρόνια.

Περιγραφή (εικ. Α)

Η τοστιέρα 142700 Princess έχει σχεδιαστεί για τοστ ψωμιού, σπογγώδες ψωμιού και μπέικελ. Η συσκευή μπορεί να πάρει δυο φέτες ψωμιού ταυτόχρονα. Η συσκευή προορίζεται για εσωτερική χρήση μόνο. Η συσκευή προορίζεται για οικιακή χρήση μόνο.

1. Μοχλός ψωμιού
2. Υποδοχή ψωμιού
3. Κουμπί ελέγχου ψησίματος
4. Ένδειξη ελέγχου ψησίματος
5. Κουμπί ξεπαγώματος
6. Ένδειξη ξεπαγώματος
7. Κουμπί αναθέρμανσης
8. Ένδειξη αναθέρμανσης
9. Κουμπί ακύρωσης
10. Ένδειξη on/off
11. Δίσκος θρυμμάτων

Αρχική χρήση

Πριν προχωρήσετε, πρέπει να προσέξετε τις παρακάτω σημειώσεις:

- Βεβαιωθείτε ότι υπάρχει αρκετός χώρος γύρο από τη συσκευή για να επιτρέψετε τη θερμότητα να αποφύγει και να παρέχετε αρκετό εξαερισμό.
- Καθαρίστε τη συσκευή. Αναφερθείτε στον τομέα "Καθαρισμός και συντήρηση".
- Τοποθετήστε τη συσκευή σε μια σταθερή και επίπεδη επιφάνεια.
- Βάλτε το βύσμα στην πρίζα.
- Μετακινήστε το κουμπί ελέγχου ψησίματος στη θέση '3'.
- Κατεβάστε το μοχλό ψωμιού μέχρι να κλειδώσει στη θέση του για να ενεργοποιήσετε τη συσκευή. Η συσκευή αρχίζει να ζεσταίνεται.
- Βγάλτε το φιν από την πρίζα.
- Αφήστε τη συσκευή να κρυσώσει εντελώς.

Σημείωση: Εάν ανάβετε τη συσκευή για πρώτη φορά, η συσκευή μπορεί να εκπέμπει λίγο καπνό και μια χαρακτηριστική μυρωδιά για ένα μικρό διάστημα. Αυτή είναι κανονική λειτουργία.

Χρήση

Συμβουλές χρήσης (εικ. Α & Β)

Πριν προχωρήσετε, πρέπει να προσέξετε τις παρακάτω σημειώσεις:

- Μην χρησιμοποιήσετε τη συσκευή για τοστ τρόφιμων με ζάχαρη. Μην χρησιμοποιήσετε τη συσκευή για τοστ τρόφιμων με μαρμελάδες ή συντηρητικά.

Πριν προχωρήσετε, πρέπει να συγκεντρώσετε την προσοχή σας στις παρακάτω σημειώσεις:

- Μην χρησιμοποιείτε τη συσκευή χωρίς το δίσκο θρυμμάτων. Μην επιτρέπετε τα θρύμματα να μαζευτούν κάτω από τη συσκευή.
- Μην επιχειρήσετε να βγάλετε το εγκλωβισμένο ψωμί ή άλλα αντικείμενα από τη συσκευή με αιχμηρά αντικείμενα ή σκεύη κουζίνας.

- Τοποθετήστε τη συσκευή σε μια σταθερή και επίπεδη επιφάνεια.
- Εισάγετε το δίσκο θρυμμάτων (11) στη σχισμή (12).
- Βάλτε το βύσμα στην πρίζα.
- Τοποθετήστε το ψωμί στην υποδοχή ψωμιού (2).
- Μετακινήστε το κουμπί ελέγχου ψησίματος (3) στην απαιτούμενη ρύθμιση: Μπορείτε να δείτε την πραγματική ρύθμιση από την ένδειξη ελέγχου ψησίματος (4).

Σημείωση: Πειραματιστείτε με την απαιτούμενη ρύθμιση για να επιτύχετε τα καλύτερα αποτελέσματα.

- Κατεβάστε το μοχλό ψωμιού (1) μέχρι να κλειδώσει στη θέση του για να ενεργοποιήσετε τη συσκευή. Η συσκευή αρχίζει την παρασκευή του τοστ. Η ένδειξη on/off (10) ανάβει.
- Για να κάνετε τοστ με παγωμένο ψωμί, πατήστε το κουμπί ξεπαγώματος (5). Η ένδειξη ξεπαγώματος (6) ανάβει.
- Για να αναθερμάνετε το τοστ ψωμιού, πατήστε το κουμπί αναθέρμανσης (7). Ανάβει η ένδειξη αναθέρμανσης (8).

Σημείωση: Εάν το ψωμί εγκλωβιστεί, αφαιρέστε το βύσμα από τη πρίζα και περιμένετε μέχρι να κρυώσει η συσκευή. Κρατήστε ανάποδα τη συσκευή και βγάλτε με προσοχή το ψωμί από τη συσκευή.

- Για να διακόψετε τη διαδικασία, πατήστε το κουμπί ακύρωσης (9). Η ένδειξη on/off (10) σβήνει.
- Εάν έχει ολοκληρωθεί η διαδικασία, η συσκευή θα απενεργοποιηθεί αυτομάτως και θα βγάλει το τοστ. Η ένδειξη on/off (10) σβήνει.
- Αφαιρέστε το ψωμί από τις υποδοχές ψωμιού (2).
- Μετά τη χρήση, αφαιρέστε το βύσμα από τη πρίζα και περιμένετε μέχρι να κρυώσει η συσκευή.

Καθαρισμός και συντήρηση

Η συσκευή πρέπει να καθαρίζεται μετά από κάθε χρήση.

Πριν προχωρήσετε, πρέπει να προσέξετε τις παρακάτω σημειώσεις:

- Πριν το καθάρισμα ή την συντήρηση, θέστε πάντα τη συσκευή εκτός λειτουργίας, αποσυνδέστε το βύσμα από την πρίζα και περιμένετε μέχρι να κρυώσει η συσκευή.
- Μην βυθίζετε τη συσκευή σε νερό ή άλλα υγρά.

Πριν προχωρήσετε, πρέπει να συγκεντρώσετε την προσοχή σας στις παρακάτω σημειώσεις:

- Μην χρησιμοποιείτε δυνατά ή διαβρωτικά καθαριστικά για να καθορίσετε τη συσκευή.
- Μην χρησιμοποιήσετε αιχμηρά αντικείμενα για να καθαρίσετε τη συσκευή.

- Ελέγχετε τακτικά τη συσκευή για πιθανές ζημιές.
- Καθαρίστε το εσωτερικό της συσκευής μετά από κάθε χρήση:
 - Βγάλτε το δίσκο θρυμμάτων από τη συσκευή.
 - Κρατήστε τη συσκευή ανάποδα και κουνήστε την για να βγάλετε τα θρύμματα.
 - Καθαρίστε το δίσκο θρυμμάτων σε νερό με σαπούνι. Στεγνώστε καλά το δίσκο θρυμμάτων.
 - Βάλτε το δίσκο θρυμμάτων στη συσκευή.

- Καθαρίστε το εξωτερικό της συσκευής με ένα βρεγμένο πανί. Σκουπίστε καλά το εξωτερικό της συσκευής με ένα καθαρό, στεγνό πανί.
- Μετά τον καθαρισμό, τοποθετήστε τη συσκευή στη γνήσια συσκευασία.
- Αποθηκεύετε τη συσκευή σε ξηρό μέρος μακριά από πάγο, στο οποίο δεν έχουν πρόσβαση μικρά παιδιά.

Οδηγίες ασφαλείας

Γενική ασφάλεια

- Διαβάστε με προσοχή το εγχειρίδιο οδηγιών πριν τη χρήση. Φυλάξτε το εγχειρίδιο για μελλοντική χρήση.
- Να χρησιμοποιείτε τη συσκευή και τα εξαρτήματα μόνο για τους λόγους για τους οποίους έχει σχεδιαστεί. Μην χρησιμοποιείτε τη συσκευή και τα εξαρτήματα για άλλους λόγους εκτός από ότι περιγράφεται στο εγχειρίδιο.
- Μην χρησιμοποιείτε τη συσκευή εάν κάποιο μέρος ή εξάρτημά της έχει πάθει ζημιά ή παρουσιάζει ελάττωμα. Εάν ένα μέρος ή εξάρτημα έχει πάθει ζημιά ή παρουσιάζει ελάττωμα, πρέπει να αντικατασταθεί από τον κατασκευαστή ή κάποιο άλλο εξουσιοδοτημένο συνεργείο επισκευής.
- Τα παιδιά πρέπει να βρίσκονται πάντα κάτω από επίβλεψη για να εξασφαλιστεί ότι δεν παίζουν με τη συσκευή.
- Η χρήση αυτής της συσκευής από παιδιά ή άτομα με μια σωματική, αισθητήρια, διανοητική ή κινητική ανικανότητα ή με έλλειψη απαραίτητης γνώσης και εμπειρίας μπορεί να προκαλέσει κίνδυνο. Τα άτομα υπεύθυνα για την ασφάλεια τους πρέπει να δώσουν λεπτομερές οδηγίες ή να παρατηρήσουν τη χρήση της συσκευής.
- Μην χρησιμοποιείτε τη συσκευή κοντά σε μπανιέρες, ντουσιέρες, νιπτήρες ή άλλα σκάφη που περιέχουν νερό.
- Μην βυθίζετε τη συσκευή σε νερό ή άλλα υγρά. Εάν η συσκευή βυθίζεται σε νερό ή άλλα υγρά, μην αφαιρείτε τη συσκευή με τα χέρια σας. Βγάλτε αμέσως το βύσμα από την πρίζα. Εάν η συσκευή είναι βυθισμένο σε νερό ή άλλα υγρά, μην τη χρησιμοποιήσετε ξανά τη συσκευή.

- Αυτή η συσκευή προορίζεται μόνο για οικιακή χρήση και παρόμοιες εφαρμογές όπως περιοχές κουζίνας προσωπικού σε καταστήματα, γραφεία και άλλα περιβάλλοντα εργασίας, σπίτια σε χωρίο, πελάτες σε ξενοδοχεία, ενοικιαζόμενα δωμάτια και άλλους τύπους περιβάλλοντος κατοικίας, περιβάλλοντα τύπου κρεβάτι και πρωινό κλπ.

Ασφάλεια από τον ηλεκτρισμό

- Πριν τη χρήση, ελέγξτε πάντα ότι η τάση παροχής είναι ίδια με τη τάση στην πινακίδα χαρακτηριστικών της συσκευής.
- Συνδέστε τη συσκευή σε μια γειωμένη πρίζα. Εάν χρειαστεί, χρησιμοποιήστε μια γειωμένη προέκταση καλωδίου κατάλληλου διαμέτρου (τουλάχιστον 3 x 1,5 mm²).
- Για πρόσθετη προστασία, εγκαταστήστε μια συσκευή υπόλοιπου ρεύματος (RCD) με μια ονομαστική τάση λειτουργίας που δεν ξεπερνάει τα 30 mA.
- Η συσκευή δεν έχει σχεδιαστεί για χρήση μέσω ενός εξωτερικού χρονοδιακόπτη ή ξεχωριστού τηλεχειριζόμενου συστήματος.
- Βεβαιωθείτε ότι το νερό δεν μπορεί να μπει στα βύσματα επαφής του καλωδίου παροχής και προέκτασης.
- Να ξετυλίγετε πάντα το καλώδιο παροχής και προέκτασης.
- Βεβαιωθείτε ότι το καλώδιο ηλεκτρικού ρεύματος δεν κρέμεται πάνω από την άκρη κάποιας επιφάνειας εργασίας ώστε να μην μπορεί να πιαστεί κατά λάθος και να μη σκοντάφτετε σε αυτό.
- Φροντίστε το καλώδιο κεντρικής παροχής να παραμένει μακριά από τη θερμότητα, τα λάδια και από αιχμηρές ακμές.
- Ελέγξτε τακτικά τα καλώδια και το βύσμα για σημάδια φθοράς. Μη χρησιμοποιείτε τη συσκευή αν το καλώδιο παροχής ρεύματος ή το βύσμα του έχει πάθει ζημιά ή παρουσιάζει ελάττωμα. Αν το καλώδιο παροχής ρεύματος ή το βύσμα του έχει πάθει ζημιά ή παρουσιάζει ελάττωμα, πρέπει να αντικατασταθεί από τον κατασκευαστή ή κάποιο άλλο εξουσιοδοτημένο συνεργείο επισκευής.
- Μην τραβάτε το καλώδιο ρεύματος για να το αποσυνδέσετε από τη κεντρική παροχή.

- Αποσυνδέστε το βύσμα παροχής από τη παροχή όταν η συσκευή δεν είναι σε χρήση, πριν την συναρμολόγηση ή την αποσυναρμολόγηση και πριν το καθαρισμό και την συντήρηση.

Οδηγίες ασφαλείας για τостιέρες

- Αποφύγετε την χρήση της συσκευής εξωτερικά.
- Τοποθετήστε τη συσκευή σε μια σταθερή και επίπεδη επιφάνεια.
- Τοποθετήστε τη συσκευή σε μια αδιαβροχη επιφάνεια που αντεχει στη θερμοκρασία.
- Μην τοποθετείτε τη συσκευή σε μάτι.
- Μην καλύψετε τη συσκευή.
- Βεβαιωθείτε ότι υπάρχει αρκετός χώρος γύρω από τη συσκευή για να επιτρέψετε τη θερμότητα να αποφύγει και να παρέχετε αρκετό εξαερισμό.
- Βεβαιωθείτε ότι η συσκευή δεν έρχεται σε επαφή με εύφλεκτο υλικό.
- Κρατήστε τη συσκευή μακριά από πυγές θερμότητας. Μην τοποθετείτε τη συσκευή πάνω σε πηγές θερμότητας ή κοντά σε φωτιά.
- Προσέξτε τα θερμά εξαρτήματα. Οι επιφάνειες σημαδεμένες με το σύμβολο προσοχής για ζεστές επιφάνειες μπορεί να θερμαίνονται κατά τη διάρκεια χρήσης. Οι προσίτες επιφάνειες μπορεί να είναι ζεστές όταν η συσκευή λειτουργεί. Η εξωτερική επιφάνεια μπορεί να είναι ζεστή όταν η συσκευή λειτουργεί.
- Προσέχετε πάντα όταν ακουμπάτε την επιφάνεια. Χρησιμοποιήστε γάντια φούρνου αν πρέπει να ακουμπήσετε τη συσκευή κατά τη λειτουργία ή αμέσως μετά τη λειτουργία.
- Βεβαιωθείτε πως τα χέρια σας είναι στεγνά πριν ακουμπήσετε τη συσκευή.
- Μην αφήνετε τη συσκευή από την προσοχή σας κατά τη χρήση.
- Μην ακουμπάτε τη συσκευή όταν είναι αναμμένη ή ακόμα ζεστή. Αφαιρέστε το βύσμα από τη πρίζα και περιμένετε μέχρι να κρυώσει η συσκευή.

Αποποίηση

Υπόκεινται σε τροποποιήσεις. Οι προδιαγραφές μπορεί να τροποποιηθούν χωρίς προειδοποίηση.

السلامة الكهربائية

- لا تغطي الجهاز.
 - تأكد من أن هناك مساحة كافية حول الجهاز للسماح للحرارة بالخروج وتوفير تهوية كافية.
 - تأكد من عدم تلامس الجهاز بالمواد سريعة الاشتعال.
 - احتفظ بالجهاز بعيداً عن مصادر الحرارة. لا تضع الجهاز على أسطح ساخنة أو بالقرب من اللهب المكشوف.
 - انتبه للقطع الساخنة. الأسطح الموضوع عليها علامة تحذير كأسطح ساخنة عُرضة لأن تصبح ساخنة أثناء الاستخدام. يمكن أن تصبح الأسطح الظاهرة ساخنة عند تشغيل الجهاز. يمكن أن يصبح السطح الخارجي ساخناً عند تشغيل الجهاز.
 - كن حريصاً دوماً عند لمس الجهاز. استخدم قفازات الفرن إذا احتجت إلى لمس الجهاز أثناء الاستخدام أو بعده بفترة وجيزة.
 - تأكد من جفاف الأيدي قبل لمس الجهاز.
 - لا تترك الجهاز بدون مراقبة أثناء الاستخدام.
 - لا تقم بتحريك الجهاز أثناء تشغيله أو إذا ما زال ساخناً. افصل قابس التيار الكهربائي عن مقبس الحائط وانتظر إلى أن يبرد الجهاز.
- ### إخلاء المسؤولية
- تخضع للتغيير، يمكن تغيير المواصفات بدون إشعار مسبق.
- قبل الاستخدام، تأكد دوماً من أن فلطية التيار الكهربائي هي الفلطية نفسها على لوحة التقدير بالجهاز.
 - قم بتوصيل الجهاز بمقبس حائط أرضي. إذا لزم الأمر، استخدم كبل توصيل أرضي بقطر مناسب (على الأقل 3 × 1,5 مم²).
 - للحصول على حماية إضافية، قم بتركيب الجهاز الحالي (RCD) بتيار تشغيل مقدر لا يتجاوز 30 ملي أمبير.
 - هذا الجهاز غير مخصص للتشغيل من خلال مؤقت خارجي أو وحدة تحكم عن بعد منفصلة.
 - تأكد من عدم دخول الماء في فتحات القابس بكبل التيار الكهربائي وكبل التوصيل.
 - احرص دوماً على فك كبل التيار الكهربائي وكبل التوصيل كلياً.
 - تأكد من أن كبل التيار الكهربائي لا يتدلى على حافة الجزء المستخدم ومن أنه لن يعلق عرضاً أو يتم التعثر فيه.
 - حافظ على كبل التيار الكهربائي بعيداً عن الحرارة والزيت والحواف الحادة.
 - افحص كبل التيار الكهربائي وقابس التيار الكهربائي بانتظام للتأكد من خلوها من علامات التلف. لا تستخدم الجهاز إذا كان كبل التيار الكهربائي أو قابس التيار الكهربائي تالفاً أو معيباً.
 - فإن كان كبل التيار الكهربائي أو قابس التيار الكهربائي تالفاً أو معيباً، فيجب استبداله من قبل الشركة المصنعة أو وكيل إصلاح معتمد.
 - لا تقم بشد كبل التيار الكهربائي لفصل قابس التيار الكهربائي عن التيار الكهربائي.
 - افصل قابس التيار الكهربائي عن التيار الكهربائي عند عدم استخدام الجهاز، وقبل التجميع أو الفك وقبل التنظيف والصيانة.

إرشادات السلامة الخاصة بأجهزة التحميص

- لا تستخدم الجهاز في الهواء الطلق.
- ضع الجهاز على سطح مستو ومستقر.
- ضع الجهاز على سطح مضاد للبقع ومقاوم للحرارة.
- لا تضع الجهاز على صفيحة.

- احفظ الجهاز في مكان جاف خال من البرودة، بعيداً عن متناول الأطفال.

إرشادات السلامة

السلامة العامة

- اقرأ الدليل بعناية قبل الاستخدام. احتفظ بالدليل للرجوع إليه في المستقبل.
- لا تستخدم الجهاز والملحقات إلا في الاستخدامات المخصصة لها. لا تستخدم الجهاز والملحقات في أي استخدامات أخرى غير موصوفة في الدليل.
- لا تستخدم الجهاز أو أياً من الملحقات إن كان هناك أي جزء تالف أو معيب. إذا كان أحد الأجزاء أو الملحقات تالفاً أو معيباً، فيجب استبداله من قبل الشركة المصنعة أو وكيل إصلاح معتمد.
- ينبغي الإشراف على الأطفال للتأكد من أنهم لا يلعبون بالجهاز.
- يمكن أن يؤدي استخدام هذا الجهاز بواسطة الأطفال أو الأشخاص المصابين بإعاقة حركية أو عقلية أو حسية أو جسدية أو الذين يفتقرون إلى الخبرة والمعرفة اللازمة إلى حدوث مخاطر. لذا يجب أن يوجه الأشخاص المسؤولون عن سلامة هؤلاء الأشخاص لهم إرشادات واضحة أو يشرفون على استخدام الجهاز.
- لا تستخدم الجهاز بالقرب من حوض الاستحمام أو الدش أو حمام السباحة أو الأوعية الأخرى التي تحتوي على مياه.
- لا تغمس الجهاز في الماء أو السوائل الأخرى. إذا تم غمس الجهاز في الماء أو سوائل أخرى، فلا تخرج الجهاز بيدك. افصل قابس التيار الكهربائي عن مقبس الحائط. إذا تم غمس الجهاز في الماء أو سوائل أخرى، فلا تستخدم الجهاز مرة أخرى.
- تم تصميم هذا الجهاز ليتم استخدامه في المنازل والأماكن المشابهة مثل أماكن مطابخ الموظفين في المتاجر والمكاتب وأماكن العمل الأخرى والمنازل الريفية، ومن قبل نزلاء الفنادق والاستراحات والأماكن السكنية الأخرى والأماكن التي تقدم مبيتاً ووجبة إفطار.

ملاحظة: في حالة انحشار الخبز، افصل قابس التيار الكهربائي عن مقبس الحائط وانتظر إلى أن يبرد الجهاز. اقلب الجهاز وقم بإزالة الخبز المنحشر بحرص من منه.

- لإيقاف العملية، اضغط على الزر إلغاء (9).
- ينطفئ مؤشر التشغيل/إيقاف التشغيل (10).
- عند اكتمال العملية، سيتوقف الجهاز تلقائياً ويخرج الخبز المحمص. ينطفئ مؤشر التشغيل/إيقاف التشغيل (10).
- أخرج الخبز من فتحات الخبز (2).
- بعد الاستخدام، افصل قابس التيار الكهربائي عن مقبس الحائط وانتظر إلى أن يبرد الجهاز.

التنظيف والصيانة

يجب تنظيف الجهاز بعد كل استخدام.

- قبل مواصلة الخطوات، نرجو منك الانتباه للملاحظات التالية:
- قبل التنظيف أو الصيانة، قم دوماً بإيقاف تشغيل الآلة وافصل قابس التيار الكهربائي عن مقبس الحائط وانتظر إلى أن تبرد الآلة.
- لا تغمس الجهاز في الماء أو السوائل الأخرى.
- قبل مواصلة الخطوات، نرجو منك تركيز انتباهك على النقاط التالية:
- لا تستخدم مواد تنظيف كاشطة أو قوية لتنظيف الجهاز.
- لا تستخدم الأشياء الحادة في تنظيف الجهاز.
- افحص الجهاز بشكل دوري بحثاً عن أي تلف ممكن.
- نظف الجهاز من الداخل بعد كل استخدام:
- قم بإزالة صينية الفتات من الجهاز.
- اقلب الجهاز وقم بهزه للتخلص من الفتات.
- نظّف صينية الفتات بالماء والصابون. جفف صينية الفتات تماماً.
- أدخل صينية الفتات في الجهاز.
- قم بتنظيف الجزء الخارجي من الجهاز بقطعة قماش رطبة. جفّف الجزء الخارجي من الجهاز بعناية باستخدام قطعة قماش نظيفة جافة.
- بعد التنظيف، ضع الجهاز في العبوة الأصلية.

تهانينا!

لقد اشتريت أحد أجهزة Princess. نحن نهدف إلى توفير منتجات عالية الجودة بتصميم حسن وبسعر اقتصادي في متناول الجميع. ونأمل أنك ستستمتع باستخدام هذا الجهاز لسنوات عديدة.

الوصف (الشكل A)

لقد تم تصميم جهاز التحميص Princess 142700 لتحميص الخبز وإعداد المافين وخبز بيجل. يمكن للجهاز تحميص شريحتين من الخبز في وقت واحد. الجهاز مناسب للاستخدام المنزلي فقط. الجهاز مناسب للاستخدام المنزلي فقط.

1. ذراع نقل الخبز
2. فتحة الخبز
3. زر التحكم في درجة الإحمرار
4. مؤشر التحكم في درجة الإحمرار
5. زر إزالة التجميد
6. مؤشر إزالة التجميد
7. زر إعادة التسخين
8. مؤشر إعادة التسخين
9. الزر إلغاء
10. مؤشر التشغيل/إيقاف التشغيل
11. صينية الفتات

الاستخدام الأولي

قبل مواصلة الخطوات، نرجو منك الانتباه للملاحظات التالية:

- تأكد من أن هناك مساحة كافية حول الجهاز للسماح للحرارة بالخروج وتوفير تهوية كافية.
- قم بتنظيف الجهاز. ارجع إلى قسم "التنظيف والصيانة".
- ضع الجهاز على سطح مستو ومستقر.
- أدخل قابس التيار الكهربائي في مقبس الحائط.
- حرك زر التحكم في درجة إحمرار إلى الوضع "3".
- لتشغيل الجهاز، اخفض ذراع نقل الخبز إلى أن تسمع صوت استقرارها في مكانها. يبدأ تسخين الجهاز.
- افصل قابس التيار الكهربائي عن مقبس الحائط.
- دع الجهاز يبرد تمامًا.

ملاحظة: إذا قمت بتشغيل الجهاز لأول مرة، فقد يصدر الجهاز دخانًا قليلاً ورائحة مميزة لفترة قصيرة. هذا أمر طبيعي.

الاستخدام

تلميحات للاستخدام (الشكلان A و B)

- قبل مواصلة الخطوات، نرجو منك الانتباه للملاحظات التالية:
- لا تستخدم الجهاز في تحميص الأغذية المحتوية على السكر. لا تستخدم الجهاز في تحميص الأغذية المحتوية على المربي أو المواد الحافظة.
 - قبل مواصلة الخطوات، نرجو منك تركيز انتباهك على النقاط التالية:
 - لا تستخدم الجهاز بدون صينية الفتات. لا تترك فتات الخبز تتراكم في قاع الجهاز.
 - لا تحاول إزالة الخبز المنحشر في الجهاز أو غيره من العناصر باستخدام آلات حادة أو أدوات المطبخ.
 - ضع الجهاز على سطح مستو ومستقر.
 - أدخل صينية الفتات (11) في الفتحة (12).
 - أدخل قابس التيار الكهربائي في مقبس الحائط.
 - أدخل الخبز في فتحة الخبز (2).
 - حرك زر التحكم في درجة الإحمرار (3) إلى إعدادات الإحمرار المطلوبة. يمكن قراءة إعدادات درجة الإحمرار من مؤشر التحكم في درجة الإحمرار (4).

ملاحظة: جرب إعدادات درجة الإحمرار المطلوبة لتحصل على أفضل النتائج.

- لتشغيل الجهاز، اخفض ذراع نقل الخبز (1) إلى أن تسمع صوت استقرارها في مكانها. يبدأ الجهاز في تحميص الخبز. يضيء مؤشر التشغيل/إيقاف التشغيل (10).
- اضغط زر إزالة التجميد (5) لتحميص الخبز المجمد. يضيء مؤشر إزالة التجميد (6).
- اضغط زر إعادة التسخين (7) لإعادة تسخين الخبز المحمص. يضيء مؤشر إعادة التسخين (8).

