

# POWERPLUS

## **PRO** **POWER**



NL | FR | EN | DE | ES | IT | PT | NO | DA | SV | FI  
EL | HR | SR | CS | SK | RO | PL | HU | RU | BG

POWP3020

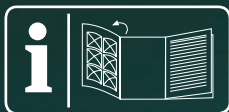

## POWERPLUS

NL	NEDERLANDS	VERTAALDE VERSIE VAN DE ORIGINELE HANDLEIDING
FR	FRANÇAIS	TRADUCTION DU MODE D'EMPLOI D'ORIGINE
EN	ENGLISH	ORIGINAL INSTRUCTION MANUAL
DE	DEUTSCH	ÜBERSETZUNG DER ORIGINAL-GEBRAUCHSANWEISUNG
ES	ESPAÑOL	TRADUCCIÓN DEL MANUAL DE INSTRUCCIONES ORIGINAL
IT	ITALIANO	TRADUZIONE DEL MANUALE DI ISTRUZIONI ORIGINALE
PT	PORTUGUÊS	TRADUÇÃO DO MANUAL DE INSTRUÇÕES ORIGINAL
NO	NORSK	OVERSETTELSE AV ORIGINAL BRUKERVEILEDNING
DA	DANSK	OVERSÆTTELSE AF DEN ORIGINALE BRUGSVEJLEDNING
SV	SVENSKA	ÖVERSÄTTNING AV DEN URSPRUNGLIGA BRUKSANVISNINGEN
FI	SUOMI	ALKUPERÄISEN OHJEKIRJAN KÄÄNNÖS
EL	ΕΛΛΗΝΙΚΑ	ΜΕΤΑΦΡΑΣΗ ΤΟΥ ΠΡΩΤΟΤΥΠΟΥ ΕΓΧΕΙΡΙΔΙΟΥ ΟΔΗΓΙΩΝ
HR	HRVATSKI	PRJEVOD ORIGINALNOG PRIRUČNIKA S UPUTAMA ZA RAD
SR	SRPSKI	PREVOD ORIGINALNOG UPUTSTVA ZA UPOTREBU
CS	ČESKY	PŘEKLAD ORIGINÁLNÍHO NÁVODU K POUŽITÍ
SK	SLOVENČINA	PREKLAD NÁVODU NA POUŽÍVANIE Z ORIGINÁLU
RO	ROMÂNĂ	TRADUCEREA MANUALULUI DE INSTRUCȚIUNI ORIGINALE
PL	POLSKI	TŁUMACZENIE ORYGINALNEJ INSTRUKCJI OBSŁUGI
HU	MAGYAR	AZ EREDETI KEZELÉSI UTASÍTÁS FORDÍTÁSA
RU	РУССКИЙ	ОРИГИНАЛЬНАЯ ИНСТРУКЦИЯ ПО ЭКСПЛУАТАЦИИ
BG	БЪЛГАРСКИ	ПРЕВОД НА ОРИГИНАЛНОТО РЪКОВОДСТВО



Fig 1

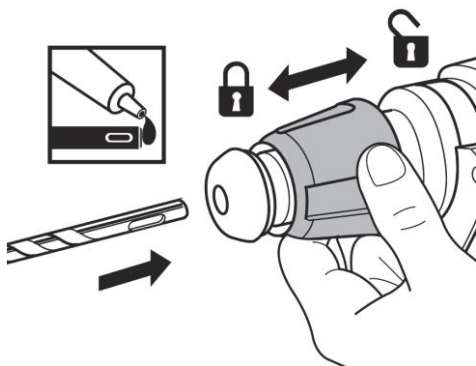

**Fig 2**



**Fig 3**

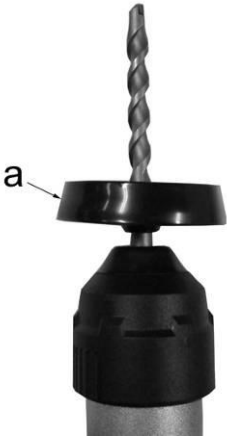

**Fig 4**

1	BEOOGD GEBRUIK .....	2
2	BESCHRIJVING (FIG. 1) .....	2
3	INHOUD VAN DE VERPAKKING .....	2
4	TOELICHTING VAN DE SYMBOLEN .....	3
5	ALGEMENE VEILIGHEIDSVOORSCHRIFTEN .....	3
5.1	<i>Werkplaats</i> .....	3
5.2	<i>Elektrische veiligheid</i> .....	3
5.3	<i>Veiligheid van personen</i> .....	4
5.4	<i>Zorgvuldige omgang met en gebruik van elektrisch gereedschap</i> .....	4
5.5	<i>Service</i> .....	5
6	AANVULLENDE VEILIGHEIDSVOORSCHRIFTEN .....	5
7	VOOR DE INBEDRIJFSTELLING .....	6
7.1	<i>Gereedschappen inplaatsen en wisselen (Fig. 2)</i> .....	6
7.2	<i>SDS-plus gereedschappen uitnemen</i> .....	6
8	GEBRUIK .....	6
8.1	<i>In-/uitschakelen</i> .....	6
8.2	<i>Hulphandgreep (Fig. 3)</i> .....	6
8.3	<i>Diepteaanslag</i> .....	6
8.4	<i>Stofopname-inrichting (Fig. 4)</i> .....	6
8.5	<i>Hameren/boren-schakelaar</i> .....	6
9	REINIGING EN ONDERHOUD .....	7
9.1	<i>Reiniging</i> .....	7
10	TECHNISCHE GEGEVENS .....	8
11	GELUID .....	8
12	SERVICEDIENST .....	8
13	OPSLAG .....	8
14	GARANTIE .....	8
15	MILIEU .....	9
16	CONFORMITEITSVERKLARING .....	10

**BOORHAMER 1500W  
POWP3020****1 BEOOGD GEBRUIK**

Deze machine werd ontworpen voor het hamerboren in beton, baksteen en steen, alsook voor licht beitelwerk. Ze is eveneens geschikt voor het gewoon boren in hout, metaal, keramiek en plastic.



**WAARSCHUWING! Lees voor uw eigen veiligheid deze gebruiksaanwijzing goed door alvorens de machine te gebruiken. Geef dit elektrisch werktuig alleen samen met deze gebruiksaanwijzing door aan anderen.**

**2 BESCHRIJVING (FIG. 1)**

- |                             |  |
|-----------------------------|--|
| 1. Stofkap                  | 8. Diepte aanslag                      |
| 2. Vergrendelingshuls       | 9. Vergrendelknop van de diepteaanslag |
| 3. Extra handgreep          | 10. Handgreep                          |
| 4. Oliedeksel               | 11. Veiligheidsontgrendelknop          |
| 5. Hameren/boren-schakelaar | 12. Netspanningslampje                 |
| 6. ATS (AntiTrilSysteem)    |  |
| 7. Aan/uit-schakelaar       |  |

**3 INHOUD VAN DE VERPAKKING**

- Verwijder alle verpakkingsmateriaal.
- Verwijder de overblijvende verpakking en de transportsteunen (indien aanwezig).
- Controleer of de inhoud van de verpakking compleet is.
- Controleer het toestel, het netsnoer, de stekker en alle toebehoren op transportschade.
- Berg het verpakkingsmateriaal op tot aan het einde van de garantieperiode. Na deze periode kunt u het via uw lokale afvalinzameling laten verwijderen.



**WAARSCHUWING! Verpakkingsmateriaal is geen speelgoed! Kinderen mogen niet spelen met plastic zakken! Gevaar voor verstikking!**









- Boorhamer 1500W
- Diepteaanslag
- Hulphandgreep
- Stofbeschermkap
- Steeksleutel
- Potje vet
- 3 SDS boren: Ø8-10 & 12 x 150 mm
- SDS punt beitel: 250 mm
- SDS platte beitel: 14 x 250 mm



**Neem contact op met uw dealer wanneer er stukken ontbreken of beschadigd zijn.**

### 4 TOELICHTING VAN DE SYMBOLEN

In deze handleiding en/of op deze machine worden de volgende symbolen gebruikt:

	Gevaar voor lichamelijk letsel of materiële schade.		Lees voor gebruik de handleiding.
	CE Conform de Europese toepasselijke standaards op het gebied van veiligheid.		Klasse II - De machine is dubbel geïsoleerd, een aardedraad is daarom niet nodig.
	Oogbescherming verplicht.		Draag handschoenen
	Belangrijke informatie.		Elektrische producten mogen niet met het huishoudelijk afval worden meegegeven.

### 5 ALGEMENE VEILIGHEIDSVOORSCHRIFTEN

**WAARSCHUWING!** Neem alle voorschriften en veiligheidswaarschuwingen door. Het niet naleven van de voorschriften kan elektrische schokken, brand en/of ernstige verwondingen veroorzaken. Bewaar de veiligheidswaarschuwingen en de instructies als referentie voor later. Het hierna gebruikte begrip „elektrisch gereedschap" heeft betrekking op elektrisch gereedschap, gevoed door het elektriciteitsnet (met elektriciteitskabel) of op batterij (snoerloos).

#### 5.1 Werkplaats

- Hou de werkplaats opgeruimd en goed verlicht. Wanorde en een slecht verlichte werkplaats kunnen tot ongevallen leiden.
- Gebruik het apparaat niet in een omgeving waarin zich brandbare vloeistoffen, gassen of stof bevinden. Elektrisch gereedschap brengt vonken voort die dergelijke stoffen of dampen kunnen laten ontbranden.
- Zorg dat er geen kinderen of andere personen in de buurt zijn als u het elektrisch apparaat gebruikt. Afleiding kan ervoor zorgen dat u de controle over het toestel verliest.

#### 5.2 Elektrische veiligheid



**Controleer altijd of de netspanning overeenstemt met deze vermeld op het typeplaatje.**

- De stekker van het apparaat moet in het stopcontact passen. De stekker mag op geen enkele wijze worden gewijzigd. Gebruik geen adapterstekkers in combinatie met geaarde apparaten. Ongewijzigde stekkers en passende stopcontacten doen het risico op elektrische schokken afnemen.
- Vermijd lichamelijk contact met geaarde oppervlakken, zoals buizen, radiators, fornuizen en koelkasten. Er bestaat een groter risico op elektrische schokken wanneer uw lichaam geaard is.



- Hou het apparaat buiten bereik van regen of vocht. Het binnendringen van water in een elektrisch apparaat verhoogt het risico op elektrische schokken.
- Beschadig het snoer niet. Gebruik de kabel niet om het apparaat te dragen of op te hangen, of de stekker uit het stopcontact te trekken. Hou de kabel buiten bereik van hitte, olie, scherpe randen of bewegende onderdelen van het apparaat. Beschadigde of in de war geraakte kabels verhogen het risico op elektrische schokken.
- Wanneer u het gereedschap buitenshuis gebruikt, gebruik dan een verlengkabel die geschikt is voor gebruik buiten. Het gebruik van een verlengkabel die geschikt is voor gebruik buitenshuis vermindert het gevaar voor een elektrische schok.
- Wanneer het gebruik van het gereedschap in een vochtige omgeving niet te vermijden is, gebruik dan een aansluitpunt dat beveiligd is met een verliesstroomschakelaar. Het gebruik van een verliesstroomschakelaar vermindert het gevaar voor een elektrische schok.

### **5.3 Veiligheid van personen**

- Wees aandachtig. Let op wat u doet en ga verstandig aan het werk met elektrisch gereedschap. Gebruik het apparaat niet als u moe bent of onder invloed bent van drugs, alcohol of medicijnen. Eén moment van onoplettendheid bij het gebruik van het apparaat kan tot ernstige verwondingen leiden.
- Draag uw persoonlijke veiligheidsuitrusting en steeds een veiligheidsbril. Door een persoonlijke veiligheidsuitrusting (stofmasker, niet glijdende veiligheidsschoenen, een veiligheidshelm of een gehoorbescherming - afhankelijk van de aard en het gebruik van het elektrisch gereedschap) te dragen, doet u het risico op verwondingen afnemen.
- Voorkom een ongewilde inbedrijfstelling. Ga na of de schakelaar op "UIT(0)" staat voor u de stekker in het stopcontact steekt. Als u bij het dragen van het apparaat de vinger aan de schakelaar houdt of de stekker in het stopcontact steekt terwijl het ingeschakeld is, kan dat tot ongevallen leiden.
- Verwijder instelgereedschap of schroefsleutels voor u het apparaat inschakelt. Gereedschap dat of een sleutel die zich in een draaiend onderdeel van het apparaat bevindt, kan tot verwondingen leiden.
- Overschat uzelf niet. Neem een veilige houding aan en zorg dat u uw evenwicht niet verliest. Zo kunt u het apparaat in een onverwachte situatie beter onder controle houden.
- Draag gepaste kleding. Draag geen wijde kleren en geen sieraden. Hou uw haar, kleren en handschoenen buiten het bereik van bewegende delen. Losse kleren, sieraden en lange haren kunnen door bewegende delen worden gegrepen.
- Als er stofafzuig- en stofopvanginrichtingen kunnen worden gemonteerd, moet u ervoor zorgen dat die aangesloten zijn en juist worden gebruikt. Het gebruik van dergelijke inrichtingen doet de gevaren door stof afnemen.

### **5.4 Zorgvuldige omgang met en gebruik van elektrisch gereedschap**

- Overbelast het apparaat niet. Gebruik voor uw werk het elektrische gereedschap dat daarvoor bestemd is. Elektrisch gereedschap zal beter presteren en veiliger werken wanneer het wordt gebruikt in situaties waarvoor het dient.
- Gebruik geen elektrisch apparaat waarvan de schakelaar defect is. Een elektrisch apparaat dat niet meer kan worden in- of uitgeschakeld, is gevaarlijk en moet worden hersteld.
- Trek de stekker uit het stopcontact voor u het apparaat instelt, accessoires vervangt of het apparaat opbergt. Deze voorzorgsmaatregel voorkomt dat het apparaat ongewild wordt gestart.
- Bewaar ongebruikt elektrisch gereedschap buiten het bereik van kinderen. Laat personen die niet vertrouwd zijn met het apparaat of die deze gebruiksaanwijzing niet hebben gelezen, het apparaat niet gebruiken. Elektrisch gereedschap is gevaarlijk als het door onervaren personen wordt gebruikt.

- Ga zorgvuldig om met het apparaat. Controleer op verkeerd uitgelijnde of vastgelopen bewegende onderdelen, breuk of andere defecten die de werking van het gereedschap zouden kunnen beïnvloeden. Elektrisch gereedschap dat defect is moet hersteld worden. Veel ongevallen worden veroorzaakt door slecht onderhouden elektrisch gereedschap.
- Hou snijgereedschap scherp en zuiver. Zorgvuldig onderhouden snijgereedschap met scherpe kanten raakt minder snel geklemd en is gemakkelijker te hanteren.
- Gebruik elektrisch gereedschap, accessoires, speciaal gereedschap en dergelijke meer in overeenstemming met deze gebruiksaanwijzing en zoals het voor het type van apparaat is voorgeschreven. Hou bovendien rekening met de werkomstandigheden en de uit te voeren werkzaamheden. Het gebruik van elektrisch gereedschap voor andere doeleinden dan de voorgeschreven, kan tot gevaarlijke situaties leiden.

### 5.5 Service

- Laat uw apparaat uitsluitend door gekwalificeerde vaklui en met originele reserveonderdelen herstellen. Zo bent u er zeker van dat het apparaat aan de veiligheidseisen blijft voldoen.

## 6 AANVULLENDE VEILIGHEIDSVOORSCHRIFTEN

- Controleer de spanning (Volt) aangegeven op het typeplaatje.
- Bij gebruik van een kabeltrommel de kabel volledig afrollen. Draaddoorsnede minstens 1,0 mm<sup>2</sup>.
- Indien de elektro-boorhamer in open lucht gebruikt wordt moet voor de aansluiting een behoorlijke verlengkabel H07RN-F 3G 1,5 mm<sup>2</sup> met spatwaterdichte stopcontacten voorzien worden.
- Zorg ervoor dat u bij vrijhandig boren veilig en stevig op ladders of stellingen staat.
- In wanden, waar stroom-, water- of gasleidingen onzichtbaar geplaatst zijn, eerst de leidingen met een leidingopspoor toestel lokaliseren. Vermijd de aanraking met stroomvoerende onderdelen of ladders.
- Bescherm uw oren door het dragen van een gehoorbescherming: langzaam voortschrijdend gehoorverlies!
- Draag een beschermbril en gebruik een stofmasker bij stofveroorzakende werken.
- Gebruik het toestel niet in het bereik van dampen of brandbare vloeistoffen.
- Trek bij alle ombouw- en reinigingswerkzaamheden de stekker uit het stopcontact.
- Bescherm de netkabel tegen beschadigingen. Olie en zuur kunnen de kabel aantasten.
- Oe machine niet overbelasten.
- **Belangrijk!** Alle nationale veiligheidsvoorschriften met betrekking tot installatie, gebruik en onderhoud moeten nageleefd worden.
- Beitel en boor kunnen per ongeluk uit de gereedschapshouder vliegen en zware verwondingen veroorzaken:
- Voor u te werk gaat altijd controleren of de beitel of de boor in de gereedschapshouder goed vastgezet is.
- Een slagend gereedschap enkel starten als het tegen een werkstuk (wand, plafond, enz.) geduwd wordt.
- Op het eind van uw werk de verbinding van de boorhamer met het stroomnet zeker onderbreken en beitel of boor uit de gereedschapshouder verwijderen.
- Voor het wisselen van een beitel of boor altijd de verbinding van de boorhamer met het stroomnet onderbreken.
- Bescherm uw ogen en medewerkers tegen vliegende deeltjes en afspringende voorwerpen. Veiligheidshelm dragen! Scheidingswanden plaatsen!
- Werkhandschoenen beschermen tegen vingerkneuzingen en schaafwonden.
- Trillingen kunnen schadelijk zijn voor het hand-arm-systeem: de inwerkingsduur van trillingen moet zo gering als mogelijk gehouden worden.
- Netkabel steeds naar achter van het apparaat weggeleiden.
- Bewaart u het apparaat zo op, dat het voor kinderen ontoegankelijk is.

- Bij de werkzaamheden, het apparaat steeds met twee handen vasthouden en op veilige stand zetten.

## 7 VOOR DE INBEDRIJFSTELLING

- Gebruikslocatie op verdekt liggende elektrische leidingen, gas- en waterbuizen onderzoeken met een leidingzoeker.
- Vóór de aansluiting op het stroomnet er op letten dat de netspanning met de gegevens van het typeplaatje overeenstemt.

### 7.1 Gereedschappen inplaatsen en wisselen (Fig. 2)

Apparaat is met het SDS-plus opnamesysteem uitgerust.

- Gereedschappen vóór het inplaatsen reinigen en met machinevet licht invetten.
- Vergrendelinghuls terugtrekken en houden.
- Stofvrije gereedschappen draaiend en tot aan de aanslag in de gereedschapsopname inschuiven. Het gereedschap vergrendelt zich zelf.
- Vergrendeling door trekken aan het gereedschap controleren.

### 7.2 SDS-plus gereedschappen uitnemen

Vergrendelinghuls) terugtrekken, houden en gereedschap uitnemen.



**Accessoires kunnen heet zijn na het gebruik. Raak de punt of het accessoire niet met de hand aan! Gebruik altijd beschermende handschoenen om een accessoire te verwijderen.**

## 8 GEBRUIK

### 8.1 In-/uitschakelen

- Inschakelen: Bedrijfsschakelaar (7) indrukken.
- Uitschakelen: Bedrijfsschakelaar (7) kort indrukken en loslaten.

### 8.2 Hulphandgreep (Fig. 3)

Slagboormachine uit veiligheidsoverwegingen uitsluitend met de hulphandgreep gebruiken.

Een veilige lichaamshouding tijdens de werkzaamheden verkrijgt u door het draaien van de hulphandgreep. Hulphandgreep tegen de wijzers van de klok in lossen en aandraaien. Schuif de lus over de hals van de gereedschapsbehuizing en positioneer de hulphandgreep, draai daarna de hulphandgreep weer aan.

### 8.3 Diepteaanslag





Hulphandgreep lossen en het rechte deel van de diepteaanslag in de boring van de hulphandgreep inplaatsen. Diepteaanslag instellen en hulphandgreep weer aandraaien.

### 8.4 Stofopname-inrichting (Fig. 4)

Bij slagboorwerkzaamheden boven het hoofd, stofopname-inrichting over de boor schuiven.

### 8.5 Hameren/boren-schakelaar

- De hameren/boren-schakelaar kan omschakelen tussen boren, hameren en hameren/boren.
- Vóór de hameren/boren-schakelaar bevindt zich een vergrendelschakelaar. Duw deze eerst in om ongewild verstellen van de knop te voorkomen.

	<p><b>Hameren/boren-modus:</b> Boren in metselwerk, beton en natuursteen. Gebruik de boorhamerfunctie niet voor keramische tegels of ander materiaal dat niet bestand is tegen slagenergie.</p>
	<p><b>Hameren-modus:</b> Boren in metselwerk, beton en natuursteen.</p>
	<p><b>Boormodus:</b> Boren in hout, synthetische materialen en metaal.</p>
	<p><b>Draaien van de beitel:</b> Is geen werkstand, wordt enkel gebruikt om een platte beitel in de gewenste stand te draaien.</p>



Let op! Voor het slagboren is slechts een geringe aandrukkracht noodzakelijk. Een te grote aandrukkracht belast de motor onnodig. Boren regelmatig controleren. Stompe boren naslijpen of vervangen.

## 9 REINIGING EN ONDERHOUD



Opgelet! Trek de netstekker uit de contactdoos alvorens werkzaamheden aan het apparaat te verrichten.

### 9.1 Reiniging

- Reinig de ventilatiesleuven van de machine om oververhitting van de motor te voorkomen.
- Reinig regelmatig de behuizing van de machine met een zachte doek, bij voorkeur na ieder gebruik.
- Hou de ventilatiesleuven vrij van stof en vuil.
- Als het vuil niet verwijderd kan worden, gebruik dan een zachte doek bevochtigd met zeepwater.



Gebruik nooit oplosmiddelen zoals benzine, alcohol, ammoniakwater, etc. Deze oplosmiddelen kunnen de plastic onderdelen beschadigen.

## 10 TECHNISCHE GEGEVENS

Nominale spanning	220-240 V
Nominale frequentie	50 Hz
Nominaal vermogen	1500 W
Toerental	0-850 min <sup>-1</sup>
Beschermingsklasse	II
Boorcapaciteit in beton	32 mm
Boorcapaciteit in staal	13 mm
Boorcapaciteit in hout	40 mm
Slagfrequentie	0-4500 min <sup>-1</sup>
Kabellengte	4 m + VDE-stekker

## 11 GELUID

Geluidsemissiewaarden gemeten volgens de van toepassing zijnde standaard. (K=3)

Geluidsdrukniveau LpA	91 dB(A)
Geluidsvermogeniveau LwA	102 dB(A)



**AANDACHT! Draag gehoorbeschermers wanneer het geluidsdrukniveau 85 dB(A) overschrijdt.**

aw (Trilling):

14,8 m/s<sup>2</sup>

K = 1,5 m/s<sup>2</sup>

## 12 SERVICEDIENST

- Beschadigde schakelaars moeten in de werkplaats van onze klantendienst hersteld worden.
- Wanneer de voedingskabel (of de stekker) beschadigd is, moet hij worden vervangen door een specifieke voedingskabel, die bij onze klantendienst verkrijgbaar is. Het vervangen van de voedingskabel mag uitsluitend worden uitgevoerd door onze klantendienst (serviceafdeling - zie laatste pagina) of een gekwalificeerde persoon (een vakman op het vlak van elektriciteit).

## 13 OPSLAG

- Reinig zorgvuldig de gehele machine en het toebehoren.
- Berg de machine op buiten het bereik van kinderen, in een stabiele en veilige positie en op een droge plaats met een gematigde temperatuur. Vermijd te hoge en te lage temperaturen.
- Bescherm de machine tegen direct invallend licht. Bewaar ze, indien mogelijk, op een donkere plaats.
- Bewaar de machine niet in plastic of Nylon zakken om te vermijden dat er zich vocht ophoopt.

## 14 GARANTIE

- Deze garantie dekt alle materiaal- of productiefouten met uitsluiting van: batterijen, laders, defecten aan onderdelen onderhevig aan normale slijtage zoals lagers, borstels, kabels, stekkers of accessoires zoals boren, boorbits, zaagbladen enz., beschadigingen of defecten die voortvloeien uit onjuist gebruik, ongelukken of modificaties, alsook de transportkosten.
- Vallen ook niet onder de garantiebepalingen: beschadigingen en/of defecten die voortvloeien uit onjuist gebruik.

- Wij wijzen tevens alle verantwoordelijkheid af voor elk lichamelijk letsel welke het gevolg is van onjuist gebruik van het toestel.
- Herstellingen mogen enkel gebeuren door een erkende klantenservice voor Powerplus gereedschappen.
- Meer informatie kan u steeds bekomen op het nummer 00 32 3 292 92 90.
- Eventuele transportkosten zijn steeds voor rekening van de klant, tenzij schriftelijk anders overeengekomen werd.
- Tevens kan geen aanspraak gemaakt worden op de garantie wanneer de schade aan het toestel het gevolg is van nalatig onderhoud of overbelasting.
- Zeker uitgesloten van de garantie is schade als gevolg van vochtinsijpeling, overmatige stofindringing, moedwillige beschadiging (met opzet of door grove onachtzaamheid), ondoelmatig gebruik (gebruik voor doeleinden waarvoor het toestel niet geschikt is), onoordeelkundig gebruik (o.a. niet respecteren van de instructies gegeven in de handleiding), ondeskundige montage, blikseminslag, verkeerde netspanning. Deze lijst is niet limitatief.
- De aanvaarding van claims onder garantie geeft in géén geval aanleiding tot verlenging van de garantieperiode noch tot het aanvangen van een nieuwe garantieperiode in geval van een vervanging van het toestel.
- Toestellen of onderdelen die onder waarborg vervangen werden, worden daardoor eigendom van Varo NV.
- We behouden ons het recht voor om elke garantieclaim te weigeren waarbij de aankoop niet kan worden geverifieerd of waarbij het duidelijk is dat het product niet correct werd onderhouden (propre ventilatiesleuven, regelmatig vervangen koolborstels, ...).
- Uw aankoopbon moet worden bewaard als bewijs van de aankoopdatum.
- Uw gereedschap moet als geheel naar uw dealer worden teruggebracht in een aanvaardbare staat van netheid, in zijn originele kunststof koffer (indien van toepassing op het product) en het moet vergezeld zijn van uw bewijs van aankoop.

## 15 MILIEU



Wanneer uw machine na een lange gebruiksduur moet vervangen worden, werp ze dan niet bij het huishoudelijk afval maar doe dit op een milieuvriendelijke manier.

Afval van elektrische machines mag niet op dezelfde manier behandeld worden als het gewone huishoudelijke afval. Breng het naar een plek waar het gerecycleerd kan worden. Raadpleeg de plaatselijke instanties of de verkoper voor adviezen over inzameling en verwerking.

**16 CONFORMITEITSVERKLARING**

**VARO – VIC. VAN ROMPUY N.V.** - Joseph Van Instraat 9 - BE2500 Lier - BELGIUM, verklaart dat,

Product: Boorhamer  
Handelsmerk: POWERplus  
Model: POWP3020

voldoet aan de Essentiële Eisen en andere van toepassing zijnde voorschriften van de Europese Richtlijnen, gebaseerd op de toepassing van de geharmoniseerde Europese normen. Elke niet toegelaten modificatie van het apparaat maakt deze verklaring nietig.

Europese Richtlijnen (inclusief, indien van toepassing, hun wijzigingen tot op de datum van ondertekening):

2011/65/EU  
2006/42/EC  
2014/30/EU

Europese geharmoniseerde normen (inclusief, indien van toepassing, hun wijzigingen tot op de datum van ondertekening):

EN60745-1 : 2009  
EN60745-2-6 : 2010  
EN55014-1 : 2017  
EN55014-2 : 2015  
EN IEC61000-3-2 : 2019  
EN61000-3-3 : 2013

Beheerder van de technische documentatie: Philippe Vankerkhove, VARO – Vic. Van Rompuyl N.V.

Ondergetekende handelt in opdracht van de bedrijfsleider,

Ludo Mertens  
Regelgevings- en compliancemanager  
28/01/2022, Lier - Belgium

1	UTILISATION PREVUE .....	2
2	DESCRIPTION (FIG. 1) .....	2
3	LISTE DES PIÈCES CONTENUES DANS L'EMBALLAGE .....	2
4	PICTOGRAMMES .....	3
5	CONSIGNES DE SÉCURITÉ GÉNÉRALES .....	3
5.1	<i>Lieu de travail</i> .....	3
5.2	<i>Sécurité électrique</i> .....	3
5.3	<i>Sécurité des personnes</i> .....	4
5.4	<i>Précautions de manipulation et d'utilisation d'outils électriques</i> .....	4
5.5	<i>Entretien</i> .....	5
6	CONSIGNES DE SÉCURITÉ COMPLÉMENTAIRES .....	5
7	AVANT LA MISE EN SERVICE .....	6
7.1	<i>Mise en place et changement d'outil (Fig. 2)</i> .....	6
7.2	<i>Retrait de l'outil SDS-plus</i> .....	6
8	UTILISATION .....	6
8.1	<i>Mise en/hors circuit</i> .....	6
8.2	<i>Poignée supplémentaire (Fig. 3)</i> .....	6
8.3	<i>Butée de profondeur</i> .....	6
8.4	<i>Dispositif de capture de poussière (Fig. 4)</i> .....	6
8.5	<i>Commutateur de martelage/perçage</i> .....	6
9	NETTOYAGE ET ENTRETIEN .....	7
9.1	<i>Nettoyage</i> .....	7
10	DONNÉES TECHNIQUES .....	8
11	BRUIT .....	8
12	SERVICE APRÈS-VENTE .....	8
13	ENTREPOSAGE .....	8
14	GARANTIE .....	9
15	ENVIRONNEMENT .....	9
16	DÉCLARATION DE CONFORMITÉ .....	10



# MARTEAU PERFORATEUR 1500W POWP3020

## 1 UTILISATION PREVUE

La machine est conçue pour le forage du béton, de la brique et de la pierre, ainsi que pour des opérations de ciselage léger. Elle est également adaptée au perçage sans percussion du bois, du métal, de la céramique et du plastique.



**MISE EN GARDE !** Pour votre propre sécurité, lisez préalablement ce manuel et les consignes de sécurité générales avant d'utiliser la machine. Si vous cédez votre appareil, joignez-y toujours ce mode d'emploi.

## 2 DESCRIPTION (FIG. 1)

- |                                     |  |
|-------------------------------------|--|
| 1. Capuchon anti-poussière          | 8. Réglage de la profondeur                      |
| 2. Douille (porte foret)            | 9. Bouton de verrouillage de butée de profondeur |
| 3. Poignée supplémentaire           | 10. Poignée                                      |
| 4. Couvercle du réservoir d'huile   | 11. Bouton de verrouillage de sécurité           |
| 5. Commutateur de martelage/perçage | 12. Témoin de Marche/Arrêt                       |
| 6. Système AVS (anti-vibrations)    |  |
| 7. Bouton marche/arrêt              |  |

## 3 LISTE DES PIÈCES CONTENUES DANS L'EMBALLAGE

- Retirez tous les matériaux d'emballage.
- Retirez les supports d'emballage et de transport restants (le cas échéant).
- Vérifiez qu'il ne manque rien dans le carton.
- Vérifiez que l'appareil, le cordon d'alimentation, la fiche d'alimentation électrique et tous les accessoires n'ont pas subi de dommages au cours du transport.
- Conservez les matériaux d'emballage le plus longtemps possible jusqu'à la fin de la période de garantie. Jetez-les ensuite conformément à votre système de mise au rebut des déchets.



**AVERTISSEMENT : Les matériaux d'emballage ne sont pas des jouets ! Les enfants ne doivent pas jouer avec des sacs en plastique ! Il existe un risque de suffocation!**







- Marteau burineur 1500W
- Butée de profondeur
- Poignée supplémentaire
- Chapeau anti-poussière
- Clé plate
- Graisseur
  - 3 forets SDS : Ø8-10 & 12 x 150 mm
  - Bouton de verrouillage de butée de profondeur
  - SDS burin pointe : 250 mm
  - SDS burin plat : 14 x 250 mm

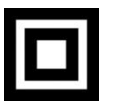

**En cas de pièces manquantes ou endommagées, contactez votre revendeur.**

#### 4 PICTOGRAMMES

Les symboles suivants sont utilisés dans ce mode d'emploi et/ou sur la machine :

	Risque de lésion corporelle ou de dégâts matériels.		Lisez le manuel avant utilisation.
	CE Conformément aux normes Européennes d'application en matière de sécurité.		Machine de la classe II – Double isolation – vous n'avez pas besoin d'une prise avec mise à terre.
	Le port des lunettes de protection est obligatoire.		Portez des gants de protection
	Informations importantes.		Les produits électriques ne doivent pas être mis au rebut avec les déchets ménagers.

#### 5 CONSIGNES DE SÉCURITÉ GÉNÉRALES

Attention, tous les avertissements et consignes de sécurité doivent être lus ! Un non-respect des avertissements et des consignes peut entraîner des décharges électriques, des incendies et/ou des blessures graves. Conservez tous les avertissements et consignes de sécurité pour une consultation ultérieure. La notion d'"outil électrique" utilisée ci-après fait référence à un outil électrique connecté au réseau électrique (avec câble secteur) ou à un outil électrique alimenté par batterie (sans fil).

##### 5.1 Lieu de travail

- Maintenez la propreté et un éclairage correct dans votre espace de travail. Désordre et manque de lumière peuvent donner lieu à des accidents.
- N'utilisez pas les outils électriques dans un environnement présentant un risque d'explosion, contenant par exemple des liquides, gaz ou poussières inflammables. Les outils électriques produisent des étincelles susceptibles de provoquer l'embranchement de la poussière ou des vapeurs.
- Maintenez les enfants et les tierces personnes à l'écart lorsque vous utilisez l'outil électrique. Vous risquez de perdre le contrôle de l'appareil en cas de distraction.

##### 5.2 Sécurité électrique



**La tension d'alimentation doit correspondre à celle indiquée sur l'étiquette des caractéristiques.**

- La fiche de raccordement des outils électriques doit être adaptée à la prise. La fiche secteur ne peut en aucun cas être modifiée. N'utilisez pas d'adaptateur en même temps que des outils électriques mis à la terre. Des fiches secteur non modifiées et des prises adaptées réduisent le risque de décharge électrique.

- Évitez tout contact corporel avec des surfaces mises à la terre telles que robinets, chauffages, cuisinières électriques et réfrigérateurs. Le risque de décharge électrique augmente lorsque votre corps est mis à la terre.
- Tenez les outils électriques à l'écart de la pluie ou de l'humidité. La pénétration d'eau dans un appareil électrique augmente le risque de décharge.
- N'endommagez pas le cordon d'alimentation. Ne l'utilisez pas pour porter, tirer ou débrancher l'outil électrique de la prise. Tenez le câble secteur à l'écart de la chaleur, de l'huile, des bords coupants ou des pièces mobiles de l'appareil. Des câbles secteurs endommagés ou emmêlés augmentent le risque de décharge électrique.
- Lorsque vous utilisez un outil électrique à l'air libre, n'employez que des rallonges autorisées dans le cadre d'un usage extérieur. L'usage d'une rallonge convenant à un usage extérieur réduit le risque de décharge électrique.
- Si vous êtes obligé d'utiliser des outils électriques dans un local humide, utilisez une alimentation électrique protégée par un dispositif à courant résiduel (DCR). L'utilisation d'un DCR réduit le risque de décharge.

### **5.3 Sécurité des personnes**

- Soyez attentif. Faites attention à ce que vous faites et faites preuve de bon sens lorsque vous utilisez un outil électrique. N'utilisez pas un outil électrique lorsque vous êtes fatigué ou sous l'influence de la drogue, de l'alcool ou de médicaments. Un moment d'inattention durant l'utilisation d'outils électriques peut engendrer des blessures graves.
- Portez un équipement de protection individuel ainsi que des lunettes de protection en toutes circonstances. Le port d'un équipement de protection individuel tel que masque anti-poussière, chaussures de sécurité antidérapantes, casque de protection ou protections auditives, selon l'usage de l'outil électrique, réduit le risque de blessures.
- Évitez toute mise en marche impromptue. Assurez-vous que le commutateur se trouve en position éteinte avant de brancher la fiche secteur dans la prise. Un risque d'accident existe si votre doigt se trouve sur le commutateur de l'outil électrique lorsque vous portez celui-ci ou lorsque vous le raccordez au secteur en position allumée.
- Retirez les outils de réglage ou les clés de serrage avant de mettre l'outil électrique en circuit. Un outil ou une clé se trouvant dans une partie rotative de l'outil électrique est susceptible de provoquer des blessures.
- Ne tendez pas les bras trop loin. Veillez à conserver une position sûre et maintenez votre équilibre à tout moment. Cela vous permettra de mieux contrôler l'outil électrique dans les situations inattendues.
- Portez des vêtements appropriés. Ne portez pas de vêtements larges ni de bijoux. Maintenez les cheveux, vêtements et gants à l'écart de l'outil électrique. Les vêtements amples, les bijoux ou les cheveux longs peuvent être happés par les pièces mobiles.
- Si des dispositifs d'aspiration et de réception de la poussière sont montés, assurez-vous que ceux-ci sont raccordés et correctement employés. L'utilisation de ces dispositifs réduit les risques inhérents à la poussière.

### **5.4 Précautions de manipulation et d'utilisation d'outils électriques**

- Ne surchargez pas l'outil électrique. Utilisez l'outil électrique adapté à votre travail. Un outil électrique adapté vous permettra d'effectuer un travail plus efficace et plus sûr dans le champ d'application concerné.
- N'utilisez aucun outil électrique dont le commutateur est défectueux. Un outil électrique ne pouvant plus être allumé ou éteint est dangereux et doit être réparé.
- Retirez la fiche secteur de la prise avant de procéder à des réglages, de remplacer des accessoires ou de ranger l'outil électrique. Cette mesure de précaution empêche la mise en marche impromptue de l'outil électrique.
- Conservez les outils électriques inutilisés hors d'atteinte des enfants. Ne laissez pas des personnes ne connaissant pas l'appareil ou n'ayant pas pris connaissance de ces

consignes utiliser l'appareil. Les outils électriques sont dangereux lorsqu'ils sont utilisés par des personnes inexpérimentées.

- Entretenez l'appareil avec soin. Contrôlez qu'aucune pièce mobile de l'appareil n'est décentrée ou grippée, qu'aucune pièce n'est cassée ou endommagée au point d'entraver le fonctionnement de l'appareil. Faites réparer les pièces endommagées avant d'utiliser l'appareil. De nombreux accidents sont dus à un entretien défaillant des outils électriques.
- Maintenez la propreté et l'affûtage des outils tranchants. Des outils tranchants entretenus avec soin, équipés de lames affûtées, se bloquent moins souvent et sont plus faciles à diriger.
- Utilisez l'outil électrique, les accessoires, les outils de coupe ou autres en respectant ces consignes et de la manière prescrite pour le type d'outil électrique concerné. Tenez compte des conditions d'emploi et du travail à accomplir. L'utilisation d'outils électriques à des fins autres que les applications prévues peut aboutir à des situations dangereuses.

### 5.5 *Entretien*

- Ne faites réparer votre outil électrique que par du personnel qualifié, au moyen de pièces de rechange d'origine uniquement, de manière à préserver la sécurité de l'appareil.

## 6 CONSIGNES DE SÉCURITÉ COMPLÉMENTAIRES

- Vérifiez la tension donnée (Volt) sur la plaque signalétique.
- Lors de l'utilisation d'enrouleurs de câbles, déroulez complètement le câble. Diamètre du câble 1,0 mm<sup>2</sup> minimum.
- Lors de l'utilisation du marteau perforateur électrique à l'extérieur, employez pour le branchement une rallonge conforme H07RN-F 3G 1,5 mm<sup>2</sup> avec un dispositif de protection contre les projections.
- Veillez à une position sécurisante sur les échelles ou échafaudages, lors du perçage à mains levée
- Lorsque des conduites de courant, d'eau ou de gaz sont placées de façon invisible dans la maçonnerie, localisez d'abord les conduites avec un appareil chercheur de lignes. Évitez de toucher des composants ou câbles conduisant le courant
- Portez des protège-oreilles pour la protection de vos oreilles : perte d'ouïe lente !
- Portez des lunettes de protection et utilisez un masque anti-poussière lors de travaux dégageant de la poussière.
- N'utilisez pas l'outil dans des zones de vapeurs ou de liquides inflammables.
- Lors de tout travail de transformation ou de nettoyage, retirez la fiche de la prise.
- Protégez le câble de raccordement contre les dommages. L'huile et les acides peuvent endommager le câble.
- Ne surchargez pas la machine.
- **Important !** Respectez toutes les consignes nationales de sécurité concernant l'installation, le fonctionnement et la maintenance.
- Les ciseaux et les forets peuvent être éjectés accidentellement de l'appareil et provoquer de graves blessures :
- Avant la mise en service, vérifiez toujours que les ciseaux ou les forets sont bloqués dans le porte-outil.
- Contrôlez régulièrement l'usure ou les dommages du porte-outil.
- Mettez en service le marteau perforateur uniquement lorsqu'il est appuyé contre une pièce à travailler (mur, revêtement etc.)
- Le travail terminé, débranchez le marteau perforateur du réseau électrique et enlevez le ciseau ou le foret de l'appareil.
- Avant tout changement de ciseau ou de foret, débranchez toujours le marteau perforateur du réseau.
- Protégez les yeux et les ouvriers contre les projections et les éclats de corps étrangers. Portez un casque de protection ! Utilisez des murs de séparation !
- Les gants de protection protègent de meurtrissures des doigts et d'éraflures de peau.

- Les vibrations peuvent endommager le système main-bras : faites en sorte que le temps d'exposition aux vibrations soit le plus faible possible.
- Conduisez le câble d'alimentation toujours vers l'arrière de l'appareil.
- Veillez à ce que l'appareil ne soit pas à la portée des enfants.
- Pendant le travail, tenez toujours l'appareil avec les deux mains et veillez à garder l'équilibre.

## **7 AVANT LA MISE EN SERVICE**

- Examinez avec un dispositif de détection le lieu d'utilisation afin de détecter d'éventuels câbles électriques, conduites d'eau et de gaz cachés
- Avant le branchement au secteur, veillez à ce que la tension de secteur corresponde à la mention sur la plaque signalétique

### **7.1 Mise en place et changement d'outil (Fig. 2)**

L'appareil est équipé du système de prise SDS-plus.

- Nettoyez l'outil avant de le mettre en place et graissez légèrement avec de la graisse machine.
- Retirez et maintenez la douille de verrouillage.
- Enfoncez l'outil sans poussière, en le tournant, dans la prise d'outil jusqu'en butée. L'outil se verrouille de lui-même.
- Contrôlez le verrouillage en tirant l'outil.

### **7.2 Retrait de l'outil SDS-plus**

Retirez et tenez la douille de verrouillage et enlevez l'outil.



**Les accessoires peuvent être chauds après utilisation. Ne touchez pas l'extrémité d'un accessoire avec la main ! Utilisez toujours des gants de protection pour retirer les accessoires.**

## **8 UTILISATION**

### **8.1 Mise en/hors circuit**

- Mise en circuit : Enfoncez l'interrupteur de service (7).
- Mise hors circuit : Relâchez l'interrupteur de service (7).

### **8.2 Poignée supplémentaire (Fig. 3)**

Pour des raisons de sécurité, n'utilisez le foret à marteau qu'avec la poignée supplémentaire. Lors du travail, vous vous assurez une bonne tenue en tournant la poignée supplémentaire dans le sens inverse des aiguilles d'une montre. Faites glisser la bride de la poignée auxiliaire sur le manchon du carter de l'outil et positionnez la poignée, resserrez ensuite la poignée supplémentaire.

### **8.3 Butée de profondeur**

Desserrez la poignée supplémentaire et placez la pièce droite de la butée de profondeur dans le trou de la poignée supplémentaire. Réglez la butée de profondeur et resserrez la poignée supplémentaire.





### **8.4 Dispositif de capture de poussière (Fig. 4)**

Avant de travailler avec le marteau perforateur, enfoncez verticalement sur le foret le dispositif de capture de poussière.

### **8.5 Commutateur de martelage/perçage**

- Le commutateur de martelage/perçage permet d'activer les fonctions de perçage, martelage et forage à percussion.

- Ce commutateur est équipé à l'avant d'un bouton de verrouillage, commencez par l'enfoncer afin d'empêcher tout réglage involontaire.

	<p><b>Mode forage à percussion :</b> Perce dans la brique, le béton et la pierre naturelle. N'utilisez pas la fonction de forage à percussion sur des carreaux de céramique ou d'autres matériaux qui ne supportent pas la puissance de la percussion.</p>
	<p><b>Mode martelage :</b> Perce dans la brique, le béton et la pierre naturelle.</p>
	<p><b>Mode perçage :</b> Perce dans le bois, les matériaux synthétiques et le métal.</p>
	<p><b>Rotation du ciseau :</b> Position d'absence de travail utilisée uniquement pour tourner le burin plat dans la position souhaitée</p>



**Attention! Pour le forage à percussion, vous n'avez besoin que d'une force de pression minimale. Une trop grande force de pression surcharge le moteur de manière inutile. Contrôlez régulièrement le foret. Réaffûtez ou remplacez les forets émoussés.**

## 9 NETTOYAGE ET ENTRETIEN



**Attention ! Avant toute intervention sur l'appareil, débranchez la fiche du secteur.**

### 9.1 Nettoyage

- Maintenez les fentes de ventilation propres afin d'éviter la surchauffe du moteur.
- Nettoyez régulièrement le bâti de la machine avec un chiffon doux, de préférence après chaque utilisation.
- Maintenez les fentes de ventilation exemptes de poussière et de saleté.
- Si la saleté est tenace, utilisez un chiffon doux mouillé avec de l'eau savonneuse.



**N'utilisez jamais de solvants comme l'essence, l'alcool, l'ammoniaque, etc. Ces solvants peuvent endommager les pièces en plastique.**

**10 DONNÉES TECHNIQUES**

Tension nominale	220-240 V
Fréquence nominale	50 Hz
Puissance nominale	1500 W
Vitesse de rotation	0-850 min <sup>-1</sup>
Classe de protection	II
Capacité de forage du béton	32 mm
Capacité de forage de l'acier	13 mm
Capacité de forage du bois	40 mm
Vitesse de percussion	0-4500 min <sup>-1</sup>
Longueur du câble	4 m + fiche VDE

**11 BRUIT**

Valeurs des émissions acoustiques mesurées selon la norme applicable. (K=3)

Pression acoustique LpA	91 dB(A)
Puissance acoustique LwA	102 dB(A)



**ATTENTION ! Lorsque la pression acoustique dépasse la valeur de 85 dB(A), il est nécessaire de porter des dispositifs individuels de protection de l'ouïe.**

aw (Vibrations):	14.5m/s <sup>2</sup>	K = 1,5 m/s <sup>2</sup>
------------------	----------------------	--------------------------

**12 SERVICE APRÈS-VENTE**

- Un commutateur endommagé doit être remplacé dans nos ateliers du service après-vente.
- Lorsque le câble de raccordement (ou la fiche secteur) est endommagé, il doit être remplacé par un câble de raccordement particulier disponible auprès de notre service après-vente. Le remplacement du câble de raccordement doit être obligatoirement effectué par notre service après-vente (cf. dernière page) ou par un spécialiste (électricien qualifié).

**13 ENTREPOSAGE**

- Nettoyez soigneusement et entièrement la machine et ses accessoires.
- Rangez la machine hors de portée des enfants, dans une position stable et sûre et dans un endroit sec avec une température modérée. Evitez les températures trop basses et trop élevées.
- Protégez la machine d'une exposition directe à la lumière. Gardez-la si possible dans un endroit sombre.
- Ne l'enfermez pas dans des sacs en plastique pour éviter la condensation.

## 14 GARANTIE

- Cette garantie couvre toutes les défaillances matérielles ou les défauts de fabrication, elle n'inclut pas : les batteries, les chargeurs, les défauts dus à l'usure normale des pièces, telles que les roulements, brosses, câbles, fiches ou les accessoires tels que les foreuses, forets, lames de scie, etc. ; les dommages ou les défauts résultant d'une utilisation incorrecte, d'accidents ou de modifications ; ni ne couvre les frais de transport.
- Les dommages et/ou les défauts résultant d'une utilisation incorrecte n'entrent pas non plus dans les clauses de garantie.
- Nous rejetons toute responsabilité pour toute blessure corporelle résultant d'une utilisation inappropriée de l'outil.
- Les réparations ne peuvent être réalisées que par un service après-vente agréé pour les outils Powerplus.
- Vous pouvez obtenir davantage d'informations au numéro 00 32 3 292 92 90.
- Tous les frais de transport doivent toujours être supportés par le client, sauf indication contraire écrite.
- De plus, aucune réclamation ne peut être émise dans le cadre de la garantie si l'endommagement de l'appareil résulte d'une négligence d'entretien ou d'une surcharge.
- Tout dommage résultant d'une pénétration de fluide, d'une pénétration d'une grande quantité de poussière, d'un endommagement volontaire (délibérément ou par grave négligence), d'une utilisation inappropriée (utilisations pour lesquelles l'appareil n'est pas adapté), d'une utilisation incorrecte (par exemple, non respect des consignes indiquées dans le manuel), d'un montage incorrect, de la foudre, d'une tension incorrecte, n'entre pas dans la garantie. Cette liste n'est pas restrictive.
- L'acceptation des réclamations sous garantie ne peut en aucun cas entraîner la prolongation de la période de garantie ni le début d'une nouvelle période de garantie en cas de remplacement de l'appareil.
- Les appareils ou pièces remplacé(e)s sous garantie sont par conséquent la propriété de Varo NV.
- Nous nous réservons le droit de rejeter toute réclamation dans les cas où l'achat ne peut être vérifié ni lorsqu'il est évident que le produit n'a pas été correctement entretenu. (nettoyage des orifices de ventilation, entretien régulier des balais de charbon, etc.)
- Votre reçu d'achat doit être conservé comme preuve de la date d'achat.
- Votre outil non démonté doit être renvoyé à votre revendeur dans un état de propreté acceptable, (dans son coffret moulé par soufflage d'origine le cas échéant), accompagné de votre preuve d'achat.

## 15 ENVIRONNEMENT



Si votre appareil doit être remplacé, après une utilisation prolongée, ne vous en débarrassez pas avec les ordures ménagères mais destinez-le à un traitement respectueux de l'environnement.

Les outils électriques usagés ne peuvent être traités de la même manière que les ordures ménagères ordinaires. Procédez à leur recyclage, là où il existe des installations adéquates. Renseignez-vous à propos des procédés de collecte et de traitement auprès des autorités locales compétentes ou de votre revendeur.



**16 DÉCLARATION DE CONFORMITÉ**

**VARO – VIC. VAN ROMPUY N.V.** - Joseph Van Instraat 9 - BE2500 Lier - BELGIQUE,  
déclare que :

Appareil : Marteau perforateur  
Marque : POWERplus  
Modèle : POWP3020

est en conformité avec les exigences essentielles et les autres dispositions pertinentes des Directives européennes applicables, basées sur l'application des normes européennes harmonisées. Toute modification non autorisée de l'appareil annule cette déclaration.

Directives européennes (y compris, le cas échéant, leurs amendements à la date de la signature) :

2011/65/EU  
2006/42/EC  
2014/30/EU

Normes européennes harmonisées (y compris, le cas échéant, leurs amendements à la date de la signature) :

EN60745-1 : 2009  
EN60745-2-6 : 2010  
EN55014-1 : 2017  
EN55014-2 : 2015  
EN IEC61000-3-2 : 2019  
EN61000-3-3 : 2013

Détenteur de la Documentation technique : Philippe Vankerkhove, VARO – Vic. Van Rompuyl N.V.

Le soussigné agit au nom du PDG de l'entreprise,

Ludo Mertens  
Réglementation – Directeur de la conformité  
28/01/2022, Lier - Belgium

<b>1</b>	<b>INTENDED USE .....</b>	<b>2</b>
<b>2</b>	<b>DESCRIPTION(FIG.1) .....</b>	<b>2</b>
<b>3</b>	<b>PACKAGE CONTENT LIST .....</b>	<b>2</b>
<b>4</b>	<b>SYMBOLS .....</b>	<b>3</b>
<b>5</b>	<b>GENERAL POWER TOOL SAFETY WARNINGS .....</b>	<b>3</b>
<b>5.1</b>	<i>Work area .....</i>	<b>3</b>
<b>5.2</b>	<i>Electrical safety.....</i>	<b>3</b>
<b>5.3</b>	<i>Personal safety .....</i>	<b>4</b>
<b>5.4</b>	<i>Power tool use and care.....</i>	<b>4</b>
<b>5.5</b>	<i>Service.....</i>	<b>4</b>
<b>6</b>	<b>ADDITIONAL SAFETY INSTRUCTIONS FOR HAMMER DRILLS</b>	<b>5</b>
<b>7</b>	<b>BEFORE USING THE TOOL FOR THE FIRST TIME .....</b>	<b>5</b>
<b>7.1</b>	<i>Fitting and changing tools (Fig. 2).....</i>	<b>5</b>
<b>7.2</b>	<i>Removing SDS-plus tool .....</i>	<b>5</b>
<b>8</b>	<b>OPERATION.....</b>	<b>6</b>
<b>8.1</b>	<i>Switching ON/OFF.....</i>	<b>6</b>
<b>8.2</b>	<i>Handle attachment (Fig. 3).....</i>	<b>6</b>
<b>8.3</b>	<i>Depth stop.....</i>	<b>6</b>
<b>8.4</b>	<i>Dust collection device (Fig. 4).....</i>	<b>6</b>
<b>8.5</b>	<i>Hammer / drill switch .....</i>	<b>6</b>
<b>9</b>	<b>CLEANING AND MAINTENANCE.....</b>	<b>7</b>
<b>9.1</b>	<i>Cleaning.....</i>	<b>7</b>
<b>10</b>	<b>TECHNICAL DATA .....</b>	<b>7</b>
<b>11</b>	<b>NOISE .....</b>	<b>7</b>
<b>12</b>	<b>SERVICE DEPARTMENT .....</b>	<b>7</b>
<b>13</b>	<b>STORAGE .....</b>	<b>8</b>
<b>14</b>	<b>WARRANTY .....</b>	<b>8</b>
<b>15</b>	<b>ENVIRONMENT .....</b>	<b>8</b>
<b>16</b>	<b>DECLARATION OF CONFORMITY .....</b>	<b>9</b>

# HAMMER DRILL 1500W POWP3020

## 1 INTENDED USE

The machine is intended for hammer drilling in concrete, brick and stone, as well as for light chiseling work. It is also suitable for drilling without impact in wood, metal, ceramic and plastic.



**Warning! Read this manual and general safety instructions carefully before using the appliance, for your own safety. Your power tool should only be passed on together with these instructions.**

## 2 DESCRIPTION(FIG.1)

- |                                       |                             |
|---------------------------------------|-----------------------------|
| 1. Dust cap                           | 7. On/off switch            |
| 2. Fastening sleeve                   | 8. Depth stop               |
| 3. Auxiliary handle                   | 9. Lock knob for depth stop |
| 4. Oil cover                          | 10. Handle                  |
| 5. Hammer / drill switch              | 11. Safety lock knob        |
| 6. AVS system (Anti Vibration System) | 12. Power light             |

## 3 PACKAGE CONTENT LIST

- Remove all packing materials
- Remove remaining packaging and transit supports (if existing)
- Check the completeness of the packing content
- Check the appliance, the power cord, the power plug and all accessories for transportation damages.
- Keep the packaging materials as far as possible till the end of the warranty period. Dispose it into your local waste disposal system afterwards.



**WARNING Packing materials are no toys! Children must not play with plastic bags! Danger of suffocation!**









- Hammer drill 1500W
- Depth stop
- Auxiliary handle
- Dust cap
- Spanner
- Grease cup
  - 3 SDS drills Ø8-10 & 12 x 150mm
  - SDS point chisel: 250mm
  - SDS flat chisel: 14 x 250mm



**When parts are missing or damaged, please contact your dealer.**

**4 SYMBOLS**

In this manual and/or on the machine the following symbols are used:

	Denotes risk of personal injury or damage to the tool.		Read manual before use
	In accordance with essential safety standards of applicable European directives		Class II - The machine is double insulated; Earthing wire is therefore not necessary.
	Mandatory use of eye protection.		Wear gloves
	Important information.		Electrical products must not be disposed with the domestic waste.

**5 GENERAL POWER TOOL SAFETY WARNINGS**

Read all safety warnings and all instructions. Failure to follow all warnings and instructions may result in electric shock, fire and/or serious injury. Save all warnings and instructions for future reference. The term "power tool" in the warnings refers to your mains operated (corded) power tool or battery operated (cordless) power tool.

**5.1 Work area**

- Keep work area clean and well lit. Cluttered and dark areas invite accidents.
- Do not operate power tools in explosive atmospheres, such as in the presence of flammable liquids, gases or dust. Power tools create sparks which may ignite the dust or fumes.
- Keep children and bystanders away while operating a power tool. Distractions can cause you to lose control.

**5.2 Electrical safety**



**Always check that the power supply corresponds to the voltage on the rating plate.**

- Power tool plugs must match the outlet. Never modify the plug in any way. Do not use any adapter plugs with earthed (grounded) power tools. Unmodified plugs and matching outlets will reduce risk of electric shock.
- Avoid body contact with earthed or grounded surfaces such as pipes, radiators, ranges and refrigerators. There is an increased risk of electric shock if your body is earthed or grounded.
- Do not expose power tools to rain or wet conditions. Water entering a power tool will increase the risk of electric shock.
- Do not abuse the cord. Never use the cord for carrying, pulling or unplugging the power tool. Keep cord away from heat, oil, sharp edges or moving parts. Damaged or entangled cords increase the risk of electric shock.

- When operating a power tool outdoors, use an extension cord suitable for outdoor use. Use of a cord suitable for outdoor use reduces the risk of electric shock.
- If operating a power tool in a damp location is unavoidable, use a residual current device (RCD) protected supply. Use of an RCD reduces the risk of electric shock.

### **5.3 Personal safety**

- Stay alert, watch what you are doing and use common sense when operating a power tool. Do not use a power tool while you are tired or under the influence of drugs, alcohol or medication. A moment of inattention while operating power tools may result in serious personal injury.
- Use safety equipment. Always wear eye protection. Safety equipment such as dust mask, non-skid safety shoes, hard hat, or hearing protection used whenever conditions require will reduce personal injuries.
- Avoid accidental starting. Ensure the switch is in the off position before plugging in. Carrying power tools with your finger on the switch or plugging in power tools that have the switch on invites accidents.
- Remove any adjusting key or wrench before turning the power tool on. A wrench or a key left attached to a rotating part of the power tool may result in personal injury.
- Do not overreach. Keep proper footing and balance at all times. This enables better control of the power tool in unexpected situations.
- Dress properly. Do not wear loose clothing or jewellery. Keep your hair, clothing and gloves away from moving parts. Loose clothes, jewellery or long hair can be caught in moving parts.
- If devices are provided for the connection of dust extraction and collection facilities, ensure these are connected and properly used. Use of these devices can reduce dust related hazards.

### **5.4 Power tool use and care**

- Do not force the power tool. Use the correct power tool for your application. The correct power tool will do the job better and safer at the rate for which it was designed.
- Do not use the power tool if the switch does not turn it on and off. Any power tool that cannot be controlled with the switch is dangerous and must be repaired.
- Disconnect the plug from the power source before making any adjustments, changing accessories, or storing power tools. Such preventive safety measures reduce the risk of starting the power tool accidentally.
- Store idle power tools out of the reach of children and do not allow persons unfamiliar with the power tool or these instructions to operate the power tool. Power tools are dangerous in the hands of untrained users.
- Maintain power tools. Check for misalignment or sticking of moving parts, breakage of parts and any other condition that may affect the power tool's operation. If damaged, have the power tool repaired before use. Many accidents are caused by poorly maintained power tools.
- Keep cutting tools sharp and clean. Properly maintained cutting tools with sharp cutting edges are less likely to stick and are easier to control.
- Use the power tool, accessories and tool bits etc., in accordance with these instructions and in the manner intended for the particular type of power tool, taking into account the working conditions and the work to be performed. Use of the power tool for operations different from intended could lead to a hazardous situation.

### **5.5 Service**

- Have your power tool serviced by a qualified repair person using only identical replacement parts. This will ensure that the safety of the power tool is maintained.

## 6 ADDITIONAL SAFETY INSTRUCTIONS FOR HAMMER DRILLS

- Check the voltage (volt) marked on the rating plate.
- When using cable drums, run all the cable off the drum. Minimum conductor cross section: 1.0 mm<sup>2</sup>.
- When using the electric hammer drill outdoors, connect to the power supply with a type H07RN-F 3G 1.5 mm<sup>2</sup> extension cable and rain-water-protected plugs in proper working order.
- Make sure of your footing on ladders and scaffolding when drilling free-handed.
- Use a line detector to localize lines in walls with concealed electric, water or gas lines. Avoid touching live components or conductors.
- Wear ear muffs to protect your hearing. Loss of hearing can be a gradual process!
- Wear goggles and use a dust mask on jobs generating dust.
- Do not use in areas where there are vapours or flammable liquids.
- Always pull the plug out of the socket before cleaning or making changes to the machine.
- Protect the power cable from damage. Oil and acid can damage the cable.
- Never overload the machine.
- Secure all workpieces sufficiently.
- **Important!** It is imperative to follow all national safety regulations concerning installation, operation and maintenance.
- Chisel bits and drill bits may be flung out of the machine accidentally and cause serious injury:
  - Before starting to work, always check that the chisel or drill bit is properly locked in the chuck.
  - Examine the chuck regularly for signs of wear or damage.
  - Never start up a hammer tool until it pressed against a workpiece (wall, ceiling, etc.).
  - When you are finished, unplug the hammer drill from the electric supply and remove the chisel or drill bit from the machine.
  - Always disconnect the hammer drill from the electric supply before you change a chisel or drill bit.
- Protect your eyes and other workers from flying particles and splinters. Wear a helmet! Set up partition walls!
- Wear work gloves to protect fingers from bruising and grazing.
- Vibrations can injure the hand-arm system. Keep exposure to vibrations as short as possible.
- Always lead the mains cable away backwards from the device.
- Store the device where it is inaccessible to children.
- When carrying out work, always hold the device with both hands and ensure that you have a stable standing position.

## 7 BEFORE USING THE TOOL FOR THE FIRST TIME

- Examine the place where the device is to be used for hidden electrical cables, gas and water pipes using a pipe finding device.
- Before connecting to the mains, ensure care that the mains voltage corresponds to the details on the rating plate.

### 7.1 *Fitting and changing tools (Fig. 2)*

The device is equipped with a SDS-plus attachment system.

- Clean tools and grease with a thin layer of machine grease before fitting.
- Pull back fastening sleeve and hold.
- Push and rotate the dust-free tool into the tool holder as far as it will go. The tool will lock automatically.
- Check that it has locked by pulling the tool

### 7.2 *Removing SDS-plus tool*

Pull back fastening sleeve, hold and remove tool.



**Accessories can be hot after use. Don't touch the tip of accessory by hand!  
Please always use protective gloves to remove accessory.**

**8 OPERATION**

**8.1 Switching ON/OFF**

- Switching on: Press the operating switch (7).
- Switching off: Release the operating switch(7)

**8.2 Handle attachment (Fig. 3)**

For reasons of safety, only use the hammer drill with handle attachment. You will be able to obtain a safe body position when working by rotating the handle attachment. Loosen and turn the handle attachment in an ant-clockwise direction. Slip loop onto the neck of the housing tool and position the handle, then tighten the handle attachment.

**8.3 Depth stop**

Loosen the handle attachment and place the straight part of the depth stop in the hole. Adjust the depth stop and retighten the handle attachment.

**8.4 Dust collection device (Fig. 4)**

Before carrying out hammer-drilling work vertically overhead pull dust collecting device over the drill bit.

**8.5 Hammer / drill switch**

- The hammer/drill switch can switch the drill, hammer and hammer/ drill functions.
- There is a lock knob in front hammer/ drill switch, please depressed it first to preventing any unintentional adjusting.

	<p><b>Hammer/ drill mode:</b> Drill in masonry, concrete and natural stone. Don't use the hammer drill function for ceramic tile or others material can not withstand impact energy.</p>
	<p><b>Hammer mode:</b> Drill in masonry, concrete and natural stone.</p>
	<p><b>Drilling mode:</b> Drilling in wood, synthetic materials and metal.</p>
	<p><b>Chisel Rotation:</b> Non-working position used only to rotate flat chisel into the desired position</p>



**Important! When hammer drilling you will require a low pressure. Too much pressure will place unnecessary load on the motor. Check the drill bits regularly. Re-sharpen or replace blunt drill bits.**

## 9 CLEANING AND MAINTENANCE



**Attention !** Before performing any work on the equipment, pull the power plug.

### 9.1 Cleaning

- Keep the ventilation slots of the machine clean to prevent overheating of the engine.
- Regularly clean the machine housing with a soft cloth, preferably after each use.
- Keep the ventilation slots free from dust and dirt.
- If the dirt does not come off use a soft cloth moistened with soapy water.



**Never use solvents such as petrol, alcohol, ammonia water, etc. These solvents may damage the plastic parts.**

## 10 TECHNICAL DATA

Rated Voltage	220-240 V
Rated Frequency	50 Hz
Rated Power	1500 W
Rotation speed	0-850 min <sup>-1</sup>
Protection class	II
Drill capacity concrete	32 mm
Drill capacity steel	13 mm
Drill capacity wood	40 mm
Impact rate	0-4500 min <sup>-1</sup>
Cable length	4 m + VDE plug

## 11 NOISE

Noise emission values measured according to relevant standard. (K=3)

Acoustic pressure level LpA	91 dB(A)
Acoustic power level LwA	102 dB(A)



**ATTENTION! Wear hearing protection when sound pressure is over 85 dB(A).**

aw (Vibration)	14.8 m/s <sup>2</sup>	K = 1,5 m/s <sup>2</sup>
----------------	-----------------------	--------------------------

## 12 SERVICE DEPARTMENT

- Damaged switches must be replaced by our after-sales service department.
- If the connecting cable (or mains plug) is damaged, it must be replaced by a particular connecting cable which is available from our service department. Replacement of the connecting cable must only be carried out by our service department (see last page) or by a qualified person (qualified electrician).



### 13 STORAGE

- Thoroughly clean the whole machine and its accessories.
- Store it out of the reach of children, in a stable and secure position, in a cool and dry place, avoid too high and too low temperatures.
- Protect it from exposure to direct sunlight. Keep it in the dark, if possible.
- Don't keep it in plastic bags to avoid humidity build-up.

### 14 WARRANTY

- This warranty covers all material or production flaws excluding : batteries, chargers, defective parts subject to normal wear & tear such as bearings, brushes, cables, and plugs, or accessories such as drills, drill bits, saw blades, etc. ; damage or defects resulting from maltreatment, accidents or alterations; nor the cost of transportation.
- Damage and/or defects resulting from inappropriate use also do not fall under the warranty provisions.
- We also disclaim all liability for any bodily injury resulting from inappropriate use of the tool.
- Repairs may only be carried out by an authorised customer service centre for Powerplus tools.
- You can always obtain more information at the number 00 32 3 292 92 90.
- Any transportation costs shall always be borne by the customer, unless agreed otherwise in writing.
- At the same time, no claim can be made on the warranty if the damage of the device is the result of negligent maintenance or overload.
- Definitely excluded from the warranty is damage resulting from fluid permeation, excessive dust penetration, intentional damage (on purpose or by gross carelessness), inappropriate usage (use for purposes for which the device is not suitable), incompetent usage (e.g. not following the instructions given in the manual), inexpert assembly, lightning strike, erroneous net voltage. This list is not exhaustive.
- Acceptance of claims under warranty can never lead to the prolongation of the warranty period nor commencement of a new warranty period in case of a device replacement.
- Devices or parts which are replaced under the warranty therefore remain the property of Varo NV.
- We reserve the right to reject a claim whenever the purchase cannot be verified or when it is clear that the product has not been properly maintained. (Clean ventilation slots, carbon brushes serviced regularly, etc.).
- Your purchase receipt must be kept as proof of date of purchase.
- Your appliance must be returned undismantled to your dealer in an acceptably clean state, (in its original blow-moulded case if applicable to the unit), accompanied by proof of purchase.

### 15 ENVIRONMENT



Should your appliance need replacement after extended use, do not discard it with the household rubbish but dispose of it in an environmentally safe way. Waste produced by electrical machine items should not be handled like normal household rubbish. Please recycle where recycle facilities exist. Check with your Local Authority or retailer for recycling advice.

**16 DECLARATION OF CONFORMITY**

**VARO – VIC. VAN ROMPUY N.V.** - Joseph Van Instraat 9 - BE2500 Lier - BELGIUM, declares that,

Product : Hammer Drill  
Trade mark : POWERplus  
Model : POWP3020

Is in conformity with the essential requirements and other relevant provisions of the applicable European Directives, based on the application of European harmonized standards. Any unauthorized modification of the apparatus voids this declaration.

European Directives (including, if applicable, their amendments up to the date of signature);

2011/65/EU  
2006/42/EC  
2014/30/EU

European harmonized standards (including, if applicable, their amendments up to the date of signature);

EN60745-1 : 2009  
EN60745-2-6 : 2010  
EN55014-1 : 2017  
EN55014-2 : 2015  
EN IEC61000-3-2 : 2019  
EN61000-3-3 : 2013

Keeper of the Technical Documentation : Philippe Vankerkhove, VARO – Vic. Van Rompuyl N.V.

The undersigned acts on behalf of the company CEO,

Ludo Mertens  
Regulatory Affairs – Compliance Manager  
28/01/2022, Lier - Belgium

<b>1</b>	<b>BESTIMMUNGSGEMÄÙE VERWENDUNG .....</b>	<b>2</b>
<b>2</b>	<b>BESCHREIBUNG (ABB. 1) .....</b>	<b>2</b>
<b>3</b>	<b>VERZEICHNIS DES VERPACKUNGSIHALTS .....</b>	<b>2</b>
<b>4</b>	<b>ERKLÄRUNG DER SYMBOLE .....</b>	<b>3</b>
<b>5</b>	<b>ALLGEMEINE SICHERHEITSHINWEISE FÜR ELEKTROWERKZEUGE .....</b>	<b>3</b>
<b>5.1</b>	<i>Arbeitsplatz .....</i>	<b>3</b>
<b>5.2</b>	<i>Elektrische Sicherheit.....</i>	<b>3</b>
<b>5.3</b>	<i>Sicherheit von Personen .....</i>	<b>4</b>
<b>5.4</b>	<i>Der Gebrauch und die Pflege von elektrisch betriebenen Geräten.....</i>	<b>4</b>
<b>5.5</b>	<i>Wartung .....</i>	<b>5</b>
<b>6</b>	<b>BESONDERE SICHERHEITSHINWEISE FÜR BOHRHAMMER ...</b>	<b>5</b>
<b>7</b>	<b>VOR DER ERSTEN INBETRIEBNAHME .....</b>	<b>6</b>
<b>7.1</b>	<i>Einsätze einsetzen und wechseln (Abb. 2).....</i>	<b>6</b>
<b>7.2</b>	<i>SDS-plus Einsatz entnehmen.....</i>	<b>6</b>
<b>8</b>	<b>BEDIENUNG .....</b>	<b>6</b>
<b>8.1</b>	<i>Ein- und Ausschalten .....</i>	<b>6</b>
<b>8.2</b>	<i>(Zusatz-) Griff (Abb. 3).....</i>	<b>6</b>
<b>8.3</b>	<i>Tiefenanschlag.....</i>	<b>6</b>
<b>8.4</b>	<i>Staubaufnahme-Vorrichtung (Abb. 4).....</i>	<b>6</b>
<b>8.5</b>	<i>Umschalter Bohrhämmer / Bohren .....</i>	<b>6</b>
<b>9</b>	<b>REINIGUNG UND WARTUNG .....</b>	<b>7</b>
<b>9.1</b>	<i>Reinigung .....</i>	<b>7</b>
<b>10</b>	<b>TECHNISCHE DATEN .....</b>	<b>8</b>
<b>11</b>	<b>GERÄUSCHEMISSION.....</b>	<b>8</b>
<b>12</b>	<b>KUNDENDIENST .....</b>	<b>8</b>
<b>13</b>	<b>LAGERUNG .....</b>	<b>8</b>
<b>14</b>	<b>GARANTIE .....</b>	<b>9</b>
<b>15</b>	<b>UMWELT .....</b>	<b>9</b>
<b>16</b>	<b>KONFORMITÄTSEKLRÄRUNG.....</b>	<b>10</b>

**BOHRHAMMER 1500W  
POWP3020****1 BESTIMMUNGSGEMÄßE VERWENDUNG**

Dieses Gerät ist für das Hammerbohren (Schlagbohren) in Beton, Mauerstein und Stein sowie für leichte Meißelarbeiten ausgelegt. Ohne Schlagbohren eignet es sich auch zum Bohren in Holz, Metall, Keramik und Plastik.



**WARNHINWEIS! Bitte lesen Sie vor der Inbetriebnahme des Geräts zu Ihrer eigenen Sicherheit dieses Handbuch und die allgemeinen Sicherheitshinweise gründlich durch. Wenn Sie das Gerät Dritten überlassen, legen Sie diese Gebrauchsanweisung immer bei.**

**2 BESCHREIBUNG (ABB. 1)**

- |   |                                    |    |                                |
|---|------------------------------------|----|--------------------------------|
| 1 | Staubschutzkappe                   | 7  | Ein-/Aus-Schalter              |
| 2 | Befestigungsbuchse                 | 8  | Tiefenanschlag                 |
| 3 | Zusatzgriff                        | 9  | Feststeller für Tiefenanschlag |
| 4 | Öldeckel                           | 10 | Griff                          |
| 5 | Umschalter Bohrhammer / Bohren     | 11 | Verriegelungsschalter          |
| 6 | AVS-System (Anti-Vibrationssystem) | 12 | Stromanzeige                   |

**3 VERZEICHNIS DES VERPACKUNGSGEHÄLTES**

- Entfernen Sie das Verpackungsmaterial.
- Entfernen Sie die Verpackungs- und Transportsicherungen (falls vorhanden).
- Überprüfen Sie, ob der Lieferumfang vollständig ist.
- Kontrollieren Sie das Gerät, das Netzkabel, den Netzstecker und die Zubehörteile auf Transportschäden.
- Bewahren Sie die Verpackung nach Möglichkeit bis zum Ablauf der Garantiezeit auf. Danach entsorgen Sie diese bitte umweltgerecht.



**WARNHINWEIS: Verpackungsmaterial ist kein Kinderspielzeug! Kinder dürfen nicht mit Kunststoffbeuteln spielen! Es besteht Erstickengefahr!**

- Bohrhammer 1500W
- Tiefenanschlag
- Zusatzgriff
- Staubschutzkappe
- Maulschlüssel
- Schmierfett
  - 3 SDS-Bohrer: Ø8-10 und 12 x 150 mm
  - SDS Spitzmeißel: 250 mm
  - SDS Flachmeißel: 14 x 250 mm



**Wenn Teile fehlen oder beschädigt sind, wenden Sie sich bitte an Ihren Händler.**

**4 ERKLÄRUNG DER SYMBOLE**

In dieser Anleitung und/oder auf dem Gerät werden folgende Symbole verwendet:

	WARNHINWEIS: Verletzungsgefahr oder mögliche Beschädigung des Geräts.		Vor Gebrauch Bedienungsanleitung lesen.
	Übereinstimmung mit den jeweils maßgeblichen EU- Sicherheitsrichtlinien.		Klasse II - Doppelisolierung - Es wird kein geerdeter Stecker benötigt.
	Schutzbrille tragen.		Handschuhe tragen
	Wichtige Informationen.		Elektroprodukte dürfen nicht im Hausabfall entsorgt werden.

**5 ALLGEMEINE SICHERHEITSHINWEISE FÜR ELEKTROWERKZEUGE**

Bitte lesen Sie alle Anweisungen und Warnhinweise genau durch. Die Nichteinhaltung von Anweisungen und Warnhinweisen kann zu einem Stromschlag, zu einem Brand und/oder zu schweren Verletzungen führen. Bitte heben Sie die Anweisungen und die Warnhinweise gut auf. Unter dem Begriff "Gerät" werden hier elektrisch betriebene Geräte verstanden, entweder mit Netzbetrieb (mit Netzkabel) oder mit Akkubetrieb (ohne Netzkabel).

**5.1 Arbeitsplatz**

- Den Arbeitsbereich immer sauber, gut aufgeräumt und gut ausgeleuchtet halten. Unordentliche und dunkle Bereiche sind unfallträchtig.
- Das Gerät darf nicht in explosiven Bereichen betrieben werden, wie z.B. im Umfeld von entflammaren Flüssigkeiten, Gasen oder Stäuben. Das Gerät kann Funken verursachen, die die Stäube oder Dämpfe zur Explosion bringen können.
- Beim Arbeiten mit dem Gerät müssen andere Personen, vor allem Kinder, immer einen Sicherheitsabstand einhalten. Bei einer Ablenkung durch andere können Sie die Kontrolle über das Gerät verlieren.

**5.2 Elektrische Sicherheit**



**Die Netzspannung muss immer mit den entsprechenden Angaben zur Stromspannung auf dem Typenschild des Geräts übereinstimmen.**

- Der Netzstecker des Geräts muss in die Steckdose passen. Der Stecker darf in keiner Weise verändert werden. Verwenden Sie keine Adapterstecker gemeinsam mit schutzgeerdeten Elektrogeräten. Unveränderte Stecker und passende Steckdosen verringern das Risiko eines elektrischen Schlags.
- Vermeiden Sie jeden Körperkontakt mit geerdeten Oberflächen, wie z.B. Rohre, Heizungen, Herde und Kühlschränke. Es besteht ein erhöhtes Risiko für einen elektrischen Schlag, wenn Ihr Körper geerdet ist.

- Halten Sie das Gerät von Regen oder Nässe fern. Das Eindringen von Wasser in das Gerät erhöht das Risiko eines elektrischen Schlags.
- Zweckentfremden Sie das Kabel nicht, um das Gerät zu tragen, um es aufzuhängen oder um den Stecker aus der Steckdose zu ziehen. Halten Sie das Kabel immer von Hitze, Öl, scharfen Kanten oder sich bewegenden Teilen fern. Beschädigte oder verwickelte Kabel erhöhen das Risiko eines elektrischen Schlags.
- Wenn Sie mit dem Gerät im Freien arbeiten (müssen), verwenden Sie nur Verlängerungskabel, die auch für den Außenbereich geeignet sind. Die Anwendung eines für den Außenbereich geeigneten Verlängerungskabels verringert das Risiko eines elektrischen Schlags.
- Wenn der Betrieb des Geräts in feuchter Umgebung nicht vermeidbar ist, verwenden Sie in jedem Fall einen Fehlerstromschutzschalter. Der Einsatz eines Fehlerstromschutzschalters vermindert das Risiko eines elektrischen Schlags.

### **5.3 Sicherheit von Personen**

- Seien Sie aufmerksam, achten Sie darauf, was Sie tun, und gehen Sie mit Bedacht an die Arbeit mit einem Elektrogerät. Benutzen Sie das Gerät nicht, wenn Sie müde sind oder wenn Sie unter dem Einfluss von Drogen, Alkohol oder Medikamenten stehen. Ein Moment der Unachtsamkeit beim Gebrauch des Geräts kann zu schweren Verletzungen führen.
- Tragen Sie eine persönliche Schutzausrüstung und immer eine Schutzbrille. Das Tragen von persönlicher Schutzausrüstung, wie Staubmaske, rutschfeste Sicherheitsschuhe, Schutzhelm oder Ohrenschutz, je nach Art und Einsatz des Geräts, verringert das Verletzungsrisiko.
- Vermeiden Sie eine unbeabsichtigte Inbetriebnahme. Vergewissern Sie sich, dass das Gerät ausgeschaltet ist, bevor Sie es an die Stromversorgung anschließen. Wenn Sie beim Tragen des Geräts den Finger am Schalter haben oder das Gerät eingeschaltet an die Stromversorgung anschließen, kann dies leicht zu Unfällen führen.
- Entfernen Sie vor dem Einschalten des Geräts alle Einstellwerkzeuge oder Schraubenschlüssel. Ein Werkzeug oder ein Schlüssel, das/der in einem drehenden Geräteteil verblieben ist, kann zu Verletzungen führen.
- Vermeiden Sie jede nicht normale Körperhaltung. Sorgen Sie für einen sicheren Stand, und halten Sie jederzeit das Gleichgewicht. Dadurch können Sie das Gerät in unerwarteten Situationen besser kontrollieren.
- Tragen Sie immer geeignete Arbeitskleidung. Tragen Sie keine weite Kleidung oder Schmuck. Halten Sie Haare, Kleidung und Handschuhe von sich bewegenden Teilen fern. Locker sitzende oder weite Kleidung, Schmuck oder lange Haare können leicht von den sich bewegenden Teilen erfasst werden.
- Wenn Staubabsaug- und -auffangeinrichtungen montiert werden können, vergewissern Sie sich, dass diese angeschlossen sind und richtig verwendet werden. Die Verwendung einer solchen Vorrichtung kann Gefährdungen durch Staub verringern.

### **5.4 Der Gebrauch und die Pflege von elektrisch betriebenen Geräten**

- Überlasten Sie das Gerät nicht. Verwenden Sie für Ihre Arbeit nur dafür geeignetes Gerät. Mit dem passenden Gerät arbeiten Sie besser und sicherer im angegebenen Leistungsbereich.
- Benutzen Sie kein Gerät, dessen Schalter defekt ist. Ein Gerät, das sich nicht mehr ein- oder ausschalten lässt, ist gefährlich und muss repariert werden.
- Nehmen Sie den Netzstecker von der Steckdose ab und/oder entfernen Sie den Akku, bevor Sie Geräteeinstellungen vornehmen, Zubehörteile wechseln oder das Gerät weglegen. Diese Vorsichtsmaßnahme verhindert den unbeabsichtigten Start des Geräts.
- Bewahren Sie unbenutzte Geräte immer außerhalb der Reichweite von Kindern auf. Lassen Sie Personen, die mit diesem Gerät nicht vertraut sind oder die diese Anweisungen nicht gelesen haben, das Gerät nicht benutzen. Elektrisch betriebene Geräte sind gefährlich, wenn sie von unerfahrenen Personen benutzt werden.

- Warten Sie das Gerät regelmäßig, und pflegen Sie es gut. Kontrollieren Sie, dass die beweglichen Teile einwandfrei funktionieren und nicht klemmen, ob Teile gebrochen oder so beschädigt sind, dass die Funktion des Geräts beeinträchtigt ist. Lassen Sie alle beschädigten Komponenten vor dem Einsatz des Geräts reparieren. Viele Unfälle haben ihre Ursache in schlecht gewarteten Geräten.
- Halten Sie Schneidwerkzeuge (Einsätze) scharf und sauber. Sorgfältig gepflegte Schneidwerkzeuge mit scharfen Schneidkanten verklemmen sich weniger und sind leichter zu führen.
- Verwenden Sie das Gerät, das Zubehör, die Einsätze usw. entsprechend diesen Anweisungen. Berücksichtigen Sie dabei die Arbeitsbedingungen und die auszuführende Tätigkeit. Der Gebrauch von elektrisch betriebenen Geräten für andere als die vorgesehenen Anwendungen kann zu gefährlichen Situationen führen.

### 5.5 *Wartung*

- Lassen Sie Ihr Gerät nur von einem qualifizierten Fachbetrieb mit Original-Ersatzteilen oder von unserem Kundendienst reparieren. Damit wird sichergestellt, dass die Sicherheit des Geräts gewährleistet bleibt.

## 6 **BESONDERE SICHERHEITSHINWEISE FÜR BOHRHAMMER**

- Prüfen Sie die auf dem Typenschild angegebene Spannung (Volt).
- Bei Verwendung von Kabelrollen, das Kabel vollständig abrollen. Aderquerschnitt mind. 1,0 mm<sup>2</sup>.
- Bei Einsatz des Elektro-Bohrhammers im Freien ist für den Anschluss ein Verlängerungskabel Typ H07RN-F 3G 1,5 mm<sup>2</sup> mit spritzwassergeschützten Steckvorrichtungen zu verwenden.
- Achten Sie auf einen sicheren Stand auf Leitern oder Gerüsten bei freihändigem Bohren.
- In Wänden, wo Strom-, Wasser- oder Gasleitungen unsichtbar verlegt sind, zuerst die Leitungen mit einem Leitungssuchgerät lokalisieren. Berührung mit stromführenden Teilen oder Leitern vermeiden.
- Tragen Sie zum Schutz Ihrer Ohren einen Ohrschutz: schleichender Hörverlust!
- Tragen Sie eine Schutzbrille, und verwenden Sie eine Staubmaske bei stauberzeugenden Arbeiten.
- Nicht im Bereich von Dämpfen oder brennbaren Flüssigkeiten verwenden.
- Nehmen Sie bei allen Umbau- und Reinigungsarbeiten den Stecker aus der Steckdose.
- Schützen Sie die Netzleitung vor Beschädigungen, Öl und Säure können die Leitung beschädigen.
- Das Gerät nicht überlasten.
- **Wichtig!** Alle nationalen Sicherheitsvorschriften bezüglich Installation, Betrieb und Wartung sind unbedingt zu befolgen.
- Meißel- und Bohr-Bits können versehentlich aus dem Gerät geschleudert werden und schwere Verletzungen verursachen:
- Vor dem Arbeitseinsatz immer nachprüfen, dass Meißel oder Bohrer im Werkzeughalter sicher eingesetzt sind.
- Das Spannfutter regelmäßig auf Abnutzung oder Beschädigung kontrollieren.
- Den Bohrhammer nur starten, wenn er gegen ein Werkstück (Wand, Decke usw.) gedrückt wird.
- Nach beendeter Arbeit den Bohrhammer vom Stromnetz trennen, und Meißel oder Bohrer aus dem Gerät nehmen.
- Vor dem Wechsel von Meißel oder Bohrer den Bohrhammer immer vom Netz trennen.
- Schützen Sie Augen und Mitarbeiter vor Teilchenflug und absplitternden Fremdkörpern. Schutzhelm tragen! Trennwände aufstellen!
- Arbeitshandschuhe schützen vor Fingerquetschungen und Hautabschürfungen.
- Vibrationen können für das Hand-Arm-System schädlich sein: Die Einwirkzeit von Vibrationen ist so gering wie möglich zu halten.

- Netzkabel immer nach hinten vom Gerät wegführen.
- Bewahren Sie das Gerät so auf, dass es für Kinder unzugänglich ist.
- Beim Arbeiten das Gerät immer mit beiden Händen halten, und auf einen sicheren Stand achten.

## **7 VOR DER ERSTEN INBETRIEBNAHME**

- Die Arbeitsstelle immer erst mit einem Detektor nach verdeckt verlegten elektrischen Leitungen, Gas- und Wasserrohren absuchen.
- Vor dem Anschluss des Geräts an die Stromversorgung immer prüfen, dass die tatsächliche Netzspannung mit der Angabe auf dem Typenschild übereinstimmt.

### **7.1 Einsätze einsetzen und wechseln (Abb. 2)**

Das Gerät ist mit einem SDS-plus Aufnahmesystem ausgerüstet.

- Den Einsatz vor dem Einsetzen reinigen und mit Maschinenfett leicht fetten.
- Verriegelungshülse zurückziehen und festhalten.
- Den staubfreien Einsatz durch Drehen in die Aufnahme bis zum Anschlag einschieben. Der Einsatz wird automatisch verriegelt.
- Verriegelung durch Ziehen am Einsatz prüfen.

### **7.2 SDS-plus Einsatz entnehmen**

Die Verriegelungshülse zurückziehen, festhalten und den Einsatz entnehmen.



**WARNHINWEIS:** Die Einsätze können nach der Verwendung noch heiß sein. Deshalb den heißen Einsatz auf keinen Fall mit den bloßen Händen berühren! Verwenden Sie immer Schutzhandschuhe, wenn Sie den Einsatz herausnehmen.

## **8 BEDIENUNG**

### **8.1 Ein- und Ausschalten**

Einschalten: Ein-/Aus-Schalter (7) betätigen.

Ausschalten: Ein-/Aus-Schalter (7) loslassen.

### **8.2 (Zusatz-) Griff (Abb. 3)**

Den Bohrhämmer aus Sicherheitsgründen nur mit dem zusätzlichen Griff verwenden.

Eine sichere Körperhaltung beim Arbeiten erhalten Sie durch Drehen des Griffs. Den Griff lösen und entgegen dem Uhrzeigersinn drehen. Den Befestigungsring des Griffs an der vorgesehenen Halteachse anbringen, und den Griff auf den gewünschten Winkel stellen, danach den Griff festziehen.

### **8.3 Tiefenanschlag**

Den Griff lösen und den geraden Teil des Tiefenanschlags in die Bohrung des Griffs einsetzen. Den Tiefenanschlag einstellen, und den Griff wieder festziehen.





### **8.4 Staubaufnahme-Vorrichtung (Abb. 4)**

Vor Bohrarbeiten senkrecht über dem Kopf die Staubaufnahme-Vorrichtung über den Bohrer schieben.

### **8.5 Umschalter Bohrhämmer / Bohren**

- Der Umschalter Bohrhämmer/Bohren kann auf Bohren, Schlagbohren und Bohrhämmer eingestellt werden.
- Zum Betätigen dieses Umschalters gibt es vorn am Umschalter eine Verriegelung, die erst betätigt werden muss, damit das Umschalten ordnungsgemäß funktioniert.



	<p><b>Schlagbohrer:</b> Zum Bohren in Mauerwerk, Beton und Naturstein. Keramikfliesen und vergleichbares Material nicht mit dem Schlagbohrer bearbeiten, weil das Material bei der Schlagwirkung Schaden nehmen kann.</p>
	<p><b>Bohrhammer:</b> Zum Bohren in Mauerwerk, Beton und Naturstein.</p>
	<p><b>Bohrer:</b> Zum Bohren in Holz, synthetischen Materialien und Metall.</p>
	<p><b>Meißel Drehung:</b> Die Einstellung 'Keine Funktion ausgewählt' nur dazu benutzen, um den Flachmeißel in die gewünschte Position zu stellen.</p>



**ACHTUNG!** Zum Hammerbohren benötigen Sie nur eine geringe Anpresskraft. Ein zu hoher Anpressdruck belastet den Motor unnötig. Den Bohrer regelmäßig prüfen. Stumpfen Bohrer nachschleifen oder ersetzen.

## 9 REINIGUNG UND WARTUNG



**WARNHINWEIS:** Vor allen Arbeiten am Gerät das Gerät immer von der Stromversorgung trennen.

### 9.1 Reinigung

- Halten Sie die Lüftungsschlitze des Geräts sauber, um eine Überhitzung des Motors zu vermeiden.
- Das Gehäuse des Geräts regelmäßig mit einem weichen Tuch reinigen, möglichst nach jedem Einsatz.
- Halten Sie die Lüftungsschlitze von Staub und Schmutz frei.
- Wenn der Schmutz nicht abgeht, verwenden Sie bitte ein mit Seifenwasser befeuchtetes weiches Tuch.



**Lösemittel wie z.B. Benzin, Alkohol, Ammoniakwasser usw. nie benutzen!** Diese Lösemittel können die Kunststoffteile beschädigen.

## 10 TECHNISCHE DATEN

Nennspannung	220-240 V
Nennfrequenz	50 Hz
Nennleistung	1500 W
Drehzahl	0-850 U/Min.
Schutzklasse	II
Bohrleistung in Beton	32 mm
Bohrleistung in Stahl	13 mm
Bohrleistung in Holz	40 mm
Schlagzahl	0-4500 S/Min.
Netzkabel	4 m, mit VDE-Stecker

## 11 GERÄUSCHEMISSION

Geräuschemissionswerte nach den einschlägigen Normen gemessen. (K=3)

Schalldruckpegel LpA	91 dB(A)
Schallleistungspegel LwA	102 dB(A)



**WARNHINWEIS! Wenn der Schalldruck 85 dB (A) übersteigt, muss ein Ohrenschutz getragen werden!**

aw (Vibration):	14.5m/s <sup>2</sup>	K = 1,5 m/s <sup>2</sup>
-----------------	----------------------	--------------------------

## 12 KUNDENDIENST

- Beschädigte Schalter müssen von unserer Kundendienstwerkstatt ersetzt werden.
- Wenn das Anschlusskabel (oder der Netzstecker) beschädigt ist, muss es durch ein spezielles Anschlusskabel ersetzt werden, das über unseren Kundendienst erhältlich ist. Der Austausch des Anschlusskabels darf nur von unserem Kundendienst (siehe letzte Seite) oder von einem Spezialisten (qualifizierter Fachbetrieb) vorgenommen werden.

## 13 LAGERUNG

- Das gesamte Gerät und das Zubehör müssen gründlich gereinigt werden.
- Das Gerät immer außerhalb der Reichweite von Kindern einlagern. In stabiler Position an einem trockenen und sicheren Ort aufstellen, an dem extrem hohe oder extrem niedrige Temperaturen nicht auftreten können.
- Das eingelagerte Gerät vor Sonneneinstrahlung schützen, nach Möglichkeit in abgedunkelten Bereichen aufstellen.
- Das Gerät nicht in Säcke bzw. Planen aus Nylon oder Kunststoff einschlagen, weil sich dort Feuchtigkeit ausbilden kann.

## 14 GARANTIE

- Diese Garantie deckt alle Material- oder Herstellungsfehler ab, ausgenommen: Batterien und Akkus, Ladegeräte, Defekt von Teilen aufgrund von normaler Abnutzung wie z.B. Lager, Bürsten, Kabel und Stecker, oder von Zubehör wie z.B. Bohrer, Bohr-Bits, Sägeblätter usw.; sowie Schäden oder Defekte aufgrund von falscher Behandlung, Unfällen oder Abänderungen; und auch nicht die Transportkosten.
- Schäden und/oder Defekte wegen unsachgemäßen Gebrauchs fallen ebenfalls nicht unter diese Garantie.
- Wir lehnen jede Haftung für Verletzungen ab, die infolge des unsachgemäßen Gebrauchs des Geräts eingetreten sind.
- Reparaturen dürfen nur von einem autorisierten Kundendienst für Powerplus Geräte ausgeführt werden.
- Weitere Informationen erhalten Sie unter der Tel.-Nr.: 00 32 3 292 92 90
- Eventuelle Transportkosten gehen immer zu Lasten des Kunden; es sei denn, Anderslautendes wurde schriftlich vereinbart.
- Gleichzeitig kann ein Garantieanspruch nicht geltend gemacht werden, wenn der Schaden infolge von mangelnder Wartung oder Überlastung des Geräts entstanden ist.
- Schäden, die aus den nachstehenden Gründen entstanden sind, sind von der Garantie ausdrücklich ausgenommen: Eindringen von Flüssigkeit, übermäßiges Eindringen von Staub, wissentliche Beschädigung (absichtlich oder durch grobe Fahrlässigkeit verursacht), falsche Verwendung (Einsatz für Zwecke, für die das Gerät nicht geeignet ist), falsche Bedienung (z.B. durch Nichtbefolgen von Anweisungen im Handbuch), falsche Montage, Blitzschlag oder falsche Netzspannung. Die vorstehende Aufzählung erhebt keinen Anspruch auf Vollständigkeit.
- Wenn wir einem Garantieverlangen nachkommen, verlängert sich die Garantiezeit für ein repariertes Gerät nicht, und für ein Austauschgerät gilt keine neue, volle Garantiezeit.
- Altgeräte oder Altteile, die im Rahmen der Garantiewerke oder eines Austauschs übrig bleiben, werden und bleiben Eigentum von VARO – Vic. Van Rompuy N.V.
- Wir behalten uns das Recht vor, ein Garantieverlangen zurückzuweisen, wenn der Kauf nicht belegt werden kann, oder wenn das Produkt offensichtlich nicht richtig gewartet bzw. gepflegt wurde (unzureichende Reinigung der Lüftungsschlitze, unregelmäßige Wartung der Kohlebürsten usw.).
- Bitte heben Sie Ihren Kaufbeleg gut auf, denn er gilt als Nachweis des Kaufdatums.
- Das Gerät ist im Garantiefall dem Händler montiert und vollständig, sowie gereinigt, und falls so verkauft, im Original-Gerätekofter, zusammen mit dem Kaufbeleg zurückzugeben.

## 15 UMWELT



Werfen Sie Ihr Gerät nach der Nutzungsdauer nicht einfach in den Mülleimer, sondern entsorgen Sie es auf umweltfreundliche Weise.

Die Altteile des Geräts dürfen nicht in den normalen Hausmüll gegeben werden, sondern Sie müssen diese in zugelassenen Anlagen umweltgerecht durch Recycling entsorgen lassen. Bitte erkundigen Sie sich bei der örtlichen Behörde oder beim Vertragshändler über das Recycling.

**16 KONFORMITÄTSERKLÄRUNG**

Hiermit erklären wir, **VARO – VIC. VAN ROMPUY N.V.**, Joseph Van Instraat 9, B-2500 Lier, Belgien, dass das nachfolgend bezeichnete Gerät

Bezeichnung des Geräts: Bohrhammer  
Marke: POWERplus  
Modell-Nr.: POWP3020

den grundlegenden Anforderungen und anderen einschlägigen Bestimmungen der entsprechenden EU-Richtlinien auf der Grundlage der harmonisierten EU-Normen entspricht. Bei einer nicht mit uns abgestimmten Änderung des Geräts verliert diese Erklärung ihre Gültigkeit.

EU-Richtlinien (einschließlich ihrer etwaigen Änderungen, bis zum Datum der Unterschrift):

2011/65/EU  
2006/42/EC  
2014/30/EU

Harmonisierte EU-Normen (einschließlich ihrer etwaigen Änderungen, bis zum Datum der Unterschrift):

EN60745-1 : 2009  
EN60745-2-6 : 2010  
EN55014-1 : 2017  
EN55014-2 : 2015  
EN IEC61000-3-2 : 2019  
EN61000-3-3 : 2013

Halter der Technischen Dokumentation: Philippe Vankerkhove, VARO – Vic. Van Rompuy N.V.

Der Unterzeichner handelt im Namen der Geschäftsführung des Unternehmens,

Ludo Mertens  
Zulassungsabteilung – Compliance Manager  
28/01/2022, Lier - Belgium

1	USO PREVISTO .....	2
2	DESCRIPCIÓN (FIG. 1) .....	2
3	LISTA DE CONTENIDO DEL PAQUETE .....	2
4	SÍMBOLOS.....	3
5	ADVERTENCIAS GENERALES EN MATERIA DE SEGURIDAD..	3
5.1	<i>Zona de trabajo</i> .....	3
5.2	<i>Seguridad eléctrica</i> .....	3
5.3	<i>Seguridad para las personas</i> .....	4
5.4	<i>Uso y cuidados de las herramientas eléctricas</i> .....	4
5.5	<i>Servicio</i> .....	5
6	ADVERTENCIAS ESPECÍFICAS DE SEGURIDAD.....	5
7	ANTES DE COMENZAR EL TRABAJO.....	6
7.1	<i>Empleo y cambio de herramienta (Fig. 2)</i> .....	6
7.2	<i>Retiro de la herramienta SDS-plus</i> .....	6
8	UTILIZACIÓN .....	6
8.1	<i>Conectar y desconectar</i> .....	6
8.2	<i>Mango adicional (Fig. 3)</i> .....	6
8.3	<i>Tope de profundidad</i> .....	6
8.4	<i>Dispositivo recogedor de polvo (Fig. 4)</i> .....	6
8.5	<i>Conmutador Martillo / Taladro</i> .....	6
9	LIMPIEZA Y MANTENIMIENTO .....	7
9.1	<i>Limpieza</i> .....	7
10	CARACTERÍSTICAS TÉCNICAS .....	7
11	RUIDO .....	8
12	DEPARTAMENTO TÉCNICO .....	8
13	ALMACENAMIENTO .....	8
14	GARANTÍA .....	8
15	MEDIO AMBIENTE .....	9
16	DECLARACIÓN DE CONFORMIDAD.....	10

# MARTILLO PERFORADOR 1500W POWP3020

## 1 USO PREVISTO

Esta máquina ha sido diseñada para perforar con percusión hormigón, ladrillo y piedra, así como para trabajos ligeros de cincelado. También está adaptada para perforar sin percusión madera, metal, cerámica y plástico.



**¡ADVERTENCIA!** Para su seguridad, lea atentamente este manual y las instrucciones de seguridad antes de utilizar la máquina. Preste siempre su herramienta eléctrica junto con estas instrucciones.

## 2 DESCRIPCIÓN (FIG. 1)

- |  |  |
|--|--|
| 1. Tapa guardapolvos                   | 8. Parada de profundidad                     |
| 2. Manguito de sujeción                | 9. Botón de bloqueo para tope de profundidad |
| 3. Mango auxiliar                      | 10. Asa                                      |
| 4. Cubierta de aceite                  | 11. Botón de bloqueo de seguridad            |
| 5. Conmutador Martillo / Taladro       | 12. Luz de encendido                         |
| 6. Sistema AVS (sistema antivibración) |  |
| 7. Interruptor de encendido/apagado    |  |

## 3 LISTA DE CONTENIDO DEL PAQUETE

- Retirar todos los componentes del embalaje.
- Retirar el embalaje restante y los insertos de transporte (si los hubiere).
- Verificar que el contenido del paquete esté completo.
- Verificar que no haya daños de transporte en la herramienta, el cable de alimentación, el enchufe eléctrico y todos los accesorios.
- Conserve los componentes de embalaje hasta el final del periodo de garantía. Elimínelos después utilizando el sistema local de eliminación de desechos.



**CUIDADO:** ¡Los materiales de embalaje no son juguetes! ¡Los niños no deben jugar con bolsas plásticas! ¡Existe un peligro de asfixia!

- Martillo perforador 1500W
- Tope de profundidad
- Mango auxiliar
- Cubierta protectora del polvo
- Llave de tuercas
- Copa de grasa
- 3 taladro SDS: Ø8-10 & 12 x 150 mm
- SDS cincel punto: 250 mm
- SDS cincel plano: 14 x 250 mm



**En caso que faltaren piezas o que hubiera piezas dañadas, póngase en contacto con el vendedor.**

#### 4 SÍMBOLOS

En este manual y/o en el aparato mismo se utilizan los siguientes símbolos:

	Indica riesgo de lesión corporal o de daños materiales.		Lea este manual antes de utilizar el aparato.
	Herramienta de tipo II – Doble aislamiento – No requiere enchufe con conexión a tierra.		Conforme a los estándares europeos CE aplicables en materia de seguridad.
	Protección obligatoria de los ojos.		Lleve guantes de seguridad
	Información importante.		No se debe desechar los productos eléctricos con la basura doméstica.

#### 5 ADVERTENCIAS GENERALES EN MATERIA DE SEGURIDAD

Lea todas las instrucciones y advertencias en materia de seguridad. El incumplimiento de las consignas contenidas en las advertencias e instrucciones puede provocar descargas eléctricas, incendios y/o lesiones corporales graves. Conserve todas las advertencias e instrucciones para poderlas consultar en el futuro. El término “herramienta eléctrica” utilizado en las advertencias se refiere a la herramienta eléctrica (con cable) alimentada desde la red eléctrica o a la herramienta eléctrica (sin cable) alimentada por una batería.

##### 5.1 Zona de trabajo

- Mantenga la zona de trabajo limpia y ordenada. Las zonas desordenadas y poco iluminadas favorecen los accidentes de trabajo.
- No utilice herramientas eléctricas en atmósferas potencialmente explosivas, así como en presencia de líquidos, gases o polvos inflamables. Las herramientas eléctricas provocan chispas que pueden inflamar polvos o humos.
- Mantenga alejados a los niños y otras personas mientras utilice la herramienta eléctrica. El distraerse puede hacerle perder el control de la máquina.

##### 5.2 Seguridad eléctrica



**La tensión de alimentación debe corresponder a aquella la indicada en la placa de características.**

- El enchufe de la máquina debe encajar en la toma de corriente. No se debe modificar de manera alguna el enchufe. No utilice ningún adaptador con herramientas eléctricas puestas a tierra. El uso de enchufes no modificados y de tomas de corriente adecuadas reduce el riesgo de una descarga eléctrica.
- Evite el contacto físico con superficies puestas a tierra como tubos, radiadores, hornos y refrigeradores. Si su cuerpo está conectado a tierra, el riesgo una descarga eléctrica es mayor.

- Evite exponer las herramientas eléctricas a la lluvia y la humedad. La penetración de agua en los aparatos eléctricos aumentará el riesgo de una descarga eléctrica.
- No dañe el cable. Nunca utilice el cable para transportar, tirar o desconectar la herramienta eléctrica. Mantenga el cable lejos de fuentes de calor, aceite, bordes afilados o piezas en movimiento. Un cable dañado o enredado aumenta el riesgo de descargas eléctricas.
- Cuando trabaje con una herramienta eléctrica al exterior, utilice un cable prolongador apto para una utilización al exterior. Este tipo de cable reduce el riesgo de una descarga eléctrica mortal.
- Si se debe utilizar una herramienta eléctrica en un lugar húmedo, utilice una alimentación protegida por un dispositivo de corriente residual (RCD). El uso de tal dispositivo reduce el riesgo de descargas eléctricas.

### **5.3 Seguridad para las personas**

- Esté atento. Concéntrese en el trabajo que esté realizando y utilice las herramientas eléctricas con sensatez. No utilice el aparato cuando esté cansado o bajo los efectos de narcóticos, alcohol o fármacos. Un momento de inatención mientras se utiliza una herramienta eléctrica puede provocar graves lesiones corporales.
- Utilice equipo de seguridad. Lleve siempre gafas de protección. Un equipo de seguridad adecuado tal como una máscara contra el polvo, calzado de seguridad antideslizante, casco de protección o auriculares de protección reducirá el riesgo de lesiones personales.
- Evite la puesta en marcha involuntaria. Asegúrese que el interruptor esté apagado antes de enchufar la herramienta. Llevar una herramienta eléctrica con el dedo puesto en el interruptor o bien, conectar una herramienta eléctrica cuando el interruptor está en posición de encendido favorece los accidentes.
- Retire las llaves de ajuste antes de encender la herramienta. Una llave que quede en una pieza móvil de la herramienta puede provocar lesiones corporales.
- No se sobrestime. Mantenga siempre un apoyo firme con los pies. Esto permitirá un mejor control de la herramienta en situaciones inesperadas.
- Lleve ropa adecuada. No lleve ropa holgada ni joyas. Mantenga el cabello, la ropa y los guantes lejos de las piezas en movimiento. La ropa holgada, las joyas y el cabello largo pueden engancharse en las piezas en movimiento.
- Si se proporciona dispositivos para conectar equipos de extracción y recolección de polvo, asegúrese que éstos estén conectados y utilizados de manera correcta. El uso de este tipo de equipos puede reducir los riesgos debidos al polvo.

### **5.4 Uso y cuidados de las herramientas eléctricas**

- No fuerce la herramienta. Utilice para su trabajo la herramienta eléctrica adecuada. Con la herramienta adecuada podrá trabajar mejor y de manera más segura, al ritmo para el que ésta ha sido diseñada.
- No utilice ninguna herramienta eléctrica, cuyo interruptor esté defectuoso. Una herramienta eléctrica que no se pueda encender y apagar es peligrosa y se le debe reparar.
- Desconecte el enchufe de la toma de corriente antes de efectuar un ajuste cualquiera en la herramienta, de cambiar accesorios o de guardar la herramienta. Estas medidas de seguridad preventiva reducen el riesgo de puesta en marcha accidental de la herramienta.
- Guarde las herramientas que utilice fuera del alcance de los niños. No permita que una persona no familiarizada con estas instrucciones utilice la herramienta. Las herramientas eléctricas son peligrosas en manos de una persona no capacitada.
- Mantenimiento. Verifique la alineación o la unión de las piezas móviles, la ausencia de piezas y cualquier otra situación que pudiere afectar el funcionamiento de la herramienta. Si la herramienta estuviere dañada, hágala reparar antes de utilizarla. Muchos accidentes se deben a falta de mantenimiento.



- Mantenga las herramientas de corte limpias y afiladas. Unas herramientas de corte en buen estado y afiladas son más fáciles de manejar y se agarran menos.
- Utilice la herramienta eléctrica, los accesorios, la herramienta de corte, etc. de conformidad con estas instrucciones y como se indica para cada tipo de herramienta. Tenga en cuenta siempre las condiciones de trabajo y el trabajo en sí. El uso inadecuado de las herramientas eléctricas puede conducir a situaciones peligrosas.

### 5.5 Servicio

- Las intervenciones de servicio en su herramienta eléctrica deben ser efectuadas por personas cualificadas que utilicen únicamente piezas de repuesto estándar. De esta manera, se cumplirá con las normas de seguridad necesarias.

## 6 ADVERTENCIAS ESPECÍFICAS DE SEGURIDAD

- Compruebe la tensión (Voltios) indicada en la placa de características.
- Si trabaja con tambores de cable desenrolle todo el cable. Sección de cable min.: 1,0 mm<sup>2</sup>.
- Si trabaja al aire libre con la barrenadora eléctrica es preciso utilizar un cable de prolongación correcto tipo H07RN-F 3 G 1,5 mm<sup>2</sup>, con protección contra las salpicaduras.
- Si usa la barrena libremente en escaleras de mano o andamios. compruebe que estén bien colocados.
- Si trabaja en paredes con conducciones eléctricas, de agua o de gas. es Imprescindible localizarlas primero con un aparato localizador. Evite el entrar en contacto con cables u otras piezas conductoras de corriente.
- Póngase unos protectores de oídos para trabajar, existe siempre el peligro de una pérdida paulatina del oído.
- Póngase unas gafas protectoras y una mascarilla contra el polvo siempre que trabaje en ambiente polvoriento.
- No trabaje con el aparato en atmósferas cargadas de vapor o líquidos inflamables.
- Desenchufe el aparato antes de manipularlo limpiarlo.
- Evite que el cable de conexión sufra danos Aceite y ácidos pueden causar deterioros.
- No sobrecargue la máquina.
- **Importante:** Observe todas las directivas nacionales respecto a Instalación, servicio y mantenimiento.
- Brocas o barrenos pueden ser expulsados del portaherramientas y causar graves heridas, por tanto:
- Antes de empezar a trabajar compruebe que tanto brocas como taladros estén bien sujetos
- Compruebe regularmente que el portaherramientas no esté desgastado o dañado
- Sólo se empezará a trabajar con una herramienta de percusión. si ésta se halla ya apoyada contra el objeto que se desea perforar (pared, techo, etc.).
- Una vez terminado el trabajo se procederá a desenchufar el aparato y se retirará la broca o taladro de su sujeción.
- Antes de sustituir una broca o taladro se procederá a desconectar el aparato de la red.
- Proteja sus ojos y evite que otras personas sean heridas por objetos que salgan disparados al hallarse el aparato en marcha. Trabaje con casco. Utilice mamparas de separación.
- Trabaje con guantes para evitar heridas o contusiones en los dedos.
- Toda vibración tiene efectos perniciosos para el sistema brazo/mano Evítelas en lo posible.
- Dirigir el cable de red siempre hacia atrás del aparato.
- Guarde el aparato de manera inaccesible para los niños
- Al trabajar con el aparato, cogerlo siempre con ambas manos y prestar atención a una posición segura.

## 7 ANTES DE COMENZAR EL TRABAJO

- Examine el lugar en el que debe utilizar la máquina para detectar la presencia de cables eléctricos, así como de tuberías de gas y agua, ocultos, utilizando para ello un aparato de localización de tuberías.
- Antes de conectar la máquina a la toma de alimentación, asegúrese que la tensión de la red eléctrica corresponda a la tensión indicada en la placa de información.

### 7.1 Empleo y cambio de herramienta (Fig. 2)

El aparato está equipado con un sistema de soporte SDS-plus.

- Limpiar la herramienta antes de utilizarla y engrasarla ligeramente con grasa de máquinas.
- Tirar el manguito de enclavamiento hacia atrás y retenerlo.
- Meter girando la herramienta exenta de polvo en el soporte de herramienta, hasta el tope. La herramienta se enclava automáticamente.
- Comprobar el enclavamiento tirando de la herramienta.

### 7.2 Retiro de la herramienta SDS-plus

Tirar el manguito de enclavamiento hacia atrás, retenerlo y sacar la herramienta.



**Después del uso, los accesorios pueden estar calientes. ¡No toque la punta del accesorio con la mano! Utilice siempre guantes de protección para retirar el accesorio.**

## 8 UTILIZACIÓN

### 8.1 Conectar y desconectar

- Para conectar: apretar el interruptor de servicio (7).
- Para desconectar: soltar el interruptor de servicio (7).

### 8.2 Mango adicional (Fig. 3)

Por razones de seguridad, utilizar el percutor de taladradora sólo con el mango adicional.

Girando el mango adicional le facilita una posición segura del cuerpo durante el trabajo. Aflojar y girar el mango adicional en sentido contrario a las agujas del reloj. Deslice el bucle sobre el cuello de la carcasa de la herramienta y posicione la empuñadura, después, apretar de nuevo el mango adicional.

### 8.3 Tope de profundidad





Aflojar el mango adicional y aplicar la parte recta del tope de profundidad en el agujero del mango adicional. Ajustar el tope de profundidad y apretar de nuevo el mango adicional.

### 8.4 Dispositivo recogedor de polvo (Fig. 4)

Deslizar la broca a través del dispositivo recogedor de polvo, antes de proceder a cualquier trabajo por encima de la cabeza con el percutor de taladradora.

### 8.5 Conmutador Martillo / Taladro

- El conmutador martillo / taladro permite conmutar las funciones taladro, martillo y martillo / taladro.
- Existe un botón de bloqueo en la parte anterior del conmutador martillo / taladro. Presionarlo antes para evitar todo ajuste unidireccional.

	<p><b>Modo Martillo / Taladro:</b> Perforación en mampostería, hormigón y piedra natural. No utilice la función martillo / taladro para tejas de cerámica u otros materiales que no soporten la energía del impacto.</p>
	<p><b>Modo Martillo:</b> Perforación en mampostería, hormigón y piedra natural.</p>
	<p><b>Modo Perforación:</b> Perforación en madera, materiales sintéticos y metal.</p>
	<p><b>Rotación del cincel:</b> Posición de reposo utilizada solo para girar el cincel a la posición deseada.</p>

**Atención!** Para taladrar con percutor es necesario sólo una fuerza de apriete mínima. Una presión de apriete demasiado alta carga el motor innecesariamente. Comprobar regularmente la broca. Afilar o sustituir las brocas sin filo.

## 9 LIMPIEZA Y MANTENIMIENTO



**¡Atención!** Antes de llevar a cabo cualquier trabajo en el equipo, desconecte el enchufe de alimentación.

### 9.1 Limpieza

- Mantenga limpias las ranuras de ventilación de la máquina para evitar el sobrecalentamiento del motor.
- Limpie regularmente la herramienta con un trapo suave, preferentemente después de cada uso.
- Mantenga las ranuras de ventilación sin polvo ni suciedad.
- Si hubiera suciedad incrustada, utilice un trapo humedecido con agua jabonosa.



**Nunca utilice solventes tales como gasolina, alcohol, amoníaco, etc. Estos solventes pueden dañar las partes de plástico.**

## 10 CARACTERÍSTICAS TÉCNICAS

Tensión nominal	220-240 V
Frecuencia asignada	50 Hz
Potencia nominal	1500 W
Velocidad de rotación	0-850 min <sup>-1</sup>

Clase de protección	II
Capacidad de perforación en hormigón	32 mm
Capacidad de perforación en acero	13 mm
Capacidad de perforación en madera	40 mm
Velocidad de impacto	0-4500 min <sup>-1</sup>
Longitud del cable	4 m + enchufe VDE

## 11 RUIDO

Valores de emisión de ruidos medidos de conformidad con la norma pertinente. (K=3)

Nivel de presión acústica LpA	91 dB(A)
Nivel de potencia acústica LwA	102 dB(A)



**¡ATENCIÓN! Utilice una protección auricular cuando la presión acústica sea superior a 85 dB(A).**

aW (Nivel de vibración):	14.5 m/s <sup>2</sup>	K = 1,5 m/s <sup>2</sup>
--------------------------	-----------------------	--------------------------

## 12 DEPARTAMENTO TÉCNICO

- Los interruptores dañados deberán ser sustituidos por nuestros profesionales del servicio de atención de cliente.
- Si el cable de conexión (o el enchufe) está estropeado, éste tiene que ser sustituido por un cable de conexión específico, del cual sólo dispone nuestro personal de atención al cliente (puesto de servicio). El cambio de los cables de conexión sólo lo debe realizar nuestro personal de atención al cliente (puesto de servicio- véase la última página) o un profesional calificado (experto en electrónica).

## 13 ALMACENAMIENTO

- Limpie cuidadosamente la máquina y sus accesorios.
- Ajústela fuera del alcance de los niños, en una posición estable y segura, en un lugar seco y al tiempo, evite las temperaturas demasiado altas o demasiadas bajas.
- Protéjala de la luz directa. Téngala si es posible a la sombra.
- No lo meta en un saco de Nylon porque la humedad puede dañarla.

## 14 GARANTÍA

- Esta garantía cubre cualquier fallo de material o de producción excluyendo: baterías, cargadores, piezas defectuosas debido al desgaste normal tales como rodamientos, escobillas, cables y enchufes, o accesorios tales como brocas, hojas de sierra, etc.; los daños o defectos causados por uso abusivo, accidentes o alteraciones del producto; ni los costes de transporte.
- Los daños y/o defectos que fueren la consecuencia de un uso indebido tampoco están cubiertos por las disposiciones de esta garantía.
- Igualmente, declinamos toda responsabilidad por lesiones corporales causadas por el uso inadecuado de la herramienta.
- Las reparaciones deben ser efectuadas por un centro autorizado de servicio al cliente para herramientas Powerplus.
- Se puede obtener más información llamando al número de teléfono 00 32 3 292 92 90.
- El cliente correrá siempre con todos los costes de transporte, salvo si se conviene lo contrario por escrito.
- Al mismo tiempo, si el daño del aparato es la consecuencia de una sobrecarga o de un mantenimiento negligente, no se aceptará ninguna reclamación en el marco de la garantía.

- Se excluye definitivamente de la garantía los daños que fueren la consecuencia de una penetración de líquido o de polvo en exceso, los daños intencionales (aposta o por gran negligencia), así como el resultado de un uso inadecuado (utilización para fines para los cuales no está adaptado), incompetente (por ejemplo, incumpliendo las instrucciones contenidas en este manual), de un ensamblaje realizado por una persona sin experiencia, de rayos, de una tensión incorrecta de la red. Esta lista no es completa.
- La aceptación de reclamaciones en el marco de la garantía nunca puede conducir a la prolongación del periodo de validez de ésta ni al inicio de un nuevo periodo de garantía, en caso de reemplazo del aparato.
- Los aparatos o piezas reemplazadas en el marco de la garantía serán, por lo tanto, propiedad de Varo NV.
- Nos reservamos el derecho de rechazar toda reclamación en la que no se pueda verificar la fecha de compra o que no se pueda demostrar un correcto mantenimiento (limpieza frecuente de las rejillas de ventilación e intervención regular de servicio en las escobillas, etc.).
- Debe conservar el recibo de compra como prueba de la fecha de compra.
- Debe devolver al vendedor la máquina no desmontada, en un estado de limpieza aceptable, en su maleta original (en caso de que se hubiere entregado la máquina en un maleta), acompañada de su recibo de compra.

## 15 MEDIO AMBIENTE



Si al cabo de un largo periodo de utilización debiere cambiar la máquina, no la deseche entre los residuos domésticos. Deshágase de ella de una forma que fuere compatible con la protección del medio ambiente.

No se pueden tratar los desechos producidos por las máquinas eléctricas como desechos domésticos. Se les debe reciclar allí donde existan instalaciones apropiadas. Consulte el organismo local o el vendedor para obtener información sobre su reciclaje.

**16 DECLARACIÓN DE CONFORMIDAD**

**VARO – VIC. VAN ROMPUY N.V.** – Joseph Van Instraat 9. BE2500 Lier – Bélgica, declara que:

Tipo de aparato:	Martillo perforador
Marca:	POWERplus
Número del producto:	POWP3020

está en conformidad con los requisitos esenciales y otras disposiciones pertinentes de las Directivas europeas aplicables, basados en la aplicación de las normas europeas armonizadas. Cualquier modificación no autorizada de este aparato anula esta declaración.

Directivas europeas (incluyendo, si se aplica, sus respectivas enmiendas hasta la fecha de la firma):

2011/65/EU  
2006/42/EC  
2014/30/EU

Normas europeas armonizadas (incluyendo, si se aplica, sus respectivas hasta la fecha de la firma):

EN60745-1 : 2009  
EN60745-2-6 : 2010  
EN55014-1 : 2017  
EN55014-2 : 2015  
EN IEC61000-3-2 : 2019  
EN61000-3-3 : 2013

Custodio de la documentación técnica: Philippe Vankerkhove, VARO – Vic. Van Rompuy N.V.

El suscrito actúa en nombre del director general de la compañía,

Ludo Mertens  
Asuntos reglamentarios - Director de conformidad  
28/01/2022, Lier - Belgium

1	USO PREVISTO .....	2
2	DESCRIZIONE (FIG. 1) .....	2
3	DISTINTA DEI COMPONENTI .....	2
4	SIMBOLI .....	3
5	NORME GENERALI DI SICUREZZA .....	3
5.1	<i>Luogo di lavoro</i> .....	3
5.2	<i>Sicurezza elettrica</i> .....	3
5.3	<i>Sicurezza delle persone</i> .....	4
5.4	<i>Uso attento e scrupoloso degli elettroutensili</i> .....	4
5.5	<i>Manutenzione</i> .....	5
6	AVVERTENZE DI SICUREZZA SPECIFICHE .....	5
7	PRIMA DELLA MESSA IN SERVIZIO .....	5
7.1	<i>Inserimento e cambio dell'utensile (Fig. 2)</i> .....	6
7.2	<i>Estrazione dell'utensile SDS-plus</i> .....	6
8	FUNZIONAMENTO .....	6
8.1	<i>Accensione / Spegnimento</i> .....	6
8.2	<i>Impugnatura supplementare (Fig. 3)</i> .....	6
8.3	<i>Staffa del fermo di profondità</i> .....	6
8.4	<i>Dispositivo di raccolta della polvere (Fig. 4)</i> .....	6
8.5	<i>Selettore di percussione/perforazione</i> .....	6
9	PULIZIA E MANUTENZIONE .....	7
9.1	<i>Pulizia</i> .....	7
10	DATI TECNICI .....	7
11	RUMORE .....	8
12	UFFICIO ASSISTENZA .....	8
13	CONSERVAZIONE .....	8
14	GARANZIA .....	8
15	AMBIENTE .....	9
16	DICHIARAZIONE DI CONFORMITÀ .....	10

**TASSELLATORE 1500W  
POWP3020****1 USO PREVISTO**

L'apparecchio è concepito per eseguire perforazioni su calcestruzzo, mattoni e pietra, oltre che per applicazioni di scalpellamento leggero. E per perforazioni senza percussione su legno, metallo, ceramica e plastica.



**AVVERTENZA! Per la vostra incolumità, si consiglia di leggere attentamente il presente manuale prima di utilizzare l'apparecchio. Consegnare l'elettrotensile solo accompagnato da queste istruzioni.**

**2 DESCRIZIONE (FIG. 1)**

- |  |   |
|--|---|
| 1. Cappuccio raccogli-polvere            | 7. Interruttore on/off                            |
| 2. Manicotto di fissaggio                | 8. Arresto profondità                             |
| 3. Impugnatura ausiliaria                | 9. Manopola di bloccaggio del fermo di profondità |
| 4. Tappo dell'olio                       | 10. Impugnatura                                   |
| 5. Selettore di percussione/perforazione | 11. Manopola di bloccaggio di sicurezza           |
| 6. sistema AVS (antivibrazioni)          | 12. Spia di accensione                            |

**3 DISTINTA DEI COMPONENTI**

- Estrarre l'apparecchio dall'imballaggio.
- Rimuovere il resto dell'imballaggio e i componenti di supporto per il trasporto (se presenti).
- Verificare che tutti i pezzi siano presenti.
- Controllare che l'apparecchio, il cavo di alimentazione, la spina e tutti gli accessori non abbiano riportato danni durante il trasporto.
- Se possibile conservare tutto il materiale di imballaggio fino al termine del periodo di garanzia. Successivamente, smaltirlo presso il sistema locale di smaltimento rifiuti.



**AVVERTENZA: i componenti del materiale di imballaggio non sono giocattoli! I bambini non devono giocare con i sacchetti di plastica! Rischio di soffocamento!**

- Martello perforatore 1500W
- Arresto di profondità
- Impugnatura ausiliaria
- Disco antipolvere
- Chiave a forchetta doppia
- Coppetta del grasso
  - 3 punte SDS: Ø8-10 & 12 x 150 mm
  - SDS Scalpelli a punta: 250 mm
  - SDS Scalpelli piatto: 14 x 250 mm



**Se alcuni componenti risultano danneggiati o mancanti, rivolgersi al rivenditore.**



#### 4 SIMBOLI

Nel presente manuale e/o sulla macchina sono utilizzati i seguenti simboli:

	Indica il rischio di lesioni personali o danni all'utensile.		Leggere attentamente il manuale prima dell'uso.
	Macchina classe II - Doppio isolamento - Non è necessaria la messa a terra.		Non usare mai sotto la pioggia, in condizioni di umidità o in presenza di acqua. L'umidità rappresenta un rischio di scossa elettrica.
	Protezioni oculari obbligatorie.		Indossare guanti protettivi
	Informazioni importanti.		I prodotti elettrici non devono essere smaltiti con i rifiuti domestici.

#### 5 NORME GENERALI DI SICUREZZA

Leggere tutte le avvertenze di sicurezza e le istruzioni. Il mancato rispetto delle avvertenze e delle istruzioni che seguono può causare scosse elettriche, incendi e/o gravi lesioni. Conservare le presenti avvertenze di sicurezza e istruzioni in modo da poterle consultare in seguito. Il termine "elettroutensile" di seguito utilizzato si riferisce ad elettroutensili alimentati a rete (con cavo) o a batteria (cordless).

##### 5.1 Luogo di lavoro

- Mantenere l'area di lavoro pulita e ben illuminata. Aree di lavoro in disordine e non illuminate possono dare origine a incidenti.
- Non utilizzare l'apparecchio in ambienti a rischio di esplosione nei quali si trovino liquidi, gas o polveri infiammabili. Gli elettroutensili producono scintille che possono incendiare polveri o vapori.
- Durante l'impiego dell'elettroutensile, tenere lontani bambini e i non addetti ai lavori. In caso di distrazione, si potrebbe perdere il controllo dell'apparecchio.

##### 5.2 Sicurezza elettrica



**Verificare sempre che i dati riportati sulla targhetta corrispondano a quelli della rete elettrica.**

- La spina dell'apparecchio deve essere adatta alla presa. La spina non può essere modificata in alcun modo. Non utilizzare adattatori insieme ad apparecchi collegati a terra. Spine non modificate e prese di corrente adatte riducono il rischio di scosse elettriche.
- Evitare il contatto fisico con superfici collegate a terra quali tubi, impianti di riscaldamento, fornelli e frigoriferi. C'è un alto rischio di prendere la scossa se il corpo è collegato a terra.
- Proteggere l'apparecchio da pioggia e umidità. L'infiltrazione di acqua in un elettroutensile aumenta il rischio di scosse elettriche letali.
- Non danneggiare il cavo. Non utilizzare il cavo per trascinare l'apparecchio, per tirarlo oppure per estrarre la spina dalla presa. Tenere lontano il cavo da fonti di calore, olio,

spigoli aguzzi o parti in movimento dell'apparecchio. I cavi danneggiati o aggrovigliati aumentano il rischio di scosse elettriche letali.

- Se l'elettrotensile viene impiegato all'aperto, utilizzare solo prolunghe adatte a questo scopo. L'impiego di una prolunga adatta per l'uso all'aperto diminuisce il rischio di scosse elettriche letali.
- Se non si può evitare di azionare l'elettrotensile in un luogo umido, utilizzare una rete di alimentazione protetta da dispositivo di corrente residua (RCD). L'uso di un RCD riduce il rischio di scosse elettriche letali.

### **5.3 Sicurezza delle persone**

- Prestare attenzione. Fare molta attenzione a quello che si fa quando si lavora con un elettrotensile. Non utilizzare l'apparecchio quando si è stanchi o sotto gli effetti di droghe, alcool o farmaci. Un momento di distrazione durante l'uso dell'apparecchio può causare gravi lesioni.
- Portare sempre un paio di occhiali protettivi ed indossare dispositivi di protezione personali quali maschera antipolvere, calzature di sicurezza antiscivolo, elmetto o paraorecchi, a seconda del tipo di impiego dell'elettrotensile, fa diminuire il rischio di lesioni.
- Evitare la messa in funzione accidentale. Accertarsi che l'interruttore si trovi sulla posizione "off" prima di inserire la spina nella presa. Se durante il trasporto dell'apparecchio il dito poggia sull'interruttore, oppure se l'apparecchio viene collegato alla rete già in posizione di innesto, si possono verificare incidenti.
- Prima di avviare l'apparecchio, rimuovere gli utensili di regolazione o la chiave per dadi. Un utensile o una chiave che si trovino in una sezione rotante possono causare lesioni.
- Non sporgersi troppo quando si lavora con l'apparecchio. Trovare una posizione sicura e mantenere sempre l'equilibrio. In questo modo si può controllare l'apparecchio anche in situazioni imprevedute.
- Indossare un abbigliamento idoneo. Indossare capi il più possibile aderenti ed evitare di indossare ornamenti o gioielli. Tenere capelli, abbigliamento e guanti lontano dalle sezioni in movimento. Un abbigliamento non aderente, gioielli o capelli lunghi possono restare intrappolati nelle sezioni in movimento.
- Se possono essere montati sistemi di aspirazione e captazione della polvere, assicurarsi che siano collegati e che vengano utilizzati in modo corretto. L'impiego di questi sistemi diminuisce i rischi causati dalla polvere.

### **5.4 Uso attento e scrupoloso degli elettrotensili**

- Non sovraccaricare l'apparecchio. Utilizzare l'elettrotensile idoneo al lavoro da svolgere. Con un elettrotensile adatto si potrà lavorare meglio e in modo più sicuro a seconda del campo di applicazione.
- Non utilizzare mai un elettrotensile il cui interruttore sia difettoso. Un elettrotensile che non si riesca più ad accendere o spegnere è pericoloso e deve essere riparato.
- Estrarre la spina dalla presa prima di effettuare regolazioni sull'apparecchio, sostituire accessori o prima di riporre l'elettrotensile. Queste precauzioni servono a prevenire l'avvio involontario dell'apparecchio.
- Conservare gli elettrotensili fuori dalla portata dei bambini. Non far utilizzare l'apparecchio a persone che non abbiano familiarità oppure che non abbiano letto queste istruzioni. Gli elettrotensili sono attrezzi pericolosi nelle mani di persone inesperte.
- Avere cura dell'apparecchio. Controllare che le parti mobili dell'apparecchio funzionino perfettamente e non si blocchino, che non ci siano pezzi rotti oppure danneggiati in modo tale da pregiudicarne il funzionamento. Far riparare i pezzi danneggiati prima dell'impiego dell'apparecchio. Molti incidenti sono stati causati da elettrotensili sui quali viene eseguita una scarsa manutenzione.
- Conservare gli utensili da taglio affilati e in ordine. Gli utensili da taglio conservati con cura e debitamente affilati si bloccano di meno e si gestiscono meglio.

- Utilizzare l'elettrotensile, gli accessori, gli utensili, ecc. conformemente alle presenti istruzioni e per gli scopi previsti per questo particolare modello. Tenere quindi in considerazione le condizioni di lavoro e il tipo di applicazione. L'impiego di elettrotensili per usi diversi da quelli previsti può condurre a situazioni pericolose.

### **5.5 Manutenzione**

- Far riparare l'apparecchio solo da personale specializzato e che utilizza solo pezzi di ricambio originali. In questo modo viene garantita la sicurezza dell'apparecchio.

## **6 AVVERTENZE DI SICUREZZA SPECIFICHE**

- Controllare la tensione indicata sulla targhetta (volt).
- Se si usa un cavo di prolunga, accertarsi che sia completamente srotolato. Sezione min. del cavo di 1,0 mm<sup>2</sup>.
- Se si usa il martello perforatore all'aperto impiegare per l'allacciamento una prolunga regolare H07RN-F 3G 1,5 mm<sup>2</sup> con collegamento a spina resistente all'acqua.
- Accertarsi di essere in posizione stabile su scale e impalcature quando si lavora senza appoggio. Con l'apposito dispositivo di ricerca, localizzare prima la posizione dei cavi elettrici, delle condutture dell'acqua e del gas nelle pareti in cui non siano visibili. Evitare di toccare parti o cavi sotto tensione.
- Portare una cuffia insonorizzante per proteggere l'udito: pericolo nascosto di ipoacusia!
- Portare degli occhiali protettivi e nel caso che si sviluppi polvere usare una mascherina protettiva.
- Non usare l'utensile nelle vicinanze di vapori o di liquidi infiammabili.
- Togliere sempre la spina dalla presa di corrente per tutti i lavori di sostituzione e di pulizia da effettuare sulla macchina.
- Evitare danni al cavo di alimentazione. Oli e acidi possono danneggiare il cavo.
- Non sottoporre la macchina a sforzi eccessivi.
- Importantel Rispettare tutte le normative nazionali relative all'installazione, al funzionamento e alla manutenzione.
- Lo scalpello e la punta del trapano possono involontariamente venir espulsi con violenza dall'alloggiamento e causare lesioni gravi:
- Prima di iniziare a lavorare controllare sempre che lo scalpello o la punta dei trapano siano bloccati nell'alloggiamento;
- Controllare regolarmente che il portautensile non presenti danni o segni di usura;
- Avviare l'utensile di perforazione solo quando viene premuto contro un pezzo da lavorare (parete, soffitto, ecc.);
- Al termine del lavoro togliere la spina dalla presa di corrente e lo scalpello o la punta dall'alloggiamento; togliere sempre la spina dalla presa di corrente prima di sostituire lo scalpello o la punta del martello perforatore.
- Proteggere gli occhi e le persone vicine da particelle espulse o da schegge. Indossare il casco protettivo! Usare degli schermi!
- I guanti da lavoro proteggono da contusioni alle dita e da escoriazioni.
- Le vibrazioni possono essere dannose per la mano e il braccio: limitare il più possibile la produzione di vibrazioni.
- Mantenere il cavo di rete sempre rivolto verso la parte posteriore dell'apparecchio.
- Custodire l'apparecchio in modo che rimanga al di fuori della portata dei bambini.
- Durante i lavori impugnare l'apparecchio sempre con due mani ed accertarsi di avere una presa sicura.

## **7 PRIMA DELLA MESSA IN SERVIZIO**

- Controllare il luogo di intervento su eventuali conduttori elettrici, tubazioni di gas oppure acqua nascosti mediante un idoneo apparecchio rivelatore.
- Prima del collegamento alla rete di corrente, accertarsi che la tensione di rete corrisponda alle indicazioni riportate sulla targhetta di identificazione.

### 7.1 Inserimento e cambio dell'utensile (Fig. 2)

L'apparecchio è dotato del sistema di supporto SDS-plus.

- Prima dell'inserimento pulire l'utensile ed ingrassare leggermente con del grasso lubrificante.
- Tirare all'indietro la boccola di bloccaggio e mantenerla ferma.
- Ruotare l'utensile pulito da polvere nel portautensili spingendolo fino a fine corsa. L'utensile si blocca automaticamente.
- Verificare il bloccaggio tirando l'utensile.

### 7.2 Estrazione dell'utensile SDS-plus

Tirare all'indietro la boccola di bloccaggio, tenerla ferma ed estrarre quindi l'utensile.



**Gli accessori possono essere molto caldi dopo l'uso. Non toccare la punta dell'accessorio con le mani nude! Indossare sempre guanti protettivi per rimuovere l'accessorio.**

## 8 FUNZIONAMENTO

### 8.1 Accensione / Spegnimento

- Accensione: premere l'interruttore di funzionamento (7).
- Spegnimento: rilasciare l'interruttore di funzionamento (7).

### 8.2 Impugnatura supplementare (Fig. 3)

Per motivi di sicurezza è necessario impiegare il trapano a percussione solamente con l'impugnatura supplementare.

Per raggiungere una sicura posizione del corpo durante il lavoro, ruotare l'impugnatura supplementare in senso antiorario. Far scorrere il cappio sul collo dell'alloggiamento e posizionare l'impugnatura, dopodiché serrare nuovamente l'Impugnatura supplementare.

### 8.3 Staffa del fermo di profondità

Allentare l'impugnatura supplementare ed innestare la parte diritta della staffa del fermo di profondità nella foratura dell'impugnatura supplementare. Regolare la staffa del fermo di profondità e serrare nuovamente l'impugnatura supplementare.



### 8.4 Dispositivo di raccolta della polvere (Fig. 4)

Prima di eseguire lavori con il trapano a percussione in posizione verticale direttamente sopra il capo, spingere il dispositivo di raccolta della polvere sopra il trapano.

### 8.5 Selettore di percussione/perforazione

- Il selettore di percussione/perforazione consente di impostare le funzioni di percussione, perforazione e percussione/perforazione.
- La parte anteriore del selettore di percussione/perforazione presenta una manopola di bloccaggio. È necessario premerla al fine di evitare modifiche accidentali.

	<p><b>Modalità di percussione/perforazione:</b> Perforazioni su muratura, calcestruzzo e pietra naturale. Non utilizzare la funzione di percussione/perforazione su piastrelle di ceramica o altri materiali non in grado di tollerare l'energia dell'impatto.</p>
	<p><b>Modalità di percussione:</b> Perforazioni su muratura, calcestruzzo e pietra naturale.</p>

	<p><b>Modalità di perforazione:</b> Perforazioni su legno, materiali sintetici e metallo.</p>
	<p><b>Rotazione scalpello:</b> Posizione di riposo utilizzata solo per ruotare la punta piatta a scalpello nella posizione desiderata.</p>



**Attenzione! Per la perforazione con il percussore si necessita di una forza di spinta ridotta. Una pressione di spinta eccessiva sollecita inutilmente il motore. Controllare periodicamente le punte da trapano. Levigare oppure sostituire le punte consumate.**

## 9 PULIZIA E MANUTENZIONE



**Attenzione! Prima di eseguire qualsiasi intervento sull'apparecchio staccare la spina.**

### 9.1 Pulizia

- Mantenere pulite le aperture di ventilazione della macchina per evitare il surriscaldamento del motore.
- Pulire regolarmente l'alloggiamento dell'apparecchio con un panno morbido, di preferenza dopo ogni uso.
- Mantenere le aperture di ventilazione libere da polvere e sporcizia.
- Se la sporcizia non viene via usare un panno morbido inumidito con acqua saponata.



**Non usare mai solventi come petrolio, alcol, ammoniaca, ecc. Questi solventi possono danneggiare le parti di plastica.**

## 10 DATI TECNICI

Tensione nominale	220-240 V
Frequenza nominale	50 Hz
Potenza nominale	1500 W
Velocità di rotazione	0-850 min <sup>-1</sup>
Classe di protezione	II
Capacità di perforazione calcestruzzo	32 mm
Capacità di perforazione acciaio	13 mm
Capacità di perforazione legno	40 mm
Velocità di impatto	0-4500 min <sup>-1</sup>
Lunghezza del cavo	4m + spina VDE

## 11 RUMORE

Valori di emissione di rumore misurati in conformità allo standard applicabile. (K=3)

Livello di pressione acustica  $L_{pA}$

91 dB(A)

Livello di potenza acustica  $L_{wA}$

102 dB(A)



**ATTENZIONE! Indossare protezioni acustiche se la pressione acustica supera 85 dB(A).**

aw (Livello di vibrazione):

14.5m/s<sup>2</sup>

K = 1,5 m/s<sup>2</sup>

## 12 UFFICIO ASSISTENZA

- Gli interruttori guasti devono essere sostituiti dal nostro Servizio Assistenza.
- Se il cavo di alimentazione (oppure la spina) è danneggiato, sostituirlo con un altro reperibile presso il nostro Servizio Assistenza. La sostituzione del cavo di alimentazione deve essere eseguita solo dal nostro Servizio Assistenza (vedere l'elenco dei Centri in ultima pagina) o da personale qualificato (elettrotecnici).

## 13 CONSERVAZIONE

- Pulire con cura tutto l'apparecchio e i suoi accessori.
- Riporre l'apparecchio in posizione stabile e sicura, in un luogo fresco e asciutto fuori dalla portata dei bambini, evitando temperature eccessivamente alte o basse.
- Proteggerlo dall'esposizione diretta alla luce del sole. Se possibile conservarlo in un luogo buio.
- Non riporlo in sacchi di plastica per evitare accumuli di umidità.

## 14 GARANZIA

- La presente garanzia copre tutti i difetti di materiali o produzione, esclusi: batterie, caricabatterie, parti difettose soggette a normale usura quali cuscinetti, spazzole, cavi e spine o accessori quali trapani, punte di trapano, lame di seghe, ecc.; danni o difetti derivanti da incuria, incidenti o alterazioni; costi di trasporto.
- Sono esclusi dalle clausole della garanzia danni e/o difetti conseguenti all'uso non conforme.
- Si declina ogni responsabilità per eventuali lesioni provocate dall'uso non conforme dell'apparecchio.
- Le riparazioni devono essere affidate esclusivamente a un centro di assistenza ai clienti autorizzato da Powerplus tools.
- Per ulteriori informazioni, telefonare al numero 00 32 3 292 92 90.
- Tutti i costi di trasporto sono a carico del cliente, salvo accordi diversi in forma scritta.
- Non sono inoltre consentiti reclami sulla garanzia qualora il danno al dispositivo sia dovuto alle conseguenze di una manutenzione inadeguata o di un sovraccarico.
- Sono inderogabilmente esclusi dalla garanzia i danni derivati da infiltrazione di liquidi, penetrazione di polvere, danni intenzionali (perpetrati deliberatamente o dovuti a negligenza evidente), uso improprio (scopi per i quali il dispositivo non è idoneo), uso non competente (cioè senza rispettare le istruzioni fornite nel manuale), assemblaggio da parte di personale inesperto, fulmini, tensione di rete errata. Questa clausola non è restrittiva.
- L'accettazione dei reclami in base al regolamento di questa garanzia non comporta in nessun caso la proroga del periodo di validità della stessa né l'inizio di un nuovo periodo di garanzia in caso di sostituzione del dispositivo.
- I dispositivi o i componenti sostituiti nel periodo della garanzia sono pertanto di proprietà di Varo NV.

- Ci riserviamo il diritto di respingere i reclami nei casi in cui non sia possibile verificare l'acquisto o quando sia evidente che il prodotto non è stato sottoposto a una corretta manutenzione. (pulizia delle aperture di ventilazione, regolare assistenza per le spazzole al carbonio, ecc.).
- Conservare lo scontrino come prova della data d'acquisto.
- L'apparecchio non smontato deve essere restituito al rivenditore in condizioni di pulizia accettabili, nella custodia preformata originale (se applicabile), accompagnato dalla prova d'acquisto.

## 15 AMBIENTE



Ove la macchina, in seguito ad uso prolungato, dovesse essere sostituita, non gettarla tra i rifiuti domestici ma smaltirla in modo rispettoso per l'ambiente.

I componenti di scarto degli apparecchi elettrici non devono essere smaltiti con i normali rifiuti domestici. Provvedere al riciclaggio laddove siano disponibili impianti adeguati. Consultare l'ente locale o il rivenditore per suggerimenti relativi al riciclaggio.

**16 DICHIARAZIONE DI CONFORMITÀ**

Con la presente, **VARO – VIC. VAN ROMPUY N.V.** – Joseph Van Instraat 9 – B2500 Lier, Belgio, dichiara che

Descrizione dell'apparecchio:	Tassellatore
Marchio:	POWERplus
Numero articolo:	POWP3020

è conforme ai requisiti essenziali e alle altre disposizioni pertinenti stabilite dalle Direttive Europee in base all'applicazione delle norme europee armonizzate. Qualsiasi modifica effettuata sul prodotto rende nulla questa dichiarazione.

Direttive europee (inclusi eventuali emendamenti fino alla data della firma):

2011/65/EU  
2006/42/EC  
2014/30/EU

Norme europee armonizzate (inclusi eventuali emendamenti fino alla data della firma):

EN60745-1 : 2009  
EN60745-2-6 : 2010  
EN55014-1 : 2017  
EN55014-2 : 2015  
EN IEC61000-3-2 : 2019  
EN61000-3-3 : 2013

Depositario della documentazione tecnica: Philippe Vankerkhove, VARO – Vic. Van Rompuy N.V.

Il sottoscritto agisce in nome e per conto del CEO della società,

Ludo Mertens  
Regulatory Affairs – Compliance Manager  
28/01/2022, Lier - Belgium



1	UTILIZAÇÃO PREVISTA .....	2
2	DESCRIÇÃO (FIG.1) .....	2
3	LISTA DE CONTEÚDO DA EMBALAGEM .....	2
4	SÍMBOLOS .....	3
5	PROCEDIMENTOS GERAIS DE SEGURANÇA .....	3
5.1	Área de trabalho.....	3
5.2	Segurança elétrica .....	3
5.3	Segurança pessoal .....	4
5.4	Manuseamento e emprego de ferramentas elétricas com precaução .....	4
5.5	Assistência técnica.....	5
6	AVISOS DE SEGURANÇA ESPECÍFICOS.....	5
7	ANTES DA COLOCAÇÃO EM FUNCIONAMENTO .....	6
7.1	Colocação e troca da ferramenta (Fig. 2) .....	6
7.2	Retirada da ferramenta SDS-plus.....	6
8	FUNCIONAMENTO .....	6
8.1	Ligar/Desligar.....	6
8.2	Pega suplementar (Fig. 3).....	6
8.3	Encosto de profundidade.....	6
8.4	Dispositivo de recolha de pó (Fig. 4).....	6
8.5	Interruptor martelo/perfurador .....	6
9	LIMPEZA E MANUTENÇÃO.....	7
9.1	Limpeza .....	7
10	DADOS TÉCNICOS .....	7
11	RUÍDO .....	8
12	DEPARTAMENTO DE MANUTENÇÃO .....	8
13	ARMAZENAMENTO .....	8
14	GARANTIA .....	9
15	MEIO-AMBIENTE.....	9
16	DECLARAÇÃO DE CONFORMIDADE .....	10

# MARTELO PERFURADOR 1500W POWP3020

## 1 UTILIZAÇÃO PREVISTA

A máquina destina-se à perfuração em betão, tijolo e pedra, bem como para trabalhos leves de cinzelamento. É igualmente adequado para perfuração sem impacto em madeira, metal, cerâmica e plástico.



**AVISO!** Antes de utilizar a máquina, leia atentamente este manual para garantir a sua própria segurança. Ceda apenas a sua ferramenta elétrica juntamente com este manual de instruções.

## 2 DESCRIÇÃO (FIG.1)

- |  |   |
|--|---|
| 1. Tampão anti-poeira                  | 8. Paragem de perfuração                          |
| 2. Mandril de aperto                   | 9. Botão de bloqueio para batente de profundidade |
| 3. Pega auxiliar                       | 10. Manípulo                                      |
| 4. Tampa do óleo                       | 11. Botão de bloqueio de segurança                |
| 5. Interruptor martelo/perfurador      | 12. Luz de funcionamento                          |
| 6. Sistema AVS (sistema anti-vibração) |   |
| 7. Rodas                               |   |

## 3 LISTA DE CONTEÚDO DA EMBALAGEM

- Retire todo o material da embalagem.
- Retire os suportes de embalagem e transporte ainda existentes (se houver).
- Verifique a existência de todo o conteúdo da embalagem.
- Verifique possíveis danos de transporte na ferramenta, no cabo de alimentação, na ficha elétrica e em todos os acessórios.
- Se possível, guarde a embalagem até ao fim do período de garantia. Elimine-a depois através do seu sistema de recolha de resíduos local.



**AVISO!** Os materiais de embalagem não são brinquedos! As crianças não devem brincar com sacos de plástico! Perigo de asfixia!









- Berbequim-martelo elétrico 1500 W
- Esbarro de profundidade
- Pega auxiliar
- Cobertura protetora contra o pó
- Chave de bocas
- Copo do lubrificante
- 3 brocas SDS: Ø8-10 & 12 x 150 mm
- SDS cinzel pontiagudo: 250 mm
- SDS cinzel plano: 14 x 250 mm



**Caso haja partes em falta ou danificadas, por favor, contacte o seu comerciante.**

#### 4 SÍMBOLOS

Neste manual e/ou na máquina são utilizados os seguintes símbolos:

	Indica o risco de ferimentos, perda de vida ou danos na ferramenta, se não seguir as instruções deste manual.		Leia cuidadosamente as instruções.
	Em conformidade com as normas de segurança essenciais aplicáveis das diretivas europeias.		Máquina classe II – Isolamento duplo – Não necessita de tomada com terra.
	Proteção obrigatória dos olhos.		Use luvas de protecção
	Informação importante.		Os produtos elétricos não devem ser eliminados juntamente com o lixo doméstico.

#### 5 PROCEDIMENTOS GERAIS DE SEGURANÇA

Leia todos os avisos de segurança e todas as instruções. O não-cumprimento dos avisos e instruções podem provocar choque elétrico, incêndio e /ou ferimentos graves. Guarde todos os avisos e instruções para referência futura. O conceito utilizado a seguir de „Ferramenta elétrica” refere-se a ferramentas elétricas com cabo de alimentação (cabo elétrico) ou alimentação por bateria (sem cabo elétrico).

##### 5.1 Área de trabalho

- Mantenha a sua área de trabalho limpa e arrumada. A desordem e áreas de trabalho com pouca iluminação podem desencadear acidentes.
- Não trabalhe com o aparelho em ambientes com risco de explosão, onde se encontrem líquidos, gases ou poeiras inflamáveis. As ferramentas elétricas produzem faíscas, as quais podem inflamar as poeiras ou vapores.
- Mantenha as crianças e outras pessoas afastadas durante a utilização da ferramenta elétrica. Em caso de distração, pode perder o controlo sobre o aparelho.

##### 5.2 Segurança elétrica



**Certifique-se sempre que a tensão de alimentação corresponde à voltagem especificada na placa de características.**

- A ficha de ligação do aparelho tem que encaixar corretamente na tomada. A ficha não pode de forma alguma ser modificada. Não utilize nenhum adaptador juntamente com aparelhos ligados à terra. As fichas intactas e tomadas adequadas diminuem o risco de choque elétrico.
- Evite o contacto físico com superfícies ligadas à terra, tais como tubagens, aparelhos de aquecimento, fogões e frigoríficos. Existe um risco agravado de choque elétrico, se tiver contacto físico com terra.

- Mantenha o aparelho afastado de chuva ou humidade. A entrada de água num aparelho elétrico aumenta o risco de choque elétrico.
- Não danifique o cabo. Não utilize o cabo elétrico para segurar ou pendurar o aparelho ou para puxar a ficha da tomada. Mantenha o cabo elétrico afastado do calor, óleo, arestas afiadas ou de peças de aparelhos em movimento. Os cabos elétricos danificados ou dobrados aumentam o risco de choque elétrico.
- Se trabalhar com uma ferramenta elétrica ao ar livre, utilize apenas extensões que sejam também indicadas para uso no exterior. A utilização de uma extensão apropriada para uso no exterior diminui o risco de choque elétrico.
- Caso não seja possível evitar operar a ferramenta elétrica num local húmido, use um dispositivo contra corrente residual (RCD). O uso de um RCD reduz o risco de choque elétrico.

### **5.3 Segurança pessoal**

- Esteja atento. Esteja concentrado e seja sensato ao trabalhar com uma ferramenta elétrica. Não utilize o aparelho se estiver cansado ou sob a influência de estupefacientes, álcool ou medicamentos. Um momento de distração durante a utilização do aparelho pode provocar ferimentos graves.
- Use equipamento de proteção individual e use sempre óculos de proteção. O uso de equipamento de proteção individual, assim como máscaras anti-poeiras, calçado de segurança antiderrapante, capacete de segurança ou proteção auricular, conforme o tipo e aplicação da ferramenta elétrica, diminui o risco de ferimentos.
- Evite uma entrada em funcionamento acidental. Certifique-se de que o interruptor se encontra na posição „OFF (0)” (desligado), antes de inserir a ficha na tomada. Se tiver o dedo no interruptor ao segurar o aparelho ou ligar o aparelho à corrente elétrica com o interruptor ativado, podem resultar acidentes.
- Retire ferramentas de ajuste ou chaves de parafusos, antes de ligar o aparelho. Uma ferramenta ou chave que se encontre numa peça giratória do aparelho pode provocar ferimentos.
- Não se sobreponha demasiado. Tenha atenção a uma postura correta e mantenha sempre o equilíbrio. Desta forma, poderá controlar melhor o aparelho em situações inesperadas.
- Use vestuário apropriado. Não use roupas largas nem jóias. Mantenha o cabelo, roupa e luvas a trabalhar afastados de peças em movimento. As roupas soltas, jóias ou cabelos compridos soltos podem ser apanhados pelas peças em movimento.
- Se puderem ser montados dispositivos de aspiração e absorção de poeiras, certifique-se de que os mesmos estão ligados e são utilizados corretamente. A utilização destes dispositivos diminui os riscos associados a poeiras.

### **5.4 Manuseamento e emprego de ferramentas elétricas com precaução**

- Não sobrecarregue o aparelho. Utilize a ferramenta elétrica indicada para o seu trabalho. Com a ferramenta elétrica adequada, trabalha melhor e de forma mais segura nas áreas a trabalhar indicadas.
- Não utilize uma ferramenta elétrica com o interruptor danificado. Uma ferramenta elétrica que não possa ser mais ligada ou desligada é perigosa e tem de ser reparada.
- Retire a ficha da tomada antes de proceder a ajustes no aparelho, substituir acessórios ou arrumar o aparelho. Esta medida de precaução impede o arranque acidental do aparelho.
- Guarde as ferramentas elétricas não utilizadas fora do alcance das crianças. Não permita que outras pessoas façam uso do aparelho, se não estiverem familiarizadas com o mesmo ou não tiverem lido estas instruções. As ferramentas elétricas são perigosas, se forem utilizadas por pessoas inexperientes.
- Faça a manutenção do aparelho com cuidado. Inspeccione se as peças móveis do aparelho funcionam corretamente e não bloqueiam, se as peças estão partidas ou

danificadas de forma a comprometer o funcionamento do aparelho. Mandar reparar as peças danificadas antes da utilização do aparelho. Muitos acidentes têm a sua origem na manutenção incorreta das ferramentas elétricas.

- Mantenha as ferramentas de corte afiadas e limpas. As ferramentas de corte com extremidades de corte afiadas, com uma manutenção correta, bloqueiam menos e são mais fáceis de manusear.
- Utilize a ferramenta elétrica, acessórios, ferramentas normalizadas, etc. de acordo com estas instruções para este tipo especial de aparelho. Tenha também em atenção as condições a trabalhar e a tarefa a executar. O emprego das ferramentas elétricas para aplicações diferentes das estipuladas pode desencadear situações de perigo.

### 5.5 Assistência técnica

- Mandar reparar o seu aparelho apenas por técnicos qualificados e apenas com peças de substituição originais. Desta forma, é assegurado que a segurança do aparelho se mantém.

## 6 AVISOS DE SEGURANÇA ESPECÍFICOS

- Controle a tensão (voltagem) indicada na placa de características.
- Ao usar um tambor para cabos, desenrole completamente o cabo elétrico. Seção mínima dos condutores: 1,0 mm<sup>2</sup>.
- Ao usar o berbequim-martelo elétrico ao ar livre, use um cabo elétrico de extensão H07RN-F 3G com 1,5 mm<sup>2</sup> de diâmetro e fichas à prova de água.
- Ao trabalhar em cima de uma escada ou um andaime, observe que estes devem estar numa posição firme.
- Antes de trabalhar em paredes nas quais há cabos elétricos, tubagens de água ou gás não visíveis, localize-os primeiro com um detetor. Evite o contato com peças ou condutores com aplicação de corrente elétrica.
- Para proteger a sua audição, use um proteções auriculares. Se não, há o perigo de ensurdecer gradualmente.
- Utilize óculos de proteção e uma máscara contra o pó ao fazer trabalhos durante os quais se forma pó.
- Não use a máquina num ambiente com vapores ou líquidos inflamáveis.
- Antes de limpar ou adaptar a máquina, tire a ficha da tomada.
- Proteja o cabo de ligação à rede contra danos. Óleo e ácidos podem danificar este cabo.
- Não sobrecarregue a máquina.
- Segure bem todas as peças a trabalhar.
- **Importante:** Observe todas as instruções de segurança nacionais, referentes à instalação, ao serviço e à manutenção.
- Os cinzeis e brocas podem ser lançados por descuido para fora da máquina e causar lesões graves:
- Antes de começar a trabalhar, verifique sempre se o cinzel ou a broca está fixo no porta-ferramenta.
- Controle em intervalos regulares se o porta-ferramenta está desgastado ou defeituoso.
- Ligue uma ferramenta da percussão somente quando apertá-la contra a parede, o teto, etc.
- Depois de terminar o trabalho, tire a ficha da tomada e retire o cinzel ou a broca da máquina.
- Antes de trocar a ferramenta ou a broca, tire sempre a ficha da tomada.
- Proteja os seus olhos e as pessoas que estão nas proximidades contra partículas que podem ser lançadas e materiais que estilhaçam. Use um capacete de proteção! Instale paredes divisórias!
- Use luvas para proteger os seus dedos e a sua pele contra impactos e escoriações.
- As vibrações podem ser prejudiciais para as mãos e os braços: o tempo durante o qual é necessário suportar as vibrações deve ser o mínimo possível.

- Afaste sempre o cabo de ligação elétrica para trás da máquina.
- Conserve a máquina de modo a ficar inacessível para crianças.
- Ao trabalhar, segure sempre a máquina com ambas mãos e mantenha-se numa posição segura.

## 7 ANTES DA COLOCAÇÃO EM FUNCIONAMENTO

- Verifique com um aparelho detetor se no local onde pretende trabalhar há linhas elétricas, tubos de gás ou água embutidos.
- Antes de ligar à rede elétrica, verifique se a tensão da rede corresponde à indicada na placa de características.

### 7.1 Colocação e troca da ferramenta (Fig. 2)

A máquina está equipada com o sistema de alojamento SDS-plus.

- Antes de introduzir a ferramenta, limpe-a e engraxe-a ligeiramente com graxa para máquinas.
- Puxe a manga de travamento para trás e segure-a.
- Introduza a ferramenta, isenta de pó, girando-a para dentro do alojamento, até ao encosto. A ferramenta trava-se por si mesma.
- Controle o travamento, puxando a ferramenta.

### 7.2 Retirada da ferramenta SDS-plus

Puxe a manga de travamento para trás, segure-a e retire a ferramenta.



**Os acessórios podem estar quentes após a utilização. Não toque na ponta do acessório com as mãos! Por favor use luvas de proteção para remover o acessório.**

## 8 FUNCIONAMENTO

### 8.1 Ligar/Desligar

- Ligar: pressione o interruptor operacional (7).
- Desligar: solte o interruptor operacional (7).

### 8.2 Pega suplementar (Fig. 3)

- Por razões de segurança, use o berbequim-martelo somente com a pega suplementar.
- Para ficar com o seu corpo numa posição segura, gire a pega suplementar. Solte a pega suplementar no sentido contrário ao dos ponteiros do relógio e gire-a. Deslize a argola para o pescoço da caixa da ferramenta e posicione a pega, depois aperte a pega suplementar.

### 8.3 Encosto de profundidade





Solte a pega suplementar e introduza a parte reta do encosto de profundidade no orifício da pega suplementar. Ajuste o encosto de profundidade e aperte a pega suplementar

### 8.4 Dispositivo de recolha de pó (Fig. 4)

Antes de trabalhar com a máquina em posição vertical, sobre a sua cabeça, enfie o dispositivo de recolha de pó na broca.

### 8.5 Interruptor martelo/perfurador

- O interruptor martelo/perfurador pode ligar o perfurador, martelo e funções martelo/perfurador.
- Existe um botão de bloqueio no interruptor martelo/perfurador à frente, por favor pressione-o antes para evitar qualquer ajuste acidental.

	<p><b>Modo martelo/perfurador:</b>                  Perfurar em maçonaria, cimento e pedra natural.                  Não use a função de martelo perfurador para azulejos de cerâmica ou outros materiais que não aguentem a energia do impacto.</p>
	<p><b>Modo martelo:</b>                  Perfurar em maçonaria, cimento e pedra natural.</p>
	<p><b>Modo de perfuração:</b>                  Perfurar em madeira, materiais sintéticos e metal.</p>
	<p><b>Rotação do cinzel:</b>                  Posição inoperativa usada apenas para rodar o cinzel plano para a posição desejada.</p>

**Atenção:** para furar por percussão, só é necessário apertar com pouca força. Se a força de aperto for elevada demais, o motor é sobrecarregado desnecessariamente. Controle as brocas em períodos regulares. Retifique ou substitua as brocas embotadas.

## 9 LIMPEZA E MANUTENÇÃO



**Atenção!** Antes de levar a cabo intervenções no equipamento, retire a ficha da tomada.

### 9.1 Limpeza

- Mantenha as ranhuras de ventilação da máquina limpas, de modo a evitar o sobreaquecimento do motor.
- Limpe regularmente a carcaça da máquina com um pano macio, de preferência após cada utilização.
- Mantenha as ranhuras de ventilação livres de poeira e sujidade.
- Se a sujidade não puder ser eliminada, use um pano macio humedecido com água e sabão.



**Nunca utilize solvente tais como o petróleo, álcool, água amoniacal, etc. Estes solventes poderão danificar as peças de plástico.**

## 10 DADOS TÉCNICOS

Tensão Nominal	220-240 V
Frequência Nominal	50 Hz
Potência nominal	1500 W
Velocidade de rotação	0-850 min <sup>-1</sup>
Classe de proteção	II
Capacidade de perfuração em betão	32 mm

Capacidade de perfuração em aço	13 mm
Capacidade de perfuração em madeira	40 mm
Taxa de impacto	0-4500 min <sup>-1</sup>
Comprimento do cabo	4 m + ficha VDE

## 11 RUÍDO

Valores de emissão sonora, medidos em conformidade com a norma relevante. (K=3)

Nível de pressão acústica LpA	91 dB(A)
Nível de potência acústica LwA	102 dB(A)



**ATENÇÃO! Use proteção de ouvidos quando a pressão sonora for superior a 85 dB(A).**

aw (Vibração):	14.5m/s <sup>2</sup>	K = 1,5 m/s <sup>2</sup>
----------------	----------------------	--------------------------

## 12 DEPARTAMENTO DE MANUTENÇÃO

- Os interruptores danificados devem ser substituídos pelo departamento de serviço pós-venda.
- Se o cabo de ligação (ou ficha elétrica) estiver danificado, o mesmo tem de ser substituído por um cabo de ligação próprio, que pode ser obtido no nosso departamento de serviço pós-venda (serviço de assistência técnica). A substituição do cabo de ligação deve apenas ser efetuada pelo nosso departamento de serviço pós-venda (ver última página) ou por uma pessoa qualificada (eletricista).

## 13 ARMAZENAMENTO

- Limpe cuidadosamente a máquina e respetivos acessórios na totalidade.
- Armazene-a longe de crianças, numa posição estável e segura, num local fresco e seco, e evite as temperaturas demasiado altas ou demasiado baixas.
- Proteja-a da luz direta. Se possível, mantenha a máquina num local escuro.
- Não a coloque em sacos de nylon, visto que pode incorrer no risco de formação de humidade.



## 14 GARANTIA

- Esta garantia cobre todas as falhas do material ou produção, mas não inclui: baterias, carregadores, peças com defeito por desgaste de utilização normal, como suportes, escovas, cabos e tomadas ou acessórios como brocas, lâminas de serra, etc., danos ou defeitos que sejam resultado de utilização indevida, acidentes ou alterações, nem os custos de transporte.
- Danos e/ou defeitos resultantes de utilização inadequada também não estão cobertos pelas condições de garantia.
- Renunciamos também qualquer responsabilidade por quaisquer ferimentos corporais resultantes de utilização inadequada da ferramenta.
- As reparações apenas devem ser levadas a cabo por um centro de serviço ao cliente autorizado para ferramentas Powerplus.
- A qualquer momento pode obter mais informação através do número 00 32 3 292 92 90.
- Quaisquer custos de transporte devem sempre ser imputados ao cliente, excepto se acordado de outra forma por escrito.
- Ao mesmo tempo, não pode ser entregue qualquer reivindicação de garantia, se o dano do aparelho resulta de uma manutenção negligente ou de uma sobrecarga.
- Uma exclusão definitiva da garantia resulta de danos causados por permeação de líquidos, penetração excessiva de poeira, danificação intencional (deliberadamente ou devido à grave falta de cuidados), uso não apropriado (utilização para fins não adequados para este aparelho), utilização não qualificada (p.ex. não respeitando as instruções dadas neste manual), montagem incorrecta, queda de raio, voltagem de rede incorrecta. Esta lista não é restrictiva.
- Nunca a aceitação de reivindicações de garantia pode levar à prolongamento da garantia ou ao início de um novo período de garantia em caso da substituição do aparelho.
- Por isso, aparelhos ou componentes substituídos sob garantia ficam na posse de Varo NV.
- Nós reservamos o direito de rejeitar qualquer reivindicação onde a aquisição não possa ser verificada ou quando é visível que o produto não foi utilizado correctamente. (Limpeza das ranhuras de ventilação, escovas de carvão utilizadas com regularidade, ...)
- Deverá guardar o seu talão de compra como prova de aquisição do produto.
- A sua ferramenta desmontada deverá ser devolvida ao representante num estado de limpeza aceitável, na sua caixa de transporte original (aplicável às unidades acompanhadas da prova de compra).

## 15 MEIO-AMBIENTE



Se a sua máquina necessitar de ser substituída após uma utilização prolongada, não a coloque no lixo doméstico. Elimine-a de uma forma ecologicamente segura.

O lixo produzido pelas máquinas elétricas não pode ser eliminado com o lixo doméstico normal. Faça a reciclagem onde existam instalações adequadas. Consulte as autoridades locais ou o seu revendedor para conselhos sobre a recolha e a eliminação.

**16 DECLARAÇÃO DE CONFORMIDADE**

**VARO – VIC. VAN ROMPUY N.V.** – Joseph Van Instraat 9 – BE2500 Lier – Bélgica, declara que,

Designação do aparelho:	Martelo perfurador
Marca:	POWERplus
Modelo nº.:	POWP3020

se encontra em conformidade com os requisitos essenciais e outras provisões relevantes das Diretivas Comunitárias aplicáveis, com base na aplicação das normas Europeias harmonizadas. Qualquer alteração não autorizada do equipamento anula esta declaração.

Diretivas Europeias (incluindo, se aplicável, as respetivas emendas até à data de assinatura):

2011/65/EU  
2006/42/EC  
2014/30/EU

Normas Europeias harmonizadas (incluindo, se aplicável, as respetivas emendas até à data de assinatura):

EN60745-1 : 2009  
EN60745-2-6 : 2010  
EN55014-1 : 2017  
EN55014-2 : 2015  
EN IEC61000-3-2 : 2019  
EN61000-3-3 : 2013

Detentor da Documentação Técnica: Philippe Vankerkhove, VARO – Vic. Van Rompuy N.V.

O signatário atua em nome da administração da empresa,

Ludo Mertens  
Assuntos Regulamentares – Gestor de Conformidade  
28/01/2022, Lier - Belgium

1	TILTENKT BRUK .....	2
2	BESKRIVELSE (FIG. 1) .....	2
3	PAKKENS INNHOLD .....	2
4	SYMBOLFORKLARING .....	3
5	GENERELLE SIKKERHETSADVARSLER .....	3
5.1	<i>Arbeidsplassen</i> .....	3
5.2	<i>Elektrisk sikkerhet</i> .....	3
5.3	<i>Personssikkerhet</i> .....	4
5.4	<i>Vær nøyaktig og omhyggelig når du omgås elektroverktøy</i> .....	4
5.5	<i>Service</i> .....	4
6	SPESEIELLE SIKKERHETSADVARSLER .....	5
7	FØR IGANGSETTING .....	5
7.1	<i>Innsetting og utskifting av verktøy (Fig. 2)</i> .....	5
7.2	<i>Trekke ut SDS-verktøy</i> .....	5
8	DRIFT .....	6
8.1	<i>Start/stopp</i> .....	6
8.2	<i>Hjelpéhåndtak (Fig. 3)</i> .....	6
8.3	<i>Dybdeanlegg</i> .....	6
8.4	<i>Støvavsug (fig. 4)</i> .....	6
8.5	<i>Slagboringsbryter</i> .....	6
9	RENGJØRING OG VEDLIKEHOLD .....	7
9.1	<i>Rengjøring</i> .....	7
10	TEKNISKE DATA .....	7
11	STØY .....	7
12	SERVICEAVDELING .....	7
13	OPPBEVARING .....	7
14	GARANTI .....	8
15	MILJØ .....	8
16	SAMSVARSERKLÆRING .....	9

**BORHAMMER 1500W  
POWP3020****1 TILTENKT BRUK**

Denne maskinen er beregnet på slagboring i betong, murstein og stein, samt for lett meislingsarbeid. Den egner seg også til boring uten slag i tre, metall, keramikk og plast.



**ADVARSEL! Les og forstå denne brukerhåndboken før verktøyet tas i bruk, og ta vare på håndboken for fremtidig referanse. Hvis verktøyet leveres videre til en tredjeperson må også håndboken følge med.**

**2 BESKRIVELSE (FIG. 1)**

- |                                      |                             |
|--------------------------------------|-----------------------------|
| 1. Støvhette                         | 7. På/av-bryter             |
| 2. Festehylse                        | 8. Dybdeanlegg              |
| 3. Hjelpéhåndtak                     | 9. Låseknot for dybdeanlegg |
| 4. Oljedeksel                        | 10. Håndtak                 |
| 5. Slagboringsbryter                 | 11. Sikkerhetsknapp         |
| 6. AVS-system (Antivibrasjonssystem) | 12. Strømindikatorlampe     |

**3 PAKKENS INNHOLD**

- Fjern alle pakkematerialer.
- Fjern all gjenværende innpakning og alle transportinnlegg (hvis aktuelt).
- Sjekk at pakkens innhold er fullstendig.
- Sjekk apparatet, strømedningen, støpslet og alt tilbehør for transportskader.
- Ta vare på pakkematerialene så lenge som mulig, helst til slutten av garantiperioden. Deretter må du kaste det i ditt lokale avfallssystem.



**ADVARSEL: Emballasjen er ikke leketøy! Barn må ikke leke med plastposer! Kvelningsfare!**









- Borehammer 1500W
- Dybdeanlegg
- Hjelpéhåndtak
- Støvbeskyttelseskappe
- Fastnøkkel
- Smørekopp
  - 3 SDS-bor: Ø8-10 & 12 x 150 mm
  - SDS spiss meisel: 250 mm
  - SDS flat meisel: 14 x 250 mm



**Hvis du oppdager manglende eller skadede deler må du ta kontakt med forhandleren.**

#### 4 SYMBOLFORKLARING

Følgende symbolene brukes i denne bruksanvisningen eller på maskinen:

	Indikerer risiko for personskader eller skader på verktøyet.		Les manualen før bruk.
	I overensstemmelse med de vesentligste, aktuelle sikkerhetsstandardene i EU-direktivene.		Klasse II-maskin – dobbeltisolert – krever ikke jordet støpsel.
	Bruk av øyebeskyttelse er påbudt.		Bruk hansker
	Viktig informasjon.		Elektriske produkter skal ikke kastes sammen med husholdningsavfall.

#### 5 GENERELLE SIKKERHETSADVARSLER

Samtlige sikkerhetsregler og advarsler må leses. Hvis du ikke følger sikkerhetsreglene kan det føre til elektrisk støt, brann og/eller alvorlige personskader. Begrepet "elektroverktøy" som er brukt i advarslene henviser til elektroverktøy som drives fra strømmettet (med kabel) eller med batteri (uten kabel).

##### 5.1 Arbeidsplassen

- Hold arbeidsplassen ren og ryddig. Rot og dårlig opplyst arbeidsområde kan føre til ulykker.
- Bruk apparatet i omgivelser som ikke er eksplosjonsfarlige og der det ikke finnes brennbare væsker, gasser eller støv. Elektroverktøy avgir gnister som kan antenne støv eller damp.
- Hold barn og andre personer unna når du bruker elektroverktøyet. Forstyrrelser kan føre til at du mister kontrollen over apparatet.

##### 5.2 Elektrisk sikkerhet



**Kontroller alltid at strømtilførselen stemmer med spenningen på typeskiltet.**

- Støpslet på apparatet må passe i stikkontakten. Støpslet må ikke endres. Ikke bruk overgangsplugger som ikke har samme beskyttelse som apparatet. Støpsler som ikke er modifisert og passende stikkontakter reduserer faren for elektrisk støt.
- Unngå kroppskontakt med jordede flater, som rør, varmeovner og kjøleskap. Jordingen av disse øker faren for elektrisk støt.
- Hold apparatet unna regn og fuktighet. Inntrenging av vann i apparatet øker faren for elektrisk støt.
- Ikke bruk kablen til å bære apparatet, henge det opp eller når du trekker støpslet ut av stikkontakten. Hold kablen unna varme, olje, skarpe kanter eller bevegelige deler på apparatet. Skadete eller krøllete kabler øker faren for elektrisk støt.

- Når du bruker elektroverktøy utendørs må du bare bruke skjøtekabler som er tillatt brukt utendørs. Bruk av skjøtekabler som er beregnet på utendørs bruk reduserer faren for elektrisk støt.
- Hvis du må bruke elektroverktøy på områder med mye fuktighet, må du bruke et overspenningsvern. Hvis du bruker et overspenningsvern vil du redusere faren for støt.

### 5.3 **Personsikkerhet**

- Elektroverktøy må brukes med sunn fornuft. Ikke bruk apparatet hvis du er trøtt eller er påvirket av narkotika, alkohol eller medikamenter. Et øyeblikks uoppmerksomhet når du bruker apparatet kan føre til personskader.
- Bruk personlig verneutstyr og bruk alltid vernebriller. Bruk av personlig verneutstyr som støvmaske, sklisikre vernesko, hjelm eller hørselsvern, når forholdene krever det, reduserer faren for personskader.
- Unngå utilsiktet oppstart. Forsikre deg om at bryteren er slått AV før du plugges inn støpslet. Hvis du bærer elektroverktøy med fingeren på bryteren, eller hvis du plugges inn et verktøy med bryteren PÅ, inviterer du til ulykker.
- Fjern justeringsverktøy eller skrunøkler før du slår på apparatet. Et verktøy eller nøkkel som blir sittende i elektroverktøyetts bevegelige deler kan føre til personskade.
- Ikke strekk deg for langt. Pass på at du står støtt og at du alltid er i balanse. På denne måten kan du være i stand til å kontrollere verktøyet også i uventede situasjoner.
- Bruk egnede klær. Ikke bruk vide klær eller smykker. Hold hår, klær og hansker unna bevegelige deler. Løse klær, smykker eller langt hår kan henge seg opp i bevegelige deler.
- Når det kan monteres støvavsug- og oppsamlingsinnretninger, må du forsikre deg om at disse er riktig tilkoblet og at de brukes riktig. Bruk av slike innretninger kan redusere støvrelaterte farer.

### 5.4 **Vær nøyaktig og omhyggelig når du omgås elektroverktøy**

- Ikke overbelast apparatet. Bruk riktig elektroverktøy i forhold til arbeidet som skal utføres. Korrekt elektroverktøy vil gjøre jobben bedre og sikrere når det arbeider innenfor den belastningen det er beregnet til.
- Ikke bruk elektroverktøyet hvis bryteren ikke kan slå det på og av. Hvis det ikke lenger er mulig å kontrollere elektroverktøyet med bryteren, er det farlig å bruke og må repareres.
- Trekk støpslet ut av stikkkontakten før du gjør justeringer, skifter tilbehør eller setter bort verktøyet. Disse forholdsreglene forhindrer at apparatet startes utilsiktet.
- Oppbevar elektroverktøy som ikke skal brukes utenfor barns rekkevidde. Ikke la personer du ikke stoler på eller som ikke har lest denne bruksanvisningen bruke apparatet. Elektroverktøy er farlige når de brukes av uerfarne personer.
- Elektroverktøy må vedlikeholdes. Kontroller at bevegelige deler fungerer som de skal og ikke klemmer, om deler er brukket eller skadet og alle andre forhold som kan ha innvirkning på verktøyetts funksjon. Reparer skadete deler før du bruker verktøyet. Mange ulykker skyldes dårlig vedlikeholdte elektroverktøy.
- Hold kutteverktøy skarpe og rene. Omhyggelig vedlikeholdte kutteverktøy med skarpe kuttekanter klemmer mindre og er lettere å bruke.
- Bruk elektroverktøy, tilbehør, innsatser osv. i samsvar med denne bruksanvisningen og i samsvar med spesielle anvisninger som gjelder for respektive verktøyet. Ta hensyn til arbeidsforholdene og arbeidet som skal utføres. Bruk av elektroverktøy til annet enn tiltenkt formål kan føre til farlige situasjoner.

### 5.5 **Service**

- La bare kvalifiserte fagfolk reparere elektroverktøyet, og bruk bare originale reservedeler. På denne måten kan du være sikker på at verktøyet er sikkert å bruke.

## 6 SPESIELLE SIKKERHETSADVARSLER

- Se etter hvilken spenning som er oppgitt på typeskiltet (Volt).
- Ved bruk av kabeltromler må ledningen rulles helt ut. Ledningstversnittet må være minst 1,0 mm<sup>2</sup>.
- Når borehammaren brukes utendørs, må det brukes en skjøteledning av typen H07RN-F 3G1,5 mm<sup>2</sup>, med sprutsikkert støpsel.
- Pass på å stå sikkert i stiger og på stillas ved frihåndsboring.
- Benytt hjelpehåndtaket ved boring i nærheten av elektriske ledninger.
- I vegger der strøm-, varme- eller gassledninger ikke er synlige, må ledningene lokaliseres med et ledningssøkeapparat. Unngå kontakt med strømførende deler eller ledere.
- Bruk høreselsvern for å beskytte hørselen.
- Bruk vernebriller og støvmaske ved arbeid som skaper mye støv.
- Verktøyet må ikke brukes i nærheten av damp eller brennbare væsker.
- Før enhver modifikasjon eller rengjøring må du trekke støpset ut av stikkkontakten.
- Beskytt strømledningen mot skader. Olje og syrer kan skade ledningen.
- Maskinen må ikke overbelastes.
- Viktig! Alle nasjonale sikkerhetsforskrifter for installasjon, bruk og vedlikehold må følges.
- Meisel og bor kan utilsiktet slynges ut av verktøyet og forårsake store skader:
- Før arbeidet starter bør du kontrollere at meisel eller bor sitter godt fast i verktøyholderen.
- Verktøyholderen må kontrolleres regelmessig for slitasje eller skade.
- Slagverktøy startes først når det trykkes mot et arbeidsstykke (vegg, tak osv.).
- Etter at arbeidet er avsluttet koples borehammaren fra strømmettet, og meisel eller bor tas av verktøyet.
- Før meisel eller bor skiftes må verktøyet koples fra strømmettet.
- Beskytt øyne og medarbeidere mot flyvende partikler og splinter. Bruk hjelm! Sett opp skillevegger!
- Arbeidshansker beskytter mot klemte fingre og hudavskrapning.
- Vibrasjoner kan være skadelig for hender og armer: Arbeid så kort tid som mulig med vibrasjoner.
- Strømsledningen må alltid ledes ut bak verktøyet.
- Oppbevar verktøyet utilgjengelig for barn.
- Verktøyet må alltid holdes godt fast.

## 7 FØR IGANGSETTING

- Undersøk om det finnes skjulte elektriske ledninger, gass- og vannrør med et ledningssøkeapparat.
- Før tilkøpling til strømmettet skal det passes på at nettspenningen stemmer overens med angivelsen på kapasitetsskiltet.

### 7.1 Innsetting og utskifting av verktøy (Fig. 2)

Verktøyet er utstyrt med et SDS-pluss verktøyfeste.

- Verktøyet må rengjøres og settes inn med maskinfett før det settes inn
- Chuckhylsen trekkes tilbake og holdes,
- Skyv et støvfritt verktøy med en skrubevegelse inn i verktøyfestet helt til anslaget. Verktøyet fester seg selv.
- Kontroller at verktøyet sitter fast ved å dra i det.

### 7.2 Trekke ut SDS-verktøy

Chuckhylsen (A) trekkes tilbake og holdes, og verktøyet tas ut.



**Tilbehør kan bli varmt etter bruk. Ikke berør enden på tilbehøret med hånda!  
Bruk alltid vernehansker når du tar av tilbehøret.**

## 8 DRIFT

### 8.1 Start/stopp

- START: Trykk på på/av-bryteren (7).
- STOPP: Slipp på/av-bryteren (7).

### 8.2 Hjelpéhåndtak (Fig. 3)

Borehammern skal av sikkerhetshensyn kun brukes med hjelpéhåndtak.

En sikker arbeidsstilling oppnås ved å dreie på hjelpéhåndtaket. Løsne hjelpéhåndtaket og dreid det mot klokken. Tre løkken over halsen på verktøyet og plasser håndtaket, deretter skrus håndtaket fast igjen.

### 8.3 Dybdeanlegg





Løsne hjelpéhåndtaket og sett dybdeanleggets rette side inn i dets boring. Still inn dybdeanlegget og skru til hjelpéhåndtaket igjen.

### 8.4 Støvavsug (fig. 4)

Før du borer over deg, trekkes støvavsugget over borehammern.

### 8.5 Slagboringsbryter

- Slagboringsbryteren kan veksle mellom funksjonene boring, slag og slagboring.
- Det sitter en låseknot foran slagboringsbryteren – denne må først trykkes inn for å hindre utilsikket justering.

	<p><b>Slagboremodus:</b> Bor i murverk, betong og naturstein. Ikke bruk slagboringsfunksjonen til keramiske fliser eller andre materialer som ikke tåler støtenergi.</p>
	<p><b>Slagmodus:</b> Bor i murverk, betong og naturstein.</p>
	<p><b>Boremodus:</b> Bor i tre, syntetiske materialer og metall.</p>
	<p><b>Meiselrotasjon:</b> Ikke-arbeidsstilling som bare brukes til å rotere flat meisel i ønsket stilling.</p>



**OBS! Ved boring med borehammern trenger du ikke trykke med stor kraft. Hvis du bruker for mye kraft, belastes motoren unødvendig. Kontroller borene regelmessig. Sløve bor må slipes eller skiftes ut.**



## 9 RENGJØRING OG VEDLIKEHOLD



**OBS!** Trekk støpslet ut av stikkontakten før du utfører noe arbeid på maskinen.

### 9.1 Rengjøring

- Hold ventilasjonssporene på maskinen rene for å unngå at motoren overopphetes.
- Rengjør maskinhuset regelmessig jevnlig med en myk klut, helst etter hver gangs bruk.
- Sørg for at ventilasjonssporene er fri for støv og skitt.
- Gjenstridig skitt fjernes med en myk klut som er fuktet med såpevann.



**Bruk ikke løsemidler som bensin, alkohol, ammoniakk osv. Slike stoffer skader kunststoffdelene.**

## 10 TEKNISKE DATA

Nominell spenning	220-240 V
Nominell frekvens	50 Hz
Nominell effekt	1500 W
Rotasjonshastighet	0-850 min <sup>-1</sup>
Beskyttelsesklasse	II
Borekapasitet i betong	32 mm
Borekapasitet i stål	13 mm
Borekapasitet i tre	40 mm
Slaghastighet	0-4500 min <sup>-1</sup>
Ledningslengde	4 m + VDE-plugg

## 11 STØY

Støyemisjonsverdier målt i samsvar med relevant standard. (K=3)

Lydtrykknivå LpA	91 dB(A)
Lydeffektnivå LwA	102 dB(A)



**VIKTIG!** Bruk hørselsvern når lydtrykket er over 85 dB(A).

aw (Vibrasjon):	14.5m/s <sup>2</sup>	K = 1,5 m/s <sup>2</sup>
-----------------	----------------------	--------------------------

## 12 SERVICEAVDELING

- Skadede brytere må byttes ut av vårt serviceverksted.
- Hvis det oppstår skade på strømkabelen (eller støpslet), må denne byttes ut med en ny spesialkabel som fås kjøpt hos vår kundeservice. Strømkabelen må bare skiftes av vår kundeservice (se siste side) eller av en kvalifisert person (elektriker).

## 13 OPPBEVARING

- Gjør maskinen og tilbehøret grundig rent.
- Oppbevar maskinen utenfor barnas rekkevidde, i stabil og sikker stilling, på et kjølig og tørt sted. Unngå for høye eller lave temperaturer.
- Beskytt maskinen mot direkte sollys. Oppbevar den om mulig i mørke.
- Ikke oppbevar maskinen under plast, dette skaper fuktighet.

## 14 GARANTI

- Denne garantien dekker alle material- eller produksjonsfeil, med unntak av: batterier, ladere, vanlige slitasjefeil på deler som lagre, børster, ledninger og plugger eller på tilbehør som bor, borebits, sagblader osv. eller skade eller feil som skyldes misbruk, uhell eller endringer. Garantien dekker heller ikke kostnader ved forsendelse.
- Skader og/eller defekter som skyldes ukorrekt bruk dekkes heller ikke av garantien.
- Vi fraskriver oss også alt ansvar for personskader som skyldes ukorrekt bruk av verktøyet.
- Reparasjoner må utføres ved et autorisert kundeservicesenter for Powerplus verktøy.
- Du kan alltid få flere opplysninger ved å ringe 00 32 3 292 92 90.
- Alle transportkostnader skal alltid betales av kunden, med mindre noe annet er skriftlig avtalt.
- Garantien dekker ikke skader som skyldes manglende vedlikehold eller overbelastning.
- Garantien dekker bestemt ikke skader som skyldes inntrenging av væsker, inntrenging av mye støv, overlatt skade (med hensikt eller ved grov uaktsomhet), feilaktig bruk (bruk til noe produktet ikke er beregnet på), ikke-kompetent bruk (for eksempel ved at anvisningene i håndboken ignoreres), feilaktig montering, lynnedslag eller feil nettspenning. Denne listen er ikke begrensende.
- Garantikrav som aksepteres vil aldri føre til en forlengelse av garantiperioden. Heller ikke vil en ny garantiperiode starte dersom produktet erstattes.
- Produkter eller deler som erstattes under garantien, tilfaller Varo NV.
- Vi forbeholder oss retten til å avvise ethvert krav der kjøpet ikke kan verifiseres, eller når det er åpenbart at produktet ikke har blitt korrekt vedlikeholdt (rene ventilasjonsåpninger, kullbørster skiftet regelmessig, osv).
- Du må ta vare på kvitteringen som bevis på datoen for kjøpet.
- Verktøyet må returneres til din forhandler (uten demontering) i en akseptabel, ren tilstand (i originalemballasjen), sammen med kvittering på kjøpet.

## 15 MILJØ



Hvis maskinen må skiftes ut etter lang tids bruk, må den ikke kastes sammen med husholdningsavfallet. Kast den på en miljøvennlig måte.

Avfall produsert av elektriske maskiner må ikke behandles som husholdningsavfall. Sørg for å gjenvinne der anlegg eksisterer. Be lokale myndigheter eller forhandler om råd om gjenvinning.

**16 SAMSVARSERKLÆRING**

**VARO – VIC. VAN ROMPUY N.V.** – Joseph Van Instraat 9 – BE2500 Lier – Belgia, erklærer at,

Produktbetegnelse: Borhammer  
Merke: POWERplus  
Modell: POWP3020

oppfyller de vesentlige kravene og andre relevante bestemmelser i gjeldende EU-direktiver, basert på bruken av europeiske, harmoniserte standarder. Enhver uautorisert endring av apparatet vil annullere denne erklæringen.

EU-direktiver (inkludert eventuelle tillegg frem til signaturdato):

2011/65/EU  
2006/42/EC  
2014/30/EU

Europeiske harmoniserte standarder (inkludert eventuelle tillegg frem til signaturdato):

EN60745-1 : 2009  
EN60745-2-6 : 2010  
EN55014-1 : 2017  
EN55014-2 : 2015  
EN IEC61000-3-2 : 2019  
EN61000-3-3 : 2013

Oppbevarer av teknisk dokumentasjon: Philippe Vankerkhove, VARO – Vic. Van Rompuy N.V.

Undertegnede handler på vegne av selskapets CEO,

Ludo Mertens  
Regulatoriske saker - Samsvarsleder  
28/01/2022, Lier - Belgium

1	TILSIGTET BRUG .....	2
2	BESKRIVELSE (FIG. 1) .....	2
3	MEDFØLGENDE INDHOLD .....	2
4	SYMBOLER.....	3
5	ALMINDELIGE SIKKERHEDSANVISNINGER FOR EL-VÆRKTØJ 3	
5.1	<i>Arbejdsområde</i> .....	3
5.2	<i>Elektrisk sikkerhed</i> .....	3
5.3	<i>Personlig sikkerhed</i> .....	4
5.4	<i>Omhyggelig håndtering og anvendelse af el-værktøjer</i> .....	4
5.5	<i>Service</i> .....	5
6	SPECIFIKKE SIKKERHEDSFORSKRIFTER.....	5
7	INDEN IDRIFTTAGNINGEN .....	5
7.1	<i>Indsætning og udskiftning af værktøjet (Fig. 2)</i> .....	5
7.2	<i>Udtagning af SDS-plus værktøj</i> .....	5
8	BETJENING .....	6
8.1	<i>Start/stop</i> .....	6
8.2	<i>Ekstragreb (Fig. 3)</i> .....	6
8.3	<i>Dybdestopanslag</i> .....	6
8.4	<i>Støvfanger (Fig. 4)</i> .....	6
8.5	<i>Hammer/borekontakt</i> .....	6
9	RENGØRING OG VEDLIGEHOLDELSE.....	7
9.1	<i>Rengøring</i> .....	7
10	TEKNISKE DATA.....	7
11	STØJ.....	7
12	SERVICEAFDELING.....	7
13	OPBEVARING .....	7
14	GARANTI.....	8
15	MILJØ .....	8
16	KONFORMITETSERKLÆRING.....	9

**BOREHAMMER 1500W  
POWP3020****1 TILSIGTET BRUG**

Maskinen er beregnet til hammerboring i beton, murværk og sten, samt til let mejslingsarbejde. Den er ligeledes egnet til almindelig boring i træ, metal, keramik og plastik.



**ADVARSEL! Læs af hensyn til sikkerheden denne vejledning omhyggeligt, før maskinen tages i brug. Giv kun el-værktøjet videre til andre sammen med denne vejledning.**

**2 BESKRIVELSE (FIG. 1)**

- |                               |                           |
|-------------------------------|---------------------------|
| 1. Støvhætte                  | 7. Tænd/sluk-kontakt      |
| 2. Befæstelsesmanchet         | 8. Dybdestopanslag        |
| 3. Hjælpehåndtag              | 9. Låsegreb til dybdestop |
| 4. Olieåksel                  | 10. Håndtag               |
| 5. Hammer/borekontakt         | 11. Sikkerhedslås         |
| 6. AVS (antivibrationssystem) | 12. Strømindikator        |

**3 MEDFØLGENDE INDHOLD**

- Fjern al emballage.
- Fjern resterende emballage og forsendelsesmateriale (om nødvendigt).
- Kontroller, at hele pakkens indhold er der.
- Kontroller værktøjet, strømledningen, strømticket og alt tilbehør for beskadigelser under transporten.
- Opbevar emballagen så lang tid som muligt indtil garantiperiodens ophør. Kasser det i dit lokale affaldssystem bagefter.



**ADVARSEL: Emballage er ikke legetøj! Børn må ikke lege med plastikposer!  
Risiko for kvælning!**

- Borehammer 1500W
- Dybdestopanslag
- Hjælpehåndtag
- Støvfanger
- Gaffelnøgle
- Smørekep
  - 3 SDS bor: Ø8-10 & 12 x 150 mm
  - SDS spids mejsel: 250 mm
  - SDS flad mejsel: 14 x 250 mm



**Kontakt venligst forhandleren, når der mangler dele, eller de er beskadigede.**

### 4 SYMBOLER

I denne brugervejledning og/eller på maskinen anvendes der følgende piktogrammer:

	Symboliserer risiko for personskader eller skader på værktøjet.		Læs vejledningen før brug.
	I overensstemmelse med grundlæggende sikkerhedsstandarder i de europæiske direktiver.		Klasse II maskine – Dobbelt isolering – Du behøver ingen jordforbindelsesstik.
	Brug af øjenværn påkrævet.		Brug handsker
	Vigtige oplysninger.		Elektronik produkter må ikke bortskaffes som husholdningsaffald.

### 5 ALMINDELIGE SIKKERHEDSANVISNINGER FOR EL-VÆRKTØJ

OBS! Samtlige anvisninger bør læses. Fejl p.g.a. manglende overholdelse af anvisningerne nedenfor kan forårsage elektriske stød, brand og/eller alvorlige kvæstelser. Begrebet „El-værktøj” i det følgende refererer til netdrevne el-værktøjer (med netkabel) eller batteridrevet (trådløst) el-værktøj.

#### 5.1 Arbejdsområde

- Hold arbejdsområdet rent og ryddeligt. Uorden og arbejdsområder med dårlig belysning kan medføre ulykker.
- Med dette værktøj må der ikke arbejdes i omgivelser med eksplosionsfare, hvor der findes brændbare væsker, gas eller støv. El-værktøjer producerer gnister, som kan antænde støvet eller dampene.
- Hold børn og andre personer væk, mens el-værktøjet benyttes. Hvis man distraheres, kan man miste kontrollen over værktøjet.

#### 5.2 Elektrisk sikkerhed



**Kontroller altid at strømforsyningen svarer til spændingen på mærkepladen.**

- Værktøjets tilslutningsstik skal passe ind i stikdåsen. Netstikket må ikke ændres på nogen måde. Brug ingen adapterstik sammen med apparater med beskyttelsesjording. Uændrede netstik og passende stikdåser reducerer faren for elektriske stød.
- Undgå kropskontakt med jordede overflader, f.eks. rør, radiatorer, komfurer og køleskabe. Der er øget fare for elektriske stød, når kroppen er jordet.
- Hold værktøjet væk fra regn og fugtighed. Indtrængning af vand i et el-værktøj øger faren for elektriske stød.

- Netkablet må ikke misbruges til at bære værktøjet, hænge det op eller trække netstikket ud af stikdåsen. Hold netkablet væk fra varme, olie, skarpe kanter eller bevægelige dele af værktøjet. Beskadigede eller indfiltrede netkabler øger faren for elektriske stød.
- Hvis der arbejdes udendørs med et el-værktøj, må der kun bruges forlængerkabler, som er tilladt til udendørs anvendelse. Anvendelse af et forlængerkabel, som er egnet til udendørs anvendelse, reducerer faren for elektriske stød.
- Hvis el-værktøjet skal anvendes et sted, hvor det er fugtigt, skal der anvendes en strømforsyning der er beskyttet mod anløbsstrøm/reststrøm. Anvendelse af en reststrømsenhed reducerer risikoen for elektrisk stød.

### 5.3 Personlig sikkerhed

- Vær opmærksom. Hold øje med, hvad du gør, og brug el-værktøjet med fornuft. Brug ikke værktøjet, hvis du er træt eller påvirket af narkotika, alkohol eller lægemidler. Et øjeblik uopmærksomhed ved anvendelsen af værktøjet kan medføre alvorlige kvæstelser.
- Brug personligt sikkerhedsudstyr og altid sikkerhedsbriller. Anvendelse af personligt sikkerhedsudstyr; f.eks. støvmaske, skridsikre sikkerhedssko, sikkerhedshjelm eller høreværn, alt efter el-værktøjets art og anvendelse, reducerer faren for kvæstelser.
- Undgå utilsigtet ibrugtagning. Kontrollér, at afbryderen er i positionen "FRA (0)", inden netstikket sættes ind i stikdåsen. Hvis man har fingeren på afbryderen, mens værktøjet bæres, eller tilslutter værktøjet til strømforsyningen i tændt tilstand, kan der ske ulykker.
- Fjern indstillingsværktøjer eller skrueøgler, inden værktøjet tændes. Et værktøj eller en nøgle, som befinder sig en drejende del af værktøjet, kan forårsage kvæstelser.
- Overvurdér ikke dine evner. Sørg altid for, at du står sikkert og er i balance. På denne måde kan værktøjet styres bedre i uventede situationer.
- Brug egnet beklædning. Bær ikke løst siddende tøj eller smykker. Hold håret, tøj og handsker væk fra bevægelige dele. Løst siddende tøj, smykker eller langt hår kan gribes af bevægelige dele.
- Hvis der monteres støvudsugnings- og opsamlingsanordninger, skal man kontrollere, at disse er tilsluttet og anvendes korrekt. Anvendelse af disse anordninger reducerer farer, der skyldes støv.

### 5.4 Omhyggelig håndtering og anvendelse af el-værktøjer

- Overbelast ikke værktøjet. Brug det el-værktøj, der er beregnet til det arbejde, der skal udføres. Med det passende el-værktøj arbejder man bedre og mere sikkert inden for det oplyste ydelsesområde.
- Brug ikke el-værktøjer med defekte afbrydere. Et el-værktøj, som ikke længere kan tændes eller slukkes, er farligt og skal repareres.
- Træk netstikket ud af stikdåsen, inden der foretages justeringer på værktøjet, tilbehørsdele skiftes ud eller værktøjet renses. Denne sikkerhedsforanstaltning forhindrer utilsigtet start af værktøjet.
- El-værktøjer, som ikke benyttes, skal opbevares udenfor børns rækkevidde. Giv ikke personer, som ikke er fortrolige med værktøjet eller ikke har læst disse anvisninger, lov til at bruge værktøjet. El-værktøjer er farlige, hvis de anvendes af uerfarne personer.
- Vedligehold værktøjet omhyggeligt. Kontrollér, at bevægelige dele af værktøjet fungerer upåklageligt og ikke sidder fast, og om dele er knækket eller beskadiget på en sådan måde, at værktøjets funktion påvirkes. Beskadigede dele skal repareres, inden værktøjet bruges. Mange ulykker skyldes dårligt vedligeholdte el-værktøjer.
- Hold skærende værktøjer skarpe og rene. Omhyggeligt vedligeholdte skærende værktøjer med skarpe skærekanten kommer ikke til at sidde fast og er lettere at styre.
- Brug el-værktøjer, tilbehør, ekstraudstyr osv. i overensstemmelse med disse anvisninger og sådan, som det er foreskrevet for den pågældende type apparat. Tag i denne forbindelse hensyn til arbejdsbetingelserne og det arbejde, der skal udføres. Brug af el-værktøjer til andre anvendelser end de tiltænkte kan medføre farlige situationer.

### 5.5 Service

- Værktøjet må kun repareres af kvalificeret fagpersonale og med originale reservedele. Dette sikrer, at værktøjets sikkerhed bevares.

## 6 SPECIFIKKE SIKKERHEDSFORSKRIFTER

- Kontroller den angivne spænding (V) på typeskiltet.
- Ved anvendelse af kabeltromler skal ledningen rulles helt ud. Ledningstværsnit min. 1,0 mm<sup>2</sup>.
- Hvis el-borehammern anvendes udendørs, skal der anvendes en forskriftsmæssig forlængerledning H07RN-F 3G 1,5 mm<sup>2</sup> med stænkvandsbeskyttet slikanordning.
- Sørg for at stå sikkert på stiger og stilladser ved frihåndsboring.
- I vægge, hvor strøm-, vand- eller gasledninger ikke kan ses, skal ledningerne først lokaliseres med en ledningssøger. Undgå at berøre strømførende dele eller ledninger.
- Bær høreværn til beskyttelse af Deres ører. Tab af hørelse kan være en gradvis proces.
- Bær beskyttelsesbriller og anvend støvmaske ved støvudviklende arbejde.
- Må ikke anvendes i områder med dampe og brændbare væsker.
- Træk stikket ud af stikdåsen ved alt ændrings- og rengøringsarbejde.
- Beskyt netledningen mod skader. Olie og syre kan beskadige ledningen.
- Overbelast ikke maskinen.
- **Vigtigt!** Alle nationale forskrifter vedrørende installation, drift og vedligeholdelse skal overholdes.
- Mejsel og bor kan ved uheld slynges ud af værktøjet og forårsage svære kvæstelser:
- Kontroller altid at mejsel eller bor er låst i patronen, før arbejdet påbegyndes.
- Kontroller regelmæssigt patronen for slid og skader.
- Start kun et værktøj med slåfunktion, når det trykkes mod et arbejdsemne (væg, loft osv.).
- Efter arbejdets afslutning skal borehammern kobles fra strømmettet og mejsel eller bor tages ud af maskinen
- Før udskiftning af mejsel eller bor skal borehammern altid kobles fra strømmettet.
- Beskyt øjne og medarbejdere mod flyvende smådele og afsplintrede fremmedlegemer. Bær sikkerhedshjelm! Opstil skillevægge!
- Arbejdshandsker beskytter mod kvæstelse af fingre og hudafskrabninger.
- Vibrationer kan være skadelige for hænder og arme: tiden for vibrationspåvirkning skal holdes så lav som mulig.
- Netkablet skal altid føres bagud væk fra apparatet.
- Opbevar apparatet sådan, at det er utilgængeligt for børn.
- Under arbejdet skal man altid holde apparatet fast med begge hænder og sørge for at stå sikkert.

## 7 INDEN IDRIFTTAGNINGEN

- På anvendelsesstedet skal der med el ledningssøgeapparat søges efter skjulte elektriske ledninger, gas- og vandrør.
- Inden tilslutningen til strømmettet skal man sørge for, at netspændingen stemmer overens med angivelserne på mærkepladen.

### 7.1 Indsætning og udskiftning af værktøjet (Fig. 2)

Apparatet er udstyret med et SDS-plus holdesystem.

- Før ibrugtagning skal værktøjet renses og smøres let med maskinfedtstof.
- Låsebøsningen trækkes tilbage og holdes fast.
- Skub det støvfrie værktøj ind i værktøjsholderen ind til stopanslaget med en drejende bevægelse. Værktøjet låses fast af sig selv.
- Kontroller fastlåsningen ved at trække i værktøjet.

### 7.2 Udtagning af SDS-plus værktøj

Låsebøsningen (A) trækkes tilbage og holdes fast, mens værktøjet tages ud.





Værktøjsdele kan være varme efter brug. Rør ikke ved spidsen af værktøjet med hånden. Benyt altid beskyttelseshandsker ved afmontering af værktøj.

## 8 BETJENING

### 8.1 Start/stop

- Start: Tryk startknappen (7) ind.
- Stop: Slip startknappen (7).

### 8.2 Ekstragreb (Fig. 3)

Af sikkerhedsmæssige årsager må borehammer kun anvendes med ekstragrebet (A). De opnår en sikker kropsholdning under arbejdet ved at dreje ekstragrebet. Ekstragrebet skal løsnes og drejes i retning mod uret. Sæt løkken omkring værktøjskabinettet og indstil grebet, derefter skal ekstragrebet spændes fast igen.

### 8.3 Dybdestopanslag

Ekstragrebet løsnes og den lige del af dybdestopanslaget stikkes ind i boringen for ekstragrebet. Dybdestopanslaget indstilles, og ekstragrebet spændes fast igen.

### 8.4 Støvfanger (Fig. 4)

Inden De påbegynder på borehammerarbejder lodret over hovedet, skal De skubbe støvfangeren på boret.

### 8.5 Hammer/borekontakt

- Hammer/borekontakten kan skifte mellem bor og hamme og hammer/borefunktioner.
- Der sidder en låseknop foran hammer/borekontakten. Tryk på denne først for at forhindre utilsigtet justering.

	<p><b>Hammer/ boretilstand:</b> Boring i murværk, beton og natursten. Brug ikke borehammerfunktionen til keramiske fliser eller andre materialer, der ikke kan modstå stødenenergi.</p>
	<p><b>Hammertilstand:</b> Boring i murværk, beton og natursten.</p>
	<p><b>Boretilstand:</b> Boring i træ, syntetiske materialer og metal.</p>
	<p><b>Mejselrotation:</b> Ikke-driftsposition, der kun bruges til at rotere den flade mejsel til den ønskede position.</p>



**Vigtigt!!** Ved slagboring skal der anvendes et lavt tryk. Et for højt tryk vil belaste motoren unødvendigt. Kontroller borene regelmæssigt. Få slebet eller udskiftet sløve bor.

## 9 RENGØRING OG VEDLIGEHOLDELSE



**Bemærk! Tag strømskikket ud at stikkontakten før der udføres nogen form for arbejde på maskinen.**

### 9.1 Rengøring

- Hold ventilationshullerne i maskinen rene for at forhindre overophedning af motoren.
- Gør regelmæssigt maskinhuset rent med en blød klud, helst efter hver brug.
- Hold ventilationshullerne fri for støv og smuds.
- Hvis smudset ikke vil gå af, så brug en blød klud fugtet med sæbevand.



**Brug aldrig opløsningsmidler som benzin, alkohol, ammoniakvand osv. Disse opløsningsmidler kan skade plasticdelene.**

## 10 TEKNISKE DATA

Mærkespænding	220-240 V
Mærkefrekvens	50 Hz
Mærkeeffekt	1500 W
Rotationshastighed	0-850 min-1
Beskyttelsesklasse	II
Borekapacitet - beton	32 mm
Borekapacitet - Stål	13 mm
Borekapacitet - træ	40 mm
Slaghastighed	0-4500 min-1
Kabellængde	4 m + VDE-stik

## 11 STØJ

Støjemissionsværdier er målt i overensstemmelse med gældende standarder. (K=3)

Lydtrykniveau LpA	91 dB(A)
Lydeffektniveau LwA	102 dB(A)



**BEMÆRK: brug høreværn når lydtrykket er over 85 dB(A).**

aw (Vibrationsniveau):	14.5m/s <sup>2</sup>	K = 1,5 m/s <sup>2</sup>
------------------------	----------------------	--------------------------

## 12 SERVICEAFDELING

- Beskadede afbrydere skal skiftes ud af vores kundeserviceværksted.
- Hvis tilslutningsledningen (eller netstikket) beskadiges, skal de skiftes ud med en særlig tilslutningsledning, som fås hos vores kundeservice (serviceafdeling). Udskiftningen af tilslutningsledningen må kun udføres af vores kundeservice (serviceafdeling - se sidste side) eller en kvalificeret person (el-installatør).

## 13 OPBEVARING

- Rengør hele maskinen og dens ekstraudstyr grundigt.
- Opbevar maskinen uden for børns rækkevidde, i en stabil og sikker position, på et køligt og tørt sted, undgå for høje og for lave temperaturer.
- Maskinen må ikke udsættes for direkte sollys. Opbevar den om muligt i mørke.
- Maskinen må ikke opbevares i plastikposer, da dette vil opbygge fugtighed.

## 14 GARANTI

- Garantien dækker alle materiale- eller produktionsfejl. Den omfatter ikke: batterier, opladere, dele, der udsættes for normal slitage, såsom lejer, børster, ledninger, stik eller tilbehør såsom bor, borebits, savklinger, osv., beskadigelse eller defekter som følge af misbrug, ulykke eller ændring eller transportomkostninger.
- Beskadigelse og/eller defekter som følge af misbrug er heller ikke omfattet af nærværende garanti.
- Vi fraskriver os også alt ansvar for enhver personskade som følge af forkert brug af værktøjet.
- Reparationer må kun udføres af et autoriseret kundeservicecenter til Powerplus-værktøjer.
- Du kan altid få mere information på tlf. 00 32 3 292 92 90.
- Alle transportomkostninger skal altid afholdes af kunden, medmindre andet er aftalt skriftligt.
- Ligeledes kan der ikke forlanges erstatning under nærværende garanti, hvis skaden på apparatet er opstået som følge af uagtsom vedligeholdelse eller overbelastning.
- Garantien dækker ikke skader der opstår som følge af gennemtrængt væske, overdreven støveksplosion, bevidst beskadigelse (forsætligt eller ved grov uagtsomhed), upassende anvendelse (brug til formål som apparatet ikke er egnet til), ukompetent brug (såsom ikke at respektere instrukserne i denne vejledning), inkompetent montering, lynnedslag, forkert netspænding. Denne liste er ikke fuldstændig.
- Accept af krav under garantien kan ikke føre til forlængelse af garantiperioden eller påbegyndelsen af en ny garantiperiode, hvis apparatet udskiftes.
- Apparater eller dele, som udskiftes under garantien, bliver Varo NV's ejendom.
- Vi forbeholder os retten til at afvise alle krav, hvis købet ikke kan bekræftes, eller hvis det er tydeligt, at produktet ikke har været behørigt vedligeholdt. (rene udluftningsåbninger, regelmæssig service af kulbørster,...)
- Købskvitteringen skal opbevares som bevis på købsdatoen.
- Det samlede værktøj skal returneres til forhandleren i rimelig ren stand, i den originale blæseformede æske (hvis relevant for enheden) sammen med købsdokumentation.

## 15 MILJØ



Hvis maskinen skal skiftes ud efter lang tids brug, må den ikke bortskaffes som husholdningsaffald, men skal bortskaffes på en miljømæssigt forsvarlig måde. Maskinens enkelte dele må ikke bortskaffes som husholdningsaffald. Sørg for at genbruge disse, hvor der findes egnede anlæg til det. Kontakt de lokale myndigheder eller forhandleren for at få rådgivning om indsamling og bortskaffelse.

**16 KONFORMITETSERKLÆRING**

**VARO – VIC. VAN ROMPUY N.V.** – Joseph Van Instraat 9 – BE2500 Lier – Belgien, erklærer hermed, at

Apparatbeskrivelse: Borehammer  
Varemærke: POWERplus  
Varenummer: POWP3020

er i overensstemmelse med de væsentlige krav og andre relevante bestemmelser i gældende europæiske direktiver, der er baseret på anvendelse af europæiske harmoniserede standarder. Enhver uautoriseret modifikation af apparatet ugyldiggør denne erklæring.

EU-direktiver (herunder eventuelle tillæg frem til datoen for undertegnelsen):

2011/65/EU  
2006/42/EC  
2014/30/EU

Harmoniserede europæiske standarder (herunder eventuelle tillæg frem til datoen for undertegnelsen):

EN60745-1 : 2009  
EN60745-2-6 : 2010  
EN55014-1 : 2017  
EN55014-2 : 2015  
EN IEC61000-3-2 : 2019  
EN61000-3-3 : 2013

Indehaver af den tekniske dokumentation: Philippe Vankerkhove, VARO - Vic. Van Rompuy N.V.

Undertegnede handler på vegne af selskabets administrerende direktør,

Ludo Mertens  
Regulatory Affairs (afdelingen for juridiske anliggender) – Compliance Manager  
28/01/2022, Lier - Belgium

1	AVSEDD ANVÄNDNING .....	3
2	BESKRIVNING (FIG. 1) .....	3
3	FÖRPACKNINGSSINNEHÅLL .....	3
4	SYMBOLER.....	4
5	ALLMÄNNA SÄKERHETSANVISNINGAR FÖR ELEKTRISKA VERKTYG.....	4
5.1	<i>Arbetsplatsen</i> .....	4
5.2	<i>Elektrisk säkerhet</i> .....	4
5.3	<i>Personlig säkerhet</i> .....	5
5.4	<i>Användning och skötsel av elektriska verktyg</i> .....	5
5.5	<i>Service</i> .....	6
6	SÄRSKILDA SÄKERHETSFÖRESKRIFTER FÖR BORRHAMMARE .....	6
7	FÖRE ANVÄNDNING .....	6
7.1	<i>Isättning och byte av verktyg (Fig. 2)</i> .....	6
7.2	<i>Urtagning av ett SDS-plus-verktyg</i> .....	7
8	ANVÄNDNING.....	7
8.1	<i>Igångsättning och avstängning</i> .....	7
8.2	<i>Stödhandtag (fig. 3)</i> .....	7
8.3	<i>Djupanslag</i> .....	7
8.4	<i>Dammuppsamlingskrage (Fig. 4)</i> .....	7
8.5	<i>Hammar/borr-omkopplare</i> .....	7
9	RENGÖRING OCH UNDERHÅLL .....	8
9.1	<i>Rengöring</i> .....	8
10	TEKNISKA DATA.....	8
11	BULLER .....	8
12	SERVICEVERKSTAD .....	9
13	FÖRVARING .....	9
14	GARANTI.....	9
15	MILJÖHÄNSYN.....	10



**BORRHAMMARE 1500W  
POWP3020****1 AVSEDD ANVÄNDNING**

Maskinen är avsedd för hammarborring i betong, tegel och sten, liksom för lätt bilningsarbete. Den lämpar sig också för enbart borring, utan slagfunktion, i trä, metall, keramik och plast.



**WARNING! För din egen säkerhet, läs denna bruksanvisning och de allmänna säkerhetsanvisningarna noga innan du börjar använda apparaten. Om detta elektriska verktyg överläts till någon annan, ska denna bruksanvisning alltid medfölja.**

**2 BESKRIVNING (FIG. 1)**

- |                                      |                            |
|--------------------------------------|----------------------------|
| 1. Dammuppsamlingskrage              | 7. Strömbrytare            |
| 2. Chuck                             | 8. Djupanslag              |
| 3. Stödhandtag                       | 9. Låsknapp för djupanslag |
| 4. Smörjlock                         | 10. Handtag                |
| 5. Hammar/borr-omkopplare            | 11. Säkerhetsknapp         |
| 6. AVS-system (Antivibrationssystem) | 12. Strömindikator         |

**3 FÖRPACKNINGSSINNEHÅLL**

- Avlägsna allt förpackningsmaterial.
- Avlägsna resterande förpacknings- eller transportstöd (om sådant finns).
- Kontrollera att innehållet i förpackningen är komplett.
- Undersök apparaten, nätsladden, stickkontakten och alla tillbehör att inga skador uppstått under transporten.
- Förvara om möjligt förpackningsmaterialet till garantitidens slut. Bortskaffa det därefter via det lokala systemet för avfallshantering.



**WARNING: Förpackningsmaterial är inga leksaker! Barn får under inga omständigheter tillåtas leka med plastpåsar! Det finns risk för kvävning!**









- Borrhammare 1500W
- Djupanslag
- Stödhandtag
- Dammuppsamlingskrage
- U-nyckel
- Smörjkopp
  - 3 SDS-borrar: Ø8-10 & 12 x 150 mm
  - SDS spetsmejsel mejslar: 250 mm
  - SDS flatmejsel mejslar: 14 x 250 mm



**Om komponenter skulle saknas eller vara skadade, ta kontakt med din återförsäljare.**

#### 4 SYMBOLER

Följande symboler används i bruksanvisningen och/eller på maskinen:

	Anger risk för person- eller maskinskada.		Studera manualen före användning.
	Maskin klass II – dubbel isolering, jordad kontakt behövs ej.		Uppfyller tillämpliga säkerhetsstandarder i europeiska direktiv.
	Obligatoriskt att bära skyddsglasögon.		Bär handskar
	Viktig information.		Elektriska produkter får inte slängas med hushållsavfallet.

#### 5 ALLMÄNNA SÄKERHETSANVISNINGAR FÖR ELEKTRISKA VERKTYG

Studera noga samtliga säkerhetsanvisningar och andra anvisningar. Uraktlåtenhet att följa säkerhetsanvisningar och andra anvisningar kan medföra risk för elektriska stötar, brand och/eller allvarliga personskador. Spar alla säkerhetsanvisningar och andra anvisningar för framtida konsultation. Den nedan använda termen „elektriskt verktyg“ i säkerhetsanvisningarna avser nätdrivna elektriska verktyg (med nätkabel) eller batteridrivna (sladdlösa) elektriska verktyg.

##### 5.1 Arbetsplatsen

- Håll arbetsplatsen i god ordning och väl upplyst. Oordning och dåligt upplysta arbetsplatser inbjuder till olyckor.
- Arbeta inte med elektriska verktyg i en omgivning där explosionsrisk föreligger, där det finns lättantändliga vätskor, gaser eller damm. Elektriska verktyg alstrar gnistor som kan antända damm och ångor.
- Håll barn och kringstående personer på avstånd vid arbete med det elektriska verktyget. Ett ögonblicks ouppmärksamhet kan få dig att tappa kontrollen över verktyget.

##### 5.2 Elektrisk säkerhet



**Kontrollera alltid att nätspänningen överensstämmer med den på märkplåten angivna.**

- Verktygets stickkontakt måste passa till eluttaget. Stickkontakten får under inga omständigheter ändras. Använd inga adapterkontakter tillsammans med skyddsjordade verktyg. Originalkontakter som inte ändrats och eluttag som överensstämmer med dessa minskar risken för elektriska stötar som kan vara dödliga.
- Undvik kroppskontakt med jordade föremål som rörledningar, värmeelement, spisar och kylskåp. Det föreligger större risk för elektriska stötar om din kropp är jordad.



- Håll verktyget borta från regn och fuktiga förhållanden. Vatten som trängt in i ett elektriskt verktyg ökar risken för elektriska stötar.
- Se till att inga skador uppstår på nätsladden. Bär aldrig eller häng upp verktyget i nätsladden och dra aldrig i den för att dra ur stickkontakten. Håll sladden borta från stark värme, olja, vassa föremål och rörliga delar. Skadade eller tilltrasslade sladdar ökar risken för elektriska stötar.
- När det elektriska verktyget används utomhus ska uteslutande förlängningskablar avsedda för utomhusbruk användas. Användningen av en för utomhusbruk avsedd förlängningskabel minskar risken för elektriska stötar.
- Om det elektriska verktyget måste användas där det är fuktigt, anslut det till ett uttag som är skyddat av jordfelsbrytare. Användningen av jordfelsbrytare minskar risken för elektriska stötar.

### 5.3 Personlig säkerhet

- Var uppmärksam. Koncentrera dig på vad du håller på med och använd sunt förnuft när du arbetar med ett elektriskt verktyg. Använd inte ett elektriskt verktyg då du är trött eller påverkad av droger, alkohol eller mediciner. Ett ögonblicks uppmärksamhet medan du arbetar med verktyget kan resultera i allvarliga personskador.
- Använd säkerhetsutrustning. Bär alltid skyddsglasögon. Säkerhetsutrustning som dammskyddsmask, halkfria säkerhetsskodon, skyddshjälm och hörselskydd, beroende på arbetets art, minskar risken för personskador.
- Undvik att verktyget sätts igång oavsiktligt. Kontrollera att strömbrytaren står i från-läge innan nätkontakten sätts i eluttaget. Att bära verktyget med fingret på strömbrytaren eller att sätta i nätkontakten med strömbrytaren i till-läge kan leda till olyckor.
- Avlägsna justerverktyg eller nycklar innan maskinen startas. Nycklar som lämnats kvarsittande i anslutning till någon rörlig del av verktyget kan resultera i personskador.
- Sträck dig inte för långt. Stå alltid säkert och med god balans i alla situationer. Detta medger bättre kontroll av det elektriska verktyget i oförutsedda situationer.
- Bär lämplig klädsel. Bär inte löst åtsittande kläder eller smycken. Håll hår, kläder och handskar borta från det elektriska verktyget. Löst åtsittande kläder, smycken och långt hår kan fastna i rörliga delar.
- Om det finns anordningar för att ansluta dammsugnings- och dammuppsamlingsutrustning, se till att dessa är anslutna och används på rätt sätt. Användningen av sådan utrustning minskar med damm förknippade risker.

### 5.4 Användning och skötsel av elektriska verktyg

- Forcera inte verktyget. Använd det elektriska verktyg som bäst motsvarar det arbete som ska utföras. Med rätt verktyg, som får arbeta i den takt det är avsett för, utförs arbetet bättre och säkrare.
- Använd inte elektriska verktyg om strömbrytaren inte fungerar. Ett elektriskt verktyg som inte kan kontrolleras med strömbrytaren är farligt att använda och måste repareras.
- Dra nätkontakten ur eluttaget innan några inställningar av verktyget företas, före byte av arbetsverktyg, och då verktyget läggs åt sidan. Dessa förebyggande säkerhetsåtgärder förhindrar att verktyget oavsiktligt startas.
- Förvara elektriska verktyg som inte används utom räckhåll för barn. Låt inte personer som inte är förtrogna med det elektriska verktyget eller som inte studerat dessa anvisningar använda verktyget. Elektriska verktyg kan vara farliga i händerna på oerfarna användare.
- Underhåll omsorgsfullt det elektriska verktyget. Kontrollera att rörliga delar fungerar oklanderligt och inte kärvar, och att de inte har sprickor eller skador som kan inverka menligt på verktygets funktion. Om verktyget har delar som är skadade, låt reparera det innan det åter används. Många olyckor orsakas av att man använder dåligt underhållna elektriska verktyg.
- Håll skärande verktyg skarpa och rena. Riktigt underhållna skärverktyg med skarpa skärkanter är mindre benägna att kärva eller fastna och lättare att bemästra.

- Använd det elektriska verktyget, dess tillbehör och arbetsverktyg, i överensstämmelse med dessa anvisningar och på det sätt som avsetts med denna speciella typ av verktyg, med beaktande av arbetsförhållandena och det arbete som ska utföras. Användningen av elektriska verktyg för andra ändamål än de de är avsedda för kan leda till olyckstillbud.

### 5.5 Service

- Låt endast kvalificerat fackfolk reparera verktyget med användande av originalreservdelar. Detta för att garantera att verktygets säkerhetsstandards vidmakthålls.

## 6 SÄRSKILDA SÄKERHETSFORESKRIFTER FÖR BORRHAMMARE

- Kontrollera att nätspänningen överensstämmer med den på märkplåten angivna (volt).
- Vid användande av kabelrulle, dra ut kabeln helt. Minsta ledningsarea 1,0 mm<sup>2</sup>;
- När den elektriska borrhammaren ska användas utomhus ska en förlängningskabel typ H07RN-F 3G med 1,5 mm<sup>2</sup> ledningsarea och vattentäta kontakter användas.
- Se till att stå stadigt vid borrarning på fri hand på stege eller byggnadsställning.
- Använd en detektor för att lokalisera el-, vatten- och gasledning som kan finnas dolda i väggar. Undvik att komma i kontakt med strömförande delar eller ledare.
- Bär hörselskydd för att skydda hörseln. Hörselnedsättning kommer gradvis!
- Använd skyddsglasögon och vid dammalstrande arbeten dammskyddsmask.
- Använd inte maskinen i närheten av ångor eller brandfarliga vätskor.
- Dra kontakten ur eluttaget vid alla omställnings- eller rengöringsarbeten.
- Skydda nätkabeln mot skador. Olja och syror kan skada kabeln.
- Överbelasta aldrig maskinen.
- Gör ordentligt fast alla arbetsstycken.
- **Viktigt!** Iakttag alla nationella säkerhetsbestämmelser angående installation, användande och underhåll.
- Kontrollera alltid att mejslar och borrar är ordentligt fastsatta i chucken innan arbetet påbörjas.
- Mejslar och borrar kan slungas ur verktyget och förorsaka svåra skador.
- Kontrollera regelbundet att chucken inte är sliten eller skadad.
- När maskinen ska användas som borrhammare, starta den först när den satts mot materialet som ska bearbetas (vägg, tak osv.).
- Efter slutfört arbete, dra kontakten ur eluttaget och ta bort mejsel eller borr.
- Dra alltid kontakten ur eluttaget före byte av mejsel eller borr.
- Skydda ögonen och andra personer mot kringflygande partiklar och splitter. Bär skyddshjälm! Sätt upp skiljeväggar!
- Bär arbetshandskar för att skydda fingrarna mot kläm- och rivskador.
- Vibrationer kan skada händer och armar. Se till att utsätta dig så lite som möjligt för vibrationer.
- Se till att nätkabeln alltid befinner sig bakom maskinen.
- Förvara maskinen utom räckhåll för barn.
- När du arbetar med maskinen, håll den alltid med bägge händerna och se till att du står stadigt.

## 7 FÖRE ANVÄNDNING

- Undersök med en metall/spänningsdetektor om området där verktyget ska arbeta har dolda elektriska ledningar, gas- eller vattenrör.
- Innan maskinen ansluts till nätuttaget, kontrollera att nätspänningen överensstämmer med den på märkplåten angivna.

### 7.1 Isättning och byte av verktyg (Fig. 2)

Borrhammaren är utrustad med en SDS-plus-chuck för att hålla fast verktygen.

- Innan verktygen sätts i maskinen ska de rengöras samt smörjas in med en aning maskinfett.

- Dra tillbaka chucken och håll den tillbakadragen.
- Verktyget, som ska vara fritt från damm, skjuts och vrids samtidigt i chucken så långt det går. Verktyget låses last automatiskt.
- Kontrollera att verktyget har låsts fast genom att dra i det.

## 7.2 Urtagning av ett SDS-plus-verktyg

Dra tillbaka chucken, håll den tillbakadragen och ta ur verktyget.



**Verktygen kan vara mycket varma efter användning. Se till att inte komma åt verktygsändan med handen! Använd alltid skyddsjandskar när du ska ta ur verktyget.**

## 8 ANVÄNDNING

### 8.1 Igångsättning och avstängning

- Igångsättning: Tryck in strömbrytaren (7).
- Avstängning: Släpp upp strömbrytaren (7).

### 8.2 Stödhandtag (fig. 3)

Av säkerhetsskäl ska borrhammaren endast användas med stödhandtaget monterat.

För att erhålla bästa möjliga arbetsställning kan stödhandtaget ställas in i olika vinklar. Skjut stödhandtagets hylsa över halsen på maskinhöjlet, vrid stödhandtaget i lämpligt arbetsläge och dra åt det genom att vrida det medsols. Stödhandtaget lossas genom att vrida det motsols.

### 8.3 Djupanslag

Lossa på stödhandtaget och skjut in djupanslagets raka del i hålet för stödhandtaget. Ställ in djupanslaget och dra åter åt stödhandtaget.

### 8.4 Dammuppsamlingskrage (Fig. 4)

Innan arbete vertikalt över huvudet påbörjas ska dammuppsamlingskragen träs på arbetsverktyget.

### 8.5 Hammar/borr-omkopplare

- Med hammar/borr-omkopplaren kan man ställa om till borring, hammring eller hammarbörning.
- Det finns en låsknapp framtill på hammar/borr-omkopplaren, som först måste tryckas in: Detta för att undvika oavsiktlig omkoppling.

	<p><b>Inställning för hammarbörning:</b> För arbeten i murverk, betong och natursten. Använd inte funktionen hammarbörning för keramiska plattor eller andra material som inte kan motstå slagenergi.</p>
	<p><b>Inställning för hammring:</b> För arbeten i murverk, betong och natursten.</p>
	<p><b>Inställning för borring:</b> För arbeten i trä, syntetiska material och metall.</p>

**Mejselrotation:**

Används endast för att rotera flat mejsel i önskat läge, går ej att använda som arbetsläge.



**Obs!** Vid hammarbörning behövs endast ett lättare tryck. För högt tryck belastar motorn i onödan. Kontrollera regelbundet arbetsverktygen. Slöa borrar måste antingen slipas eller bytas ut.

## 9 RENGÖRING OCH UNDERHÅLL



**Obs!** Innan något arbete utförs på utrustningen, ska stickkontakten dras ur eluttaget.

### 9.1 Rengöring

- Håll maskinens ventilationsspringor rena så att motorn inte överhettas.
- Rengör maskinhöljet regelbundet med en mjuk trasa, helst efter varje användning.
- Håll ventilationsspringorna fria från damm och smuts.
- Vid svår nedsmutsning kan du fukta trasan lätt med tvålatten.



**Använd aldrig lösningsmedel, t.ex. bensen, alkohol, ammoniaklösning etc. Dessa kan skada maskinens plastdelar.**

## 10 TEKNISKA DATA

Märkspänning	220-240 V
Märkfrekvens	50 Hz
Märkeffekt	1500 W
Varvtal	0-850 v/min
Skyddsklass	II
Borrkapacitet betong	32 mm
Borrkapacitet stål	13 mm
Borrkapacitet trä	40 mm
Slagfrekvens	0-4500 /min
Sladdlängd	4 m + VDE-kontakt

## 11 BULLER

Bulleremissionsvärden uppmätta enligt tillämplig standard. (K=3)

Ljudtrycksnivå LpA	91 dB(A)
Ljudeffektnivå LwA	102 dB(A)



**OBS!** Bär hörselskydd när ljudtrycket överstiger 85 dB(A).

aw (Vibration)	14.5m/s <sup>2</sup>	K = 1,5 m/s <sup>2</sup>
----------------	----------------------	--------------------------

## 12 SERVICEVERKSTAD

- Om strömbrytaren skadats ska den repareras av återförsäljarens reparationsverkstad.
- Om nätsladden (eller nätkontakten) skadats måste den bytas ut mot en speciell nätsladd (nätkontakt) som kan erhållas från återförsäljarens kundtjänst. Byte av nätsladden får endast ske genom återförsäljarens kundtjänst (se sista sidan för adresser) eller av kvalificerat fackfolk.

## 13 FÖRVARING

- Före förvaring, rengör grundligt hela maskinen och alla tillbehör.
- Maskinen ska förvaras utom räckhåll för barn, i en stadig och säker position, i en torr och tempererad omgivning, vid varken för hög eller för låg temperatur.
- Skydda apparaten mot direkt ljus. Förvara den om möjligt i mörker.
- Inneslut inte apparaten i påsar av nylon eftersom fukt lätt ansamlas i dessa.

## 14 GARANTI

- Garantin täcker alla material- och tillverkningsfel med undantag för batterier och laddare. Den omfattar inte: defekter uppkomna på normala förslitningsdelar såsom kullager, borstar, kablar, stickkontakter eller tillbehör som borrar, bits, sågklingor etc.; vidare skador eller defekter som uppkommit genom vanvård, olyckor eller vidtagna förändringar av produkten; ej heller kostnader för transport.
- Skador och/eller defekter som uppkommit på grund av felaktig användning av verktyget omfattas inte av garantibestämmelserna.
- Vi fransäger oss allt ansvar för eventuell kroppsskada som uppstått på grund av felaktig användning av verktyget.
- Reparationer får endast utföras av en auktoriserad serviceverkstad för Powerplus verktyg.
- Ytterligare information kan erhållas per telefon på nummer 0032-3-292 92 90.
- Eventuella transportkostnader skall betalas av kunden, om inte annat har avtalats skriftligen.
- Likaledes kan inga garantianspråk ställas om skadan på apparaten uppkommit som en följd av åsidosatt underhåll eller överbelastning.
- Absolut undantagna från garantin är skador uppkomna genom vätska som trängt in, överdrivet utsättande för damm, medveten skada (avsiktlig eller genom grov vårdslöshet), olämplig användning (användning för ändamål för vilka apparaten inte lämpar sig), okunnig användning (t.ex. utan att respektera i denna bruksanvisning givna anvisningar), osakkunnig montering, blixtnedslag, felaktig nätspänning. Denna uppräknning gör inte anspråk på att vara fullständig.
- Godkända garantianspråk kan inte medföra förlängning av garantiperioden eller påbörjande av en ny garantiperiod i den händelse apparaten ersatts med en ny.
- Apparat eller delar som bytts ut under garantin, blir därigenom Varo NV:s egendom.
- Vi förbehåller oss rätten att avvisa alla garantiansökningar där inköpet inte kan bestyrkas eller om det står klart att produkten inte underhållits på rätt sätt (rena ventilationsspringor, kolborstarna regelbundet servade,...)
- Inköpskvittot måste sparas som bevis för inköpsdatum.
- Verktyget, som inte får ha tagits isär, måste returneras till återförsäljaren i acceptabelt rengjort skick i sin ursprungliga formplastförpackning (om tillämpligt för produkten) tillsammans med inköpsbeviset.

**15 MILJÖHÄNSYN**

När utrustningen efter långvarigt bruk tjänat ut och behöver ersättas, får den inte slängas med hushållssoporna, utan ska deponeras på ett miljömässigt säkert sätt. Avfall härrörande från elektrisk utrustning får inte slängas med hushållssoporna. Lämna elektrisk och elektronisk utrustning på avsedda uppsamlingsplatser för återvinning. Kontakta lokala myndigheter eller din lokala återförsäljare för information om hur förbrukade produkter ska returneras.

**16 FÖRSÄKRAN OM ÖVERENSSTÄMMELSE**

**VARO – VIC. VAN ROMPUY N.V.** - Joseph Van Instraat 9 - BE2500 Lier - BELGIEN,  
förklarar att,

Utrustningens beteckning:	Elektrisk borrhämmare
Fabrikat:	POWERplus
Modell:	POWP3020

överensstämmer med väsentliga krav och andra relevanta bestämmelser i tillämpliga Europeiska direktiv, baserat på tillämpningen av Europeiska harmoniserade standarder. Varje ej godkänd ändring av apparaten gör denna deklaration ogiltig.

Europeiska direktiv (inklusive, i tillämpliga fall, ändringar till dessa, fram till dagen för undertecknandet):

2011/65/EU  
2006/42/EC  
2014/30/EU

Europeiska harmoniserade standarder (inklusive, i tillämpliga fall, ändringar till dessa, fram till dagen för undertecknandet):

EN60745-1 : 2009  
EN60745-2-6 : 2010  
EN55014-1 : 2017  
EN55014-2 : 2015  
EN IEC61000-3-2 : 2019  
EN61000-3-3 : 2013

Ansvarig för den tekniska dokumentationen: Philippe Vankerkhove, VARO - Vic. Van Rompuyl N.V.

Undertecknad agerar på uppdrag av företagets VD,

Ludo Mertens  
Tillämpningsansvarig - Registrerings- och regelfrågor  
28/01/2022, Lier - Belgium

1	KÄYTTÖTARKOITUS .....	2
2	KUVAUS (KUVA 1) .....	2
3	PAKKAUKSEN SISÄLTÖ .....	2
4	SYMBOLIT .....	3
5	YLEISET TURVALLISUUSOHJEET .....	3
5.1	<i>Työskentelyalue</i> .....	3
5.2	<i>Sähköturvallisuus</i> .....	3
5.3	<i>Henkilöturvallisuus</i> .....	4
5.4	<i>Sähkölaitteiden huolellinen käsittely ja käyttö</i> .....	4
5.5	<i>Huolto</i> .....	4
6	ERITYISIÄ TURVAVAROITUKSIA .....	5
7	ENNEN KÄYTTÖÖNOTTOA .....	5
7.1	<i>Työkalun asennus ja vaihto (kuva 2)</i> .....	5
7.2	<i>SDS-plus -työkalun irrotus</i> .....	6
8	KÄYTTÖ .....	6
8.1	<i>Käynnistys ja sammutus</i> .....	6
8.2	<i>Tukikahva (kuva 3)</i> .....	6
8.3	<i>Syvyysvaste</i> .....	6
8.4	<i>Pölynkeräyslaite (kuva 4)</i> .....	6
8.5	<i>Vasara-/porauskatkaisin</i> .....	6
9	PUHDISTUS JA HUOLTO .....	7
9.1	<i>Puhdistus</i> .....	7
10	TEKNISET TIEDOT .....	7
11	MELU .....	7
12	HUOLTO-OSASTO .....	7
13	SÄILYTYS .....	8
14	TAKUU .....	8
15	LAITTEEN KÄYTÖSTÄ POISTAMINEN .....	8
16	VAATIMUSTENMUKAISUUSVAKUUTUS .....	9

# SÄHKÖPORAVASARA 1500W POWP3020

## 1 KÄYTTÖTARKOITUS

Kone on tarkoitettu betonin, tiilen ja kiven iskuporaukseen, sekä kevyeen taltaustyöhön. Se sopii myös poraukseen ilman iskutoimintoa puuhun, metalliin, keramiikkaan ja muoviiin.



**VAROITUS!** Oman turvallisuutesi takia lue tämä käyttöohje huolellisesti, ennen kuin alat käyttää laitetta. Anna sähkötyökalun mukana seuraavalle henkilölle aina myös tämä käyttöohje.

## 2 KUVAUS (KUVA 1)

- |   |                                       |
|---|---------------------------------------|
| 1. Pölysuojus   | 7. Virtakytkin                        |
| 2. Kiinnitysholkki  | 8. Syvyysvaste                        |
| 3. Lisäkahva  | 9. Lukitusnappi syvyysvastetta varten |
| 4. Öljykansi  | 10. Kahva                             |
| 5. Vasara-/porauskatkaisin                                    | 11. Turvalukituskytkin                |
| 6. AVS värinänsaimennusjärjestelmä<br>(Anti Vibration System) | 12. Virtavallo                        |

## 3 PAKKAUKSEN SISÄLTÖ

- Poista kaikki pakkausmateriaalit.
- Poista jäljellä oleva pakkaus ja kuljetustuet (jos on).
- Tarkasta pakkauksen sisältö.
- Tarkasta ettei laite, virtajohto, pistoke eikä mikään lisävaruste ole vioittunut kuljetuksen aikana.
- Säilytä pakkausmateriaalit mikäli mahdollista takuukauden loppuun asti. Hävitä ne sitten paikallisen jätelainsäädännön mukaisesti.



**VAROITUS: Pakkausmateriaalit eivät ole leikkikaluja! Lapset eivät saa leikkiä muovipusseilla! Tukehtumisvaara!**

- Iskuporakone 1500 W
- Syvyysvastus
- Lisäkahva
- Pölysuojus
- Kiintoavain
- Rasvakuppi
  - 3 SDS poraa: Ø8-10 & 12 x 150 mm
  - SDS kärkitaltta: 250 mm
  - SDS laattataltta: 14 x 250 mm



**Jos pakkauksesta puuttuu osia tai ne ovat vioittuneet, ota yhteys jälleenmyyjääsi.**



## 4 SYMBOLIT

Tässä käyttöoppaassa ja koneessa käytetään seuraavia symboleita:

	Henkilö- sekä laitevahinkovaara.		Lue ohjekirja ennen käyttöä.
	Luokan II kone – kaksoiseristetty – maadoitettua pistorasiaa ei tarvita.		Soveltuvien EU-direktiivien turvallisuusstandardien mukainen.
	Käytä aina suojalaseja.		Käytä aina suojalaseja.
	Tärkeitä tietoja		Sähkötuotteita ei saa hävittää kotitalousjätteen mukana.

## 5 YLEISET TURVALLISUUSOHJEET

Lue kaikki turvavaroitukset ja kaikki ohjeet huolellisesti ennen käyttöä. Varoitusten ja ohjeiden laiminlyöminen voi aiheuttaa sähköiskun, tulipalon ja/tai vaikeita tapaturmia. Tallenna kaikki varoitukset ja ohjeet tulevaa käyttöä varten. Sana ”sähkötyökalu” tarkoittaa sähköverkkoon liitettäviä (johdollisia) sähkötyökaluja tai akkukäyttöisiä (johdottomia) sähkötyökaluja.

### 5.1 Työskentelyalue

- Pidä työskentelyalue puhtaana ja hyvin valaistuna. Epäjärjestys ja huonosti valaistut työskentelyalueet ovat tapaturma-alttiita.
- Älä käytä laitetta räjähdysriskissä ympäristöissä, joissa on palavia nesteitä, kaasuja tai pölyä. Sähkötyökalut muodostavat kipinöitä, jotka voivat sytyttää pölyn tai höyryt.
- Varmista, että lähettyvillä ei ole lapsia eikä muita henkilöitä työkalun käytön aikana. Keskittymisen herpaantuessa voit menettää laitteen hallinnan.

### 5.2 Sähköturvallisuus



**Tarkasta aina että verkkojännite vastaa valmistuskylttiin merkittyä jännitettä.**

- Laitteen pistotulpan on oltava pistorasiaan sopiva. Pistotulppaan ei saa tehdä minkäänlaisia muutoksia. Älä käytä sovitimia suojamaadoitettujen laitteiden kanssa. Alkuperäiset pistokkeet ja yhteensopivat pistorasiat pienentävät sähköiskun vaaraa.
- Vältä koskemasta maadoitettuihin pintoihin, kuten putkiin, lämpöpattereihin, liesiin ja jääkaappeihin. Sähköiskun vaara on suurempi, kun olet itse maadoitettu.
- Suojaa laite sateelta ja kosteudelta. Laitteen joutuminen kosketuksiin veden kanssa lisää sähköiskun vaaraa.
- Älä kannata äläkä ripusta laitetta johdosta äläkä irrota pistotulppaa pistorasiasta johdosta vetämällä. Pidä johto kaukana lämpölähteistä, öljystä, terävistä reunoista ja liikkuvista laitteiden osista. Vialliset ja sekaiset johdot lisäävät sähköiskun vaaraa.

- Jos käytät sähkötyökalua ulkotiloissa, käytä sen kanssa ainoastaan ulkotiloihin tarkoitettua jatkojohtoa. Ulkotiloihin hyväksytyin jatkojohdon käyttö pienentää sähköiskun vaaraa.
- Ellei sähkötyökalun käyttöä kosteissa tiloissa voida välttää, käytä jäännösvirtalaitteella (RCD) suojattua virtalähdettä. RCD:n käyttö vähentää sähköiskun vaaraa.

### 5.3 Henkilöturvallisuus

- Ole varovainen. Keskeytä aina työhösi ja käsittele sähkötyökalua aina järkevasti. Älä käytä laitetta, kun olet väsynyt tai huumeiden, alkoholin tai lääkkeiden vaikutuksen alainen. Hetkellinen tarkkaamattomuus laitteen käytössä voi aiheuttaa vakavia tapaturmia.
- Käytä suojavarusteita ja käytä aina suojalaseja. Suojavarusteiden, kuten pölynaamarin, luistamattomien turvakengien, suojakypärän tai kuulosuojainten käyttö vähentää tapaturmien riskiä, kun ne on mitoitettu sähkötyökalun ominaisuuksia ja käyttötarkoitusta vastaaviksi.
- Varmista, että laitetta ei voi käynnistää vahingossa. Varmista, että virtakytkin on OFF-asennossa, ennen kuin liität pistokkeen pistorasiaan. Jos pidät sormea katkaisimella kantaessasi laitetta tai liität laitteen sähköverkkoon katkaisimen ollessa päällä, tapaturmien vaara on suuri.
- Irrota säätötyökalut ja ruuvitalat, ennen kuin kytket laitteen päälle. Työkalu tai ruuvitalta voi aiheuttaa tapaturmia ollessaan kiinnitettynä pyörivään laitteen osaan.
- Älä kurottaudu. Varmista, että seisot laitetta käyttäessäsi tukevalla alustalla ja että pystyt pitämään tasapainon koko ajan. Näin pystyt hallitsemaan laitteen myös ennalta arvaamattomissa tilanteissa.
- Käytä aina sopivia vaatteita. Älä käytä väljiä vaatteita tai koruja työskentelyn aikana. Varmista, että hiuksesi, vaatteesi ja käsineesi eivät pääse liikkuvien osien väliin. Väljät vaatteet, korut tai pitkät hiukset voivat tarttua kiinni.
- Jos laitteeseen voidaan liittää polynimuri ja keruulaite, varmista, että ne on kiinnitetty hyvin ja niitä käytetään oikein. Näiden laitteiden käyttö pienentää pölyn aiheuttamia vaaratilanteita.

### 5.4 Sähkölaitteiden huolellinen käsittely ja käyttö

- Älä ylikuormita laitetta. Käytä työhön vain siihen tarkoitettua sähkölaitetta. Sopivan työkalun käytöllä työskentely sujuu paremmin ja turvallisemmin määritetyllä tehoalueella.
- Älä käytä sähkölaitteita, joiden virtakytkin on viallinen. Sähkölaite, jota ei voi enää kytkeä päälle tai/eikä pois, on vaarallinen ja se on korjattava.
- Irrota pistotulppa pistorasiasta, ennen kuin teet laitteeseen asetuksia, vaihdat lisävarusteita tai asetat laitteen säilöön. Näiden varotoimenpiteiden ansiosta laite ei pääse tahattomasti käynnistymään.
- Säilytä sähkölaitteet aina lasten ulottumattomissa. Älä anna sellaisten henkilöiden käyttää laitetta, jotka eivät ole perehtyneet sen käyttöön eivätkä näihin käyttöohjeisiin. Sähkölaitteet ovat vaarallisia, kun niitä käyttävät kokemattomat henkilöt.
- Huolla sähkölaitteet huolellisesti. Tarkasta, että liikkuvat laitteen osat toimivat moitteettomasti eivätkä jää jumiin, että laitteessa ei ole rikkoutuneita tai muita viallisia osia, että ne haittaavat laitteen toimintaa. Korjauta vioittuneet osat ennen laitteen käyttöä. Monet tapaturmat johtuvat puutteellisesti huolletuista sähkölaitteista.
- Pidä terät terävinä ja puhtaina. Huolellisesti huolletut terät, joiden leikkaavat reunat ovat teräviä, jumittavat vähemmän ja niitä on helpompi käyttää.
- Käytä sähkölaitetta, lisävarusteita, varateriä jne. näiden ohjeiden mukaisesti ja siten kuin tietyn laitetyyppin käyttöohjeissa on neuvottu. Ota käytön aikana huomioon myös työskentelyolosuhteet ja suoritettava toimenpide. Sähkölaitteiden käyttö muuhun kuin määritettyyn käyttötarkoitukseen voi aiheuttaa vaaratilanteita.

### 5.5 Huolto

- Korjauta laitteesi ainoastaan pätevällä ammattihenkilöllä, joka käyttää vain alkuperäisiä varaosia. Näin varmistat, että laitteesi on turvallinen sitä käytettäessä.

## 6 ERITYISIÄ TURVAVAROITUKSIA

- Tarkista koneen tyyppikilpeen merkitty jännite (volttia).
- Kun käytetään kaapelikelaa, johto on kierrettävä kokonaan kelalta. Johdon läpimitan on oltava vähintään 1,0 mm<sup>2</sup>.
- Jos sähköporakoneita käytetään ulkona, käyttöön on otettava H07RN-F 3G 1,5 mm<sup>2</sup> tyyppinen jatkojohto, jonka pistoke on roiskevesisuojuattu.
- Jos poraat tikkailla tai telineellä, pidä huolta siitä, että seisot tukevasti.
- Kun poraat seiniin, joissa voi olla piilossa sähkö-, vesi- tai kaasujohtoja, johdot on ensin paikannettava johdon etsintälaitteella. Vältä koskemista sähköä johtaviin osiin.
- Käytä korvien suojana kuulosuojaimia. Kuulonmenetys voi tapahtua vähitellen.
- Käytä suojalaseja ja suojamaskia pölyisissä töissä.
- Älä käytä laitetta paikoissa, joissa on höyryjä tai palavia nesteitä.
- Laitetta korjattaessa tai puhdistettaessa pistoke on aina irrotettava pistorasiasta.
- Suojaa virtajohto vahingoittumiselta. Öljy ja hapot voivat vahingoittaa johtoa.
- Älä ylikuormita konetta.
- Kiinnitä kaikki työkappaleet riittävän hyvin.
- **Tärkeää!** Kaikkia asennusta, käyttöä ja huoltoa koskevia kansallisia määräyksiä on noudatettava.
- Ruuviavain ja poranterä voivat vahingossa irrota koneesta ja aiheuttaa irrotessaan vakavan loukkaantumisen.
- Ennen työskentelyn aloittamista on aina varmistettava siitä, että poranterä on kunnolla kiinnitetty.
- Teräistukka on tarkistettava säännöllisesti, että se on moitteettomassa kunnossa.
- Käynnistä iskutyökalu vain, kun olet painanut sen jotain pintaa vasten (seinä, katto jne.)
- Kun lopetat työskentelyn, irrota sähköporakone sähköverkosta ja irrota talttaterä tai poranterä koneesta.
- Ennen taltan tai poranterän vaihtoa kone on aina ensin irrotettava sähköverkosta.
- Suojaa silmät ja muut työntekijät, jos työskenneltäessä lentää siruja tms. Käytä suojakypärää! Pystytää suojaseiniä!
- Käytä käsineitä suojaamaan sormia naarmuilta ja ruhjevammoilta.
- Tärinä voi olla vahingollista käsille/käsivarsille. Pidä tärinälle altistumisaika mahdollisimman lyhyenä.
- Vedä verkkojohto aina laitteen taakse laitteesta pois päin.
- Säilytä laite lasten ulottumattomissa.
- Työskennellessäsi pitele laitetta aina molemmin käsin ja huolehdi tukevasta asennosta.

## 7 ENNEN KÄYTTÖÖNOTTOA

- Tarkista, ettei porausalueella ole piilossa olevia sähköjohtoja. Etsi kaasu- ja vesijohdot johdonetsintälaitteella.
- Tarkista ennen verkkovirtaan liittämistä, että verkkojännite on sama kuin laitteen tehokilvessä ilmoitettu.

### 7.1 Työkalun asennus ja vaihto (kuva 2)

Laite on varustettu SDS-plus -kiinnitysjärjestelmällä.

- Puhdista työkalu ennen asennusta ja rasvaa se ohuesti konerasvalla.
- Vedä lukitusnylisyä taaksepäin ja pidä paikallaan.
- Työnnä pölytön työkalu kiertämällä istukkaan mahdollisimman pitkälle. Työkalu lukittuu automaattisesti.
- Tarkista lukittuminen vetämällä työkalusta.

## 7.2 SDS-plus -työkalan irrotus

Vedä lukitusyhysyä taaksepäin, pidä sitä paikoillaan ja irrota työkalu.



Lisävarusteet voivat olla kuumia käytön jälkeen. Älä koske lisävarusteen kärkeen kädellä! Käytä aina suojakäsineitä lisävarustetta irrottaessa.

## 8 KÄYTTÖ

### 8.1 Käynnistys ja sammutus

- Käynnistys: paina käynnistyskytkintä (7).
- Sammutus: vapauta käynnistyskytkin (7).

### 8.2 Tukikahva (kuva 3)

Käytä iskuporakonetta turvallisuussyistä aina vain tukikahvan kanssa.

Etsi tukeva työasento kääntämällä tukikahvaa tarpeen mukaan. Irrota tukikahva vastapäivään kiertäen ja käännä sitä. Pane lenkki työkalun kotelon kalusosaan ja pane kahva haluamaasi asentoon, tämän jälkeen kiristä tukikahva uudelleen.

### 8.3 Syvyysvaste

Irrota tukikahva ja aseta syvyysvasteen suora osa tukikahvassa olevaan reikään. Säädä syvyysvaste halutun mittaiseksi ja kiristä tukikahva paikoilleen.

### 8.4 Pölynkeräyslaite (kuva 4)

Kun työskentelet iskuporakoneella suoraan pääsi yläpuolella, työnnä pölynkeräyslaite poranterän päälle.

### 8.5 Vasara-/porauskatkaisin

- Vasara-/porauskatkaisimella voi kytkeä poraus-, vasara- ja vasara-/poraustoiminnot.
- Vasara-/porauskatkaisimen edessä on lukitusnappi. Paina se ensin alas voidaksesi estää vahingossa tapahtuvan säädön.

	<p><b>Vasara-/poraustila:</b> Poraus tiileen, betoniin ja luonnonkiveen. Älä käytä vasaraporaustoimintoa keraamisiin laattoihin tai muihin materiaaleihin, jotka eivät kestä iskuenergiaa.</p>
	<p><b>Vasaratila:</b> Poraus tiileen, betoniin ja luonnonkiveen.</p>
	<p><b>Poraustila:</b> Poraus puuhun, synteettisiin materiaaleihin ja metalliin.</p>
	<p><b>Taltan kierto:</b> Ei toimintoa käytetään vain pyörittämään laattataltta haluamaasi asentoon.</p>



**Huomio:** Iskuporaustyössä tarvitsee laitetta painaa vain hyvin vähän. Jos painat sitä liian voimakkaasti, niin moottori rasittuu tarpeettomasti. Tarkista poranterät säännöllisesti. Tylsät poranterät on joko teroitettava tai vaihdettava uusiin.

## 9 PUHDISTUS JA HUOLTO



**Huomio!** Ennen kuin suoritat mitään töitä laitteessa, irrota virtajohto.

### 9.1 Puhdistus

- Pidä koneen tuuletusaukot puhtaina, ettei moottori ylikuumene.
- Puhdista koneen kotelo säännöllisesti pehmeällä kankaalla, mieluiten jokaisen käyttökerran jälkeen.
- Pidä ilmanvaihtoaukot puhtaina.
- Jos lika ei irtoa, käytä pehmeää kangasta, joka on kostutettu saippuaveteen.



**Älä koskaan käytä bensiinin, alkoholin tai ammoniakiveden tapaisia liuottimia. Nämä liuottimet voivat vahingoittaa muoviosia.**

## 10 TEKNISET TIEDOT

Nimellisjännite	220-240 V
Nimellistaajuus	50 Hz
Nimellisteho	1500 W
Pyörimisnopeus	0-850 min <sup>-1</sup>
Suojausluokka	II
Porausteho, betoni	32 mm
Porausteho, teräs	13 mm
Porausteho, puu	40 mm
Iskujen määrä	0-4500 min <sup>-1</sup>
Kaapelin pituus	4 m + VDE pistoke

## 11 MELU

Melupäästöjen arvot on mitattu asianmukaisen standardin mukaan. (K=3)

Äänenpainetaso LpA	91 dB(A)
Äänitehotaso LwA	102 dB(A)



**HUOMIO!** Käytä kuulosuojaimia, kun äänenpaine on yli 85 dB(A).

aw (Tärinätaso):	14.5m/s <sup>2</sup>	K = 1,5 m/s <sup>2</sup>
------------------	----------------------	--------------------------

## 12 HUOLTO-OSASTO

- Violliset kytkimet voidaan vaihtaa huoltopalvelussamme.
- Jos liitäntäjohto (tai pistotulppa) on vioittunut, se on vaihdettava asiakaspalvelusta (huoltopisteestä) saatavaan erityisjohtoon. Liitäntäjohtoon saa vaihtaa vain asiakaspalvelumme (huoltopisteet, ks. viimeinen sivu) tai muu ammattilainen (sähkömies).

### 13 SÄILYTYS

- Puhdista koko kone ja sen lisävarusteet.
- Säilytä lasten ulottumattomissa vakaassa ja turvallisessa asennossa, viileässä ja kuivassa paikassa, välttämällä liian kuumia tai liian kylmiä lämpötiloja.
- Suojele suoralta auringonpaisteelta. Säilytä pimeässä mikäli mahdollista.
- Älä säilytä muovipusseissa kosteuden kerääntymisen välttämiseksi.

### 14 TAKUU

- Takuu kattaa kaikki materiaali- tai valmistusviat, mutta ei kata: akkuja, latureita normaalista osien kulumisesta johtuvia vikoja, kuten laakereita, harjoja, kaapeleita, tulpia tai lisävarusteita kuten poria, poran teriä, sahan teriä jne.; vahinkoja tai vikoja, jotka johtuvat väärinkäytöstä, onnettomuuksista tai tuotteeseen tehdyistä muutoksista; eikä myöskään kuljetuskustannuksia.
- Väärästä käytöstä johtuvat viat ja/tai vauriot eivät myöskään kuulu takuun piiriin.
- Pidätämme myös itsellämme oikeuden hylätä vaatimus, joka koskee työkalun väärästä käytöstä aiheutunutta ruumiillista vammaa.
- Korjaukset saa suorittaa vain Powerplus työkalujen valtuuttamassa huoltopisteessä.
- Lisätietoja saat tarvittaessa puhelinnumerosta 00 32 3 292 92 90.
- Asiakas vastaa myös mahdollisista kuljetuskustannuksista, ellei ole kirjallisesti toisin sovittu.
- Samanaikaisesti mitään vaatimuksia ei voida tehdä takuuseen, jos laitteessa ilmenevä vika on seurausta laiminlyödyistä huolloista tai ylikuormituksesta.
- Takuun piiriin eivät kuulu viat, jotka johtuvat nesteen tunkeutumisesta laitteeseen, liiallisesta pölystä, tahallisesti aiheutetusta viasta (tahallisesta toiminnasta tai huolimattomuudesta johtuen), väärästä käytöstä (laitteelle sopimattomat käyttötarkoitukset), taitamattomasta käytöstä (esim. käsikirjan ohjeita ei noudateta), väärästä kokoamisesta, salaman iskusta, virheellisestä verkkojännitteestä. Tämä lista ei ole rajoittava.
- Vaatimusten hyväksyminen takuun piiriin kuuluvana ei voi koskaan johtaa takuukauden pidentämiseen eikä uuden takuukauden alkamiseen, jos laite joudutaan vaihtamaan uuteen.
- Laitteet tai osat jotka on vaihdettu takuun piiriin kuuluvana, ovat Varo NV:n omaisuutta.
- Pidätämme itsellämme oikeuden hylätä vaatimukset, jos hankintaa ei voida tarkistaa tai jos on ilmeistä, ettei tuotetta ei ole huollettu asianmukaisesti. (ilmanottoaukkojen puhdistus, hiiliharjojen säännöllinen huolto,...)
- Säilytä kassakuitti ostopäivämäärän tositteena.
- Työkalu on palautettava purkamattomana jälleenmyyjälle hyväksyttävän puhtaassa kunnossa, alkuperäisessä muotoilussa laatikossaan (mikäli käytettävissä tälle yksikölle) ostosoitteen kera

### 15 LAITTEEN KÄYTÖSTÄ POISTAMINEN



Jos joudut poistamaan laitteen käytöstä pitkäaikaisen käytön jälkeen, älä hävitä sitä tavallisen kotitalousjätteen mukana, vaan huolehdi sen hävittämisestä ympäristöä suojaavalla tavalla.

Sähkölaitteista jäävää romua ei saa hävittää tavallisen kotitalousjätteen tapaan. Vie se kierrätettäväksi mikäli mahdollista. Kysy neuvoa kierrätyksestä paikallisilta viranomaisilta tai jälleenmyyjältä.

**16 VAATIMUSTENMUKAISUUSVAKUUTUS**

**VARO – VIC. VAN ROMPUY N.V.** - Joseph Van Instraat 9 - BE2500 Lier - BELGIA  
ilmoittaa, että

Tuote: Sähköporavasara  
Tavaramerkki: POWERplus  
Malli: POWP3020

on yhdenmukaistettuihin eurooppalaisiin standardien soveltamiseen perustuvien sovellettavien eurooppalaisten direktiivien olennaisten vaatimusten ja muiden asiaankuuluvien säännösten mukainen. Laitteen luvaton muokkaaminen johtaa tämän vakuutuksen mitätöitymiseen.

Euroopan yhteisön direktiivit (sekä niiden mahdolliset muutokset allekirjoituspäivään saakka):

2011/65/EU  
2006/42/EC  
2014/30/EU

Eurooppalaiset yhdenmukaistetut standardit (sekä niiden mahdolliset muutokset allekirjoituspäivään saakka):

EN60745-1 : 2009  
EN60745-2-6 : 2010  
EN55014-1 : 2017  
EN55014-2 : 2015  
EN IEC61000-3-2 : 2019  
EN61000-3-3 : 2013

Teknisten asiakirjojen haltija: Philippe Vankerkhove, VARO – Vic Van Rompuy N.V.

Allekirjoittanut toimii yrityksen toimitusjohtajan puolesta,

Ludo Mertens  
Sääntelyasiat – vaatimuksenmukaisuudesta vastaava johtaja  
28/01/2022, Lier - Belgium

1	ΠΡΟΒΛΕΠΟΜΕΝΗ ΧΡΗΣΗ .....	2
2	ΠΕΡΙΓΡΑΦΗ (ΕΙΚ. 1) .....	2
3	ΛΙΣΤΑ ΠΕΡΙΕΧΟΜΕΝΩΝ ΣΥΣΚΕΥΑΣΙΑΣ .....	2
4	ΣΥΜΒΟΛΑ .....	3
5	ΓΕΝΙΚΕΣ ΠΡΟΕΙΔΟΠΟΙΗΣΕΙΣ ΑΣΦΑΛΕΙΑΣ ΓΙΑ ΤΑ ΗΛΕΚΤΡΙΚΑ ΕΡΓΑΛΕΙΑ .....	3
5.1	Χώρος εργασίας.....	3
5.2	Ηλεκτρική ασφάλεια.....	3
5.3	Ατομική ασφάλεια .....	4
5.4	Χρήση και φροντίδα των ηλεκτρικών εργαλείων .....	4
5.5	Σέρβις .....	5
6	ΠΡΟΣΘΕΤΕΣ ΟΔΗΓΙΕΣ ΑΣΦΑΛΕΙΑΣ .....	5
7	ΠΡΙΝ ΞΕΚΙΝΗΣΕΤΕ ΤΗΝ ΕΡΓΑΣΙΑ.....	6
7.1	Συναρμογή και αλλαγή εργαλείων (Εικ. 2) .....	6
7.2	Αφαίρεση εργαλείου SDS-plus.....	6
8	ΛΕΙΤΟΥΡΓΙΑ.....	6
8.1	Αναμμα και Σβήσιμο .....	6
8.2	Λαβή (Εικ. 3).....	6
8.3	Αναστολέας βάθους.....	6
8.4	Σύστημα συλλογής σκόνης (Εικ. 4).....	6
8.5	Διακόπτης κρούσης/διάτρησης.....	7
9	ΚΑΘΑΡΙΣΜΟΣ ΚΑΙ ΣΥΝΤΗΡΗΣΗ.....	7
9.1	Καθαρισμός .....	7
10	ΤΕΧΝΙΚΑ ΧΑΡΑΚΤΗΡΙΣΤΙΚΑ.....	8
11	ΘΟΡΥΒΟΣ .....	8
12	ΤΜΗΜΑ ΕΞΥΠΗΡΕΤΗΣΗΣ.....	8
13	ΑΠΟΘΗΚΕΥΣΗ .....	8
14	ΕΓΓΥΗΣΗ.....	8
15	ΠΕΡΙΒΑΛΛΟΝ .....	9
16	ΔΗΛΩΣΗ ΣΥΜΜΟΡΦΩΣΗΣ .....	10



# ΚΡΟΥΣΤΙΚΟ ΔΡΑΠΑΝΟ 1500W POWP3020

## 1 ΠΡΟΒΛΕΠΟΜΕΝΗ ΧΡΗΣΗ

Το μηχάνημα προορίζεται για κρουστική διάτρηση σε μπετόν, τούβλο και πέτρα, καθώς και για ελαφριά εργασία σμίλευσης. Είναι επίσης κατάλληλο για διάτρηση χωρίς κρούση σε ξύλο, μέταλλο, κεραμικά και πλαστικά.



**ΠΡΟΕΙΔΟΠΟΙΗΣΗ!** Για τη δική σας ασφάλεια, διαβάστε προσεκτικά αυτό το εγχειρίδιο και τις γενικές οδηγίες ασφαλείας πριν χρησιμοποιήσετε το μηχάνημα. Αν δώσετε το ηλεκτρικό εργαλείο σε άλλο χρήστη, θα πρέπει να δώσετε μαζί και αυτές τις οδηγίες.

## 2 ΠΕΡΙΓΡΑΦΗ (ΕΙΚ. 1)

- |  |  |
|--|--|
| 1. Καπάκι σκόνης   | 7. Διακόπτης ON/OFF                    |
| 2. Χιτώνιο στερέωσης   | 8. Στοπ βάθους                         |
| 3. Βοηθητική λαβή  | 9. Κουμπί ασφάλισης για το στοπ βάθους |
| 4. Τάπα λαδιού   | 10. Κάλυμμα για καρβουνάκια            |
| 5. Διακόπτης κρούσης/διάτρησης                                 | 11. Κουμπί κλειδώματος ασφαλείας       |
| 6. Σύστημα AVS (Anti-Vibration System, Αντικραδασμικό σύστημα) | 12. Φωτεινή ένδειξη ισχύος             |

## 3 ΛΙΣΤΑ ΠΕΡΙΕΧΟΜΕΝΩΝ ΣΥΣΚΕΥΑΣΙΑΣ

- Αφαιρέστε όλα τα υλικά της συσκευασίας.
- Αφαιρέστε τα διαχωριστικά κλπ. της συσκευασίας (αν υπάρχουν).
- Ελέγξτε αν τα περιεχόμενα της συσκευασίας είναι πλήρη.
- Ελέγξτε το μηχάνημα, το καλώδιο τροφοδοσίας, το φις και όλα τα εξαρτήματα για πιθανές ζημιές κατά τη μεταφορά.
- Φυλάξτε τα υλικά της συσκευασίας όσο το δυνατόν περισσότερο χρόνο, μέχρι το τέλος της περιόδου εγγύησης. Απορρίψτε τα μετά στο τοπικό σας σύστημα διάθεσης αποβλήτων.



**ΠΡΟΕΙΔΟΠΟΙΗΣΗ:** Τα υλικά συσκευασίας δεν είναι παιχνίδια! Τα παιδιά δεν πρέπει να παίζουν με τις πλαστικές σακούλες! Υπάρχει κίνδυνος πνιγμού!

- Κρουστικό δραπάνο 1500 W
- Στοπ βάθους
- Βοηθητική λαβή
- Καπάκι σκόνης
- κλειδί
- Κύπελλο για γράσο
  - 3 κομμάτια μύτη SDS: Ø8-10 & 12 x 150 mm
  - SDS με μύτη σμίλες: 250 mm
  - SDS επίπεδη σμίλες: 14 x 250 mm



Αν κάποιο στοιχείο λείπει ή είναι κατεστραμμένο, παρακαλούμε επικοινωνήστε με τον προμηθευτή σας.

**4 ΣΥΜΒΟΛΑ**

Σε αυτό το εγχειρίδιο ή/και το εργαλείο χρησιμοποιούνται τα εξής σύμβολα:

	Δηλώνει κίνδυνο προσωπικού τραυματισμού ή βλάβης στο εργαλείο.		Διαβάστε το εγχειρίδιο πριν χρησιμοποιήσετε το μηχάνημα.
	Σύμφωνα με τα ισχύοντα βασικά πρότυπα ασφαλείας των Ευρωπαϊκών Οδηγιών.		Κλάση II - Το μηχάνημα διαθέτει διπλή μόνωση. Δεν χρειάζεται επομένως καλώδιο γείωσης.
	Υποχρεωτική χρήση προστατευτικών γυαλιών.		Φορέστε γάντια
	Σημαντικές πληροφορίες.		Τα ηλεκτρικά προϊόντα δεν πρέπει να απορρίπτονται με τα οικιακά απορρίμματα.

**5 ΓΕΝΙΚΕΣ ΠΡΟΕΙΔΟΠΟΙΗΣΕΙΣ ΑΣΦΑΛΕΙΑΣ ΓΙΑ ΤΑ ΗΛΕΚΤΡΙΚΑ ΕΡΓΑΛΕΙΑ**

Διαβάστε όλες τις προειδοποιήσεις και οδηγίες. Η μη τήρηση των προειδοποιήσεων και οδηγιών μπορεί να αποτελέσει αιτία ηλεκτροπληξίας, πυρκαγιάς ή/και σοβαρού τραυματισμού. Φυλάξτε τις προειδοποιήσεις και οδηγίες ασφάλειας για μελλοντική χρήση. Ο όρος «ηλεκτρικό εργαλείο» που χρησιμοποιείται στις προειδοποιήσεις αναφέρεται σε ηλεκτρικά εργαλεία που λειτουργούν με ρεύμα (με καλώδιο) ή με μπαταρία (χωρίς καλώδιο, επαναφορτιζόμενα).

**5.1 Χώρος εργασίας**

- Διατηρείτε τον χώρο εργασίας σας καθαρό και καλά φωτισμένο. Η ακαταστασία και ο ελλιπής φωτισμός στον χώρο εργασίας δημιουργούν συνθήκες για ατυχήματα.
- Μην εργάζεστε με ηλεκτρικά εργαλεία σε περιβάλλον όπου υπάρχει κίνδυνος έκρηξης, π.χ. όπου υπάρχουν εύφλεκτα υγρά, αέρια ή σκόνη. Τα ηλεκτρικά εργαλεία παράγουν σπινθήρες που μπορούν να δημιουργήσουν ανάφλεξη της σκόνης ή των ατμών.
- Κατά τη διάρκεια της χρήσης του ηλεκτρικού εργαλείου, φροντίστε ώστε να μην πλησιάζουν κοντά παιδιά και άλλα άτομα. Αν αποσπαστεί η προσοχή σας μπορεί να χάσετε τον έλεγχο του εργαλείου.

**5.2 Ηλεκτρική ασφάλεια**



**Ελέγχετε πάντα αν η ισχύς τροφοδοσίας αντιστοιχεί στην τάση που αναγράφεται στην πλακέτα χαρακτηριστικών.**

- Το φως των ηλεκτρικών εργαλείων πρέπει να ταιριάζει στην πρίζα. Μην κάνετε κανενός είδους τροποποίηση στο φως. Μη χρησιμοποιείτε προσαρμοστικά φως στα γειωμένα ηλεκτρικά εργαλεία. Τα φως που δεν έχουν υποστεί τροποποιήσεις και οι κατάλληλες πρίζες μειώνουν τον κίνδυνο θανατηφόρας ηλεκτροπληξίας.
- Αποφεύγετε την επαφή του σώματός σας με γειωμένες επιφάνειες, όπως σωλήνες, καλοριφέρ, κουζίνες και ψυγεία. Όταν το σώμα σας είναι γειωμένο, αυξάνεται ο κίνδυνος θανατηφόρας ηλεκτροπληξίας.

- Μην εκθέτετε τα ηλεκτρικά εργαλεία στη βροχή ή την υγρασία. Η διείσδυση νερού στο ηλεκτρικό εργαλείο αυξάνει τον κίνδυνο θανατηφόρας ηλεκτροπληξίας.
- Μην κακομεταχειρίζεστε το καλώδιο. Μη χρησιμοποιήσετε ποτέ το καλώδιο για να μεταφέρετε, να τραβήξετε ή να αποσυνδέσετε το εργαλείο από την πρίζα. Έχετε το καλώδιο μακριά από εστίες θερμότητας, λάδια, κοφτερές ακμές ή κινούμενα εξαρτήματα. Τα χαλασμένα ή μπερδεμένα καλώδια αυξάνουν τον κίνδυνο ηλεκτροπληξίας.
- Όταν χρησιμοποιείτε ένα ηλεκτρικό εργαλείο σε εξωτερικό χώρο, χρησιμοποιείτε καλώδιο προέκτασης κατάλληλο για χρήση σε εξωτερικό χώρο. Η χρήση καλωδίου προέκτασης κατάλληλου για χρήση σε εξωτερικό χώρο μειώνει τον κίνδυνο ηλεκτροπληξίας.
- Αν είναι απαραίτητο να χρησιμοποιήσετε ένα ηλεκτρικό εργαλείο σε μέρος όπου υπάρχει υγρασία, η τροφοδοσία του θα πρέπει να γίνει από ρεύμα που προστατεύεται από συσκευή παραμένοντος ρεύματος (RCD). Η χρήση μιας συσκευής RCD μειώνει τον κίνδυνο ηλεκτροπληξίας.

### 5.3 Ατομική ασφάλεια

- Να είστε προσεκτικοί. Προσέχετε αυτό που κάνετε και χρησιμοποιείτε κοινή λογική στην εργασία σας με ένα ηλεκτρικό εργαλείο. Μη χρησιμοποιείτε ένα ηλεκτρικό εργαλείο αν είστε κουρασμένοι ή υπό την επήρεια ναρκωτικών, αλκοόλ ή φαρμάκων. Μία στιγμή απροσεξίας, κατά τη διάρκεια χρήσης του εργαλείου, μπορεί να οδηγήσει σε σοβαρό τραυματισμό.
- Χρησιμοποιείτε εξοπλισμό ασφαλείας. Φοράτε πάντα προστατευτικά γυαλιά. Η χρήση εξοπλισμού ασφαλείας, όπως μάσκα σκόνης, αντιλιοθητικά παπούτσια, κράνος ή ωτασπίδες όποτε χρειάζεται, ελαττώνει τον κίνδυνο τραυματισμού.
- Αποφεύγετε την τυχαία εκκίνηση του μηχανήματος. Βεβαιώνετε ότι ο διακόπτης βρίσκεται στη θέση OFF (κλειστός) πριν συνδέσετε το φις στην πρίζα. Αν κατά τη μεταφορά του μηχανήματος έχετε το δάχτυλό σας πάνω στον διακόπτη ή συνδέσετε το μηχανήμα στην πρίζα όταν ο διακόπτης είναι στη θέση ON (ανοικτός), αυξάνετε τις πιθανότητες ατυχήματος.
- Πριν θέσετε σε λειτουργία το μηχάνημα, αφαιρείτε τα ρυθμιστικά εργαλεία και τα μηχανικά κλειδιά. Ένα εργαλείο ή μηχανικό κλειδί που έχει μείνει πάνω σε ένα περιστρεφόμενο εξάρτημα του μηχανήματος, μπορεί να οδηγήσει σε τραυματισμό.
- Μην προεκτείνετε πολύ. Πατάτε πάντα σταθερά κάτω. Έτσι θα μπορείτε να ελέγχετε καλύτερα το εργαλείο σε απροσδόκητες καταστάσεις.
- Φοράτε κατάλληλα ρούχα. Μη φοράτε φαρδιά ρούχα ή κοσμήματα. Προσέχετε ώστε τα μαλλιά, τα ρούχα και τα γάντια σας να μην πλησιάζουν στο εργαλείο. Τα φαρδιά ρούχα, τα κοσμήματα ή τα μακριά μαλλιά μπορεί να πιαστούν στα κινούμενα εξαρτήματα.
- Αν υπάρχουν συσκευές εξαγωγής σκόνης για σύνδεση στο μηχάνημα, φροντίστε να τις συνδέσετε και να τις χρησιμοποιήσετε σωστά. Η χρήση τέτοιων συσκευών μειώνει τους κινδύνους που σχετίζονται με τη σκόνη.

### 5.4 Χρήση και φροντίδα των ηλεκτρικών εργαλείων

- Μην περιμένετε από το εργαλείο να κάνει περισσότερα από όσα μπορεί. Χρησιμοποιείτε το κατάλληλο ηλεκτρικό εργαλείο για την εργασία σας. Ένα ηλεκτρικό εργαλείο θα κάνει καλύτερα και ασφαλέστερα τη δουλειά του αν χρησιμοποιείται για τον σκοπό για τον οποίο προορίζεται.
- Μη χρησιμοποιήσετε το ηλεκτρικό εργαλείο αν ο διακόπτης είναι ελαττωματικός. Ένα ηλεκτρικό εργαλείο με χαλασμένο διακόπτη είναι επικίνδυνο και πρέπει να επισκευαστεί.
- Πριν κάνετε ρυθμίσεις, αλλάξετε εξαρτήματα ή αποθηκεύσετε το εργαλείο, αποσυνδέετε το φις από την πρίζα. Αυτά τα προληπτικά μέτρα μειώνουν το ενδεχόμενο της τυχαίας εκκίνησης του εργαλείου.
- Φυλάσσετε το ηλεκτρικό εργαλείο, όταν δεν το χρησιμοποιείτε, σε χώρους όπου δεν πλησιάζουν παιδιά και μην επιτρέψετε τη χρήση του από άτομα που δεν είναι εξοικειωμένα με αυτό ή δεν έχουν διαβάσει τις οδηγίες χρήσης. Τα ηλεκτρικά εργαλεία είναι επικίνδυνα όταν χρησιμοποιούνται από άτομα που δεν έχουν σχετική εμπειρία.

- Τα ηλεκτρικά εργαλεία χρειάζονται συντήρηση. Ελέγχετε μήπως τα κινούμενα εξαρτήματα είναι κακώς ευθυγραμμισμένα ή μπλοκαρισμένα, μήπως υπάρχουν εξαρτήματα σπασμένα ή ζημιάς, και οτιδήποτε άλλο μπορεί να επηρεάσει τη λειτουργία του εργαλείου. Αν το εργαλείο πάθει ζημιά, θα πρέπει να επισκευαστεί. Πολλά ατυχήματα συμβαίνουν λόγω της κακής συντήρησης των ηλεκτρικών εργαλείων.
- Διατηρείτε τα εργαλεία κοπής αιχμηρά και καθαρά. Αν τα εργαλεία κοπής συντηρούνται σωστά και έχουν αιχμηρές λεπίδες, υπάρχουν λιγότερες πιθανότητες να μπλοκάρουν και ο χειρισμός τους είναι ευκολότερος.
- Χρησιμοποιείτε τα ηλεκτρικά εργαλεία, τα εξαρτήματα τα κοπτικά εργαλεία κλπ. σύμφωνα με αυτές τις οδηγίες και σύμφωνα με τον τρόπο χρήσης για τον οποίο είναι σχεδιασμένο αυτό το είδος εργαλείου, λαμβάνοντας επίσης υπόψη τις συνθήκες εργασίας και την εργασία που θέλετε να κάνετε. Η χρήση των ηλεκτρικών εργαλείων για άλλο σκοπό ή με άλλο τρόπο, εκτός από αυτούς για τους οποίους είναι σχεδιασμένο, μπορεί να οδηγήσει σε επικίνδυνες καταστάσεις.

### 5.5 Σέρβις

- Το σέρβις του ηλεκτρικού εργαλείου σας πρέπει να γίνεται μόνο από εξειδικευμένο τεχνικό προσωπικό και να χρησιμοποιούνται μόνο γνήσια ανταλλακτικά. Έτσι εξασφαλίζεται ότι θα λειτουργεί σύμφωνα με τα απαιτούμενα πρότυπα ασφαλείας.

## 6 ΠΡΟΣΘΕΤΕΣ ΟΔΗΓΙΕΣ ΑΣΦΑΛΕΙΑΣ

- Ελέγξτε την τάση (Volt) που είναι σημειωμένη πάνω στην πλακέτα χαρακτηριστικών.
- Αν χρησιμοποιείτε τύμπανα περιέλιξης καλωδίου, τραβάτε όλο το καλώδιο από το τύμπανο. Ελάχιστη διατομή αγωγού: 1,0 mm<sup>2</sup>.
- Όταν χρησιμοποιείτε το ηλεκτρικό κρουστικό δράπανο σε εξωτερικό χώρο, συνδέετέ το στο ρεύμα μέσω ενός καλωδίου προέκτασης τύπου H07RN-F 3G 1,5 mm<sup>2</sup> και πρίζες προστατευμένες από τη βροχή που είναι σε καλή κατάσταση.
- Σιγουρευτείτε για τη σταθερότητά σας πάνω σε σκάλες και ικριώματα όταν κάνετε διάτρηση ελεύθερα.
- Χρησιμοποιήστε έναν ανιχνευτή καλωδίων για να εντοπίσετε γραμμές τηλεφώνου, ηλεκτρικού δικτύου, νερού, κλπ. μέσα στους τοίχους. Αποφύγετε να αγγίξετε ηλεκτροφόρα τμήματα ή αγωγούς.
- Φοράτε προστατευτικά αυτιών για να προστατέψετε την ακοή σας. Η απώλεια της ακοής μπορεί να είναι σταδιακή!
- Φοράτε προστατευτικά γυαλιά και χρησιμοποιείτε μάσκα για τη σκόνη αν η εργασία σας δημιουργεί σκόνη.
- Μη χρησιμοποιήσετε το μηχάνημα σε περιοχές όπου υπάρχουν ατμοί ή εύφλεκτα υγρά.
- Βγάzte πάντα το φως από την πρίζα πριν κάνετε καθαρισμό ή αλλαγές στο μηχάνημα.
- Προστατεύετε το καλώδιο τροφοδοσίας. Τα λάδια και τα οξέα μπορούν να καταστρέψουν το καλώδιο.
- Μην υπερφορτώσετε ποτέ το μηχάνημα.
- Ασφαλίστε όλα τα υλικά εργασίας όπως απαιτείται.
- **Σημαντικό!** Επιβάλλεται να ακολουθείτε όλους τους κανονισμούς ασφαλείας της χώρας σας σχετικά με την εγκατάσταση, τη λειτουργία και τη συντήρηση.
- Οι κεφαλές των σμιλών και οι κοπτικές κεφαλές μπορούν να εκσφενδονιστούν κατά λάθος από το μηχάνημα και να προκαλέσουν σοβαρό τραυματισμό.
- Πριν ξεκινήσετε την εργασία, ελέγχετε πάντα αν η κεφαλή της σμίλης ή η κοπτική κεφαλή είναι καλά ασφαλισμένη στον σφικτήρα.
- Εξετάζετε τακτικά τον σφικτήρα για ενδείξεις φθοράς ή ζημιάς.
- Μη βάζετε σε λειτουργία ποτέ ένα εργαλείο κρούσης προτού το βάλετε να πιέζει το αντικείμενο υπό επεξεργασία (τοιχο, οροφή, κλπ.).
- Όταν τελειώνετε, βγάzte το κρουστικό δράπανο από το ρεύμα και αφαιρείτε από το μηχάνημα τη σμίλη ή την κοπτική κεφαλή.

- Αποσυνδέετε πάντα το κρουστικό δράπανο από το ρεύμα πριν αλλάξετε μια σμίλη ή κοπτική κεφαλή.
- Προστατεύετε τα μάτια σας και των άλλων ατόμων που τυχόν να εργάζονται κοντά σας από τα σωματίδια και τα θραύσματα που πετάνονται από το μηχάνημα. Φοράτε κράνος! Φτιάχνετε μεστόιχους!
- Φοράτε γάντια εργασίας για να προστατεύετε τα δάχτυλά σας από τυχόν γδάρισμα και τραυματισμό.
- Οι κραδασμοί μπορούν να κάνουν ζημιά στο σύστημα χειριού-βραχίονα. Μην αφήνετε τους κραδασμούς να συνεχίζονται περισσότερο από ένα ελάχιστο χρονικό διάστημα.
- Έχετε πάντα το καλώδιο τροφοδοσίας μακριά και πίσω από το μηχάνημα.
- Αποθηκεύετε τη συσκευή σε μέρος όπου δεν πλησιάζουν παιδιά.
- Όταν εκτελείτε μια εργασία, κρατάτε πάντα τη συσκευή και με τα δύο χέρια και φροντίζετε να στέκεστε σταθερά.

## 7 ΠΡΙΝ ΞΕΚΙΝΗΣΕΤΕ ΤΗΝ ΕΡΓΑΣΙΑ

- Ελέγξτε το σημείο όπου πρόκειται να εργαστείτε με συσκευή ανίχνευσης, για τυχόν κρυμμένα ηλεκτρικά καλώδια, σωλήνες υγραερίου ή νερού.
- Ελέγξτε αν η τάση του δικτύου συμφωνεί με την ένδειξη στην πινακίδα του εργαλείου πριν συνδέσετε το τρυπάνι με την παροχή ρεύματος

### 7.1 Συναρμογή και αλλαγή εργαλείων (Εικ. 2)

Το μηχάνημα είναι εφοδιασμένο με σύστημα σύσφιγξης SDS-plus.

- Πριν την συναρμογή, καθαρίστε τα εργαλεία και επαλείψτε την επιφάνειά τους με ένα λεπτό στρώμα γράσου μηχανής.
- Τραβήξτε προς τα πίσω το στερεωτικό χιτώνιο και κρατήστε το.
- Σπρώξτε και περιστρέψτε το καθαρισμένο από τη σκόνη εργαλείο μέσα στον εργαλειοφόρα, μέχρι να μην πάει άλλο. Το εργαλείο θα ασφαλιστεί εκεί αυτόματα.
- Βεβαιωθείτε ότι το εργαλείο έχει ασφαλιστεί, τραβώντας το.

### 7.2 Αφαίρεση εργαλείου SDS-plus

Τραβήξτε προς τα πίσω το στερεωτικό χιτώνιο, κρατήστε το, και αφαιρέστε το εργαλείο.



**Τα εξαρτήματα μπορεί να είναι καυτά μετά από τη χρήση. Μην αγγίζετε με το χέρι την άκρη ενός εξαρτήματος! Φοράτε πάντα προστατευτικά γάντια για να αφαιρέσετε ένα εξάρτημα.**

## 8 ΛΕΙΤΟΥΡΓΙΑ

### 8.1 Άναμμα και Σβήσιμο

- Άναμμα: Πιέστε τον διακόπτη λειτουργίας (7).
- Σβήσιμο: Ελευθερώστε τον διακόπτη λειτουργίας (7).

### 8.2 Λαβή (Εικ. 3)

Για λόγους ασφαλείας, χρησιμοποιείτε το κρουστικό δράπανο πάντα με τη λαβή.

Όταν εργάζεστε περιστρέφοντας τη λαβή, μπορείτε να διατηρείτε ασφαλή θέση του σώματος. Ξεσφίξτε και γυρίστε τη λαβή αριστερόστροφα. Περάστε τη θηλιά πάνω στον λαιμό του περιβλήματος του εργαλείου και τοποθετήστε τη λαβή. Μετά, σφίξτε τη λαβή.

### 8.3 Αναστολέας βάθους





Ξεσφίξτε τη λαβή και τοποθετήστε το ίσιο τμήμα του αναστολέα βάθους μέσα στην τρύπα. Ρυθμίστε τον αναστολέα και ξανασφίξτε τη λαβή.

### 8.4 Σύστημα συλλογής σκόνης (Εικ. 4)

Πριν εκτελέσετε μια εργασία κρουστικής διάτρησης κάθετα από πάνω, τραβήξτε έξω το σύστημα συλλογής σκόνης πάνω από την κοπτική κεφαλή.

### 8.5 Διακόπτης κρούσης/διάτρησης

- Με τον διακόπτη κρούσης/διάτρησης μπορούν να ενεργοποιηθούν οι λειτουργίες κρούσης και κρουστικής διάτρησης.
- Υπάρχει ένα κουμπί κλειδώματος στον μπροστινό διακόπτη κρούσης/διάτρησης. Πιέστε το πρώτα για να εμποδίσετε οποιαδήποτε τυχαία αλλαγή ρύθμισης.

	<p><b>Τρόπος λειτουργίας κρουστικής διάτρησης:</b>          Διάτρηση σε τοίχους, μπετόν και φυσική πέτρα.          Μη χρησιμοποιήσετε τη λειτουργία κρουστικής διάτρησης για κεραμίδια ή άλλο υλικό που δεν μπορεί να αντέξει την ενέργεια της κρούσης.</p>
	<p><b>Τρόπος λειτουργίας κρούσης:</b>          Κρούση σε τοίχους, μπετόν και φυσική πέτρα.</p>
	<p><b>Τρόπος λειτουργίας διάτρησης:</b>          Διάτρηση σε ξύλο, συνθετικά υλικά και μέταλλα.</p>
	<p><b>Περιστροφή σμίλης:</b>          Θέση μη λειτουργίας που χρησιμοποιείται μόνο για την περιστροφή της επίπεδης σμίλης στην επιθυμητή θέση.</p>

**Σημαντικό!** Για την κρουστική διάτρηση απαιτείται λίγη πίεση. Η πάρα πολύ πίεση δημιουργεί περιπτώ φορτίο πάνω στο μοτέρ. Ελέγχετε τακτικά τις κοπτικές κεφαλές. Ακονίζετε ή αντικαθιστάτε τις στομαωμένες κοπτικές κεφαλές.



## 9 ΚΑΘΑΡΙΣΜΟΣ ΚΑΙ ΣΥΝΤΗΡΗΣΗ



**Προσοχή!** Πριν εκτελέσετε οποιαδήποτε εργασία πάνω στο εργαλείο, βγάλτε το φως από την πρίζα.

### 9.1 Καθαρισμός

- Διατηρείτε καθαρές τις σπές εξαιρισμού του εργαλείου για να μην υπερθερμανθεί το μοτέρ.
- Καθαρίζετε τακτικά το μηχάνημα με ένα μαλακό πανί, κατά προτίμηση μετά από κάθε χρήση.
- Διατηρείτε ελεύθερες τις σχισμές εξαιρισμού από σκόνη και βρωμιές.
- Αν δεν βγαίνουν οι βρωμιές, χρησιμοποιήστε ένα μαλακό πανί μουσκεμένο σε σαπουνάδα.



**Μη χρησιμοποιήσετε ποτέ διαλύτες τέτοιους όπως βενζίνη, οινόπνευμα, αμμωνία, κλπ. Αυτοί οι διαλύτες μπορεί να κάνουν ζημιά στα πλαστικά τμήματα.**

**10 ΤΕΧΝΙΚΑ ΧΑΡΑΚΤΗΡΙΣΤΙΚΑ**

Όνομαστική τάση	220-240 V
Όνομαστική συχνότητα	50 Hz
Όνομαστική ισχύς	1500 W
Ταχύτητα περιστροφής	0-850 min <sup>-1</sup>
Κατηγορία προστασίας	II
Ικανότητα διάτρησης σε μπετόν	32 χλστ.
Ικανότητα διάτρησης σε ατσάλι	13 χλστ.
Ικανότητα διάτρησης σε ξύλο	40 χλστ.
Ρυθμός κρούσης	0-4500 min <sup>-1</sup>
Μήκος καλωδίου	4 μ. + φικς VDE

**11 ΘΟΡΥΒΟΣ**

Τιμές εκπομπής θορύβου μετρημένες σύμφωνα με το σχετικό πρότυπο. (K=3)

Στάθμη ηχητικής πίεσης LpA	91 dB(A)
Στάθμη ηχητικής ισχύος LwA	102 dB(A)



**ΠΡΟΣΟΧΗ!** Φοράτε ωτοασπίδες όταν η ηχητική πίεση είναι πάνω από 85 dB(A).

aw (Κραδασμοί):	14.5 m/s <sup>2</sup>	K = 1,5 m/s <sup>2</sup>
-----------------	-----------------------	--------------------------

**12 ΤΜΗΜΑ ΕΞΥΠΗΡΕΤΗΣΗΣ**

- Οι χαλασμένοι διακόπτες πρέπει να αντικαθίστανται από άτομο του τμήματος εξυπηρέτησης πελατών μας.
- Αν το καλώδιο τροφοδοσίας (ή το φικς) χαλάσει, πρέπει να αντικατασταθεί με ειδικό καλώδιο τροφοδοσίας που διατίθεται στο τμήμα εξυπηρέτησης πελατών μας. Η αντικατάσταση του καλωδίου τροφοδοσίας πρέπει να γίνεται μόνο από άτομο του τμήματος εξυπηρέτησης πελατών μας (δείτε τελευταία σελίδα) ή από εξειδικευμένο άτομο (εξειδικευμένο ηλεκτρολόγο).

**13 ΑΠΟΘΗΚΕΥΣΗ**

- Καθαρίστε επιμελημένα ολόκληρο το μηχάνημα και τα εξαρτήματά του.
- Αποθηκεύστε το σε μέρος όπου δεν πλησιάζουν παιδιά, σε μια σταθερή και ασφαλή θέση, σε δροσερό και ξηρό χώρο, αποφεύγοντας τις πολύ υψηλές ή πολύ χαμηλές θερμοκρασίες.
- Προστατεύετέ το από την έκθεση στον ήλιο. Να βρίσκεται στο σκοτάδι, αν είναι δυνατόν.
- Μην το φυλάγετε μέσα σε πλαστικές σακούλες για να αποφύγετε τη συσσώρευση υγρασίας.

**14 ΕΓΓΥΗΣΗ**

- Αυτή η εγγύηση καλύπτει όλα τα ελαττωματικά υλικά η ελαττώματα κατασκευής. Δεν συμπεριλαμβάνει μπαταρίες, φορτιστές, ελαττωματικά εξαρτήματα που υπόκεινται σε φυσιολογική φθορά, όπως ρουλεμάν, καρβουνάκια, καλώδια και φικς, ή αξεσουάρ όπως τρυπάνια, μύτες τρυπανιών, πριονόλαμες, κλπ., ζημιές ή ελαττώματα που προκύπτουν από κακή χρήση, ατυχήματα ή τροποποιήσεις, ούτε έξοδα μεταφοράς.
- Ζημιές ή/και ελαττώματα που προκύπτουν από κακή χρήση, επίσης δεν εμπίπτουν στους όρους αυτής της εγγύησης.
- Επίσης αποποιούμεθα κάθε ευθύνη για οποιονδήποτε σωματικό τραυματισμό προκληθεί από κακή χρήση του εργαλείου.

- Οι επισκευές πρέπει να γίνονται μόνο από εξουσιοδοτημένο κέντρο εξυπηρέτησης πελατών για εργαλεία Powerplus.
- Για περισσότερες πληροφορίες, μπορείτε πάντα να καλέσετε τον αριθμό 00 32 3 292 92 90.
- Οποιαδήποτε μεταφορικά έξοδα θα επιβαρύνουν πάντα τον πελάτη, εκτός αν έχει συμφωνηθεί διαφορετικά γραπτώς.
- Εντούτοις, δεν μπορεί να εγερθεί καμία αξίωση εγγύησης αν η ζημιά του μηχανήματος είναι αποτέλεσμα παραμελημένης συντήρησης ή υπερφόρτωσης.
- Αποκλείεται κατηγορηματικά από την εγγύηση οποιαδήποτε ζημιά προκύψει από εισχώρηση υγρού, διείσδυση υπερβολικής ποσότητας σκόνης, εσκεμμένη ζημιά (σκόπιμα ή από μεγάλη απεισκευασία), ακατάλληλη χρήση (χρήση για σκοπούς για τους οποίους η συσκευή δεν είναι κατάλληλη), αδέξια χρήση (π.χ. αμέλεια τήρησης των οδηγιών που δίνονται στο εγχειρίδιο), ανεπιτήδεια συναρμολόγηση, πλήξη από κεραυνό, σφάλμα τάσης δικτύου ρεύματος. Αυτή η λίστα δεν είναι περιοριστική.
- Η αποδοχή αξιώσεων εγγύησης δεν μπορεί ποτέ να οδηγήσει σε παράταση της περιόδου εγγύησης ούτε σε έναρξη νέας περιόδου εγγύησης στην περίπτωση αντικατάστασης μιας συσκευής.
- Οι συσκευές ή τα εξαρτήματα που αντικαθίστανται βάσει εγγύησης, περιέρχονται στην κατοχή της Varo NV.
- Διατηρούμε το δικαίωμα να απορρίψουμε κάθε αξίωση όπου δεν είναι δυνατή η επιβεβαίωση της αγοράς ή δεν είναι σαφές εάν το προϊόν έχει συντηρηθεί σωστά. (Καθαρές σπές αερισμού, τακτική συντήρηση στα καρβουνάκια, κλπ.)
- Πρέπει να κρατήσετε την απόδειξη αγοράς ως τεκμήριο της ημερομηνίας αγοράς του προϊόντος.
- Το μηχανήμα σας πρέπει να επιστραφεί στον προμηθευτή σας μη αποσυναρμολογημένο και σε αποδεκτά καθαρή κατάσταση, (μέσα στην αρχική του πλαστική συσκευασία, αν ισχύει για το προϊόν), συνοδευόμενο από την απόδειξη αγοράς.

## 15 ΠΕΡΙΒΑΛΛΟΝ



Εάν η συσκευή σας πρέπει να αντικατασταθεί μετά από παρατεταμένη χρήση, μην την πετάξετε στα οικιακά απορρίμματα αλλά απορρίψτε την με ασφαλή για το περιβάλλον τρόπο.

Τα απορρίμματα που παράγονται από τα ηλεκτρικά μηχανήματα δεν μπορούμε να τα επεξεργαστούμε όπως τα οικιακά απορρίμματα. Προνοήστε για την ανακύκλωση εκεί όπου είναι διαθέσιμες οι κατάλληλες εγκαταστάσεις. Συμβουλευθείτε τους τοπικούς φορείς ή τον αντιπρόσωπο για συμβουλές σχετικά με τη συλλογή και την απόρριψη.



**16 ΔΗΛΩΣΗ ΣΥΜΜΟΡΦΩΣΗΣ**

Η **VARO – VIC. VAN ROMPUY N.V.** - Joseph Van Instraat 9 - BE2500 Lier - BELGIUM, δηλώνει ότι το κάτωθι

προϊόν: Κρουστικό δράπανο  
εμπορικό σήμα: POWERplus  
μοντέλο: POWP3020

είναι σύμφωνο με τις βασικές απαιτήσεις και άλλες σχετικές διατάξεις των εφαρμοστέων Ευρωπαϊκών Οδηγιών, με βάση την εφαρμογή των ευρωπαϊκών εναρμονισμένων προτύπων. Οποιαδήποτε άνευ αδείας τροποποίηση της συσκευής καθιστά άκυρη αυτή τη δήλωση.

Ευρωπαϊκές Οδηγίες (συμπεριλαμβάνοντας, κατά περίπτωση, τις τροποποιήσεις τους έως την ημερομηνία υπογραφής):

2011/65/EU  
2006/42/EC  
2014/30/EU

Ευρωπαϊκά εναρμονισμένα πρότυπα (συμπεριλαμβάνοντας, κατά περίπτωση, τις τροποποιήσεις τους έως την ημερομηνία υπογραφής):

EN60745-1 : 2009  
EN60745-2-6 : 2010  
EN55014-1 : 2017  
EN55014-2 : 2015  
EN IEC61000-3-2 : 2019  
EN61000-3-3 : 2013

Θεματοφύλακας της Τεχνικής Τεκμηρίωσης: Philippe Vankerkhove, VARO – Vic. Van Rompuyl N.V.

Ο κάτωθι υπογεγραμμένος ενεργεί εξ ονόματος του Γενικού Διευθυντή της εταιρείας,

Ludo Mertens

Ρυθμιστικές Υποθέσεις – Διευθυντής Συμμόρφωσης  
28/01/2022, Lier - Belgium

1	NAMJENA .....	2
2	OPIS (SL. 1) .....	2
3	POPIS SADRŽAJA PAKETA .....	2
4	SIMBOLI .....	3
5	OPĆA UPOZORENJA O SIGURNOSTI RUKOVANJA ELEKTRIČNIM ALATIMA .....	3
5.1	<i>Radno mjesto</i> .....	3
5.2	<i>Električna sigurnost</i> .....	3
5.3	<i>Osobna sigurnost</i> .....	4
5.4	<i>Uporaba i održavanje električnog alata</i> .....	4
5.5	<i>Servis</i> .....	5
6	POSEBNA SIGURNOSNA UPOZORENJA .....	5
7	PRIJE POČETKA RADA .....	5
7.1	<i>Postavljanje i zamjena alata (sl. 2)</i> .....	5
7.2	<i>Vađenje SDS-plus alata</i> .....	6
8	UPOTREBA .....	6
8.1	<i>Uključivanje/Isključivanje</i> .....	6
8.2	<i>Nastavak za držanje (sl. 3)</i> .....	6
8.3	<i>Graničnik dubine</i> .....	6
8.4	<i>Uređaj za prikupljanje prašine (sl. 4)</i> .....	6
8.5	<i>Sklopka vibracija / bušenje</i> .....	6
9	ČIŠĆENJE I ODRŽAVANJE .....	7
9.1	<i>Čišćenje</i> .....	7
10	TEHNIČKI PODACI .....	7
11	BUKA .....	7
12	SERVIS .....	8
13	SKLADIŠTENJE .....	8
14	JAMSTVO .....	8
15	OKOLIŠ .....	9
16	IZJAVA O SUKLADNOSTI .....	9

# UDARNA BUŠILICA 1500 W POWP3020

## 1 NAMJENA

Uređaj je predviđen za vibracijsko bušenje u betonu, cigli i kamenu, kao i za lagane poslove rezbarenja. Također je prikladan i za bušenje bez vibracija u drvetu, metalu, keramici i plastici.



**UPOZORENJE!** Prije uporabe alata, a radi vaše vlastite sigurnosti pažljivo pročitajte ovaj priručnik i opće upute o sigurnosti. Ove upute čine sastavni dio opreme električnog alata, pa i u slučaju prodaje drugom vlasniku.

## 2 OPIS (SL. 1)

- |   |  |
|---|--|
| 1. Zaštita od prašine                   | 7. Sklopka za uključivanje/isključivanje |
| 2. Prsten za pritezanje                 | 8. Graničnik dubine                      |
| 3. Pomoćna ručka                        | 9. Gumb blokade graničnika dubine        |
| 4. Poklopac za ulje                     | 10. Ručka                                |
| 5. Sklopka vibracija / bušenje          | 11. Sigurnosni gumb za blokadu           |
| 6. AVS sustav (Anti Vibracijski Sustav) | 12. Indikator napajanja                  |

## 3 POPIS SADRŽAJA PAKETA

- Uklonite sav ambalažni materijal.
- Uklonite zaštitne umetke za transport na proizvodu i ambalaži (ako postoje).
- Provjerite nalaze li se u paketu svi dijelovi.
- Provjerite jesu li aparat, kabel za napajanje, utikač kabela i ostala oprema tijekom transporta ostali neoštećeni.
- Ambalažni materijal sačuvajte do kraja jamstvenog razdoblja. Nakon toga na prikladan ga način odbacite u otpad.



**UPOZORENJE:** Materijal ambalaže nije namijenjen igri! Djeca se ne smiju igrati plastičnim vrećicama! Postoji opasnost od gušenja!

- Vibracijska bušilica 1500 W
- Graničnik dubine
- Pomoćna ručka
- Zaštita od prašine
- Viličasti ključ
- Posuda za sredstvo za podmazivanje
  - 3 SDS svrdlo: Ø8-10 & 12 x 150 mm
  - SDS točkasto dlijeto: 250 mm
  - SDS ravno dlijeto: 14 x 250 mm



Ako dijelovi nedostaju ili su oštećeni, obratite se vašem prodavaču.

**4 SIMBOLI**

U ovom priručniku i/ili stroju se koriste ovi simboli:

	Označava opasnost od tjelesne ozljede ili oštećenja alata.		Pažljivo pročitajte upute.
	U skladu s bitnim važećim sigurnosnim standardima Europskih direktiva.		Stroj II razreda – Dvostruka izolacija – Nije vam potreban utikač s uzemljenjem.
	Obvezna zaštita očiju.		Nosite zaštitne rukavice
	Važne informacije.		Električni proizvodi ne smiju se odlagati s kućanskim otpadom.

**5 OPĆA UPOZORENJA O SIGURNOSTI RUKOVANJA ELEKTRIČNIM ALATIMA**

Pažljivo pročitajte upozorenja o sigurnosti i sve upute. U slučaju nepridržavanje bilo koje od uputa i upozorenja moguća je pojava električnog udara, požara i/ili nastanak ozbiljnih ozljeda. Sva upozorenja i upute spremite za buduću uporabu. Pojam "električni alat" u upozorenjima odnosi se na sve alate s mrežnim električnim napajanjem (sa priključnim kablom) ili s akumulatorskim napajanjem (bez priključnog kabela).

**5.1 Radno mjesto**

- Radno mjesto održavajte čistim i dobro osvijetljenim. Neuredna i tamna radna mjesta pogoduju nezgodama.
- Ne koristite alate s napajanjem u eksplozivnom okruženju, kao što je neposredna blizina zapaljivih tekućina, plinova ili prašine. Alati s napajanje u svom radu stvaraju iskre koje mogu zapaliti prašinu ili isparavanja.
- Dok se koristite električnim alatom djecu i promatrače udaljite od mjesta rada. Zbog odvlačenja pažnje tijekom rada možete izgubiti nadzor nad alatom.

**5.2 Električna sigurnost**



**Uvijek provjerite odgovara li napon napajanja naponu navedenom na nazivnoj pločici.**

- Utikači električnog alata moraju odgovarati utičnici. Nikad i ni na koji način ne vršite preinake na utikaču. Ne koristite prilagodne utikače za napajanje električnog alata koji ima uzemljenje. Neizmijenjeni utikači i odgovarajuće utičnice smanjit će opasnost od električnog udara.
- Izbjegavajte tjelesni dodir s uzemljenim površinama poput cijevi, radijatora, štednjaka i hladnjaka. Opasnost od električnog udara se povećava ako je vaše tijelo spojeno s uzemljenom površinom ili tlom.

- Ne izlažite električni alat kiši ili djelovanju vlage. Prodor vlage u električni alat povećat će opasnost od električnog udara.
- S priključnim kabelom postupajte pažljivo. Priklučni kabel nikad ne koristite za nošenje, povlačenje i ne vucite ga pri odvajanju električnog alata od utičnice. Kabel držite dalje od izvora topline, ulja, oštih rubova ili pokretnih dijelova. Oštećeni i prignječeni kablovi povećavaju opasnost od električnog udara.
- Pri uporabi električnog alata na otvorenom koristite produžni kabel prikladan za vanjsku uporabu. Na taj ćete način smanjiti opasnost od električnog udara.
- Ako je uporaba električnog alata na vlažnim mjestima neizbježna, koristite izvor napajanja koji je zaštićen strujnom zaštitnom sklopkom (SZS). Uporaba SZS smanjit će opasnost od električnog udara.

### **5.3 Osobna sigurnost**

- Pri uporabi električnog alata budite oprezni i koncentrirajte se na posao koji obavljate, ponašajte se razumno. Ne koristite električni alat ako ste umorni ili pod utjecajem droge, alkohola ili lijekova. I mali trenutak nepažnje pri uporabi električnog alata može dovesti do ozbiljnih ozljeda.
- Koristite zaštitnu opremu. Uvijek nosite zaštitu za oči. Zaštitna oprema poput maske protiv prašine, protuklizne sigurne obuće, kacige ili štitnika za uši, ako se pravilno koristi može umanjiti rizik od ozljeda.
- Izbjegavajte nehotično pokretanje alata. Prije priključivanja alata na izvor napajanja uvjerite se je li sklopka za uključivanje isključena. Nošenje električnog alata dok je prst na sklopki za uključivanje ili priključivanje aparata na električnu utičnicu dok je sklopka uključena može uzrokovati nezgode.
- Skinite s alata sve ključeve za podešavanje ili pritezanje prije uključivanja napajanja. Zatezni ili ključ za podešavanje koji ostane priključen s rotirajućim dijelom alata može dovesti do ozljeda.
- Ne naginjte se previše. Tijekom stajanja uvijek održavajte stabilan stav. Na taj ćete način zadržati bolju kontrolu nad alatom u nepredviđenim situacijama.
- Odjenite se prikladno. Ne nosite široku odjeću ili nakit. Kosu, odjeću i rukavice držite dalje od rotirajućih dijelova. Pokretni dijelovi mogu zahvatiti široku odjeću, nakit ili dugu kosu.
- Ako uređaji imaju priključna postrojenja za izvlačenje i skupljanje prašine, svakako ih priključite i na prikladan način koristite. Uporaba tih postrojenja smanjit će opasnosti u svezi s prašinom.

### **5.4 Uporaba i održavanje električnog alata**

- Ne preopterećujte električni alat. Koristite prikladni alat za određenu namjenu. S prikladnim električnim alatom posao ćete obaviti bolje i sigurnije i predviđenom brzinom.
- Ne koristite alat ako ga sklopkom ne možete uključiti ili isključiti. Električni alat koji ima razbijenu sklopku je opasan i treba ga popraviti.
- Prije podešavanja, promjene priključaka ili skladištenja električnog alata isključite utikač iz napajanja. Takve sigurnosne mjere predostrožnosti smanjuju rizik od nehotičnog pokretanja električnog alata.
- Električni alat koji ne koristite spremite izvan dohvata djece, a uporabu alata ne dozvolite osobama koje ne poznaju alat niti su upoznate s ovim uputama. Električni alati su opasni u rukama neobučenih korisnika.
- Održavajte električni alat. Provjerite jesu li pokretni dijelovi alata neudešeni ili zakočeni, ima li slomljenih dijelova ili drugih stanja koja mogu utjecati na siguran rad električnog alata. Ako postoje oštećenja, svakako ih otklonite prije uporabe alata. Mnoge su nezgode nastale upravo zbog slabo održavanog električnog alata.
- Rezne alate održavajte oštroma i čistima. Pravilnim održavanjem reznog alata čiji rezni bridovi trebaju biti oštiri, smanjit će se vjerojatnost zaglavljivanja, a bit će i lakše upravljati takvim alatom.

- Koristite električni alat, priključke, alatne nastavke i slično i to u skladu s ovim uputama i na način koji je prikladan za svaku pojedinu vrstu električnog alata, vodite pritom računa o uvjetima za rad i o radu koji treba obaviti. Uporaba električnog alata za radnje za koje on nije predviđen, može dovesti do opasnih stanja.

### 5.5 Servis

- Servis električnog alata povjerite kvalificiranoj stručnoj osobi koja će koristiti isključivo standardne zamjenske dijelove. Na taj će način alat zadržati svojstva prema sigurnosnim normama.

## 6 POSEBNA SIGURNOSNA UPOZORENJA

- Provjerite navedeni napon (V) na nazivnoj pločici.
- Koristite li bubanj za kabel, odmotajte cijeli kabel s bubnja. Minimalni presjek vodiča: 1,0 mm<sup>2</sup>.
- Kad vibracijsku bušilicu koristite na otvorenom prostoru, električno napajanje priključite produžnim kablom vrste H07RN-F 3G 1,5 mm<sup>2</sup> i koristite vodonepropusne utikače u ispravnom stanju za rad.
- Pripazite na podnožje ljestvi i skele za vrijeme prostoručnog bušenja
- Upotrijebite detektor vodova kako biste pronašli sakrivene električne vodove, vodovodne i plinske cijevi. Izbjegavajte dodirivanje dijelova ili vodiča pod naponom.
- Nosite zaštitu za uši. Gubitak sluha može biti postupan proces!
- Nosite zaštitne naočale i masku za prašinu kad radite poslove gdje se stvara prašina.
- Nemojte upotrebljavati blizu para ili zapaljivih tekućina
- Uvijek izvucite utikač iz utičnice prije čišćenja ili vršenja promjena na stroju.
- Zaštitite kabel za napajanje od oštećenja. Ulje i kiselina mogu oštetiti kabel.
- Nikad ne preopterećujte stroj.
- Sve izrađevine pravilno pričvrstite.
- **Važno!** Obvezno je slijediti sve nacionalne sigurnosne propise koji su vezani za ugradnju, rad i održavanje.
- Dlijeta i svrdla mogu slučajno izletjeti iz stroja te izazvati teške tjelesne ozljede.
- Prije početka rada, uvijek provjerite je li dlijeto ili svrdlo pravilno stegnuto i steznoj čeljusti.
- Redovito provjeravajte da na steznoj čeljusti nema istrošenosti ili oštećenja.
- Nikad nemojte pokretati vibracijsku bušilicu ako nije prislonjena uz mjesto rada (zid, strop, itd.).
- Po završetku isključite bušilicu iz napajanja te izvadite dlijeto ili svrdlo iz stroja.
- Uvijek prije zamjene dlijeta ili svrdla vibracijsku bušilicu isključite iz napajanja.
- Zaštitite oči i ostale radnike od letećih dijelova i krhotina. Nosite zaštitnu kacigu! Postavite ogradne zidove!
- Nosite radne rukavice za zaštitu prstiju od masnica i ogrebotina.
- Vibracije mogu ozlijediti ruku i rame. Budite izloženi vibracijama što je kraće moguće.
- Uvijek položite kabel za napajanje sa stražnje strane uređaja.
- Uređaj čuvajte na mjestu izvan dohvata djece.
- Za vrijeme rada uvijek držite uređaj objema rukama i zauzmite čvrst stajaci položaj.

## 7 PRIJE POČETKA RADA

- Uređajem za otkrivanje skrivenih vodova provjerite ima li na mjestu rada skrivenih električnih kablova, plinskih ili vodovodnih cijevi.
- Prije spajanja na mrežu provjerite odgovara li napon mreže naponu koji je naveden na nazivnoj pločici.

### 7.1 Postavljanje i zamjena alata (sl. 2)

Uređaj je opremljen SDS-plus sustavom za prihvat nastavaka.

- Očistite alate te ih prije postavljanja premažite tankim slojem strojne masti.
- Povucite unazad stezni rukavac i zadržite ga.

- Alat bez prašine gurnite u držač alata i okrenite ga do kraja. Alat će se automatski zaključati.
- Provjerite je li alat zaključan tako ga povučete.

## 7.2 Vađenje SDS-plus alata

Povucite unazad prsten za stezanje, zadržite ga tako i izvadite alat.



**Nakon uporabe, pribor može biti vruć. Ne dodirujte vrhove pribora rukom!  
Za skidanje alata i pribora uvijek koristite zaštitne rukavice.**

## 8 UPOTREBA

### 8.1 Uključivanje/Isključivanje

- Uključivanje: Pritisnite sklopku za uključivanje (7).
- Isključivanje: Otпустite sklopku za uključivanje (7).

### 8.2 Nastavak za držanje (sl. 3)

Radi sigurnosti vibracijsku bušilicu držite samo za nastavak za držanje.

Okretanjem nastavka za držanje možete ostvariti siguran položaj tijela pri radu s vibracijskom bušilicom. Otпустite nastavak za držanje i okrećite ga u smjeru suprotnom od kazaljke sata. Uključite dio u obliku petlje na vrat kućišta alata i postavite ručku, zatim zategnite nastavak za držanje.

### 8.3 Graničnik dubine

Otпустite nastavak za držanje i u rupu postavite ravni dio graničnika dubine. Podesite graničnik dubine i opet stegnite nastavak za držanje.

### 8.4 Uređaj za prikupljanje prašine (sl. 4)

Prije bušenja vibracijskom bušilicom u vertikalnom smjeru iznad glave, preko svrdla navucite priključak za prikupljanje prašine.

### 8.5 Sklopka vibracija / bušenje

- Sklopka vibracija / bušenje izmjenjuje funkcije bušenja, vibracija i vibracijskog bušenja.
- Ispred sklopke vibracija / bušenje postoji gumb za zaključavanje kojeg je potrebno pritisnuti da bi se spriječilo nehotično namještanje uređaja.

	<p><b>Vibracijsko bušenje:</b> Bušite zidove, beton i prirodni kamen. Ne koristite funkciju vibracijskog bušenja za keramičke pločice ili druge materijale koji ne mogu izdržati udarnu energiju.</p>
	<p><b>Vibracija:</b> Bušite zidove, beton i prirodni kamen.</p>
	<p><b>Bušenje:</b> Bušenje drva, sintetičkih materijala i metala.</p>

**Rotacija dljeteta:**

Položaj koji nije namijenjen za rad već za zakretanje ravnog dljeteta u željeni položaj.

**ažno!** Za izvođenje vibracijskog bušenja potrebna je mala sila. Prevelika sila može preopteretiti motor. Redovito provjeravajte svrdla. Naoštrite ili zamijenite tupa svrdla.

## 9 ČIŠĆENJE I ODRŽAVANJE



**Pažnja!** Prije izvođenja bilo kakvih radova na uređaju, isključite ga iz električne utičnice.

### 9.1 Čišćenje

- Ventilacijske otvore stroja održavajte čistima da bi se spriječilo pregrijavanje motora.
- Kućiste stroja redovito čistite mekom krpom, po mogućnosti nakon svake uporabe.
- Na ventilacijskim otvorima ne smije biti prašine niti prljavštine.
- Za čišćenje uporne prljavštine upotrijebite meku krpu navlaženu sapunicom.



**Nikad ne koristite otopine poput benzina, alkohola, amonijaka (u vodi) i slično. One mogu oštetiti plastične dijelove.**

## 10 TEHNIČKI PODACI

Nazivni napon	220- 240 V
Nazivna frekvencija	50 Hz
Nazivna snaga	1500 W
Brzina okretanja	0-850 o/min
Klasa zaštite	II
Dubina bušenja betona	32 mm
Dubina bušenja čelika	13 mm
Dubina bušenja drva	40 mm
Brzina udaranja.	0-4500 u minuti
Duljina kabela	4 m + VDE utikač

## 11 BUKA

Vrijednosti emitirane buke izmjerene su u skladu s odgovarajućim standardom. (K=3)

Razina zvučnog tlaka LpA	91 dB(A)
Razina zvučne snage LwA	102 dB(A)



**PAŽNJA!** Nosite osobnu zaštitnu opremu za uši kad je zvučni tlak veći od 85 dB(A).

aw (Vibracije):	14.5 m/s <sup>2</sup>	K = 1,5 m/s <sup>2</sup>
-----------------	-----------------------	--------------------------



## 12 SERVIS

- Oštećene sklopke treba zamijeniti u našem servisu.
- Ako je priključni kabel (ili mrežni utikač) oštećen, mora se zamijeniti priključnim kablom kojeg možete nabaviti u našem servisu. Zamjenu priključnog kabela smije izvršiti isključivo naš servis (pogledajte zadnju stranicu) ili kvalificirana osoba (kvalificirani električar).

## 13 SKLADIŠTENJE

- Temeljito očistite cijeli alat i nastavke.
- Spremite ga na mjesto izvan dohvata djece, na stabilnu i čvrstu površinu, na hladnom i suhom mjestu, izbjegavajte preniske ili previsoke temperature.
- Zaštitite ga od neposrednog djelovanja sunčevog svjetla. Ako je moguće, čuvajte na tamnom mjestu.
- Ne držite u plastičnoj vreći da biste izbjegli nakupljanje vlage.

## 14 JAMSTVO

- Ovo jamstvo obuhvaća sve kvarove u materijalu i proizvodnji isključujući: baterije, punjače, dijelove neispravne zbog uobičajene istrošenosti i kidanja poput ležajeva, četkica, kabela i utikača ili pribora kao što su svrdla, nastavci za svrdla, listova pile, i sl.; oštećenja ili kvarove nastale zbog pogrešne uporabe, nezgoda ili preinaka; u jamstvo nisu uključeni troškovi prijevoza uređaja.
- Oštećenja i/ili kvarovi koji nastanu zbog neodgovarajuće upotrebe također nisu obuhvaćena ovim jamstvom.
- Također nećemo snositi nikakvu odgovornost ni za kakve tjelesne ozljede koje nastanu zbog neodgovarajućeg načina korištenja alata.
- Popravci se smiju obavljati samo u ovlaštenom servisnom centru za Powerplus alate.
- Više informacija uvijek možete dobiti pozivom na telefon 00 32 3 292 92 90.
- Transportne troškove u svim slučajevima snosi kupac, osim ako pisanim putem nije dogovoreno drukčije.
- Istodobno, popravak se neće obaviti o jamstvenom trošku ako je oštećenje uređaja nastalo zbog nemarnog održavanja ili preopterećenja.
- Iz jamstva se definitivno izuzimaju oštećenja koja su nastala zbog natopljenosti tekućinom, prekomjernog prodora prašine, namjernog oštećivanja (sa svrhom ili općim nemarom i nebrigom), neprikladne upotrebe (upotreba za svrhu za koju uređaj nije predviđen), nestručnog korištenja (npr. ako se ne uvažavaju upute koje su navedene u priručniku), nestručne montaže, udara groma ili pogrešnog napona električne mreže. Ovaj popis nije restriktivan.
- Priznanje prava na popravak u jamstvenom roku nikad ne može dovesti do produženja jamstvenog perioda, niti do aktiviranja novoga jamstvenog perioda u slučaju zamjene uređaja novim.
- Uređaji ili dijelovi čija zamjena se obavi u okviru jamstvenog roka postaju vlasništvom Varo NV.
- Imamo pravo odbiti zahtjeve u kojima nije priložen ovjereni račun ili u slučaju ako je očigledno da se uređaj nije pravilno održavao. (Ventilacijske otvore treba redovito čistiti, a ugljene četkice treba redovito servisirati...)
- Jamstvo vrijedi uz predočenje računa s datumom kupnje.
- Alat se mora vratiti nerastavljen vašem trgovcu u prihvatljivo očišćenom stanju, (u neraspakiranoj, originalnoj ambalaži ako je takva postojala kod kupovine uređaja) uz račun s datumom kupnje.

**15 OKOLIŠ**

Ako je uređaj nakon dugotrajne uporabe potrebno zamijeniti, ne odlažite ga zajedno s kućnim otpadom već na način siguran za okoliš.

Dijelove električnih uređaja koji su istrošeni i koje treba baciti nije dozvoljeno odlagati zajedno s kućnim otpadom. Reciklirajte u najbližem postrojenju za reciklažu. Provjerite s lokalnim vlastima i trgovcem gdje možete reciklirati uređaj.

**16 IZJAVA O SUKLADNOSTI****VARO**

**VARO – VIC. VAN ROMPUY N.V.** – Joseph Van Instraat 9, BE 2500 Lier – Belgija, izjavljuje da je,

Vrsta uređaja: Udarna bušilica  
Robna marka: POWERplus  
Model: POWP3020

usklađen s temeljnim zahtjevima i drugim mjerodavnim propisima odgovarajućih europskih direktiva, temeljem primjene europskih usklađenih norma. Svaka neovlaštena preinaka uređaja/stroja ovu će izjavu učiniti ništavnom.

Europske norme (uključujući i njihove dopune do datuma potpisa dokumenta, ako postoje):

2011/65/EU  
2006/42/EC  
2014/30/EU

Europske usklađene norme (uključujući i njihove dopune do datuma potpisa dokumenta, ako postoje):

EN60745-1 : 2009  
EN60745-2-6 : 2010  
EN55014-1 : 2017  
EN55014-2 : 2015  
EN IEC61000-3-2 : 2019  
EN61000-3-3 : 2013

Čuvar tehničke dokumentacije: Philippe Vankerkhove, VARO – Vic. Van Rompuy N.V.

Dolje potpisani djeluje u ime izvršnog rukovoditelja tvrtke,

Ludo Mertens

Regulatorni poslovi – direktor službe osiguranja usklađenosti  
28/01/2022, Lier - Belgium

1	NAMENJENA UPOTREBA .....	2
2	OPIS (SL. 1) .....	2
3	SPISAK SADRŽAJA PAKOVANJA .....	2
4	SIMBOLI .....	3
5	OPŠTA BEZBEDNOSNA UPUTSTVA ZA ELEKTRIČNE ALATE .3	
5.1	<i>Radna oblast</i> .....	3
5.2	<i>Električna bezbednost</i> .....	3
5.3	<i>Lična bezbednost</i> .....	4
5.4	<i>Korišćenje i održavanje električnog alata</i> .....	4
5.5	<i>Servisiranje</i> .....	5
6	DODATNE BEZBEDNOSNE INSTRUKCIJE ZA ČEKIĆ BUŠILICE .....	5
7	PRE POČETKA RADA .....	5
7.1	<i>Nameštanje i zamena alata (slika 2)</i> .....	6
7.2	<i>Skidanje SDS-plus alata</i> .....	6
8	RAD .....	6
8.1	<i>Uključivanje/isključivanje</i> .....	6
8.2	<i>Montaža rukohvata (slika 3)</i> .....	6
8.3	<i>Regulator dubine bušenja</i> .....	6
8.4	<i>Uređaj za sakupljanje prašine (slika 4)</i> .....	6
8.5	<i>Prekidač za udarnu funkciju / funkciju bušenja</i> .....	6
9	ČIŠĆENJE I ODRŽAVANJE .....	7
9.1	<i>Čišćenje</i> .....	7
10	TEHNIČKI PODACI .....	7
11	BUKA.....	7
12	SERVISNO ODELJENJE .....	8
13	ODLAGANJE .....	8
14	GARANCIJA.....	8
15	ŽIVOTNA SREDINA .....	8
16	IZJAVA O USKLAĐENOSTI.....	9

# UDARNA BUŠILICA 1500W POWP3020

## 1 NAMENJENA UPOTREBA

Ova mašina je namenjena za udarno bušenje u betonu, opeci i kamenu, kao i za lakše radove na obradi dletom. Na isti način, pogodna je i za bušenje bez udarne funkcije u drvetu, metalu, keramičkim i plastičnim materijalima.



**UPOZORENJE!** Radi vaše lične bezbednosni, pažljivo pročitajte ovo uputstvo za upotrebu i opšta bezbednosna uputstva pre upotrebe ovog uređaja. Vaš električni alat treba da date drugim korisnicima isključivo zajedno sa ovim uputstvima.

## 2 OPIS (SL. 1)

1. Umetak za prašinu
2. Naglavak za pritezanje
3. Pomoćna ručica
4. Poklopac rezervoara za ulje
5. Prekidač za udarnu funkciju / funkciju bušenja
6. AVS sistem (antivibracioni sistem)
7. Prekidač za uključivanje/isključivanje
8. Graničnik dubine
9. Dugme za blokadu graničnika dubine
10. Rukohvat
11. Dugme za sigurnosnu blokadu
12. Lampica indikator uključenosti

## 3 SPISAK SADRŽAJA PAKOVANJA

- Uklonite sav materijal upotrebljen za pakovanje.
- Uklonite preostalo pakovanje i umetke korišćene pri pakovanju (ukoliko ih ima).
- Proverite da li je sadržaj pakovanja kompletan.
- Proverite uređaj, električni kabl, utikač električnog kabla i sav pribor na oštećenja prilikom transporta.
- Sačuvajte materijal za pakovanje što je moguće duže do kraja garantnog roka. Zatim ga odnesite u vaš lokalni sistem za odlaganje otpada.



**UPOZORENJE: Materijali za pakovanje nisu igračke! Deca se ne smeju igrati sa plastičnim kesama! Postoji opasnost od gušenja!**

- Čekić bušilica 1500W
- Graničnik dubine
- Pomoćni rukohvat
- Poklopac za prašinu
- Viljuškasti ključ
- Posuda za mazivo
  - 3 SDS burgija: Ø8-10 & 12 x 150 mm
  - SDS špicasto dleto: 250 mm
  - SDS pljosnato dleto: 14 x 250 mm



**Ukoliko neki delovi nedostaju ili su oštećeni, molimo da stupite u kontakt sa prodavcem.**

#### 4 SIMBOLI

Sledeći simboli su korišćeni u ovom uputstvu za upotrebu ili na mašini:

	Označava rizik od povređivanja osoba ili oštećenja alata.		Pažljivo pročitajte uputstvo za rad.
	U skladu sa osnovnim primenjivim bezbednosnim standardima evropskih direktiva.		Uređaj klase II – Dvostruka izolacija – Nije potrebna uzemljena utičnica.
	Obavezna zaštita za oči.		Nosite rukavice
	Važna informacija.		Električni proizvodi se ne smeju bacati sa otpadom iz domaćinstva.

#### 5 OPŠTA BEZBEDNOSNA UPUTSTVA ZA ELEKTRIČNE ALATE

Pročitajte sva bezbednosna upozorenja i sva uputstva. Ako se ne pridržavate svih upozorenja i uputstava, može doći do električnog udara, požara i/ili ozbiljnih povreda. Sva upozorenja i uputstva sačuvajte za buduće potrebe. Termin „električni alat“ u upozorenjima odnosi se na električni alat sa napajanjem na struju (sa kablom) ili električni alat sa napajanjem na baterije (bežični).

##### 5.1 Radna oblast

- Radnu oblast održavajte čistom i dobro osvetljenom. Nezgode se češće dešavaju u neurednim i mračnim oblastima.
- Električne alate nemojte koristiti u eksplozivnoj atmosferi, npr. u prisustvu zapaljivih tečnosti i gasova ili zapaljive prašine. Električni alati stvaraju varnice koje mogu zapaliti prašinu ili gasove.
- Deca i posmatrači moraju stajati na sigurnoj udaljenosti dok koristite električni alat. Ako niste skoncentrisani, možete izgubiti kontrolu nad uređajem.

##### 5.2 Električna bezbednost



**Uvek proveravajte da li napon električne mreže odgovara naponu na pločici sa nominalnim vrednostima.**

- Utikači električnog alata moraju odgovarati utičnici. Ni u kom slučaju nemojte modifikovati utikače. Sa uzemljenim električnim alatima nemojte koristiti adapterske utikače. Neizmenjeni utikači i odgovarajuće utičnice smanjuju rizik od električnog udara.
- Izbegavajte dodir za uzemljenim površinama kao što su cevi, radijatori, šporeti i frižideri. Ako vam je telo uzemljeno, postoji veći rizik od električnog udara.
- Električni alat ne izlažite kiši i vlazi. Ako u električni alat uđe voda, postoji veći rizik od električnog udara.

- Nemojte da oštetite kabl. Nemojte koristiti kabl za nošenje, vučenje ili isključivanje električnog alata. Kabl čuvajte od toplote, ulja, oštrih ivica i pokretnih delova. Oštećeni ili zapleteni kablovi povećavaju rizik od električnog udara.
- Ako električni alat upotrebljavate na otvorenom, koristite produžni kabl namenjen za upotrebu na otvorenom. Korišćenje kabla koji je namenjen za upotrebu na otvorenom smanjuje rizik od električnog udara.
- Ako ste primorani da električne alate koristite na vlažnom mestu, koristite napajanje sa zaštitnim uređajem diferencijalne struje (ZUDS). Upotreba ZUDS sklopke smanjuje rizik od električnog udara.

### 5.3 Lična bezbednost

- Budite pažljivi, vodite računa šta radite i razborito koristite električni alat. Električni alat nemojte koristiti ako ste umorni ili pod uticajem droga, alkohola ili lekova. Jedan jedini trenutak nepažnje u toku korišćenja električnog alata dovoljan je da dođe do ozbiljnih telesnih povreda.
- Koristite zaštitnu opremu. Obavezno nosite zaštitne naočare. Korišćenje bezbednosne opreme, kao što su maska za prašinu, cipele sa zaštitom od klizanja, šlem ili zaštitne slušalice, u odgovarajućim okolnostima smanjuje rizik od telesnih povreda.
- Pazite da nehотиčno ne uključite uređaj. Pre uključivanja u utičnicu, proverite da li je prekidač u isključenom položaju. Ako prilikom nošenja električnog alata držite prst na prekidaču ili ako uređaj uključujete u struju dok je prekidač u uključenom položaju može doći do nezgoda.
- Pre uključivanja električnog alata, uklonite sve alatke za podešavanje uređaja i ključeve za odvijanje. Ako je ključ ili komad alata pričvršćen za rotirajući deo električnog alata, može doći do telesnih povreda.
- Ne pokušavajte da dosegnete tačke van vašeg dometa. Zauzmite stabilan položaj i održavajte ravnotežu. Tako ćete imati bolju kontrolu nad električnim alatom u neočekivanim situacijama.
- Obucite se prikladno. Ne nosite široku odeću niti nakit. Neka vam kosa, odeća i rukavice budu na sigurnoj udaljenosti od pokretnih delova. Pokretni delovi mogu zahvatiti široku odeću, nakit i dugu kosu.
- Ako se na uređaj mogu montirati usisivači i aparati za prikupljanje prašine, vodite računa da oni budu priključeni i da se pravilno koriste. Upotreba ovih uređaja može smanjiti opasnosti vezane za prašinu.

### 5.4 Korišćenje i održavanje električnog alata

- Nemojte očekivati od električnog alata da uradi više nego što on to može. Koristite odgovarajući alat za ono što želite da uradite. Električni alat će postići bolje rezultate i biće bezbedniji ukoliko se koristi u okviru onoga za šta je dizajniran.
- Ne koristite električni alat ako se ne može uključiti i isključiti pomoću prekidača. Električni alati kojima se ne može upravljati pomoću prekidača predstavljaju opasnost i moraju se popraviti.
- Izvucite utikač iz izvora napajanja pre bilo kakvog podešavanja, menjanja dodatne opreme ili odlaganja električnog alata. Ove mere predostrožnosti smanjuju rizik od nehотиčnog uključivanja električnog alata.
- Kada se ne koriste, električne alate držite dalje od dohvata dece. Osobama koje nisu upoznate sa ovim električnim alatom ili nisu pročitale ova uputstva ne dozvoljavajte da ga koriste. Električni alati su opasni ako ih koriste osobe koje nisu obučene za rad sa njima.
- Održavajte električne alate. Proverite da li su pokretni delovi pravilno postavljeni i da ne zapinju, da nisu oštećeni i da ne postoji bilo kakav problem koji mogao da utiče na rad električnog alata. U slučaju oštećenja, električni alat se mora dati na popravku. Mnoge nezgode se dešavaju se zbog lošeg održavanja električnih alata.
- Alate za sečenje održavajte oštrim i čistim. Dobro održavani alati za sečenje sa oštrim sečivima se ređe zaglavljaju i lakše se kontrolišu.

- Električne alate, dodatnu opremu, nastavke i slično koristite u skladu sa ovim uputstvima, kao što je predviđeno za tip električnog alata koji koristite, imajući u vidu radne uslove i posao koji ćete obavljati. Korišćenje električnog alata za namene koje nisu predviđene može dovesti do opasnih situacija.

### 5.5 Servisiranje

- Električni alat treba da popravljaju kvalifikovani serviser koji koristi isključivo originalne rezervne delove. Ovo će osigurati da alat zadovolji zahtevane bezbednosne standarde.

## 6 DODATNE BEZBEDOSNE INSTRUKCIJE ZA ČEKIĆ BUŠILICE

- Proverite napon naveden na pločici sa tehničkim podacima.
- Kada koristite kablovski doboš, odvijte ceo kabl sa doboša. Minimalni poprečni presek provodnika: 1,0 mm<sup>2</sup>.
- Kada koristite električnu čekić bušilicu na otvorenom prostoru, priključite na električnu mrežu produžni kabl tipa H07RN-F 3G 1,5 mm<sup>2</sup> i utikače sa zaštitom na kišnicu odgovarajućim redom rada.
- Budite sigurni u svom uporištu kada stojite na merdevinama i skelama dok bušite slobodoručno.
- Upotrebite detektor vodova da biste odredili položaj vodova u zidovima sa skrivenim električnim, vodovodnim i gasnim vodovima. Izbegavajte dodirivanje delova ili provodnika sa živom strujom.
- Nosite štitnike za uši radi zaštite vašeg sluha. Gubitak sluha može biti postepen proces!
- Nosite zaštitne naočare i koristite masku protiv prašine kod radova koji stvaraju prašinu.
- Nemojte upotrebljavati u područjima gde postoje isparenja ili zapaljive tečnosti.
- Uvek isključite utikač iz utičnice pre početka čišćenja ili podešavanja mašine.
- Zaštitite napojni kabl od oštećenja. Ulja i kiseline mogu oštetiti kabl.
- Nikada nemojte da preopteretite mašinu.
- Dovoljno pričvrstite sve radne predmete.
- **Važno!** Obavezno je da se ispoštuju svi bezbednosni nacionalni propisi koji se tiču instaliranja, rada i održavanja.
- Bit nastavci za bušenje i za obradu dletom mogu biti slučajno izbačeni iz mašine i mogu prouzrokovati ozbiljne povrede:
- Pre početka rada, uvek proverite da li je bit nastavak za bušenje ili za obradu dletom pravilno blokiran u steznoj glavi.
- Redovno proveravajte steznu glavu na znakove habanja ili oštećenja.
- Nikada nemojte pokretati udarni alat pre nego što ga pritisnete uz radni predmet (zid, plafon, itd.).
- Kada završite rad, iskopčajte čekić bušilicu iz električne mreže i izvadite iz mašine bit nastavak za obradu dletom ili za bušenje.
- Uvek iskopčajte čekić bušilicu iz električne mreže pre zamene bit nastavka za obradu dletom ili za bušenje.
- Zaštitite svoje oči i ostale radnike od čestica i iverja koji lete. Nosite zaštitni šlem! Postavite pregradne zidove!
- Nosite radne rukavice radi zaštite vaših prstiju od povreda i ogrebotina.
- Vibracije mogu povrediti sistem šaka-ruka. Budite izloženi vibracijama što je kraće moguće.
- Uvek vodite napojni kabl ka pozadi i od uređaja.
- Čuvajte ovaj uređaj na mestu koje je nedostupno deci.
- Dok radite sa ovim uređajem uvek držite ovaj uređaj sa obe ruke i osigurajte da budete u stabilnom uspravnom položaju.

## 7 PRE POČETKA RADA

- Pregledajte mesto na kome će se upotrebiti uređaj da biste utvrdili da li na njemu ima bilo kakvih skrivenih kablova i gasnih i vodovodnih cevi pomoću uređaja za pronalaženje cevi.

- Pre nego što uključite mašinu u električnu mrežu osigurajte da napon mreže odgovara detaljima naznačenim na pločici sa nominalnim karakteristikama uređaja.

### 7.1 Nameštanje i zamena alata (slika 2)

Uređaj je opremljen sa SDS-plus sistemom priključivanja.

- Očistite alate i namažite ih tankim slojem mašinske masti pre nego što ih namestite.
- Povucite unazad naglavak za pritezanje i držite ga u toj poziciji.
- Gurnite i rotirajte alat u držač alata sve dokle god može da ide. Alat se automatski blokira.
- Proverite da li je blokiran povlačenjem na alatu

### 7.2 Skidanje SDS-plus alata

Povucite unazad naglavak za pritezanje, držite u toj poziciji i izvucite alat.



**Bit nastavci mogu biti vrući posle upotrebe. Ne dodirujte vrh bit nastavka rukom! Uvek koristite zaštitne rukavice da biste uklonili bit nastavak.**

## 8 RAD

### 8.1 Uključivanje/isključivanje

- Uključivanje: pritisnite prekidač (7).
- Isključivanje: otpustite prekidač (7).

### 8.2 Montaža rukohvata (slika 3)

Iz bezbednosnih razloga koristite čekić bušilicu sa montiranim rukohvatom.

Rotiranjem montažnog rukohvata bićete u stanju da dobijete sigurno uporište tela. Olabavite i rotirajte montažni rukohvat u smeru suprotnom od kazaljke na satu. Navucite petlju pomoćnog rukohvata na vrat kućišta alata i postavite rukohvat, zatim pritegnite priključak za rukohvat.

### 8.3 Regulator dubine bušenja

Olabavite rukohvat i postavite pravi deo regulatora dubine bušenja u otvor. Podesite regulator dubine bušenja i pritegnite ponovo rukohvat.

### 8.4 Uređaj za sakupljanje prašine (slika 4)

Pre nego što počnete da sprovodite radove udarnog bušenja vertikalno iznad glave, navucite umetak za sakupljanje prašine preko burgije.

### 8.5 Prekidač za udarnu funkciju / funkciju bušenja

- Prekidač za udarnu funkciju / funkciju bušenja može da uključi funkciju bušenja, udarnu funkciju i udarnu funkciju / funkciju bušenja.
- Na prekidaču za udarnu funkciju / funkciju bušenja postoji dugme za blokadu, prvo ga pritisnite da bi se sprečilo bilo kakvo nenamerno podešavanje.

	<p><b>Udarni režim / režim bušenja</b>            Bušenje u ozidu, betonu i prirodnom kamenu.            Ne koristite funkciju udarnog bušenja za keramičke pločice ili za druge materijale koji ne mogu da izdrže udarnu energiju.</p>
	<p><b>Udarni režim:</b>            Bušenje u ozidu, betonu i prirodnom kamenu.</p>
	<p><b>Režim bušenja:</b>            Bušenje u drvetu, veštačkim materijalima i metalu.</p>



**Rotacija dleta:**

Neradni položaj se koristi samo da bi se pljosnato dleto okrenulo u željeni položaj.

**Važno! Prilikom udarnog bušenja trebaće vam manje pritiskanje alata. Prejak pritisak će nepotrebno preopteretiti motor. Redovno proveravajte burgije. Naoštrite ili zamenite otupele burgije.**

## 9 ČIŠĆENJE I ODRŽAVANJE



**Pažnja! Pre vršenja bilo kakvog rada na mašini, izvucite utikač iz električne utičnice.**

### 9.1 Čišćenje

- Održavajte ventilacione proreze mašine čistim da biste sprečili pregrevanje motora.
- Redovno čistite kućište motora mekanom krpom, po mogućnosti posle svake upotrebe.
- Održavajte ventilacione proreze čistim od prašine i nečistoća.
- Ukoliko se nečistoća ne skida, upotrebite mekanu krpnu navlaženu sapunicom.



**Nikada nemojte koristiti rastvarače kao što su benzin, alkohol, rastvor amonijaka u vodi, itd. Ovi rastvarači mogu da oštete plastične delove.**

## 10 TEHNIČKI PODACI

Nominalni napon	220-240 V
Nominalna frekvencija	50 Hz
Nominalna snaga	1500 W
Brzina obrtanja	0-850 min <sup>-1</sup>
Klasa zaštite	II
Prečnik bušenja u betonu	32 mm
Prečnik bušenja u čeliku	13 mm
Prečnik bušenja u drvetu	40 mm
Broj udaraca	0-4500 min <sup>-1</sup>
Dužina kabla	4 m + VDE utikač

## 11 BUKA

Vrednosti emisije buke u skladu sa relevantnim standardom. (K=3)

Nivo zvučnog pritiska LpA	91 dB(A)
Nivo zvučne snage LwA	102 dB(A)



**PAŽNJA! Nosite zaštitu za sluh kada je zvučni pritisak veći od 85 dB(A).**

aw (Vibracije):	14.5m/s <sup>2</sup>	K = 1,5 m/s <sup>2</sup>
-----------------	----------------------	--------------------------

## 12 SERVISNO ODELJENJE

- Oštećeni prekidači se moraju zameniti u našem korisničkom servisnom odeljenju.
- Ukoliko je priključni kabl (ili električni utikač) oštećen, mora da se zameni specijalnim priključnim kablom koji je dostupan u našem servisnom odeljenju. Zamenu priključnog kabla sme da izvrši samo kvalifikovani stručnjak (kvalifikovani električar) u našem servisnom odeljenju (videti poslednju stranicu).

## 13 ODLAGANJE

- Detaljno očistite celu mašinu i sav njen dodatni pribor.
- Čuvajte je van domašaja dece, u stabilnom i bezbednom položaju, na hladnom i suvom mestu; izbegavajte isuviše visoke i isuviše niske temperature.
- Zaštite je od izloženosti direktnom sunčevom svetlu. Čuvajte je u mraku, ukoliko je to moguće.
- Nemojte je držati u plastičnim kesama kako bi se izbeglo nagomilavanje vlage.

## 14 GARANCIJA

- Ova garancija pokriva sve materijalne i fabričke greške, ali ne uključuje: baterije, punjače, neispravne delove podložne uobičajenom habanju kao što su ležišta, četkice, kablovi i utikači ili pribor kao što su bušilice, svrdla, listovi testera, itd.; oštećenja ili defekte nastale usled nepravilne upotrebe, nezgoda ili prepravki; kao ni troškove transporta.
- Oštećenja i/ili kvarovi koji se rezultat neodgovarajuće upotrebe takođe nisu obuhvaćeni odredbama ove garancije.
- Takođe ne snosimo nikakvu odgovornost za bilo koje telesne povrede koje su rezultat neodgovarajuće upotrebe ovog alata.
- Popravke se mogu vršiti samo u ovlašćenom centru korisničke službe za Powerplus alate.
- Više informacija možete uvek dobiti na telefonskom broju 00 32 3 292 92 90.
- Sve troškove transporta će snositi korisnik osim u slučaju kada je drugačije dogovoreno u pisanom obliku.
- Istovremeno, nikakva reklamacija u vezi sa garancijom neće biti priznata ukoliko je oštećenje uređaja posledica nemarnog održavanja ili preopterećenja.
- Ova garancija apsolutno ne obuhvata oštećenja nastala usled prodora tečnosti, prekomernog prodora prašine, namernog oštećenja (namerno usled grube nepažnje), nepravilne upotrebe (korišćenje u svrhe za koje uređaj nije podoban), nekompetentne upotrebe (npr. nepoštovanje uputstava datih u uputstvima za upotrebu), nestručnog sklapanja, udara groma, neodgovarajućeg napona. Ovaj spisak nije restriktivan.
- Prihvatanje reklamacija obuhvaćenih garancijom nikada ne može da produži period važenja garancije niti da predstavlja početak novog garantnog roka u slučaju zamene uređaja
- Uređaji ili delovi koji su zamenjeni u garantnom roku su prema tome vlasništvo Varo NV.
- Zadržavamo pravo da odbijemo svaki zahtev ako se kupovina ne može potvrditi ili ako je očigledno da proizvod nije održavan na odgovarajući način (čisti otvori za ventilaciju, redovno servisiranje grafitnih četkica,...).
- Morate čuvati račun i garantni list kao dokaz o datumu kupovine.
- Nerasklopljen alat prodavcu morate vratiti u prihvatljivo čistom stanju unutar originalne kutije od duvane plastike (ako je prikladno za jedinicu), zajedno sa dokazom o kupovini.

## 15 ŽIVOTNA SREDINA



Ukoliko je potrebno da se vaš uređaj zameni posle dugotrajne upotrebe, nemojte ga baciti sa otpadom iz domaćinstva već ga odložite na ekološki bezbedan način. Otpad od električnih mašina ne treba odlagati kao običan otpad proizveden u kući. Molimo vas da ga reciklirate tamo gde postoje postrojenja za recikliranje. Potražite savet u vezi recikliranja od lokalnih vlasti ili od prodavca ovog uređaja.

**16 IZJAVA O USKLAĐENOSTI**

**VARO – VIC. VAN ROMPUY N.V.** – Joseph Van Instraat 9, BE2500 Lier – Belgija, izjavljuje da je,

Proizvod: Udarna bušilica  
Marka: POWERplus  
Model: POWP3020

u skladu sa osnovnim zahtevima i drugim relevantnim odredbama primenljivih direktiva Evropske unije, zasnovanim na primeni evropskih harmonizovanih standarda. Bilo kakva neovlašćena modifikacija uređaja poništava ovu deklaraciju.

Direktive Evropske unije (uključujući, ukoliko je to primenljivo, njihove dopune do dana potpisivanja):

2011/65/EU  
2006/42/EC  
2014/30/EU

Evropski harmonizovani standardi (uključujući, ukoliko je to primenljivo, njihove dopune do dana potpisivanja):

EN60745-1 : 2009  
EN60745-2-6 : 2010  
EN55014-1 : 2017  
EN55014-2 : 2015  
EN IEC61000-3-2 : 2019  
EN61000-3-3 : 2013

Čuvar tehničke dokumentacije: Philippe Vankerkhove, VARO – Vic. Van Rompuy N.V.

Dole potpisani deluje u ime generalnog direktora kompanije,

Ludo Mertens  
Regulatorni poslovi - direktor za usklađenost  
28/01/2022, Lier - Belgium

1	ZAMÝŠLENÉ POUŽITÍ .....	3
2	POPIS (OBR. 1).....	3
3	SEZNAM OBSAHU BALENÍ.....	3
4	SYMBOLY .....	4
5	OBECNÁ BEZPEČNOSTNÍ UPOZORNĚNÍ PRO ELEKTRICKÉ NÁSTROJE .....	4
5.1	<i>Pracovní oblast</i> .....	4
5.2	<i>Elektrická bezpečnost</i> .....	4
5.3	<i>Osobní bezpečnost</i> .....	5
5.4	<i>Používání elektrických nástrojů a péče o ně</i> .....	5
5.5	<i>Servis</i> .....	6
6	DOPLŇKOVÉ BEZPEČNOSTNÍ POKYNY PRO PŘÍKLEPOVÉ VRTAČKY.....	6
7	PŘED ZAHÁJENÍM PRÁCE .....	6
7.1	<i>Nasazování a výměna nástrojů (obr. 2)</i> .....	7
7.2	<i>Odstranění nástroje SDS-plus</i> .....	7
8	PROVOZ.....	7
8.1	<i>Zapínání a vypínání</i> .....	7
8.2	<i>Nasazovací rukojeť (obr. 3)</i> .....	7
8.3	<i>Hloubkový doraz</i> .....	7
8.4	<i>Ústrojí pro sběr prachu (obr. 4)</i> .....	7
8.5	<i>Přepínač mezi příklepovým / bezpříklepovým vrtáním</i> .....	8
9	ČIŠTĚNÍ A ÚDRŽBA .....	8
9.1	<i>Čištění</i> .....	8
10	TECHNICKÉ ÚDAJE.....	9
11	HLUČNOST .....	9
12	SERVISNÍ ODDĚLENÍ .....	9
13	USKLADNĚNÍ .....	9
14	ZÁRUKA.....	10
15	ŽIVOTNÍ PROSTŘEDÍ.....	10



# VRTACÍ KLADIVO 1500W POWP3020

## 1 ZAMÝŠLENÉ POUŽITÍ

Stroj je určen k přiklepovému vrtání do betonu, cihel a kamene i k lehkému vysekávání. Hodí se rovněž k bezpříklepovému vrtání do dřeva, kovu, keramiky a plastů.



**UPOZORNĚNÍ!** Než začnete zařízení používat, přečtěte si v zájmu své vlastní bezpečnosti tento návod k použití a obecné bezpečnostní instrukce. Váš elektrický nástroj by se měl předávat dalším osobám jen s těmito pokyny.

## 2 POPIS (OBR. 1)

1. Protiprachový kryt
2. Upevňovací manžeta
3. Pomocná rukojeť
4. Krytka oleje
5. Přepínač mezi přiklepovým / bezpříklepovým vrtáním
6. Systém AVS (antivibrační)
7. Láhev na směšování paliva
8. Hloubková zarážka
9. Blokační knoflík hloubkové zarážky
10. Držák
11. Bezpečnostní jisticí knoflík
12. Světelná kontrolka

## 3 SEZNAM OBSAHU BALENÍ

- Odstraňte veškeré balicí materiály.
- Odstraňte zbývající obaly a přepravní přípravky (jsou-li přítomny).
- Zkontrolujte úplnost obsahu obalu.
- Zkontrolujte, zda na zařízení, síťové přívodní šňůře, zástrčce a veškerém příslušenství nevznikly během přepravy škody.
- Uložte si balicí materiály na co nejdelší dobu, nejlépe až do konce záruční doby. Potom je zlikvidujte vyhozením do místního systému na odvoz odpadu.



**VAROVÁNÍ: Balicí materiály nejsou vhodné na hraní! Děti si nesmějí hrát s plastovými sáčky! Nebezpečí udušení!**

- Přiklepová vrtačka 1500W
- Hloubkový doraz
- Pomocná rukojeť
- Hloubkový doraz
- Otevřený klíč
- Tuková maznice
  - 3 vrták SDS: Ø8-10 & 12 x 150 mm
  - SDS shrotem, dláta: 250 mm
  - SDS ploché dláta: 14 x 250 mm



**Jestliže některé díly chybí nebo jsou poškozeny, obraťte se na svého obchodníka.**

#### 4 SYMBOLY

V tomto návodu a u přístroje jsou používány následující symboly:

	Znamená riziko zranění osob nebo poškození nástroje.		Před použitím si přečtěte návod k použití.
	V souladu se základními platnými bezpečnostními normami Evropských směrnic.		Stroj třídy II – Dvojitá izolace – Nepotřebujete uzemněnou zástrčku.
	Povinná ochrana zraku.		Noste ochranné rukavice
	Důležité informace.		Elektrické stroje a přístroje nesmí být likvidovány s komunálním odpadem.

#### 5 OBECNÁ BEZPEČNOSTNÍ UPOZORNĚNÍ PRO ELEKTRICKÉ NÁSTROJE

Přečtěte si všechna bezpečnostní upozornění a všechny instrukce. Nedodržení upozornění a instrukcí může vést k zasažení elektrickým proudem, požáru a/nebo vážnému úrazu. Uchovte si veškerá upozornění a instrukce, abyste do nich mohli později nahlédnout. Termín "elektrický nástroj" v upozorněních znamená elektrický nástroj připojený (kabelem) k síti nebo elektrický nástroj provozovaný (bez kabelu) na akumulátor.

##### 5.1 Pracovní oblast

- Udržujte pracoviště čisté a dobře osvětlené. Tmavá a nepřehledná pracoviště zvyšují riziko nehody.
- Neprovozujte elektrické nástroje v potenciálně výbušném prostředí, například v přítomnosti hořlavých kapalin, plynů nebo prachu. Elektrické nástroje produkují jiskry, které mohou prach nebo výpary zapálit.
- Při práci s elektrickým nástrojem udržujte děti a okolostojící osoby opodál. Mohou odvést vaši pozornost a ztratíte kontrolu nad nástrojem.

##### 5.2 Elektrická bezpečnost



**Vždy kontrolujte, zda přiváděné napětí odpovídá napětí uvedenému na typovém štítku.**

- Zástrčky elektrického nástroje musejí odpovídat zásuvkám. Zástrčku nikdy nijak neupravujte. S uzemněnými elektrickými nástroji nepoužívejte nikdy rozvodné zástrčky. Riziko zasažení elektrickým proudem je menší u neupravovaných zástrček a kompatibilních zásuvek.
- Vyhýbejte se tělesnému kontaktu s uzemněnými povrchy například na trubkách, radiátorech, sporácích a ledničkách. Nebezpečí zasažení elektrickým proudem je větší, jestliže je vaše tělo uzemněné.

- Nevystavujte elektrické nástroje dešti nebo vlhkosti. Voda, která se dostane do elektrického nástroje, zvyšuje riziko zasažení elektrickým proudem.
- S kabelem zacházejte opatrně. Nikdy nástroj nenoste nebo netáhejte na kabel a nevytahujete zástrčku ze zásuvky tahem za kabel. Šňůru chraňte před teplem, olejem, ostrými hranami a pohyblivými díly. Poškozené nebo zapletené kabely zvyšují riziko zasažení elektrickým proudem.
- Při práci s elektrickým nástrojem pod širým nebem používejte prodlužovací kabel vhodný k vnějšímu použití. Použití kabelu vhodného k vnějšímu použití zmenšuje riziko zasažení elektrickým proudem.
- Je-li práce s elektrickým nástrojem na vlhkém místě nevyhnutelná, použijte zdroj proudu chráněný spínačem proti zbytkovému proudu (RCD). Použití RCD zmenšuje riziko zasažení elektrickým proudem.

### 5.3 Osobní bezpečnost

- Při práci s elektrickým nástrojem buďte pozorní, sledujte, co děláte, a řiďte se zdravým rozumem. Nepracujte s elektrickým nástrojem, když jste unavení nebo pod vlivem drog, alkoholu nebo léků. Chvilková nepozornost při zacházení s elektrickým nástrojem může vést k vážnému osobnímu zranění.
- Používejte bezpečnostní vybavení. Vždy si chraňte zrak. Bezpečnostní vybavení, jakým je protiprášný respirátor, neklouzavá bezpečnostní obuv, ochranná přilba nebo chránič sluchu, které se použije, kdykoliv to okolnosti vyžadují, omezuje osobní zranění.
- Vyhybejte se nahodilému spuštění. Před zasunutím zástrčky do zásuvky se ubezpečte, že je vypínač v poloze vypnuto. Nošení nástrojů s prstem na vypínači a připojování nástrojů k síti s vypínačem v poloze zapnuto zvyšuje riziko nehody.
- Před nastartováním nástroje odstraňte veškeré stavěcí klíny a klíče. Klín nebo klíč ponechaný v otáčivé části elektrického nástroje může způsobit úraz.
- Nesnažte se dosáhnout příliš daleko. Vždy si udržujte pevný postoj a rovnováhu. To vám umožní mít nástroj pod lepší kontrolou v neočekávaných situacích.
- Vhodně se oblékejte. Nenoste volné oblečení ani bižuterii. Udržujte své vlasy, oblečení a rukavice mimo dosah pohyblivých se dílů. Volné oblečení, bižuterie nebo dlouhé vlasy se mohou zachytit v pohyblivých se dílech.
- Jsou-li k dispozici mechanismy umožňující odvod a sběr prachu, zabezpečte jejich připojení a řádné používání. Použití těchto mechanismů snižuje rizika vyvolávaná prachem.

### 5.4 Používání elektrických nástrojů a péče o ně

- Neočekávejte od elektrického nástroje, co nemůže splnit. Používejte elektrický nástroj vhodný pro váš účel. Elektrický nástroj vykoná svůj úkol lépe a bezpečněji, použije-li se tempem, pro které byl zkonstruován.
- Nepoužívejte elektrický nástroj, jestliže ho nelze vypínačem zapnout i vypnout. Každý elektrický nástroj, který nelze ovládat vypínačem, je nebezpečný a je třeba ho opravit.
- Před prováděním jakýchkoliv změn, výměnou příslušenství nebo ukládáním elektrických nástrojů odpojte zástrčku od zdroje energie. Taková preventivní bezpečnostní opatření snižují riziko náhodného zapnutí elektrického nástroje.
- Nepoužívané elektrické nástroje ukládejte mimo dosah dětí a nedovolte s nimi pracovat osobám, které nejsou obeznámeny s nástrojem ani s těmito pokyny. Elektrické nástroje jsou v rukách neškolených uživatelů nebezpečné.
- Provádějte údržbu elektrických nástrojů. Kontrolujte, zda nejsou pohyblivé díly nesprávně seřízené nebo zadřené, zda nejsou prasklé a zda na nich není patrně nic, co by se mohlo dotknout provozu elektrického nástroje. Při poškození dejte elektrický nástroj před použitím opravit. Mnoho nehod způsobují právě nedostatečně udržované elektrické nástroje.
- Řezné nástroje udržujte ostré a čisté. Je méně pravděpodobné, že by se řádně udržované řezné nástroje s ostrými břity někde zadržly, a proto se ostré nástroje snáze ovládají.



- Používejte elektrický nástroj, příslušenství a nástrojové bity atd. v souladu s těmito pokyny a způsobem předepsaným pro konkrétní typ elektrického nástroje; přitom berte v úvahu pracovní podmínky a práci, již je třeba vykonat. Použití elektrického nástroje způsobem jiným, než pro který je určen, může vytvořit potenciálně nebezpečnou situaci.

### 5.5 Servis

- Servisní práce na elektrickém nástroji přenechejte kvalifikovanému technikovi, který používá výhradně originální náhradní díly. Tak si zajistíte, že nástroj bude i nadále bezpečný.

## 6 DOPLŇKOVÉ BEZPEČNOSTNÍ POKYNY PRO PŘÍKLEPOVÉ VRTAČKY

- Zkontrolujte napětí (voltáž) uvedené na výkonovém štítku stroje.
- Budete-li používat kabelové bubny, vždy odviňte z bubnu všechny kabel. Minimální průřez vodiče: 1,0 mm<sup>2</sup>.
- Budete-li používat elektrickou příklepovou vrtačku ve venkovním prostoru, připojte ve správném pracovním pořádku prodlužovací kabel typu H07RN-F 3G o průměru 1,5 mm<sup>2</sup> a zástrčky odolné proti vlhkosti.
- Ujistěte se, že při vrtání z volné ruky stojíte na žebříku nebo lešení pevně.
- Používejte detektor elektrického vedení, abyste lokalizovali elektrická, vodní nebo plynová vedení skrytá ve stěnách. Vyhýbejte se dotyku dílů nebo vodičů, které jsou pod proudem.
- Na ochranu sluchu noste klapky na uši. Ztráta sluchu může být postupný proces!
- Při pracích, při nichž vzniká prach, noste ochranné brýle a používejte ochrannou masku.
- Nepoužívejte zařízení v oblastech, kde jsou výpary a hořlavé kapaliny.
- Před čištěním stroje nebo prováděním změn na stroji vždy vytáhněte zástrčku ze zásuvky.
- Přívodní kabel chraňte před poškozením. Olej a kyselina mohou kabel poškodit.
- Nikdy stroj nepřetěžujte.
- Všechny obrobky dostatečně dobře připevňujte.
- Důležité! Je zásadní důležitostí řídit se všemi místními bezpečnostními pokyny upravujícími instalaci, provoz a údržbu.
- Rycí a vrtací bity mohou být náhodně vymrštěny ze stroje a způsobit vážný úraz:
- Před zahájením práce vždy zkontrolujte, že je rycí či vrtací bit důkladně zajištěn ve sklíčidle.
- Sklíčidlo pravidelně kontrolujte, zda nevykazuje známky opotřebení nebo poškození.
- Nikdy nestartujte příklepový nástroj, který ještě nebylo přiložen k obrobku (stěně, stropu, atd.).
- Když skončíte, odpojte příklepovou vrtačku od přívodu elektřiny a vyjměte rycí nebo vrtací bit ze stroje.
- Před výměnou rycího nebo vrtacího bitu vždy vrtací kladivo odpojte o přívodu elektřiny.
- Chraňte si oči i ostatní pracovníky před odletujícími částicemi a třískami. Noste přilbu! Postavte dělicí přepážky!
- Noste pracovní rukavice, abyste si nepohmoždili ani neodřeli prsty.
- Vibrace mohou poškodit ruku nebo paži. Expozice vibracím má být co nejkratší.
- Vždy vedte síťový kabel od zařízení směrem dozadu.
- Zařízení ukládejte na místo, které není přístupné dětem.
- Když vykonáváte práci, vždy zařízení držte oběma rukama a ujistěte se, že váš postoj je stabilní.

## 7 PŘED ZAHÁJENÍM PRÁCE

- Prohlédněte místo, na němž má být nástroj použit, zda tam nejsou skryté elektrické kabely nebo plynové či vodní trubky; použijte vyhledávač trubek.
- Před zapojením zařízení do sítě se ujistěte, že napětí sítě odpovídá údajům na výkonovém štítku.

### 7.1 Nasazování a výměna nástrojů (obr. 2)

Zařízení je vybaveno upínacím systémem SDS-plus.

- Očistěte nástroje a namažte je před nasazením tenkou vrstvou maziva na stroje.
- Zatáhněte zpět upevňovací manžetu a přidržte ji.
- Zatlačte nástroj očištěný od prachu co nejdále do držáku nástrojů a pootočte jím. Nástroj se automaticky zajistí.
- Zajištění zkontrolujte zatáhnutím za nástroj.

### 7.2 Odstranění nástroje SDS-plus

Zatáhněte zpět upevňovací manžetu, přidržte ji a vytáhněte nástroj.



**Příslušenství může být po použití horké. Nedotýkejte se špičky příslušenství rukou! Příslušenství vždy snímejte s nasazenou rukavicí.**

## 8 PROVOZ

### 8.1 Zapínání a vypínání

- Zapnutí: Stiskněte provozní vypínač (7).
- Vypnutí: Povolte provozní vypínač (7).

### 8.2 Nasazovací rukojeť (obr. 3)

Z bezpečnostních důvodů používejte příklepovou vrtačku jen s nasazenou rukojetí.

Můžete si zachovávat bezpečnou polohu při práci tak, že si v případě potřeby nasazovací rukojeť otočíte. Povolte a otočte nasazovací rukojeť proti směru pohybu hodinových ručiček. Nasuňte smyčku na krček nástroje pouzdra a nasadte rukojeť, potom nasazovací rukojeť utáhněte.

### 8.3 Hlubkový doraz





Povolte nasazovací rukojeť a rovný díl hlubkové zarážky umístěte do otvoru. Upravte hloubkovou zarážku a nasazovací rukojeť znovu utáhněte.

### 8.4 Ústrojí pro sběr prachu (obr. 4)

Před příklepovým vrtním prováděným svisle nad hlavou přetáhněte přes vrtací bit ústrojí pro sběr prachu.

### 8.5 Přepínač mezi příklepovým / bezpříklepovým vrtáním

- Přepínač mezi příklepovým / bezpříklepovým vrtáním zapíná a vypíná funkce příklepového a bezpříklepového vrtání.
- Vpředu na přepínači mezi příklepovým / bezpříklepovým vrtáním je blokační knoflík, jehož stiskem předejete jakémukoli nezmýšlené změně nastavení.

	<p><b>Režim příklepového / bezpříklepového vrtání:</b> Vrtejte do zdiva, betonu a přírodního kamene. Funkci příklepu nepoužívejte na keramické obkládačky a jiný materiál, který by nevydržel energii nárazů.</p>
	<p><b>Příklepový režim:</b> Vrtání do zdiva, betonu a přírodního kamene.</p>
	<p><b>Bezpříklepový režim:</b> Vrtání do dřeva, syntetických materiálů a kovu.</p>
	<p><b>Otočení dláta:</b> Nepracovní poloha používaná jen k otočení plochého dláta do požadované polohy.</p>



**Důležité!** Při použití vrtacího kladiva potřebujete malý tlak. Přílišný tlak zbytečně zatíží motor. Pravidelně kontrolujte vrtací bity. Tupé vrtací bity nabruste nebo vyměňte.

## 9 ČIŠTĚNÍ A ÚDRŽBA



**Pozor!** Než začnete na zařízení provádět jakoukoliv práci, odpojte je od sítě.

### 9.1 Čištění

- Udržujte čisté větrací otvory stroje, abyste předešli přehřátí motoru.
- Pravidelně čistěte těleso stroje měkkou tkaninou, nejlépe po každém použití.
- Udržujte větrací otvory prosté prachu a nečistot.
- Jestliže nečistota nepovoluje, použijte měkkou tkaninu navlhčenou ve vodě s přidavkem mýdla.



**Nikdy nepoužívejte rozpouštědla, jakými je benzin, alkohol, čpavková voda atd. Tato rozpouštědla mohou poškodit plastové díly.**

**10 TECHNICKÉ ÚDAJE**

Jmenovité napětí	220-240 V
Jmenovitý kmitočet	50 Hz
Příkon	1500 W
Otáčky	0-850 min <sup>-1</sup>
Stupeň krytí	II
Vrtací výkon do betonu	32 mm
Vrtací výkon do oceli	13 mm
Vrtací výkon do dřeva	40 mm
Kadence	0-4500 min <sup>-1</sup>
Délka kabelu	4 m + zástrčka VDE

**11 HLUČNOST**

Hodnoty hlukových emisí se měří podle příslušné normy. (K=3)

Úroveň akustického tlaku LpA	91 dB(A)
Úroveň akustického výkonu LwA	102 dB(A)



**POZOR!** Hladina akustického tlaku může přesáhnout 85 dB(A), v takovém případě noste individuální chránič sluchu.

aw (Vibration):	14.5 m/s <sup>2</sup>	K = 1,5 m/s <sup>2</sup>
-----------------	-----------------------	--------------------------

**12 SERVISNÍ ODDĚLENÍ**

- Poškozené vypínače je třeba nechat vyměnit v našem poprodejním servisním oddělení.
- Je-li poškozen spojovací kabel (nebo síťová zástrčka), je třeba jej nahradit speciálním spojovacím kabelem, který je k dispozici v našem servisním oddělení. Výměnu spojovacího kabelu by mělo provést naše servisní oddělení (viz poslední stránku) nebo kvalifikovaný specialista (kvalifikovaný elektrikář).

**13 USKLADNĚNÍ**

- Důkladně vyčistěte celý stroj i jeho příslušenství.
- Uložte jej mimo dosah dětí do stabilní a bezpečné polohy na chladném a suchém místě; vyhýbejte se příliš vysokým i příliš nízkým teplotám.
- Chraňte jej před přímým slunečním svitem. Je-li to možné, uchovávejte jej v temnu.
- Neukládejte jej v plastických pytlích, ve kterých by se hromadila vlhkost.

## 14 ZÁRUKA

- Tato záruka kryje veškeré materiálové nebo výrobní vady kromě: baterií, nabíječek, vadných dílů podléhajících běžnému opotřebením, jakými jsou ložiska, kartáčky, kabely a zástrčky, nebo příslušenství, jakým jsou vrtáky, vrtací bity, pilové kotouče atd.; poškození nebo vad vyplývajících ze špatného zacházení, nehod nebo provedených změn; přepravních nákladů. .
- Poškození a / nebo závady vyplývající z nevhodného používání také nespádají do záručních ustanovení.
- Také odmítáme veškerou odpovědnost za jakékoliv poranění vyplývající z nevhodného použití nástroje.
- Opravy může provádět pouze servisní středisko autorizované pro nástroje Powerplus.
- Více informací můžete vždy získat na čísle 00 32 3 292 92 90.
- Dopravní náklady vždy nese zákazník, pokud není písemně dohodnuto jinak.
- Stejně tak nelze vznášet nárok ze záruky v případě, že škoda na zařízení vznikla následkem nedbalé údržby nebo přetížení.
- Zcela vyloučeny ze záruky jsou škody vzniklé následkem zaplavení tekutinou, přílišného zaprášení, úmyslného poškození (ať jde o záměr či hrubou nedbalost), nepatřičného používání (používání k účelům, k nimž zařízení není vhodné), diletantského používání (např. nedodržováním pokynů z návodu), nekvalifikovaného sestavení, zásahu bleskem a chybného síťového napětí. Tento seznam není omezující.
- Uznání záručního nároku nemůže nikdy vést k prodloužení záruční lhůty ani začátku nové záruční lhůty v případě, že bylo zařízení vyměněno.
- Zařízení nebo díly vyměněné v rámci záruky se proto stávají vlastnictvím Varo NV.
- Vyhrazuje si právo odmítnout jakýkoliv nárok v případech, kdy nelze ověřit nákup nebo kdy je zřejmé, že výrobek nebyl správně udržován (pravidelné čištění větracích otvorů, pravidelné servisování uhlíkových kartáčků, atd.).
- Ušchovejte si doklad o zakoupení, neboť se jím prokazuje datum nákupu.

## 15 ŽIVOTNÍ PROSTŘEDÍ



Bude-li vaše zařízení po delší době používání třeba vyměnit za nové, nelikvidujte použité zařízení spolu s běžným domovním odpadem, ale proveďte to způsobem ekologicky bezpečným.

Elektrický odpad se nesmí likvidovat jako součást domovního odpadu. Kde je to možné, provádějte recyklaci. Zeptejte se na místním úřadu nebo u prodejce, kde a jak lze recyklovat.

**16 PROHLÁŠENÍ O SHODĚ**

**VARO – VIC. VAN ROMPUY N.V.** - Joseph Van Instraat 9 - BE2500 Lier - BELGIUM,  
prohlašuje, že

Výrobek: Vrtací kladivo  
Výrobní značka: POWERplus  
Model: POWP3020

je ve shodě se základními požadavky a ostatními relevantními ustanoveními příslušných evropských směrnic založených na aplikaci evropských harmonizovaných norem. Jakákoliv neschválená úprava přístroje vede ke ztrátě platnosti tohoto prohlášení.

Evropské směrnice (včetně, nastanou-li, jejich změn a doplňků až do data podpisu):

2011/65/EU  
2006/42/EC  
2014/30/EU

Evropské harmonizované normy (včetně, nastanou-li, jejich změn a doplňků až do data podpisu):

EN60745-1 : 2009  
EN60745-2-6 : 2010  
EN55014-1 : 2017  
EN55014-2 : 2015  
EN IEC61000-3-2 : 2019  
EN61000-3-3 : 2013

Držitel technické dokumentace: Philippe Vankerkhove, VARO - Vic. Van Rompuy N.V.

Níže podepsaný jedná jménem vedení společnosti,

Ludo Mertens

Regulativní postupy - Manažer pro dohled nad řádným jednáním  
28/01/2022, Lier - Belgium

1	ZAMÝŠĽANÉ POUŽITIE.....	3
2	POPIS (OBR. 1) .....	3
3	OBSAH BALENIA.....	3
4	VYSVETLENIE SYMBOLOV .....	4
5	VŠEOBECNÉ BEZPEČNOSTNÉ VAROVANIA PRE ELEKTRICKÉ NÁRADIE .....	4
5.1	<i>Pracovná plocha .....</i>	4
5.2	<i>Elektrická bezpečnosť .....</i>	4
5.3	<i>Osobná bezpečnosť.....</i>	5
5.4	<i>Používanie elektrického náradia a starostlivosť oň.....</i>	5
5.5	<i>Servis.....</i>	6
6	DOPLNKOVÉ BEZPEČNOSTNÉ POKYNY PRE VŔTACIE KLADIVÁ.....	6
7	PRED ZAČATÍM PRÁCE.....	6
7.1	<i>Uchytenie a výmena nástrojov (obr. 2).....</i>	7
7.2	<i>Vybratie nástroja SDS-plus .....</i>	7
8	PREVÁDZKA .....	7
8.1	<i>Zapnutie / vypnutie .....</i>	7
8.2	<i>Prídavná rukoväť (obr. 3).....</i>	7
8.3	<i>Híbkový doraz .....</i>	7
8.4	<i>Zariadenie na zber prachu (obr. 4).....</i>	7
8.5	<i>Prepínač kladiva/ vrtačky .....</i>	7
9	ČISTENIE A ÚDRŽBA .....	8
9.1	<i>Čistenie.....</i>	8
10	TECHNICKÉ ÚDAJE .....	8
11	HLUK.....	8
12	SERVISNÁ SLUŽBA.....	9
13	SKLADOVANIE .....	9
14	ZÁRUKA.....	9
15	ŽIVOTNÉ PROSTREDIE.....	10





# VŔTACIE KLADIVO 1500W POWP3020

## 1 ZAMÝŠĽANÉ POUŽITIE

Stroj je určený na kladivové vŕtanie do betónu, tehly a kameňa, ako aj pre ľahké sekacie práce. Je vhodný aj na vŕtanie bez príklepov do dreva, kovu, keramiky a plastov.



**VAROVANIE!** Z dôvodu vlastnej bezpečnosti si pred použitím tohto zariadenia prečítajte tento návod a všeobecné bezpečnostné pokyny. Ak vaše elektrické zariadenie budete dávať iným používateľom, odovzdajte ho prosím spolu s týmito pokynmi.

## 2 POPIS (OBR. 1)

1. Viečko proti prachu
2. Upevňovacia objímka
3. Pomocná rukoväť
4. Kryt oleja
5. Prepínač kladiva/ vŕtačky
6. Systém AVS (antivibračný systém)
7. Hlavný vypínač
8. Hĺbková zarážka
9. Zaisťovací gombík pre hĺbkový doraz
10. Rukoväť
11. Bezpečnostný zaisťovací gombík
12. Indikátor napájania

## 3 OBSAH BALENIA

- Odstráňte všetok baliaci materiál.
- Odstráňte zvyšný baliaci materiál a baliace vložky (ak sú súčasťou balenia).
- Skontrolujte, či je obsah balenia úplný.
- Skontrolujte či prístroj, elektrická šnúra, zástrčka a príslušenstvo nebolo počas prepravy poškodené.
- Baliaci materiál si, pokiaľ je to možné, odložte počas celej záručnej doby. Potom ho zlikvidujte v miestnej zberni odpadov.



**VAROVANIE:** Baliaci materiál nie je na hranie! Deti sa nesmú hrať s plastovými vreckami! Nebezpečenstvo udusenía!







- Vŕtacie kladivo 1500W
- Hĺbková zarážka
- Pomocná rukoväť
- Viečko proti prachu
- Francúzsky kľúč
- Tuková mastic
- 3 vŕtáky SDS: Ø8-10 & 12 x 150 mm
- SDS sekáče špicatý: 250 mm
- SDS sekáče plochý: 14 x 250 mm



**Ak zistíte, že chýbajú nejaké súčasti, alebo sú poškodené, kontaktujte prosím predajcu.**

#### 4 VYSVETLENIE SYMBOLOV

V tomto návode a/alebo na stroji sa používajú nasledujúce symboly:

	Označuje riziko zranenia, alebo poškodenie nástroja.		Pred použitím si prečítajte návod.
	V súlade so základnými platnými bezpečnostnými normami Európskych smerníc.		Stroj triedy II – Dvojitá izolácia – Nepotrebuje uzemnenú zástrčku.
	Purtať obligatoriu echipament de protecție pentru ochi.		Noste ochranné rukavice
	Dôležitá informácia.		Elektrické výrobky sa nesmú likvidovať s domovým odpadom.

#### 5 VŠEOBECNÉ BEZPEČNOSTNÉ VAROVANIA PRE ELEKTRICKÉ NÁRADIE

Starostlivo si prečítajte všetky bezpečnostné varovania a všetky pokyny. Nedodržovanie všetkých varovaní a pokynov môže spôsobiť úder elektrickým prúdom, požiar a/alebo závažný úraz. Odložte si všetky varovania a pokyny na prípad, ak ich budete v budúcnosti potrebovať. Termín "elektrické náradie" v týchto varovaniach označuje vaše elektrické náradie s napájaním zo siete (s káblom) alebo elektrické náradie napájané akumulátorom (bez kábla).

##### 5.1 Pracovná plocha

- Pracovnú plochu udržiavajte v čistote a dobre osvetlenú. Neporiadok a prítomie na pracovisku zvyšuje riziko úrazov.
- Elektrické náradie nepoužívajte vo výbušných prostrediach, obsahujúcich napríklad horľavé tekutiny, plyny alebo prach. Elektrické náradie spôsobuje iskrenie, ktoré môže zapáliť prach alebo výpary.
- Pri používaní elektrického náradia sa nesmú v blízkosti nachádzať deti a okoloidúci. Mohli by odpútať vašu pozornosť a náradie by ste nemali pod kontrolou.

##### 5.2 Elektrická bezpečnosť



**Vždy skontrolujte, či napätie napájacieho zdroja súhlasí s napätím na výkonnostnom štítku**

- Vidlice elektrického náradia musia zodpovedať sieťovej zásuvke. Vidlicu nikdy neupravujte žiadnym spôsobom. Nepoužívajte s uzemneným elektrickým náradím (pripojeným k uzemneniu) žiadne adaptéry vidlice. Používanie nepozmeňovaných vidlic zodpovedajúcich sieťovým zásuvkám znižuje riziko úrazu elektrickým prúdom.
- Nedotýkajte sa uzemnených povrchov a povrchov, spojených s uzemnením, ako sú potrubia, radiátory, sporáky alebo chladničky. Ak ste uzemnený alebo spojený s uzemnením, hrozí vám zvýšené riziko úrazu elektrickým prúdom.

- Elektrické náradie nesmie byť vystavené dažďu ani vlhkým podmienkam. Prienik vody do elektrického náradia zvyšuje riziko úrazu elektrickým prúdom.
- Kábel sa nesmie nadmerne zaťažovať. Kábel nikdy nepoužívajte na prenášanie, ťahanie alebo vyťahovanie vidlice elektrického náradia. Kábel nesmie byť vystavený pôsobeniu tepla, oleja, ostrých hrán alebo pohyblivých dielov. Poškodené alebo zapletené káble zvyšujú riziko úrazu elektrickým prúdom.
- Pri používaní elektrického náradia vo vonkajšom prostredí používajte predlžovací kábel vhodný na vonkajšie použitie. Používanie šnúry vhodnej na vonkajšie použitie znižuje riziko úrazu elektrickým prúdom..
- Ak je používanie elektrického náradia vo vlhkých priestoroch nevyhnutné, používajte napájací zdroj chránený nadprúdovým ističom (RCD). Používanie RCD znižuje riziko úrazu elektrickým prúdom.

### 5.3 Osobná bezpečnosť

- Pri používaní elektrického náradia buďte vždy ostražitý, sledujte čo robíte a riadte sa zdravým úsudkom. Elektrické náradie nepoužívajte, ak ste unavený, alebo ak ste pod vplyvom liekov, alkoholu alebo drog. Okamih nepozornosti pri používaní elektrického náradia môže spôsobiť závažný osobný úraz.
- Používajte bezpečnostné pomôcky. Vždy noste chránič očí. Používaním bezpečnostných pomôcok, ako je protiprachová maska, neklzáva bezpečnostná obuv, tvrdá prilba alebo chrániče uší za každých podmienok sa znižuje riziko osobných úrazov.
- Zabraňte náhodnému uvedeniu do činnosti. Pred pripojením do siete sa uistite, že vypínač je vo vypnutej polohe. Prenášanie elektrického náradia s prstom na vypínači alebo pripojovanie elektrického náradia so zapnutým vypínačom zvyšuje riziko úrazov.
- Pred zapnutím elektrického náradia odstráňte akékoľvek nastavovacie kľúče a iné nástroje. Kľúč a nástroje, ktoré zostanú pripevnené k rotujúcemu dielu elektrického náradia môžu spôsobiť úraz.
- Nenakláňajte sa príliš. Vždy musíte mať spoľahlivú oporu a rovnováhu. Zlepšuje sa tým ovládateľnosť elektrického náradia v neočakávaných situáciách.
- Buďte vhodne oblečený. Nenoste voľné odevy ani šperky. Nepribližujte sa vlasmi, odevmi ani rukavicami k pohyblivým dielom. Voľné odevy, šperky alebo dlhé vlasy môžu zachytiť pohyblivé diely.
- Ak sa používajú aj pomôcky na pripojenie odsávačov a zberačov prachu, uistite sa, že sú riadne pripojené a správne sa používajú. Používaním týchto pomôcok možno znížiť nebezpečenstvo spôsobované prachom.

### 5.4 Používanie elektrického náradia a starostlivosť oň

- Pri použití elektrického náradia nevynakladajte nadmernú silu. Používajte správne elektrické náradie pre vaše použitie. Správne elektrické náradie zvládne prácu lepšie a bezpečnejšie, s rýchlosťou, na ktorú bolo navrhnuté.
- Nepoužívajte elektrické náradie ak sa vypínačom nezapína alebo nevypína. Elektrické náradie, ktoré sa nedá ovládať vypínačom, je nebezpečné a musí sa opraviť.
- Pred akýmkoľvek nastavením, výmenou doplnkov alebo odložením elektrického náradia odpojte vidlicu od napájacieho napätia. Takéto preventívne bezpečnostné opatrenia znižujú riziko náhodného uvedenia elektrického náradia do činnosti.
- Nepoužívané elektrické náradie uchovávajte mimo dosahu detí a nedovoľte, aby osoby neoboznámené s elektrickým náradím alebo s týmito pokynmi, používali toto elektrické náradie. Elektrické náradie je nebezpečné v rukách nepoučených používateľov.
- Elektrické náradie riadne udržiavajte. Skontrolujte, či pohyblivé diely nie sú vyosené alebo či sa nezadierajú, či nie sú poškodené diely a či nemajú žiadne iné nedostatky, ktoré môžu ovplyvniť funkčnosť elektrického náradia. V prípade poškodenia sa elektrické náradie musí pred opätovným použitím opraviť. Veľa úrazov spôsobujú nedostatočne udržiavané elektrické náradie.

- Nástadie sa musí udržiavať v naostrenom a čistom stave. Riadne udržiavané rezné nástroje s ostrými reznými hranami majú menšiu náchylnosť k zadieraniu a ľahšie sa ovládajú.
- Elektrické nástadie, doplnky a nástrojové koncovky a pod. používajte v súlade s týmito pokynmi a spôsobom, zamýšľaným pre daný druh elektrického nástadia, berúc na zreteľ pracovné podmienky a na prácu, ktorá sa má vykonávať. Používanie elektrického nástadia na iné operácie ako tie, pre ktoré je určené, môže spôsobiť nebezpečnú situáciu.

### 5.5 Servis

- Servis elektrického nástadia zverte kvalifikovanému opravárovi. Môžu sa používať iba rovnaké náhradné diely. Zaručíte tak, že bude zachovaná bezpečnosť elektrického nástadia.

## 6 DOPLNKOVÉ BEZPEČNOSTNÉ POKYNY PRE VŔTACIE KLADIVÁ

- Skontrolujte napätie (volt) vyznačené na výkonnostnom štítku.
- Pri používaní káblových bubnov vedte všetky káble z bubna. Minimálny prierez vodiča: 1,0 mm<sup>2</sup>.
- Pri použití elektrického vŕtacieho kladiva vonku pripojte napájací kábel pomocou predĺžovacieho kábla typu H07RN-F 3G 1,5 mm<sup>2</sup> a zástrčky s ochranou pred dažďom v bezchybnom stave.
- Pri vŕtaní na rebríkoch a lešeniach dbajte na pevnosť podkladu, na ktorom stojíte.
- Na lokalizáciu skrytých elektrických vedení, vodovodných a plynových potrubí použite detektor vedenia. Nedotýkajte sa živých komponentov a vodičov.
- Sluch si chráňte ochrannými slúchadlami. Strata sluchu môže byť postupná!
- Noste ochranné okuliare a pri prácach s tvorbou prachu používajte protiprachovú masku.
- Zariadenie nepoužívajte v oblastiach s výparmi alebo horľavými kvapalinami.
- Pred čistením alebo vykonávaním zmien na stroji vždy najskôr vyťahnite zástrčku z elektrickej zásuvky.
- Elektrický kábel chráňte pred poškodením. Kábel môže poškodiť olej alebo kyselina.
- Stroj nikdy nepreťažujte.
- Všetky pracovné diely dostatočne zaistíte.
- **Dôležité!** Pri inštalácii, prevádzke a údržbe musíte postupovať podľa príslušných vnútroštátnych bezpečnostných pravidiel.
- Sekacie a vŕtné korunky sa môžu zo stroja náhodne vymrštiť a spôsobiť vážne zranenie.
- Pred začatím práce si vždy skontrolujte správne zaistenie sekáča alebo vŕtnej korunky v skľučovadle.
- Skľučovadlo pravidelne kontrolujte, či nevykazuje znaky opotrebovania alebo poškodenia.
- Vŕtacie kladivo nikdy nespúšťajte, keď práve tlačí na pracovnú plochu (stenu, strop atď.).
- Po dokončení práce odpojte vŕtacie kladivo od elektrickej siete a vyberte sekáč alebo vŕtnú korunku zo stroja.
- Pred výmenou sekáča alebo vŕtnej korunky vždy kladivo odpojte od elektrickej siete.
- Oči a ostatných pracovníkov chráňte pred lietajúcimi časťami a úlomkami. Noste helmu! Nainštalujte ochranné steny!
- Na ochranu prstov pred zranením noste ochranné rukavice.
- Vibrácie môžu poškodiť horné končatiny. Preto sa snažte, aby bola doba vystavenia vibráciám čo najkratšia.
- Sieťový kábel vedte vždy zozadu zariadenia.
- Zariadenie odložte tak, aby k nemu nemali prístup deti.
- Pri práci držte zariadenie vždy oboma rukami a stojte v stabilnej polohe.

## 7 PRED ZAČATÍM PRÁCE

- Ak zariadenie používate na mieste so skrytými elektrickými vedeniami, plynovými a vodovodnými potrubiami, použite detektor.

- Pred pripojením do siete zabezpečte, aby napätie v sieti zodpovedalo údajom na výkonnostnom štítku.

### 7.1 Uchytenie a výmena nástrojov (obr. 2)

Zariadenie je vybavené upínacím systémom SDS-plus.

- Pred upnutím nástroj vyčistite a namažte tenkou vrstvou strojového maziva.
- Odtiahnite upínaciu objímku a podržte.
- Čistý nástroj pomocou otáčania zatlačte čo najďalej do držiaka nástroja. Nástroj sa automaticky zaistí.
- Poťahanim nástroja skontrolujte jeho zaistenie.

### 7.2 Vybratie nástroja SDS-plus

Odtiahnite upínaciu objímku podržte a vyberte nástroj.



**Príslušenstvo môže byť po použití horúce. Nedotýkajte sa hrotu príslušenstva rukou! Na vybratie príslušenstva používajte vždy ochranné rukavice.**

## 8 PREVÁDZKA

### 8.1 Zapnutie / vypnutie

- Zapnutie: Stlačte ovládacie tlačidlo (7).
- Vypnutie: Uvoľnite ovládacie tlačidlo (7°)

### 8.2 Prídavná rukoväť (obr. 3)

Z bezpečnostných dôvodov používajte vŕtacie kladivo len s prídavnou rukoväťou.

Otočením prídavnej rukoväte pri práci si budete môcť zabezpečiť bezpečnú polohu tela. Povoľte a otočte prídavnú rukoväť proti smeru hod. ručičiek. Slučku navlečte na hrdlo plášťa nástroja a rukoväť umiestnite do svojej polohy, potom prídavnú rukoväť utiahnite.

### 8.3 Hĺbkový doraz.

Povoľte prídavnú rukoväť a rovnú časť hĺbkového dorazu umiestnite do otvoru. Nastavte hĺbkový doraz a znovu utiahnite prídavnú rukoväť.



### 8.4 Zariadenie na zber prachu (obr. 4)

Pred vykonávaním príklepového vŕtania vertikálne nad hlavou potiahnite zariadenie na zber prachu nad vrtnú korunku.

### 8.5 Prepínač kladiva/vŕtačky

- Prepínač kladiva / vŕtačky slúži na prepínanie funkcií vŕtačky, kladiva a vŕtacieho kladiva.
- Na zabránenie neúmyselného nastavenia je k dispozícii zaistovacia gombík na prednom prepínači kladiva / vŕtačky. Musí sa stlačiť.

	<p><b>Režim vŕtacieho kladiva:</b> Vŕtanie do muriva, betónu a prírodného kameňa. Funkciu vŕtacieho kladiva nepoužívajte na keramické dlaždice ani iné materiály, pretože nedokážu odolávať nárazom.</p>
	<p><b>Režim kladiva:</b> Vŕtanie do muriva, betónu a prírodného kameňa.</p>

	<p><b>Režim vrtania:</b> Vrtanie do dreva, syntetických materiálov a kovu.</p>
	<p><b>Otáčanie sekáča:</b> Nie je to pracovná poloha. Používa sa len na otočenie plochého sekáča do požadovanej polohy.</p>

**Dôležité!** Pri príklepovom vrtaní používajte malý tlak. Príliš veľký tlak zbytočne zaťažuje motor. Pravidelne kontrolujte vrtné korunky. Tupé vrtné korunky naostríte alebo vymeňte.

## 9 ČISTENIE A ÚDRŽBA



**Varovanie!** Pred vykonávaním akýchkoľvek prác na zariadení, odpojte elektrickú zástrčku.

### 9.1 Čistenie

- Ventilačné otvory stroja udržiavajte čisté, aby ste zabránili prehriatiu motora.
- Plášť stroja čistite pravidelne mäkkou handričkou, najlepšie po každom použití.
- Ventilačné otvory udržiavajte v čistom stave bez prachu a nečistôt.
- Ak nečistoty neschádzajú, použite mäkkú handričku namočenú vo vode so saponátom.



**Nepoužívajte rozpúšťadlá, napr. benzín, alkohol, čpavok atď. Tieto rozpúšťadlá môžu poškodiť plastové diely.**

## 10 TECHNICKÉ ÚDAJE

Menovité napätie	220-240 V
Menovitá frekvencia	50 Hz
Menovitý výkon	1500 W
Rýchlosť rotácie	0-850 min <sup>-1</sup>
Ochranná trieda	II
Kapacita vrtania - betón	32 mm
Kapacita vrtania - oceľ	13 mm
Kapacita vrtania - drevo	40 mm
Rýchlosť úderov	0-4500 min <sup>-1</sup>
Dĺžka kábla	4 m + VDE zástrčka

## 11 HLUK

Hodnoty emisií hluku namerané podľa príslušnej normy. (K=3)

Hladina akustického tlaku LpA	91 dB(A)
Hladina akustického výkonu LwA	102 dB(A)



**POZOR!** Ak akustický tlak prekročí úroveň 85 dB(A), používajte chrániče sluchu.

## 12 SERVISNÁ SLUŽBA

- Poškodené vypínače musí vymeniť náš odbor popredajných služieb.
- Ak je pripojovací kábel (alebo sieťová vidlica) poškodený, musí byť vymenený za rovnaký pripojovací kábel, ktorý dodáva náš odbor popredajných služieb. Pripojovací kábel musí vymeniť iba naša servisná služba (pozri na poslednej strane) alebo kvalifikovaná osoba (kvalifikovaný elektrikár).

## 13 SKLADOVANIE

- Priebežne čistíme celé zariadenie a jeho príslušenstvo.
- Skladujte ho mimo dosahu detí, v stabilnej a bezpečnej polohe, na suchom a chladnom mieste, vyhnite sa privysokým a prí nízkym teplotám.
- Nevystavujte priamemu slnečnému žiareniu. Ak je možné, uschovajte na tmavom mieste.
- Neudržiavajte v plastických taškách aby ste predišli nazhromaždenej vlhkosti.

## 14 ZÁRUKA

- Táto záruka zahŕňa všetky chyby materiálu a výrobné chyby, okrem: batérií, nabíjačiek, chybných súčastí, ktoré podliehajú bežnému opotrebovaniu ako napr. ložiská, kefy, káble a zástrčky alebo príslušenstvo ako vrtáky, vrtné korunky, pilové listy atď.; nezahŕňa poškodenia alebo chyby spôsobené zlým zaobchádzaním, nehodami alebo pozmeňovaním, ani náklady na prepravu.
- Poškodenie a/alebo chyby, ktoré sú dôsledkom nesprávneho používania, tiež nespádajú pod ustanovenia záruky.
- Nenesieme ani žiadnu zodpovednosť za zranenie osôb, ktoré je dôsledkom nesprávneho používania zariadenia.
- Opravy smie vykonávať iba autorizované servisné stredisko pre nástroje Powerplus.
- Viac informácií získate na tel. čísle 00 32 3 292 92 90.
- Prípadné náklady na prepravu vždy nesie zákazník, ak nebolo písomnou formou dohodnuté inak.
- Záruku si zároveň nemožno uplatňovať, ak bolo zariadenie poškodené v dôsledku nedbanlivej údržby alebo preťaženia.
- Zo záruky sú definitívne vylúčené prípady, kedy poškodenie vzniklo dôsledkom vniknutia kvapaliny, nadmerného preniknutia prachu, úmyselného poškodenia (úmyselne alebo závažnou nedbanlivosťou), nevhodného použitia (použitie zariadenia na účely, na ktoré nie je vhodné), nekompetentného použitia (napr. nerešpektovaním pokynov v návode), neodbornej montáže, zásahu bleskom, chybného sieťového napätia. Neboli uvedené všetky možnosti.
- Prijatie reklamácie v rámci záruky nemá vplyv na predĺženie záručnej lehoty, ani na začatie novej záručnej lehoty v prípade výmeny zariadenia.
- Staré zariadenia alebo súčasti, ktoré sú vymieňané v rámci záruky, sa preto stávajú majetkom spol. Varo NV.
- Vyhradzuje si právo zamietnuť akúkoľvek reklamáciu, ak nie je možné overiť dátum zakúpenia alebo ak je jasné, že výrobok nebol riadne udržiavaný. (čisté vetracie otvory, pravidelná údržba uhlíkových kefičiek,...)
- Potvrdenku o nákupe si musíte uschovať ako doklad o dátume zakúpenia.
- Náradie musíte vrátiť v nerozobranom stave svojmu predajcovi v prijateľne čistom stave, v originálnom plastovom kufríku liatom pod tlakom, ak v ňom bolo vaše náradie dodané, spolu s priloženým dokladom o kúpe.

**15 ŽIVOTNÉ PROSTREDIE**

Ak musíte po dlhodobom používaní zariadenie vymeniť, nelikvidujte ho spolu s domovým odpadom, ale ekologicky bezpečným spôsobom.

Odpad z elektrických výrobkov sa nesmie likvidovať s bežným domovým odpadom. Ak existuje zberňa na recykláciu, odovzdajte ho na recykláciu. Informácie o recyklácii vám poskytnú miestne úrady alebo predajca.

**16 VYHLÁSENIE O ZHODE**

**VARO – VIC. VAN ROMPUY N.V.** - Joseph Van Instraat 9 - BE2500 Lier - BELGICKO vyhlasuje, že

Výrobok:	Víťacie kladivo
Obchodná známka:	POWERplus
Model:	POWP3020

je v súlade so základnými požiadavkami a inými relevantnými ustanoveniami príslušných európskych smerníc, na základe uplatnenia európskych harmonizovaných noriem. V prípade akýchkoľvek neoprávnených úprav tohto zariadenia stráca toto vyhlásenie svoju platnosť.

Európske smernice (vrátane ich prípadných novelizácií do dátumu podpisu):

2011/65/EU  
2006/42/EC  
2014/30/EU

Európske harmonizované normy (vrátane ich prípadných novelizácií do dátumu podpisu):

EN60745-1 : 2009  
EN60745-2-6 : 2010  
EN55014-1 : 2017  
EN55014-2 : 2015  
EN IEC61000-3-2 : 2019  
EN61000-3-3 : 2013

Uchovávateľ technickej dokumentácie: Philippe Vankerkhove, VARO – Vic. Van Rompuy N.V.

Dolupodpísaný koná v mene výkonného riaditeľa spoločnosti,

Ludo Mertens  
Regulačné záležitosti – Compliance Manager  
28/01/2022, Lier - Belgium



1	UPORABA.....	2
2	OPIS (SLIKA 1).....	2
3	VSEBINA ŠKATLE.....	2
4	SIMBOLI.....	3
5	SPLOŠNA VARNOSTNA OPOZORILA ZA ELEKTRIČNO ORODJE.....	3
5.1	<i>Delovno mesto.....</i>	3
5.2	<i>Električna varnost.....</i>	3
5.3	<i>Osebna varnost.....</i>	4
5.4	<i>Uporaba in nega električnega orodja.....</i>	4
5.5	<i>Servisiranje.....</i>	5
6	DODATNA VARNOSTNA NAVODILA ZA UDARNE VRTALNIKE 5	
7	PRED PRVO UPORABO ORODJA.....	5
7.1	<i>Namestitev in menjava nastavkov (slika 2).....</i>	5
7.2	<i>Odstranite nastavka SDS Plus.....</i>	6
8	UPORABA.....	6
8.1	<i>Vklop/izklop orodja.....</i>	6
8.2	<i>Namestite ročaja (slika 3).....</i>	6
8.3	<i>Globinski prislon.....</i>	6
8.4	<i>Naprava za zbiranje prahu (slika 4).....</i>	6
8.5	<i>Stikalo za dolbenje/vrtanje.....</i>	6
9	ČIŠČENJE IN VZDRŽEVANJE.....	7
9.1	<i>Čiščenje.....</i>	7
10	TEHNIČNI PODATKI.....	7
11	HRUP.....	7
12	SERVIS.....	7
13	SHRANJEVANJE.....	8
14	GARANCIJA.....	8
15	KOLJE.....	8
16	IZJAVA O SKLADNOSTI.....	9

# UDARNI VRTALNIK 1600W POWP3020

## 1 UPORABA

Stroj je namenjen za udarno vrtanje v beton, opeko in kamen, pa tudi za lažja opravila z dletenjem. Primeren je tudi za brezudarno vrtanje v les, kovino, keramiko in plastiko. Ni namenjena komercialni uporabi.



**POZOR!** Zaradi lastne varnosti si pred uporabo stroja preberite ta priročnik in vsa splošna varnostna opozorila. Svoje električno orodje smete drugim izročiti le skupaj s temi navodili.

## 2 OPIS (SLIKA 1)

- |   |                                       |
|---|---------------------------------------|
| 1. Protiprašna kapa                     | 7. Stikalo za vklop/izklop            |
| 2. Pritrdilna obojka                    | 8. Globinski prislon                  |
| 3. Pomožni ročaj                        | 9. Zaporni vzvod za globinski prislon |
| 4. Pokrov posode za olje                | 10. Ročaj                             |
| 5. Stikalo za dolbenje/vrtanje          | 11. Varnostni vijačni vzvod           |
| 6. Sistem AVS (protivibracijski sistem) | 12. Lučka napajanja                   |

## 3 VSEBINA ŠKATLE

- Odstranite ves embalažni material.
- Odstranite preostalo embalažo in morebitne listke z navodili.
- Preverite, ali se v škatli nahajajo vsi deli z zgorjnjega seznama.
- Preverite za morebitnimi transportnimi poškodbami na napravi, napajalnem kablu, električnem vtiču in vsej ostali opremi.
- Embalažni material hranite vsaj do konca garancijske dobe. Za tem jo zavrzite v lokalnem sistemu za ravnanje z odpadki.



**OPOZORILO:** embalažni material ni igrača! Otrokom ne dovolite igre s plastičnimi vrečkami! Obstaja nevarnost zadušitve!



- Udarni vrtalnik 1500 W
- Globinski prislon
- Pomožni ročaj
- Protiprašna kapa
- Ključ
- Posodica za mast
  - svedri SDS Ø8–10 in 12 x 150 mm
  - koničasto dleto SDS: 250 mm
  - ploščato dleto SDS: 14 x 250 mm



Če kateri del manjka ali je poškodovan, se obrnite na svojega prodajalca.

#### 4 SIMBOLI

V tem priložniku in/ali na stroju so uporabljeni naslednji simboli:

	Pred uporabo si preberite navodila.		Skladno z bistvenimi zahtevami direktive(-) Evropske unije.
	Razred II – stroj je dvojno izoliran, zato ozemljitveni kabel ni potreben.		Vedno je treba nositi varnostna očala.
	Nosite zaščito za sluh.		Nosite rokavice.

#### 5 SPLOŠNA VARNOSTNA OPOZORILA ZA ELEKTRIČNO ORODJE

Preberite si vsa varnostna opozorila in navodila. Zaradi neupoštevanja opozoril in navodil lahko pride do električnega udara, požara in/ali hude telesne poškodbe. Vsa opozorila in navodila shranite za vpogled v prihodnje. Izraz »električno orodje« v opozorilih zajema tako električno orodje, povezano z električnim omrežjem (s kablom), kot tudi električna orodja z baterijskim napajanjem (brez kabla).

##### 5.1 Delovno mesto

- Delovno mesto vzdržujte čisto in dobro osvetljeno. Nepospravljena in temna področja predstavljajo tveganje za nastanek nesreč.
- Električnega orodja ne uporabljajte v potencialno eksplozivnih prostorih, na primer v bližini vnetljivih tekočin, plinov in prahu. Električno orodje lahko povzroči iskre, ki bi lahko zanetilo prah ali pline.
- V času uporabe električnega orodja preprečite približevanje otrokom ali gledalcem. Odvratanje pozornosti lahko povzroči izgubo nadzora nad napravo.

##### 5.2 Električna varnost



**Pred začetkom dela zmeraj preverite, ali napajanje ustreza napetosti na ploščici s tehničnimi podatki.**

- Vtič električnega orodja se mora prilagati v električno vtičnico. Vtiča nikoli nikakor ne spreminjajte. Z ozemljenim električnim orodjem ne uporabljajte adapterjev za vtiče. Če boste uporabljali nespremenjene vtiče in ustrezne vtičnice, bo nevarnost električnega udara manjša.
- Preprečite stik telesa z ozemljenimi površinami, na primer s cevmi, radiatorji, štedilniki in hladilniki. Če je telo ozemljeno, je tveganje električnega udara večja.
- Električnega orodja ne izpostavljajte dežju ali drugim vlažnim pogojem. Če v električno orodje vstopi voda, se tveganje električnega udara poveča.
- Kabla ne poškodujte. Kabla nikoli ne uporabljajte za nošenje ali vlečenje električnega orodja ter za odstranjevanje vtiča iz električne vtičnice. Kabel zaščitite pred vročino, oljem, ostrimi in premikajočimi se predmeti. Poškodovan ali zapleten kabel pomeni večje tveganje električnega udara.
- Če želite električno orodje uporabljati na prostem, uporabljajte ustrezen podaljšek za zunanjo uporabo. S tem boste zmanjšali tveganje električnega udara.

- Če morate električno orodje uporabljati na vlažnem mestu, napajanje zaščitite z napravo za zaščito pred prednapetostjo (RCD). Uporaba naprave RCD zmanjšuje tveganje električnega udara.

### 5.3 Osebna varnost

- Bodite pozorni in glejte kar počnete ter električno orodje uporabljajte razumno. Električnega orodja ne uporabljajte, če ste utrujeni ali pod vplivom mamil, alkohola ali zdravil. Trenutek nepazljivost med uporabo električnega orodja lahko povzroči hude telesne poškodbe.
- Uporabljajte varnostno opremo. Zmeraj nosite opremo za zaščito oči. Varnostna oprema, na primer maska s filtrom proti prahu, varnostna obutev proti drsenju, čelada in zaščitna oprema za varovanje sluha, bo zmanjšala nevarnost nastanka telesnih poškodb.
- Preprečite neželeno zaganjanje naprave. Preden napravo povežete z električnim omrežjem preverite, ali je stikalo v položaju za izklop. Verjetnost nesreč je večja, če električno orodje nosite s prstom na stikalu ali če ga priključite na električno omrežje, ko je stikalo vključeno.
- Preden električno orodje vklopite, odstranite nastavitveni ključ oziroma ključ za odvijanje. Ključ za odvijanje ali nastavitveni ključ, ki ostane(ta) na električnem orodju, predstavlja(ta) tveganje telesnih poškodb.
- Z rokami ne segajte predaleč. Stopala imejte zmeraj na tleh. Tako boste lahko nadzor nad električnim orodjem obdržali tudi v nepričakovanih situacijah.
- Nosite ustrezna oblačila. Nikoli ne nosite ohlapnih oblačil ali nakita. Orodju ne približujte svoj las, oblačil in rokavic. Ohlapna oblačila, nakit in dolgi lasje se lahko zapletejo v premikajoče se dele orodja.
- Če imate za zadevno orodje naprave za priključitev opreme za izločevanje in zbiranje prahu, te namestite in uporabljajte. Uporaba takšne opreme lahko zmanjša tveganja, povezana s prahom.

### 5.4 Uporaba in nega električnega orodja

- Električnega orodja ne preobremenjujte. Zmeraj uporabljajte delu ustrezno električno orodje. Če orodje uporabljate pri delih, katerim je namenjeno, bo delo opravljeno bolje in varneje.
- Če orodja ne morete vklopiti oziroma izklopiti s stikalom, ga ne uporabljajte. Električno orodje, ki ga ne morete nadzirati s stikalom, je nevarno in ga je treba popraviti.
- Pred prilagajanjem orodja, menjavo opreme ali shranjevanjem električnega orodja je treba električni vtič potegniti iz vtičnice. Tako boste zmanjšali tveganje neželenega zagona električnega orodja.
- Električno orodje hranite zunaj dosega otrok in ne dopustite uporabe osebam, ki s tem orodjem ali z navodili niso seznanjene. Električna orodja so v rokah neusposobljenih uporabnikov nevarna.
- Električno orodje redno vzdržujte. Preverite za neporavnanimi ali zaskočenimi premičnimi deli, polomljenimi deli ali drugimi lastnostmi, ki bi lahko vplivale na delo z električnim orodjem. Če je orodje poškodovano, ga je treba pred ponovno uporabo popraviti. Veliko nesreč nastane zaradi slabega vzdrževanja električnega orodja.
- Rezalna orodja morajo zmeraj biti ostra in čista. Pravilno vzdrževana rezalna orodja se redkeje zatikajo in jih je lažje nadzirati.
- Električno orodje, opremo in rezalna orodja uporabljajte v skladu s temi navodili in na način, predviden za zadevno vrsto električnega orodja ter pri tem upoštevajte delovne pogoje in obseg dela, ki ga želite opraviti. Uporaba električnega orodja v druge namene je lahko nevarna.

### 5.5 Servisiranje

- Električno orodje mora servisirati ustrezno usposobljena oseba in to le z standardnimi nadomestnimi deli. S tem boste zagotovili, da bo orodje ustrezalo zahtevanim varnostnim standardom.

## 6 DODATNA VARNOSTNA NAVODILA ZA UDARNE VRTALNIKE

- Preverite napetost (voltažo) na nazivni ploščici.
- Če uporabljate kabelski boben, z njega odvijte ves kabel. Najmanjši prečni presek vodnika: 1,0 mm<sup>2</sup>
- Kadar električni udarni vrtalnik uporabljate zunaj, ga priključite na napajanje s podaljškom vrste H07RN-F 3G 1,5 mm<sup>2</sup> in vtičnicami s protidežno zaščito v dobrem delovnem stanju.
- Pri prostoročnem vrtanju se prepričajte, da imate dober oprijem na lestvi ali odru.
- Uporabite detektor električnih napeljav v stenah, v katerih so nevidne električne, vodne ali plinske napeljave. Izogibajte se stiku s komponentami pod napetostjo ali prevodniki.
- Nosite naušnike za zaščito sluha. Do izgube sluha lahko pride postopoma!
- Pri delih, pri katerih nastaja prah, nosite očala in uporabljajte protiprašno masko.
- Ne uporabljajte na območjih, kjer so prisotni vnetljivi hlapi ali tekočine.
- Pred čiščenjem in spreminjanjem nastavitve stroja zmeraj izvlecite vtič iz vtičnice.
- Napajalni kabel zaščitite pred poškodbami. Olje in kisline lahko kabel poškodujejo.
- Stroja nikoli ne preobremenjujte.
- Vse obdelovance pritrđite v zadostni meri.
- Pomembno! Nujno je, da upoštevate vse lokalne varnostne predpise o namestitvi, uporabi in vzdrževanju.
- Nastavki dlet in svedrov lahko po nesreči izpadejo iz stroja in povzročijo hude telesne poškodbe:
- preden začnete z delom, zmeraj preverite, ali je dleto oziroma sveder pravilno vpeto v vpenjalno glavo.
- Vpenjalno glavo redno pregledujte za znaki poškodb ali poškodbami.
- Stroja nikoli ne aktivirajte v udarnem načinu, dokler ni prislonjen na obdelovanec (steno, strop ipd.).
- Ko končate, udarni vrtalnik odklopite z električnega napajanja in odstranite dleto oziroma sveder iz stroja.
- Udarni vrtalnik zmeraj odklopite z električnega napajanja, preden zamenjate dleto oziroma sveder.
- Zaščitite svoje oči in oči drugih v bližini pred letečimi delci in koščki. Nosite čelado! Postavite predelne stene!
- Nosite delovne rokavice za zaščito prstov pred modricami in drgnjenjem.
- Tresljaji lahko poškodujejo živčni sistem v dlaneh in rokah. Čim bolj omejite čas izpostavljenosti tresljam.
- Električni kabel zmeraj speljite za napravo.
- Napravo hranite nedosegljivo otrokom.
- Napravo med delom zmeraj držite z obema rokama in poskrbite, da boste pod nogami imeli dober oprijem.

## 7 PRED PRVO UPORABO ORODJA

- Preglejte mesto, kjer boste uporabili napravo, za skritimi električnimi kablji, plinskimi in vodnimi cevmi z napravo za iskanje cevi.
- Preden napravo priključite na električno omrežje, preverite, ali napetost ustreza vrednosti na nazivni ploščici.

### 7.1 Namestitev in menjava nastavkov (slika 2)

Naprava je opremljena s sistemom za vpenjanje nastavkov SDS Plus.

- Nastavek pred namestitvijo očistite in ga na tanko namažite s strojno mastjo.
- Povlecite pritrđilno obojko nazaj in jo zadržite.

- Potisnite in obrnite nastavek, očiščen prahu, v držalu orodja, kolikor je mogoče. Nastavek se bo vpel samodejno.
- Preverite, ali je nastavek vpet, tako da zanj potegneta.

### 7.2 Odstranite nastavka SDS Plus

Povlecite pritrdilno obojko nazaj, jo zadržite in odstranite nastavek.



**Nastavki so lahko po uporabi še vroči. Ne dotikajte se konca nastavkov z roko! Pri odstranjevanju nastavka zmeraj nosite zaščitne rokavice.**

## 8 UPORABA

### 8.1 Vkllop/izkllop orodja

- Vkllop: Pritisnite na stikalo za aktivacijo stroja (7).
- Izkllop: Izpustite stikalo za aktivacijo stroja (7).

### 8.2 Namestite ročaja (slika 3)

Udamni vrtnik iz varnostni razlogov uporabljajte le z ročajem.

Varen delovni položaj telesa si zagotovite, tako da obračate ročaj. Zrhljajte ročaj in ga obračajte v nasprotni smeri urnega kazalca. Zanko natakните na vrat ohišja orodja in namestite ročaj, nato pa privijte nastavek ročaja.

### 8.3 Globinski prislon

Zrhljajte priključek ročaja in ravni del globinskega prislona vstavite v odprtino. Nastavite globinski prislon in znova zategnite nastavek ročaja.

### 8.4 Naprava za zbiranje prahu (slika 4)

Pred udarnim vrtnjem v površine, ki se nahajajo navpično nad vašo glavo, na vrtni nastavek natakните napravo za zbiranje prahu.

### 8.5 Stikalo za dolbenje/vrtanje

- S stikalom za dolbenje/vrtanje je mogoče preklapljati med vrtnjem, dolbenjem in udarnim vrtnjem.
- Sprednje stikalo za dolbenje/vrtanje ima zaklepni vijačni vzvod – tega imejte pritisnjena, da preprečite nenamerno spreminjanje nastavitve.

	<p>Način dolbenja/vrtanje: Vrtanje v opeko, beton in naravni kamen. Funkcije udarnega vrtnja ne uporabljajte za vrtnje v keramične ploščice ali drug material, ki ne zdrži energije udarca.</p>
	<p>Način dolbenja: Dolbenje opeke, betona in naravnega kamna.</p>
	<p>Način vrtnja: Vrtanje v les, sintetične materiale in kovine.</p>
	<p>Vrtnje dleta: Položaj mirovanja je namenjen le obračanju ploščatega dleta v zeleni položaj.</p>



**Pomembno!** Pri udarnem vrtnju boste morali le malo pritiskati. Če bi pritiskali preveč, boste po nepotrebem obremenjevali motor. Redno preverjajte nastavke vrtnika. Tope nastavke naostrite ali zamenjajte.

## 9 ČIŠČENJE IN VZDRŽEVANJE



**Pozor!** Preden se lotite kakršnih koli posegov v napravo, izvlecite vtič napajalnega kabla.

### 9.1 Čiščenje

- Prezračevalne reže na napravi vzdržujte čiste, da bi preprečili pregrevanje motorja.
- Ohišje naprave redno čistite z mehko krpo, po možnosti po vsaki uporabi.
- Prezračevalne reže vzdržujte čiste prahu in umazanije.
- V primeru trdovratne umazanije uporabite mehko krpo, namočeno v milnico.



**Pri čiščenju nikoli ne uporabljajte topil, kot so bencin, alkohol, amonijeva voda itd., saj bi lahko poškodovala plastične dele.**

## 10 TEHNIČNI PODATKI

Nazivna napetost	220-240 V
Nazivna frekvenca	50 Hz
Nazivna moč	1500 W
Hitrost vrtenja	0-850 min <sup>-1</sup>
Razred zaščite	II
Zmogljivost vrtenja v beton	32 mm
Zmogljivost vrtenja v jeklo	13 mm
Zmogljivost vrtenja v les	40 mm
Frekvenca udarjanja	0-4500 min <sup>-1</sup>
Dolžina kabla	4 m + vtič VDE

## 11 HRUP

Vrednosti emisij hrupa, izmerjene skladno z zadevnim standardom. (K=3)

Stopnja akustičnega tlaka LpA	91 dB(A)
Stopnja akustične moči LwA	102 dB(A)



**POZOR!** Nosite zaščito za sluh, če akustični tlak hrupa naprave preseže 85 dB(A).

aw (treslajji)	14,5m/s <sup>2</sup>	K = 1,5 m/s <sup>2</sup>
----------------	----------------------	--------------------------

## 12 SERVIS

- Poškodovana stikala mora zamenjati naš servisni oddelek za pomoč strankam.
- Če je poškodovan povezovalni kabel (ali električni vtič), ga je treba zamenjati s posebnim kablom, ki ga dobite pri našem servisnem oddelku. Povezovalni kabel mora biti zamenjan s strani našega servisnega oddelka (glejte zadnjo stran) ali s strani usposobljene osebe (usposobljen električar).

### 13 SHRANJEVANJE

- Dobro očistite celo napravo in njene dodatke.
- Hranite jo nedosegljivo otrokom v stabilnem in pritrjenem položaju ter na hladnem in suhem mestu ter se izogibajte previsokim in prenizkim temperaturam.
- Zaščitite jo pred neposredno sončno svetlobo. Po možnosti jo hranite v temi.
- Ne hranite je v plastični vrečki, saj bi se v njej nabirala vlaga.

### 14 GARANCIJA

- Izdelek ima zakonsko predpisano garancijo v časovnem obdobju 36 mesecev od dneva nakupa s strani prvega uporabnika.
- Garancija pokriva vse napake v materialu in izdelavi, razen za: baterije, polnilnike in dele, okvarjene zaradi običajne obrabe, kot so ležaji, ščetke, kabli, vtiči ter dodatke, kot so svedri, nastavki za vrtnanje, žagini listi itd., škode ali okvar zaradi neprimerne ravnanja, nesreč ali prilagoditev in stroškov prevoza.
- Garancijske določbe prav tako ne vključujejo škode in/ali napak zaradi neustrezne uporabe.
- Zavračamo tudi vsakršno odgovornost za vsakršne telesne poškodbe zaradi neustrezne uporabe orodja.
- Popravila sme izvesti le servis, pooblaščen za orodje Powerplus.
- Zmeraj lahko pridobite več informacij na številki 00 32 3 292 92 90.
- Stranka zmeraj krije vsakršne stroške prevoza, razen v primeru pisnega sporazuma o drugačnem dogovoru.
- Mogoči niso nobeni garancijski zahtevki, če je škoda na napravi posledica malomarnega vzdrževanja ali preobremenitve.
- Iz garancije je popolnoma izključena škoda zaradi vstopa tekočine v napravo, prekomernega vstopa prahu, namernega poškodovanja (ali poškodb zaradi velike malomarnosti), nepravilne uporabe (uporabe za namene, za katere naprava ni primerna), nestrokovne uporabe (npr. zaradi neupoštevanja navodil v priročniku), nestrokovnega sestavljanja, udara strele ali neustrezne napetosti električnega omrežja. Ta seznam ni izčrpen.
- Sprejemljivost garancijskega zahtevka nikoli ne pomeni podaljšanja garancijskega obdobja ali začetka novega garancijskega obdobja v primeru zamenjave naprave.
- Naprave ali deli, ki so zamenjani v okviru garancije, zato ostanejo last družbe Varo NV.
- Pridržujemo si pravico do zavrnitve zahtevka, če dokazilo o nakupu ni predloženo oziroma če je očitno, da izdelek ni bil pravilno vzdrževan. (Čiste prezračevalne reže, redno servisirane ogljikove ščetke itd.)
- Dokazilo o nakupu morate shraniti kot dokaz o datumu nakupa.
- Napravo je treba prodajalcu vrniti nerazstavljeno in v sprejemljivo čistem stanju (v izvornem plastičnem kovčku, če je bil ta priložen) ter priložiti dokazilo o nakupu.

### 15 KOLJE



Če morate napravo po dolgotrajni uporabi zavreči, je ne zavržite med gospodinjske odpadke, ampak na okolju prijazen način.

Z odpadnih električnih izdelkov ni dovoljeno ravnati kot z običajnimi gospodinjskimi odpadki. Reciklirajte, če je na voljo reciklažni obrat. Za nasvet o recikliranju se obrnite na krajevno oblast ali trgovca.



**16 IZJAVA O SKLADNOSTI**

VARO – VIC. VAN ROMPUY N.V. – Joseph van Instraat 9 – BE 1500 Lier – Belgija izjavlja, da:

Izdelek: Udarni vrtnalnik  
Znamka: POWERplus  
Številka izdelka: POWP3020

ustreza osnovnim zahtevam in drugim ustreznim določbam veljavnih evropskih direktiv na podlagi uporabe usklajenih evropskih standardov. To izjavo razveljavi vsakršno nepooblaščenno spreminjanje naprave.

Evropskim direktivam (vključno z morebitnimi spremembami do dneva podpisa):

2011/65/EU  
2006/42/EC  
2014/30/EU

Evropski usklajeni standardi (vključno z morebitnimi spremembami do dneva podpisa):

EN60745-1 : 2009  
EN60745-2-6 : 2010  
EN55014-1 : 2017  
EN55014-2 : 2015  
EN IEC61000-3-2 : 2019  
EN61000-3-3 : 2013

Skrbnik tehnične dokumentacije: Philippe Vankerkhove, VARO – Vic. Van Rompuy N.V.

Podpisani deluje v imenu izvršnega direktorja podjetja,

Ludo Mertens  
Certification Manager  
28/01/2022, Lier - Belgium

1	UTILIZARE PREVĂZUTĂ .....	3
2	DESCRIERE (FIG. 1).....	3
3	CONȚINUTUL PACHETULUI .....	3
4	SIMBOLURI .....	4
5	AVERTISMENTE GENERALE DE SIGURANȚĂ PRIVIND APARATELE ELECTRICE .....	4
5.1	<i>Zona de lucru</i> .....	4
5.2	<i>Siguranța electrică</i> .....	4
5.3	<i>Siguranța personală</i> .....	5
5.4	<i>Folosirea și întreținerea aparatului electric</i> .....	5
5.5	<i>Service</i> .....	6
6	INSTRUCȚIUNI DE SIGURANȚĂ SUPLIMENTARE PENTRU MAȘINILE DE GĂURIT CU PERCUȚIE .....	6
7	ÎNAINTE DE A ÎNCEPE LUCRUL.....	6
7.1	<i>Montarea și schimbarea uneltelor (Fig. 2)</i> .....	7
7.2	<i>Scoaterea uneltei SDS-plus</i> .....	7
8	MOD DE UTILIZARE.....	7
8.1	<i>Pornirea și oprirea</i> .....	7
8.2	<i>Punctul de prindere pentru mâner (Fig. 3)</i> .....	8
8.3	<i>Limitatorul de adâncime</i> .....	8
8.4	<i>Dispozitivul de colectare a prafului (Fig. 4)</i> .....	8
8.5	<i>Comutatorul percuție/găurire</i> .....	8
9	CURĂȚAREA ȘI ÎNTREȚINEREA .....	9
9.1	<i>Curățarea</i> .....	9
10	DATE TEHNICE .....	9
11	ZGOMOT .....	9
12	DEPARTAMENTUL DE SERVICE.....	9
13	DEPOZITAREA .....	10
14	GARANȚIE .....	10
15	MEDIU .....	10



# MAȘINĂ DE GĂURIT CU PERCUȚIE 1500W POWP3020

## 1 UTILIZARE PREVĂZUTĂ

Mașina este destinată găuririi cu percuție în beton, cărămidă sau piatră, precum și pentru lucrări ușoare de dăltuire. Este adecvată, de asemenea, găuririi fără percuție în lemn, metal, ceramică și plastic.



**Avertisment! Pentru siguranța dumneavoastră, citiți cu atenție acest manual și instrucțiunile generale privind siguranța, înainte de utilizarea aparatului. Aparatul electric nu trebuie dat altor persoane fără a le transmite și aceste instrucțiuni.**

## 2 DESCRIERE (FIG. 1)

- |                                      |   |
|--------------------------------------|---|
| 1. Capac de praf                     | 8. Limitator de adâncime                        |
| 2. Manșon de strângere               | 9. Buton de blocare a limitatorului de adâncime |
| 3. Mâner auxiliar                    | 10. Mâner                                       |
| 4. Capac pentru ungere               | 11. Buton blocare de siguranță                  |
| 5. Comutatorul percuție/găurire      | 12. Led alimentare                              |
| 6. Sistem AVS (sistem anti-vibrație) |   |
| 7. Întrerupător de pornire / oprire  |   |

## 3 CONȚINUTUL PACHETULUI

- Îndepărtați toate ambalajele.
- Îndepărtați ambalajele rămase, precum și suporturile de transport (dacă există).
- Verificați prezența tuturor articolelor din pachet.
- Verificați dacă aparatul, cordonul de alimentare, fișa de alimentare și toate accesoriile sunt intacte în urma transportului.
- Păstrați ambalajele pe cât posibil până la finalul perioadei de garanție. Aruncați doar la punctele locale de reciclare a deșeurilor.



**AVERTISMENT Ambalajele nu sunt jucării! Copiii nu trebuie să se joace cu pungi de plastic! Pericol de sufocare!**









- Mașină de găurit cu percuție 1500W
- Limitator de adâncime
- Mâner auxiliar
- Capac de praf
- Cheie fixă
- Rezervor de vaselină
  - 3 burghie SDS: Ø8-10 & 12 x 150 mm
  - daltă ascuțită SDS: 250 mm
  - daltă plată SDS: 14 x 250 mm



**În cazul în care lipsesc componente sau acestea sunt deteriorate, contactați magazinul de unde ați cumpărat produsul.**

### 4 SIMBOLURI

În acest manual și / sau pe mașină se folosesc următoarele simboluri:

	Semnifică risc de rănire sau de deteriorare a aparatului.		Citiți manualul înainte de utilizare.
	În conformitate cu standardele esențiale de siguranță ale Directivelor europene aplicabile.		Clasa II - Aparatul este dublu izolat; Firele de împământare nu sunt prin urmare necesare.
	Kötelező a védőszemüveg használatá.		Purtați întotdeauna mănuși de protecție.
	Informații importante.		Produsele electrice nu trebuie eliminate împreună cu gunoiul menajer.

### 5 AVERTISMENTE GENERALE DE SIGURANȚĂ PRIVIND APARATELE ELECTRICE

Citiți toate avertismentele de siguranță și toate instrucțiunile. Nerespectarea tuturor avertismentelor și a instrucțiunilor poate duce la electrocutare, incendiu și / sau rănirea gravă. Păstrați toate avertismentele și instrucțiunile pentru consultare ulterioară. Termenul "aparat electric" folosit în cadrul avertismentelor se referă atât la aparatul alimentat de la priză (prin cablul de alimentare), cât și la aparatul alimentat cu baterii (fără fir).

#### 5.1 Zona de lucru

- Spațiul de lucru trebuie să fie curat și bine iluminat. Spațiile aglomerate și întunecate favorizează accidentele.
- Nu utilizați aparatele în spații cu atmosferă explozivă, cum ar fi în prezența lichidelor inflamabile, gazelor sau a prafului. Aparatele electrice produc scânteii care pot aprinde praful sau gazele.
- Atunci când lucrați cu aparatul electric, nu lăsați copiii și alți privitori să se apropie de spațiul de lucru. Distragerea atenției vă poate face să pierdeți controlul aparatului.

#### 5.2 Siguranța electrică



**Verificați întotdeauna dacă alimentarea de la rețea corespunde cu tensiunea de pe plăcuța indicatoare a caracteristicilor.**

- Ștecărele aparatului electric trebuie să se potrivească la priză. Nu modificați în niciun fel ștecărul. Nu folosiți niciun fel de fișe de adaptare pentru aparatele electrice cu împământare. Ștecărele și prizele neterminate reduc riscul de electrocutare mortală.
- Evitați contactul cu suprafețe împământate sau legate la masă, cum ar fi țevile, radiatoarele, aparatele de gătit sau frigiderul. Există risc crescut de electrocutare mortală în cazul în care corpul dumneavoastră face contact cu solul.

- Nu expuneți aparatul electric la intemperii sau la medii cu umezeală. Riscul de electrocutare mortală crește în cazul în care apa pătrunde în interiorul aparatului electric.
- Nu deteriorați cablul. Nu folosiți niciodată cablul pentru a transporta, trage sau scoate din priză aparatul electric. Păstrați cablul ferit de căldură, ulei, margini ascuțite sau piese în mișcare. Cablurile deteriorate sau încălcite cresc riscul de electrocutare.
- Când aparatul funcționează în exterior, folosiți un prelungitor adecvat folosirii în exterior. Folosirea unui prelungitor adecvat folosirii la exterior reduce riscul de electrocutare.
- Dacă trebuie folosit aparatul în medii umede, folosiți un o priză protejată cu disjunctor bipolar. Folosirea unui disjunctor bipolar reduce riscul de electrocutare.

### **5.3 Siguranța personală**

- Aveți grijă la ce lucrați și folosiți-vă simțul practic atunci când lucrați cu aparatul electric. Nu folosiți un aparat electric atunci când sunteți obosit sau sub influența drogurilor, a alcoolului sau a medicamentelor. Un moment de neatenție în timpul lucrului cu aparatul electric poate duce la rănirea gravă.
- Folosiți echipament de siguranță. Purtați întotdeauna elemente de protecție pentru ochi. Echipamentul de siguranță cum ar fi masca de praf, încălțămintea de siguranță împotriva alunecării, casca dură sau protecțiile auditive folosite indiferent de condiții reduc răniurile.
- Evitați pornirea accidentală. Asigurați-vă că întrerupătorul se află în poziția deconectat înainte de a băga în priză. Transportul aparatelor electrice având degetul pe întrerupător sau alimentarea de la sursă a aparatelor electrice care au întrerupătorul în poziția de pornire favorizează accidentele.
- Îndepărtați orice sculă de reglare sau cheie de piulițe înainte de a porni aparatul electric. O cheie de piulițe sau altă cheie lăsată prinsă de o piesă rotativă a aparatului electric poate duce la rănire.
- Nu vă întindeți. Mențineți permanent un sprijin și un echilibru corespunzător pe picioare. Acest lucru permite un control mai bun al aparatului electric în situații neprevăzute.
- Îmbrăcați-vă corespunzător. Nu purtați haine largi sau bijuterii. Țineți părul, hainele sau mânușile departe de părțile în mișcare. Hainele largi, bijuteriile sau părul lung pot fi prinse de părțile în mișcare.
- Dacă v-au fost furnizate dispozitive pentru conectarea de utilaje de extragere și colectare a prafului, asigurați-vă că sunt conectate și folosite corect. Folosirea acestor dispozitive poate reduce riscurile asociate intrării în contact cu praful.

### **5.4 Folosirea și întreținerea aparatului electric**

- Nu suprasolicitați aparatul electric. Folosiți aparatul electric conform destinației sale. Folosirea în mod corespunzător a aparatului electric vă va realiza mai bine și mai sigur sarcina la parametrii pentru care a fost conceput.
- Nu folosiți aparatul dacă întrerupătorul nu îl pornește sau oprește. Orice aparat care nu poate fi controlat din întrerupător este periculos și trebuie reparat.
- Deconectați fișa de la sursa de alimentare înainte de a face orice fel de reglaje, de a schimba accesoriile sau de a depozita aparatul. Astfel de măsuri de prevenire reduc riscul de a porni accidental aparatul electric.
- Depozitați aparatul departe de îndemâna copiilor și nu permiteți persoanelor nefamiliarizate cu acesta sau cu instrucțiunile sale să lucreze cu aparatul. Aparatele sunt periculoase dacă sunt folosite de persoane neinstruite.
- Întrețineți aparatele. Verificați alinierea sau prinderea părților în mișcare, crăparea pieselor sau orice altă stare ce poate afecta funcționarea aparatului. Dacă este deteriorat, reparați aparatul înainte de a-l folosi. Multe accidente sunt cauzate de aparate întreținute necorespunzător.
- Păstrați piesele de tăiere ascuțite și curate. Sculele așchietoare întreținute corespunzător, având lamele de tăiere ascuțite, se blochează mai greu și sunt mai ușor de controlat.
- Folosiți aparatul, accesoriile și lamele etc. în conformitate cu aceste instrucțiuni și în modul destinat utilizării specifice a acestui aparat, luând în calcul condițiile de lucru și

operațiunile care trebuie efectuate. Folosirea aparatului electric pentru operațiuni diferite de cele pentru care a fost conceput poate duce la situații periculoase.

### 5.5 Service

- Reparați aparatul la un tehnician autorizat, folosind doar piese de schimb identice. Astfel, se va păstra siguranța în funcționare a aparatului.

## 6 INSTRUCȚIUNI DE SIGURANȚĂ SUPLIMENTARE PENTRU MAȘINILE DE GĂURIT CU PERCUȚIE

- Verificați tensiunea (volt) marcată pe plăcuța indicatoare a caracteristicilor.
- Dacă folosiți tamburi de cablu, desfășurați tot cablul de pe tambur. Secțiunea transversală minimă a conductorului: 1,0 mm<sup>2</sup>.
- Când utilizați mașina electrică de găurit în aer liber, conectați la sursa de alimentare cu un cablu prelungitor de tipul H07RN-F 3G 1,5 mm<sup>2</sup> și cu fișe protejate contra ploii, în ordinea de lucru corectă.
- Asigurați-vă că mergeți pe scări mobile și eșafodaje de schelărie atunci când efectuați lucrări de perforare (ținând aparatul cu 2 mâini).
- Folosiți un detector de conducte pentru a localiza conductele din pereții cu conducte îngropate electrice, de gaz sau de apă. Evitați atingerea componentelor sub tensiune sau a conductorilor.
- Purtați protecții auditive pentru a vă proteja auzul. Pierderea auzului poate fi graduală!
- Purtați ochelari și o mască de praf la operațiile generatoare de praf.
- Nu folosiți aparatul în zone cu vapori sau lichide inflamabile.
- Scoateți întotdeauna din priză înainte de a curăța sau de a face modificări la aparat.
- Feriți cablul de alimentare de deteriorare. Uleiul și acidul pot deteriora cablul.
- Nu suprasolicitați aparatul.
- Asigurați suficient toate piesele de prelucrat.
- **Important!** Este imperativ să se respecte toate reglementările naționale de siguranță privind instalarea, operarea și întreținerea.
- Taișurile de daltă și burghiile pot fi proiectate accidental afară din aparat și pot provoca rănirea gravă:
- Înainte de a începe lucrul, verificați întotdeauna dacă daltă sau burghiul sunt bine fixate în mandrină.
- Verificați cu regularitate mandrina pentru a observa eventualele semne de uzură sau de deteriorare.
- Nu porniți niciodată o mașină de găurit înainte de a o împinge în locul de lucru (perete, plafon, etc.)
- După ce ați terminat, scoateți mașina de găurit din priză și scoateți daltă sau burghiul din aparat.
- Scoateți întotdeauna mașina de găurit din priză înainte de a schimba o daltă sau un burghiu.
- Protejați-vă ochii și pe ceilalți lucrători de particulele și fragmentele proiectate. Purtați o cască de protecție! Instalați pereți despărțitori!
- Purtați mănuși de lucru pentru a vă proteja degetele de strivire și zgâriere.
- Vibrațiile pot afecta sistemul mână-braț. Expuneți-vă cât mai puțin la vibrații.
- Lăsați întotdeauna în spatele aparatului cablul de alimentare
- Depozitați aparatul în locuri inaccesibile copiilor.
- În timpul lucrului, țineți întotdeauna aparatul cu ambele mâini și asigurați-vă că aveți o poziție verticală stabilă.

## 7 ÎNAINTE DE A ÎNCEPE LUCRUL

- Cu ajutorul unui dispozitiv adecvat de descoperire, examinați locul în care va fi folosit aparatul să nu existe cabluri electrice ascunse, conducte de apă și de gaz.

- Înainte de a-l conecta la alimentarea electrică, asigurați-vă că tensiunea rețelei corespunde cu detaliile de pe plăcuța indicatoare a caracteristicilor.

### **7.1 Montarea și schimbarea uneltelor (Fig. 2)**

Aparatul este echipat cu un sistem de prindere SDS-plus.

- Curățați uneltele și ungeți-le cu un strat subțire de unsoare de mașină înainte de montare.
- Trageți înapoi manșonul de strângere și țineți.
- Împingeți și rotiți unealta fără praf în mandrină cât merge. Unealta se va bloca automat.
- Verificați dacă s-a blocat, trăgând de unealtă.

### **7.2 Scoaterea uneltei SDS-plus**

Trageți înapoi manșonul de strângere, țineți și scoateți unealta.



**După utilizare, accesoriile pot fi fierbinți. Nu atingeți cu mâna vârful accesoriului! Utilizați întotdeauna mănuși de protecție pentru a demonta accesoriul.**

## **8 MOD DE UTILIZARE**

### **8.1 Pornirea și oprirea**

- Pornire: Apăsați comutatorul de acționare (7).
- Oprire: Apăsați comutatorul de acționare (7).



**8.2 Punctul de prindere pentru mâner (Fig. 3)**

Din motive de siguranță, folosiți doar mașina de găurit cu percuție cu punct de prindere pentru mâner.

Veți putea obține o poziție a corpului mai bună în timpul lucrului, rotind punctul de prindere pentru mâner. Slăbiți și rotiți punctul de prindere pentru mâner în direcția anti-orară: Glisați bucla pe gâtul aparatului și poziționați mânerul, apoi strângeți punctul de prindere pentru mâner.

**8.3 Limitatorul de adâncime**





Slăbiți punctul de prindere pentru mâner și fixați partea dreaptă a limitatorului în orificiu. Reglați limitatorul de adâncime și strângeți la loc punctul de prindere pentru mâner.

**8.4 Dispozitivul de colectare a prafului (Fig. 4)**

Înainte de a folosi mașina de găurit cu percuție la lucrări pe verticală, la nivel deasupra capului, trageți peste burghiu dispozitivul de colectare a prafului.

**8.5 Comutatorul percuție/găurire**

- Comutatorul găurire/percuție poate comuta între funcțiile de găurire, percuție și găurire/percuție.
- În fața comutatorului percuție / găurire există un buton de blocare, întâi apăsați-l pentru a preveni orice reglare accidentală.

	<p><b>Mod percuție/găurire:</b> Găurire a zidăriei, betonului, pietrei naturale. Nu utilizați funcția de percuție pentru plăcile ceramice sau alte materiale care nu pot suporta energia impactului.</p>
	<p><b>Mod percuție:</b> Găurire a zidăriei, betonului, pietrei naturale.</p>
	<p><b>Mod găurire:</b> Găurire a lemnului, materialelor sintetice și metalului.</p>
	<p><b>Rotirea dălții:</b> Poziție nelucrativă utilizată doar pentru a roti o daltă plată în poziția dorită.</p>

**Important! Când găuriți cu percuția, aveți nevoie de presiune scăzută. O presiune prea mare va solicita inutil motorul. Verificați cu regularitate vârfurile de burghiu. Ascuțiți din nou sau înlocuiți vârfurile tocite.**

## 9 CURĂȚAREA ȘI ÎNTREȚINEREA



**Atenție!** Înainte de efectuarea oricăror lucrări la echipament, scoateți din priză.

### 9.1 Curățarea

- Fantele de ventilație ale mașinii trebuie să fie în permanență curate, pentru a evita supraîncălzirea motorului.
- Curățați periodic carcasa aparatului cu o cârpă moale, de preferință după fiecare utilizare.
- Fantele de ventilație trebuie să fie în permanență curate și lipsite de praf.
- Dacă murdăria nu poate fi îndepărtată, folosiți o cârpă moale umezită cu apă și săpun.



**Nu utilizați niciodată solvenți cum ar fi petrolul, alcoolul, apa amoniacală etc. Acești solvenți pot deteriora componentele din plastic.**

## 10 DATE TEHNICE

Tensiune nominală	220-240 V
Frecvență nominală	50 Hz
Putere nominală	1500 W
Turație	0-850 min <sup>-1</sup>
Clasă de protecție	II
Capacitate de găurire în beton	32 mm
Capacitate de găurire în oțel	13 mm
Capacitate de găurire în lemn	40 mm
Frecvența de percție	0-4500 min <sup>-1</sup>
Lungimea cablului	4 m + ștecăr VDE

## 11 ZGOMOT

Valori ale emisiilor sonore măsurate în conformitate cu standardele aplicabile. (K=3)

Nivel de presiune acustică LpA	91 dB(A)
Nivel de putere acustică LwA	102 dB(A)



**ATENȚIE!** Presiunea acustică poate depăși 85 dB(A), caz în care trebuie purtat un dispozitiv de protecție auditivă.

aw (Nivel vibrații):	14.5 m/s <sup>2</sup>	K = 1,5 m/s <sup>2</sup>
----------------------	-----------------------	--------------------------

## 12 DEPARTAMENTUL DE SERVICE

- Întrerupătoarele deteriorate trebuie înlocuite de departamentul nostru de service post-vânzare.
- În cazul în care cablul de conectare (sau fișa de alimentare) este deteriorat, trebuie înlocuit cu un cablu de conectare disponibil la departamentul nostru de service. Înlocuirea cablului de conectare trebuie făcută doar de departamentul nostru de service (vezi ultima pagină) sau de o persoană calificată (electrician calificat).

### 13 DEPOZITAREA

- Curățați temeinic întreaga mașină și accesoriile sale.
- Nu depozitați la îndemâna copiilor. Depozitați într-o poziție stabilă și sigură, la loc uscat și răcoros, evitând temperaturile prea ridicate sau prea scăzute.
- Protejați aparatul de expunere la acțiunea directă a soarelui. Dacă este posibil, păstrați aparatul într-un loc întunecos.
- Nu păstrați în pungi de plastic, pentru a evita acumularea umezelii.

### 14 GARANȚIE

- Această garanție acoperă toate defecțiunile de materiale sau de producție, cu excepția bateriilor, a încărcătoarelor, a pieselor defecte din cauza uzurii normale, precum sunt rulmenții, periile, cablurile, fișele sau accesoriile precum frezele, burghiile, pânzele de ferăstrău etc.; deteriorarea sau defectele care rezultă din manipulare defectuoasă, accidente sau modificări. Nu se acoperă nici costul transportului.
- Deteriorarea și/sau defecțiunile rezultate ca urmare a utilizării necorespunzătoare nu sunt acoperite de prevederile garanției.
- Nu se asumăm, de asemenea, nicio responsabilitate pentru vătămarea corporală ce are drept cauză utilizarea necorespunzătoare a aparatului.
- Reparațiile pot fi efectuate doar de către un centru de service autorizat pentru sculele Powerplus.
- Puteți obține întotdeauna mai multe informații, apelând numărul de telefon 00 32 3 292 92 90.
- Toate costurile de transport trebuie suportate de client, în afara cazului în care s-a convenit în alt fel, în scris.
- În același timp, nu se poate ridica nicio pretenție în garanție dacă deteriorarea aparatului se datorează întreținerii neglijente sau suprasolicitării.
- Se exclude în mod categoric de la garanție defecțiunea datorată pătrunderii de fluide, pătrunderii excesive a prafului, deteriorarea intenționată (cu intenție sau din neglijență gravă), utilizarea inadecvată (doar pentru destinații pentru care acest dispozitiv nu este potrivit), utilizarea incompetentă (de ex nerespectarea instrucțiunilor din manual), fulgere sau asamblarea de către un nespecialist, tensiune incorectă de alimentare de la rețea. Această listă nu este exhaustivă.
- Acceptarea pretențiilor în garanție nu poate duce niciodată la prelungirea perioadei de garanție, nici la începutul unei noi perioade de garanție în cazul înlocuirii unui aparat.
- Aparatele sau componentele înlocuite în garanție rămân prin urmare proprietatea Varo NV.
- Ne rezervăm dreptul de a respinge orice pretenție pentru care cumpărarea nu poate fi verificată sau dacă este clar că produsul nu a fost întreținut în mod corespunzător. (fante de aerisire curate, perii de cărbune întreținute periodic, ...)
- Dovada cumpărării trebuie păstrată ca dovadă a datei cumpărării.
- Scula nedemontată trebuie înapoiată comerciantului într-o stare acceptabilă de curățenie, (în cutia sa originală dacă e cazul) și împreună cu dovada cumpărării.

### 15 MEDIU



În cazul în care aparatul trebuie înlocuit după utilizare intensă, nu îl aruncați laolaltă cu gunoiul menajer, ci depozitați-l într-un mod sigur pentru mediu. Deșeurile produse de părți ale mașinilor electrice nu trebuie manipulate la fel cu gunoiul menajer. Reciclați atunci când există această posibilitate. Pentru recomandări privind reciclarea, consultați autoritățile locale sau magazinul de achiziție.

**16 DECLARAȚIA DE CONFORMITATE**

**VARO – VIC. VAN ROMPUY N.V.** - Joseph Van Instraat 9 - BE2500 Lier - BELGIA,  
declară că

Produsul:	Mașină de găurit cu percuție
Marcă de comerț:	POWERplus
Model:	POWP3020

este în conformitate cu specificațiile esențiale și alte prevederi relevante ale Directivelor Europene aplicabile, pe baza aplicării standardelor europene armonizate. Orice modificare neautorizată a aparatelor atrage după sine anularea acestei declarații.

Directivile europene (inclusiv, dacă este cazul, amendamentele lor, până la data semnăturii):

2011/65/EU  
2006/42/EC  
2014/30/EU

Standardele europene armonizate (inclusiv, dacă este cazul, amendamentele lor, până la data semnăturii):

EN60745-1 : 2009  
EN60745-2-6 : 2010  
EN55014-1 : 2017  
EN55014-2 : 2015  
EN IEC61000-3-2 : 2019  
EN61000-3-3 : 2013

Persoana care păstrează documentația tehnică: Philippe Vankerkhove, VARO – Vic. Van Rompuy N.V.

Subsemnatul acționează în numele Directorului general executiv al societății,

Ludo Mertens  
Divizia de reglementare – Director de conformitate  
28/01/2022, Lier - Belgium

1	PRZEZNACZENIE.....	2
2	OPIS (RYC. 1) .....	2
3	SPIS CZĘŚCI.....	2
4	OZNACZENIA .....	3
5	OGÓLNE ZASADY BEZPIECZNEJ PRACY ELEKTRONARZĘDZIAMI.....	3
5.1	<i>Miejsce użytkowania.....</i>	3
5.2	<i>Bezpieczeństwo elektryczne .....</i>	3
5.3	<i>Bezpieczeństwo osobiste.....</i>	4
5.4	<i>Użytkowanie i konserwacja elektronarzędzi.....</i>	4
5.5	<i>Serwis.....</i>	5
6	DODATKOWE INSTRUKCJE BEZPIECZEŃSTWA PRACY MŁOTOWIERTARKAMI.....	5
7	PRZED PIERWSZYM UŻYCIEM NARZĘDZIA.....	6
7.1	<i>Zamocowywanie i wymiana narzędzi (ryc. 2).....</i>	6
7.2	<i>Usuwanie narzędzia SDS-plus .....</i>	6
8	PRACA .....	6
8.1	<i>Włączanie i wyłączanie .....</i>	6
8.2	<i>Uchwyt dodatkowy (ryc. 3).....</i>	6
8.3	<i>Ogranicznik głębokości.....</i>	6
8.4	<i>Ostona przeciwpyłowa (ryc. 4) .....</i>	6
8.5	<i>Przełącznik /wiercenie udarowe/wiercenie zwykłe.....</i>	6
9	CZYSZCZENIE I KONSERWACJA .....	7
9.1	<i>Czyszczenie.....</i>	7
10	PARAMETRY TECHNICZNE.....	8
11	HAŁAS.....	8
12	SERWIS GWARANCYJNY .....	8
13	MAGAZYNOWANIE .....	8
14	GWARANCJA .....	8
15	ŚRODOWISKO NATURALNE .....	9

# MŁOTOWIERTARKA 1500W POWP3020

## 1 PRZEZNACZENIE

Urządzenie jest przeznaczone do wiercenia udarowego w betonie, cegle i kamieniu, a także do lekkiego dłutowania. Może być też używane do wiercenia bezudarowego w drewnie, metalu, ceramice i plastiku.



**UWAGA! Proszę dla własnego bezpieczeństwa przeczytać ten podręcznik oraz ogólną instrukcję zasad bezpiecznego użytkowania przed zastosowaniem urządzenia. Elektronarzędzie należy przekazywać innym osobom wyłącznie z niniejszym podręcznikiem.**

## 2 OPIS (RYC. 1)

1. Osłona przeciwpyłowa
2. Tuleja mocująca
3. Uchwyt pomocniczy
4. Pokrywa oleju
5. Przełącznik /wiercenie udarowe/wiercenie zwykłe
6. AVS (układ przeciwwibracyjny)
7. Przełącznik włącz./wyłącz.
8. Ogranicznik głębokości
9. Blokada ogranicznika głębokości
10. Uchwyt
11. Gałka blokady bezpieczeństwa
12. Kontrolka zasilania

## 3 SPIS CZĘŚCI

- Usunąć wszystkie elementy opakowania.
- Usunąć wszystkie pozostałości po opakowaniu i zabezpieczeniach transportowych, (jeżeli takie istnieją).
- Upewnić się, że zawartość opakowania jest kompletna.
- Sprawdzić urządzenie, przewód zasilający, wtyczkę zasilającą oraz wszystkie dodatkowe części, pod kątem ewentualnego uszkodzenia podczas transportu.
- Jeśli to możliwe to przechować elementy opakowania tak długo jak urządzenie będzie objęte gwarancją. Po upływie tego okresu należy je wyrzucić zgodnie z przyjętym systemem usuwania odpadów.



**UWAGA: Elementy opakowania to nie zabawki! Dzieci nie mogą bawić się plastikowymi opakowaniami! Grozi to uduszeniem!**

- Młotowiertarka 1500 W
- Ogranicznik głębokości
- Uchwyt pomocniczy
- Osłona przeciwpyłowa
- Klucz maszynowy
- Smarownica kapturowa
  - 3 wiertła SDS Ø 8-10 i 12 x 150 mm
  - dłuto punktowe SDS: 250 mm
  - dłuto płaskie SDS: 14 x 250 mm



**W razie braku lub uszkodzenia części, prosimy skontaktować się ze sprzedawcą.**

**4 OZNACZENIA**

W niniejszej instrukcji i na urządzeniu zastosowano następujące symbole:

	Oznacza ryzyko obrażeń ciała lub zniszczenia narzędzia.		Przed użyciem przeczytać podręcznik.
	Spełnia wszelkie niezbędne normy bezpieczeństwa określone w dyrektywach europejskich.		Klasa II - urządzenie z podwójną izolacją; nie ma potrzeby stosowania przewodu uziemienia.
	Ważne informacje.		SYMBOL SELEKTYWNEGO ZBIERANIA Ten symbol oznacza, że zużyty sprzęt nie można umieszczać łącznie z innymi odpadami (2012/19/UE).
	Obowiązkowe stosowanie ochrony oczu.		Bär handskar

**5 OGÓLNE ZASADY BEZPIECZNEJ PRACY ELEKTRONARZĘDZIAMI**

Proszę przeczytać wszystkie ostrzeżenia dotyczące bezpieczeństwa oraz instrukcje. Niestosowanie się do ostrzeżeń i instrukcji może skutkować porażeniem prądem, wzniesieniem pożaru i/lub poważnymi obrażeniami. Ostrzeżenia bezpieczeństwa i instrukcje należy zachować do zastosowania w przyszłości. Zastosowane w ostrzeżeniach określenie „elektronarzędzie” odnosi się do narzędzi podłączanych do sieci zasilających (przewodowych) oraz akumulatorowych (beprzewodowych).

**5.1 Miejsce użytkowania**

- Miejsce pracy powinno być czyste i dobrze oświetlone. Praca w zagrazonym i niedostatecznie oświetlonym otoczeniu sprzyja wypadkom.
- Nie wolno korzystać z urządzenia w otoczeniu zagrożonym wybuchem, np. w obecności łatwopalnych cieczy, gazów lub pyłów. Urządzenia elektryczne powodują iskrzenie, co może prowadzić do zapłonu pyłów lub oparów.
- W czasie pracy urządzenia w najbliższym otoczeniu nie mogą przebywać dzieci ani inne osoby postronne. Nieuwaga może prowadzić do utraty kontroli nad urządzeniem.

**5.2 Bezpieczeństwo elektryczne**



**Zawsze sprawdzaj, czy parametry zasilania odpowiadają napięciu określonemu na tabliczce znamionowej.**

- Wtyczka zasilania urządzenia musi pasować do gniazdka. Nie wolno modyfikować wtyczki w żaden sposób. Nie używać łączników pośrednich do elektronarzędzi z uziemieniem. Niemodyfikowane wtyczki i odpowiednie do nich gniazdka zmniejszają zagrożenie porażenia elektrycznego.
- Unikać bezpośredniego kontaktu z uziemionymi obiektami takimi jak rury, grzejniki, piece lub lodówki. Ryzyko porażenia wzrasta, jeśli ciało użytkownika jest uziemione.
- Urządzenie nie może być narażone na kontakt z deszczem lub wilgocią. Woda wnikaająca do urządzenia zwiększa ryzyko porażenia elektrycznego.

- Nie wykorzystywać kabla zasilającego do celów, do których nie jest przeznaczony. Nie wolno używać kabla do noszenia i przeciągania urządzenia lub do wyciągania wtyczki z gniazdka. Przewód należy chronić przed ciepłem, olejem, ostrymi krawędziami lub częściami ruchomymi. Uszkodzone lub splątane kable zwiększają ryzyko porażenia elektrycznego.
- Podczas pracy na zewnątrz należy zastosować odpowiedni kabel przedłużający, przeznaczony do użytku na wolnym powietrzu. Zastosowanie kabla przeznaczonego do użytku na zewnątrz zmniejsza ryzyko porażenia elektrycznego.
- Jeśli nie można uniknąć pracy z urządzeniem w wilgotnym otoczeniu, należy użyć wyłącznika różnicowo-prądowego, który redukuje niebezpieczeństwo porażenia prądem.

### 5.3 Bezpieczeństwo osobiste

- Podczas użytkowania narzędzia należy być czujnym, skoncentrować się na wykonywanych czynnościach i zachowywać zdrowy rozsądek. Nie należy używać urządzenia będąc zmęczonym lub pod wpływem narkotyków, alkoholu bądź leków. Chwila nieuwagi podczas pracy z urządzeniem może skutkować poważnymi obrażeniami ciała.
- Należy korzystać ze sprzętu ochrony osobistej i zawsze nosić osłonę na oczy. Stosowanie w odpowiednich sytuacjach sprzętu ochrony osobistej, jak maska przeciwpyłowa, obuwie antypoślizgowe, kask lub nauszники przeciwhałasowe zmniejsza ryzyko obrażeń ciała.
- Unikać przypadkowego uruchomienia. Przed podłączeniem narzędzia do prądu upewnić się, że włącznik jest w pozycji „0” (wyłącz.). Przenoszenie urządzenia z palcem na wyłączniku lub podłączenie urządzenia do gniazdka, kiedy włącznik jest w pozycji „I” (włącz.) grozi wypadkami.
- Przed włączeniem urządzenia należy usunąć wszelkie klucze regulacyjne. Klucz lub inne narzędzie pozostawione na obracającej się części urządzenia może spowodować obrażenia ciała.
- Nie wychylać się nadmiernie. Należy zawsze zachować odpowiednią postawę i równowagę. Zapewnia to zachowanie lepszej kontroli w nieoczekiwanych sytuacjach.
- Należy odpowiednio się ubierać: nie nosić luźnej odzieży lub biżuterii. Włosy, odzież i rękawice trzymać z dala od ruchomych części urządzenia. Luźna odzież, biżuteria lub długie włosy mogą zaplątać się w ruchome części.
- Jeśli urządzenie jest wyposażone w wyciąg pyłu i urządzenie do odpylania, należy upewnić się, że są one poprawnie podłączone i użytkowane. Stosowanie takich urządzeń zmniejsza zagrożenia powodowane zapyleniem.

### 5.4 Użytkowanie i konserwacja elektronarzędzi

- Nie wolno przeciążać elektronarzędzi. Należy używać właściwego elektronarzędzia dla zamierzonych prac. Właściwe elektronarzędzie pozwoli na lepsze i bezpieczniejsze wykonanie pracy przy takim obciążeniu, do jakiego zostało zaprojektowane.
- Nie stosować urządzenia w sytuacji, kiedy włącznik nie funkcjonuje prawidłowo. Każde elektronarzędzie z niesprawnym wyłącznikiem jest niebezpieczne i należy je naprawić.
- Przed podjęciem jakichkolwiek regulacji, wymiany akcesoriów lub podczas przechowywania, elektronarzędzie musi być odłączone od zasilania. Takie środki zapobiegawcze zmniejszają ryzyko niezamierzonego uruchomienia elektronarzędzia.
- Nieużywane elektronarzędzie należy przechowywać poza zasięgiem dzieci; nie wolno też zezwalać na korzystanie z niego przez osoby niezaznajomione z urządzeniem oraz z niniejszą instrukcją obsługi. Elektronarzędzia są niebezpieczne w rękach nieprzeszkolonych użytkowników.
- Urządzenie należy poddawać konserwacji. Sprawdzać regulację lub mocowanie ruchomych części, ewentualne pęknięcia lub inne uszkodzenia, które mogą wpływać na pracę narzędzia. Wszelkie zauważone uszkodzenia muszą być naprawione przed ponownym użytkowaniem. Nieprawidłowa konserwacja narzędzi jest przyczyną wielu wypadków.



- Części tnące muszą być utrzymywane w stanie naostrzonym i czystym. Prawidłowo konserwowane części tnące o ostrych krawędziach zapewniają łatwiejszą obsługę narzędzia i zmniejszają prawdopodobieństwo zakleszczenia.
- Z elektronarzędzia, akcesoriów, końcówek tnących itp. należy korzystać jedynie zgodnie z niniejszą instrukcją i przeznaczeniem właściwym dla danego typu urządzenia, przy uwzględnieniu warunków pracy oraz rodzaju wykonywanego zadania. Użytkowanie elektronarzędzi w sposób niezgodny z przeznaczeniem może powodować niebezpieczne sytuacje.

### **5.5 Serwis**

- Serwis elektronarzędzia powinien być przeprowadzany jedynie przez wykwalifikowany personel, który stosuje tylko oryginalne części zamienne. Zapewni to bezpieczeństwo użytkowania elektronarzędzia.

## **6 DODATKOWE INSTRUKCJE BEZPIECZEŃSTWA PRACY MŁOTOWIERTARKAMI**

- Sprawdź wartość napięcia (V) podaną na tabliczce znamionowej.
- W przypadku użycia bębnow kablowych należy całkowicie odwinąć kabel. Minimalna powierzchnia przekroju poprzecznego przewodnika: 1,0 mm<sup>2</sup>.
- Elektryczna młotowiertarka używana poza pomieszczeniami musi być podłączona do źródła zasilania za pomocą przedłużacza typu H07RN-F 3G o średnicy 1,5 mm<sup>2</sup> oraz prawidłowo działającej wtyczki z zabezpieczeniem przed wodą.
- Należy zapewnić sobie pewne oparcie dla stóp na drabinach i rusztowaniach podczas wiercenia z ręki.
- Używać wykrywacza przewodów dla zlokalizowania instalacji w ścianach z ukrytymi przewodami elektrycznymi, wodnymi lub gazowymi. Unikać dotykania elementów lub przewodników pod napięciem.
- Używać ochronników słuchu dla zabezpieczenia słuchu. Utrata słuchu może postępować stopniowo!
- Do prac związanych z emisją pyłu należy nakładać okulary ochronne i maskę przeciwpyłową.
- Nie używać urządzenia w środowisku oparów lub cieczy łatwopalnych.
- Przed przystąpieniem do czyszczenia lub modyfikacją urządzenia należy zawsze wyciągnąć wtyczkę z gniazda elektrycznego.
- Chronić kabel zasilający przed uszkodzeniem. Kabel może zostać uszkodzony przez olej lub kwas.
- Nie wolno przeciążać urządzenia.
- Należy odpowiednio zamocować wszystkie elementy obrabiane.
- Ważne! Konieczne jest przestrzeganie wszelkich krajowych przepisów dotyczących bezpieczeństwa instalacji, obsługi i konserwacji.
- Istnieje niebezpieczeństwo wypadnięcia dłuta i wiertła z urządzenia, co może być przyczyną poważnych obrażeń.
- Przed każdym rozpoczęciem pracy należy sprawdzić, czy dłuto lub wiertło jest prawidłowo zablokowane w uchwycie.
- Należy regularnie kontrolować uchwyt pod kątem śladów zużycia i uszkodzenia.
- Nie wolno włączać udaru przed oparciem końcówki urządzenia na powierzchni roboczej (ścianie, suficie itp.)
- Po zakończeniu pracy należy odłączyć młotowiertarkę od zasilania elektrycznego i wyjąć dłuto lub wiertło z uchwytu.
- Przed każdą zmianą dłuta lub wiertła należy odłączyć młotowiertarkę od zasilania elektrycznego.
- Należy zabezpieczyć własne oczy, a także innych pracowników przed wyrzucanymi częściami i odłamkami. Nosić kask! Ustawić ścianki przegrodowe!
- Nosić rękawice ochronne dla ochrony palców przed śluzzeniami i zadrapaniami.

- Wibracje mogą być przyczyną urazu kończyn górnych. Należy maksymalnie skrócić czas ekspozycji na wibracje.
- Kabel zasilający powinien zawsze przebiegać w tył od urządzenia.
- Urządzenie należy przechowywać w miejscu niedostępnym dla dzieci.
- W trakcie pracy należy zawsze trzymać urządzenie obiema rękami, zapewniając sobie stabilne oparcie w pozycji stojącej.

## 7 PRZED PIERWSZYM UŻYCIEM NARZĘDZIA

- Miejsce, w którym ma być użyte urządzenie, należy skontrolować pod kątem ukrytych kabli elektrycznych oraz przewodów gazowych i wodnych przy użyciu wykrywacza przewodów.
- Przed podłączeniem urządzenia do zasilania elektrycznego należy się upewnić, że napięcie w sieci jest zgodne z wartością podaną na tabliczce znamionowej.

### 7.1 Zamocowywanie i wymiana narzędzi (ryc. 2)

Urządzenie jest wyposażone w system mocowania SDS-plus.

- Przed zamocowaniem narzędzia należy je oczyścić i pokryć cienką warstwą smaru maszynowego.
- Odciągnąć w tył tuleję mocującą i przytrzymać ją w tym położeniu.
- Wsunąć i przekręcić do oporu wolne od pyłu narzędzie w uchwycie narzędzia. Narzędzie zostanie automatycznie zablokowane.
- Pociągnąć za narzędzie dla sprawdzenia prawidłowości jego zablokowania.

### 7.2 Usuwanie narzędzia SDS-plus

Odciągnąć w tył tuleję mocującą, przytrzymać ją w tym położeniu i usunąć narzędzie.



**Po użyciu narzędzia akcesoria mogą być gorące. Nie dotykać wierzchołków akcesoriów ręką! Zawsze używać rękawic ochronnych do zdejmowania akcesoriów.**

## 8 PRACA

### 8.1 Włączanie i wyłączanie

- Włączanie: Wcisnąć przełącznik pracy (7).
- Wyłączanie: Zwolnić przełącznik pracy (7).

### 8.2 Uchwyt dodatkowy (ryc. 3)

Ze względów bezpieczeństwa należy zawsze używać młotowiertarki z uchwytem dodatkowym. Przekręcając uchwytem dodatkowym można zapewnić sobie bezpieczną pozycję ciała podczas pracy. Poluzować i przekręcić uchwyt dodatkowy w lewo. Nasunąć pętlę na zwężenie obudowy elektronarzędzia i ustawić uchwyt, a następnie dokręcić uchwyt dodatkowy.

### 8.3 Ogranicznik głębokości





Poluzować uchwyt dodatkowy i umieścić prostą część ogranicznika głębokości w otworze. Wyregulować ogranicznik głębokości i ponownie zamocować uchwyt dodatkowy.

### 8.4 Osłona przeciwpyłowa (ryc. 4)

Przed przystąpieniem do wiercenia pionowo nad głową należy nasunąć osłonę przeciwpyłową na nasadę wiertła.

### 8.5 Przełącznik /wiercenie udarowe/wiercenie zwykłe

- Przełącznik wiercenie udarowe/wiercenie zwykłe może przełączać funkcje wiercenia, udaru i wiercenia udarowego/ wiercenia zwykłego.
- Przed przełącznikiem wiercenie udarowe/wiercenie zwykłe jest gałka blokująca — naciśnij ją najpierw, aby zapobiec wszelkie niezamierzonej regulacji.

	<p><b>Tryb wiercenia udarowego/ wiercenia zwykłego:</b> Wiercenie w murze, betonie i naturalnej skale. Nie używać funkcji wiercenia udarowego do płytek ceramicznych ani innych materiałów, które nie wytrzymują energii udaru.</p>
	<p><b>Tryb udaru:</b> Wiercenie w murze, betonie i naturalnej skale.</p>
	<p><b>Tryb wiercenia:</b> Wiercenie w drewnie, materiałach syntetycznych i metalu.</p>
	<p><b>Obroty dłuta:</b> Ustawienie nierobocze, wykorzystywane wyłącznie do przekręcania płaskiego dłuta w żądane położenie.</p>



**Ważne!** Przy wierceniu udarowym należy zastosować lekki docisk. Zbyt silny docisk spowoduje niepotrzebne obciążenie silnika. Należy regularnie kontrolować stan wiertła. Stępione wiertła należy naostrzyć lub wymienić na nowe.

## 9 CZYSZCZENIE I KONSERWACJA



**UWAGA!** Przed wykonaniem jakichkolwiek prac na urządzeniu należy wyciągnąć wtyczkę z gniazdka.

### 9.1 Czyszczenie

- Dla uniknięcia przegrzania silnika należy utrzymywać w czystości jego szczeliny wentylacyjne.
- Należy regularnie (najlepiej po każdym użyciu) czyścić obudowę urządzenia miękką szmatką.
- Nie dopuścić do osadzenia się kurzu i innych zabrudzeń na szczelinach wentylacyjnych.
- Uporczywe zabrudzenia należy usuwać miękką szmatką zwilżoną wodą mydlaną.



**Nie wolno używać rozpuszczalników - takich jak benzyna, alkohol, woda amoniakalna - które mogłyby uszkodzić plastikowe części.**

**10 PARAMETRY TECHNICZNE**

Napięcie znamionowe	220-240 V
Częstotliwość znamionowa	50 Hz
Moc znamionowa	1500 W
Prędkość obrotowa	0-850 min-1
Klasa ochrony	II
Głębokość wiercenia w betonie	32 mm
Głębokość wiercenia w stali	13 mm
Głębokość wiercenia w drewnie	40 mm
Częstość udarów	0-4500 min-1
Długość kabla	4 m + wtyczka VDE

**11 HAŁAS**

Wartości emisji hałasu, zmierzone zgodnie z odpowiednią normą. (K=3)

Poziom ciśnienia akustycznego LpA	91 dB(A)
Poziom mocy akustycznej LwA	102 dB(A)



**UWAGA!** Jeśli wartość ciśnienia akustycznego przekracza 85 dB(A), konieczne jest noszenie środków ochrony słuchu.

aw (poziom wibracji):

14,5 m/s<sup>2</sup>

K = 1,5 m/s<sup>2</sup>

**12 SERWIS GWARANCYJNY**

- Uszkodzone włączniki muszą zostać wymienione przez serwis gwarancyjny.
- Jeżeli przewód zasilający (lub główna wtyczka) są uszkodzone muszą zostać zastąpione przez odpowiedni przewód, dostępny w serwisie gwarancyjnym. Wymiany może dokonać jedynie serwis gwarancyjny (patrz ostatnia strona) lub wykwalifikowana osoba (wykwalifikowany elektryk).

**13 MAGAZYNOWANIE**

- Dokładnie oczyścić całe urządzenie i jego akcesoria.
- Przechowywać urządzenie poza zasięgiem dzieci, w stabilnym i bezpiecznym położeniu w chłodnym i suchym miejscu, nie narażając go na zbyt wysoką ani zbyt niską temperaturę.
- Chronić urządzenie przed bezpośrednim działaniem promieni słonecznych. W miarę możliwości urządzenie należy przechowywać w ciemności.
- Nie wolno go przechowywać w plastikowych workach, które mogłyby powodować powstawanie wilgoci.

**14 GWARANCJA**

- Niniejsza gwarancja obejmuje wszelkie wady materiałowe i produkcyjne, ale nie dotyczy: baterii, ładowarek, uszkodzonych części ulegających normalnemu zużyciu, takich jak łożyska, szczotki, przewody i wtyczki, ani takich akcesoriów jak wiertła, końcówki do wiertarek, brzeszczoty pił, itd.; nie obejmuje także uszkodzeń ani usterek spowodowanych przez niewłaściwe używanie produktu, wypadki lub modyfikacje; gwarancja nie obejmuje również kosztów transportu.
- Zapisy niniejszej gwarancji nie mają także zastosowania do uszkodzeń i/lub usterek wynikających z nieprawidłowego użytkowania.
- Odrzucamy również wszelką odpowiedzialność za jakiegokolwiek urazy ciała wynikające z nieprawidłowego używania urządzenia.

- Naprawy mogą być dokonywane wyłącznie przez autoryzowany serwis narzędzi Powerplus.
- Więcej informacji można uzyskać, dzwoniąc na numer: 00 32 3 292 92 90.
- Jeśli nie zostanie uzgodnione inaczej w formie pisemnej, wszelkie koszty transportu będą zawsze ponoszone przez klienta.
- Należy zaznaczyć, że żadne roszczenie w ramach gwarancji nie jest możliwe, jeśli uszkodzenie urządzenia będzie spowodowane niestaranną konserwacją lub przeciążeniem urządzenia.
- Gwarancja zdecydowanie nie obejmuje uszkodzeń wynikających z wniknięcia, nadmiernego osadzenia się pyłu w urządzeniu, zawinonego uszkodzenia (celowego lub wynikającego z poważnego zaniedbania), nieodpowiedniego używania (używania w celach, do których urządzenie nie jest przeznaczone), nieprawidłowej obsługi (nieprzestrzegania zaleceń zawartych w podręczniku użytkownika), nieprawidłowego montażu, uderzenia pioruna oraz nieprawidłowego napięcia sieciowego. Ta lista nie uwzględnia wszystkich możliwych sytuacji.
- Akceptacja roszczeń w ramach gwarancji nie może prowadzić do wydłużenia okresu gwarancji ani rozpoczęcia nowego okresu gwarancji w przypadku wymiany urządzenia.
- Urządzenia lub części, które zostaną wymienione w ramach gwarancji, pozostają zatem własnością Varo NV.
- Zastrzegamy sobie prawo do odrzucenia roszczenia, jeżeli nie jest możliwa weryfikacja dokonania zakupu, a także, jeśli można wyraźnie stwierdzić, że produkt nie był konserwowany we właściwy sposób (czyszczenie szczelin wentylacyjnych, regularny przegląd szczotek węglowych itp.).
- Jako dowód zakupu należy zachować rachunek.
- Niezdemontowane narzędzie należy zwrócić do sprzedawcy, w oryginalnym opakowaniu, formowanym metodą wydmuchiwania (jeżeli produkt był w nie fabrycznie zapakowany), wraz z dowodem zakupu.

## 15 ŚRODOWISKO NATURALNE



Zgodnie z art. 13 ust 1. Ustawy z dnia 11 września 2015 roku o zużytych sprzęcie elektrycznym i elektronicznym zakazuje się umieszczania zużytego sprzętu łącznie z innymi odpadami. Elektroodpady nie mogą być wyrzucane do pojemników do selektywnej zbiórki odpadów komunalnych. Można je oddać w specjalnie wyznaczonych miejscach np. Punkt Selektywnej Zbiórki Odpadów Komunalnych lub/ bądź w punktach handlowych oferujących w sprzedaży sprzęt elektroniczny. Należy postępować zgodnie z obowiązującymi w Polsce przepisami dotyczącymi selektywnej zbiórki urządzeń elektrycznych i elektronicznych. Prawidłowa gospodarka odpadami pomaga uniknąć potencjalnych skutków dla środowiska i zdrowia ludzi wynikających z obecności w sprzęcie niebezpiecznych: substancji, mieszanin oraz części składowych.



**VARO – VIC. VAN ROMPUY N.V.** - Joseph Van Instraat 9 - BE2500 Lier - BELGIA  
oświadcza, że

produkt: Młotowiertarka 1500W  
znak towarowy: POWERplus  
model: POWP3020

spełnia niezbędne wymogi i inne stosowne postanowienia odpowiednich dyrektyw europejskich, opierając się na stosowaniu europejskich norm zharmonizowanych. Wszelkie nieuprawnione modyfikacje urządzenia spowodują unieważnienie niniejszej deklaracji.

Dyrektywy europejskie (wraz z wszelkimi dyrektywami je zmieniającymi, aż do dnia podpisania):

2011/65/EU  
2006/42/EC  
2014/30/EU

Europejskie normy zharmonizowane (wraz z wszelkimi dyrektywami je zmieniającymi, aż do dnia podpisania):

EN60745-1 : 2009  
EN60745-2-6 : 2010  
EN55014-1 : 2017  
EN55014-2 : 2015  
EN IEC61000-3-2 : 2019  
EN61000-3-3 : 2013

Osoba odpowiedzialna za przechowywanie dokumentacji technicznej: Philippe Vankerkhove,  
VARO – Vic. Van Rompuy N.V.

Niżej podpisany/a działa w imieniu Dyrektora Naczelnego firmy,

Ludo Mertens  
Specjalista ds. Regulacyjnych – Dyrektor ds. Zgodności z Przepisami  
28/01/2022, Lier - Belgium

1	RENDELTESETI CÉL .....	2
2	LEÍRÁS (1. ÁBRA) .....	2
3	CSOMAGOLÁS TARTALMA .....	2
4	JELZÉSEK .....	3
5	ÁLTALÁNOS BIZTONSÁGI UTASÍTÁSOK SZERSZÁMGÉPEKHEZ .....	3
5.1	<i>Munkakörnyezet</i> .....	3
5.2	<i>Elektromos biztonság</i> .....	3
5.3	<i>Személyi biztonság</i> .....	4
5.4	<i>Az elektromos működtetésű szerszámok helyes használata</i> .....	4
5.5	<i>Szerviz</i> .....	5
6	KIEGÉSZÍTŐ BIZTONSÁGI UTASÍTÁSOK ÜTVEFÚRÓKHOZ .....	5
7	A MUNKA MEGKEZDÉSE ELŐTT .....	6
7.1	<i>Az alkatrészek felszerelése és eltávolítása (2. ábra)</i> .....	6
7.2	<i>Az SDS-plus alkatrész eltávolítása</i> .....	6
8	MŰKÖDTETÉS .....	6
8.1	<i>Be- és kikapcsolás</i> .....	6
8.2	<i>A fogantyú felszerelése (3. ábra)</i> .....	6
8.3	<i>Mélységütköző</i> .....	6
8.4	<i>Porgyűjtő berendezés (4. ábra)</i> .....	6
8.5	<i>Ütvefúró / fúró kapcsoló</i> .....	6
9	TISZTÍTÁS ÉS KARBANTARTÁS .....	7
9.1	<i>Tisztítás</i> .....	7
10	MŰSZAKI ADATOK .....	7
11	ZAJKIBOCSÁTÁS .....	7
12	SZERVÍZRÉSZLEG .....	8
13	TÁROLÁS .....	8
14	JÓTÁLLÁS .....	8
15	KÖRNYEZETVÉDELEM .....	9
16	MEGFELELŐSÉGI NYILATKOZAT .....	9

# ÜTVEFÚRÓ 1500W POWP3020

## 1 RENDELTETÉSI CÉL

A szerszámgép betonba, kőbe és téglába történő fúráshoz, valamint könnyebb vésési munkákhoz való. Ütés nélküli üzemmódban alkalmas fába, fémbe, kerámiába és műanyagba történő fúrásra is.



**VIGYÁZAT!** A saját biztonsága érdekében figyelmesen olvassa el az alábbi kezelési utasítást és az általános biztonsági utasításokat. A berendezést kizárólag az alábbi utasításokkal együtt lehet továbbadni.

## 2 LEÍRÁS (1. ÁBRA)

- |                                   |                                  |
|-----------------------------------|----------------------------------|
| 1. Porsapka                       | 7. Kezelőgomb                    |
| 2. Rögzítőhüvely                  | 8. Mélységütköző                 |
| 3. Kiegészítő fogantyú            | 9. Reteszelőkar mélységütközőhöz |
| 4. Olajsapka                      | 10. Fogó                         |
| 5. Ütvefúró / fúró kapcsoló       | 11. Biztonsági gomb              |
| 6. Rezgéscsökkentő (AVS) rendszer | 12. Teljesítmény-kijelző lámpa   |

## 3 CSOMAGOLÁS TARTALMA

- Távolítsa el a csomagolóanyagokat.
- Távolítsa el a csomagolás fennmaradó részét és a szállítási támasztóelemeket (ha van ilyen).
- Ellenőrizze a csomag tartalmának teljességét.
- Ellenőrizze a készüléket, a hálózati vezetéket, a hálózati csatlakozót és a többi tartozékot, hogy azok a szállítás során nem sérültek meg.
- Amennyiben lehetséges őrizze meg a csomagolóanyagot a jótállási időszak végéig. Majd a helyi hulladékeltávolítási előírásoknak megfelelően távolítsa el azokat.



**FIGYELMEZTETÉS:** A csomagolóanyag nem játékszer! Ne engedje, hogy a gyermekek műanyag zsákokkal játszanak, mert az fulladásveszélyt okozhat!

- Ütvefúró 1500W
- Mélységütköző
- Kiegészítő fogantyú
- Porsapka
- Villáskulcs
- Kenőedény
  - 3 SDS fúróhegy: Ø8-10 & 12 x 150 mm
  - SDS vésőfej hegyes: 250 mm
  - SDS vésőfej lapos: 14 x 250 mm







Ha hiányzó, vagy sérült alkatrészt észlel, kérjük lépjen kapcsolatba a forgalmazóval.

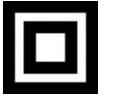

#### 4 JELZÉSEK

A jelen kezelési utasításban és/vagy a készüléken a következő jelzéseket alkalmaztuk:

	Személyi sérülésre vagy a készülék sérülésének veszélyére szóló felhívás.		Használat előtt olvassa el a kezelési utasítást!
	II. osztályú gép – Dupla szigetelés – Nincs szükség földelt dugó alkalmazására.		A európai irányelveknek megfelelő, szükséges és alkalmazandó biztonsági szabványok szerint.
	Kötelező a védőszemüveg használata.		Viseljen kesztyűt!
	Fontos információk.		Az elektromos termékeket tilos a háztartási hulladékba dobni.

#### 5 ÁLTALÁNOS BIZTONSÁGI UTASÍTÁSOK SZERSZÁMGÉPEKHEZ

Olvasson el minden biztonsági figyelmeztetést és minden utasítást. A figyelmeztetések és utasítások betartásának elmulasztása áramütést, tüzet és/vagy súlyos sérülést okozhat. Őrizze meg a figyelmeztetések és utasítások leírását jövőbeni hivatkozás céljából. A figyelmeztetésekben előforduló berendezés (power tool) kifejezés a hálózatról működtetett (vezetékes) berendezésre, vagy az elemes (vezetékmentes) berendezésre utal.

##### 5.1 Munkakörnyezet

- A munkaterületét tartsa tisztán és rendben. A rendetlenség és a megvilágítatlan munkaterületek balesetekhez vezethetnek.
- Ne működtesse az eszközt robbanásveszélyes környezetben, ahol éghető folyadékok, gázok és por található. Az elektromos működtetésű szerszámok szikrázhatnak, ezek pedig meggyújthatják a port vagy gőzöket.
- Az elektromos működtetésű szerszám használata közben ne tartózkodjanak a közelében gyerekek és más személyek. Ha megzavarják, elvesztheti a felügyeletet az eszköz felett.

##### 5.2 Elektromos biztonság



**Mindig ellenőrizze, hogy a tápellátás megfelel-e az adattáblán feltüntetett feszültségnek.**

- A csatlakozódugónak illeszkednie kell a tápaljzatba. A hálózati csatlakozódugó semmiképpen nem alakítható át. Ne használja az adapter-csatlakozót más földelt eszközökkel együtt. Az eredeti csatlakozódugók és megfelelő tápaljzatok révén csökkenthető az elektromos áramütés veszélye.
- Kerülje az érintkezést földelt felületekkel, például csővezetékkel, fűtőkészülékekkel, tűzhelyekkel és hűtőkkel. Az áramütés kockázata nő, ha a teste földelt.
- Az eszközt tartsa távol az esőtől vagy a nedvességtől. Ha víz szivárog az elektromos készülékbe, az növeli az elektromos áramütés kockázatát.

- Ne a kábelt használja az eszköz szállításához vagy felakasztásához, és a csatlakozót ne a kábel meghúzásával távolítsa el a tápaljzatból. A tápkábelt tartsa távol hőtől, olajtól, éles élektől vagy az eszköz mozgó alkatrészeitől. A sérült vagy összegubancolódott tápkábelek növelik az áramütés kockázatát.
- Ha kültéren használja az elektromos működtetésű szerszámot, akkor csak kültéri használatra jóváhagyott hosszabbító kábeleket használjon. A kültéri használatra alkalmas hosszabbító kábel használata csökkenti az elektromos áramütés kockázatát.
- Ha elkerülhetetlen a készülék nedves helyen történő alkalmazása, akkor használjon áram-védőkapcsolóval (RCD) védett tápellátást. Az RCD lecsökkenti az áramütés kockázatát.

### 5.3 Személyi biztonság

- Legyen körültekintő, figyeljen munkájára, és legyen tudatos az elektromos működtetésű szerszám használatakor. Ne használja az elektromos működtetésű szerszámot, ha fáradt, vagy ha alkohol, drog vagy gyógyszer hatása alatt áll. Az eszköz használatakor már egy pár másodperces figyelmetlenség is súlyos sérülést okozhat.
- Viseljen személyi védőeszközöket, és mindig viseljen védőszemüveget és védőkesztyűt. A személyi védőeszközök használata - például a védőmaszké, a csúszásmentes biztonsági cipőké, a védősisakoké vagy a fülvédőké - az elektromos működtetésű szerszám típusától és használati módjától függően csökkenti a sérülés kockázatát.
- Kerülje el a készülék véletlenszerű elindulását. A hálózati csatlakozó tápaljzathoz csatlakoztatása előtt ellenőrizze, hogy a kapcsoló "OFF (0)" (KI) helyzetben áll-e. Balesetet okozhat, ha a készülék szállítása közben a kapcsolóra helyezi a kezét, vagy olyan módon csatlakoztatja a tápellátáshoz, hogy a kapcsoló eközben az „ON” (BE) helyzetben áll.
- A készülék bekapcsolása előtt távolítson el minden állítókulcsot vagy csavarkulcsot. A készülék forgó részén található eszköz vagy csavarkulcs sérüléseket okozhat.
- Ne becsülje túl képességeit. Ellenőrizze, hogy lábtartása biztonságos-e, és mindig tartsa meg az egyensúlyát. Ekkor jobban ellenőrzése alatt tarthatja az eszközt a váratlan helyzetekben.
- Viseljen megfelelő ruházatot. Ne viseljen laza ruházatot vagy ékszereket. A haját, a ruháját és a kesztyűjét tartsa távol a mozgó részekről. A laza ruházatot, ékszereket vagy hosszú haját becsíphetik a mozgó részek.
- Ha a készülékre porszivó és port megkötő eszközök szerelhetők, ellenőrizze, hogy megfelelően csatlakoztatta-e és használja-e őket. Ezeknek az eszközöknek a használata csökkenti a por káros hatását.

### 5.4 Az elektromos működtetésű szerszámok helyes használata.

- Ne terhelje túl a készüléket. A munkájához a megfelelő szerszámot használja. A megfelelő szerszámmal a jelzett teljesítménytartományon belül nagyobb hatékonysággal és sokkal biztonságosabban dolgozhat.
- Ne használja a meghibásodott kapcsolójú szerszámokat. Minden olyan elektromos működtetésű szerszám, amely nem kapcsolható be és ki a kapcsolójával, veszélyes és javításra szorul.
- Bármely beállítás végrehajtása, a tartozékok cseréje vagy a szerszám eltevése előtt húzza ki a csatlakozót a tápaljzatból. Ezek az elővigyázatossági intézkedések megakadályozzák a véletlenszerű indítást.
- A használaton kívüli elektromos működtetésű szerszámokat is tartsa olyan helyen, ahol gyerekek nem férhetnek hozzájuk. Ne engedélyezze a készülék működtetését olyan személyeknek, akik nem ismerik a készüléket, vagy nem olvasták el a használati utasítást. Az elektromos működtetésű szerszámok veszélyesek lehetnek, ha kezdő felhasználók használják.
- Gondoskodjon a készülék helyes karbantartásáról. Ellenőrizze, hogy a mozgó részek megfelelően működnek-e és nem ragadnak-e be, illetve hogy az alkatrészek nem károsodtak-e vagy rongálódtak-e meg a működést befolyásoló mértékben. Használat előtt

minden sérült alkatrészt ki kell javítani. Számos balesetet okoznak a rosszul karbantartott elektromos működtetésű szerszámok.

- Tartsa élesen és tisztán a vágószerszámokat. A helyesen karbantartott, éles vágószerszámok kevésbé akadnak el és könnyebben irányíthatók.
- Az elektromos működtetésű szerszámokat, tartozékokat, betéteket az utasításoknak és az adott típusú eszköznek megfelelően használja, figyelembe véve a munkafeltételeket és a végrehajtandó tevékenységet. Az elektromos működtetésű szerszámok rendeltetésétől eltérő használata veszélyes helyzetekhez vezethet.

### 5.5 Szerviz

- A javításokhoz kizárólag eredeti pótalkatrészek használhatók, és a javítási műveleteket csak minősített, szakképzett személyzet végezheti. Ez biztosítja eszköze biztonságosságát.

## 6 KIEGÉSZÍTŐ BIZTONSÁGI UTASÍTÁSOK ÜTVEFÚRÓKHOZ

- Ellenőrizze az adattáblán feltüntetett feszültséget (vvt).
- Amikor kábeldobot használ, tekerje le az összes vezetékét a dobról. A vezető minimális keresztmetszete: 1,0 mm<sup>2</sup>.
- Amikor az elektromos ütvefúrót kültéren használja, H07RN-F 3G típusú, 1,5 mm<sup>2</sup> keresztmetszetű hosszabbítókábelrel csatlakoztassa áramellátáshoz, és ellenőrizze, hogy az esőálló csatlakozók megfelelő állapotban vannak.
- Ellenőrizze, hogy biztosan áll a létrán vagy az állványon, amikor szabad kézzel fúr.
- Használjon vezetékkeresőt a falban lévő rejtett elektromos, víz- és gázvezetékek lokalizálásához. Kerülje az áram alatt lévő alkatrészek és vezetők érintését.
- Viseljen fülvédőt, hogy óvja hallását. A hallás elvesztése fokozatos folyamat lehet!
- Viseljen védőszemüveget és használjon pormaszkot, amikor porral járó munkát végez.
- Tilos olyan helyen használni a készüléket, ahol gőzök vagy gyúlékony folyadékok vannak.
- Mindig áramtalanítsa a készüléket, mielőtt annak tisztításához lát, vagy változtatásokat végez rajta.
- Óvja a hálózati kábelt a sérüléstől. Olaj és sav károsíthatja a kábelt.
- Tilos a készüléket túlterhelni.
- Minden munkadarabot megfelelően rögzítsen.
- **Fontos!** Nagyon fontos, hogy betartsa a beszereléssel, működtetéssel és a karbantartással kapcsolatos összes országos biztonsági előírást.
- Vésőhegyek, fúróhegyek véletlenül kirepülhetnek a készülékből és súlyos sérülést okozhatnak.
- Ezért mielőtt munkához lát, mindig ellenőrizze, hogy a véső- vagy a fúróhegy biztonságosan rögzítve van a tokmányban.
- Rendszeresen ellenőrizze, hogy kopás vagy sérülés jelei láthatóak-e rajta.
- Ne indítsa el az ütvefúrót addig, amíg azt a munkadarabhoz (fal, plafon, stb.) nem nyomja.
- Amikor kész van a munkával, húzza ki a készüléket az elektromos hálózathoz és távolítsa el a véső- vagy a fúróhegyet a készülékből.
- Mindig áramtalanítsa a készüléket, mielőtt a véső- vagy a fúróhegy kicseréléséhez lát.
- Óvja szemét és az Ön mellett dolgozó kollégákat a repülő tárgyak vagy szilánkok ellen. Viseljen védősisakot! Állítson fel védőfalat!
- Viseljen munkakesztyűt, hogy megvédje az ujját a horzsolástól és a sérüléstől.
- A rázkódás káros hatással lehet a kezére és a karjára. A rázkódásnak való kitettséget amennyire csak lehet próbálja lerövidíteni.
- A hálózati kábelt mindig vezesse el a készülék mögött.
- Gyermek számára nem hozzáférhető helyen tárolja.
- Amikor munkát végez, mindig két kézzel tartsa a készüléket, és győződjön meg, hogy biztosan áll.

## 7 A MUNKA MEGKEZDÉSE ELŐTT

- A megfelelő vezetékkereső berendezéssel vizsgálja meg azt a helyet, ahol a készüléket használja, hogy vannak-e rejtett elektromos, gáz- és vízvezetékek.
- A hálózati csatlakoztatás előtt győződjön meg róla, hogy a hálózati feszültség megegyezik a készüléken feltüntetett értékkel.

### 7.1 Az alkatrészek felszerelése és eltávolítása (2. ábra)

A készülék SDS-plus rendszerű szerszámbefogóval rendelkezik.

- Tisztítsa meg az alkatrészeket és kenje be őket vékony réteg gépszírral a felszerelés előtt.
- Húzza hátra a rögzítőhüvelyt és tartsa meg.
- Tolja és forgassa a pormentes alkatrészt a tokmányba amennyire csak tudja. A készülék automatikusan zár.
- Az alkatrész meghúzásával ellenőrizze, hogy az megfelelően zárva van-e.

### 7.2 Az SDS-plus alkatrész eltávolítása

Húzza hátra a rögzítőhüvelyt, tartsa meg és távolítsa el az alkatrészt.



**Az alkatrészek használat után forróak lehetnek. Tilos az alkatrész végét kézzel megérinteni! Mindig viseljen védőkesztyűt az alkatrész eltávolításakor.**

## 8 MŰKÖDTETÉS

### 8.1 Be- és kikapcsolás

- Bekapcsolás: Nyomja meg a kezelógombot (7).
- Kikapcsolás: Engedje el a kezelógombot (7).

### 8.2 A fogantyú felszerelése (3. ábra)

Biztonsági okokból kifolyólag fogantyú nélkül ne használja a készüléket.

Munkavégzés közben könnyebben meg tudja tartani a biztonságos helyzetet, ha a kiegészítő fogantyút forgatja. Lazítsa ki és forgassa a fogantyú rögzítését az órajárással ellentétes irányba. Csúsztassa a kiegészítő fogantyút a készülék burkolatának nyakára és állítsa be a fogantyút, majd szorítsa meg a kiegészítő fogantyút.

### 8.3 Mélységütköző

Lazítsa ki a kiegészítő fogantyút és helyezze a mélységütköző egyenes részét a nyílásba. Állítsa be a mélységütközőt és szorítsa meg újra a kiegészítő fogantyút.



### 8.4 Porgyűjtő berendezés (4. ábra)

Mielőtt függőlegesen a feje fölött munkához lát, húzza a porgyűjtő berendezést a fúróhegyre.

### 8.5 Ütvefúró / fúró kapcsoló

- Az ütvefúró/fúró kapcsoló segítségével lehet a készüléket ütvefúró és ütvefúró/fúró üzemmódba állítani.
- Az ütvefúró/fúró kapcsoló előtt reteszelő gomb található. Először ezt nyomja meg a véletlenszerű elindulás megakadályozása érdekében.

	<p><b>Ütvefúró/ fúró üzemmód:</b> Téglafalban, betonban és terméskőben való fúráshoz. Ne használja az ütvefúró funkciót kerámialaphoz vagy olyan egyéb anyagokhoz, melyek nem tudnak ellenállni az ütési energiának.</p>
	<p><b>Ütvefúró üzemmód:</b> Téglafalban, betonban és terméskőben történő fúráshoz.</p>

	<p><b>Fúró üzemmód:</b> Fában, szintetikus anyagokban és fémekben való fúráshoz.</p>
	<p><b>Véső forgása:</b> A működésen kívüli helyzet csak a lapos véső megfelelő helyzetbe történő mozgatására alkalmas.</p>

**Fontos! Amikor ütvefúrást végez, alacsony nyomásra van szükség. Ha túl nagy nyomást alkalmaz, az szükségesnél jobban megterheli a motort. Ellenőrizze a fúróhegyeket rendszeresen. Élezze meg vagy cserélje ki az életlen fúróhegyeket.**

## 9 TISZTÍTÁS ÉS KARBANTARTÁS



**Figyelem! Mielőtt bármiféle munkálatba kezd a berendezésen, áramtalanítsa azt.**

### 9.1 Tisztítás

- Tartsa a gép szellőzőnyílásait tisztán, hogy megelőzze a motor túlmelegedését.
- Rendszeresen puha ruhával tisztítsa a gép burkolatát, lehetőleg minden használat után.
- Tartsa a szellőzőnyílásokat portól és piszoktól mentesen.
- Ha a piszok nem jön le, használjon szappanos vízzel megnedvesített puha ruhát.



**Ne használjon olyan oldószereket mint például alkohol, ammóniás víz, stb. Ezek az oldószerek károsíthatják a műanyag alkatrészeket.**

## 10 MŰSZAKI ADATOK

Névleges feszültség	220-240 V
Névleges frekvencia	50 Hz
Névleges teljesítmény-szükséglet	1500 W
Fordulatszám	0-850 min <sup>-1</sup>
Érintésvédelmi osztály	II
Fúrési teljesítmény – beton	32 mm
Fúrési teljesítmény – acél	13 mm
Fúrési teljesítmény – fa	40 mm
Ütésszám	0-4500 min <sup>-1</sup>
Kábelhosszúság	4 m + VDE dugasz

## 11 ZAJKIBOCSÁTÁS

A zajkibocsátási értékeket a vonatkozó szabvány szerint mérték. (K=3)

Hangnyomásszint LpA	91 dB(A)
Hangteljesítményszint LwA	102 dB(A)



**FIGYELEM! Viseljen hallásvédelmi felszerelést, amikor a gép túllépi a 85 dB(A) hangnyomásszintet.**

## 12 SZERVÍZRÉSZLEG

- A sérült csatlakozókat szerviz-részlegünkben kell kicserélni.
- Ha a csatlakozókábel (vagy a tápcsatlakozó) megsérült, akkor a szerviz-részlegünkben kapható speciális csatlakozókábelrel kell kicserélni. A csatlakozókábel cseréje csak a szerviz részlegben hajtható végre (lásd az utolsó oldalt), és csak szakképzett személy (szakképzett villanyszerelő) végezheti el.

## 13 TÁROLÁS

- Alaposan tisztítsa meg az egész gépet és annak alkatrészeit
- Tárolja gyermekek számára hozzáférhetetlen helyen, stabil és biztonságos helyzetben, hűvös és száraz helyen, valamint kerülje a túl magas és túl alacsony hőmérsékletet
- Védje a közvetlen napfénytől. Tartsa sötét helyen, ha lehet
- Ne tartsa műanyag zsákban, hogy elkerülje a páratartalom kialakulását

## 14 JÓTÁLLÁS

- Ez a jótállás fedez minden anyagi vagy gyártási hibát, de nem tartalmazza: az akkumulátorokat, a töltőket, az elhasználódás miatt meghibásodott alkatrészeket, például a csapágyakat, keféket, vezetőkeket, csatlakozókat, vagy más egyéb tartozékokat, mint például a fúrókat, fúrófejeket, fűrészlapokat, stb.; a nem megfelelő felhasználásból, balesetből vagy a módosításból eredő sérüléseket és meghibásodásokat; sem pedig a szállítás árát.
- A nem rendeltetésszerű használatból eredő károsodásokra és meghibásodásokra szintén nem vonatkozik a jótállás.
- A készülék nem rendeltetésszerű használatából eredő sérülésekért sem vállalunk felelősséget.
- A javításokat csak a Powerplus szerszámgépek javításához engedéllyel rendelkező ügyfélszolgálati központ végezheti el.
- Ha további információra van szüksége, hívja a 00 32 3 292 92 90 telefonszámot.
- A szállítási költségeket mindig az ügyfél viseli, kivéve, ha arról írásban másképp nem állapodnak meg.
- Ugyanakkor, ha a készülék sérülése a karbantartás elmulasztásának vagy túlterhelésnek a következménye, akkor a jótállásra nem lehet kárigényt benyújtani.
- Határozottan kizárja a jótállást az, ha a sérülés folyadék beszivárgásának, túl sok por bejutásának, szándékos rongálásnak (szándékos vagy túlzott gondatlanság), nem megfelelő használatnak (a készülék rendeltetésétől eltérő célra történő használat), illetéktelen használatnak (pl. a használati utasításban foglaltaknak figyelmen kívül hagyása), szakértelem nélküli összeszerelésnek, villámcsapásnak, hibás hálózati feszültségnek a következménye. Ez a lista nem korlátozó.
- A reklamáció elfogadása semmi esetben sem jelenti a jótállási időszak meghosszabbítását, sem pedig egy új jótállási időszak kezdetét a készülék cseréje esetén.
- Azok az eszközök és alkatrészek, melyek a jótállás keretében kerülnek kicserélésre, a Varo NV tulajdonát képezik.
- Fenntartjuk a reklamáció visszautasításának jogát, amikor a vásárlást nem tudja igazolni, vagy amikor világos, hogy a termék karbantartását nem megfelelően végezte. (tiszta szellőzőnyílások, rendszeresen ellenőrzött szénkefék,...)
- A vásárlási szelvényt a vásárlás időpontjának bizonyításához meg kell őrizni.
- A szerszámot szétszerelés nélkül és elfogadhatóan tiszta állapotban kell visszaküldeni a forgalmazóhoz, az eredeti formakövető dobozban (ha tartozik ilyen az egységhez) és a vásárlási szelvényrel együtt.

**15 KÖRNYEZETVÉDELEM**

Ha a gép elhasználódott, ne dobja a háztartási szemétkébe, hanem gondoskodjon annak környezetbarát elhelyezéséről!

Az elhasznált elektromos termékek hulladékait ne dobja a háztartási szemétkébe. Kérjük, hogy gondoskodjon azok újrahasznosításáról, amennyiben erre lehetősége van. Az újrahasznosítási lehetőségeket illetően érdeklődjön a helyi köztisztasági szerveknél vagy a forgalmazónál!

**16 MEGFELELŐSÉGI NYILATKOZAT**

**VARO – VIC. VAN ROMPUY N.V.** - Joseph Van Instraat 9 - BE2500 Lier - BELGIUM, kijelenti, hogy

A termék típusa:	Ütvefűrő
Márkanév:	POWERplus
Cikkszám:	POWP3020

megfelel a harmonizált európai szabványok alkalmazásán alapuló, idevonatkozó európai irányelvek alapvető követelményeinek és egyéb vonatkozó rendelkezéseinek. A készülék bármilyen illetéktelen módosítása érvényteleníti a jelen nyilatkozatot.

Európai irányelvek (ideértve, adott esetben, azok módosításait az aláírás időpontjáig):

2011/65/EU  
2006/42/EC  
2014/30/EU

Harmonizált európai szabványok (ideértve, adott esetben, azok módosításait az aláírás időpontjáig):

EN60745-1 : 2009  
EN60745-2-6 : 2010  
EN55014-1 : 2017  
EN55014-2 : 2015  
EN IEC61000-3-2 : 2019  
EN61000-3-3 : 2013

A műszaki dokumentáció birtokosa: Philippe Vankerkhove, VARO - Vic. Van Rompuy N.V.

Az alulírott a társaság vezérigazgatója nevében jár el,

Ludo Mertens  
Szabályozási Ügyek - Megfelelőségi Menedzser  
28/01/2022, Lier - Belgium

1	ИСПОЛЬЗОВАНИЕ ПО НАЗНАЧЕНИЮ .....	3
2	ОПИСАНИЕ (РИС. 1) .....	3
3	СОДЕРЖИМОЕ УПАКОВКИ .....	3
4	УСЛОВНЫЕ ОБОЗНАЧЕНИЯ .....	4
5	ОБЩАЯ ИНСТРУКЦИЯ ПО ТЕХНИКЕ БЕЗОПАСНОСТИ ПРИ РАБОТЕ С ЭЛЕКТРОИНСТРУМЕНТОМ .....	4
5.1	<i>Рабочее место</i> .....	4
5.2	<i>Электробезопасность</i> .....	4
5.3	<i>Личная безопасность</i> .....	5
5.4	<i>Эксплуатация и уход за электроинструментом</i> .....	5
5.5	<i>Обслуживание</i> .....	6
6	ДОПОЛНИТЕЛЬНЫЕ ИНСТРУКЦИИ ПО ТЕХНИКЕ БЕЗОПАСНОСТИ ДЛЯ ПЕРФОРАТОРОВ .....	6
7	ПЕРЕД ПЕРВЫМ ИСПОЛЬЗОВАНИЕМ ИНСТРУМЕНТА.....	7
7.1	<i>Монтаж и замена насадок (Рис. 2)</i> .....	7
7.2	<i>Удаление насадок SDS-plus</i> .....	7
8	ЭКСПЛУАТАЦИЯ .....	7
8.1	<i>Включение/выключение</i> .....	7
8.2	<i>Дополнительная рукоятка (Рис. 3)</i> .....	7
8.3	<i>Ограничитель глубины сверления</i> .....	8
8.4	<i>Устройство сбора пыли (Рис. 4)</i> .....	8
8.5	<i>Переключатель режимов долбление / сверление</i> .....	8
9	ОБСЛУЖИВАНИЕ И ЧИСТКА .....	8
9.1	<i>Чистка</i> .....	8
10	ТЕХНИЧЕСКИЕ ДАННЫЕ.....	9
11	ШУМ .....	9
12	ОТДЕЛ ОБСЛУЖИВАНИЯ.....	9
13	ХРАНЕНИЕ .....	9
14	ГАРАНТИЯ .....	10
15	ОКРУЖАЮЩАЯ СРЕДА .....	10





# ПЕРФОРАТОР 1500ВТ POWP3020

## 1 ИСПОЛЬЗОВАНИЕ ПО НАЗНАЧЕНИЮ

Машина предназначена для ударного сверления в бетоне, кирпиче и камне, а также для выполнения легких долбежных работ. Она также подходит для выполнения безударного сверления в дереве, металле, керамике и пластмассе.



**ПРЕДУПРЕЖДЕНИЕ!** Для вашей личной безопасности, тщательно ознакомьтесь с данным руководством и общими указаниями по технике безопасности перед тем, как приступить к работе с инструментом. При передаче этого электрического инструмента для пользования другим лицам обязательно приложите данные инструкции.

## 2 ОПИСАНИЕ (РИС. 1)

1. Пылезащитный колпачок
2. Крепежная втулка
3. Дополнительная рукоятка
4. Крышка отверстия для смазки
5. Переключатель режимов долбления / сверление
6. система AVS (Антивибрационная система)
7. Выключатель Вкл/Выкл
8. Ограничитель глубины сверления
9. Ручка фиксации для ограничителя глубины сверления
10. Рукоятка
11. Предохранительная кнопка
12. Индикатор питания

## 3 СОДЕРЖИМОЕ УПАКОВКИ

- Удалите все упаковочные материалы.
- Удалите остатки упаковки и рекламные листки-вкладыши (если есть).
- Проверьте полноту комплекта поставки.
- Проверьте аппарат, силовую кабель, штепсель и все принадлежности на предмет повреждений при транспортировке.
- Храните упаковочные материалы по возможности до истечения гарантийного срока. После этого избавьтесь от них, используя местную систему утилизации бытовых отходов.



**ПРЕДУПРЕЖДЕНИЕ:** Упаковочные материалы – это не игрушки! Не позволяйте детям играть с пластиковыми пакетами! Есть опасность удушья!

- Перфоратор 1500 Вт
- Ограничитель глубины сверления
- Дополнительная рукоятка
- Пылезащитный колпачок
- Масленка
  - 3 сверла SDS Ø8 - 10 и 12 x 150 мм
  - пика SDS: 250 мм
  - плоское зубило SDS: 14 x 250 мм



Если детали отсутствуют или повреждены, обратитесь к своему дилеру.

## 4 УСЛОВНЫЕ ОБОЗНАЧЕНИЯ

В данном руководстве и/или на самом инструменте используются следующие символы:

	Обозначает риск получения травмы или повреждения инструмента.		Прочитайте руководство перед использованием.
	Соответствие с основными стандартами по безопасности применимых Европейских директив.		Класс II - Шлифмашина имеет двойную изоляцию; поэтому провод заземления не требуется.
	Всегда надевайте защитные очки.		Всегда надевайте защитные перчатки.
	Важная информация.		Электротехнические изделия нельзя выбрасывать вместе с бытовыми отходами.

## 5 ОБЩАЯ ИНСТРУКЦИЯ ПО ТЕХНИКЕ БЕЗОПАСНОСТИ ПРИ РАБОТЕ С ЭЛЕКТРОИНСТРУМЕНТОМ

Прочтите все указания инструкции по технике безопасности. Несоблюдение указаний инструкции может привести к поражению электрическим током, пожару и/или серьезной травме. Сохраните инструкцию для последующего использования. Термин «электроинструмент» в инструкции по технике безопасности относится к вашему электроинструменту, работающему от электросети (с кабелем) или от батареи (без кабеля).

### 5.1 Рабочее место

- Поддерживайте чистоту и хорошее освещение на рабочем месте. Беспорядок и плохое освещение могут привести к опасным случаям.
- Не используйте электроинструменты во взрывоопасной окружающей среде, например, в присутствии огнеопасных жидкостей, газов или пыли. Электроинструменты порождают искры, которые могут воспламенить пыль или испарения.
- При работе электроинструмента дети и наблюдатели должны находиться на безопасном расстоянии. Отвлечение внимания может привести к потере управления.

### 5.2 Электробезопасность



**Всегда проверяйте, чтобы напряжение в сети соответствовало напряжению, указанному на табличке с техническими данными.**

- Штепсели электроинструментов должны соответствовать розетке. Никогда не вносите изменений в конструкцию штепселя. Не используйте никакие адаптеры с заземленными электроинструментами. Оригинальные штепсели и соответствующие им розетки уменьшат риск поражения электрическим током.

- Не прикасайтесь к заземленным поверхностям, например, к трубам, радиаторам, кухонным плитам и холодильникам. При заземлении тела возрастает риск поражения электрическим током.
- Не подвергайте электроинструменты воздействию дождя или влажной среды. При попадании воды в электроинструмент возрастает риск поражения электрическим током.
- Избегайте повреждения кабеля. Никогда не пользуйтесь кабелем для переноса, вытягивания или отсоединения электроинструмента от розетки. Храните кабель подальше от источников тепла, нефтепродуктов, острых краев или движущихся деталей. Поврежденные или запутанные кабели увеличивают риск поражения электрическим током.
- При работе с электроинструментом вне помещений пользуйтесь кабелем-удлинителем, предназначенным для использования вне помещений. Использование кабеля, предназначенного для работы вне помещений, уменьшит риск поражения электрическим током.
- Если работа с электроинструментом во влажных условиях неизбежна, пользуйтесь устройством защитного отключения (УЗО) тока. Использование УЗО уменьшит риск поражения электрическим током.

### 5.3 **Личная безопасность**

- Будьте бдительны, следите за своими действиями и руководствуйтесь здравым смыслом при работе с электроинструментом. Не пользуйтесь электроинструментом, когда вы устали или находитесь под влиянием наркотических препаратов, алкоголя или лекарств. Потеря внимания при работе с электроинструментами лишь на мгновение может привести к серьезной травме.
- Используйте защитное снаряжение. Всегда надевайте очки для защиты глаз. Защитное снаряжение, в частности, противопылевой респиратор, обувь с предохраняющей от скольжения подошвой, защитный шлем или средства защиты органов слуха, используемые в соответствующих условиях, уменьшат риск травмы.
- Не допускайте непреднамеренного включения машины. Перед подключением к сети убедитесь, что выключатель находится в выключенном положении. Переноска электроинструментов, держа палец на выключателе, или подсоединение электроинструментов в сеть, когда выключатель находится во включенном положении, могут привести к несчастным случаям.
- Уберите все регулировочные или гаечные ключи перед включением электроинструмента. Регулировочный или гаечный ключ, оставленный во вращающейся части электроинструмента, может привести к травмам.
- Не тянитесь слишком далеко. Постоянно поддерживайте устойчивость на ногах. Это позволит лучше управлять электроинструментом в непредвиденных ситуациях.
- Одевайтесь соответствующим образом. Не надевайте просторную одежду или ювелирные изделия. Держите волосы, одежду и перчатки подальше от электроинструмента. Просторная одежда, ювелирные изделия или длинные волосы могут застрять в движущихся частях электроинструмента.
- Если предусмотрены устройства для отвода и сбора пыли, убедитесь в том, что они подсоединены и используются надлежащим образом. Использование таких устройств может уменьшить опасность, связанную с пылью.

### 5.4 **Эксплуатация и уход за электроинструментом**

- Не перегружайте электроинструмент. Используйте электроинструмент в соответствии с его назначением. Правильно подобранный инструмент выполнит работу лучше и надежнее в том режиме, на который он рассчитан.
- Не используйте электроинструмент с неисправным выключателем. Электроинструмент с неисправным выключателем опасен и подлежит ремонту.

- Отсоедините штепсельную вилку от источника питания перед регулировкой, сменой принадлежностей или хранением электроинструментов. Такие предупредительные меры безопасности уменьшат риск непреднамеренного включения электроинструмента.
- Храните неиспользуемые электроинструменты в недоступных для детей местах и не позволяйте людям, не знакомым с электроинструментом или с данными инструкциями, работать с электроинструментом. Электроинструменты представляют потенциальную опасность в руках неподготовленных пользователей.
- Содержите электроинструменты в исправности. Следите за тем, чтобы не было смещения или заедания движущихся частей, повреждения деталей или какого-либо другого обстоятельства, которое может повлиять на функционирование электроинструмента. Если электроинструмент поврежден, его необходимо отремонтировать. Множество несчастных случаев вызвано использованием электроинструментов, с которыми не обращались надлежащим образом.
- Содержите режущие инструменты острыми и чистыми. Правильно обслуживаемые режущие инструменты с острыми режущими кромками меньше заедают и легче управляются.
- Используйте электроинструмент, принадлежности, режущие инструменты и т.п. в соответствии с данными инструкциями и назначением конкретного типа электроинструмента, принимая во внимание условия и характер выполняемой работы. Использование электроинструмента не по назначению может привести к потенциально опасным ситуациям.

### 5.5 Обслуживание

- Ваш электроинструмент должен обслуживаться квалифицированным специалистом, который использует только стандартные запасные части. Это обеспечит соответствие требованиям стандартам безопасности.

## 6 ДОПОЛНИТЕЛЬНЫЕ ИНСТРУКЦИИ ПО ТЕХНИКЕ БЕЗОПАСНОСТИ ДЛЯ ПЕРФОРАТОРОВ

- Проверьте напряжение (в Вольтах), указанное на паспортной табличке.
- При использовании кабельных барабанов размотайте весь кабель с барабана. Минимальное сечение провода: 1,0 мм<sup>2</sup>.
- При использовании электрического перфоратора вне помещения подключите его к источнику питания с помощью удлинительного кабеля типа H07RN-F 3G с сечением провода 1,5 мм<sup>2</sup> и защищенной от дождевой воды розетки в исправном рабочем состоянии.
- Убедитесь в устойчивом положении ваших ног при выполнении ручного сверления стоя на лестницах и строительных лесах.
- Используйте соответствующий детектор для обнаружения наличия в стенах скрытой электропроводки, водо- и газопроводов. Не прикасайтесь к деталям или проводам под напряжением.
- Надевайте средства защиты органов слуха. Потеря слуха может происходить постепенно!
- Надевайте защитные очки и используйте противопылевой респиратор при выполнении работ, связанных с образованием пыли.
- Не используйте инструмент в местах, где есть пары или легковоспламеняющиеся жидкости
- Всегда вынимайте вилку из розетки перед чисткой или внесением изменений в инструмент.
- Предохраняйте кабель питания от повреждений. Масла и кислоты могут повредить кабель.
- Никогда не перегружайте инструмент.
- Надежно закрепляйте все заготовки.

- Внимание! Крайне важно соблюдать все национальные правила техники безопасности, касающиеся монтажа, эксплуатации и технического обслуживания.
- Зубила и сверла могут быть случайно выброшены из инструмента и нанести серьезные травмы.
- Перед началом работы всегда проверьте, чтобы зубило или сверло было должным образом зафиксировано в патроне.
- Регулярно проверяйте патрон на признаки износа или повреждения.
- Не запускайте инструмент, пока он не упирается в обрабатываемое изделие (стена, потолок и т.д.).
- По окончании работы отключите перфоратор от электросети и удалите из инструмента зубило или сверло.
- Всегда отключайте перфоратор от электросети перед заменой зубила или сверла.
- Защищайте ваши глаза и других лиц от разлетающихся частиц и осколков. Надевайте защитную каску! Устанавливайте перегородки!
- Надевайте перчатки для защиты пальцев от синяков и порезов.
- Вибрации могут повредить руку и локтевую систему. Воздействия вибрации должны быть как можно более короткими.
- Всегда держите сетевой кабель сзади от устройства.
- Храните инструмент в недоступном для детей месте.
- При выполнении работ всегда держите инструмент обеими руками и убедитесь, что вы находитесь в устойчивом положении.

## 7 ПЕРЕД ПЕРВЫМ ИСПОЛЬЗОВАНИЕМ ИНСТРУМЕНТА

- При помощи детектора проводки осмотрите место использования устройства на наличие скрытой электропроводки, газо- и водопроводов.
- Перед подключением к сети убедитесь, что напряжение сети соответствует указанному на паспортной табличке.

### 7.1 *Монтаж и замена насадок (Рис. 2)*

Прибор оснащен системой крепления SDS-plus.

Почистите и смажьте насадки тонким слоем машинного масла перед установкой.

Оттяните крепежную втулку назад и удерживайте ее.

Вставьте очищенную от пыли насадку в держатель инструмента до упора и поверните.

Насадка автоматически зафиксирована.

- Убедитесь, что насадка зафиксировалась, потянув за насадку.

### 7.2 *Удаление насадок SDS-plus*

Оттяните крепежную втулку назад, и удерживая ее, удалите насадку.



**Насадки могут быть горячими после использования. Не прикасайтесь к концу насадки рукой! Для удаления насадки всегда пользуйтесь защитными перчатками.**

## 8 ЭКСПЛУАТАЦИЯ

### 8.1 *Включение/выключение*

- Включение: Нажмите выключатель (7).
- Выключение: Отпустите выключатель (7).

### 8.2 *Дополнительная рукоятка (Рис. 3)*

По соображениям безопасности используйте перфоратор только с дополнительной рукояткой.

Поворотом дополнительной рукоятки можно достичь безопасного положения тела при работе. Ослабьте и поверните дополнительную рукоятку в направлении против часовой

стрелки. Сдвиньте зажимную скобу на узкую часть корпуса инструмента и установите рукоятку в требуемое положение. Затем затяните дополнительную рукоятку.

**8.3 Ограничитель глубины сверления**





Ослабьте дополнительную рукоятку и установите прямую часть ограничителя глубины сверления в отверстие. Отрегулируйте ограничитель глубины сверления и снова затяните дополнительную рукоятку.

**8.4 Устройство сбора пыли (Рис. 4)**

Перед проведением работ по ударному сверлению вертикально над головой наденьте на сверло пылеуловитель.

**8.5 Переключатель режимов долбление / сверление**

- С помощью переключателя режимов долбление/сверление можно выполнять переключение функций сверления, долбления и сверления с ударом.
- На переднем переключателе режимов долбление/сверление имеется кнопка блокировки, сначала нажмите ее, чтобы предотвратить любое непреднамеренное регулирование.

	<p><b>Режим сверления с ударом:</b> Сверление в каменной или кирпичной кладке, бетоне и природном камне. Не используйте функцию ударного сверления для керамической плитки или других материалов, которые могут не выдерживать энергию удара.</p>
	<p><b>Режим долбления:</b> Сверление в каменной или кирпичной кладке, бетоне и природном камне.</p>
	<p><b>Режим сверления:</b> Сверление в дереве, синтетических материалах и металле.</p>
	<p><b>Вращение зубила:</b> Нерабочее положение, используемое только для поворота плоского зубила в нужное положение.</p>



**Внимание!** При ударном сверлении требуется небольшое усилие нажатия. Чрезмерное усилие будет создавать излишнюю нагрузку на двигатель. Регулярно проверяйте сверла. Затачивайте или заменяйте тупые сверла.

**9 ОБСЛУЖИВАНИЕ И ЧИСТКА**



**Внимание!** Перед выполнением любых работ на оборудовании вынимайте штепсельную вилку из розетки.

**9.1 Чистка**

- Содержите вентиляционные отверстия машины в чистоте для предотвращения перегрева двигателя.

- Регулярно очищайте корпус машины мягкой тряпкой, желательно после каждого использования.
- Не допускайте попадания пыли и грязи в вентиляционные отверстия.
- Если грязь не отходит, используйте мягкую ткань, смоченную в мыльной воде.



**Никогда не используйте такие растворители, как бензин, спирт, аммиачная вода и т.п. Эти растворители могут повредить пластмассовые детали.**

## 10 ТЕХНИЧЕСКИЕ ДАННЫЕ

Номинальное напряжение	220 - 240 В
Номинальная частота	50 Гц
Номинальная мощность	1500 Вт
Частота вращения	0-850 об/мин
Класс защиты	II
Предельная глубина сверления по бетону	32 мм
Предельная глубина сверления по стали	13 мм
Предельная глубина сверления по дереву	40 мм
Число ударов	0-4500 уд./мин
Длина кабеля	4 м + вилка VDE

## 11 ШУМ

Значения уровня шума, измеренные согласно соответствующему стандарту. (K=3)

Уровень звукового давления LpA	91 дБ(А)
Уровень звуковой мощности LwA	102 дБ(А)



**ВНИМАНИЕ! Звуковое давление может превышать 85 дБ(А). В этом случае необходимо использовать индивидуальные средства защиты органов слуха.**

aw (Вибрация):

14.5м/с<sup>2</sup>

K = 1,5 м/с<sup>2</sup>

## 12 ОТДЕЛ ОБСЛУЖИВАНИЯ

- Замена поврежденных выключателей должна выполняться в нашем центре послепродажного обслуживания.
- Если силовой кабель (или сетевой штепсель) поврежден, его следует заменить аналогичным силовым кабелем, который поставляется нашим отделом обслуживания. Замена силового кабеля должна производиться только нашим отделом обслуживания (см. последнюю страницу) или квалифицированным специалистом (электриком).

## 13 ХРАНЕНИЕ

- Тщательно очищайте весь компрессор и его оснастку.
- Храните ее вне доступа для детей, в прохладном и сухом месте, избегайте слишком высоких и слишком низких температур.
- Защищайте его от воздействия прямых солнечных лучей. По возможности, храните его в темном месте.
- Не храните его в полиэтиленовых мешках во избежание накопления влаги.



## 14 ГАРАНТИЯ

- Данная гарантия охватывает все дефекты материалов или производства, исключая батареи, зарядные устройства, дефектные детали, подверженные естественному износу, особенно такие, как подшипники, щетки, кабели и штепсельные вилки, или принадлежности, такие как сверла, головки сверл, пыльные полотна и т. д.; она не включает повреждения или дефекты, возникающие вследствие ненадлежащего обращения, несчастных случаев или внесения изменений в конструкцию, а также не включает транспортные расходы.
- Повреждения и/или дефекты, возникающие вследствие неправильной эксплуатации, также не подпадают под условия данной гарантии.
- Мы также отказываемся от всех обязательств в отношении любых телесных повреждений, возникающих вследствие неправильной эксплуатации инструмента.
- Ремонт может выполняться только в авторизованном центре обслуживания покупателей инструментов Powerplus.
- Дополнительную информацию вы всегда можете получить по телефону 00 32 3 292 92 90.
- Любые транспортные расходы должен нести покупатель, если не согласовано иное в письменной форме.
- Вместе с тем, не может быть предъявлено никакой претензии по гарантии, если повреждение устройства является результатом небрежного обслуживания или перегрузки.
- Из гарантии определено исключается повреждение, возникающее вследствие проникновения жидкости, сильного запыления, умышленного повреждения (преднамеренно или по грубой небрежности), неправильной эксплуатации (использования устройства не по назначению), неправомерного использования (например, несоблюдения инструкций, приведенных в руководстве), неквалифицированной сборки, разряда молнии, неправильного напряжения сети. Данный список не является исчерпывающим.
- Принятие претензий по гарантии не является основанием для продления гарантийного периода или назначения нового гарантийного периода в случае замены устройства.
- Устройства или детали, замененные по гарантии, остаются собственностью компании Varo NV.
- Мы сохраняем за собой право отказать в удовлетворении претензии во всех случаях, когда не может быть подтвержден факт покупки, или когда очевидно, что за изделием не производился надлежащий уход. (Очистка вентиляционных отверстий, регулярное обслуживание угольных щеток и т.п.).
- Для подтверждения даты покупки следует хранить чек.
- Ваше устройство следует возвращать поставщику в неразобранном виде, в приемлемо чистом состоянии (в оригинальной противударной упаковке, если таковая имелаась), приложив документ о покупке.

## 15 ОКРУЖАЮЩАЯ СРЕДА



Если Ваш аппарат требует замены после длительного использования, не выбрасывайте его вместе с домашним мусором, а используйте экологически безопасный способ для его утилизации.

С отходами деталей электрических машин нельзя обращаться как с обычными бытовыми отходами. Позаботьтесь об утилизации там, где для этого есть соответствующие установки. Проконсультируйтесь у местных органов власти или у продавца о возможности утилизации.

**16 ДЕКЛАРАЦИЯ О СООТВЕТСТВИИ**

**VARO – VIC. VAN ROMPUY N.V.** - Joseph Van Instraat 9 - BE2500 Lier - БЕЛЬГИЯ,  
настоящим заявляет, что,

Продукт: Перфоратор  
Марка: POWERplus  
Модель: POWP3020

соответствует основным требованиям и другим релевантным положениям применимых директив Европейского Союза, касающихся Европейских гармонизированных стандартов. Любая несанкционированная переделка аппарата делает данную декларацию недействительной.

Европейские директивы (включая, если применимо, их поправки до даты подписания):

2011/65/EU  
2006/42/EC  
2014/30/EU

Европейские гармонизированные стандарты (включая, если применимо, их поправки до даты подписания):

EN60745-1 : 2009  
EN60745-2-6 : 2010  
EN55014-1 : 2017  
EN55014-2 : 2015  
EN IEC61000-3-2 : 2019  
EN61000-3-3 : 2013

Держатель технической документации: Филип Ванкерхов (Philippe Vankerhove), VARO – Vic. Van Rompuy N.V.

Нижеподписавшийся действует от имени Исполнительного директора компании,

Ludo Mertens

Отдел нормоконтроля – Менеджер по вопросам согласований  
28/01/2022, Lier - Belgium

1	ПРЕДНАЗНАЧЕНИЕ НА УПОТРЕБАТА.....	2
2	ОПИСАНИЕ (ФИГ. 1) .....	2
3	СПИСЪК НА СЪДЪРЖАНИЕТО НА ПАКЕТА.....	2
4	СИМВОЛИ .....	3
5	ОБЩИ ПРЕДУПРЕЖДЕНИЯ ЗА БЕЗОПАСНОСТ ПРИ ИЗПОЛЗВАНЕ НА ЕЛЕКТРОИНСТРУМЕНТИ.....	3
5.1	<i>Работна зона.....</i>	3
5.2	<i>Електрическа безопасност.....</i>	3
5.3	<i>Лична безопасност .....</i>	4
5.4	<i>Използване и грижи за механизирания инструмент.....</i>	4
5.5	<i>Сервизно обслужване .....</i>	5
6	СПЕЦИФИЧНИ ИНСТРУКЦИИ ЗА БЕЗОПАСНОСТ .....	5
7	ПРЕДИ ДА ЗАПОЧНЕТЕ РАБОТА .....	6
7.1	<i>Поставяне и сменяване на пробивния инструмент (Фиг. 2) .....</i>	6
7.2	<i>Сваляне на инструмент SDS-plus.....</i>	6
8	РАБОТА С МАШИНАТА .....	6
8.1	<i>Включване и изключване .....</i>	6
8.2	<i>Монтиране на ръкохватка (Фиг. 3) .....</i>	6
8.3	<i>Ограничител на дълбочината на пробиване.....</i>	7
8.4	<i>Устройство за събиране на прахта (Фиг. 4) .....</i>	7
8.5	<i>Превключвател за ударно действие / пробиване.....</i>	7
9	ПОЧИСТВАНЕ И ПОДДРЪЖКА.....	7
9.1	<i>Почистване .....</i>	7
10	СПЕЦИФИКАЦИЯ.....	8
11	ШУМ .....	8
12	ОТДЕЛ СЕРВИЗНО .....	8
13	СЪХРАНЕНИЕ: .....	8
14	ГАРАНЦИЯ.....	9
15	ОКОЛНА СРЕДА.....	9
16	ДЕКЛАРАЦИЯ ЗА СЪОТВЕТСТВИЕ .....	10

# УДАРНА БОРМАШИНА 1500W POWP3020

## 1 ПРЕДНАЗНАЧЕНИЕ НА УПОТРЕБАТА

Инструментът е предназначен за ударно пробиване на бетон, тухли и камък, както и за лека употреба като длето. It Той е подходящ и за пробиване без ударно действие на дърво, метал, керамика и пластмаса



**Предупреждение!** Преди да използвате уреда прочетете внимателно това ръководство и общите инструкции за безопасност, заради вашата собствена сигурност. Вашият механизирен инструмент трябва да се предава на друг само заедно с настоящите инструкции.

## 2 ОПИСАНИЕ (ФИГ. 1)

1. Противопрашна капачка
2. Притягаща гилза (патронник)
3. Допълнителна ръкохватка
4. Маслена капачка
5. Превключвател за ударно действие / пробиване
6. AVS (антивибрационна) система
7. Двупозиционен прекъсвач (on/off - вкл./изкл.)
8. Ограничител на дълбочината на пробиване
9. Застопоряваща ръкохватка за ограничителя на дълбочината
10. Ръкохватка
11. Бутон за предпазно заключване
12. Светлина за включване

## 3 СПИСЪК НА СЪДЪРЖАНИЕТО НА ПАКЕТА

- Отстранете всички опаковъчни материали.
- Отстранете евентуални други опаковъчни и временни подставки (ако има такива).
- Проверете дали пакетът съдържа всички компоненти.
- Проверете дали уредът, захранващият кабел, щепселът и аксесоарите не са били повредени при транспортиране.
- Пазете опаковъчните материали колкото е възможно по-далеч до края на гаранционния период. Изхвърлете в пункт за събиране на отпадъци, когато уредът излезе от употреба.



**ВНИМАНИЕ!** Опаковъчните материали не са играчки! Не позволявайте на деца да играят с найлонови торбички! Риск от задушаване!

- Ударна Бормашина (Перфоратор) 1500W
- Ограничител на дълбочината на пробиване
- Допълнителна ръкохватка
- Противопрашна капачка
- Двустраниен гаечен ключ
- Съд за грес
- 3 бр. свредла SDS: Ø8-10 & 12 x 150mm
- SDS пробой длета: 250mm
- SDS плосък секач длета: 14 x 250mm



**В случай, че някои части липсват или са повредени, свържете се с местния представител.**

**4 СИМВОЛИ**

В настоящия наръчник и/или върху машината са използвани следните символи:

	Указва опасност от травма или повреда на инструмента.		Преди да използвате машината, прочетете ръководството.
	В съответствие с важни приложими стандарти по безопасност на Европейски директиви.		Клас II – Машината е с двойна изолация; поради това заземителен проводник не е необходим.
	Винаги носете предпазни очила.		Носете защитни ръкавици
	Важна информация.		Електрическите продукти не трябва да бъдат изхвърляни заедно с домакински отпадъци.

**5 ОБЩИ ПРЕДУПРЕЖДЕНИЯ ЗА БЕЗОПАСНОСТ ПРИ ИЗПОЛЗВАНЕ НА ЕЛЕКТРОИНСТРУМЕНТИ**

Прочетете всички предупреждения за безопасност и инструкции. Неспазването им може да причини електрически удар, пожар и/или сериозно нараняване. Запазете всички предупреждения и инструкции за бъдещи справки. Терминът „електроинструмент” в предупрежденията се отнася за вашия захранван от мрежата (с кабел) или за работещ на батерии (без кабел) електроинструмент.

**5.1 Работна зона**

- Работната зона трябва да бъде чиста и добре осветена. Неподредените и неосветени зони са предпоставка за инциденти.
- Не работете с мощни инструменти във взривоопасна атмосфера, например в близост до запалими течности, газове или прах. Мощните инструменти създават искри, които могат да запалят праха или парите.
- Не допускайте присъствие на деца или странични лица, когато работите с механизирания инструмент. Разсейването може да ви накара да загубите контрол върху него.

**5.2 Електрическа безопасност**



**Винаги проверявайте дали електрозахранването отговаря на напрежението върху заводската табелка.**

- Щепселите на механизирания инструмент трябва да съответстват на контакта. Никога не променяйте щепсела по никакъв начин. Не използвайте никакви щепсели-преходници със заземените механизирани инструменти. Щепселите, на които не са правени промени, и съответстващите им контакти ще намалят опасността от електрически удар.

- Избягвайте телесен контакт със заземени повърхности, като тръби, радиатори, стилажи и хладилници. Заземяването на вашето тяло води до по-висок риск от електрически удар.
- Не излагайте механизирания инструмент на дъжд и не ги оставяйте в мокра среда. Ако в механизирания инструмент влезе вода, тя ще увеличи риска от електрически удар.
- Не злоупотребявайте с кабела. Никога не го използвайте за пренасяне, дърпане или изваждане от контакта на механизирания инструмент. Пазете кабела от топлина, масло, остри ръбове или движещи се части. Повредените или оплетени кабели увеличават риска от електрически удар.
- Когато работите с механизирания инструмент навън, използвайте удължителен кабел, подходящ за използване навън. Използването на такъв кабел намалява риска от електрически удар.
- Ако използването на механизирани инструменти във влажна среда е неизбежно, използвайте захранващ източник с диференциална защита (RCD). Използването на RCD намалява риска от електрически удар.

### 5.3 Лична безопасност

- Бъдете нащрек, внимавайте какво правите и използвайте здравия си разум, когато работите с механизирания инструмент. Не използвайте механизирания инструмент, когато сте уморен или сте под влиянието на наркотични вещества, алкохол или лекарства. Моментното невнимание при работа с механизирани инструменти може да доведе до сериозна телесна повреда.
- Използвайте предпазно оборудване. Винаги използвайте предпазни средства за очите. Предпазното оборудване, например, маска за прах, неплъзгащи се защитни обувки, твърда шапка или защитни средства за ушите, използвано при съответните условия, ще намали нараняванията.
- Избягвайте случайното пускане в действие. Преди да включите инструмента в контакта, се уверете, че ключът е в изключено положение. Носенето на механизирани инструменти с пръст върху ключа за включване или включването им в контакта при ключ в положение включено създава предпоставки за инциденти.
- Преди да включите механизирания инструмент, отстранете регулировъчни или гаечни ключове. Гаечен или друг ключ, оставен закачен към въртяща се част на механизирания инструмент, може да доведе до нараняване.
- Не се пренапрягайте. Във всеки момент стойте здраво стъпили на краката си и пазете равновесие. Това ще ви позволи да имате по-добър контрол над механизирания инструмент в неочаквани ситуации.
- Облечете се подходящо. Не носете широки дрехи, нито бижута. Дръжте косата, дрехите и ръкавиците си далеч от движещите се части. Широките дрехи, бижутата или дългата коса, могат да се захванат в движещите се части.
- Ако са предоставени устройства за свързването на приспособления за улавяне и събиране на прах, се уверете, че те са свързани и се използват правилно. Използването на тези устройства може да намали опасностите, свързани с праха.

### 5.4 Използване и грижи за механизирания инструмент

- Не насилвайте механизирания инструмент. Използвайте правилния механизирания инструмент за съответното приложение. Правилният механизирания инструмент ще свърши работата по-добре и по-безопасно, със скоростта, за която е конструиран.
- Не използвайте механизирания инструмент, ако ключът за включване и изключване не работи. Всеки механизирания инструмент, който не може да бъде контролиран чрез ключа за включване и изключване, е опасен и трябва да бъде ремонтиран.
- Изключвайте щепсела от контакта, преди да правите регулировки, да сменятe принадлежности или да прибирате механизирания инструмент. Подобни

предпазни мерки за безопасност намаляват риска от случайно пускане на механизирания инструмент.

- Съхранявайте механизирания инструмент, които не се използват, далеч от достъп на деца и не позволявайте на лица, незапознати с механизирания инструмент или настоящите инструкции да работят с инструмента. Механизирания инструмент са опасни в ръцете на необучени потребители.
- Поддържайте механизирания инструмент. Проверявайте ги за разцентриране или заяждане на движещите се части, счупване на части или друго състояние, което може да окаже влияние върху работата на механизирания инструмент. Ако механизирания инструмент се повреди, ремонтирайте го преди да го използвате. Много инциденти са предизвикани от недобре поддържани механизирания инструмент.
- Поддържайте режещите инструменти остри и в добро състояние. Правилно поддържаните режещи инструменти с остри режещи ръбове е по-малко вероятно да се заклещат и се контролират по-лесно.
- Използвайте механизирания инструмент, принадлежностите, сменяемите резци и т.н. в съответствие с тези инструкции и по начина, предвиден за съответния вид механизирания инструмент, като имате предвид работните условия и работата, която трябва да се извърши. Използването на механизирания инструмент за операции, различни от тези, за които е предназначен, може да доведе до опасна ситуация.

### 5.5 Сервизно обслужване

- Осигурете сервизно обслужване на вашия механизирания инструмент само от квалифициран техник, който използва само идентични резервни части. Това ще гарантира поддържането на безопасността на механизирания инструмент.

## 6 СПЕЦИФИЧНИ ИНСТРУКЦИИ ЗА БЕЗОПАСНОСТ

- Проверете напрежението (във волтове), отбелязано върху заводската табелка.
- Когато ползвате кабелна макара, развийте целия кабел от нея. Минимално напречно сечение на проводника – 1.0 мм<sup>2</sup>.
- Когато с ударната бормашина работите на открито, свържете я с електрическата мрежа чрез удължаващ кабел тип HO7RN-F 3G с напречно сечение 1.5 мм<sup>2</sup> и изправни водонепропускливи щепсели.
- Внимавайте как и къде стъпвате, когато работите на стълби или строителни скелета.
- Използвайте детектор за откриване на скрити в стените електропроводи, водопроводи или газопроводи. Избягвайте да докосвате части или проводници под напрежение.
- Носете предпазни наушници, за да защитите слуха си. Загубата на слуха може да бъде постепенен процес!
- Носете предпазни очила и противопрашни маски, когато работите в запрашена среда.
- Не работете в близост до изпаряващи се или избухливи течности.
- Винаги изваждайте щепсела от контакта на електрическата мрежа, преди да пристъпите към почистване или сменяване на инструменти на машината.
- Пазете захранващия кабел от повреди. Попадналите върху него масло и киселина могат да го повредят.
- Никога не претоварвайте машината.
- Закрепете добре всички обработвани детайли.
- Важно! Задължително трябва да спазвате всички национални разпоредби за безопасност по отношение на инсталирането, работата и поддръжката на електрически уреди.
- Длета и бургии могат случайно да излетят от машината и да причинят сериозни наранявания.

- Преди да започнете работа винаги проверявайте дали длетото или бургията са правилно захванати в патронника.
- Проверявайте редовно патронника за признаци на износване и повреда.
- Никога не пускайте машината да работи в ударен режим, ако не е притисната към обработвания детайл (стена, таван и т.н.).
- След като свършите работа, извадете щепсела от контакта на електрическата мрежа и длетото или бургията от машината.
- Винаги откачайте ударната бормашина от електрическата мрежа преди да пристъпите към смяна на длетото или бургията.
- Защитете очите си и другите работници от летящи частици и стружки. Носете каска! Поставете преграда между себе си и околните.
- Носете работни ръкавици, за да защитите пръстите си от ожулване и замърсяване.
- Вибрациите могат да наранят ръцете и раменете ви. Стремете се да се излагате на въздействието на вибрациите, колкото е възможно по-кратко.
- Винаги дръжте кабела далече от задната част на машината.
- Съхранявайте машината на недостъпно за деца място.
- В процеса на работата винаги дръжте машината с две ръце и заставайте в сигурна и стабилна поза.

## 7 ПРЕДИ ДА ЗАПОЧНЕТЕ РАБОТА

- Проверете мястото, в което ще използвате машината, за наличие на скрити електрически кабели, газови тръби и водопроводни тръби, с помощта на устройство за откриване на тръби.
- Преди да свържете машината към електрическата мрежа е необходимо да проверите дали напрежението на мрежата съответства на това, посочено върху заводската табелка.

### 7.1 Поставяне и сменяване на пробивния инструмент (Фиг. 2)

Машината е снабдена със система SDS-plus.

- Почистете машината и я намажете с фин слой от машинна грес, преди да я сглобите.
- Изтеглете назад притягащата гилза и я задръжте.
- Избутайте и завъртете чистия от прах пробивен инструмент докдето стигне в държача. Инструментът ще се заключи автоматично.
- Проверете дали се е заключил, като се опитате да го издърпате.

### 7.2 Свляяне на инструмент SDS-plus

Издърпайте назад притягащата гилза, задръжте я в това положение и извадете пробивния инструмент.



**Акcesoарите могат да бъдат горещи след употреба. Не докосвайте с ръка върха на акcesoара! Моля, използвайте винаги предпазни ръкавици за да отстраните акcesoара.**

## 8 РАБОТА С МАШИНАТА

### 8.1 Включване и изключване

- Включване: натиснете работния прекъсвач (7).
- Изключване: отпуснете работния прекъсвач (7).

### 8.2 Монтиране на ръкохватка (Фиг. 3)

За безопасна работа използвайте бормашината само с монтирана на ней ръкохватка.

Ще можете да работите сигурно и безопасно, само ако завинтите ръкохватката в машината. Разхлабете и завъртете ръкохватката в противоположна на часовниковата



стрелка посока. Плъзнете халката върху шийката на корпуса на инструмента и позиционирайте ръкохватката, след това затегнете ръкохватката.

### 8.3 Ограничител на дълбочината на пробиване





Разхлабете ръкохватката и поставете правата част на ограничителя в отвора. Регулирайте ограничителя на дълбочината на пробиване и отново затегнете ръкохватката.

### 8.4 Устройство за събиране на прахта (Фиг. 4)

Преди да започнете да пробивате вертикални отвори в повърхности над главата ви, върху бургията поставете устройството за събиране на прах.

### 8.5 Превключвател за ударно действие / пробиване

- Превключвателят за ударно действие/пробиване може да превключва между функциите пробиване, ударно действие и ударно действие/пробиване.
- На разположение е бутон за заключване в предната част на превключвателя за ударно действие / пробиване, моля, натиснете го, за да предотвратите неволна промяна на настройката.

	<p><b>Режим на ударно пробиване:</b> Пробиване в зидария, бетон и естествен камък. Не използвайте функцията ударно пробиване за керамични плочки или друг материал, който не може да издържи енергията на ударите.</p>
	<p><b>Режим на ударно действие:</b> Пробиване в зидария, бетон и естествен камък.</p>
	<p><b>Режим на пробиване:</b> Пробиване в дърво, синтетични материали и метал.</p>
	<p><b>Завъртане на длетото:</b> Неработна позиция използвана само за завъртане на плоското длето в желаната позиция.</p>



**Важно! Работете с машината, като упражнявате слабо налягане върху нея. Твърде голямото налягане ще натовари двигателя ненужно много. Непрекъснато проверявайте бургията. Заточвайте или сменявайте затъпените бургии.**

## 9 ПОЧИСТВАНЕ И ПОДДРЪЖКА



**Преди да започнете каквато и да е работа по оборудването, извадете щепсела от контакта**

### 9.1 Почистване

- Пазете чисти вентилационните отвори на инструмента, за да предотвратите прегряването на двигателя.
- Почиствайте редовно корпуса на инструмента с мека кърпа, за предпочитане след всяко използване.
- Пазете чисти вентилационните отвори от прах и замърсяване.

- Ако не можете да премахнете замърсяването, използвайте мека кърпа, навлажнена със сапунена вода.
- Не използвайте разтворители, като бензин, нафта, спирт, разтвор на амоняк и т.н. Те могат да повредят пластмасовите части.



**Уверете се, че в механизирания инструмент не може да попадне вода!**

## 10 СПЕЦИФИКАЦИЯ

Номинално напрежение	220-240 V
Номинална честота	50 Hz
Номинална мощност	1500 W
Обороти на въртене	0-850 мин <sup>-1</sup>
Клас на защита	II
Капацитет на пробиване на бетон	32 мм
Капацитет на пробиване на стомана	13 мм
Капацитет на пробиване на дърво	40 мм
Обороти при ударите	0-4500 min <sup>-1</sup>
Дължина на кабела	4 м + щепсел VDE

## 11 ШУМ

Стойности на звуковото налягане измерени в съответствие с приложимия стандарт. (K=3)

Ниво на звуковото налягане LpA	91 dB(A)
Ниво на звуковата мощност LwA	102 dB(A)



**ВНИМАНИЕ!** Носете индивидуални предпазни средства за слуха (антифони), ако звуковото налягане превиши 85 dB(A).

aw (Вибрации):	14.5m/s <sup>2</sup>	K = 1,5 m/s <sup>2</sup>
----------------	----------------------	--------------------------

## 12 ОТДЕЛ СЕРВИЗНО

- Повредените превключватели трябва да бъдат сменени от нашия отдел по услуги след породажба.
- Ако съединителния кабел (или щепсел) е повреден, той трябва да бъде заменен със специфичен съединителен кабел на разположение в нашия отдел по обслужване. Смяната на съединителния кабел може да бъде извършена само от нашия отдел по обслужване (виж последната страница) или от квалифицирано лице (квалифициран електротехник).

## 13 СЪХРАНЕНИЕ:

- Почистете напълно уреда и всичките му допълнителни части.
- Съхранявайте на недостъпни за деца места стабилно и безопасно положение, на студено и сухо място, като избягвайте съхранението при прекалено високи или ниски температури
- Защитете уреда от достъпа на пряка слънчева светлина. Съхранявайте го на тъмно, ако е възможно.
- Не съхранявайте уреда в полиетиленови пликове, за да се избегне овлажняване.

## 14 ГАРАНЦИЯ

- Тази гаранция покрива всички дефекти на материали и производствени дефектни, но не включва: батерии, зарядни устройства, дефектни части вследствие на нормално износване и изтриване като лагери, четки, кабели и щепсели или аксесоари като свредла, накрайници за пробивни инструменти, режещи дискове и т.н., повреди и дефекти произтичащи от неправилна употреба, злополуки или направени промени, нито транспортните разходи.
- Повреди и/или дефекти произтичащи от неправилно употреба не се обхващат от тези гаранционни условия.
- Освен това не носим никаква отговорност за телесни наранявания произтичащи от неправилната употреба на инструмента.
- Ремонти могат да бъдат извършвани само от упълномощен потребителски сервизен център за електроинструменти.
- Можете да получите допълнителна информация на номер 00 32 3 292 92 90.
- Всички транспортни разходи ще бъдат поети от потребителя, освен ако писмено не е договорено друго.
- В същото време, не могат да се предявяват претенции по гаранцията, ако повредата на уреда е вследствие от пренебрегване на техническото обслужване или претоварване.
- От гаранцията категорично се изключва повреда, която е в резултат от проникване на течност, много прах, преднамерена повреда (умишлена или поради тотално безгрижие), неподходящо използване (използване за цели, за които уредът не е подходящ), некомпетентно използване (напр. неспазване на инструкциите в ръководството), некомпетентен монтаж, гръмотевичен удар, неправилно напрежение. Този списък не е изчерпателен.
- Приемането на гаранционни претенции никога не може да доведе до удължаване на гаранционния срок, нито до започване на нов гаранционен срок в случай на замяна на устройство.
- Устройствата или детайлите, които са заменени съобразно гаранционните условия, следователно остават собственост на Varo NV.
- Ние си запазваме правото да отхвърлим всяка претенция, в случай че покупката не може да бъде проверена или, когато е ясно, че продуктът не е поддържан правилно. (почистване на вентилационните отвори, редовна поддръжка на карбоновите четки,...)
- Съхранявайте фактурата за покупката като доказателство за датата, на която е направена тя.
- Трябва да върнете недемонтирания инструмент на продавача в приемливо чисто състояние, в оригиналното му лято куфарче, ако устройството има такова, придружавано от доказателството за покупката.

## 15 ОКОЛНА СРЕДА



За случаите когато машината се нуждае от смяна на части след продължителна употреба, същите да не се изхвърлят в кофите за битови отпадъци, а да се изхвърлят по екологично съобразен начин.

Електротехническите продукти за брак да не се изхвърлят заедно в кофите за домакински отпадъци. Същите да се рециклират, ако има съоръжения за това. За повече подробности по препоръките за рециклиране да се направи запитване до местните власти или до.

**16 ДЕКЛАРАЦИЯ ЗА СЪОТВЕТСТВИЕ**

**VARO – VIC. VAN ROMPUY N.V.** – Joseph Van Instraat 9 – BE2500 Lier – Белгия  
декларират, че

Продукт: ударна бормашина  
Марка: POWERplus  
Модел: POWP3020

Съответства на основните изисквания и други релевантни условия на приложимите Европейски директиви на базата на приложението на хармонизираните европейски стандарти. Всяка непозволена промяна на апарата прави тази декларация нищожна.

Европейски директиви (включително техните промени към датата на подписване, ако са приложими);

2011/65/EU  
2006/42/EC  
2014/30/EU

Европейски хармонизирани стандарти (включително техните промени към датата на подписване, ако са приложими);

EN60745-1 : 2009  
EN60745-2-6 : 2010  
EN55014-1 : 2017  
EN55014-2 : 2015  
EN IEC61000-3-2 : 2019  
EN61000-3-3 : 2013

Съхранител на техническата документация: Филип Ванкеркхов, VARO – Vic. Van Rompu N.V.

Долуподписаният действа от името на Изпълнителния директор на компанията,

Ludo Mertens  
Регулационни въпроси – мениджър по съответствията  
28/01/2022, Lier - Belgium

1	OTSTARVE .....	2
2	KIRJELDUS (JONIS A).....	2
3	PAKENDI SISU .....	2
4	SÜMBOLID.....	3
5	ÜLDISED HOIATUSED JA OHUTUSJUHISED .....	3
5.1	<i>Tööpiirkond .....</i>	3
5.2	<i>Elektriohutus .....</i>	3
5.3	<i>Oht inimestele .....</i>	4
5.4	<i>Elektritööriistade kasutamine ja hooldamine.....</i>	4
5.5	<i>Teenindus.....</i>	4
6	LÖÖKTRELLIDE TÄIENDAVID OHUTUSJUHISED .....	4
7	ENNE SEADME ESMAKORDSET KASUTAMIST .....	5
7.1	<i>Tööriistade ühendamine ja vahetamine (joonis 2).....</i>	5
7.2	<i>SDS-plus süsteemi tööriista eemaldamine.....</i>	5
8	SEADME KASUTAMINE .....	6
8.1	<i>Sisse-/väljalülitamine.....</i>	6
8.2	<i>Lisakäepideme kinnitamine (joonis 3).....</i>	6
8.3	<i>Sügavuspiirik .....</i>	6
8.4	<i>Tolmueemaldusseade (joonis 4) .....</i>	6
8.5	<i>Löök-/puurimisfunktsiooni vahetamine.....</i>	6
9	PUHASTAMINE JA HOOLDUS .....	7
9.1	<i>Puhastamine.....</i>	7
10	TEHNILISED ANDMED .....	7
11	MÜRA.....	7
12	TEENINDUSOSAKOND .....	7
13	HOIUSTAMINE .....	7
14	KESKKOND .....	8
15	VASTAVUSDEKLARATSIOON .....	8

**LÖÖKTRELL 1500W  
POWP3020****1 OTSTARVE**

See seade on mõeldud betooni, tellise ja kivi löökpuurimiseks ja kergeks meiseldamiseks. See sobib ka puidu, metalli, keraamika ja plasti löökfunktsioonita puurimiseks.



**HOIATUS!** Ohutuse tagamiseks tuleb enne seadme kasutamist hoolikalt lugeda seda juhendit ja ohutusjuhiseid. Andke seda elektritööriista teistele kasutajatele edasi ainult koos käesoleva juhendiga.

**2 KIRJELDUS (JONIS A)**

- |   |                                |
|---|--------------------------------|
| 1. Tolmukork                            | 7. Toitelüliti                 |
| 2. Kinnitusmuhv                         | 8. Sügavuspiiraja              |
| 3. Lisakäepide                          | 9. Sügavuspiiraja lukustusnupp |
| 4. Õlikork                              | 10. Käepide                    |
| 5. Löök-/puurimisfunktsiooni vahetamine | 11. Turvalukk                  |
| 6. AVS (vibratsioonivastane süsteem)    | 12. Töötuli                    |

**3 PAKENDI SISU**

- Eemaldage kõik pakkematerjalid.
- Eemaldage ülejäänud pakkematerjalid ja pehmedused (nende olemasolul).
- Veenduge, et pakendist ei ole midagi puudu.
- Kontrollige seadet, toitekaablit, pistikut ja kõiki tarvikuid transpordikahjustuste suhtes.
- Hoidke pakkematerjali garantiiaja jooksul alles nii kaua, kui võimalik. Seejärel toimetage need kohalikule jäätmekäitlejale.
- HOIATUS! Pakkematerjalid ei ole mänguasjad! Lapsed ei tohiks mängida kilekottidega! Sellega võib kaasneda lämbumisoht.



**HOIATUS** Pakkematerjalid ei ole mänguasjad! Lapsed ei tohi kilekottidega mängida! Lämpumisoht!

- Lööktrell 1500W
- Sügavuspiirik
- Lisakäepide
- Tolmukork
- Mutrivõti
- Määrdetops
  - 3 SDS puuriotsakut Ø8–10 ja 12 x 150 mm
  - SDS teravikmeisel 250 mm
  - SDS lapik meisel 14 x 250 mm



**Kui mõni osa on puudu või kahjustunud, siis võtke ühendust edasimüüjaga.**

**4 SÜMBOLID**

Selles juhendis ja/või seadmel kasutatakse alljärgnevaid sümboleid:

	Enne kasutamist lugege juhendit.		Vastavalt rakenduvatest Euroopa direktiividest tulenevatele esmanõuetele.
	Klass II - see seade on kahekordselt isoleeritud, mistõttu see ei vaja maandusliini.		Kasutage alati kaitseprille.
	Kasutage kuulmiskaitseid.		Kasutage kaitsekindaid.

**5 ÜLDISED HOIATUSED JA OHUTUSJUHISED**

Lugege kõiki hoiatusi ja ohutusjuhiseid. Hoiatuste ja juhiste eiramine võib tuua kaasa elektrilöögi, tulekahju ja/või rasked vigastused. Hoidke hoiatused ja ohutusjuhised alles edaspidiseks kasutamiseks. Hoiatuses kasutatav mõiste „elektritööriist“ viitab teie võrgutoitega (juhtmega) või akutoitega (juhtmeta) tööriistale.

**5.1 Tööpiirkond**

- Hoidke tööpiirkonda puhta ja hästi valgustatuna. Segamini ja hämarad kohad võivad põhjustada õnnestusi.
- Ärge kasutage elektritööriistu plahvatusohtlikes keskkondades, näiteks tuleohtlike vedelike, gaaside või tolmu läheduses. Elektritööriistad tekitavad sädemeid, mis võivad tolmu või aurud süüdata.
- Hoidke lapsi ja kõrvalisi inimesi elektritööriistaga töötamise ajal ohutus kauguses. Tähelepanu hajumisel võite kaotada kontrolli tööriista üle.

**5.2 Elekriohutus**



**Veenduge alati, et toitevarustus vastab seadme nimeplaadil toodud pingele.**

- Elektritööriista pistik peab ühtima pistikupesaga. Ärge kunagi modifitseerige pistikut. Ärge kasutage maandatud elektritööriistadega vooluadaptereid. Modifitseerimata pistikud ja nendega ühtivad pistikupesad vähendavad surmava elektrilöögi ohtu.
- Vältige keha kokkupuudet maandatud pindadega nagu torud, radiaatorid, pliidid ja külmikud. Kui keha on maandatud, siis suureneb elektrilöögi saamise oht.
- Kaitske elektritööriistu vihma ja märgade olude eest. Vee sattumisel elektritööriista suureneb surmava elektrilöögi oht.
- Ärge vigastage kaablit. Ärge kunagi kasutage kaablit elektritööriista kandmiseks, tõmbamiseks või pistiku lahtiühendamiseks. Kaitske kaablit kuumuse, õli, teravate servade ja liikuvate osade eest. Vigastatud või sõlme läinud kaablid suurendavad surmava elektrilöögi ohtu.
- Elektritööriistaga välistingimustes töötamisel tuleb kasutada oludesse sobivat pikendusjuhet. Välistingimustesse mõeldud kaabli kasutamine vähendab surmava elektrilöögi ohtu.
- Kui elektritööriista kasutamine niisketes oludes on vältimatu, siis kasutage rikkevoolukaitsmega toitevarustust. Rikkevoolukaitsme kasutamine vähendab surmava elektrilöögi ohtu.

### 5.3 Oht inimestele

- Olge elektritööriista kasutamisel tähelepanelik, jälgige mida teete ja rakendage talupojatarkust. Ärge kasutage elektritööriistu, kui olete väsinud või uimastite, alkoholi või ravimite mõju all. Hetkeline tähelepanu hajumine võib elektritööriista kasutamisel tuua kaasa raskeid vigastusi.
- Kasutage kaitsevahendeid. Kandke alati kaitseprille. Asjakohaste isikukaitsevahendite, näiteks tolmu maski, libisemiskaitsega jalanõude, kiivri ja kõrvaklappide kasutamine aitab vähendada vigastuste ohtu.
- Vältige seadme juhuslikku käivitamist. Veenduge enne pistiku vooluvõrku ühendamist, et lüliti on väljalülitatud asendis. Elektritööriistade kandmine hoides sõrme päästikul ja nende vooluvõrku ühendamine sisselülitatud asendis päästikuga suurendab õnnestuste ohtu.
- Eemaldage enne seadme sisselülitamist kõik reguleerimis- ja pingutamisvõtmed. Elektritööriista pöörlevatele osadele ühendatud võtmed võivad põhjustada kehavigastusi.
- Ärge sirutage liiga kaugele. Hoidke oma jalgu alati kindlalt maas. See võimaldab teil säilitada kontrolli tööriista üle ka ootamatutes olukordades.
- Kandke sobivaid rõivaid. Ärge kandke lahtiseid rõivaid ega ehteid. Hoidke juukseid, rõivaid ja kindaid elektritööriistast eemal. Lahtised rõivad, ehted ja pikad juuksed võivad liukvatesse osadesse takerduda.
- Kui tööpaigas on saadaval tolmu eraldamiseks ja kogumiseks mõeldud vahendid, siis palun ühendage need ja kasutage neid nõuetekohaselt. Selliste seadmete kasutamine võib vähendada tolmuastet ja terviseohte.

### 5.4 Elektritööriistade kasutamine ja hooldamine

- Ärge oodake sellelt tööriistalt enam kui see on võimeline. Kasutage eesolevaks ülesandeks sobivat elektritööriista. Tööriistad tagavad parema tulemuse ja suurema ohutuse, kui neid kasutatakse otstarbekohaselt.
- Ärge kasutage seda elektritööriista, kui selle lüliti ei saa seda sisse ja välja lülitada. Tõrkuva lülitiga elektritööriist on ohtlik ja tuleb lasta remondida.
- Ühendage pistik toiteallikast lahti enne tööriista seadistamist, tarvikute vahetamist ja hoiule panemist. Sellised ennetavad ohutusmeetmed vähendavad elektritööriista juhusliku käivitamise ohtu.
- Hoidke elektritööriistu, mida ei kasutata, lastele kättesaamatus kohas ning ärge andke neid kasutada inimestele, kes ei ole nendega tuttavad ega ole lugenud käesolevat juhendit. Elektritööriistad võivad piisava väljaõppeta kasutajate käes olla ohtlikud.
- Hooldamine. Veenduge, et ükski liikuv osa ei ole nihkes ega kinni kiilunud, et midagi ei ole purunenud või mõjuta muul viisil tööriista kasutamist. Vigastuste ilmnemisel tuleb toitekaabel asendada. Paljude õnnetuste põhjus on kehvasti hooldatud elektritööriistad.
- Hoidke lõiketööriistu teravate ja puhastena. Korralikult hooldatud teravate servadega lõiketööriistad kiiluvad harvem ja on kergemini juhitavad.
- Kasutage elektritööriista, lisatarvikuid, lõiketööriistu jm vastavalt nende juhiste ja konkreetse tööriista otstarbele, arvestades seejuures töötingimuste ja eesoleva ülesandega. Elektritööriista kasutamine eesmärkidel, milleks see ei ole mõeldud, võib viia ohtlike olukordadeni.

### 5.5 Teenindus

- Seda elektritööriista võib hooldada ainult kvalifitseeritud spetsialist, kasutades standardvaruosi. See kindlustab seadme vastavuse ohutusnõuetele.

## 6 LÖÖKTRELLIDE TÄIENDAVAD OHUTUSJUHISED

- Kontrollige nimiplaadil esitatud pinget (volte).
- Kaablitrumli kasutamisel rullige kogu kaabel trumli maha. Juhtme minimaalne läbimõõt: 1,0 mm<sup>2</sup>.
- Lööktrelli kasutamisel välistingimustes ühendage seade toitevõrguga töökorras olevate H07RN-F 3G tüüpi 1,5 mm<sup>2</sup> pikendusjuhtme ja vihmakindlate pistikute abil.



- Kui kasutate trelli redelil või tellingutel seistes vabakäeliselt, siis tagage kindel jalgealune.
- Kasutage liinidetektorit, et leida varjatud elektri-, vee- või gaasiline seinte sees. Ärge puudutage pinge all olevaid osi ega elektrijuhtmeid.
- Kasutage kõrvaklappe, et kaitsta oma kuulmist. Kuulmislangus võib olla järkjärguline protsess!
- Kasutage kaitseprille ja tolumumaski, kui töö käigus tekib tolmu.
- Ärge kasutage seadet kohas, kus võib olla süttivaid aure või vedelikke.
- Enne seadme puhastamist või reguleerimist eemaldage alati toitepistik elektrivõrgust.
- Kaitske toitekaablit kahjustuste eest. Õli ja hape võivad kaablit kahjustada.
- Ärge kunagi seadet üle koormake.
- Kinnitage kõik töödeldavad objektid kindlalt.
- Oluline! Järgige kõiki seadme paigaldamist, käitamist ja hooldamist käsitlevaid kohalikke ohutuseeskirju.
- Meisli- ja puuriotsakud võivad seadmest kaugemale eemale lennata ja põhjustada tõsiselt silmavigastusi.
- Enne töö alustamist kontrollige alati, et meisli- ja puuriotsakud on korralikult padrunisse lukustatud.
- Kontrollige sageli, et padrun ei ole kulunud või kahjustatud.
- Ärge kunagi käivitage lööktööriista, kui see pole töödeldava detaili (sein, lagi vms) vastu surutud.
- Kui lõpetate, eemaldage lööktrell toitevõrgust ja võtke meisli- või puuriotsak seadme küljest ära.
- Enne meisli- või puuriotsaku vahetamist võtke lööktrell alati toitevõrgust ära.
- Kaitske silmi ja teisi töötajaid lendavate osakeste ja kildude eest. Kasutage kiivrit! Paigaldage ajutised vaheseinad!
- Kasutage töökindaid, et kaitsta sõrmi verevalumite ja marrastuste eest.
- Vibratsioon võib kahjustada rannet. Hoidke kokkupuude vibratsiooniga võimalikult lühike.
- Suunake toitekaabel alati seadme taha.
- Hoidke seadet lastele kättesaamatus kohas.
- Töötades hoidke seadet alati kahe käega ja säilitage stabiilne asend.

## 7 ENNE SEADME ESMAKORDSET KASUTAMIST

- Vaadake töödeldav koht üle varjatud elektrikaablite ning gaasi- ja veeliinide suhtes, kasutades torudetektorit.
- Enne toitevõrguga ühendamist veenduge, et toitepinge vastab seadme nimiplaadil esitatule.

### 7.1 Tööriistade ühendamine ja vahetamine (joonis 2)

Seade on varustatud SDS-plus ühendussüsteemiga.

- Enne paigaldamist puhastage tööriistad ja kandke neile õhuke kiht määrdeõli.
- Tõmmake kinnitusmuhv tagasi ja hoidke seda eemal.
- Vajutage tolmuvaba tööriist hoidikusse nii sügavale kui võimalik ja pöörake. Tööriist kinnitub automaatselt.
- Veenduge, et see on lukustunud. Selleks tõmmake tööriistast.

### 7.2 SDS-plus süsteemi tööriista eemaldamine

Tõmmake kinnitusmuhv tagasi ja eemaldage tööriist.



**Tarvikud võivad pärast kasutamist olla kuumad. Ärge katsuge palja käega tarvikut otsa! Tarvikute eemaldamiseks kasutage alati kaitsekindaid.**

## 8 SEADME KASUTAMINE

### 8.1 Sisse-/väljalülitamine

- Sisselülitamine: Vajutage toitelüliti (7).
- Väljalülitamine: Vabastage toitelüliti (7).

### 8.2 Lisakäepideme kinnitamine (joonis 3)

Ohutuse huvides kasutage lööktrelli üksnes koos lisakäepidemega.

Lisakäepidet keerates on võimalik säilitada töötades turvaline kehaasend. Vabastage lisakäepide vastupäeva keerates. Libistage silmus tööriista kaelale ja seadistage käepideme asend, seejärel pingutage lisakäepide.

### 8.3 Sügavuspiirik





Vabastage lisakäepide ja asetage sügavuspiiriku sirge osa avasse. Reguleerige sügavuspiirikut ja pingutage taas lisakäepidet.

### 8.4 Tolmueemaldusseade (joonis 4)

Enne kui asute pea kohal lööktrelliga töötama, pange puuriotsaku peale tolmukogumisseade.

### 8.5 Löök-/puurimisfunktsiooni vahetamine

- Löök-/puurimislülitiga saab vahetada puurimis-, löömis- ning löökpuurimisfunktsioonide vahel.
- Löök-/puurimislülitil on lukustusnupp, vajutage see alla, et hoida ära soovimatu funktsioonivahetus.

	<p><b>Löök-/puurimisfunktsioon:</b> Müüri, betooni ja looduskivi puurimine. Ärge kasutage löökfunktsiooni keraamilisel plaadil ega muudel materjalidel, mis ei kannata löögienergiat välja.</p>
	<p><b>Löökfunktsioon:</b> Müüri, betooni ja looduskivi puurimine.</p>
	<p><b>Puurimisfunktsioon:</b> Puidu, sünteetilistee materjalide ja metalli puurimine.</p>
	<p><b>Pöörlev meisel:</b> Mitte-töörežiim, kasutatakse üksnes lapikmeisli soovitud asendisse keeramiseks.</p>



**Oluline! Löökpuurimise funktsioon nõuab suure surve avaldamist. Liiga suur surve asetab mootorile ebavajaliku koormuse. Kontrollige puuriotsakuid regulaarselt. Teritage nürid puuriotsakud või vahetage välja.**

## 9 PUHASTAMINE JA HOOLDUS



**Tähelepanu! Enne seadme käsitlemist eemaldage pistik toiteallikast.**

### 9.1 Puhastamine

- Hoidke seadme ventilatsioonivad puhtad, et seade ei kuumeneks üle.
- Puhastage seadme korpust regulaarselt pehme lapiga, soovitatavalt pärast igat kasutuskorda.
- Hoidke ventilatsioonivad tolmu- ja mustusevabad.
- Kui tolm ei tule maha, kasutage seebivees niisutatud pehmet lappi.



**Ärge kunagi kasutage lahusteid ega bensiini, alkoholi, ammoniaaki jne. Need võivad kahjustada plastosi.**

## 10 TEHNILISED ANDMED

Nimipinge	220-240 V
Nimisagedus	50 Hz
Nimivõimsus	1500 W
Pöörlemiskiirus	0-850 min <sup>-1</sup>
Kaitseklass	II
Puurimisvõimekus betoonis	32 mm
Puurimisvõimekus terases	13 mm
Puurimisvõimekus puidus	40 mm
Löögisagedus	0-4500 min <sup>-1</sup>
Kaabli pikkus	4 m + VDE pistik

## 11 MÜRA

Müraväärtusi mõõdetakse vastavalt asjakohastele standarditele. (K=3)

Helirõhu tase LpA	91 dB(A)
Helivõimsuse tase LwA	102 dB(A)



**TÄHELEPANU! Helivõimsuse tase võib ületada 85 dB(A). Sellisel juhul tuleb kanda kuulmekaitset.**

aw (vibratsioon)	14,5m/s <sup>2</sup>	K = 1,5 m/s <sup>2</sup>
------------------	----------------------	--------------------------

## 12 TEENINDUSOSAKOND

- Vigastatud lülitid tuleb lasta asendada meie müügijärgse teeninduse osakonnal.
- Kui ühenduskaabel (või voolupistik) kahjustub, siis tuleb see asendada spetsiaalse ühenduskaabliga, mis on saadaval meie teenindusosakonnalt. Ühenduskaabli võib asendada ainult meie teenindusosakond (vt viimast lk) või vajaliku väljaõppega isik (kvalifitseeritud elektrik).

## 13 HOIUSTAMINE

- Puhastage kogu seade ja tarvikud hoolikalt.
- Hoidke seadete lastete kättesaamatus kohas, stabiilses ja kindlas asendis, jahedas ja kuivas kohas. Vältige liigkõrgeid ja -madalaid temperatuure.
- Kaitske seadet otsese päikesevalguse eest. Võimalusel hoidke seda pimedas.
- Ärge pange seadet kilekotti, sest nii võib sellesse koguneda niiskust.

**14 KESKKOND**

Kui teie seade vajab pikaajalise kasutamise järel asendamist, siis ärge visake seda olmejäätmete hulka, vaid utiliseerige keskkonnale ohutul viisil. Elektriliste seadmete jääke ei tohi kunagi visata olmeprügi hulka. Palun toimetage seade võimalusel ümbertöötlejale. Küsige ümbertöötlemise osas nõu kohalikelt võimudelt või edasimüüjalt.

**15 VASTAVUSDEKLARATSIOON****VARO**

**VARO – VIC. VAN ROMPUY N.V.** - Joseph Van Instraat 9 - BE2500 Lier - BELGIA, kinnitab käesolevaga, et

Toode: Lööktrell  
Kaubamärk: POWERplus  
Mudel: POWP3020

on vastavuses kohaldatavate Euroopa Liidu direktiivide vajalike eeskirjade ja muude asjakohaste sätetega, mis põhinevad Euroopa ühtlustatud standardite kohaldamisel. Lubamatud muudatused seadme juures muudavad kinnituse kehtetuks.

Euroopa direktiivid (sealhulgas vajaduse korral direktiivide muudatused kuni allkirjastamise kuupäevani):

2011/65/EU  
2006/42/EC  
2014/30/EU

Euroopa ühtlustatud standardid (sealhulgas vajaduse korral standardite muudatused kuni allkirjastamise kuupäevani):

EN60745-1 : 2009  
EN60745-2-6 : 2010  
EN55014-1 : 2017  
EN55014-2 : 2015  
EN IEC61000-3-2 : 2019  
EN61000-3-3 : 2013

Tehniliste dokumentide valdaja: Philippe Vanckerkhove, VARO – Vic. Van Rompuy N.V.

Allakirjutanu tegutseb ettevõtte tegevjuhi nimel,

Regulatiivküsimused – vastavuskontrolli juht  
28/01/2022, Lier - Belgium



**varo**

**WWW.VARO.COM**

**DESIGNED AND MARKETED BY VARO**

©copyright by varo

VARO - VIC. VAN ROMPUY nv

JOSEPH VAN INSTRAAAT 9 - 2500 LIER - BELGIUM

OFFICES:

IBERICA BRICOLAGE S.L. - ESPAÑA

ASIA PACIFIC HONG KONG Ltd / SHANGHAI PRC

AUSTRALIA Pty Ltd / GERMANY GmbH