

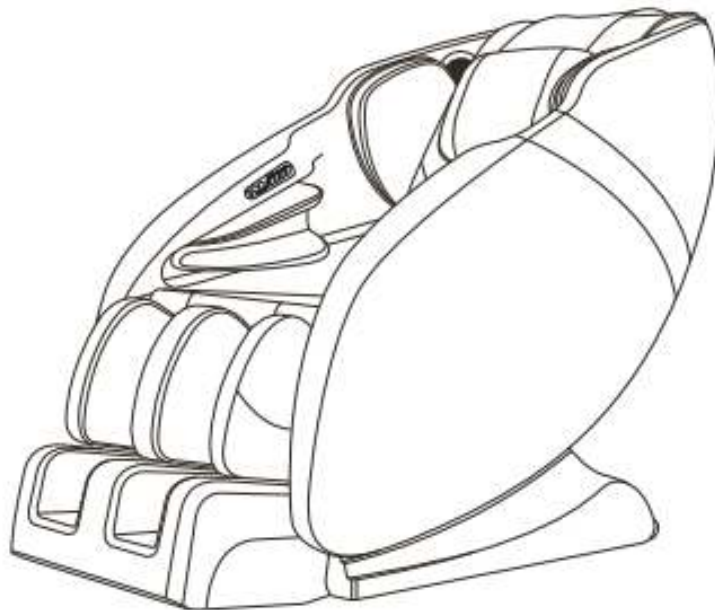

Deluxe Massage Chair

R8311

Nederlandstalige handleiding





Allereerst willen wij u van harte bedanken voor het kiezen van ons product!

Lees de gebruiksaanwijzing aandachtig door om de aanwijzingen volledig te begrijpen. Bewaar deze na het lezen voor de volgende keer. Wij behouden het recht om de uiteindelijke uitleg over het ontwerp van het product te geven. Afmetingen en specificaties kunnen zonder voorafgaande kennisgeving worden gewijzigd voor verdere verbetering.

Inhoud

Veiligheidsinstructies	4
Preparatie voor gebruik	10
Componenten.....	13
Onderhoud	17
Problemen oplossen.....	18
Specificaties	19

Veiligheidsinstructies

BELANGRIJKE VEILIGHEIDSINSTRUCTIES

Deze massagestoel is alleen bedoeld voor het huishouden. Bij het gebruik van een elektrisch apparaat moeten altijd de basisvoorzorgsmaatregelen in acht worden genomen, waaronder de volgende: Lees alle instructies voor het gebruik van deze massagestoel.

GEVAAR – om het risico van een elektroshock te vermijden

1. Haal de stekker van dit apparaat altijd direct na gebruik en voor het reinigen uit het stopcontact.
2. Gebruik bij dit apparaat nooit pennen of andere metalen bevestigingen.
3. Controleer de bekleding zorgvuldig voor elk gebruik. Gooi het onderdeel weg als de bekleding tekenen van verslechtering vertoont, zoals controle, blaasvorming of scheurtjes.
4. Droog houden - Niet werken in een natte of vochtige omgeving.

WAARSCHUWING - Om het risico op brandwonden, brand, elektrische schokken of letsel bij personen te verminderen:

1. Een apparaat mag nooit onbeheerd worden achtergelaten wanneer het is aangesloten. Haal de stekker uit het stopcontact wanneer u het apparaat niet gebruikt en voordat u onderdelen aanbrengt of verwijdert.
2. Gebruik het apparaat niet onder een deken of kussen. Overmatige verwarming kan leiden tot brand, elektrische schokken of letsel bij personen.
3. Nader toezicht is noodzakelijk wanneer dit apparaat wordt gebruikt door, op of in de buurt van kinderen, invaliden of personen met een handicap. Houd kinderen uit de buurt van verlengde voetsteunen.
4. Gebruik dit apparaat alleen voor het beoogde gebruik zoals beschreven in deze handleiding. Gebruik geen hulpstukken die niet door de fabrikant worden aanbevolen.
5. Gebruik dit apparaat nooit als het een beschadigd snoer of een beschadigde stekker heeft, als het niet goed werkt, als het is gevallen of beschadigd of in het water is gevallen. Breng het apparaat terug naar een servicecentrum voor onderzoek en reparatie.
6. Draag dit apparaat niet aan het netsnoer en gebruik geen snoer als handvat.
7. Houd het snoer uit de buurt van verwarmde oppervlakken.
8. Gebruik het apparaat nooit met geblokkeerde luchtopeningen. Houd de luchtopeningen vrij van pluizen, haren en dergelijke.
9. Laat nooit voorwerpen vallen of steek ze in een opening.
10. Niet buitenshuis gebruiken.
11. Niet gebruiken op plaatsen waar aërosolproducten worden gebruikt of waar zuurstof wordt toegediend.
12. Om de verbinding te verbreken, zet u alle bedieningselementen in de uitgeschakelde stand en verwijdert u de stekker uit het stopcontact.
13. Temperaturen die hoog genoeg zijn om brandwonden te veroorzaken, kunnen ongeacht de instelling van de regelaar optreden. Niet gebruiken bij een kind of invalide of bij een slapend of bewusteloos persoon. Niet gebruiken op een ongevoelige huid of op een persoon met een slechte bloedsomloop. Controleer de huid die in contact komt met het verwarmde gedeelte van het apparaat regelmatig om het risico op blaasvorming te verminderen.

14. Niet verpletteren - Vermijd scherpe plooien.
15. Gebruik het massageapparaat niet in de buurt van losse kleding of sieraden.
16. Houd lang haar uit de buurt van het apparaat tijdens het gebruik.
17. Sluit dit apparaat alleen aan op een goed geaard stopcontact. Zie de aardingsinstructies.
18. Het apparaat mag niet worden blootgesteld aan druppels of spatten en er mogen geen met vloeistof gevulde voorwerpen, zoals vazen, op het apparaat worden geplaatst.
19. Een apparaat met een KLASSE 1-constructie moet worden aangesloten op een stopcontact met een beschermende aardaansluiting.
20. De koppeling van het apparaat wordt gebruikt als scheidingsinrichting, de scheidingsinrichting moet gemakkelijk te bedienen blijven.
21. Dit apparaat is niet bedoeld voor gebruik door personen (met inbegrip van kinderen) met beperkte fysieke, zintuiglijke of mentale mogelijkheden of een gebrek aan ervaring en kennis, tenzij zij toezicht of instructies hebben gekregen over het gebruik van het apparaat door een persoon die verantwoordelijk is voor hun veiligheid.
22. Als het apparaat gedurende lange tijd of na gebruik niet wordt gebruikt, dient u de stroom uit te schakelen en de stekker uit het stopcontact te trekken.
23. Het netsnoer niet beschadigen, breken, overbuigen, samendrukken, aanspannen, opwinden, draaien of knopen.
24. Dit apparaat kan worden gebruikt door kinderen vanaf 8 jaar en personen met verminderde fysieke, zintuiglijke of mentale capaciteiten of een gebrek aan ervaring en kennis, indien zij op een veilige manier toezicht of instructies hebben gekregen met betrekking tot het gebruik van het apparaat en de risico's ervan begrijpen. Kinderen mogen niet met het apparaat spelen. Reiniging en onderhoud door de gebruiker mogen niet zonder toezicht door kinderen worden uitgevoerd.

BEWAAR deze instructies

Deze massagestoel is uitsluitend bedoeld voor huishoudelijk gebruik.

Gebruiksomgeving

- Gebruik de massagestoel niet in een te vochtige of stoffige omgeving, omdat dit kan leiden tot storingen of elektrische schokken.
- Gebruik de massagestoel niet in een kamer met een temperatuur van 40°C of hoger.
- Stel de massagestoel niet bloot aan kachels, kachels of direct zonlicht.
- Plaats en gebruik de massagestoel op een vlakke, slipvrije vloer.
- De massagestoel is ontworpen voor thuisgebruik en niet voor commerciële doeleinden.

 **Let op:**

- De massagestoel mag alleen binnenshuis worden gebruikt.
- Als u de massagestoel in een koude kamer gebruikt, verhoog dan niet abrupt de kamertemperatuur. Het is aan te raden om de temperatuur geleidelijk aan te verhogen tot een normaal niveau.
- Als de massagestoel op een koude plaats wordt bewaard en in een warme omgeving wordt gebracht, is het raadzaam om een uur te wachten voor het gebruik. Dit komt omdat de prestaties niet optimaal zijn, omdat er door condensatie waterdruppels op de mechanische onderdelen kunnen zitten. Het gebruik van de massagestoel onder dergelijke omstandigheden kan leiden tot storingen.

Belangrijke veiligheidsinstructies

veiligheidsmaatregelen

- Om een veilig en correct gebruik van de massagestoel te garanderen, mag u deze niet bedienen zonder deze gebruiksaanwijzing zorgvuldig te lezen.
- Gebruik de massagestoel niet als de bekleding of de zitting is verwijderd. Dit kan letsel of storingen veroorzaken.
- Gebruik de massagestoel niet in combinatie met andere therapeutische apparatuur of elektrische deken etc. omdat dit kan leiden tot ineffectiviteit of letsel.
- Gebruik de massagestoel niet een uur voor of na het eten, omdat dit nadelige gevolgen kan hebben voor de gebruiker.
- Laat kinderen of huisdieren niet rond de massagestoel spelen, bijvoorbeeld achter de rugleuning, onder de zitting of de beensteun van de massagestoel. Dit kan leiden tot letsel.

- Rust niet uit en plaats geen zware voorwerpen op de armleningen, beensteunen of rugleningen, want dit kan leiden tot storingen of letsel.
- Gebruik de massagestoel niet als uw lichaam nat is.
- Bedien de massagestoel niet met natte handen. Het wordt niet aanbevolen om de massagestoel langer dan 30 minuten te gebruiken.
- Voer geen continue massage uit op dezelfde plek van uw lichaam gedurende meer dan 5 minuten per keer, omdat dit kan leiden tot overmatige stimulatie en nadelige gevolgen kan hebben.
- Steek uw hand of voet tijdens het gebruik niet langs de paden van de massagerollen, omdat dit letsel kan veroorzaken.
- Stop de operatie onmiddellijk als u enig ongemak ondervindt.
- Dit product is niet bedoeld voor zelfbehandeling van aandoeningen die door een gekwalificeerd gezondheidsproduct moeten worden behandeld.
- Mensen die medicijnen gebruiken of een medische aandoening hebben, dienen voor gebruik uw arts te raadplegen.
- Gebruik het product niet als u zich niet goed voelt.
- Verwijder alle sjaals, stropdassen, kettingen en sieraden voordat u de stimulator gebruikt.

Mensen met medische aandoeningen

- Raadpleeg uw arts voor gebruik als u:
- onder medische rust staat zoals bevolen door een dokter.
- Ruggegraatstoornissen, een abnormale aandoening van de wervelkolom hebt of een letsel aan de wervelkolom hebt opgelopen
- Rugproblemen hebt
- Diabetes, osteoporose of een zintuiglijke beperking hebben
- Gewrichtsdysfunctie hebben
- Hebben een pacemaker of andere elektronische medische hulpmiddelen
- Kan zwanger zijn
- Hebben flebitis of trombose
- Hebben een verhoogd risico op bloedstolsels
- Had recente chirurgie
- chirurgische pennen, schroeven of iets mechanisch in uw lichaam heeft laten implanteren.

instanties waarbij de massagestoel niet mag worden gebruikt

- In de volgende gevallen dient u de hoofdschakelaar onmiddellijk uit te schakelen en het netsnoer uit het stopcontact te halen:
- Als er per ongeluk water op de massagestoel wordt gemorst. Dit kan leiden tot een elektrische schok of een storing.
- Als de stof van de rugleuning gescheurd is en de interne onderdelen blootliggen.
- Als er tijdens de massage pijn of ongemak wordt gevoeld, stop dan onmiddellijk met de operatie en raadpleeg uw arts.
- Als u tijdens de operatie een storing of andere abnormale toestand constateert.
- Als er een stroomstoring optreedt, kan er letsel ontstaan wanneer de stroom onverwacht wordt hersteld.
- Als er bliksem is.

Montage en reparatie van de massagestoel

- Demonteer de rugleuningstem van de massagestoel niet. Het aanraken van de interne onderdelen kan leiden tot storingen of elektrische schokken.
- De massagestoel mag alleen professioneel worden onderhouden of gerepareerd. Probeer de massagestoel niet zelf te demonteren of te repareren.

Opmerkingen over de stekker en het snoer

- Controleer of de wisselstroomspanning overeenkomt met de aangegeven specificaties voor de massagestoel.
- Sluit de stekker niet met natte handen aan of trek de stekker uit het stopcontact. Dit kan leiden tot storingen of elektrische schokken.
- Trek bij het loskoppelen van de stekker aan de stekker, niet aan het snoer.
- Hoewel de werking automatisch wordt gestopt door de Auto-Timer-functie, vergeet dan niet om de hoofdschakelaar na gebruik uit te schakelen.
- Plaats het netsnoer niet onder de massagestoel of andere zware voorwerpen.
- Wikkel het netsnoer niet om de massagestoel heen, want dit kan het snoer beschadigen en leiden tot brand of een elektrische schok.
- Bedien de massagestoel niet met een beschadigd snoer of verlengsnoer.
- Gebruik de massagestoel niet als het stopcontact los zit.
- Als het netsnoer beschadigd is, moet het worden vervangen door een gekwalificeerde technicus.

Aardingsinstructies

Dit product moet worden geaard. Als het niet goed werkt of defect is, zorgt de aarding voor de minste weerstand tegen elektrische stroom, waardoor het risico op elektrische schokken afneemt. Dit product is voorzien van een snoer met een aardingsgeleider en een aardingsstekker. De stekker moet worden aangesloten op een geschikt stopcontact dat op de juiste wijze is geïnstalleerd en geaard in overeenstemming met alle plaatselijke voorschriften en verordeningen.

GEVAAR - Onjuiste aansluiting van de aardingsgeleider van de apparatuur kan leiden tot een risico op elektrische schokken. Controleer met een gekwalificeerde elektricien of onderhoudsmonteur of het product correct geaard is. Wijzig de bij het product geleverde stekker niet - als deze niet in het stopcontact past, laat dan een ander stopcontact installeren door een gekwalificeerde elektricien.

Dit product is voor gebruik op een nominaal 110-240V circuit en heeft een geaarde stekker die lijkt op de stekker die in schets A is afgebeeld, zoals op de volgende afbeelding. Zorg ervoor dat het product is aangesloten op een stopcontact met dezelfde configuratie als de stekker. Er mag geen adapter worden gebruikt met dit product.

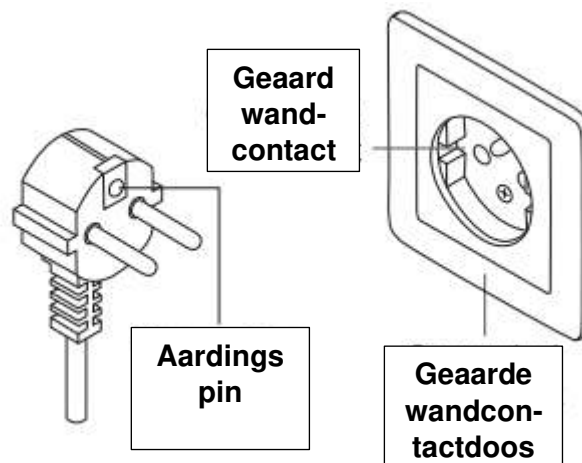

Preparatie voor gebruik

Het verplaatsen van de stoel

- Schakel de hoofdstroom uit en haal de stekker uit het stopcontact.
- Kantel de stoel naar achteren zoals op de afbeelding hieronder en stuur hem naar de gewenste plaats.
- Bedek de vloer met een mat bij het verplaatsen van de massagestoel in geval van schade aan de vloer.

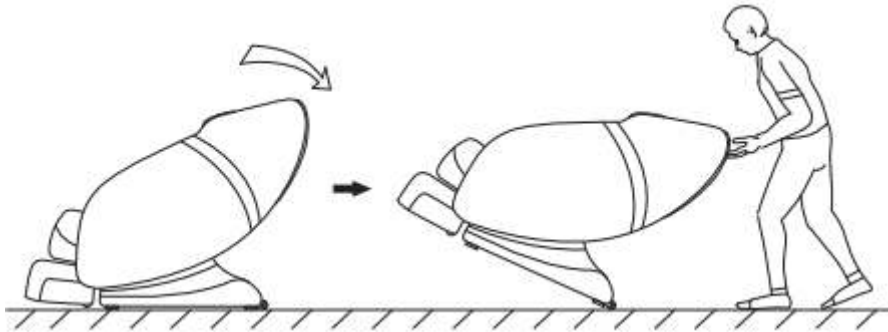

Het plaatsen van de stoel

Please make sure that there is an allowance of more than 50 cm behind the massage chair, and more than 50 cm in front of the massage chair to allow the backrest to recline without obstruction during operation.

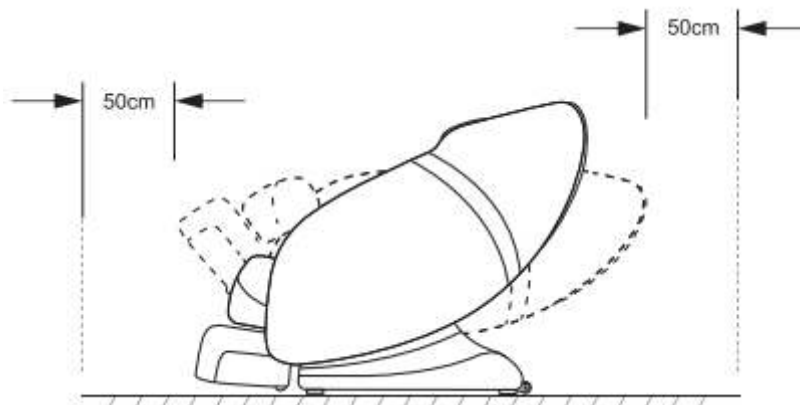

Installatie voetrust

- Steek de luchtbuis 1 en de DC-kabel 2 in de gleuven, zoals op de afbeelding te zien is. Na goed te hebben aangesloten, afdekken met nylon doek, vastgezet met kabelbinders.

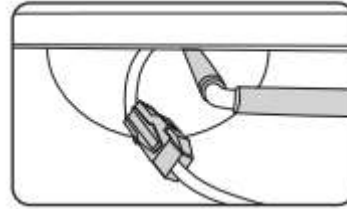
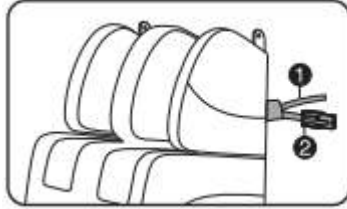

- Monteer, zoals op de afbeelding, de sleuven 3 van beensteunen in het vaste deel 4.

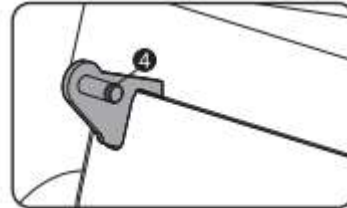
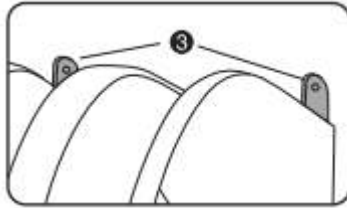

- Zoals op de afbeelding te zien is, steekt u de sluiting 5 in elke zijde, waarna de installatie voltooid is.

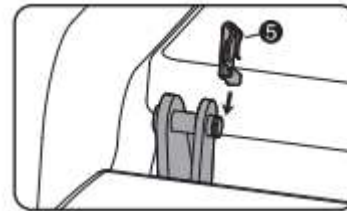
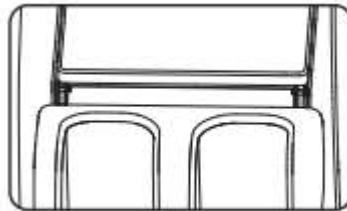

Installeer het Rugleuningskussen en het Kussenkussen

- Bevestig het bovenste rugkussen aan de rugleuning met een rits.
- Bevestig het kussen aan de rugleuning met rits.
- Verwijder het doekje met klittenband en bevestig het kussen en het kussensloop met klittenband.



Sluit de stroom aan

- Sluit het netsnoer aan op de stroomtoevoer, zet de stroomschakelaar aan.

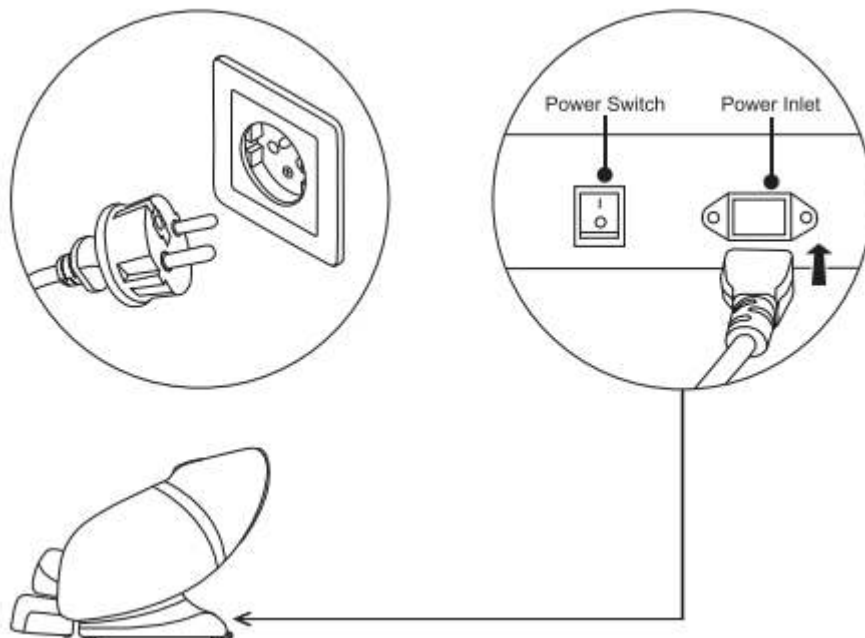

Componenten

Buitenstructuur

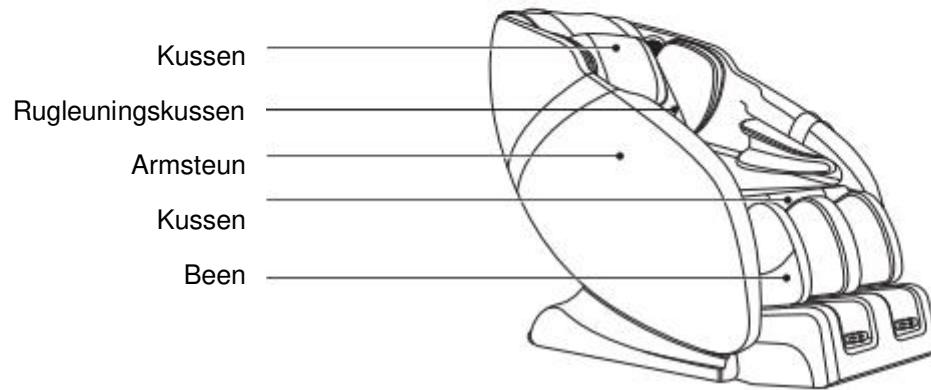
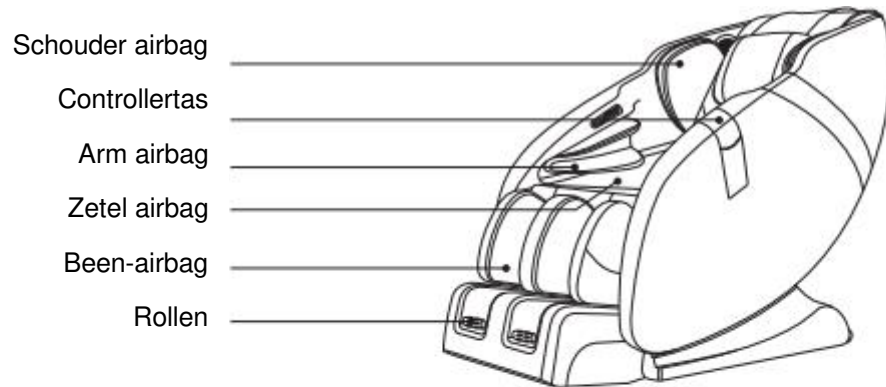

Afstandsbediening















(De specifieke weergave is afhankelijk van het eigenlijke product).





OPGEPAST

- Ga niet zitten, stap niet op en plaats geen zware voorwerpen op de controller.
- Laat de controller niet vallen. Het wordt aanbevolen om de controller in het zijvak van de controller te plaatsen wanneer deze niet wordt gebruikt.
- Laat geen overmatige kracht op de controller staan.
- Behandel de controller niet met natte handen.
- Bedien de controller niet met scherpe of harde voorwerpen. Dit kan leiden tot schade.

Functie van de afstandsbediening

Functie	Icoon	Beschrijving
Power		Als de stroom is ingeschakeld, drukt u op deze knop om de massagestoel aan te zetten en vervolgens drukt u nogmaals op deze knop om deze uit te schakelen.
Zero-G		Druk op deze knop om de Zero-G-functie achtereenvolgens in, uit en uit te schakelen.
Pauze		Druk op deze knop om alle massagefuncties van de hele machine te pauzeren, en druk vervolgens nogmaals op deze knop om de massage te hervatten.
Bluetooth		Druk op deze toets om de functie in/uit te schakelen.
Verwarming		Druk één keer op deze knop om de verwarmingsfunctie in te schakelen en het scherm toont een symbool. Druk nogmaals op deze toets om de verwarmingsfunctie uit te schakelen, en het symbool gaat uit.
Intensiteit +		Druk op deze knop (+) om de massage-intensiteit te verhogen.
Intensiteit -		Druk op deze knop (-) om de massage-intensiteit te verlagen.
Rug naar boven		Druk deze knop lang in om de bovenkant van de rugleuning aan te passen en laat de knop los om de huidige hoek van de rugleuning te vergrendelen.
Rug naar beneden		Druk lang op deze knop om de onderkant van de rugleuning aan te passen en laat de knop los om de huidige hoek van de rugleuning te vergrendelen.
Rollen		Druk op deze knop om de massagerollen op de schouders en de nek aan/uit te zetten.
Nek		Druk op deze knop om de massagerollen op de schouder en de nek aan/uit te zetten.
Schouders		Druk onder de bovenstaande nek- en schoudermodus op deze knop om de rollen met de klok mee of tegen de klok in te schakelen.
Timing		Druk op deze knop om de massagetijd in te stellen. De geselecteerde tijd is 15/20/25/30 minuten.
Middel		Druk op deze knop om de massagerollen in en uit te schakelen op de taille en de rug.
Rug		Druk onder de bovenstaande heup- en rugmodus op deze knop om te wisselen tussen de rollen met de klok mee en tegen de klok in.

Airbag		Druk op de knop om de functie van de airbags op schouder, arm, heup, kuit en voeten uit te schakelen of uit te schakelen.
Airbag intensiteit		Druk op deze knop om de intensiteit van de airbag te verhogen.
Airbag intensiteit		Druk op deze knop om de intensiteit van de airbag te verlagen.

Automatische Modus







Functie	Beschrijving
Refresh	Master mode, full body massage, de intensiteit van roller en airbag massage is sterker.
Relax	Ontspannende modus, volledige lichaamsmassage, gemiddelde intensiteit voor rol- en airbagmassage.
Yoga	Volledige lichaamsmassage, zoals Yoga oefeningen.
Nek & Schouders	Gedeeltelijke massage, focus op het verbeteren van nek- en schouderpijn, de roller is meer gericht op de nek- en schoudermassage.
Middel & rug	Gedeeltelijke massage, focus op de taille- en rugmassage om de rugpijn te verbeteren, de roller richt zich meer op de taille-rugmassage.
Droom	Volledige lichaamsmassage, lichte intensiteit voor de roller.

Bluetooth-koppeling

Kies in de Bluetooth-lijst van uw telefoon het model R8311 om de koppeling uit te voeren, als er een sound'du' te horen is, is de verbinding voltooid.



Shortcut knoppen in de arMLEuning

Functie	Icoon	Beschrijving
Power		Druk op deze knop om aan/uit te schakelen.
Pauze/start		Druk op deze knop om te pauzeren/starten.
Automatische modus		Druk op deze knop om te schakelen tussen meerdere automatische modi. Kies, afhankelijk van uw fysieke conditie, de automatische modus voor gerichte massage.
Zero-G		Druk op deze knop om naar de nul-zwaartekrachtmodus te schakelen.
Airbag		Druk op deze knop om de massagefunctie van de airbag aan/uit te zetten / de positie van de airbag te wijzigen.
Rollers		Druk op deze knop om de rolmassagefunctie in/uit te schakelen.

Onderhoud

Onderhoudsmethodes

Volg de onderstaande stappen om de lederen en plastic onderdelen te reinigen.

- Zorg ervoor dat de hoofdschakelaar is uitgeschakeld en dat de stekker uit het stopcontact is gehaald.
- Dompel een zachte, droge doek in water of warm water met 3% tot 5% neutraal reinigingsmiddel en wring deze grondig uit.
- Maak de lederen en plastic onderdelen schoon.
- Veeg vervolgens met een droge, zachte doek.
- Laat het op natuurlijke wijze drogen.

Waarschuwing

- Gebruik geen alcohol, verdunner, benzine en andere chemicaliën voor de reiniging.
- Droog het oppervlak niet met een blazer.
- De stof niet strijken.
- Trek tijdens het onderhoud altijd de stekker uit het stopcontact. Haal de stekker niet uit het stopcontact met natte handen. Gebruik een stofhoes om stof te voorkomen als u de stoel lange tijd niet zult gebruiken.
- Aangezien de kleur van de stof op het leer geveerd kan zijn, moet u voorzichtig zijn met het gebruik van denim en gekleurde doek om het product af te vegen.
- Veeg het product af met het melamineschuim gedompeld in een mild reinigingsmiddel, als het vuil moeilijk te verwijderen is.
- Laat het leer niet in aanraking komen met plastic als de kleur vervaagt.
- De temperatuur van het water mag niet hoger zijn dan 40 graden.

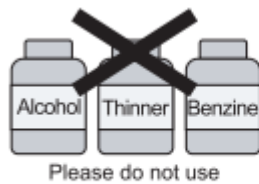

Problemen oplossen

Als er na de volgende controles nog steeds sprake is van een afwijking, stop dan onmiddellijk met het gebruik van de massagestoel. Haal de stekker uit het stopcontact en neem contact op met de dealer of het nabijgelegen klantenservicecentrum.

Situaties	Oplossingen
De massagestoel kan niet werken, ook al is hij aangesloten op de stroomvoorziening.	<ul style="list-style-type: none"> Controleer of de stekker goed is aangesloten en goed werkt. Controleer of de schakelaar op de massagestoel in stand "1" staat.
Tijdens de werking werkt de controller wel, maar de massagestoel niet.	<ul style="list-style-type: none"> De massagestoel kan na langdurig gebruik oververhit raken. Hij zal automatisch afkoelen om zijn normale toestand te hervatten. Schakel de stroom uit en laat de stoel 30 tot 50 minuten afkoelen.
Tijdens de werking werken zowel de controller als de massagestoel niet.	<ul style="list-style-type: none"> Als de ingestelde tijd in de timer compleet is, druk dan nogmaals op de timerfunctie om de werking te hervatten. Schakel de stroom uit en zet de stoel weer aan om hem te activeren.

Specificaties

Model	R8311
nominale spanning	110-240V
nominale frequentie	50=60Hz
nominaal vermogen	90W
rechtopstaande positie-nauwkeurig	1380*735*1030mm
Verlaagde positie-nauwkeurig	1590*735*820mm

