



REVO830

KUVINGS WHOLE SLOW JUICER

Geoptimaliseerd voor wortelen en selderij

HANDLEIDING

- Nadat je deze handleiding hebt gelezen, raden wij je aan deze binnen handbereik te houden.
- Alleen voor huishoudelijk gebruik.



► Gebruiksaanwijzing

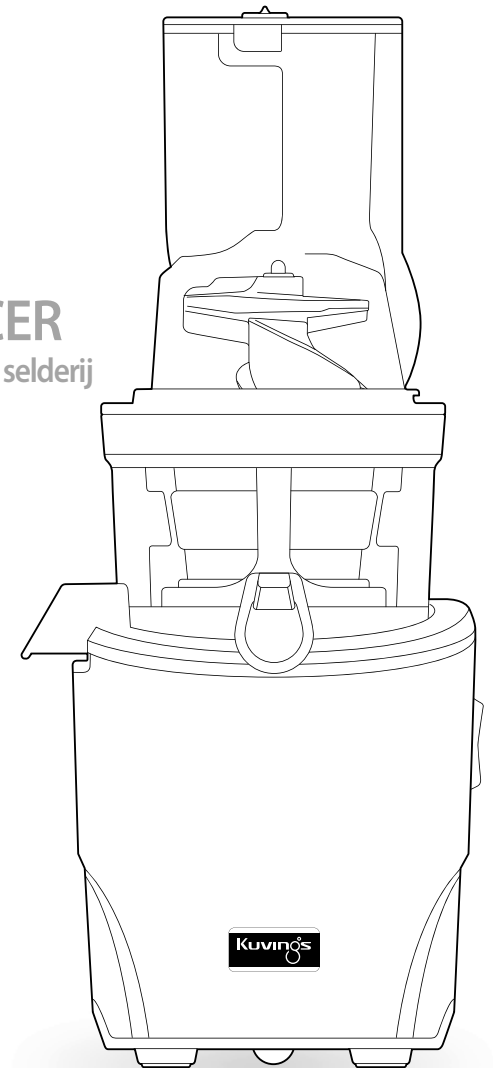

INHOUD

02	Belangrijke veiligheidsmaatregelen	21	Instructies over het gebruik van het reinigingsgereedschap
04	Veiligheidswaarschuwingen		Optie Gebruik van de persvat deksel
06	Onderdelen	22	Optie Hoe de dichte zeef te gebruiken
08	Montage instructies	24	Optie Hoe de grove te gebruiken
10	Bedieningsinstructies	26	Optie Hoe de grove zeef te gebruiken
12	Tips voor het gebruik	28	Optie Gebruik van de citruspers
13	Tips over ingrediënten	29	Optie Gebruik van de deksel opener
14	Vorbereiding ingrediënten	30	Probleem oplossen vraag en antwoord
18	Demontage- en schoonmaakinstructies	31	Specificaties
20	Instructies voor het schoonmaken van de siliconen onderdelen		

Belangrijke veiligheidsmaatregelen

Bij het gebruik van elektrische apparaten moeten altijd de volgende basis veiligheidsmaatregelen in acht worden genomen:

1. Lees alle instructies.
2. Ter bescherming tegen het risico van elektrische schokken mag u de motor of de basis van het apparaat niet in water of een andere vloeistof plaatsen.
3. Buiten bereik van kinderen bewaren.
4. Trek de stekker uit het stopcontact wanneer het apparaat niet in gebruik is, voordat u de onderdelen aanbrengt of verwijdert, en voordat u het schoonmaakt.
5. Vermijd contact met bewegende onderdelen.
6. Als het netsnoer beschadigd is, moet het vervangen worden door de fabrikant, diens onderhoudsmonteur of gelijksoortig gekwalificeerde personen om gevaar te voorkomen.
7. Het gebruik van hulpstukken die niet door de fabrikant worden aanbevolen of verkocht, kan brand, elektrische schokken of letsel veroorzaken.
8. Niet buitenshuis gebruiken.
9. Laat het snoer niet over de rand van een tafel of aanrecht hangen.
10. Zorg er altijd voor dat de deksel van de slowjuicer goed is vastgeklemd voordat de motor wordt aangezet. Maak de klemmen niet los als de slowjuicer in werking is.

11. Zorg ervoor dat u na elk gebruik van uw slowjuicer de schakelaar in de OFF-stand zet. Zorg ervoor dat de motor volledig stopt voordat u hem demonteert.
12. Steek uw vingers of andere voorwerpen niet in de opening van de slowjuicer terwijl deze in werking is. Als er voedsel in de opening vast komt te zitten, gebruikt u de stamper of een ander stuk fruit of groente om het naar beneden te duwen. Als deze methode niet mogelijk is, zet de motor dan uit en demonteer de machine om het achtergebleven voedsel te verwijderen.
13. Gebruik het apparaat niet als de roterende zeef beschadigd is.
14. Wanneer een afneembare pulpcontainer aanwezig is, niet het apparaat gebruiken zonder dat deze op zijn plaats zit.
15. Verander niets aan het apparaat.
16. Gebruik het apparaat niet voor iets anders dan het beoogde doel zoals beschreven in de handleiding.
17. Het apparaat mag slechts gedurende een beperkte periode worden gebruikt.
18. Dit toestel mag niet gebruikt worden door kinderen en personen met fysieke, zintuiglijke of geestelijke beperkingen of als ze gebrek aan ervaring en kennis hebben. Kinderen mogen niet met het toestel spelen. Reiniging en gebruikersonderhoud mogen niet door kinderen worden uitgevoerd.
19. Dit apparaat is niet bedoeld voor gebruik door personen (inclusief kinderen) met verminderde fysieke, zintuiglijke of mentale bekwaamheden, of gebrek aan ervaring en kennis.

Bewaar deze instructies

- Dit apparaat is uitsluitend bestemd voor huishoudelijk gebruik. Volg de instructies in de handleiding zorgvuldig op.
(Het apparaat kan niet gedekt worden door de fabrieksgarantie als het product niet op de juiste wijze of commercieel wordt gebruikt).
- Bewaar de gebruiksaanwijzing voor toekomstig gebruik
- Als het apparaat wordt weggegeven als cadeau, geef de handleiding dan mee met het product.
- Deze gebruiksaanwijzing is ook in een alternatieve vorm beschikbaar op de website: www.kuvings.com













VEILIGHEIDSWAARSCHUWINGEN!

De volgende voorzorgsmaatregelen zijn bedoeld om de veiligheid van de gebruiker te waarborgen. Lees de voorzorgsmaatregelen zorgvuldig door en hanteer een zekere mate van voorzichtigheid bij het gebruik van het toestel.

 **Waarschuwing** : Waarschuwt voor het risico van overlijden of ernstige verwondingen.

 **Voorzichtig** : Waarschuwt voor gevaar voor letsel of beschadiging van het apparaat.

-  Verboden
-  Trek de stekker uit het
-  Moet actie
-  Instructies opvolgen
-  Niet demonteren
-  Opgepast voor elektrische schokken

-  Sluit tijdens gebruik niet meerdere netsnoeren op één stopcontact aan.
→ Dit kan een explosie of brand veroorzaken.
-  Raak het netsnoer niet aan met natte handen.
→ Dit kan een elektrische schok veroorzaken.
-  Laat het apparaat niet onbeheerd achter.
Haal de stekker uit het stopcontact als u het apparaat niet gebruikt.
-  Gebruik een droge handdoek om het netsnoer schoon te maken als het vuil of nat is.
→ Dit kan elektrische schokken of brand veroorzaken.
-  Laat het apparaat niet vallen en oefen geen grote kracht op het apparaat uit.
→ Dit kan het apparaat beschadigen of breken.
-  Trek de stekker niet uit het stopcontact door aan het netsnoer te trekken.
→ Dit kan het netsnoer beschadigen en elektrische schokken veroorzaken.
-  Steek uw vinger of andere voorwerpen niet in de voedingsbuis terwijl deze in werking is.
→ Dit kan letsel veroorzaken.



VEILIGHEIDSWAARSCHUWINGEN!

-  Doe de onderdelen niet in de vaatwasser of in extreem heet water.
→ De onderdelen kunnen sneller slijten.
-  Repareer het apparaat niet, haal de basis niet uit elkaar en pas het apparaat niet aan.
→ Het apparaat kan niet goed werken en brand, een elektrische schok of letsel veroorzaken.
-  Gebruik het apparaat niet op een oneffen ondergrond.
→ Er kan zich een defect voordoen wanneer het apparaat omvalt.
-  Houd het apparaat uit de buurt van kinderen en bewaar het op een veilige plaats.
→ Het kan letsel veroorzaken.
-  Bewaar of gebruik het apparaat niet in de buurt van een verwarmingsapparaat.
→ Het apparaat kan verkleuren of vervormen.
-  Gebruik geen gevaarlijke chemicaliën om het apparaat te reinigen en geen ontvlambare sprays in de buurt van het apparaat.
→ Hierdoor kan de kleur van het apparaat veranderen of kan brand ontstaan.
-  Om het netsnoer te beschermen, dient u het niet te verbuigen of zware voorwerpen op het netsnoer te plaatsen.
→ Dit kan kortsluiting of zelfs brand veroorzaken.
-  Het bedienen van de slowjuicer zonder ingrediënten kan schade aan de schroef veroorzaken.
-  Voor het reinigen van onderdelen die met voedsel in aanraking komen, dient u de instructies op pagina 18-21 te volgen.

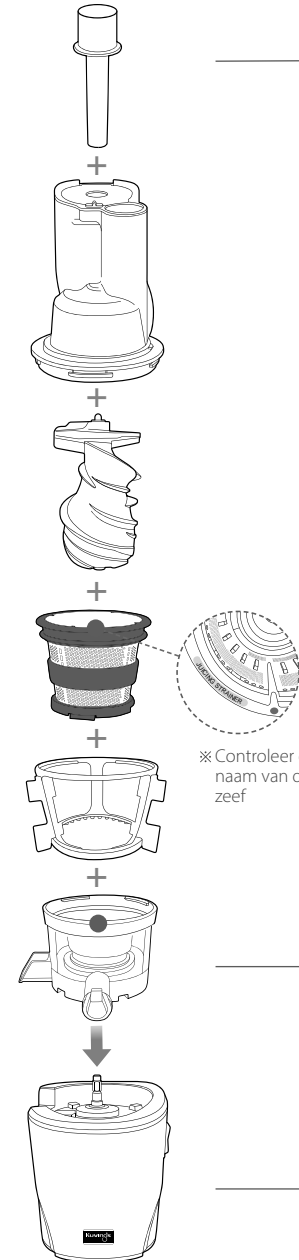
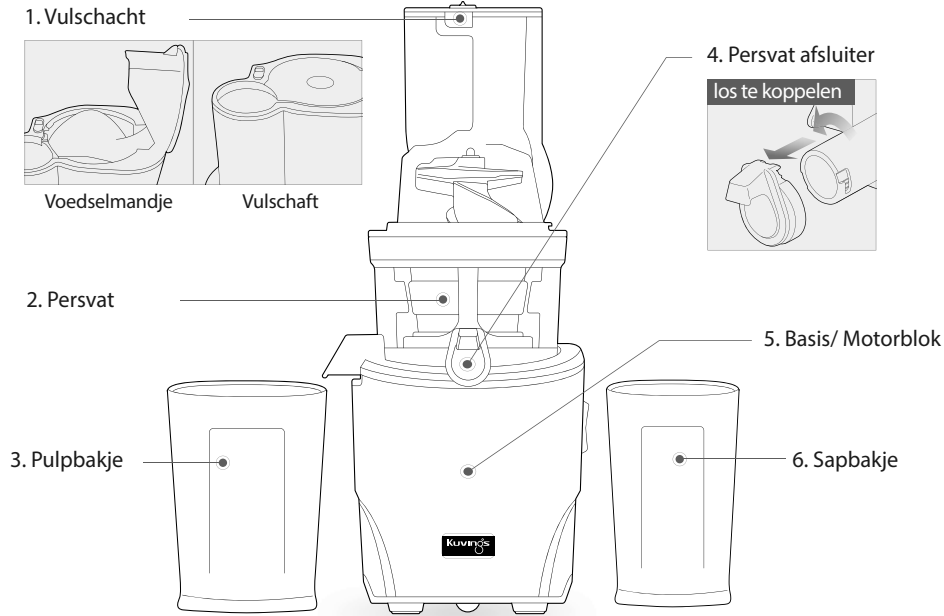

STAP 1

Montage van bovenste set.

Lijn de rode stippen ● op elk onderdeel uit en monteer het in de aangegeven volgorde. Eenmaal gemonteerd, draai de deksel met de klok mee om te sluiten.

STEP 2

Opbouw van onderdelen.

Plaats de geassembleerde set op het motorblok. Plaats de sapuitlaat zoals de afbeelding.

STAP 1 Montage van de bovenste set.

Controleren vóór ingebruikneming

- Was de onderdelen voor gebruik.
- Controleer of de siliconen ring op de juiste wijze is gemonteerd.

- 1** Monteer de zeef in de zeefhouder en plaats dit geheel vervolgens in het persvat; zorg ervoor dat de rode stip ● op de zeef is uitgelijnd met de rode stip ● op het persvat.

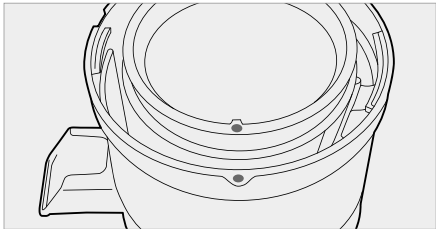
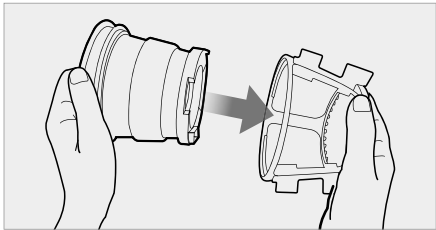

- 2** plaats de persschroef in de zeef. Draai en druk erop tot hij vastklikt.

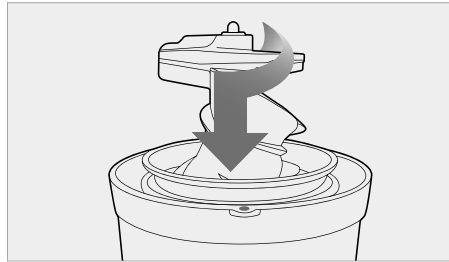

Opmerking | de persschroef moet vergrendeld zijn om het deksel te kunnen sluiten.

- 3** Plaats het deksel op het persvat, door de witte stip ○ op het deksel op één lijn met de rode stip ● op de persvat te plaatsen. Draai het persvatdeksel met de klok mee totdat de vergrendeling op het deksel is uitgelijnd met de rode stip ● op het persvat.

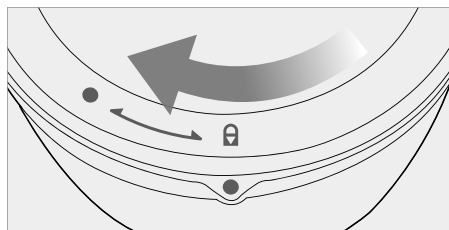
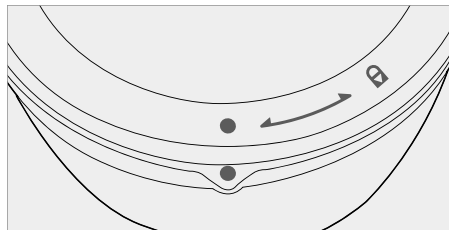

STAP 2 Montage van de basis/ motorblok en de bovenste set

- TIP** Voor een gemakkelijke montage houdt u de deksel van het vat vast door de vulschacht vast te pakken en met de klok mee te draaien zoals aangegeven in de illustratie.

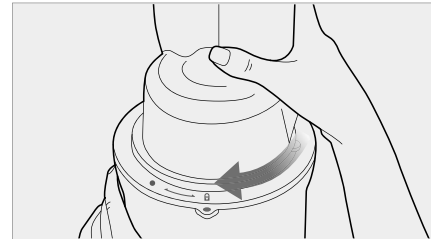
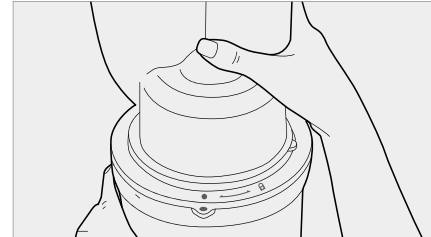

- 4** Plaats de geassembleerde set op het motorblok. Plaats de sapuitlaat zo dat die voor de machine zit.

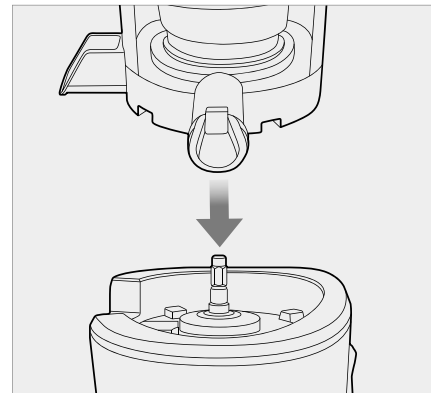

- 5** Plaats het sabbak 1,2L onder de sapuitgang.



Note | plaats bij het juicen met ingrediënt met een hoog gehalte de sab beker 1 onder de sapuitloop.

BEDIENINGSINSTRUCTIES

Steek na het bereiden van de ingrediënten de stekker in het stopcontact

- Opmerking |
- Raak het netsnoer niet aan met natte handen. Dit kan elektrische schokken, kortsluiting of brand veroorzaken.
 - Zorg ervoor dat het netsnoer is aangesloten op een stopcontact.



Druk op de FORWARD/ VOORUIT knop om te bedienen.

- Opmerking |
- Forward/ vooruit: Trekt de ingrediënten naar beneden en maalt ze langzaam.
 - Reverse/ achteruit: Duwt de ingrediënten weer omhoog om ze los te maken.

Als de ingrediënten vast komen te zitten in de schroef en de deksel niet opengaat, drukt u op de UIT-toets. Druk vervolgens op de REVERSE toets en houd deze ingedrukt totdat de ingrediënten loskomen. Herhaal REVERSE - OFF - FORWARD zo vaak als nodig is om het gewenste resultaat te bereiken

Als de slowjuicer tijdens het gebruik stopt:

Zet de toets in de OFF-stand en houd de REVERSE knop ingedrukt totdat de ingrediënten loslaten. Herhaal REVERSE – OFF- FORWARD zolang nodig.

Forward: Trekt het voedsel naar beneden.
Off: Stop de werking
Reverse: Duwt de ingrediënten weer naar boven.

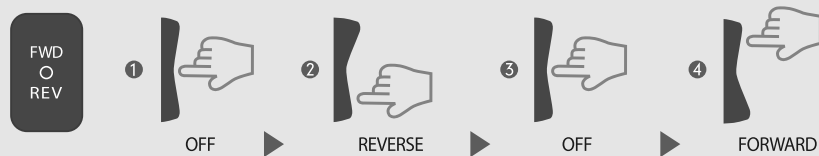

- Opmerking |
- REVERSE: Duwt de ingrediënten terug omhoog om ze los te maken. De REVERSE toets werkt alleen als u de schakelaar ingedrukt houdt.
 - Schakel de machine uit en zorg ervoor dat deze volledig tot stilstand komt. Druk vervolgens op REVERSE. Houd de REVERSE-knop 2-3 seconden ingedrukt en laat hem los. Herhaal dit indien nodig. Laat de slowjuicer volledig stoppen voordat u de REVERSE-knop gebruikt om storingen te voorkomen.
 - Als de slowjuicer na deze stappen niet werkt, demonteer en reinig dan de onderdelen voordat u de slowjuicer weer gebruikt.

Stop de bereide ingrediënten in de vulschacht, één stukje per keer.

- Note |
- Bereid de ingrediënten voor op een optimale extractie.
 - Als er een grote hoeveelheid ingrediënten in de vulschacht wordt gedaan, kan de machine stoppen. Doe de ingrediënten er één voor één in.
 - Verwijder harde zaden of pitten in fruit. Bij het juicen van bevroren vruchten, deze voor het juicen volledig ontdooien.

Plaats het zo in de vulschacht



Harde groenten en vezelrijk voedsel | (b.v. wortels, bieten en spinazie)

- Tip |
- Harde en vezelrijke ingrediënten: Ingrediënten met een dikte van 1,5 inch of minder kunnen in hun geheel worden gevoerd.
 - Vezelrijke bladgroenten (selderij, boerenkool, collard groente, enz.): Voor dikke ingrediënten, snij ze in de breedte van 1,5 inch of minder, alvorens ze te voeren.

Plaats het zo in het vulmandje



Zacht fruit en groenten | (bijv. appels, sinaasappels en tomaten)

- Tip |
- Zachte ingrediënten: Plaats de bereide ingrediënten in de klep en duw het ingrediënt met het klepdeksel naar beneden om het eruit te halen. Als de ingrediënten groter zijn dan het kleppenhek, snijdt u de ingrediënten in 1-4 stukken.



Persvatafsluiter

Gebruik de persvatafsluiter om gemengde sappen te maken, te voorkomen dat het sap druppelt, of te spoelen tussen verschillende sappen.

- TIP |
- Als u sap perst met de afsluiter dicht, kunt u verschillende sap creaties maken met verschillende soorten fruit en groenten, melk, banaan, bonen en andere ingrediënten.
 - Sluit na het persen de afsluiter om te voorkomen dat er sap uitloopt, vooral wanneer u deze los maakt van de basis/ het motorblok.
 - Wanneer u verschillende sappen maakt, spoelt u de smaakresten snel weg door een glas water in de sapcentrifuge te laten lopen met de persafsluiter gesloten.

- Opmerking |
- Laat de dop open wanneer u ingrediënten perst die vaak schuim vormen tijdens het persen. (b.v. appels, selderij)
 - Let goed op bij het bedienen van het apparaat terwijl de afsluiter dicht is. Het sap kan overlopen als het in het persvat opgevangen sap de inhoud ervan overschrijdt.



Nadat sap en pulp volledig zijn opgevangen, schakelt u het apparaat UIT.

- Opmerking |
- Als de resterende ingrediënten in het persvat niet volledig zijn uitgeperst, kan de deksel niet gemakkelijk opengaan. (Laat de slowjuicer na elke persing 30 seconden langer draaien om de resterende pulp te laten uitpersen).
Wanneer de deksel vastzit, drukt u de knop REVERSE - OFF - FORWARD in de juiste volgorde in, waarbij u 2 tot 3 keer heen en weer schakelt om de deksel los te maken. Plaats vervolgens uw handen boven op de deksel en druk stevig aan terwijl u tegelijkertijd de deksel tegen de klok in draait om te openen.
※ Giet, afhankelijk van de ingrediënten, water door de vulschacht om de binnenkant van het persvat uit te spoelen en probeer dan de deksel eraf te halen.

TIPS VOOR HET GEBRUIK

- Het gebruik van de slowjuicer zonder ingrediënten kan schade aan de schroef veroorzaken.**
- Laat de slowjuicer niet langer dan 30 minuten ononderbroken werken.**
Dit kan de motor beschadigen door oververhitting.
Laat de slowjuicer na continu gebruik 30 minuten rusten om af te koelen voordat u met een nieuwe sessie begint.
- Steek geen hand, keukengerei, tang of andere voorwerpen in de vulschacht anders dan de bijgeleverde stamper.**
- Steek tijdens het persen geen lepel, spatel of andere voorwerpen in de sap uitloop van het persvat.**
Als u tijdens het persen andere voorwerpen in de sap uitloop doet, kunnen deze vast komen te zitten en de onderdelen van de slowjuicer beschadigen.
- Doe er geen gedroogde hele korrels, vruchten met harde zaden of ijs in.**
Deze kunnen de onderdelen van de sapcentrifuge (bijv. persvat, persschroef en zeef) beschadigen.
 - Bonen of granen kunnen worden gebruikt als ze een nacht geweekt of gekookt zijn.
 - Vruchten met pitten en harde zaden (bijv. nectarines, perziken, mango's en kersen) moeten ontpit worden voordat ze tot sap worden verwerkt.
 - Bij gebruik van bevroren vruchten met kleine pitten, zoals druiven, moeten deze volledig worden ontdooid voordat ze in de slowjuicer worden gedaan.
 - Gebruik van ijs in de slowjuicer vermindert de duurzaamheid van het product na verloop van tijd.
- Gebruik geen ingrediënten die een te grote hoeveelheid plantaardige olie of dierlijk vet bevatten. Gebruik de slowjuicer niet om plantaardige olie uit ingrediënten te persen.**
Als er plantaardige/dierlijke olie op de persschroef terecht komt, kan dit de prestaties verminderen en zelfs het onderdeel beschadigen.
- Plaats de uitgeperste pulp niet opnieuw in de slowjuicer. Dit kan ertoe leiden dat de slowjuicer stopt of dat de deksel niet opengaat.**
- Maak na het juicen van ingrediënten met pitjes, zoals druiven, alle inkepingen aan de onderkant van de schroef grondig schoon.**

TIPS OVER INGREDIËNTEN

Schade aan de slowjuicer als gevolg van nalatigheid van de eigenaar of het niet opvolgen van de instructies in de gebruiksaanwijzing, maakt de garantie ongeldig.

Let op Stop de volgende producten niet in de slowjuicer :

Harde zaden



Perziken, nectarines, abrikozen, pruimen, mango etc.
Verwijder de harde zaden van deze producten voordat u tot het ersen ervan overgaat.

Harde of oneetbare schillen



Ananas, meloen, sinaasappels etc.
Verwijder eerst de schil voordat u tot het persen ervan overgaat.

Bevroren fruit of ijs



Bevroren aardbei, bosbessen, bramen etc.
Laat bevroren fruit volledig ontdooien voordat u het persen ervan overgaat. Gebruik geen ijs!

Plantaardige/dierlijke olie



Sesamzaadjes, boter, margarine etc.
Gebruik de slowjuicer niet om plantaardige of dierlijke oliën uit ingrediënten te persen. Dit kan de prestaties verminderen en zelfs het onderdeel beschadigen.

Overige producten



Kokosnoot, suikerriet, hele granen, enz.
Geen ingrediënten uitpersen die geen water bevatten.

Door de kenmerken van elk ingrediënt te begrijpen en te weten wat de optimale manier is om de ingrediënten te verwerken kan je op de beste manier van het sap genieten.

De Slowjuicer is een innovatief product dat gebruik maakt van een gepatenteerde langzame technologie om op efficiënte wijze sap uit ingrediënten te persen. De slowjuicer is ontworpen om het beste resultaat te verkrijgen uit ingrediënten met een stevige samenstelling en met een hoog watergehalte. Voor het beste resultaat moet elk ingrediënt worden bereid en uitgeperst op basis van zijn kenmerken en eigenschappen.



VOORBEREIDING INGREDIËNTEN

Voor de ingebruikname:

- Voor de ingebruikname: Als de machine geblokkeerd is of als de deksel niet opengaat, druk dan op de REVERSE knop en houd deze ingedrukt totdat hij gedeblokkeerd is. Herhaal het indrukken van deze REVERSE – OFF – FORWARD knop zolang het nodig is.
- Blijf de slowjuicer bedienen totdat alle ingrediënten in het persvat zijn uitgeperst. De deksel van het persvat gaat mogelijk niet gemakkelijk open als er veel pulp in het persvat is achtergebleven.
- Elk ingrediënt levert een andere hoeveelheid sap op.

Sap opbrengst:

- Voor een optimale extractie en een maximale sap opbrengst snijdt u de ingrediënten volgens de in dit gedeelte gegeven richtlijnen.
- Voeg de ingrediënten langzaam toe en controleer hoe de ingrediënten worden uitgeperst. De sap opbrengst kan variëren, afhankelijk van de snelheid waarmee het sap wordt geperst.

Zacht fruit en groenten (bijv.. Appels, Sinaasappels, Tomaten):



- Schil de sinaasappels, en voor tomaten en appels, verwijder de steel.
- Steek de ingrediënten langzaam door het vulmandje.



1-4 stukjes

- Als de ingrediënten groter zijn dan het vulmandje, snij dan de ingrediënten in stukken zodat ze wel passen in het vulmandje.

BEREIDINGSTIPS:

- Als de ingrediënten groter zijn dan het vulmandje, snij dan tot 1-4 partjes.

JUCING TIPS:

- Vruchten met harde pitten moeten worden ontpit voordat ze worden geëxtraheerd.
- Gebruik de stamper om de ingrediënten in de vulschacht te duwen. (De stamper helpt ook voorkomen dat sap uit de vulschacht spuit wanneer u ingrediënten met een hoog watergehalte extraheert.)
- Laat de smart cap open wanneer u ingrediënten perst die tijdens het extraheren veel schuim veroorzaken. (Schuim kan zich ophopen als de smart cap gesloten is).
- Het wordt aanbevolen het geëxtraheerde sap binnen 48 uur na extractie te consumeren. Afhankelijk van de dichtheid van de ingrediënten kan het geëxtraheerde sap na verloop van tijd lagen vertonen.
- Wanneer een ingrediënt door de persschroef wordt gekneet, kan het geperste ingrediënt sap spatten door de vulschacht. Gebruik de stamper om het opspattende sap tijdens het persen tegen te houden.

Producten met kleine zaadjes (b.v. frambozen, granaatappel, druiven):

Doe ingrediënten met kleine zaadjes er langzaam in om te voorkomen dat de zaadjes de zeef verstoppen.

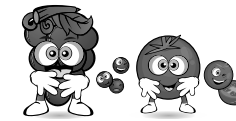
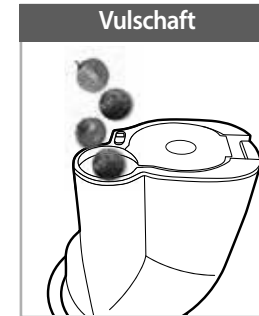

Doe de ingrediënten er langzaam in om de hoeveelheid achtergebleven zaden in de zeef tot een minimum te beperken.

BEREIDINGSTIPS:

- Spoel ingrediënten zoals druiven grondig af. Haal de druiven eraf en gooi het steeltje weg.
- Voor het beste resultaat, sap ingrediënten met een grotere hoeveelheid vocht (bijv. appel, peer).
- Wanneer u bevroren ingrediënten (bijv. framboos, aardbei) per sap verwerkt, zorg er dan voor dat deze volledig ontdooid zijn.

JUCING TIPS:

- Afhankelijk van de grootte van de druif, 3 tot 5 druiven per keer inbrengen terwijl u het sap resultaat in de gaten houdt.
- Ontdooi bevroren ingrediënten zoals granaatappel en framboos en doe er dan ongeveer 1 eetlepel (5 g) per keer in.
- Bevroren ingrediënten verliezen gewoonlijk een aanzienlijke hoeveelheid vocht door het ontdooien. Doe er wat melk of yoghurt bij om het vochtverlies te compenseren.

- ⓘ Let op | Als de deksel niet opengaat omdat er te veel kleine zaadjes in het persvat zijn achtergebleven, laat u de slowjuicer nog 30 seconden draaien om de achtergebleven zaadjes eruit te halen. Als de deksel nog steeds vastzit, herhaalt u de procedure REVERSE - OFF - FORWARD totdat de ingrediënten loskomen. Plaats beide handen op de deksel en druk stevig aan terwijl u deze tegelijkertijd opendraait (giet afhankelijk van het ingrediënt wat water in de vulschacht om snel te spoelen en het loskomen te bevorderen).

VOORBEREIDING INGREDIENTEN

Voor de ingebruikname:

- Voor de ingebruikname: Als de machine geblokkeerd is of als de deksel niet opengaat, druk dan op de REVERSE knop en houd deze ingedrukt totdat hij gedeblokkeerd is. Herhaal het indrukken van deze REVERSE – OFF – FORWARD knop zolang het nodig is.
- Blijf de slowjuicer bedienen totdat alle ingrediënten in het persvat zijn uitgeperst. De deksel van het persvat gaat mogelijk niet gemakkelijk open als er veel pulp in het persvat is achtergebleven.
- Elk ingrediënt levert een andere hoeveelheid sap op.

Sap opbrengst:

- Voor een optimale extractie en een maximale sap opbrengst snijdt u de ingrediënten volgens de in dit gedeelte gegeven richtlijnen.
- Voeg de ingrediënten langzaam toe en controleer hoe de ingrediënten worden uitgeperst. De sap opbrengst kan variëren, afhankelijk van de snelheid waarmee het sap wordt geperst.

Hard fruit en groenten (bijv.. Appels, Sinaasappels, Tomaten):

Harde vruchten en groenten kunnen de motor overbelasten en doen afslaan.

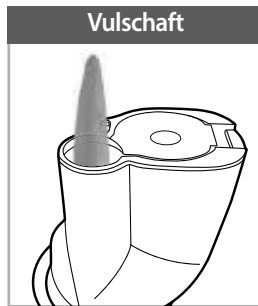

Ingrediënten met een dikte van 1,5 inch of minder, kunnen in hun geheel worden gevoerd. Voor dikke ingrediënten, snij met een breedte van 1,5 inches of minder, voor het voeren.

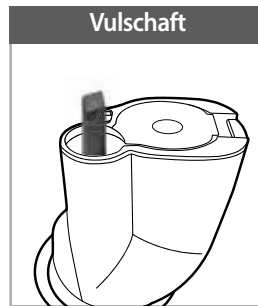

Bieten, gember, kweepeer en koolrabi worden gesneden in 1 inch of minder interval voor horizontaal en verticaal.



ⓘ Let op | Sap geen wortelgroenten met minder vocht zoals bieten, gember of koolrabi, of hard fruit zoals kweepeer alleen.

* Wanneer u alleen perst, kan dit de werking van het product verminderen.

BEREIDINGSTIPS:

- Bereid wortelen na het verwijderen van de steel.
- Week ingrediënten zoals wortelen ongeveer 30 minuten in koud water voor het juicen voor het beste resultaat.

JUICING TIPS:

- Voeg de ingrediënten langzaam één voor één toe.
- Verhoog de snelheid van het persen zodat elk ingrediënt grondig wordt geperst.

Vezelrijke en/of taaie bladingrediënten (bv. selderij, boerenkool, ananas):

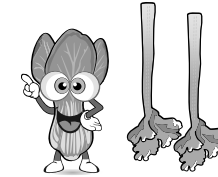

Bundel het bladerige gedeelte en steek met de voorkant naar beneden. Verzamel niet meer dan 500g per sessie.

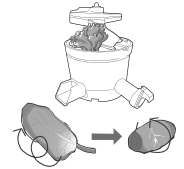

Als de blaadjes zich om de de persschroef, open dan het deksel en verwijder de vezels voordat verder te gaan met juicen.

BEREIDINGSTIPS:

- Scheid elke stengel. Snijd de buitenste stengels die dik en taaie zijn tot 1,5 inch breed af.
- Week de bladgroenten ongeveer 30 minuten in koud water voor het persen voor het beste resultaat.

JUICING TIPS:

- Stop de ingrediënten langzaam, één voor één in de machine.
 - Voeg meer ingrediënten toe nadat de eerder geplaatste ingrediënten volledig zijn geperst.
 - ① Rol de bladeren in een spiraal als u ze in de slowjuicer steekt.
 - ② Doe eerst het bladgedeelte van de ingrediënten erin en wissel daarna blad en steel af.
 - ③ X Voor ingrediënten zoals tarwegras, neem een handvol en maak er een bundeltje van.
 - * Het is het beste om sap te maken met ingrediënten die meer vocht bevatten, zoals appels of wortels.
- wortel, appels : vezelrijke ingrediënten = 9:1 [aanbevolen verhouding]

- ⓘ Let op |
- Snijd voor ingrediënten zoals ananas de schil van de ananas af en snijd rond de vezelige kern. Snijd het vruchtvlees van de ananas in kleinere stukjes.
 - Aanbevolen hoeveelheid sap per sessie is 500g. Als u meer dan 500 gram per keer perst, was de bovenkant dan voordat u verder gaat met sap maken.

DEMONTAGE- EN SCHOONMAAKINSTRUCTIES

* De in dit boekje afgebeelde producten kunnen enigszins afwijken van het werkelijke product.

- 1 Schakel het apparaat uit en trek de stekker uit het stopcontact

Opmerking | • Pers alle resterende pulp uit het persvat voordat u de slowjuicer stopt.

- Voor een gemakkelijkere reiniging kunt u het beste de slowjuicer nog 30 seconden laten draaien nadat het sap is geperst.
- Wanneer de deksel vastzit, drukt u de toets REVERSE - OFF - FORWARD in deze volgorde in, waarbij u 2 tot 3 keer heen en weer schakelt om de deksel los te maken. Plaats vervolgens beide handen op de deksel en druk stevig naar beneden terwijl u deze tegelijkertijd draait om te openen.

* Vul het persvat met water en laat de slowjuicer draaien voordat u de deksel opent. Dit kan helpen om de deksel te openen wanneer deze vastzit.

- 2 Draai de deksel tegen de klok in om te openen.

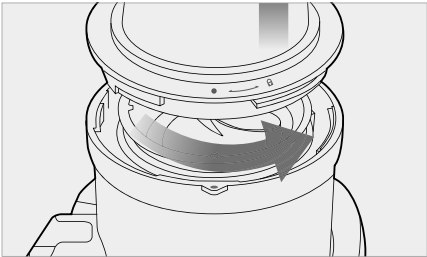

Opmerking | • Til het apparaat niet op door de vulschacht vast te pakken als u het verplaatst. Til het apparaat altijd op door of het handvat vast te pakken.

- 3 Draai de bovenste set tegen de klok in en til de basis eraf.

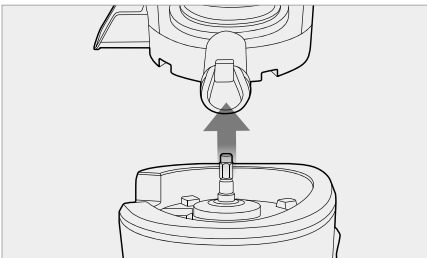

- 4 Verwijder de persschroef, de zeef en de zeefhouder uit het persvat. Reinig met de bijgeleverde borstel.

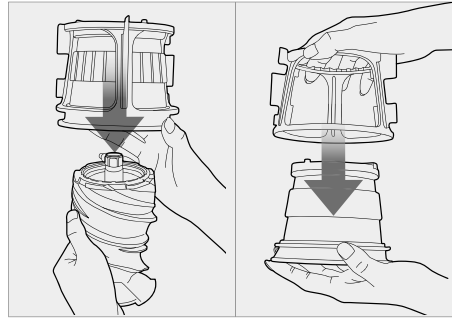

Opmerking | • Reinig de slowjuicer onmiddellijk na elk gebruik. Als residu in de slowjuicer opdroogt, kan dit de demontage en reiniging bemoeilijken. Het teveel aan residu kan bij toekomstig gebruik tot slechte prestaties leiden..

- Om de demontage te vergemakkelijken, plaatst u de bovenste set in de gootsteen en laat u het water er vanaf de bovenkant doorheen lopen
- Droog de onderkant van de persschroef grondig af.

- 5 Plaats het persvat onder stromend water.

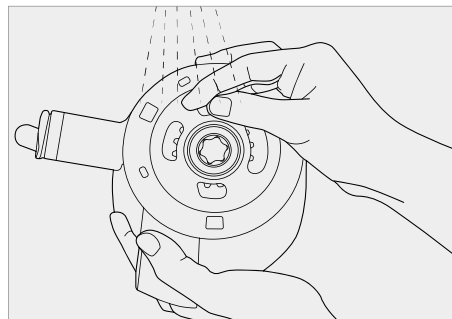

TIP | • De ronde borstel kan de sap uitloop van het persvat reinigen.

- 6 Maak onder stromend water de buitenkant van de persschroef schoon met een afwasborstel. Gebruik de punt van de reinigingsborstel om eventuele resten in de spleten aan de onderkant van de persschroef eruit te duwen.

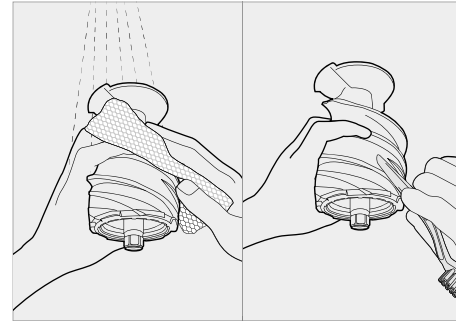

Tip | • Reinig de persschroef grondig en zorg ervoor dat de persschroef schoon is zonder resten.
• Maak voor gebruik volledig droog.

Opmerking | • Na het persen van ingrediënten met zaden, moet u de onderste spleet van de persschroef grondig reinigen. (Als dit gedeelte niet goed wordt schoongemaakt, kan het onderdeel beschadigd raken).

- 7 Maak de basis schoon met een vochtig, zacht doekje



Opmerking | Als het doekje te nat is, knijp deze dan eerst goed uit voordat je de slowjuicer ermee schoonmaakt.

Snelle Spoeling

- 1 Sluit de persvatafsluiter, vul het persvat met water en doe de slowjuicer aan.

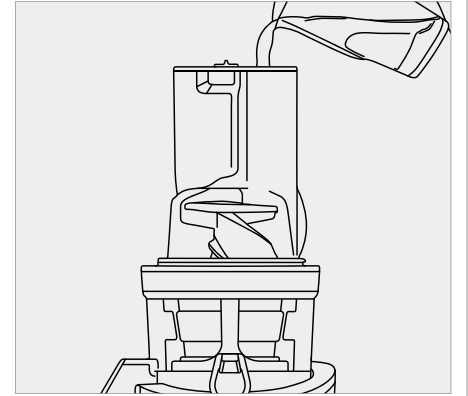

- 2 Laat deze een tijdje lopen. Open de persvatafsluiter en laat het water uit het persvat lopen.

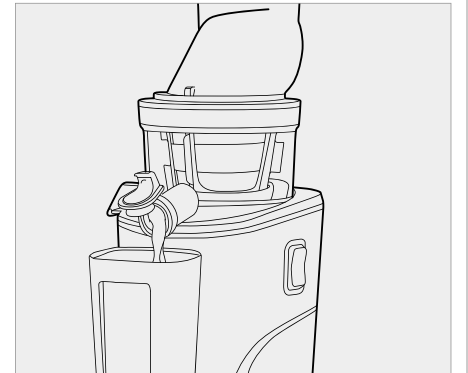

Tip | • Het is niet nodig de slowjuicer volledig te reinigen tussen het maken van meerdere sapjes tijdens één sap beurt.

- Als u klaar bent met persen, moet u de slowjuicer altijd demonteren en grondig reinigen tussen de sap beurten door om te voorkomen dat er zich resten ophopen.

INSTRUCTIES VOOR HET SCHOONMAKEN VAN DE SILICONEN ONDERDELEN

Tip | Reinig de zeefhouder onder stromend water. Na het reinigen grondig afdrogen. Zorg ervoor dat de siliconenring stevig vastzit alvorens de bovenste set te monteren.

Opmerking | Als de siliconenring niet stevig is aangebracht, kan er sap uit de bodem van het persvat lekken.

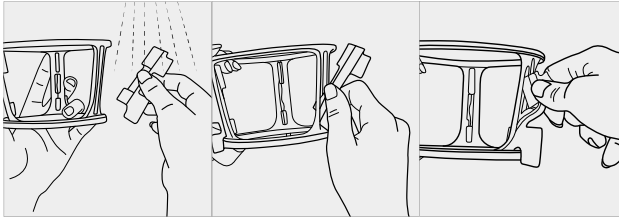

Siliconen Borstel

Trek de siliconenborstel uit de zeefhouder om te reinigen. Steek na het reinigen in de gleuf met de staart naar beneden, zoals aangegeven in de illustratie.

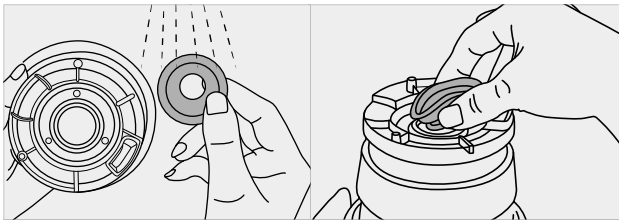

Siliconen Ring

Verwijder de siliconen ring van de zeef om hem schoon te maken. Duw na het reinigen de siliconen ring weer in de zeef.

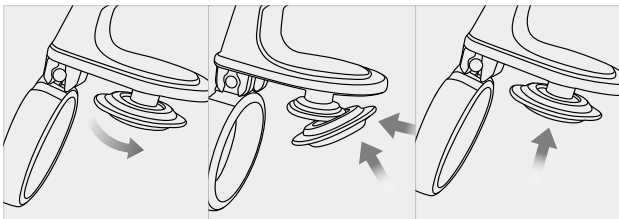

Persafsluiter

Verwijder de persafsluiter om te reinigen. Bevestig na het schoonmaken het siliconen deel van de persvatafsluiter aan de persvatafsluiter en bevestig op de sap uitloop.

Het schoonmaken van de binnenkant van het persvat

Schroef het deksel aan de onderkant los en maak de binnenkant schoon. Zorg er na het schoonmaken voor dat het uitsteeksel van het tandwiel op het buitenste gedeelte wordt geplaatst, zodat het past (aansluit) op het vat.

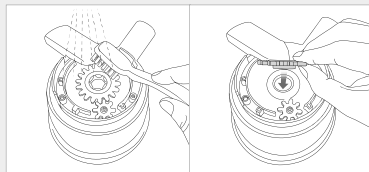

INSTRUCTIES OVER HET GEBRUIK VAN HET REINIGINGSGEREEDSCHAP

* De in dit boekje afgebeelde producten kunnen enigszins afwijken van het werkelijke product.

Tip | Het reinigingsgereedschap maakt het reinigen snel en gemakkelijk. Maak het volledig droog na het schoonmaken.

1 Houd het reinigingsgereedschap met één hand vast en steek de zeef in het reinigingsgereedschap.

Opmerking | Steek de zeef erin totdat u een klik hoort.

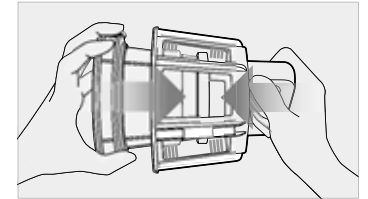

2 Draai, onder stromend water, het reinigingsgereedschap en de zeef in tegengestelde richting om te reinigen.

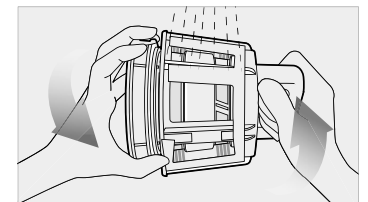

3 Spoel de binnenkant en de buitenkant van de zeef grondig schoon onder stromend water.

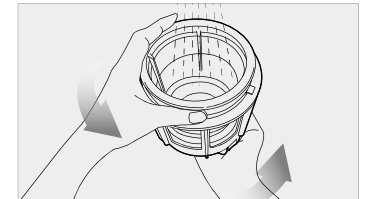

4 Verwijder na het reinigen de zeef uit het reinigingsgereedschap. Droog alvorens op te bergen.

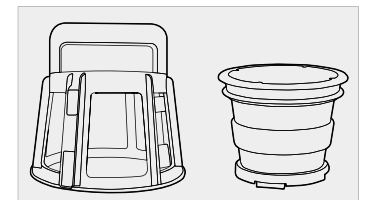

OPTIE | GEBRUIK VAN DE PERSVAT DEKSEL

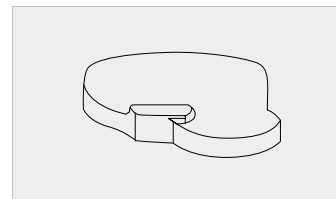

Zodra het wassen en drogen van het persvat deksel voltooid is, zet u de deksel op het deksel om het op te bergen.

❗ Controleer voor gebruik of de siliconenring goed op zijn plaats zit.

1 Om de bovenste set te monteren, plaatst u de schroef en de dichte zeef in het persvat en sluit u de deksel.

① Plaats de dichte zeef in het persvat en breng de rode stip ● van de dichte zeef en het persvat op één lijn.

② Steek de schroef met een draaiende beweging in de dichte zeef.

③ Plaats de deksel op het persvat door de witte stip ○ van het deksel uit te lijnen met de rode stip ● van het persvat. Draai de deksel vervolgens met de klok mee totdat de deksel vastzit.

※ Bij gebruik van de dichte zeef, altijd de persvatafsluiter openlaten.

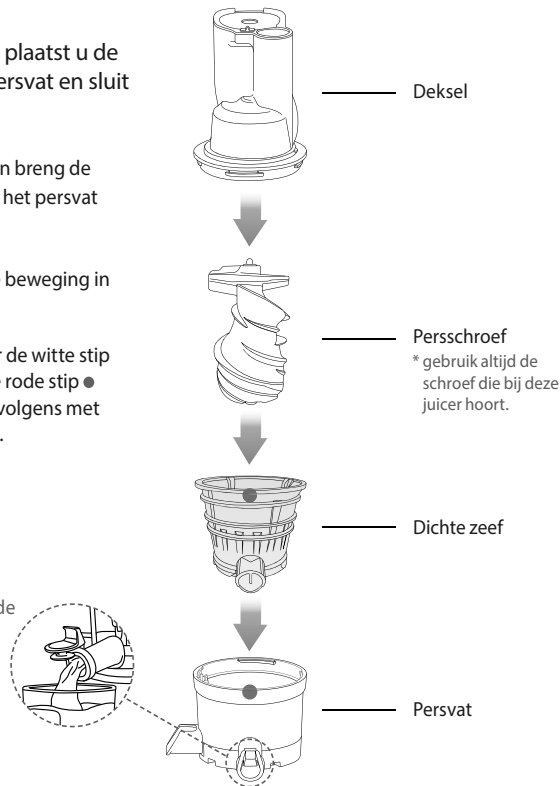

❗ LET OP

De dichte zeef wordt alleen gebruikt voor bevroren ingrediënten. Afhankelijk van de verschillende ingrediënten, laat u de bevroren items 5 tot 20 minuten ontdooien voor gebruik. Verwerk langzaam een kleinere hoeveelheid per keer.



※ Gebruik geen ijs en verwerk geen ingrediënten die plantaardige of dierlijke olie bevatten. Dit kan een storing veroorzaken.

※ Verwijder de harde zaden uit de ingrediënten en pel de vellen van de ingrediënten voordat u ze perst.

HOE MAAK JE DE SILICONEN RING SCHOON

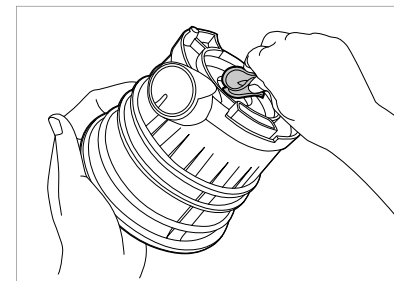

De siliconen ring is afneembaar voor reiniging. Na het schoonmaken, plaats de siliconen ring zoals op de foto.

TIP | Plaats de siliconenring voorzichtig door de groeven en inkepingen op elkaar uit te lijnen.

! Zorg ervoor dat u de grove zeef in de zeefhouder plaatst voor gebruik.

1 Om de bovenste set te monteren, plaatst u de persschroef en de grove zeef in het persvat en sluit u de deksel.

- ① Plaats de zeefhouder en de grove zeef in het persvat terwijl u de rode stip ● van de grove zeef en het persvat op één lijn brengt.
- ② Steek de persschroef met een draaiende beweging in de grove zeef.
- ③ Plaats de deksel op het persvat door de witte stip ○ van het deksel uit te lijnen met de rode stip ● van het persvat. Draai de deksel vervolgens met de klok mee totdat de deksel vastzit.

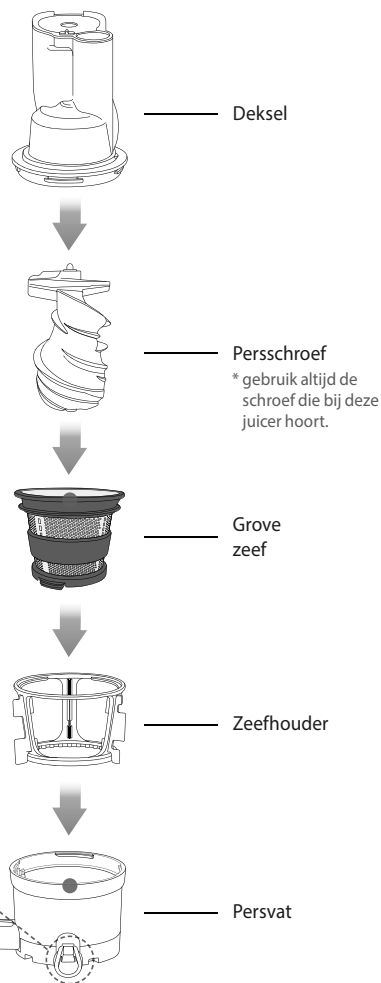

※ Bij gebruik van de grove zeef, altijd de persvatafsluiter openlaten.



! LET OP

- Bij gebruik van de grove zeef moeten harde zaden of pitten uit de ingrediënten worden verwijderd.
- Verwijder de schil of korst die taai, hard en/of leerachtig is.
- Wanneer u bevroren ingrediënten perst, zorg er dan voor dat ze volledig ontdooid zijn, gebruik geen ijs.
- Probeer geen sap te maken van ingrediënten die plantaardige of dierlijke olie bevatten. Dit kan de prestaties verminderen en zelfs de slowjuicer beschadigen.
- Doe de volgende ingrediënten niet in de slowjuicer: kokosnoot, kudzu, suikerriet, hele zaden enz.



1 Om de bovenste set te monteren, plaatst u de persschroef en de smoothie zeef in het persvat en sluit u de deksel.

- ① Plaats de zeefhouder en de smoothie zeef in het persvat terwijl u de rode stip ● van de smoothie zeef en het persvat op één lijn brengt.
- ② Steek de persschroef met een draaiende beweging in de grove zeef.
- ③ Plaats de deksel op het persvat door de witte stip ○ van het deksel uit te lijnen met de rode stip ● van het persvat. Draai de deksel vervolgens met de klok mee totdat de deksel vastzit.

※ Bij gebruik van de smoothie zeef, altijd de persvatafsluiter openlaten.

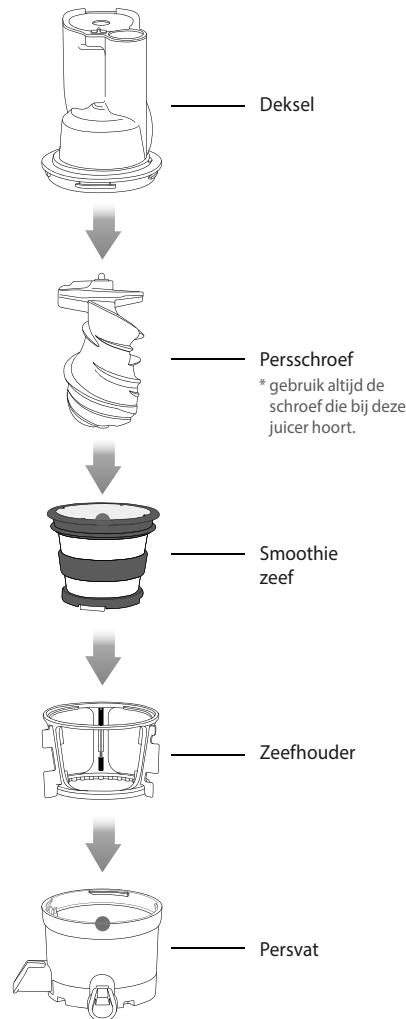

! LET OP

Wanneer u diepvriesingrediënten gebruikt, zorg er dan voor dat u uw diepvriesingrediënten ongeveer 5 tot 20 minuten ontdooit voor gebruik.

(De tijd die nodig is om de ingrediënten te ontdooien hangt af van hoe lang de ingrediënten in de vriezer hebben gelegen en bij welke temperatuur ze bewaard zijn).



Voeg bij het maken van een smoothie melk of andere vloeistoffen toe tussen de ingrediënten.

Controleer de consistentie van de smoothie door in het persvat te kijken, en voeg meer vloeistof toe als dat nodig is.

※ Voeg geen ingrediënten toe zoals ijs, vlees, olie of vet. Deze ingrediënten kunnen de onderdelen beschadigen.

※ Verwijder voor gebruik harde of dikke zaden, pitten of schillen.

HOE DE SILICONEN AFSLUITER TE REINIGEN



De siliconen afsluiter is afneembaar voor reiniging. Na reiniging, plaats de siliconen afsluiter in gelijke volgorde als op de afbeelding.

TIP | Plaats de siliconen afsluiter voorzichtig door de groeven en inkepingen uit te lijnen.

OPTIE | GEBRUIK VAN DE CITRUSPERS

- ❗ De citruspers werkt alleen als hij goed is uitgelijnd en op de citruspers is geplaatst zoals aangegeven in de afbeelding.

1 Handleiding Citruspers

- 1 Plaats de citruspers midden van het persvat.

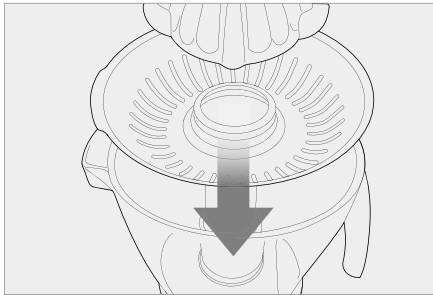

- 2 Plaats het bovenstuk van de citruspers zoals afgebeeld op de afbeelding.

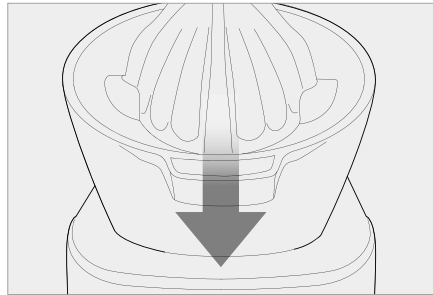

2 zoals afgebeeld op de afbeelding

- 1 Verwijder de beschermkap.

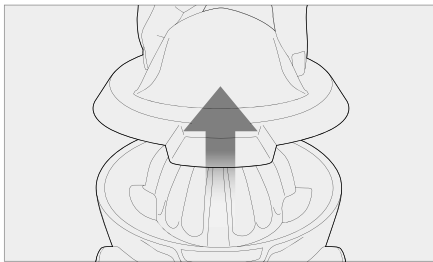

- 2 Zet de juicer aan om op de knop te drukken.

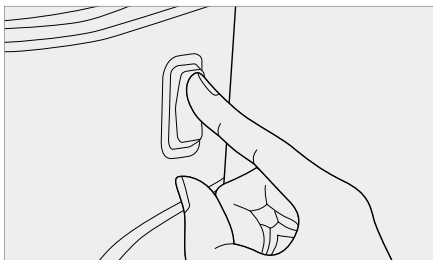

- 3 Het citrusapparaat werkt alleen als het goed is uitgelijnd en op de sapcentrifuge.

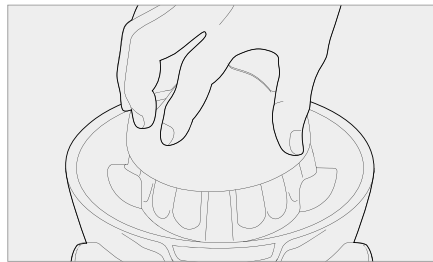

- 4 Als er veel pulp op de pers blijft liggen, dit verwijderen.

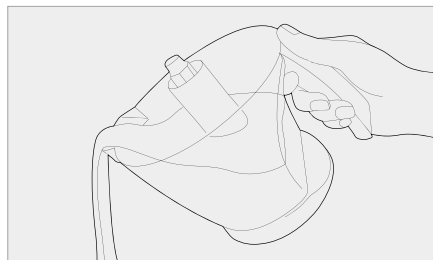

OPTIE | GEBRUIK VAN DE DEKSEL OPENER

- ❗ Gebruik de dekselopener als het deksel niet zachtjes opengaat na het persen.

- 1 Plaats de dekselopener door de haken te verbinden zoals aangegeven in de illustratie.

- ❗ **LET OP** Zorg ervoor dat de bovenste set op de basis zit, gebruik dan de dekselopener.

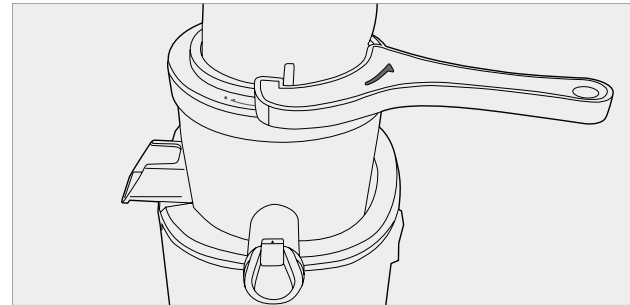

- 2 Pak de vulschacht en draai de dekselopener tegen de klok in.

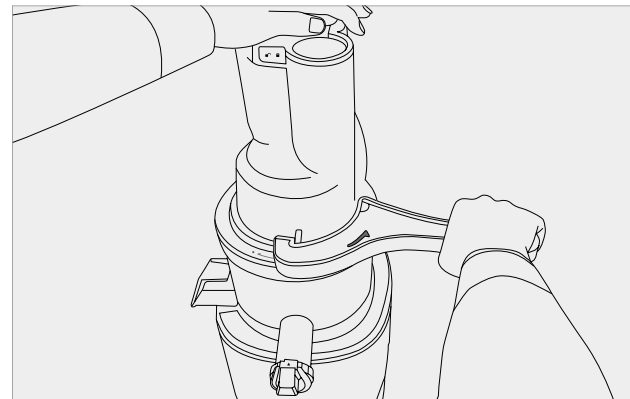

PROBLEEM OPLOSSEN VRAAG EN ANTWOORD

■ Als er geen stroom is naar de slowjuicer:

- Controleer of het netsnoer goed in het stopcontact zit.
- Controleer of het deksel en het persvat goed gemonteerd zijn.
- Controleer of het opzetstuk en de basis goed gemonteerd zijn.
- De slowjuicer werkt niet als de onderdelen niet goed in elkaar zijn gezet.

■ Lage sapopbrengst:

- Verschillende ingrediënten bevatten verschillende hoeveelheden vloeistof die verschillende hoeveelheden sap zullen opleveren.
- Als de ingrediënten niet vers zijn, bevatten ze mogelijk minder vloeistof, waardoor er minder sap wordt geproduceerd. Voor het beste resultaat moet u de ingrediënten ongeveer 30 minuten in koud water leggen voordat u ze perst.
- Als het ingrediënt zelf een laag watergehalte heeft, kan het helpen om het in water te weken voor het persen.
- Als u ingrediënten met kleine pitjes perst, kan de sap opbrengst na een paar porties verminderen. Voor het beste resultaat demonteert u de bovenste set en wast u het tussen de sap beurten door.
- Als er zaadresten op de bodem van de zeef liggen, kan dit de werking van de slowjuicer en de totale sap opbrengst beïnvloeden.

■ Er zit te veel pulp in het sap:

- Om de fijne pulp te verminderen, reinigt u de bovenste set regelmatig en haalt u de pulp eruit.
- Gebruik een handzeef en doe het sap erdoorheen om de ongewenste pulp op te vangen.
- Als de zeef en de schroef beschadigd zijn en de werking van de slowjuicer beïnvloeden, wordt aanbevolen de onderdelen te vervangen.
*De levensduur van elk onderdeel kan variëren, afhankelijk van de gebruiksduur, de gebruikswijze en de gebruikte ingrediënten.

■ De deksel sluit niet:

- Zorg ervoor dat de schroef helemaal in de zeef is geduwd om de deksel goed te laten sluiten.
- Als de persschroef niet goed op zijn plaats zit, kan de deksel niet sluiten.

■ Vreemd geluid van de slowjuicer:

- Controleer of de onderdelen correct in elkaar zijn gezet. Probeer de onderdelen opnieuw in elkaar te zetten en luister of u een vreemd geluid hoort.
- Start de slowjuicer alleen als er ingrediënten en/of vloeistof in zitten.
- Als de slowjuicer zonder ingrediënten wordt gebruikt, kan de schroef beschadigd raken.
- Als de slowjuicer wordt gebruikt zonder ingrediënten of vloeistof, kan het geluidsniveau toenemen en ook tot schade leiden.
- Het wrijvingsgeluid van de persschroef en de zeef zal verdwijnen wanneer er ingrediënten in de slowjuicer worden gedaan.

- Als het geluid optreedt wanneer ingrediënten in de slowjuicer worden gedaan, controleer dan de grootte van de ingrediënten. Steek er niets in dat dikker is dan 2,5 cm.
- Afhankelijk van het soort ingrediënten kunnen de afmetingen kleiner zijn.
- Het geluid kan optreden als de slowjuicer op een ongelijk of schuin oppervlak wordt gebruikt. Plaats de slowjuicer op een horizontaal vlakke ondergrond wanneer u hem bedient.

■ De geperste pulp is zeer vochtig:

- Tijdens het allereerste begin van de persing kan de pulp vochtiger zijn.
- Afhankelijk van de kwaliteit van het ingrediënt kan de pulp worden beïnvloed; vooral wanneer het ingrediënt niet vers is, kan het sap met de pulp worden geëxtraheerd.

■ Tijdens het persen schudt de het persvat.

- De persschroef en de zeef zijn ingesteld om de ingrediënten te vernalen en uit te persen. Het is normaal dat de persschroef en de zeef trillen.
- Als het ingrediënt sterke vezels bevat, kan de trilling van de bovenste set sterker zijn.

■ Tijdens het persen is de slowjuicer gestopt:

- Controleer het netsnoer en zorg ervoor dat de stekker goed in het stopcontact zit.
- Controleer of alle onderdelen goed in elkaar zitten.
- Als er te veel ingrediënten tegelijk in de slowjuicer zijn gedaan, kan de slowjuicer hierdoor stoppen.
- Als de slowjuicer stopt omdat er te veel ingrediënten in zijn gedaan, druk dan op de REVERSE - OFF - FORWARD knop in deze volgorde, waarbij u 2 tot 3 keer heen en weer schakelt.
- De achteruitstand duwt de ingrediënten naar boven, de vooruitstand trekt de ingrediënten naar beneden.
- Als de slowjuicer na meer dan 30 minuten gebruik stopt door de overbelastingsbeveiliging, laat u de slowjuicer 30 minuten tot 1 uur afkoelen voordat u opnieuw gaat persen.
- Als er harde zaden in de ingrediënten zitten, verwijder deze dan voordat u gaat persen. Harde zaden kunnen de slowjuicer beschadigen.

■ Lagen in het sap:

- Afhankelijk van de dichtheid van de ingrediënten, kan het uitgeperste sap lagen van verschillende sappen vertonen. Dit is iets anders dan afscheiding als gevolg van oxidatie, veroorzaakt door het persen met een hoge-snelheid juicer.

■ Het deksel van de trommel zit vast:

- Laat de slowjuicer na het persen nog 30 seconden werken om de resterende pulp eruit te halen.
- Als er te veel pulp in het bovenste gedeelte zit, kan dit ertoe leiden dat de deksel niet opengaat. Druk in dit geval op de knop REVERSE-OFF-FORWARD, waarbij u 2 tot 3 keer heen en weer schakelt. Plaats vervolgens beide handen op de deksel en druk stevig aan terwijl u

PROBLEEM OPLOSSEN VRAAG EN ANTWOORD

deze tegelijkertijd open draait.

- Giet water in de vulschacht om de binnenkant uit te spoelen en probeer dan de deksel te openen.

■ Sap druppelt langs de basis:

- Als de siliconenring op de bodem van het persvat niet goed is aangesloten, kan het sap op de basis/ het motorblok druppelen. Controleer voordat u de onderdelen in elkaar zet of de siliconen ring goed is aangesloten.

■ Is het mogelijk om ingrediënten met taai vezels te juicer?

- Ingrediënten zoals selderij of gember bevatten lange vezels die zich rond de persschroef kunnen wikkelen en de werking van de slowjuicer kunnen beïnvloeden. Wanneer u vezelrijke ingrediënten perst, mag u niet meer dan 1 liter sap opvangen. Na het opvangen van deze hoeveelheid of minder, reinigt u de bovenste set volledig voordat u opnieuw gaat persen.

■ Verkleuring van de kunststof onderdelen:

- Als de slowjuicer na het persen niet meteen wordt schoongemaakt, kan de resterende pulp in de bovenste set opdrogen, waardoor demontage en reiniging moeilijk kunnen worden. Dit kan ook de prestaties en de kleur van de slowjuicer beïnvloeden.
- Ingrediënten die rijk zijn aan carotenoiden, zoals wortelen en spinazie, kunnen de plastic onderdelen verkleuren. Wanneer de onderdelen verkleurd zijn met carotenoiden, wrijf dan plantaardige olie op de verkleurde plekken en gebruik een mild schoonmaakmiddel om ze te reinigen.

- Plantaardige olie mag alleen worden gebruikt bij het schoonmaken van onderdelen die verkleurd zijn. Gebruik geen plantaardige olie op de persschroef of de zeef. Als er plantaardige olie of olie van dierlijke vetten op de persschroef of de zeef komt, kan dit de prestaties van de slowjuicer beïnvloeden en beschadigde onderdelen tot gevolg hebben.
- De siliconen delen op de bovenste set kunnen worden losgemaakt om grondig gereinigd te worden.

■ Gebruik voor andere doeleinden dan juicer:

- Deze slowjuicer is ontworpen om ingrediënten zoals fruit en groenten te persen.
- Gebruik de slowjuicer niet voor het persen van plantaardige olie.
- Gebruik de slowjuicer niet voor het persen van plantaardige/dierlijke olie.
- Als er plantaardige/dierlijke olie op de persschroef of de zeef terecht komt, kan dit de werking van de slowjuicer nadelig beïnvloeden en beschadigde onderdelen tot gevolg hebben.

SPECIFICATIES

Product	Juicer
Model	REVO830, KSP-2428CB, KSP-2458CB, KSP-2428CE, KSP-2458CE
Voltage	AC220-240V, 50/60Hz
Vermogen	200W
Maximaal gebruik	Less than 30 min
Gewicht	7.5kg
Afmeting	256 x 210 x 480 mm
Fabrikant	NUC Electronics Co., Ltd.
Type	Low speed compression
Oorsprong	Made in Korea

Kuvings®
WHOLE SLOW JUICER

Kuvings®

REVO830

KUVINGS
WHOLE SLOW JUICER
OPTIMIZED FOR CARROTS & CELERY
MANUAL

- After you read this manual, keep in the place you can reach easily.
- Household use only.

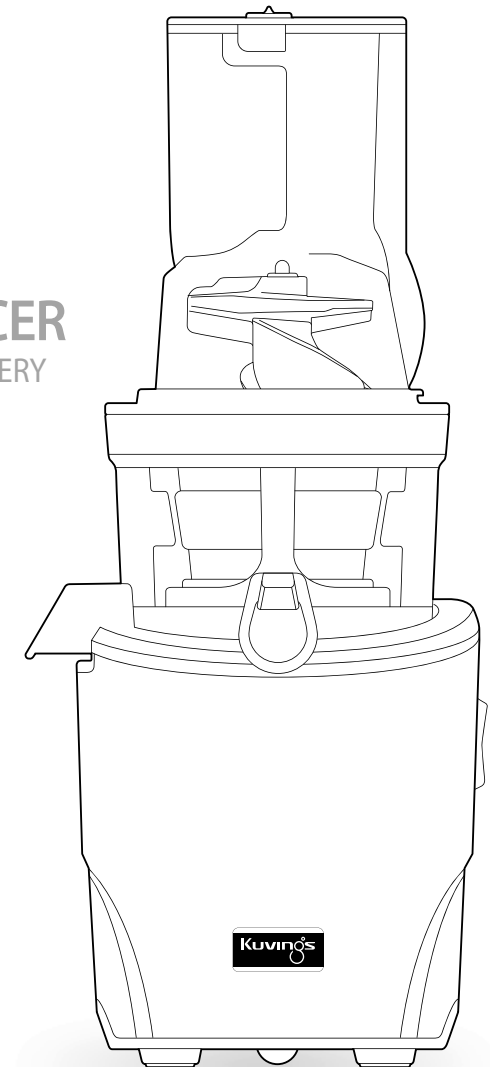

CONTENTS

34	Important Safeguards	53	How to Use the Cleaning Tool
36	Safety Warning		OPTIONAL How to use the Lid Cap
38	Parts	54	OPTIONAL How to Use the Blank Strainer
40	How to Assemble	56	OPTIONAL How to Use the Coarse Strainer
42	How to Operate	57	OPTIONAL How to Use the Smoothie Strainer
44	Tips on Operation	60	OPTIONAL How to Use the Citrus Maker
45	Tips on Ingredients	61	OPTIONAL How to Use the Lid Opener
46	Ingredients Preparation	62	Troubleshooting Q&A
50	How to Disassemble and Clean	63	Specifications
52	How to Clean Silicone Parts		

IMPORTANT SAFEGUARDS

When using electrical appliances, basic safety precautions should always be followed including the following:

1. Read all instructions.
2. To protect against risk of electrical shock, do not put motor or base of unit in water or other liquid.
3. Keep away from children.
4. Unplug from outlet when not in use, before putting on or taking off parts, and before cleaning.
5. Avoid contacting moving parts.
6. If the supply cord is damaged, it must be replaced by the manufacturer, its service agent or similarly qualified persons in order to avoid a hazard.
7. The use of attachments not recommended or sold by the manufacturer may cause fire, electric shock or injury.
8. Do not use outdoors.
9. Do not let cord hang over edge of table or counter.
10. Always make sure juicer cover is clamped securely in place before motor is turned on. Do not unfasten clamps while juicer is in operation.

11. Be sure to turn switch to OFF position after each use of your juicer. Make sure the motor stops completely before disassembling.
12. Do not put your fingers or other objects into the juicer opening while it is in operation. If food becomes lodged in opening, use food pusher or another piece of fruit or vegetable to push it down. When this method is not possible turn the motor off and disassemble juicer to remove the remaining food.
13. Do not use the appliance if the rotating sieve is damaged.
14. When a separable Juice Cup(1,2) is provided, do not operate without the Juice Cup(1,2) in place.
15. Please do not alter the appliance in anyway.
16. Do not use the appliance for anything other than it's intended purpose as described in the manual.
17. This appliance should be used for limited period of time.
18. This appliance can not be used by children and persons with reduced physical, sensory or mental capabilities or lack of experience and knowledge. Children shall not play with the appliance. Cleaning and user maintenance shall not be made by children.
19. This appliance is not intended for use by persons (including children) with reduced physical, sensory or mental capabilities, or lack of experience and knowledge.

SAVE THESE INSTRUCTIONS

- This appliance is for household use only. Please carefully follow the instructions in the manual.
(The appliance cannot be covered under the manufacture warranty if the product is abnormally or commercially used.)
- Save the instruction manual for future reference
- If the appliance is given away as a gift, please include the manual with the product.
- These instruction shall also be available in an alternative format.
e.g on a website. www.kuvings.com



SAFETY WARNING

The following precaution is provided to ensure the safety of the user. Please carefully read through the precautions and exercise a degree of care when using the appliance.

 **Warning** : Warns risk of death or severe injuries.







 **Caution** : Warns risk of injuries or appliance damage.

 Prohibited

 Must take action









 Do not disassemble

 Follow instruction

-  Do not plug multiple power cords on a single outlet during operation.
→ It may cause an explosion or fire.
-  Do not touch the power cord with wet hands.
→ It may cause electrical shock.
-  Do not leave the appliance unattended. Unplug the power cord from the outlet when not in use.
-  Use a dry towel to clean the power cord if it is dirty or wet.
→ It may cause electrical shock or fire.
-  Do not drop the appliance nor inflict strong force to the appliance.
→ It may damage or break the appliance.
-  Do not unplug by pulling off the power cord cable.
→ It may damage the power cord and cause electrical shock.
-  Do not put your finger or other objects into the feeding tube while it is in operation.
→ It may cause injury.



SAFETY WARNING

-  Do not put the parts in the dishwasher or extremely hot water.
→ The parts may wear faster.
-  Do not repair, disassemble the base, or customize the appliance.
→ The appliance may not operate properly causing fire, electrical shock or injury.
-  Do not use the appliance on an uneven surface.
→ It may cause a malfunction if the appliance tips over.
-  Keep away from children and store the appliance in a safe place.
→ It may cause injury.
-  Please do not store or operate the appliance near any heating appliance.
→ The appliance may become discolored or deformed.
-  Do not use any hazardous chemical to clean the appliance or flammable sprays near the appliance.
→ It may change the color of the appliance or could result in a fire.
-  To protect the power cord, please do not aggressively bend or put heavy object on top of the power cord.
→ It may cause short circuit or even fire.
-  Operating the juicer without ingredients can cause damage to the screw.
-  For cleaning parts that come in contact with food, please follow the instruction on pages 50-53.

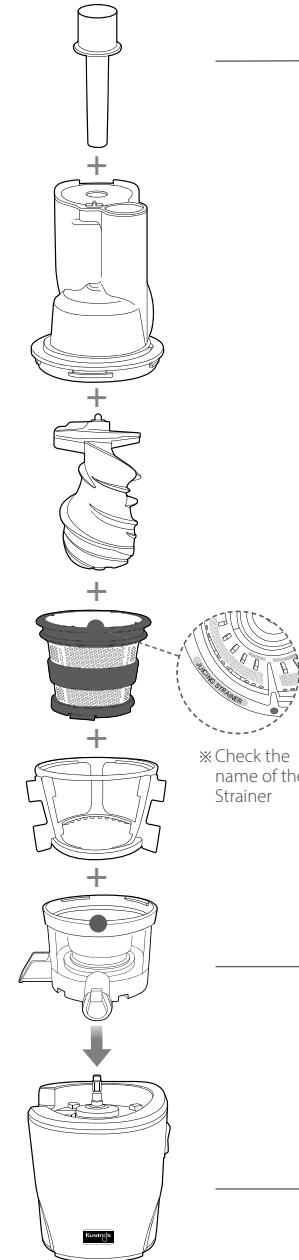
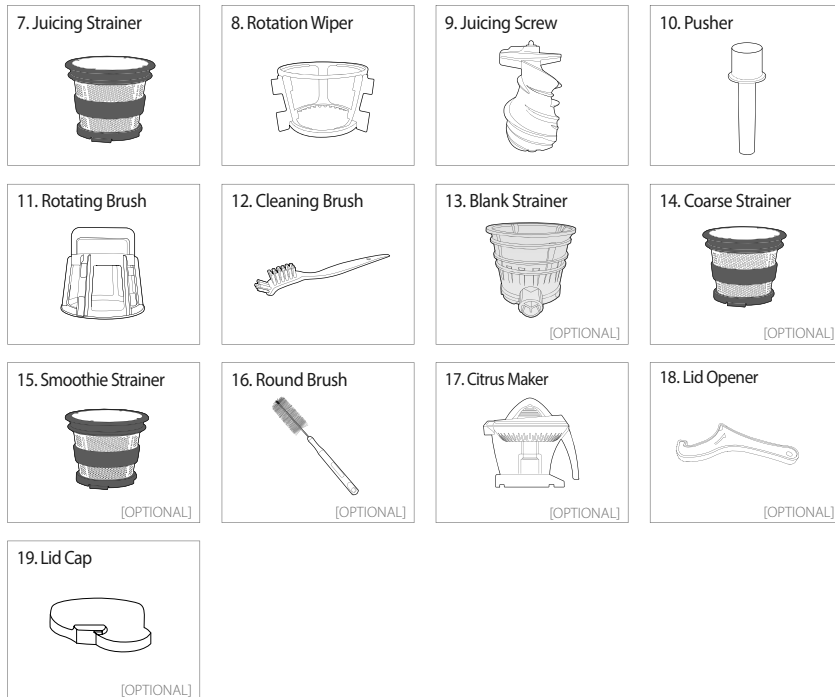
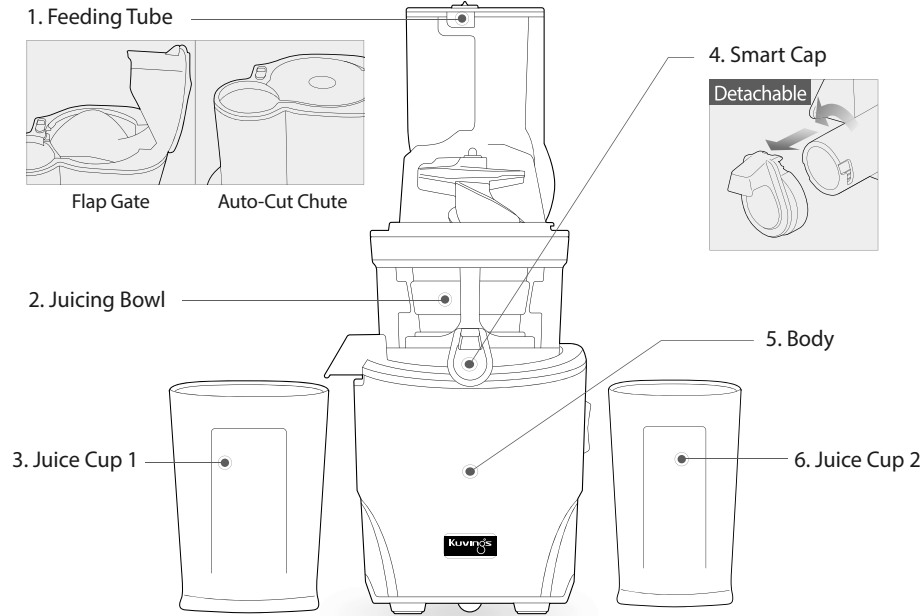

STEP 1

Top-set Assembly

Align the red dots ● on each part and assemble in the order shown. Once assembled, turn the drum lid clockwise to close.

STEP 2

Top-set and body assembly

Place the assembled Top-set on the body. Position the juice outlet so that it is in front of the body.

STEP 1 Top-set assembly

Check Before Operating

- Wash the parts before first use.
- Ensure that the silicone ring is assembled properly.

- 1** Assemble the strainer into the rotation wiper then place this assembly in to the juicing bowl ensuring the red dot ● on the strainer is aligned with the red dot ● on the juicing bowl.

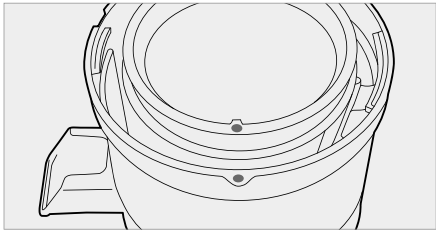
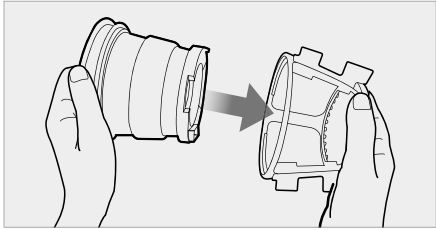

- 2** Place the juicing screw into the strainer. Turn and press down on it until it clicks into place.

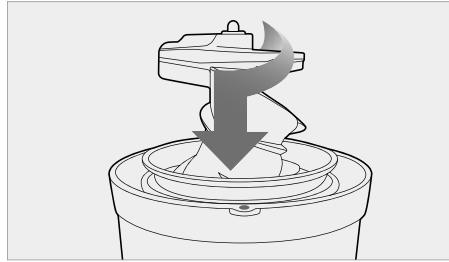

Note | The juicing screw needs to be locked in place in order to close the drum lid.

- 3** Place the drum lid onto the juicing bowl, aligning the white dot ○ on the drum lid with the red dot ● on the juicing bowl. Turn the drum lid clockwise until the lock mark ℳ on the lid is lined up with the red dot ● on the juicing bowl.

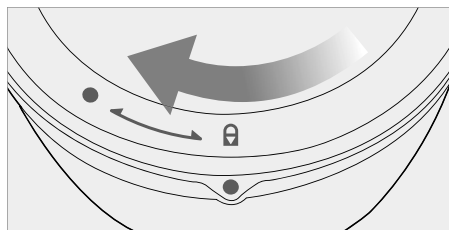
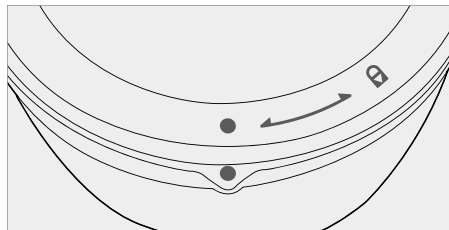

STEP 2 Top-set and Body Assembly

- TIP** For easy assembly hold the drum lid by grabbing the drum lid and turn clockwise as shown in the illustration.

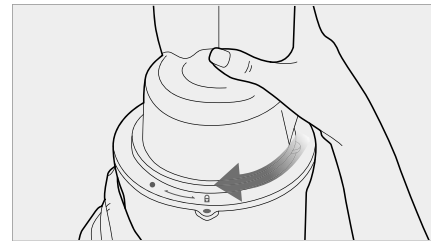
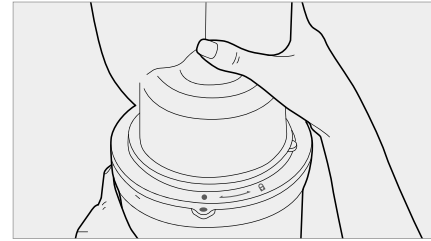

- 4** Place the assembled Top-set on the body. Position the juice outlet so that it is in front of the body.

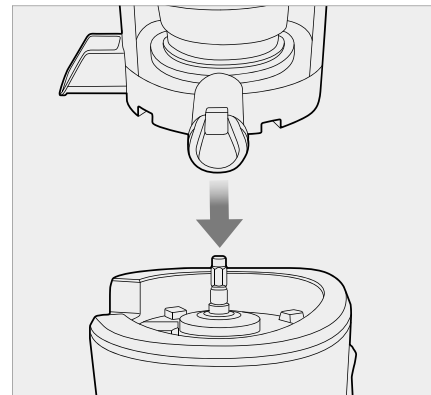

- 5** Place the juice cup 1,2 under the spout.



Note | When juicing with ingredients with high juicing content, place the juice cup 1 under the juice spout.

HOW TO OPERATE

After preparing the ingredients, plug the power cord into a wall outlet.

- Note |
- Do not touch the power cord with wet hands. It may cause electrical shock, short-circuit, or fire.
 - Ensure the power cord is plugged into a power outlet.



Press the FORWARD button to operate.

- Note |
- Forward: Pulls down and slowly masticates the ingredients.
 - Reverse: Pushes the ingredients back up to dislodge them.

If the ingredients become jammed in the screw and the drum lid does not open, press the OFF button. Then press and hold the REVERSE button until the ingredients become dislodged. Repeat REVERSE - OFF - FORWARD as often as needed to achieve the desired result.

If the juicer stops during operation

Switch the button to OFF position then press and hold the REVERSE button until the ingredients become dislodged.
Repeat REVERSE - OFF - FORWARD as needed.

FORWARD : Pulls down the food
OFF : Stops the operation
REVERSE : Pushes the food back up

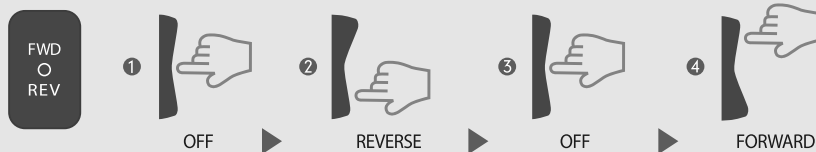

- Note |
- REVERSE: Pushes the ingredients back up to dislodge them. The REVERSE button only works while holding down the switch.
 - Switch OFF ensuring that the juicer comes to a complete stop. Then press REVERSE. Hold the REVERSE button for 2-3 seconds and release. Repeat as needed. Let the juicer stop completely before using the REVERSE button to prevent malfunction.
 - If the juicer does not work after these steps, disassemble and clean the parts before operating the juicer again.

Insert the prepared ingredients into the feeding tube, one piece at a time.

- Note |
- Prepare ingredients for optimal extraction.
 - If large quantity of ingredients are put into the feeding tube, it can cause the juicer to stop. Insert the ingredients one piece at a time.
 - Remove hard seeds or pits in fruits. When juicing frozen fruits, completely thaw before juicing.

Insert into the Auto-Cut Chute



Hard vegetables & high fiber foods | (E.g. carrots & celery, kale)

- Tip |
- Tough and fibrous ingredients: Ingredients with a thickness of 1.5 inches or less, can be fed whole. For thick ingredients, cut it by 1.5 inches of width or less, before feeding.
 - Fibrous leafy vegetables (celery, kale, collard greens, etc.): Cut the stems into 1.5 inch wide and bundle up the leafy part as you insert them into the juicer.

Insert into the Flap Gate



Soft Fruits & Vegetables | (E.g. apples, oranges & tomatoes)

- Tip |
- Soft ingredients: Insert the prepared ingredients into the flap gate and push down the ingredient with the flap gate lid to extract. If the ingredients are larger than the flap gate, cut ingredients into 1-4 pieces.



Smart Cap

Use the smart cap to make mixed juice, block juice from dripping, or rinse between different juices.

- TIP |
- Juicing with the smart cap closed creates various mixed juice creations with different fruits and vegetables, milk, banana, beans and other ingredients.
 - After juicing, close the smart cap to stop juice from dripping, especially when disassembling the juicing bowl off of the base.
 - When making different juices, quickly rinse any left over flavors by running a glass of water in the juicer with the smart cap closed.

- Note |
- Leave the smart cap open when juicing ingredients that often creates foam during extraction. (e.g. apples, celery)
 - Pay close attention when operating with the smart cap closed. Juice may overflow if the juice collected in the juicing bowl exceeds its capacity.



After juice and pulp have been completely extracted, switch the unit OFF.

- Note |
- If the remaining ingredients in the juicing bowl have not been extracted completely, the drum lid may not open easily. (After each extraction, run the juicer for additional 30 seconds to let the juicer extract the remaining pulp.)

When the drum lid is stuck, press the REVERSE - OFF - FORWARD button in the order, switching back and forth 2~3 times to dislodge. Then place your hands on top of the drum lid and firmly press down as you simultaneously turn the drum lid counter clockwise to open.

※ Depending on the ingredients, pour water down the feeding tube to rinse out the interior of the juicing bowl and then try to take off the drum lid.

TIPS ON OPERATION

- 1. Operating the juicer without ingredients can cause damage to the screw.**
- 2. Do not continuously operate the juicer for more than 30 minutes.**

This can damage the motor from overheating.
After continuous use, let the juicer rest for 30 minutes to cool down before starting another session.
- 3. Do not put hand, utensil, tong, or other objects into the feeding tube other than the provided pusher.**
- 4. During operation, do not put spoon, spatula or other objects into the juice spout of the juicing bowl.**

If other object is put into the juice spout during operation, such materials can get stuck and damage the juicer parts.
- 5. Do not put dried whole grains, fruits with hard seeds or ice.**

These may damage the juicer parts (e.g. juicing bowl, juicing screw, and strainer).





 - Beans or grains can be used if soaked overnight or boiled.
 - Fruits with pits and hard seeds (e.g. nectarines, peaches, mangoes and cherries) must be pitted before juicing.
 - When using frozen fruits with small seeds such as grapes, completely thaw before inserting them into the juicer.
 - Use of ice in the juicer will decrease the product durability over time.
- 6. Do not use ingredients containing excessive amounts of vegetable oil or animal fat. Do not use the juicer to extract vegetable oil from ingredients.**

If vegetable/animal oil gets on the juicing screw, it may reduce performance and even damage the part.
- 7. Do not reinsert the extracted pulp into the juicer. This can cause the juicer to stop or cause the drum lid not to open.**
- 8. After juicing ingredients with seeds like grapes, thoroughly clean all the crevices on the bottom of the juicing screw.**

TIPS ON INGREDIENTS

Juicer damage due to owner negligence or from not following the instructions in the owner's manual will void the warranty service.

DO NOT put the following ingredients into the juicer

Hard seeds		Peach, nectarines, apricot, plum, mango, etc. Remove hard seeds from the ingredients before juicing.
Hard or inedible skins		Pineapple, melon, mango, orange, etc. Peel the skins from the ingredients before juicing.
Frozen fruits or ice		Frozen strawberry, blueberry, raspberry, etc. Completely thaw frozen fruits before juicing. Do not use ice.
Vegetable/animal oil		Sesame seed, butter, margarine, etc. Do not extract ingredients containing vegetable or animal oil. This can reduce performance and even damage the juicer.
Others		Coconut, sugarcane, whole grains, etc. Do not extract ingredients with no water content.

Experience the best quality juice by understanding each ingredient's characteristics and knowing the optimal way of handling the ingredients.

The Slow Juicer is an innovative product that uses a patented slow-speed masticating technology to efficiently extract the juice from ingredients. The juicer is designed to obtain the best result from ingredients with firm composition and with high water content. For best result, each ingredient should be prepared and extracted depending on its characteristics and properties.



INGREDIENTS PREPARATION

Before Operating:

- Before Operating: If the juicer is jammed or if the drum lid does not open, press the REVERSE button and hold until it becomes dislodged. Repeat REVERSE-OFF-FORWARD as needed.
- Continue operating the juicer until all the ingredients in the juicing bowl are extracted. The drum lid may not open easily if there is a lot of pulp remaining in the juicer.
- Every ingredient yields different amounts of juice.

Juice Yield:

- For the optimal extraction and maximum juice yield, cut the ingredients following the guidelines given in this section.
- Insert ingredients slowly monitoring how the ingredients are extracted. The juice yield may vary depending on the juicing speed.

Soft fruits and vegetables (e.g. apples, oranges, tomatoes)

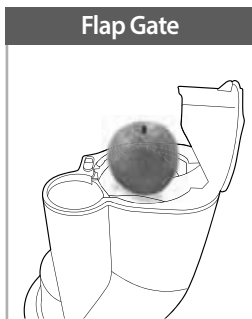

- Peel the skin off oranges, and for tomatoes and apples, take out the stem.
- Slowly insert the ingredients down the flap gate.



1~4 wedges

- If the ingredients are larger than the flap gate cut the ingredients into pieces that will fit into the flap gate.

PREPARATION TIPS:

- If the ingredients are larger than the flap gate, cut to 1-4 wedges.

JUICING TIPS:

- Fruits with hard seeds must be pitted before extraction.
- Use the pusher to push the ingredients down the feeding tube. (The pusher also helps prevent juice from spraying out of the feeding tube when extracting ingredients with high water content)
- Leave the smart cap open when juicing ingredients that create excessive foam during extraction. (Foam can accumulate if operated with the smart cap closed.)
- It is recommended that the extracted juice be consumed within 48 hours after extracting. Depending on the density of the ingredients the extracted juice can gradually show layers over time.
- When an ingredient is being masticated by the juicing screw, the squeezed ingredient may splash juice through the feeding tube. Use the pusher to block out the juice splash when juicing.

Ingredients with small seeds (e.g. raspberry, pomegranate, grape)

Slowly insert ingredients with small seeds to prevent the seeds from clogging the strainer.

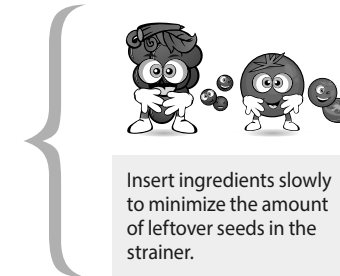
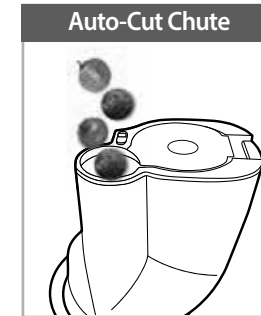

Insert ingredients slowly to minimize the amount of leftover seeds in the strainer.

PREPARATION TIPS:

- Thoroughly rinse ingredients like grapes. Take the grapes off and discard the stem.
- For best result, juice with ingredients with higher amount of fluid (e.g. apple, pear)
- When juicing frozen ingredients (e.g. raspberry, strawberry), make sure they are completely thawed.

JUICING TIPS:

- Depending on the size of the grape, insert 3~5 grapes at a time while monitoring the extraction result.
- Thaw frozen ingredients like pomegranate and raspberry then insert about 1 tablespoon (5g) at a time.
- Frozen ingredients usually lose significant amount of fluid from thawing. When juicing, mix milk or yogurt to balance the fluid lost.

Caution | If the lid does not open due to excessive amount of small seeds left in the juicing bowl, continuously run the juicer for 30 second to extract any leftover seeds. If the lid is still stuck, repeat REVERSE - OFF- FORWARD until the ingredients become dislodged. Place both hands on the drum lid and firmly press down while simultaneously turning the drum lid to open. (depending on the ingredient, pour some water down the feeding tube for quick rinsing to help dislodging).

INGREDIENTS PREPARATION

How to Use the Smart Cap:

- Juicing with the smart cap closed allows mixed juice creations with different fruits, vegetables and liquids.
- After juicing, close the smart cap to block excess juice from dripping, especially when disassembling the juicing bowl off the body.
- When making different juices quickly rinse away any leftover flavors by running a glass of water in the juicer with the smart cap closed.
- Leave the smart cap open when juicing ingredients that create excessive foam during extraction (e.g. apples, celery).
- Pay close attention when operating the juicer with the smart cap closed. Juice may overflow if the juice collected in the juicing bowl exceeds its capacity marked on the juicing bowl.

Adjusting the amount of pulp in the juice:

- Depending on the ingredient, you may get extra pulp in the juice when juicing continuously.
- To reduce the amount of pulp, disassemble the top-set and wash frequently.

Hard fruits and vegetables (e.g. carrots, beets, ginger, kohlrabi, quince)

Hard fruits and vegetables may put excess strain onto the motor and cause it to stall.

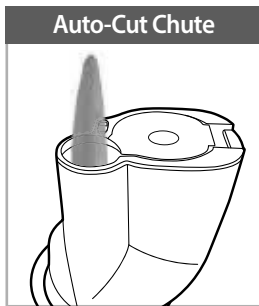

Ingredients with a thickness of 1.5 inches or less, can be fed whole. For thick ingredients, cut it by 1.5 inches of width or less, before feeding.



Beets, ginger, quince and kohlrabi are cut into 1 inch or less interval for horizontally and vertically.

Caution | Do not juice root vegetables with less moisture such as beets, ginger, or kohlrabi, or hard fruits like quince by itself.

* When juicing alone, it may cause the decrease the performance of product.

PREPARATION TIPS:

- Prepare carrots after removing the stem.
- Soak ingredients like carrots in cold water for about 30 min prior to juicing for the best result.

JUICING TIPS:

- Slowly insert the ingredients one at a time.
- To maximize the juice yield, juice with ingredients with high water content.

Fibrous and/or tough leafy ingredients (e.g. celery, kale)

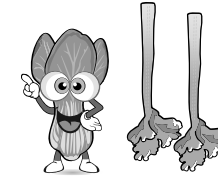
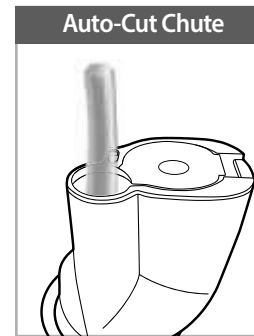

Bundle up the leafy part and insert them by facing down. Do not collect more than 500g per session.

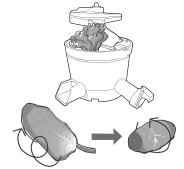

If leafy ingredients wrap around the juicing screw, open the lid and remove the fibers before continue juicing.

PREPARATION TIPS:

- Separate each stem. Cut the outer stems that are thick and tough to 1.5 inch wide.
- Soak the leafy greens in cold water for about 30 min prior to juicing for the best result.

JUICING TIPS:

- One at a time, slowly insert the prepared ingredients.
 - Insert more ingredients after the previously inserted ingredients have been completely extracted.
 - ① Roll leaves into spiral as inserting into the juicer.
 - ② For bet result, disassemble and wash the top-set before juicing again.
 - ③ For ingredients like wheatgrass, grab a handful and insert in a bundle.
 - * It's best to juice with ingredients with higher amount of fluid, like apples or carrots.
- carrot, apples : fibrous ingredients = 9:1 [recommended ratio]

- Caution** |
- For ingredients like pineapple, slice off the rind of the pineapple and cut around the fibrous core. Cut the flesh of the pineapple to smaller pieces.
 - Recommended amount of juicing per session is 500g. When juicing more than 500g, wash the top-set before continue juicing.

HOW TO DISASSEMBLE AND CLEAN

* The products illustrated in this booklet may vary slightly from the actual product.

1 Switch OFF and unplug the power cord from the wall outlet.

- Note |
- Extract all the remaining pulp in the juicing bowl before stopping the juicer.
 - For easier clean up, operate the juicer for an additional 30 seconds after the juice is extracted.
 - When the drum lid is stuck, press the REVERSE – OFF – FORWARD button in this order, switching back and forth 2 to 3 times to dislodge. Then place both hands on the drum lid and firmly press down while simultaneously turning the drum lid to open.
- * Fill the juicing bowl with water and run the juicer before opening the drum lid. It may help to open the drum lid when stuck.

2 Turn the drum lid counter clockwise to open.

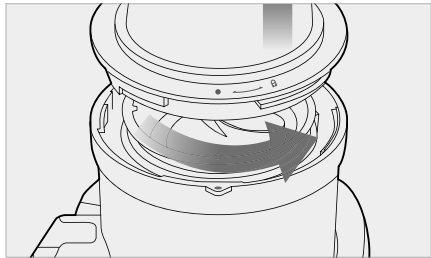

- Note |
- When moving the appliance, do not lift by grabbing the feeding tube. Always lift the appliance by grabbing the body or handle.

3 Turn the top-set counter clockwise and lift off the body.

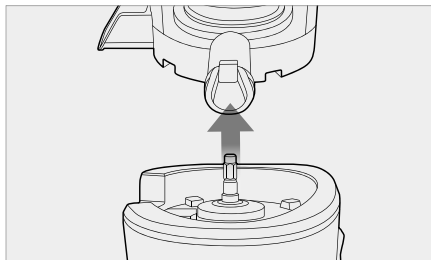

4 Remove the juicing screw, strainer and rotation wiper unit from the juicing bowl. Clean with provided brush.

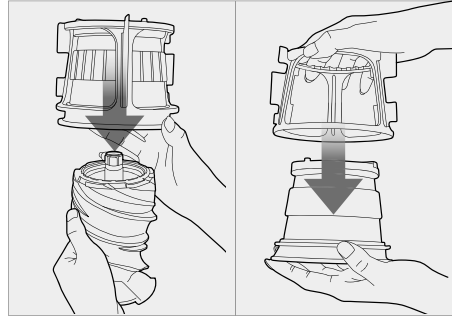

- Note |
- Immediately clean the juicer after each use. If remaining residue in the juicer dries up, it can make disassembling and clean-up difficult. The excess build up can cause poor performance in future uses.
 - For easier disassembly, place the top-set in the sink and run the water through from the top of the top-set.
 - Thoroughly dry the bottom of the juicing screw.

5 Place the juicing bowl under running water.



- TIP |
- The round brush can clean the juice spout of the juicing bowl.

6 Under running water, clean the outside of the juicing screw with a dish scrub. Use the tip of the cleaning brush to push out any residue in the crevices on the bottom of the juicing screw.

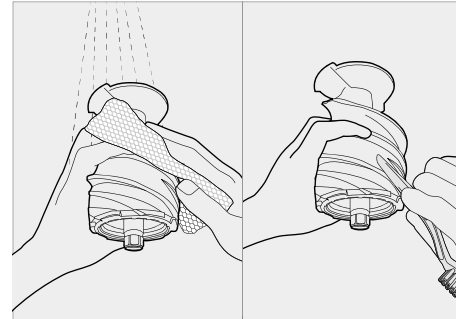

- Tip |
- Thoroughly clean the juicing screw ensuring that the juicing screw is clean without any residue.
 - Completely dry before using.

- Note |
- After juicing ingredients with seeds, make sure to thoroughly clean the bottom crevice of the juicing screw. (If this area isn't properly cleaned, it can cause the part to be damaged).

7 Clean the body with a soft damp towel and dry.



- Note |
- If the towel is dripping wet, make sure to squeeze out the excess liquid before using it on the juicer.

Quick Rinsing

1 With the smart cap closed, fill the juicing bowl with water and turn on the juicer.

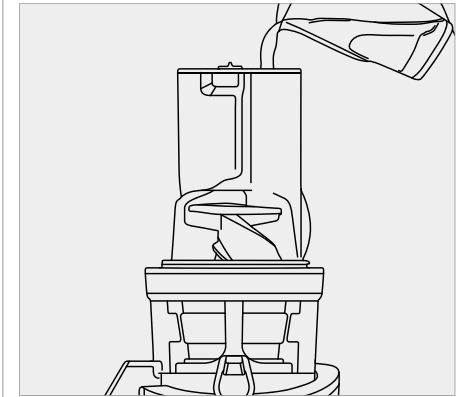

2 Let it run for a moment. Open the smart cap and let the water run out of the juicing bowl.



- Tip |
- It is not necessary to completely clean the juicer in between making multiple juices during a single juicing session.
 - When finished with juicing, always disassemble and clean thoroughly between juicing sessions to prevent residue buildup.

HOW TO CLEAN SILICON PARTS

Tip | Clean the rotation wiper under running water. Thoroughly dry after cleaning. Before assembling the top-set, ensure that the silicon ring is firmly inserted.

Note | If the silicon ring is not firmly inserted, juice may leak from the bottom of the juicing bowl.

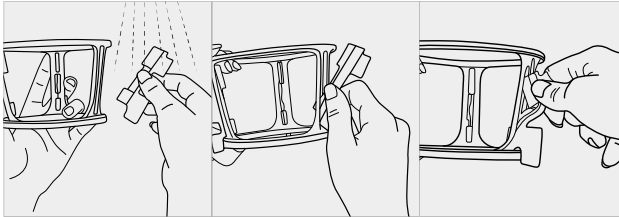

Silicon Brush

Pull out the silicon brush from the rotation wiper to clean. After cleaning, insert into the slot with the tail pointing down as shown in the illustration.

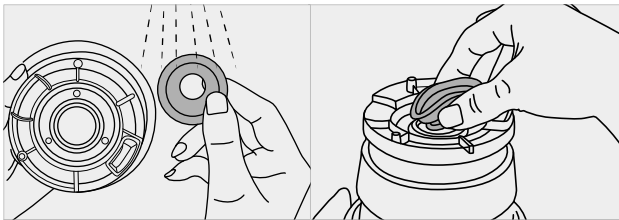

Silicon Ring

Remove the Silicon ring from strainer to clean. After cleaning, push in the silicone ring.

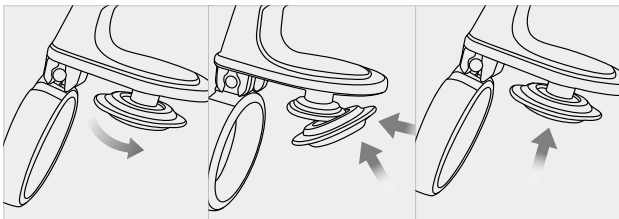

Smart Cap

Remove from the juice spout to clean. After cleaning, attach the smart cap to the smart cap silicon on the juice spout.

Cleaning inside of the bowl

Please unscrew the cover on the bottom and clean inside. After cleaning, make sure that protrusion part of gear is placed on the outer part so it fits (connects) with the drum. Sequence of assembly is in reverse order of disassembly.

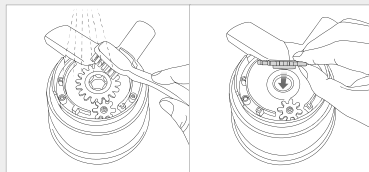

HOW TO USE THE CLEANING TOOL

*The products illustrated in this booklet may vary slightly from the actual product.

Tip | The cleaning tool makes clean-up quick and easy. Completely dry after cleaning.

1 Hold the cleaning tool with one hand and insert the strainer into the cleaning tool.

Note | Insert the strainer until you hear a click.

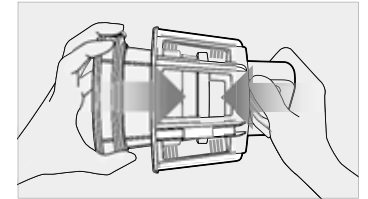

2 Under running water, rotate the cleaning tool and the strainer in opposite directions to clean.

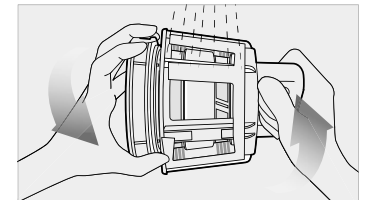

3 Thoroughly rinse the inside and outside of the strainer under running water.

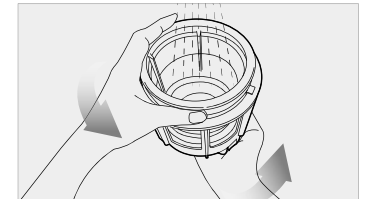

4 After cleaning, remove the strainer from the cleaning tool. Dry before storing.

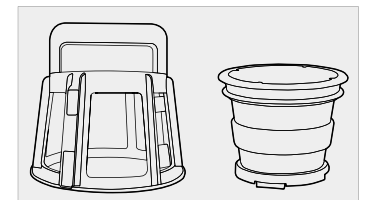

OPTIONAL | HOW TO USE THE LID CAP

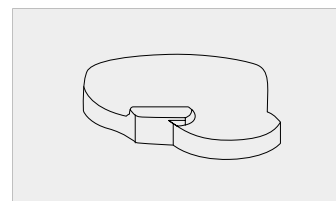

Once washing & drying of drum lid is completed, put on Lid cap on drum lid to store.

! Before use, make sure the silicone ring is correctly in place.

1 To assemble the top-set place the juicing screw and the blank strainer in the juicing bowl and close the lid.

- ① Insert the blank strainer into the juicing bowl while aligning the red dots ● of the blank strainer and the juicing bowl.
- ② Insert the juicing screw into the blank strainer with a twisting motion.
- ③ Place the lid onto the juicing bowl by aligning the white dot ◐ of the lid with the red dot ● of the juicing bowl. Then, rotate the lid clockwise until the lid is secured.

※ When using the blank strainer, always leave the Smart Cap open.

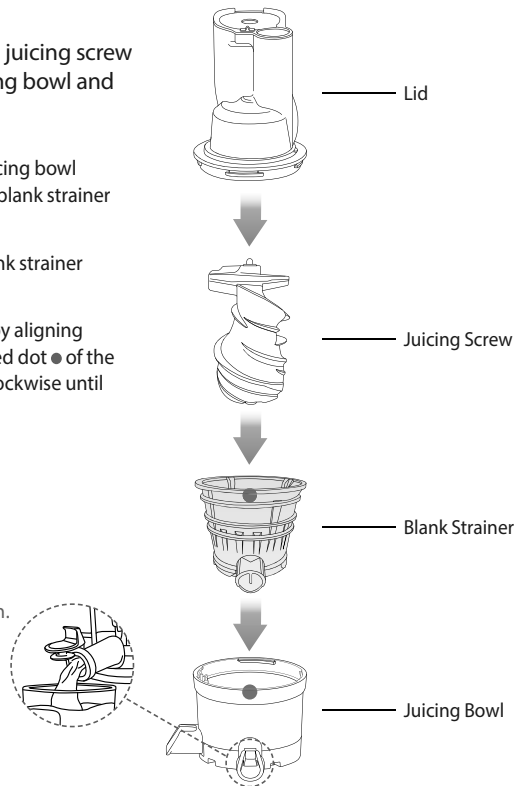

! CAUTION

The blank strainer is used only with frozen ingredients. Depending on the different ingredients, allow the frozen items to thaw for 5 to 20 minutes before use. Slowly process a smaller amount per batch.



- ※ Do not use ice or process ingredients containing vegetable or animal oil. It may cause a malfunction.
- ※ Remove hard seeds from the ingredients and peel the skins from the ingredients before juicing.

HOW TO CLEAN THE SILICON RING

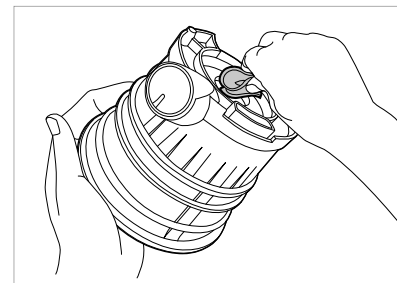

The silicon ring is removable for cleaning. After cleaning, place the silicon ring on as shown in the picture.

TIP | Carefully place the silicon ring by aligning grooves and wedges.

! Make sure to insert the coarse strainer into the rotation wiper before use.

1 To assemble the top set, place the juicing screw and the coarse strainer in the juicing bowl and close lid.

- ① Insert the rotation wiper and the coarse strainer into the juicing bowl while aligning the red dot ● of the coarse strainer and the juicing bowl.
- ② Insert the juicing screw into the coarse strainer with a twisting motion.
- ③ Place the lid onto the juicing bowl by aligning the white dot ◯ of the lid with the red dot ● of the juicing bowl. Then, rotate the lid clockwise until the lid is secured.

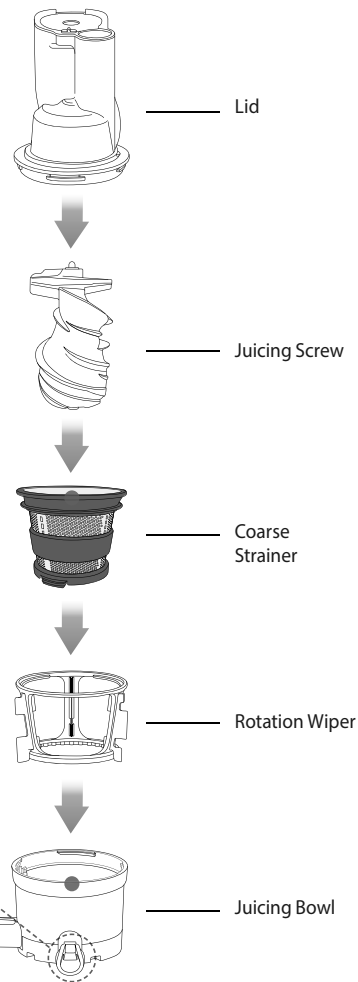

※ When using the coarse strainer, always leave the Smart Cap open.



! CAUTION

- When using "COARSE STRAINER" make sure to remove any hard seeds or pits from ingredients.
- Remove skin or rind that is tough, hard and/or leathery.
- When juicing frozen ingredients, make sure they are completely thawed, do not use ice.
- Do not try to juice ingredients containing vegetable or animal oil. This can reduce performance and even damage the juicer.
- Do not put the following ingredients into the juicer; coconut, kudzu, sugarcane, whole gains etc.



1 To assemble the top set, place the juicing screw and the smoothie strainer in the juicing bowl and close the lid.

- ① Insert the rotation wiper and the smoothie strainer into the juicing bowl while aligning the red dots ● of the smoothie strainer and the juicing bowl.
- ② Insert the juicing screw into the smoothie strainer with a twisting motion.
- ③ Place the lid onto the juicing bowl by aligning the white dot ◉ of the lid with the red dot ● of the juicing bowl. Then, rotate the lid clockwise until the lid is secured.

※ When using the smoothie strainer, make sure the smart cap is closed to make the better smoothie.

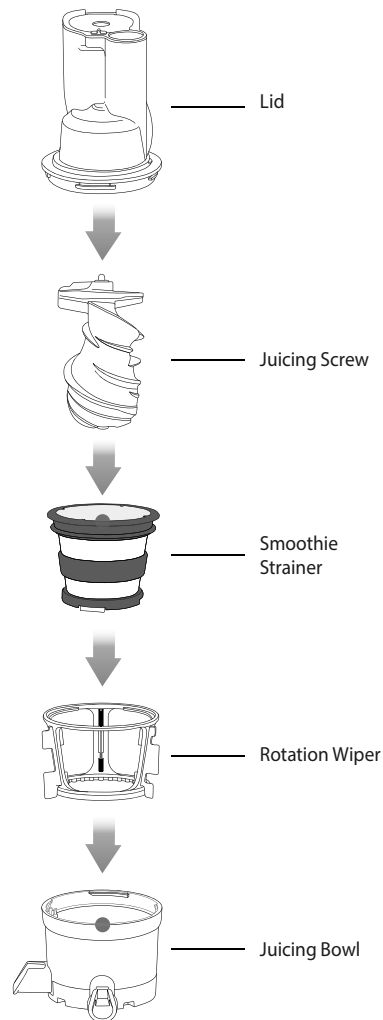

! CAUTION

When using frozen ingredients, make sure to thaw your frozen ingredients for about 5 to 20 minutes before use.

(The required period to thaw the ingredients will depend on how long the ingredients were in the freezer and the temperature it was kept in).



When making smoothie, add milk or other types of liquid between ingredients. Check the consistency of the smoothie by looking through the juicing bowl, and add more liquid as needed.

- ※ Please do not insert ingredients like ice, meat, oil or fat based ingredients. These ingredients may damage the components.
- ※ Please remove hard or thick seeds, pits, or peel before use.

HOW TO CLEAN THE SILICON COVER

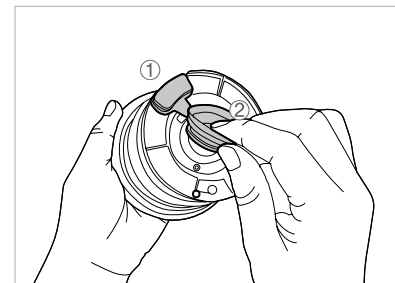

The silicon cover is removable for cleaning. After cleaning, place the silicon cover in regular sequence on as shown in the picture.

TIP | Carefully place the silicon cover by aligning grooves and wedges.

OPTIONAL | HOW TO USE THE CITRUS MAKER

❗ Citrus juicer will not work unless it is properly aligned and placed onto the juicer as shown in the illustration.

1 How to assemble

1 Place the strainer and cone onto the center of the juicing bowl.

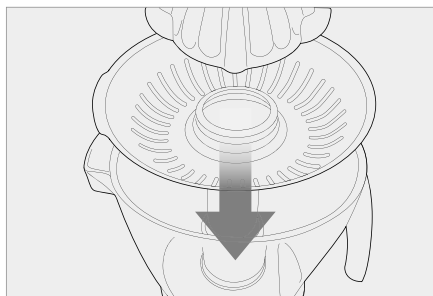

2 Place the assembled top set onto the juicer body making sure that it is aligned as shown.

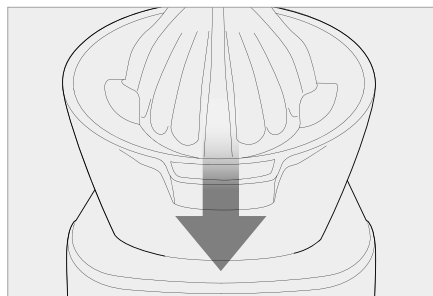

2 How to operate

1 Remove the protective lid.

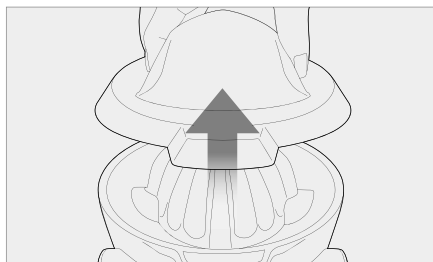

3 Citrus maker will not work unless it is properly aligned and placed onto the juicer.

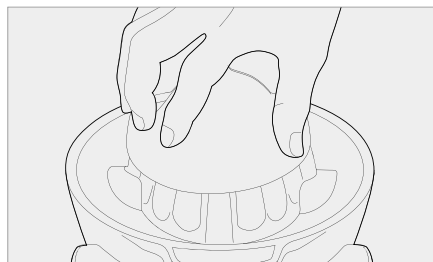

2 Turn the juicer on by pressing FWD.

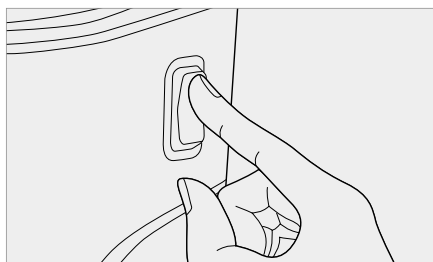

4 If there is too much pulp, clean the cone and strainer.

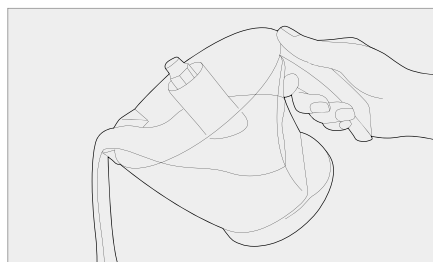

OPTIONAL | HOW TO USE LID OPENER

❗ Use the lid opener when the lid doesn't open gently after juicing.

1 Place the lid opener by connecting the hooks as shown in the illustration.

❗ **CAUTION** Be sure that the top set is on the main body, then use lid opener.

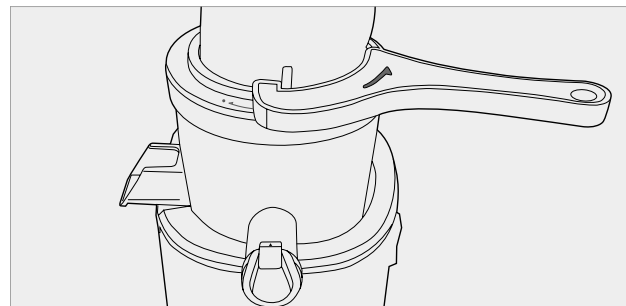

2 Grab the feeding tube and turn the lid opener counter clockwise.

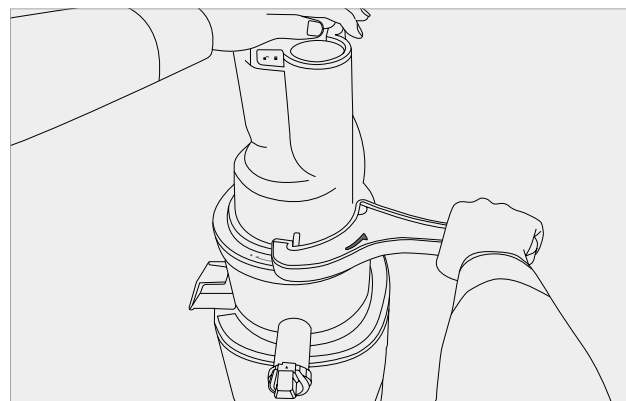

TROUBLESHOOTING Q&A

■ When there is no power to the juicer:

- Check if the power cord is properly plugged in.
- Check if the drum lid and the juicing bowl are properly assembled.
- Check if the top-set and the body are properly assembled.
- Juicer will not operate if parts are not assembled properly.

■ Low juice yield:

- Different ingredients hold different amounts of fluid that will yield different amounts of juice.
- If the ingredients are not fresh, they may contain reduced amount of fluid, which will yield less juice. Sock ingredients in cold water for about 30 min prior to juicing for the best result.
- If the ingredient itself has low water content, it may help to soak it in water before juicing.
- If juicing ingredients with small seeds, after a few servings, it may reduce the juice yield. For best result, disassemble and wash the top-set in between juicing.
- If there is seed residue on the bottom of the strainer, this can affect juicer performance and the overall juice yield.

■ There is too much pulp in the juice:

- To reduce the fine pulp, clean the top-set frequently and extract the pulp.
- If the strainer and the screw are damaged and affecting the juicer's performance, it is recommended the parts be replaced.
- * The lifetime of each part may vary depending on length and method of use and ingredients extracted.

■ The drum lid will not close:

- Make sure the juicing screw is pushed all the way in to the strainer in order for the drum lid to close properly.
- If the juicing screw is not properly in position, the drum lid may not close.

■ Odd noise from the juicer:

- Check if the parts are assembled correctly. Try reassembling the parts and listen for the odd noise.
- Do not start the juicer unless there are ingredients and/or liquid in it.
- Operating the juicer without ingredients can cause damage to the screw.
- If the juicer is operated without ingredients or liquid, the noise level can increase and also can lead to damage.
- The friction noise from the juicing screw and the strainer will disappear when ingredients are inserted into the juicer.
- If the noise occurs when ingredients are inserted into

the juicer, check the size of the ingredients. Do not insert anything over 1.5 inch in thickness.

- Depending on the type of ingredients, the dimensions can be smaller.
- The noise can occur if the juicer is operated on an uneven or slanted surface. Place the juicer on a horizontally flat surface when operating.

■ The extracted pulp is very moist:

- During the very beginning of extraction, the pulp can be more moist.
- Depending on the ingredient's condition, the extracted pulp can be affected; especially when the ingredient is not fresh, the juice can be extracted with the pulp.

■ During operation, the juicing bowl shakes:

- The juicing screw and the strainer are set up to crush and squeeze the ingredients. It is normal for the juicing screw and the strainer to vibrate.
- If the ingredient contains strong fiber, the vibration from the top-set may be stronger.

■ During juicing, the juicer stopped:

- Check the power cord and make sure it is plugged in correctly.
- Check that all the parts are correctly assembled.
- If too many ingredients are inserted at one time, this can cause the juicer to stop.
- When the juicer stops because there are too many ingredients inserted in it, press the REVERSE - OFF - FORWARD button in this order, switching back and forth 2 to 3 times.
- The reverse setting will push the ingredients up, and the forward setting will pull the ingredients down.
- After using more than 30 minutes, if the juicer stops due to the overload protection, let the juicer cool for 30 minutes to 1 hours before juicing again.
- If there are hard seeds within the ingredients, remove them before juicing. Hard seeds can damage the juicer.

■ Layers of separation in the juice:

- Depending on the density of the ingredients, the extracted juice may show layers of different juices. It is different from separation due to oxidation caused by juicing with a high-speed juicer.

■ The drum lid is stuck:

- After juicing, let the juicer operate for another 30 seconds to extract the remaining pulp.
- If there is too much pulp in the top-set, this can cause the drum lid to not open. In this situation, press

TROUBLESHOOTING Q&A

- the REVERSE-OFF-FORWARD button in the order, switching back and forth 2 to 3 times. Then place both hands on the drum lid and firmly press down while simultaneously turning the drum lid to open.
- Pour water down the feeding tube to rinse out the insides and then try opening the drum lid.

■ Juice dripping down the body:

- If the silicon ring on the bottom of the strainer is not put in correctly, the juice may seep out on to the juicer body. Before assembling the parts, check and make sure the silicon ring has the flat part in the middle, on the inside of the strainer and the skirt on the outside of the strainer.

■ Is it possible to juice ingredients with tough fiber?

- Ingredients like celery or ginger contain long fibers that may wrap around the juicing screw and affect the juicer's performance. When juicing fibrous ingredients, do not collect more than 1 lb. of juice. After collecting this quantity or less, clean the top-set completely before juicing again.

■ Discoloration of the plastic parts:

- After juicing, if the juicer is not cleaned right away, the remaining pulp inside the top-set can dry up which can make disassembling and

cleaning hard. This can also affect the juicer's performance and color.

- Ingredients that are rich in carotenoids such as carrots and spinach may dye plastic parts. When the parts are dyed with carotenoids, rub vegetable oil in to the dyed areas and use mild detergent to clean.
- Vegetable oil should only be used during clean-up for parts that are discolored. Do not use vegetable oil on the juicing screw or the strainer. If vegetable oil or oil from animal fat gets on the juicing screw or the strainer, this can affect the juicer's performance and may result in damaged parts.
- The silicone pieces on the top-set can be detached to be thoroughly cleaned.

■ Using for purposes other than juicing:

- This juicer is designed to juice ingredients like fruits and vegetables.
- Do not use the juicer for extracting vegetable oil.
- Do not juice ingredients with high contents of vegetable/ animal oil.
- If vegetable/animal oil gets on the juicing screw or the strainer, this can affect the performance of the juicer and could result in damaged parts.

SPECIFICATIONS

Product	Juicer
Model	REVO830, KSP-2428CB, KSP-2458CB, KSP-2428CE, KSP-2458CE
Voltage	AC220-240V, 50/60Hz
Power Consumption	200W
Maximum Use	Less than 30 min
Weight	7.5kg
Dimension	256 x 210 x 480 mm
Manufacturer	NUC Electronics Co., Ltd.
Type	Low speed compression
Origin	Made in Korea