



\*Photo for illustrative purposes only

# Rattan Egg Chair

INSTRUCTION MANUAL

[www.monstershop.co.uk](http://www.monstershop.co.uk)

# SPECIFICATION

Make the most out of your summer and enjoy the sunshine from the comfort of our Monster Rattan Egg Chair. This hanging chair is a great addition to your garden or your patio furniture set. With its stylish aesthetics, you might find yourself on holiday without leaving your outdoor space!

Protect your Monster Rattan Egg Chair using the complimentary rain cover provided.

<b>MATERIAL:</b>	Steel tube frame, PE wicker
<b>MAX CAPACITY:</b>	150kg
<b>HEIGHT:</b>	1.93m

- |                       |                                    |
|-----------------------|------------------------------------|
| 1 x Crane part A      | 1 x Spring hook                    |
| 1 x Crane part B      | 1 x Steel pin                      |
| 1 x Base stand part A | 4 x Hex bolts with nuts, size: M6  |
| 1 x Base stand part B | 6 x Hex bolts with nuts, size: M10 |
| 1 x Base stand part C |                                    |
| 1 x Egg Chair part A  |                                    |
| 1 x Egg Chair part B  |                                    |
| 1 x Pillow set        |                                    |
| 1 x Rain cover        |                                    |

---

# SAFETY ADVICE

!

Please read through the Safe Working Practice to ensure prevention of injury or damage to the device.

- Do not use this product for anything other than its intended purposes.
- Ensure you have read and fully understood the instruction manual and safety advice before using this product.
- Ensure the chair is assembled and placed on a flat surface so the weight is evenly distributed.
- Ensure all parts are tightly screwed in place and that the chair does not make noise when in use.
- Do not swing, bounce or jump on the chair and do not twist the chair on the crane. Avoid excessive movements as much as possible as this could damage the chair.
- Children should be supervised at all times when using the chair.
- This product is intended to be used by one person at a time.
- If the product is placed outside, please use the rain cover when not in use to ensure the durability of the product.
- The chair can be used both indoors and outdoors.

Monster Group UK Limited's liability will be limited to the commercial value of the product only.

# USER GUIDE

1. Start by placing the Frame base (A) on a flat surface to ensure the product is stable throughout the assembling process.
2. Attach the Frame base feet (B and C) to the base (A) by sliding the metal bars into the hollow ends of the base (A). Secure the Frame base feet (B and C) in place with 1 Hex bolt and nut (M10) for each base foot.
3. Next, build the crane by sliding the Crane (B) into the hollow top end of the base (A). Secure this in place using 2 Hex bolts and nuts (M10), and tighten these with the Allen Key. Follow the illustration below.

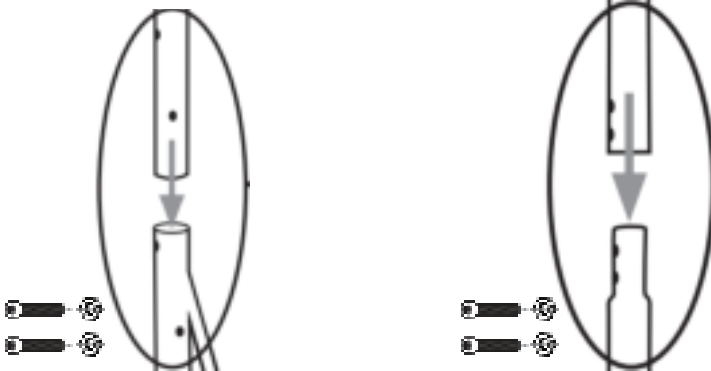

4. Continue assembling the crane by sliding the curved Crane part (A) into the Crane part (B) and securing this in place with the 2 Hex bolts and nuts (M10), as shown above.

# USER GUIDE

5. Next, let's assemble the Egg Chair. Connect Part (A) and Part (B) of the Egg Chair by aligning the parts together and securing them in place using the 4 Hex bolts and nuts (M6) provided. Use the Allen Key to tighten the bolts.

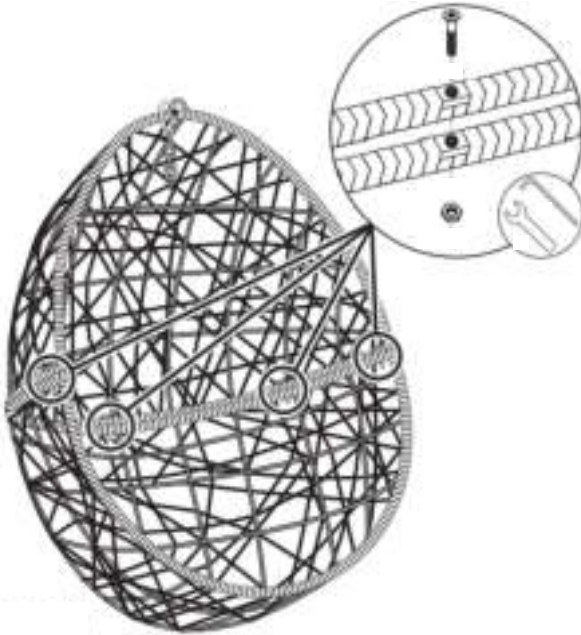

6. Slide the Steel pin into the designated hole at the top of the curved Crane part (A). Attach the Spring hook to the Steel pin, and the Egg Chair chain to the Spring hook as shown here.
7. Strap the Pillow set to the Egg Chair by tying them to the Egg Chair frame.



---

# USER GUIDE

- To clean the stand and crane, use a soft cloth, warm water and mild detergent to wipe down the stand. Ensure the stand is immediately dried after to prevent rust. To clean the pillows, wipe them down with a damp cloth. Use mild detergent and a soft cloth in case of stubborn stains.
- If using the chair outdoors, use the complimentary rain cover to protect the chair from difficult weather conditions when the chair is not in use. Ensure the chair is stored indoors in a cool, dry location during winter, to prevent any rust from forming on the stand, or mold and mildew growth on the pillows and chair.

---

# TROUBLESHOOTING

If there appears to be any part missing from your order, contact our friendly and helpful Customer Support Team within 7 days of receipt.

# SPÉCIFICATIONS

Profitez au maximum de l'été et de vos moments de détente sous le soleil dans ce Fauteuil Oeuf suspendu Monster. Ce fauteuil suspendu sera un excellent ajout à votre jardin ou parfait pour compléter votre salon de jardin. Grâce à son design élégant, profitez de vos vacances sans quitter votre jardin !

Protégez votre fauteuil Oeuf Monster en rotin à l'aide de la housse imperméable fournie gratuitement.

MATIÈRE :	Structure en Acier, Osier PE
CAPACITÉ MAX :	150kg
HAUTEUR :	1.93m

- |                                  |  |
|----------------------------------|--|
| 1 x Partie A Barre de suspension | 1 x Crochet à ressort                          |
| 1 x Partie B Barre de suspension | 1 x Goupille en acier                          |
| 1 x Partie A du Pied de support  | 4 x Boulons hexagonaux avec écrous, Taille M6  |
| 1 x Partie B du Pied de support  | 6 x Boulons hexagonaux avec écrous, Taille M10 |
| 1 x Partie C du Pied de support  |  |
| 1 x Partie A du fauteuil Oeuf    |  |
| 1 x Partie B du fauteuil Oeuf    |  |
| 1 x Ensemble de coussins         |  |
| 1 x Housse Imperméable           |  |



# CONSEILS DE SÉCURITÉ

!

**Veillez lire les Pratiques de travail sécuritaires afin d'éviter toutes blessures ou dommages sur l'article.**

- N'utilisez pas ce produit à d'autres fins que celles pour lesquelles il a été conçu.
- Assurez-vous d'avoir bien lu et compris le manuel d'utilisation et les conseils de sécurité avant d'utiliser ce produit.
- Assurez-vous que le fauteuil soit assemblé et placé sur une surface plane afin que le poids soit uniformément réparti.
- Assurez-vous que toutes les pièces soient bien vissées et que le fauteuil ne fasse pas de bruit lors de son utilisation.
- Ne pas se balancer, rebondir ou sauter sur le fauteuil et ne pas faire tourner sur le support. Évitez autant que possible les mouvements excessifs car ceci pourrait endommager le fauteuil.
- Les enfants doivent être surveillés en permanence lorsqu'ils utilisent le fauteuil.
- Ce produit est destiné à être utilisé par une seule personne à la fois.
- Si le produit est placé à l'extérieur, veuillez utiliser la housse imperméable lorsqu'il n'est pas utilisé afin d'assurer la durabilité du produit.
- Le fauteuil peut être utilisée aussi bien à l'intérieur qu'à l'extérieur.

La responsabilité de Monster Group UK Limited sera limitée à la valeur commerciale du produit.

# MODE D'EMPLOI

1. Commencez par placer la base du cadre (**A**) sur une surface plane pour vous assurer que le produit soit stable tout au long du processus d'assemblage.
2. Fixez les pieds de la base du cadre (**B et C**) à la base (**A**) en faisant glisser les barres métalliques dans les extrémités creuses de la base (**A**). Fixez les pieds de base du cadre (**B et C**) avec 1 boulon hexagonal et un écrou (**M10**) pour chaque pied de base.
3. Ensuite, construisez la barre de suspension en faisant glisser la barre (**B**) dans l'extrémité supérieure creuse de la base (**A**). Fixez-la à l'aide de 2 boulons hexagonaux et écrous (**M10**) et serrez-les avec la clé BTR. Suivez l'illustration ci-dessous.

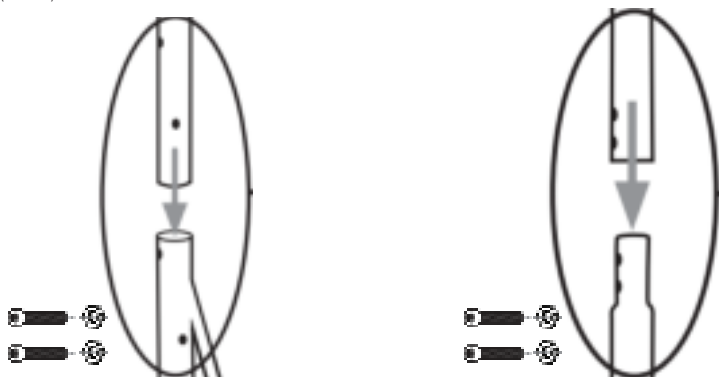

4. Continuez à assembler la barre de suspension en faisant glisser la partie courbée de la barre (**A**) dans la partie de la barre (**B**) et en la fixant avec les 2 boulons hexagonaux et les écrous (**M10**), comme illustré ci-dessus.

# MODE D'EMPLOI

5. Assemblez ensuite le fauteuil Oeuf. Connectez la partie (A) et la partie (B) du fauteuil Oeuf en alignant les pièces ensemble et en les fixant à l'aide des 4 boulons hexagonaux et écrous (M6) fournis. Utilisez la clé BTR pour serrer les boulons.

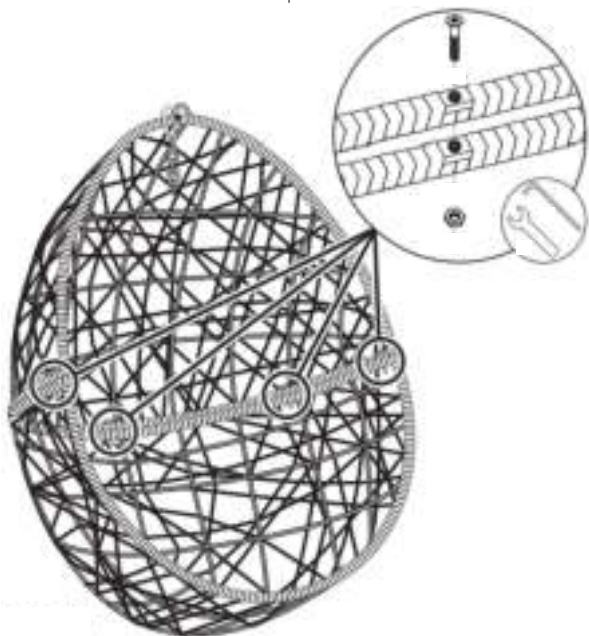

6. Faites glisser la goupille en acier dans le trou désigné en haut de la partie incurvée de la barre (A). Attachez le crochet à ressort à la goupille en acier et la chaîne du fauteuil Oeuf au crochet à ressort, comme illustré ici.

7. Installez les coussins dans le fauteuil Oeuf en les attachant au cadre du fauteuil.



---

# MODE D'EMPLOI

- Pour nettoyer le support et la barre, essuyez avec un chiffon doux, de l'eau tiède et un détergent doux. Assurez-vous de sécher le support immédiatement afin d'éviter la formation de rouille. Pour nettoyer les coussins, essuyez-les avec un chiffon humide. Utilisez un détergent doux et un chiffon doux en cas de taches tenaces.
- Si vous placez le fauteuil à l'extérieur, utilisez la housse imperméable fournie pour le protéger des intempéries lorsqu'il n'est pas utilisé. Assurez-vous que le fauteuil soit entreposé à l'abri dans un endroit frais et sec pendant l'hiver, et ce, pour éviter la formation de rouille sur le support ou la formation de moisissure sur les coussins.

---

# DÉPANNAGE

S'il semble manquer des pièces à votre commande, contactez notre équipe du service client dans les 7 jours suivant la réception.

# SPEZIFIKATIONEN

Machen Sie das Beste aus hrem Sommer und genießen Sie den Sonnenschein in dem Rattan-Hängesessel von MonsterShop. Dieser Hängesessel ist eine großartige Ergänzung für Ihren Garten und Ihre Gartenmöbelkollektion. Dank seiner stilvollen Ästhetik fühlen Sie sich wie im Urlaub, ohne Ihr Grundstück zu verlassen!

Schützen Sie Ihren Rattan-Hängesessel mit dem mitgelieferten Regenschutz.

MATERIAL:	Stahlrohrrahmen , PE-Korbgeflecht
MAX. KAPAZITÄT:	150 kg
HÖHE:	1,93m

- |                        |  |
|------------------------|--|
| 1 x Stangenteil A      | 1 x Karabinerhaken                             |
| 1 x Stangenteil B      | 1 x Stahlstift                                 |
| 1 x Standfußteil A     | 4 x Sechskantschrauben mit Muttern, Größe: M6  |
| 1 x Standfußteil B     | 6 x Sechskantschrauben mit Muttern, Größe: M10 |
| 1 x Standfußteil C     |  |
| 1 x HängesesselTeil A  |  |
| 1 x Hängesessel Teil B |  |
| 1 x Kissenset          |  |
| 1 x Regenschutz        |  |

# SICHERHEITSHINWEIS

!

Bitte lesen Sie sich diese Hinweise zum sicheren Arbeiten durch, um Verletzungen und Beschädigungen vorzubeugen.

- Verwenden Sie dieses Produkt nur für den vorgesehenen Zweck.
- Stellen Sie sicher, dass Sie die Bedienungsanleitung und die Sicherheitshinweise gelesen und vollständig verstanden haben, bevor Sie dieses Produkt verwenden.
- Stellen Sie sicher, dass der Stuhl auf einer ebenen Fläche zusammengebaut und platziert wird, damit das Gewicht gleichmäßig verteilt wird.
- Stellen Sie sicher, dass alle Teile fest verschraubt sind und dass der Stuhl während des Gebrauchs keine Geräusche macht.
- Schwingen, hüpfen oder springen Sie nicht auf dem Stuhl und drehen Sie den Stuhl nicht am Ständer. Vermeiden Sie unnötige Bewegungen so gut wie möglich, da dies den Stuhl beschädigen könnte.
- Kinder sollten bei der Benutzung des Stuhls jederzeit beaufsichtigt werden.
- Dieses Produkt sollte nur von einer Person verwendet werden.
- Wenn das Produkt im Freien steht und sie es nicht benutzen, verwenden Sie bitte den Regenschutz, um die Haltbarkeit zu gewährleisten.
- Der Stuhl kann sowohl drinnen als auch draußen verwendet werden.

Die Haftung von Monster Group UK Limited ist auf den Handelswert des Produkts beschränkt.

# BENUTZERLEITFADEN

1. Stellen Sie zunächst den Rahmen (A) auf eine ebene Fläche, um sicherzustellen, dass das Produkt während des gesamten Montageprozesses stabil steht.
2. Befestigen Sie die Standfüße (B und C) an der Basis (A), indem Sie die Metallstangen in die hohlen Enden der Basis (A) schieben. Befestigen Sie jeden Standfuß (B und C) mit 1 Sechskantschraube und Mutter (M10).
3. Schieben Sie nun den Ständer (B) in das hohle obere Ende der Basis (A). Befestigen Sie diese mit 2 Sechskantschrauben und Muttern (M10) und ziehen Sie diese mit dem Inbusschlüssel fest. Folgen Sie der Abbildung unten.

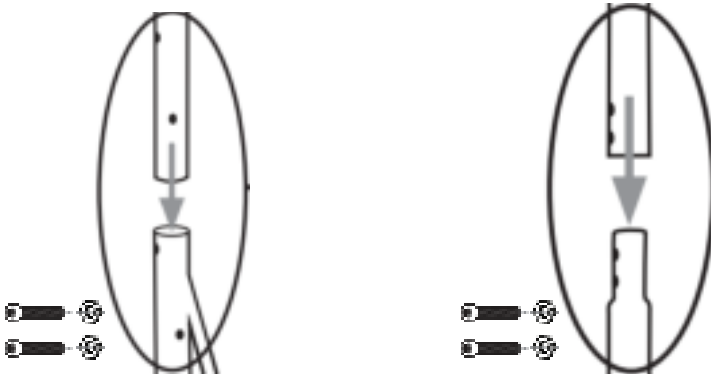

4. Schieben Sie nun das gebogene Ständerteil (A) in das Ständerteil (B) und befestigen Sie es, wie oben gezeigt mit 2 Sechskantschrauben und Muttern (M10).



# BENUTZERLEITFADEN

5. Als nächstes folgt der Zusammenbau des Hängesessels. Verbinden Sie Teil (A) und Teil (B), indem Sie die Teile aneinander anlegen und mit den 4 mitgelieferten Sechskantschrauben und -muttern (M6) befestigen. Ziehen Sie die Schrauben mit dem Inbusschlüssel fest.

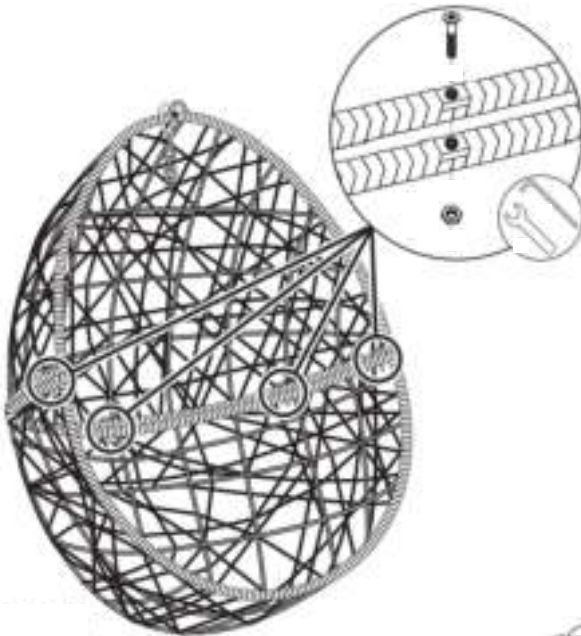

6. Schieben Sie den Stahlstift in das dafür vorgesehene Loch oben am gebogenen Stangenteil (A). Befestigen Sie den Federhaken am Stahlstift und die Kette wie hier gezeigt am Federhaken.
7. Befestigen Sie das Kissenset am Egg Chair , indem Sie es an den Rahmen des Stuhls binden.



---

# BENUTZERLEITFADEN

- Nutzen Sie zum Reinigen des Ständers ein weiches Tuch, warmes Wasser und ein mildes Reinigungsmittel. Trocknen Sie den Ständer nach der Reinigung sofort ab, um Rost zu vermeiden. Wischen Sie die Kissen zum Reinigen mit einem feuchten Tuch ab. Verwenden Sie bei hartnäckigen Flecken ein mildes Reinigungsmittel und ein weiches Tuch.
- Wenn der Stuhl nicht benutzt wird, verwenden Sie den mitgelieferten Regenschutz, um den Stuhl vor Regen und Niederschlag zu schützen. Stellen Sie sicher, dass der Stuhl im Winter an einem kühlen, trockenen Ort in Innenräumen gelagert wird um zu verhindern, dass sich Rost auf dem Ständer oder Schimmel auf den Kissen und dem Stuhl bilden.

---

# FEHLERBEHEBUNG

Falls bei Ihrer Bestellung ein Teil zu fehlen scheint, wenden Sie sich bitte innerhalb von 7 Tagen nach Erhalt der Ware an unser freundliches und hilfsbereites Kundenservice-Team.



# ESPECIFICACIONES

Disfrute al máximo del verano y del sol desde la comodidad de nuestra Silla Rattan Tipo Nido Monster. Esta silla colgante es una gran incorporación a su jardín o a su juego de muebles de patio. ¡Con su elegante estética, es posible que se sienta de vacaciones sin salir de su espacio al aire libre!

Proteja su Silla Rattan Tipo Nido Monster con la cubierta complementaria para lluvia que le proporcionamos.

<b>MATERIAL:</b>	Estructura en tubo de acero, mimbre sintético
<b>CAPACIDAD MÁXIMA:</b>	150 kg
<b>ALTURA:</b>	1.93m

- |                          |  |
|--------------------------|--|
| 1 x Grúa parte A         | 1 x Gancho de resorte                              |
| 1 x Grúa parte B         | 1 x Pasador de acero                               |
| 1 x Soporte base parte A | 4 x Tornillos hexagonales con tuercas, tamaño: M6  |
| 1 x Soporte base parte B | 6 x Tornillos hexagonales con tuercas, tamaño: M10 |
| 1 x Soporte base parte C |  |
| 1 x Silla Nido parte A   |  |
| 1 x Silla Nido parte B   |  |
| 1 x Juego de almohadas   |  |
| 1 x Cubierta para lluvia |  |

# CONSEJOS DE SEGURIDAD

!

Por favor, lea detenidamente las Prácticas de Trabajo Seguras para prevenir lesiones personales o daños al producto.

- No utilice este producto para ningún otro fin que no sea el previsto.
- Asegúrese de haber leído y comprendido completamente el manual de instrucciones y los consejos de seguridad antes de usar este producto.
- Asegúrese de que la silla se ensamble y coloque sobre una superficie plana para que el peso se distribuya de manera uniforme.
- Asegúrese de que todas las piezas estén bien atornilladas en su lugar y de que la silla no haga ruidos mientras está a uso.
- No se balancee, rebote ni salte sobre la silla y no gire la silla en la grúa. Evite como sea posible los movimientos bruscos ya que esto podría dañar la silla.
- Los niños deben ser supervisados en todo momento mientras usan la silla.
- Este producto está diseñado para ser utilizado por una persona de cada vez.
- Si el producto se coloca en el exterior, utilice la cubierta para lluvia mientras no está en uso para garantizar su durabilidad.
- La silla se puede utilizar tanto en ambientes interiores como en exteriores.

La responsabilidad de Monster Group UK Limited estará limitada únicamente al valor comercial del producto.

# GUÍA DEL USUARIO

1. Comience colocando la base del marco (A) sobre una superficie plana asegurándose que el producto quede estable durante todo el proceso de ensamblaje.
2. Conecte las patas de la base del armazón (B y C) a la base (A) deslizando las barras de metal en los extremos huecos de la base (A). fije los pies de la base de la estructura (B y C) en su lugar con 1 tornillo hexagonal y tuerca (M10) para cada pie de la base.
3. Luego, construya la grúa deslizando la parte (B) en el extremo superior hueco de la base (A). Asegúrela en su lugar con 2 tornillos hexagonales y tuercas (M10) y apriételas con la llave Allen. Siga la siguiente ilustración.

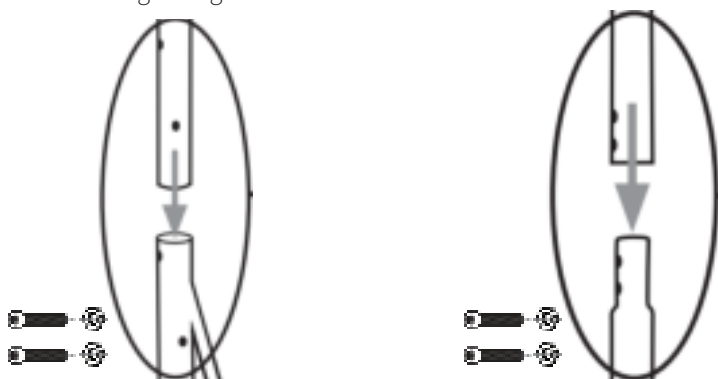

4. Continúe ensamblando la grúa deslizando la parte curva de la grúa (A) en la parte de la grúa (B) y asegurándola en su lugar con los 2 tornillos hexagonales y tuercas (M10), como se muestra arriba.

# GUÍA DEL USUARIO

5. A continuación, montemos la Silla Tipo Nido. Conecte la Parte (A) y la Parte (B) de la Silla Tipo Nido alineando las partes juntas y asegurándolas en su lugar usando los 4 tornillos hexagonales y tuercas (M6) provistos. Utilice la llave Allen para apretar los tornillos.

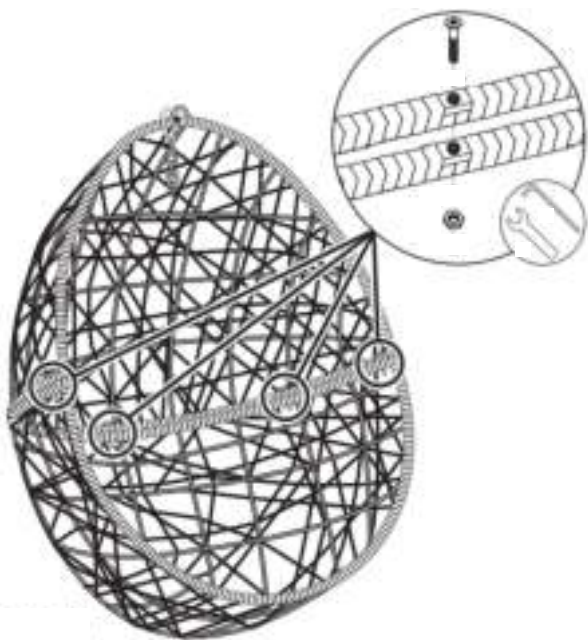

6. Deslice el pasador de acero en el orificio designado en la parte superior de la parte curva de la grúa (A). Conecte el gancho de resorte al pasador de acero y la cadena de la Silla Tipo Nido al gancho de resorte como se muestra aquí.



7. Sujete el juego de almohadas a la Silla Tipo Nido atándolas al marco de la Silla Tipo Nido.

---

# GUÍA DEL USUARIO

- Para limpiar el soporte y la grúa, use un paño suave, agua tibia y un detergente neutro. Asegúrese de secar el soporte inmediatamente después para evitar la oxidación. Para limpiar las almohadas, límpielas con un paño húmedo. Use un detergente neutro y un paño suave en caso de manchas rebeldes.
- Si mantiene la silla al aire libre, use la cubierta complementaria para lluvia para proteger la silla de las condiciones climáticas adversas cuando no se encuentre en uso. Asegúrese de que la silla se guarde en el interior en un lugar fresco y seco durante el invierno, para evitar la formación de óxido en el soporte o que crezca moho y hongos en las almohadas y en la silla.



---

# SOLUCIÓN DE PROBLEMAS

Si parece faltar alguna pieza en su pedido, por favor, comuníquese con nuestro amable y servicial Equipo de Atención al Cliente en los 7 días posteriores a la recepción de su pedido.

# SPECIFICHE

Godetevi al massimo la stagione estiva e sfruttate al meglio i vostri spazi esterni con la nostra comodissima Sedia Sospesa in Vimini da Monster. Questa sedia sospesa, che ricorda la forma di un uovo, è il perfetto complemento per il vostro giardino o per il vostro set di mobili da esterni. Grazie alla sua estetica elegante, vi sentirete in vacanza pur essendo nel vostro stesso giardino!

Proteggete la vostra Sedia Sospesa utilizzando la comoda copertura antipioggia in dotazione.

<b>MATERIALE:</b>	Telaio in tubi d'acciaio, vimini in PE
<b>PESO MASSIMO:</b>	150kg
<b>ALTEZZA:</b>	1.93m

- |                           |   |
|---------------------------|---|
| 1 x Tubo acciaio A        | 1 x Gancio a molla                          |
| 1 x Tubo acciaio B        | 1 x Perno in acciaio                        |
| 1 x Supporto di base A    | 4 x Bulloni esagonali con dadi, misura: M6  |
| 1 x Supporto di base B    | 6 x Bulloni esagonali con dadi, misura: M10 |
| 1 x Supporto di base C    |   |
| 1 x Sedia parte A         |   |
| 1 x Sedia parte B         |   |
| 1 x Set di cuscini        |   |
| 1 x Copertura antipioggia |   |

# CONSIGLI PER LA SICUREZZA

!

Si prega di leggere gli le seguenti istruzioni per prevenire infortuni o danni agli oggetti.

- Non utilizzare questo prodotto per scopi diversi da quelli previsti.
- Verificare di aver letto e compreso appieno il manuale di istruzioni e i consigli sulla sicurezza prima di utilizzare il prodotto.
- Assicurarsi che la sedia sia assemblata e posizionata su una superficie perfettamente piana per avere una distribuzione del peso uniforme.
- Verificare che tutte le parti siano ben avvitate e che la struttura non produca rumori durante l'uso.
- Non oscillare, balzare o saltare sulla sedia e non torcere la sedia rispetto alla struttura in acciaio. Evitare i movimenti eccessivi, poiché potrebbero danneggiare la sedia.
- I bambini possono utilizzare la sedia solo se sorvegliati da un adulto.
- Il prodotto deve essere usato da una persona alla volta.
- Se il prodotto viene mantenuto all'esterno, si prega di utilizzare la copertura antipioggia quando non è in uso, in modo di garantirne la durata.
- La sedia è pensata per un uso sia interno che esterno.

La responsabilità di Monster Group UK Limited sarà limitata al solo valore commerciale del prodotto.

# GUIDA UTENTE

1. Posizionare la base del telaio (**A**) su una superficie piana, in modo da garantire la stabilità del prodotto durante tutto il processo di assemblaggio.
2. Fissare i piedi della base del telaio (**B e C**) alla base (**A**) facendo scorrere le barre di metallo nelle estremità cave della base (**A**). Fissare i piedi della base del telaio (**B e C**) con 1 bullone esagonale e 1 dado (**M10**) per ogni piede della base.
3. Successivamente, montare la struttura facendo scorrere il tubo (**B**) nell'estremità superiore cava della base (**A**). Fissarla utilizzando 2 bulloni esagonali e 2 dadi (**M10**), e stringerli attentamente con la brugola, come da illustrazione qui sotto.

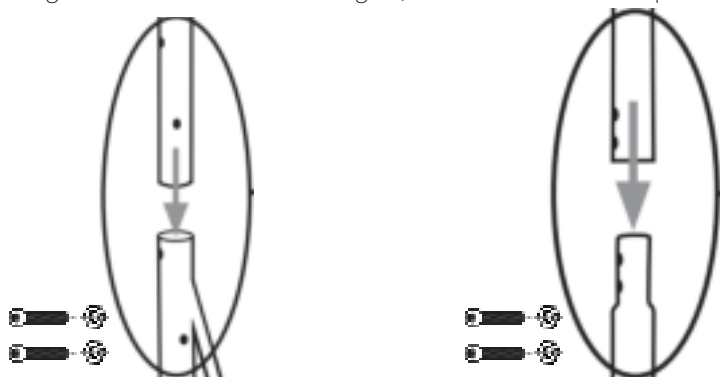

4. Continuare l'assemblaggio della struttura facendo scorrere la parte curva del tubo (**A**) nella parte appena montata (**B**) e fissandola in posizione con 2 bulloni esagonali e 2 dadi (**M10**), come mostrato sopra.

# GUIDA UTENTE

5. A questo punto siete pronti per assemblare la Sedia Sospesa . Collegare la parte (A) e la parte (B) della Sedia Sospesa allineandole insieme e fissandole in posizione con 4 bulloni esagonali e i 4 dadi (M6) forniti. Usare la brugola per stringere attentamente i bulloni.

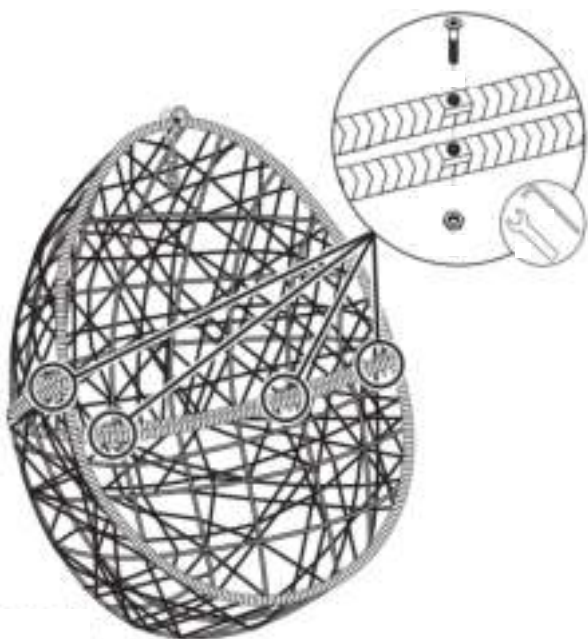

6. Far scivolare il perno d'acciaio nel foro apposito nella parte superiore della struttura curva (A). Attaccare il gancio a molla al perno d'acciaio, e successivamente la catena del seggiolino al gancio a molla, come mostrato a lato.
7. Inserire il set di cuscini all'interno della Sedia Sospesa e poi legarli alla struttura stessa.



---

# GUÍA DEL USUARIO

- Para limpiar el soporte y la grúa, use un paño suave, agua tibia y un detergente neutro. Asegúrese de secar el soporte inmediatamente después para evitar la oxidación. Para limpiar las almohadas, límpielas con un paño húmedo. Use un detergente neutro y un paño suave en caso de manchas rebeldes.
- Si mantiene la silla al aire libre, use la cubierta complementaria para lluvia para proteger la silla de las condiciones climáticas adversas cuando no se encuentre en uso. Asegúrese de que la silla se guarde en el interior en un lugar fresco y seco durante el invierno, para evitar la formación de óxido en el soporte o que crezca moho y hongos en las almohadas y en la silla.

---

# RISOLUZIONE DEI PROBLEMI

Se sembra che all'interno del tuo ordine manchino delle parti, contatta il nostro gentile e disponibile team di assistenza clienti entro 7 giorni dalla ricezione del tuo ordine.

# OMSCHRIJVING

Haal het meeste uit uw zomer en geniet van de zon vanuit het comfort van onze Monster Rotan hangstoel. Deze stoel is een geweldige aanvulling op uw tuin en terrasmeubilair. Dankzij de stijlvolle esthetiek zult u zich op vakantie voelen zonder dat u uw tuin verlaat!

Bescherm uw Monster Rotan Hangstoel met de gratis meegeleverde regenhoes.

MATERIAAL:	Frame van stalen buizen, PE riet
MAX . CAPACITEIT:	150 kg
HOOGTE:	1.93m

- |                     |   |
|---------------------|---|
| 1 x Kraan deel A    | 1 x Veerhaak                                |
| 1 x Kraan deel B    | 1 x Stalen pin                              |
| 1 x Voetstuk deel A | 4 x Zeskantbouten met moeren nuts, maat: M6 |
| 1 x Voetstuk deel B | 6 x Zeskantbouten met moeren, maat: M10     |
| 1 x Voetstuk deel C |   |
| 1 x Ei stoel deel A |   |
| 1 x Ei stoel deel B |   |
| 1 x Kussen set      |   |
| 1 x Regenhoes       |   |



# VEILIGHEIDSADVIJES

!

Lees a.u.b. het veiligheidsadvies door om letsel of schade aan het apparaat te voorkomen.

- Gebruik dit product niet voor iets anders dan waarvoor het bedoeld is.
- Zorg voordat u dit product gebruikt ervoor dat u de handleiding en het veiligheidsadvies gelezen en volledig begrepen hebt.
- Zorg ervoor dat de stoel op een vlakke ondergrond in elkaar gezet en geplaatst wordt, zodat het gewicht gelijkmatig verdeeld wordt.
- Zorg ervoor dat alle onderdelen stevig op hun plaats zijn geschroefd en dat de stoel tijdens het gebruik geen geluid maakt.
- Schommel, stuiters of spring niet op de stoel en draai de stoel niet op de kraan. Vermijd zoveel mogelijk buitensporige bewegingen, omdat deze de stoel kunnen beschadigen.
- Kinderen moeten te allen tijde onder toezicht gehouden worden wanneer ze de stoel gebruiken.
- Dit product is bedoeld om door één persoon tegelijk te worden gebruikt.
- Gebruik wanneer dit product buiten geplaatst wordt de regenhoes wanneer de stoel niet in gebruik is om de duurzaamheid van het product te garanderen.
- De stoel kan zowel binnen als buiten worden gebruikt.

De aansprakelijkheid van Monster Group UK Limited is beperkt tot de commerciële waarde van het product.

# HANDLEIDING

1. Plaats het voetstuk van het frame (A) op een vlak oppervlak om ervoor te zorgen dat het product stabiel staat tijdens het in elkaar zetten van het product.
2. Bevestig de voetstukken (B en C) van het frame aan voetstuk (A) door de metalen staven in de holle uiteinden van het voetstuk (A) te schuiven. Bevestig de voetstukken (B en C) op hun plaats met 1 zeskantbout en moer (M10) voor elk voetstuk.
3. Zet vervolgens de stang in elkaar door de kraan (B) in het holle bovineinde van het voetstuk (A) te schuiven. Zet deze vast met 2 zeskantbouten en moeren (M10) en draai deze vast met de inbussleutel. Volg de onderstaande illustratie.

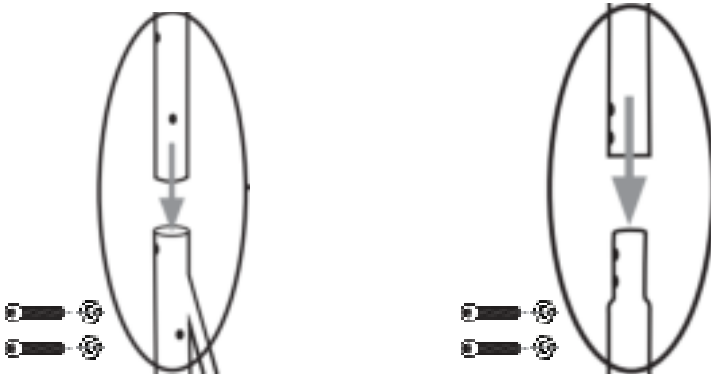

4. Ga verder met het in elkaar zetten van de stang door het gebogen Kraangedeelte (A) in het Kraangedeelte (B) te schuiven en deze vast te zetten met de 2 zeskantbouten en moeren (M10), zoals hierboven weergegeven wordt.

# HANDLEIDING

5. Zet vervolgens de ei-vormige stoel in elkaar. Verbind deel (A) en deel (B) van de ei stoel door de onderdelen op één lijn te brengen en ze op hun plaats te bevestigen met behulp van de 4 meegeleverde zeskantbouten en moeren (M6). Gebruik de inbussleutel om de bouten vast te draaien.

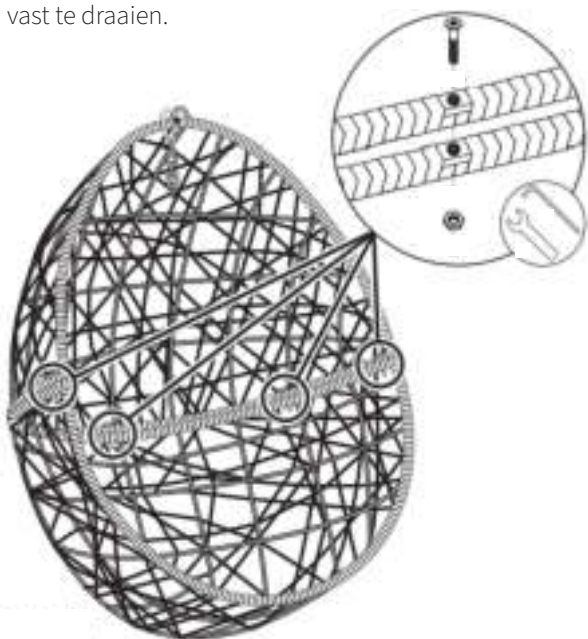

6. Schuif de stalen pen in het daarvoor bestemde gat aan de bovenkant van het gebogen kraanonderdeel (A). Bevestig de veerhaak aan de stalen pin en de ei stoel-ketting aan de veerhaak zoals hier getoond.

7. Bind de kussens aan het frame van de ei stoel vast.



---

# HANDLEIDING

- Gebruik een zachte doek, warm water en een mild schoonmaakmiddel om de standaard en stang schoon te maken. Droog de standaard onmiddellijk om roest te voorkomen. Maak de kussens schoon door ze met een vochtige doek af te vegen. Gebruik een mild schoonmaakmiddel en een zachte doek bij hardnekkige vlekken.
- Gebruik wanneer u de stoel buitenshuis gebruikt en deze niet in gebruik is de gratis regenhoes om de stoel te beschermen tegen slechte weersomstandigheden. Zorg ervoor dat de stoel in de winter binnenshuis op een koele, droge plaats wordt opgeslagen om roestvorming op de standaard of schimmel op de kussens en stoel te voorkomen.

---

# PROBLEEM OPLOSSEN

Neem wanneer een onderdeel van je bestelling ontbreekt binnen 7 dagen na ontvangst contact op met onze vriendelijke en behulpzame klantenservice.



# SPECIFIKATION

Få ut det mesta av sommaren och njut av solen med komforten från vår Monster Äggstol - Rotting. Den här hängstolen är ett fantastisk tillskott i din trädgård eller till dina utomhusmöbler. Tack vare dess stilrena estetiska utseende känns det som semester utan att du ens behöver lämna din uteplats!

Skydda din Monster Äggstol - Rotting med det tillhörande regnskyddet.

MATERIAL:	Stålrörsram, PE-väv
MAX KAPACITET:	150 kg
HÖJD:	1,93m

- |                        |  |
|------------------------|--|
| 1 x Kran del A         | 1 x Fjäderkrok                           |
| 1 x Kran del B         | 1 x Stålstift                            |
| 1 x Bas-ställning A    | 4 x Sexkantsbultar med muttrar, stl: M6  |
| 1 x Bas-ställning B    | 6 x Sexkantsbultar med muttrar, stl: M10 |
| 1 x Bas-ställning C    |  |
| 1 x Äggstol del A      |  |
| 1 x Äggstol del B      |  |
| 1 x Uppsättning kuddar |  |
| 1 x Regnskydd          |  |

# SÄKERHETSÅD

!

Vänligen läs igenom Säkra Arbetsmetoder för att säkerställa förebyggandet av personskador eller skador på produkten.

- Använd inte den här produkten till något annat än dess avsedda ändamål.
- Säkerställ att du har läst och fullt förstått bruksanvisningen och säkerhetsanvisningarna innan du använder produkten.
- Säkerställ att stolen är monterad och placerad på en plan yta så vikten är jämnt fördelad.
- Säkerställ att alla delar har skruvats fast ordentligt och att stolen inte ger ifrån sig ljud vid användning.
- Gunga och hoppa ej på stolen och vrid inte runt stolen i krokfästet. Undvik häftiga rörelser så mycket som möjligt då detta kan skada stolen.
- Barn bör alltid övervakas vid användning av stolen.
- Den här produkten är avsedd att användas av en person åt gången.
- Om produkten är placerad utomhus vänligen använd regnskyddet när den inte används för att säkerställa produktens hållbarhet.
- Stolen kan användas både inomhus och utomhus.

# ANVÄNDARGUIDE

1. Börja med att placera Bas-ställning (A) på en jämn yta för att säkerställa att produkten är stadig under hela monteringen.
2. Fäst stålramens nedre fot (B och C) till basen (A) genom att skjuta in stålrören i basens (A) ihåliga ändrar. Säkra stålramens nedre fotdelar (B och C) på plats med hjälp av 1 st Sexkantsbult och muttrar (M10) för varje del.
3. Nästa steg, få fram kranen genom att skjuta in Kran del (B) i den ihåliga övre delen av basställning (A). Säkra dessa på plats med 2 st Sexkantsbultar och muttrar (M10) och spänn med en insexnyckel. Följ illustrationen nedan.

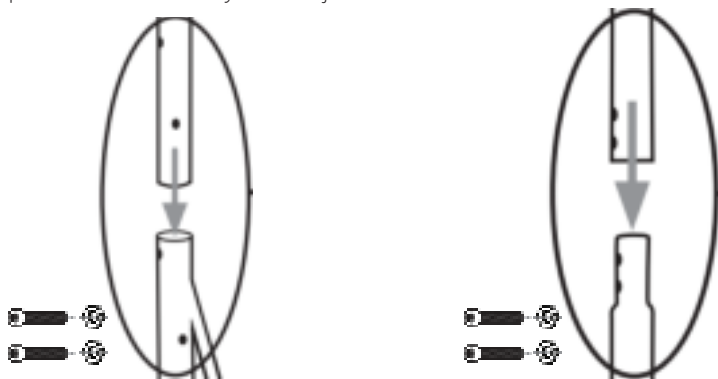

4. Fortsätt monteringen av kranen genom att skjuta in den böjda Kran delen (A) in i Kran delen (B) och säkra med 2 st Sexkantsbultar och muttrar (M10) som visas ovan.



# ANVÄNDARGUIDE

5. Nästa steg är att montera Äggstolen. Koppla tillsammans stolens Del (A) och Del (B) genom att räta upp delarna tillsammans och säkra med hjälp av 4 st Sexkantsbultar och muttrar (M6). Använd insexnyckel för att spänna muttrarna.

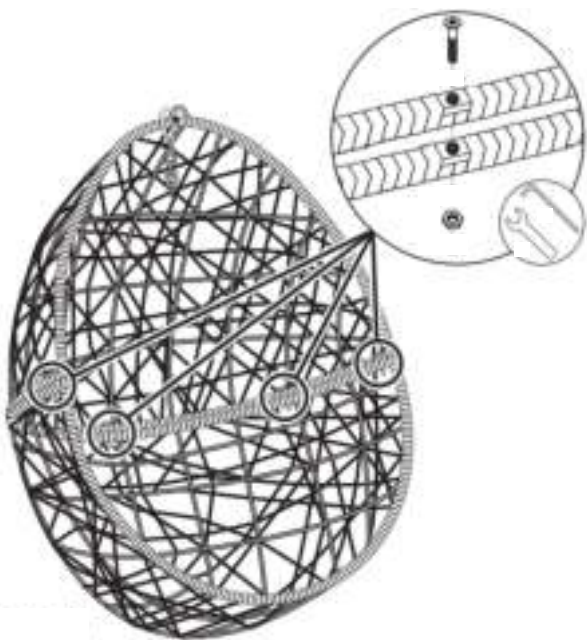

6. Skjut in Stålstiftet i utsatt hål på övre delen av den böjda kranen (A). Fäst både Äggstolens kedja och Stålstiftet på Fjäderkroken på samma sätt som visas här.
7. Spänn fast kudduppsättningen på Äggstolen genom att knyta fast dem i stolens ram.



---

# BRUKSANVISNING

- För att rengöra ställningen och kranen, använd en mjuk trasa, varmt vatten och mildt rengöringsmedel och torka av ställningen. Var noga med att ställningen har torkat efteråt för att undvika rost. För rengöring av kuddarna, torka av med en fuktig trasa. Använd mildt rengöringsmedel och en mjuk trasa vid envisa fläckar.
- Vid utomhusanvändning vänligen använd det tillhörande regnskyddet för att skydda stolen mot tuffa väderförhållanden när den inte används. Se till att stolen hålls inomhus på en sval och torr plats under vintern för att förhindra bildning av rost på ställningen eller mögel på kuddarna och stolen.

---

# FELSÖKNING

Om det verkar som om någon del saknas i din beställning, kontakta vårt vänliga och hjälpsamma kundsupportteam inom 7 dagar efter mottagandet.

Monster Group (UK) is one of the UK's fastest growing online retailers. We supply a diverse range of products which offer exceptional value for money. We strive to provide the best possible customer experience with free UK delivery across all our products and a Monster Guarantee for 100% satisfaction.

For information regarding this device or other products from our Monster divisions please contact Sales.

TEL: 01347 878 888  
EMAIL: hello@monstershop.co.uk

For queries about this device, warranty, returns or reporting faults please contact Support.

TEL: 01347 878 887  
EMAIL: help@monstershop.co.uk

Pour plus d'informations concernant cet appareil ou d'autres produits de nos divisions de Monster veuillez utiliser les détails suivants ci-dessous.

TEL: 01347 878 888  
EMAIL: bonjour@monstershop.eu

Pour les interrogations concernant cet appareil, la garantie, les retours ou les défauts de déclaration veuillez utiliser les détails suivants ci-dessous.

TEL: 01347 878 887  
EMAIL: help@monstershop.co.uk

Para información sobre este dispositivo u otros productos de nuestras divisiones de Monster por favor use los siguientes detalles.

TEL: 01347 878 888  
EMAIL: hola@monstershop.eu

Para consultas sobre este dispositivo, la garantía, devoluciones o denuncias de fallos por favor use los siguientes detalles.

TEL: 01347 878 887  
EMAIL: help@monstershop.co.uk

Für Informationen bezüglich dieses Geräts oder anderer produkte aus unserer Monster-Abteilung, benutzen sie die folgenden unten aufgeführten angaben.

TEL: 01347 878 888  
EMAIL: hallo@monstershop.eu

Für fragen über dieses gerät, die garantie, rückgaben oder bei störungen, benutzen sie die folgenden unten aufgeführten angaben.

TEL: 01347 878 887  
EMAIL: help@monstershop.co.uk

Per informazioni riguardanti questo dispositivo o altri prodotti dalle categorie Monster utilizzare i dettagli sotto riportati.

TEL: 01347 878 888  
EMAIL: ciao@monstershop.eu

Per domande riguardo dispositivo, garanzia, reso o per riferire di guasti, utilizzare i dettagli sotto riportati.

TEL: 01347 878 887  
EMAIL: help@monstershop.co.uk

Monster House, Alan Farnaby Way,  
Sheriff Hutton Industrial Estate,  
Sheriff Hutton, York, YO60 6PG  
[www.monstershop.co.uk](http://www.monstershop.co.uk)

