

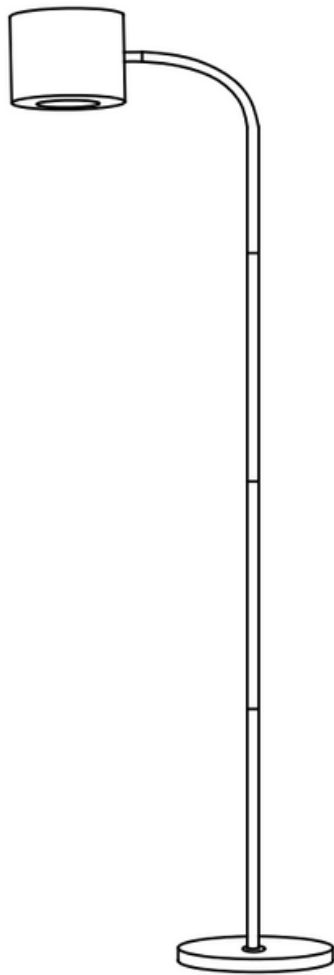

DESIGN LED FLOOR LAMP
MODEL: KL-1712F

USER MANUAL

Latest update 08/2022



EN

NL

FR

DE

Importer:

Varin, Veenweg 22, 8075 PS,
Elspeet, The Netherlands



Please read this manual - Keep these instructions for future reference
Lees deze handleiding - Bewaar deze instructies voor toekomstig gebruik
Veuillez lire ce manuel - Conservez ces instructions pour référence future
Bitte lesen Sie dieses Handbuch - Bewahren Sie diese Anleitung zum späteren Nachschlagen

CAUTION

This lamp is for indoor use only. Keep out of reach of children and animals. Place the lamp on flat surface and ensure placed away from flammable materials. Before cleaning the lamp, ensure it is switched off. Do not pull the plug out of the socket with wet hands. If the supply cord is damaged it must be replaced by manufacturer or electrical qualified person to avoid a hazard. The light source of this product are non-replaceable light emitting diodes (LED). Do not disassemble the product, as the LEDs may cause damage to the eyes. Do not use in bathroom or wet/moist places. Do not look directly at the light source, to avoid eye discomfort!

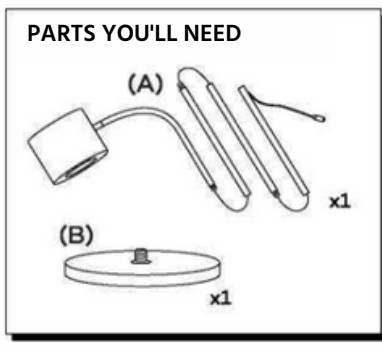
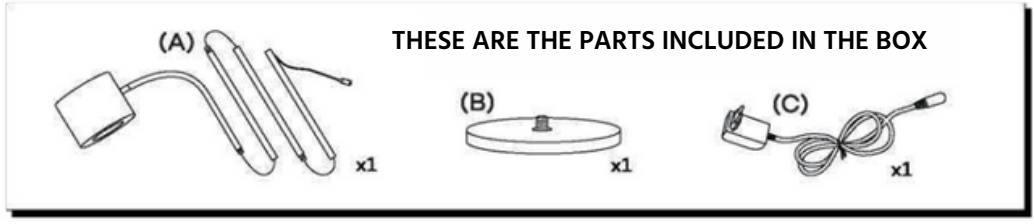

STEP 1
Carefully screw the bottom pole (A) into the lamp base (B).

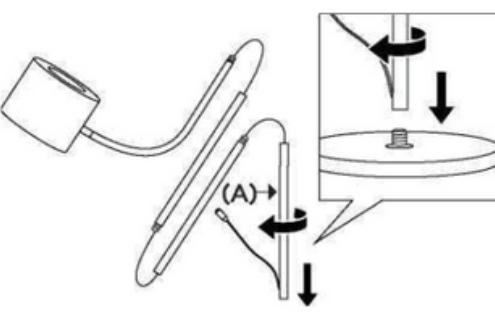

STEP 2
Carefully screw in the rest of the pole (A) on top of the other components.

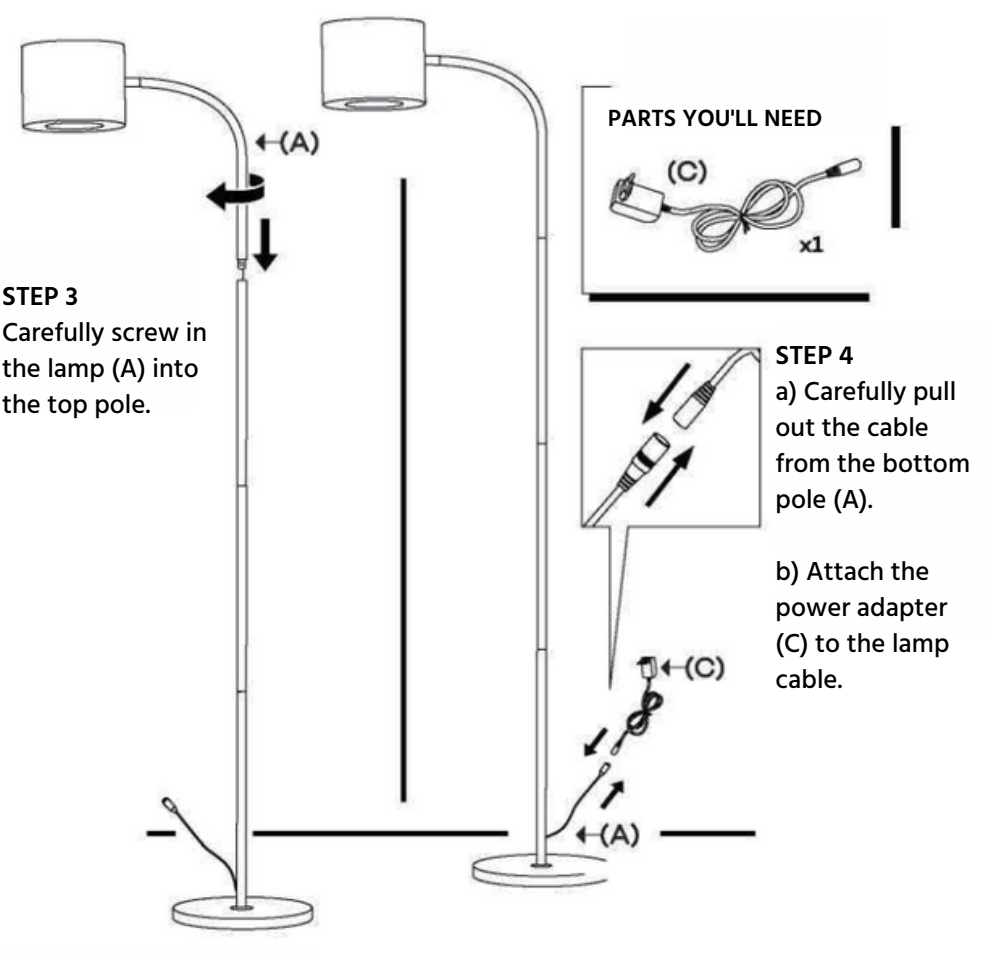
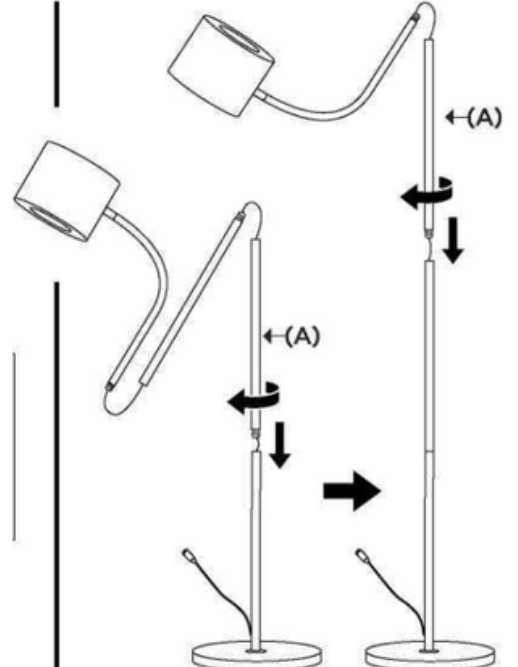

STEP 3
Carefully screw in the lamp (A) into the top pole.

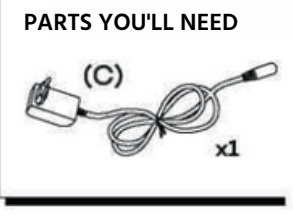

STEP 4
a) Carefully pull out the cable from the bottom pole (A).
b) Attach the power adapter (C) to the lamp cable.

STEP 5
Plug in and turn on via the touch button.



a) Tap once to turn on.
b) Tap again to change light temperature.
c) Hold to control the brightness.
d) Hold to control the brightness in other direction.

NL

LET OP

Deze lamp is alleen voor gebruik binnenshuis. Buiten het bereik van kinderen en dieren houden. Plaats de lamp op een vlakke ondergrond en uit de buurt van brandbare materialen plaatsen. Controleer voordat u de lamp reinigt of deze is uitgeschakeld. Trek de stekker niet met natte handen uit het stopcontact. Als het netsnoer beschadigd is, moet het worden vervangen door de fabrikant of elektrisch gekwalificeerd persoon om gevaar te voorkomen. De lichtbron van dit product zijn niet-vervangbare lichtgevende diodes (LED). Haal het product niet uit elkaar, aangezien de LED's schade aan de ogen kunnen veroorzaken. Niet gebruiken in badkamer of natte/vochtige plaatsen. Kijk niet direct in de lichtbron, om ongemak voor de ogen te voorkomen!

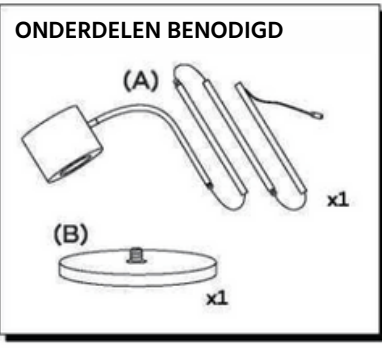
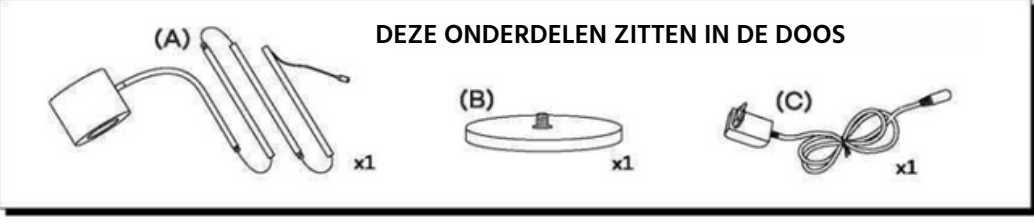

STAP 1
Schroef de onderste paal (A) voorzichtig in de lampvoet (B).

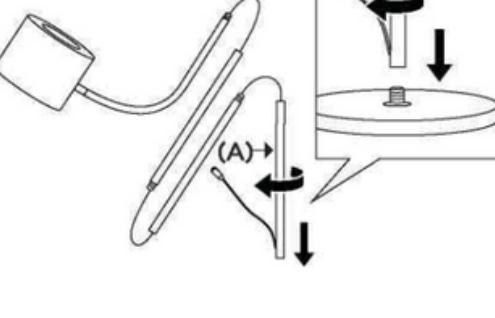

STAP 2
Schroef voorzichtig de rest van de paal (A) bovenop de andere componenten.

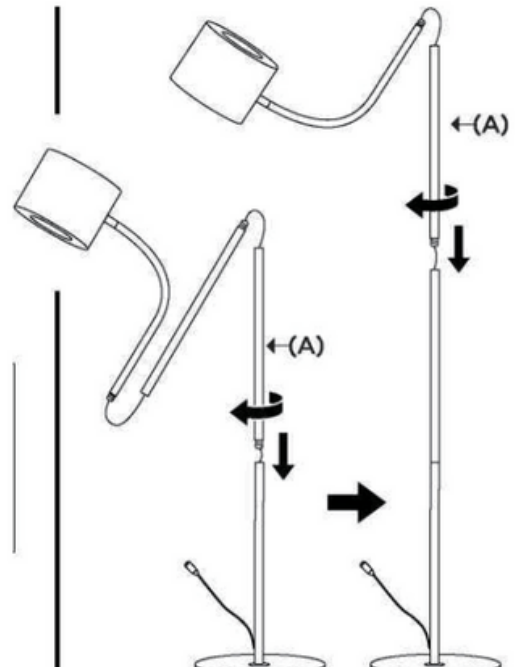

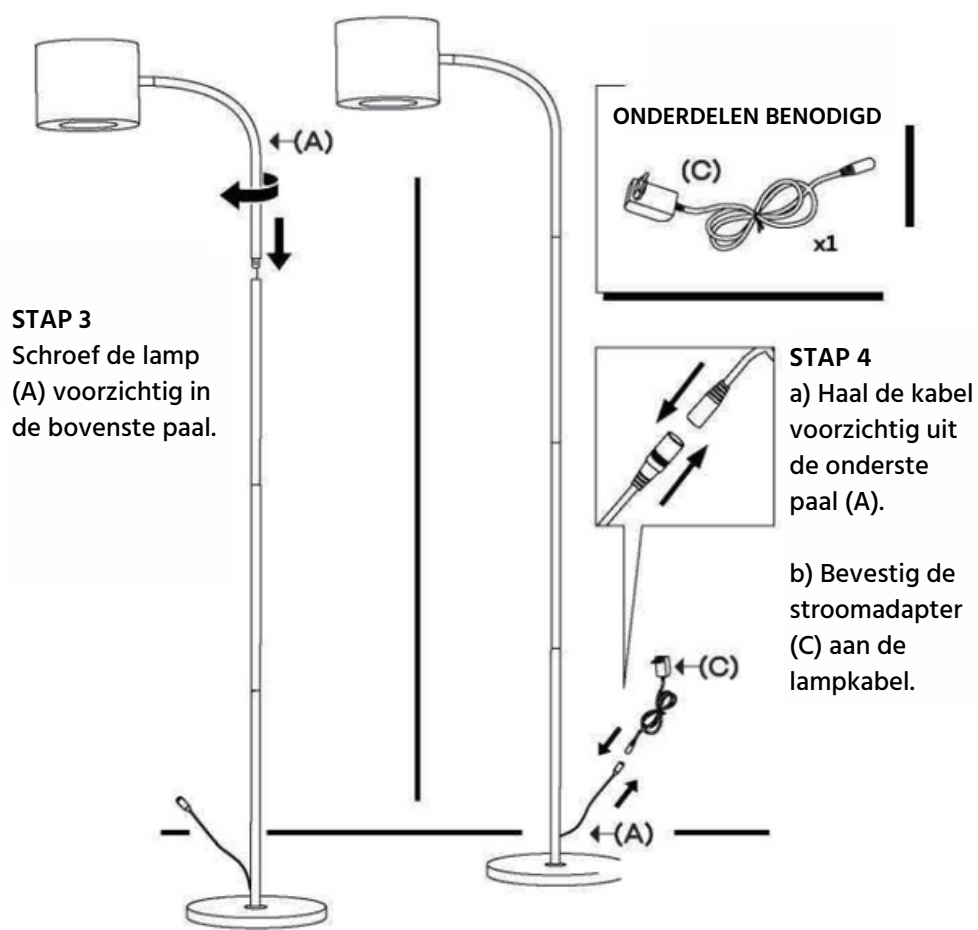

STAP 5
Steek de stekker in stopcontact en zet de lamp aan via de touchknop.

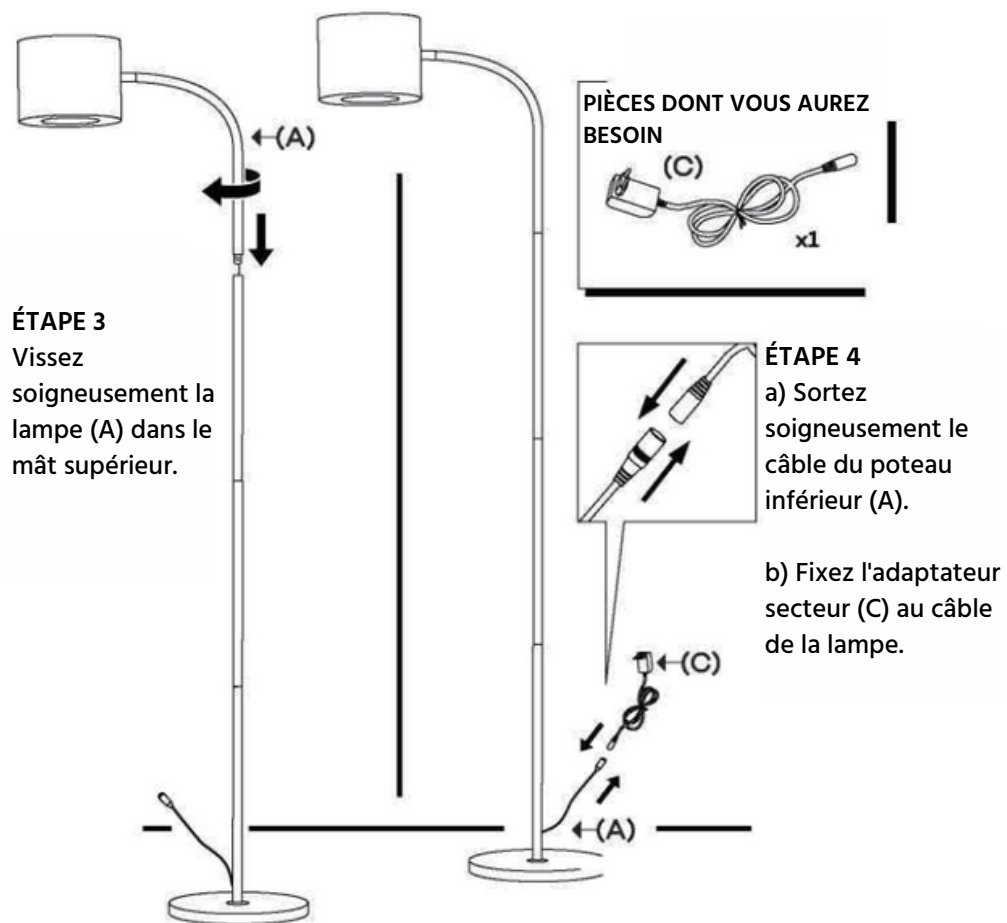
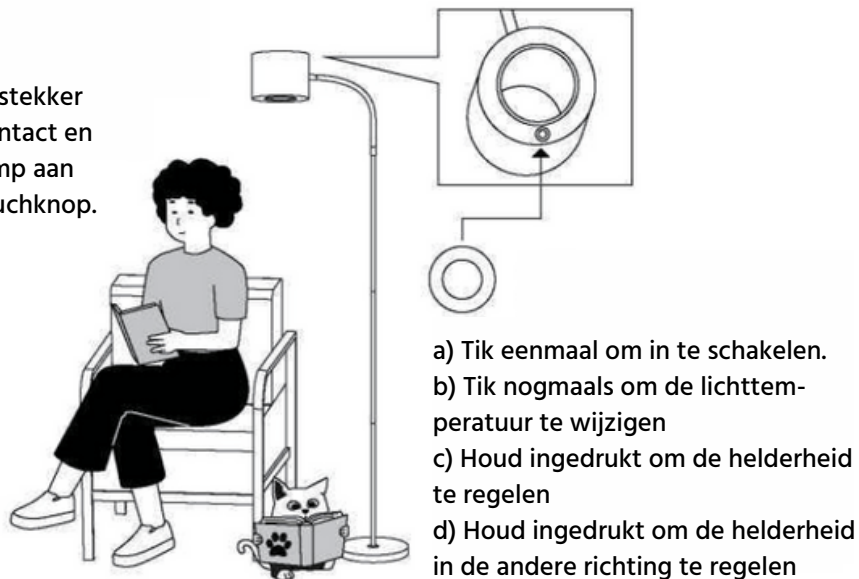

ÉTAPE 5
Branchez et allumez via le bouton tactile.

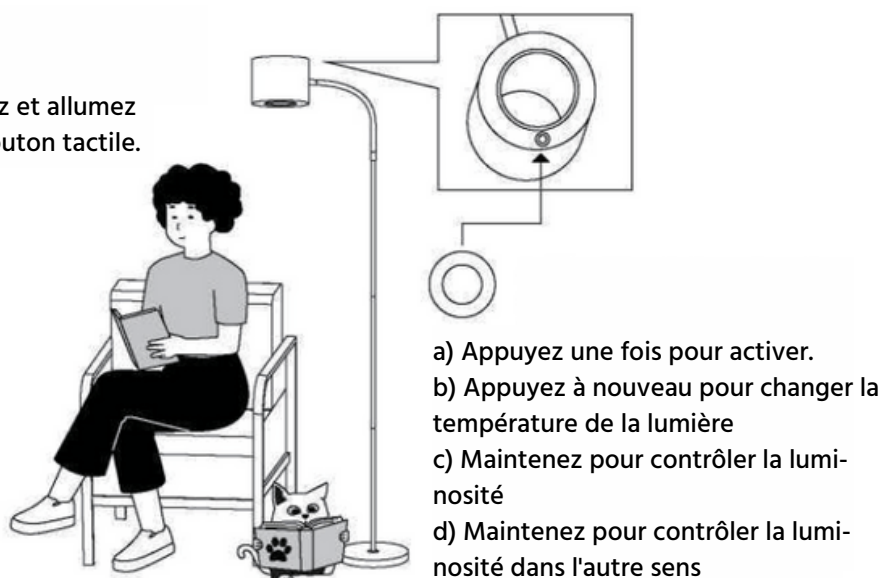

FAITES ATTENTION

Cette lampe est destinée à un usage intérieur uniquement. Tenir hors de portée des enfants et des animaux. Placez la lampe sur une surface plane et assurez-vous qu'elle est placée à l'écart des matériaux inflammables. Avant de nettoyer la lampe, assurez-vous qu'elle est éteinte. Ne débranchez pas la fiche de la prise avec les mains mouillées. Si le cordon d'alimentation est endommagé, il doit être remplacé par le fabricant ou une personne qualifiée en électricité. La source lumineuse de ce produit est constituée de diodes électroluminescentes (DEL) non remplaçables. Ne démontez pas le produit, car les LED peuvent endommager les yeux. Ne pas utiliser dans la salle de bain ou dans des endroits mouillés/humides. Ne regardez pas directement la source lumineuse!

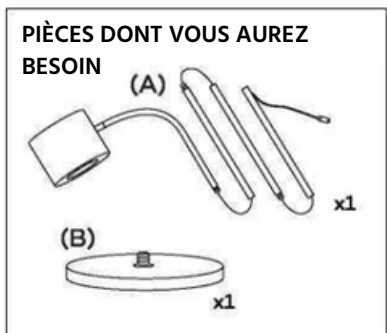
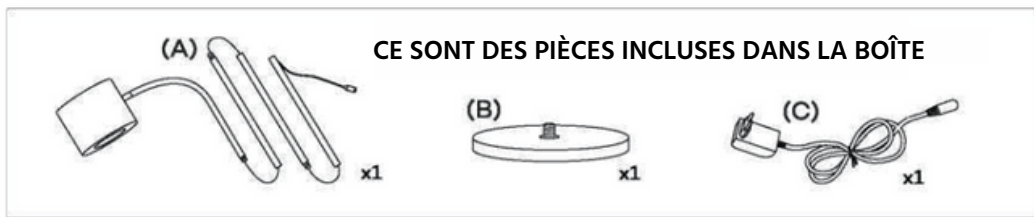

ÉTAPE 1
Vissez soigneusement le mât inférieur (A) dans la base de la lampe (B).

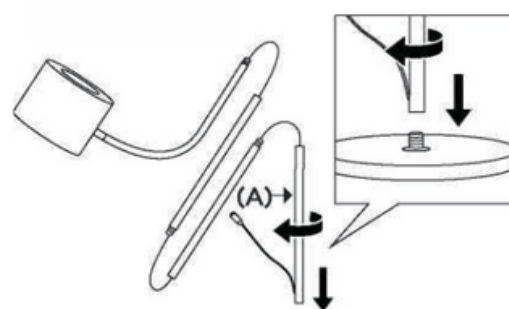

ÉTAPE 2
Vissez soigneusement le reste du poteau (A) au-dessus des autres composants.

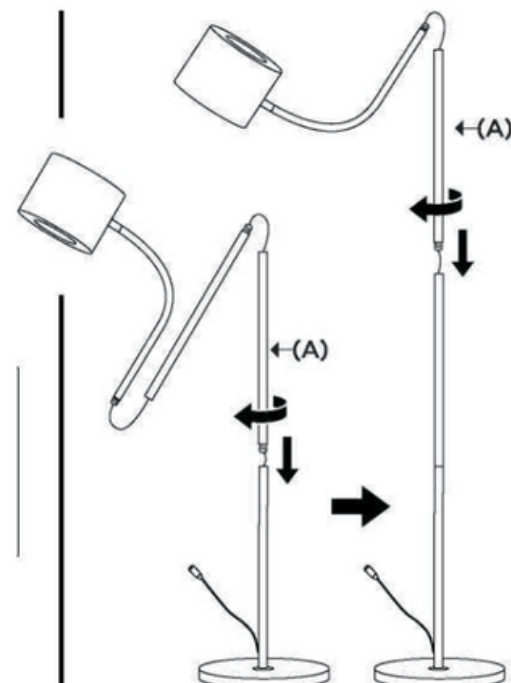

DE

VORSICHT

Nur für den Innengebrauch bestimmt. Halten sie die Lampe aus der Reichweite von Kindern und Tieren. Stellen Sie die Lampe auf flachen Oberflächen und nicht in der Nähe von entzündlichen Materialien auf. Bevor Sie die Lampe reinigen, stellen Sie sicher, dass sie ausgeschaltet wurde. Ziehen Sie nicht am Stecker mit nassen Händen. Wenn das Netzkabel beschädigt ist, muss es vom Hersteller oder einer qualifizierten Elektriker ersetzt werden, um Gefahren zu vermeiden. Die Lichtquelle dieses Produkts sind nicht austauschbare Leuchtdioden (LED). Zerlegen Sie das Produkt nicht, da die LEDs die Augen schädigen können. Nicht im Badezimmer oder an nassen/feuchten Orten aufstellen. Schauen Sie nicht direkt in die Lichtquelle, um Augenbeschwerden zu vermeiden!

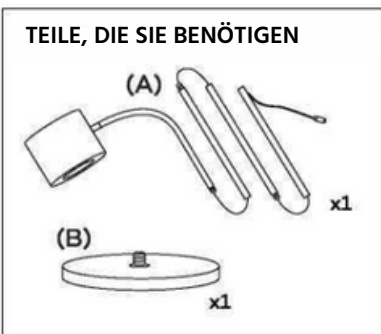
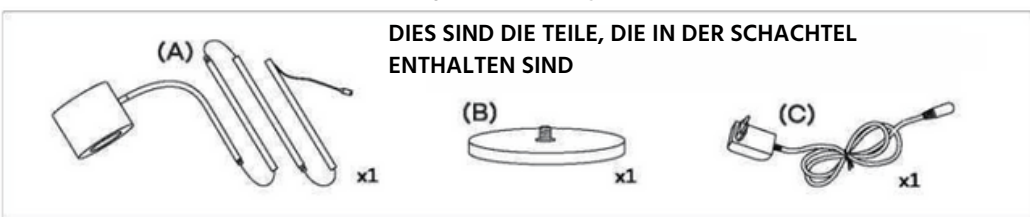

SCHRITT 1
Schrauben Sie das untere Ende der Stange (A) vorsichtig in den Sockel der Lampe (B).

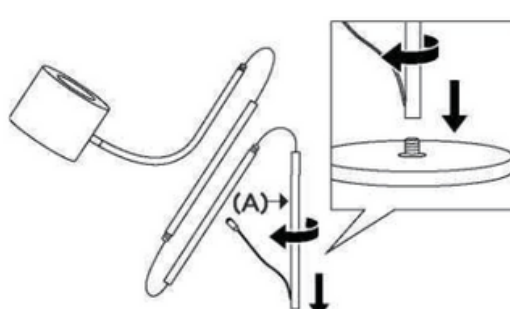

SCHRITT 2
Schrauben Sie den Rest der Stange (A) vorsichtig auf die anderen Teile.

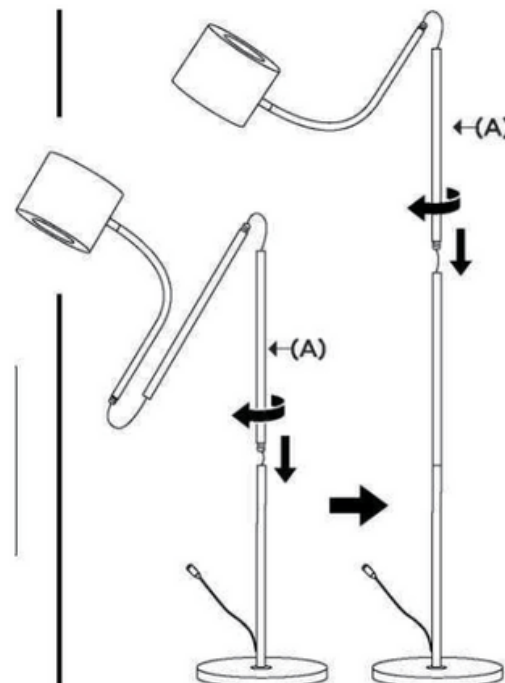

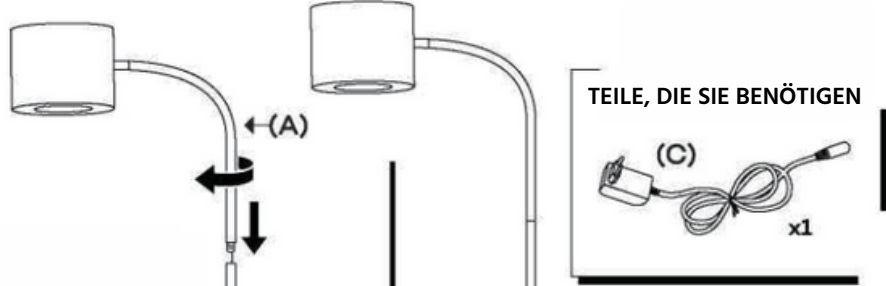

SCHRITT 3
Schrauben Sie die Lampe (A) vorsichtig in das obere Loch ein.

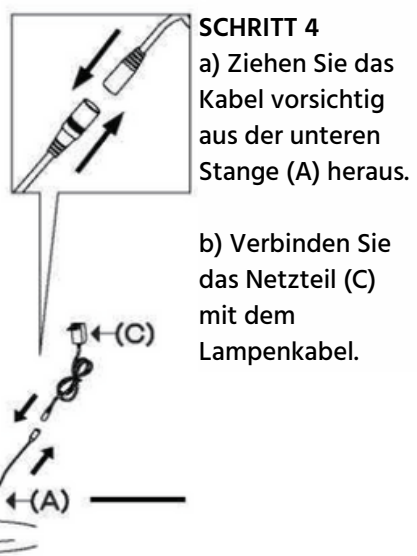

SCHRITT 4
a) Ziehen Sie das Kabel vorsichtig aus der unteren Stange (A) heraus.
b) Verbinden Sie das Netzteil (C) mit dem Lampenkabel.

SCHRITT 5
Einstecken und über die Touch-Taste einschalten.

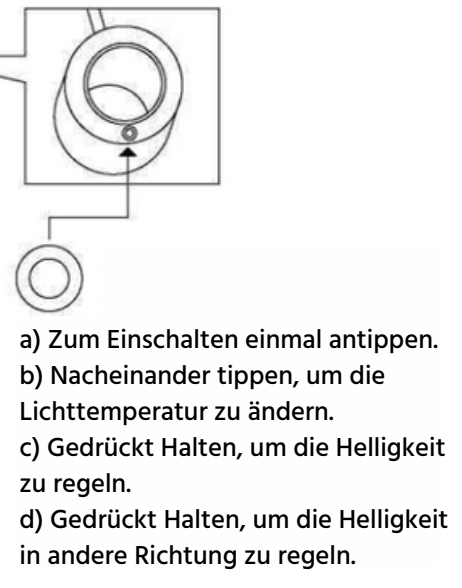

a) Zum Einschalten einmal antippen.
b) Nacheinander tippen, um die Lichttemperatur zu ändern.
c) Gedrückt Halten, um die Helligkeit zu regeln.
d) Gedrückt Halten, um die Helligkeit in andere Richtung zu regeln.