

# MAGIC

**M2/M2+/B2/B2+****M1/B1**

Type: SUP061A

Type: SUP061C

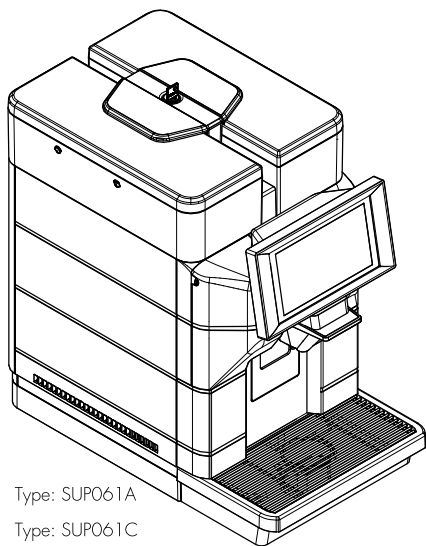
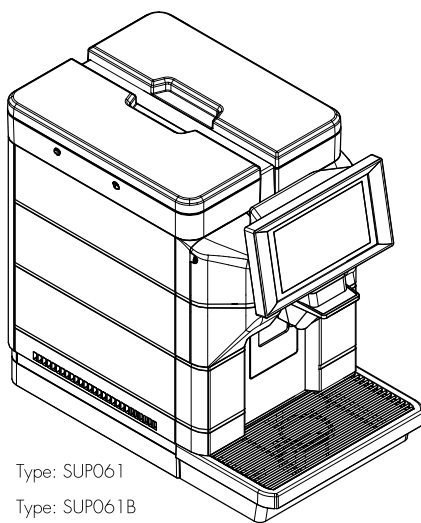

Type: SUP061

Type: SUP061B

## GEBRUIK EN ONDERHOUD

# BELANGRIJKSTE ONDERDELEN

## BELANGRIJKSTE ONDERDELEN VERSIE M2/B2

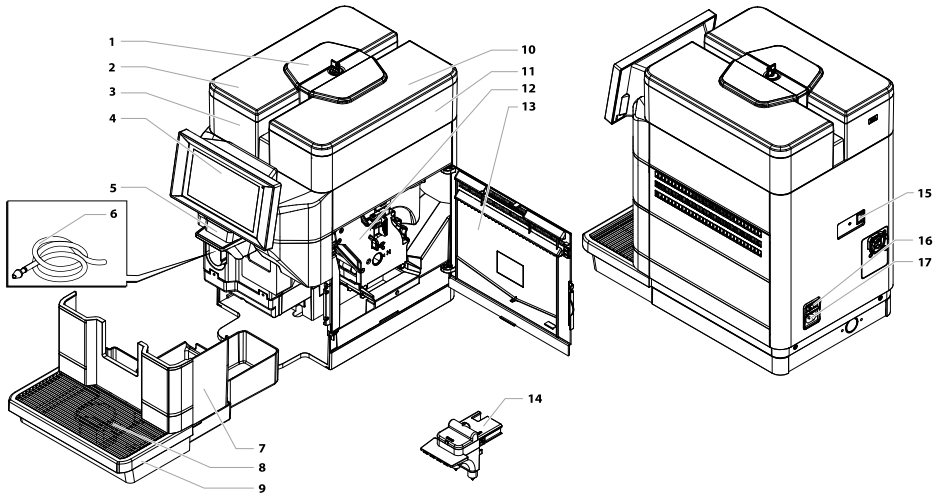

<b>1</b>	Deksel van reservoirs met slot
<b>2</b>	Deksel waterreservoir
<b>3</b>	Waterreservoir
<b>4</b>	Touchscreen bedieningspaneel
<b>5</b>	Mobiel mondstuk
<b>6</b>	Afzuigslang voor cappuccinatore (*alleen versie M2)
<b>7</b>	Koffiediklade
<b>8</b>	Kopjesrooster
<b>9</b>	Lekbakje

<b>10</b>	Deksel koffiebonenreservoir
<b>11</b>	Koffiebonenreservoir
<b>12</b>	Zetgroep
<b>13</b>	Toegangsdeur serviceruimte
<b>14</b>	Cappuccinatore (*alleen versie M2)
<b>15</b>	USB-poort
<b>16</b>	Hoofdschakelaar
<b>17</b>	Kuipvormige aansluiting voor voedingskabel

## BELANGRIJKSTE ONDERDELEN VERSIE M2+/B2+

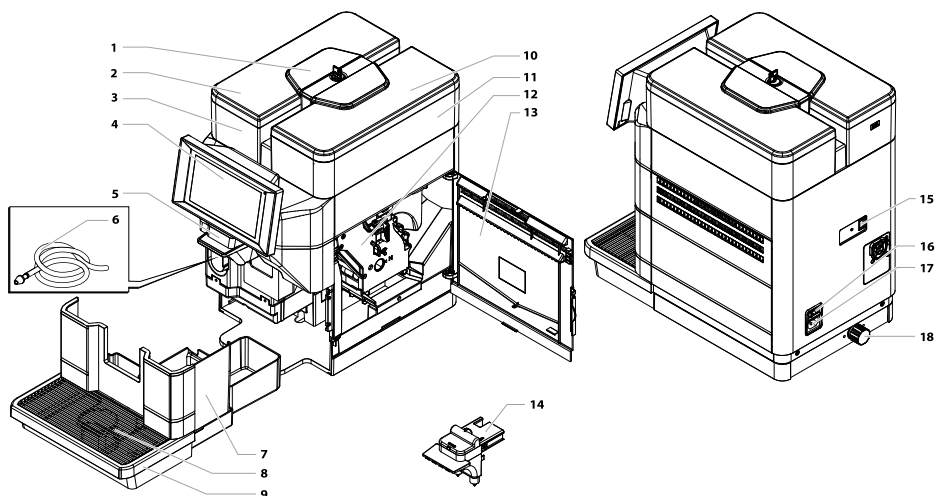

<b>1</b>	Deksel van reservoirs met slot
<b>2</b>	Deksel waterreservoir
<b>3</b>	Waterreservoir
<b>4</b>	Touchscreen bedieningspaneel
<b>5</b>	Mobiel mondstuk
<b>6</b>	Afzuigslang voor cappuccinatore (*alleen versie M2+)
<b>7</b>	Koffiediklade
<b>8</b>	Kopjesrooster
<b>9</b>	Lekbakje

<b>10</b>	Deksel koffiebonenreservoir
<b>11</b>	Koffiebonenreservoir
<b>12</b>	Zetgroep
<b>13</b>	Toegangsdeur serviceruimte
<b>14</b>	Cappuccinatore (*alleen versie M2+)
<b>15</b>	USB-poort
<b>16</b>	Hoofdschakelaar
<b>17</b>	Kuipvormige aansluiting voor voedingskabel
<b>18</b>	Koppeling wateraansluiting

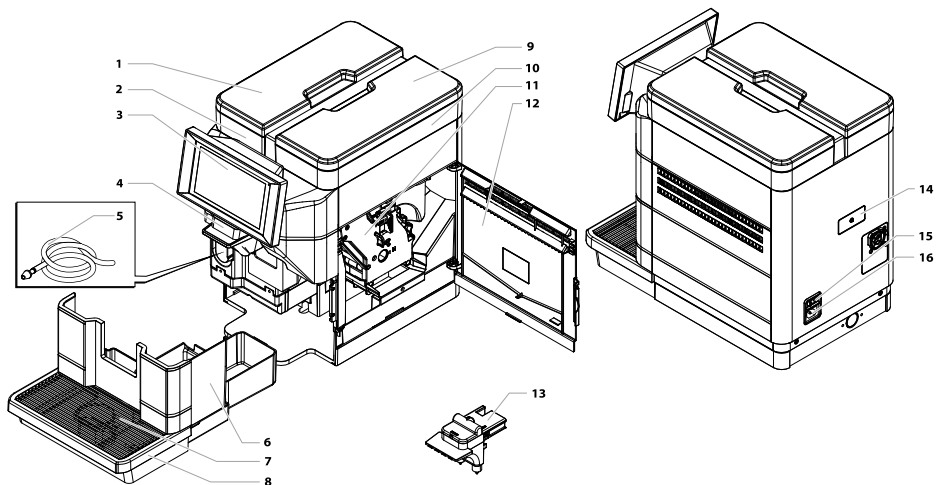
**BELANGRIJKSTE ONDERDELEN VERSIE M1/B1**

<b>1</b>	Deksel waterreservoir
<b>2</b>	Waterreservoir
<b>3</b>	Touchscreen bedieningspaneel
<b>4</b>	Mobiel mondstuk
<b>5</b>	Afzuigslang voor cappuccinatore (*alleen versie M1)
<b>6</b>	Koffiediklade
<b>7</b>	Kopjesrooster
<b>8</b>	Lekbakje

<b>9</b>	Deksel koffiebonenreservoir
<b>10</b>	Koffiebonenreservoir
<b>11</b>	Zetgroep
<b>12</b>	Toegangsdeur serviceruimte
<b>13</b>	Cappuccinatore (*alleen versie M1)
<b>14</b>	USB-poort
<b>15</b>	Hoofdschakelaar
<b>16</b>	Kuipvormige aansluiting voor voedingskabel

## VEILIGHEIDSVOORSCHRIFTEN

- ⚠ Breng de onder stroom staande delen nooit in contact met water : kortsluitingsgevaar! Heet water en stoom kunnen verbrandingen veroorzaken!**
- ⚠ Kinderen mogen niet met het apparaat spelen.
- ⚠ De reiniging en het onderhoud door de gebruiker mogen niet door kinderen zonder toezicht worden uitgevoerd.
- ⚠ Gebruiksbestemming**
- ⚠ De machine is uitsluitend bedoeld voor gebruik in kleine kantoren en gemeenschappen.
- ⚠ De machine kan gebruikt worden door kinderen van 8 jaar (en ouder) en door personen met verminderde fysieke, gevoelige of mentale capaciteiten of zonder ervaring en kennis, indien ze onder begeleiding staan of instructies krijgen over het veilig gebruik van het apparaat en indien ze de aanwezige gevaren onderkennen.
- ⚠ Wateraansluiting (\*alleen versies M2+ en B2+).**
- ⚠ Voordat men het apparaat aansluit op de waterleiding, dient men alle toepasbare nationale normen te raadplegen en in acht te nemen.
- ⚠ Sluit het apparaat aan op een leiding voor de toevoer van drinkwater met een druk tussen de 0,15MPa - 0,8MPa (1,5 en 8 bar), zie de gegevens op het plaatje.

## **Stroomvoorziening**

 De machine moet door de beheerder op het elektriciteitsnet worden aangesloten, op basis van de kenmerken van de machine.

## **Voedingskabel**

 Gebruik de machine nooit als de voedingskabel defect is.

 Waarschuw onmiddellijk de beheerder wanneer de kabel en/of stekker defect zijn.

 Laat de voedingskabel niet over hoeken en scherpe randen of hete voorwerpen lopen, en bescherm deze tegen olie.

 Draag of trek de machine niet aan de kabel. Trek niet aan de kabel om de stekker uit het stopcontact te halen en raak de stekker niet met natte handen of voeten aan. Voorkom dat de voedingskabel los van tafels of planken afhangt.

## **Bescherming van andere personen**

 Zorg ervoor dat kinderen niet met de machine en/of met onderdelen van de verpakking kunnen spelen.

 Richt de hete water- en/of stoomstraal nooit op uzelf en/of op anderen.

 Raak het heetwaterpijpje niet direct met uw handen aan, gebruik altijd de speciale handvatten of knoppen.

## **Gevaar voor brandwonden**

 Voorkom aanraking met het heetwaterpijpje en/of de koffietuit voor koffie/product.

## **Brandbestrijding**

 Gebruik in geval van brand koolzuurblussers (CO<sub>2</sub>). Gebruik geen water of poederblussers.

- ⚠ Ruimte voor gebruik en onderhoud**
- ⚠ De machine moet door de beheerder worden geïnstalleerd in overeenstemming met de veiligheidsvoorschriften die voor de installatie van de machine zijn voorzien.
  - ⚠ De verplaatsing van de machine mag alleen door de beheerder worden uitgevoerd.
  - ⚠ Gebruik de machine niet buiten.
  - ⚠ Installeer de machine niet op plekken waar er mogelijk een waterstraal gebruikt wordt.
  - ⚠ Plaats geen open vuur en/of gloeiende voorwerpen in de nabijheid van de machine om smelten of beschadiging van de behuizing te voorkomen.
  - ⚠ Het apparaat dient op een horizontaal oppervlak geïnstalleerd worden.
  - ⚠ Gebruik de machine niet in een omgeving met waarden van 2°C en/of lager of 32°C of hoger; indien de machine deze toestand heeft bereikt, dient men de beheerder te waarschuwen om een veiligheidscontrole uit te voeren.
  - ⚠ De machine moet geïnstalleerd worden op plekken waar het gecontroleerd kan worden door gekwalificeerd personeel.
- ⚠ Reiniging**
- ⚠ Alvorens de machine te reinigen, moet u eerst de hoofdschakelaar op OFF (0) zetten en vervolgens de stekker uit het stopcontact halen. Wacht dan tot de machine is afgekoeld.
  - ⚠ Dompel de machine nooit onder in water!
  - ⚠ Pogingen tot reparaties aan de binnenkant van de machine zijn ten strengste verboden.

- ⚠ Reinig de machine niet met gebruik van een waterstraal.
- ⚠ Het apparaat en de onderdelen moeten schoongemaakt en gereinigd worden nadat het een tijd niet gebruikt is geweest.
- ⚠ **Gebruik van melk (\*alleen versies M).**
- ⚠ Melk dient gebruikt en bewaard te worden overeenkomstig de aanwijzingen van de producent die weergegeven zijn op de originele verpakking.
- ⚠ Er wordt geen aansprakelijkheid aanvaard voor eventueel gebruik van melk die niet geschikt is voor consumptie.
- ⚠ Melk moet van nature koud worden bewaard omdat hoge temperaturen de melk doen verzuren; daarom moet de Cappuccinatore na elk gebruik worden gereinigd zoals beschreven in de handleiding.
- ⚠ **Opslag van de machine**
- ⚠ Schakel de machine uit en haal de stekker uit het stopcontact wanneer deze langere tijd niet wordt gebruikt.
- ⚠ Bewaar deze in een droge ruimte en buiten het bereik van kinderen. Bescherm het tegen stof en vuil.
- ⚠ Alvorens het toestel voor een middellange periode op te bergen, is het raadzaam het koffiecircuit een of twee keer te spoelen.
- ⚠ **Reparaties / Onderhoud**
- ⚠ In geval van storingen, defecten of het vermoeden van beschadiging na een val, dient men direct de stekker uit het stopcontact te halen en onmiddellijk de beheerder of het technisch personeel te waarschuwen.
- ⚠ Zet de machine nooit in werking als deze defect is.



- ⚠ Alleen de servicebeheerder en/of het technisch personeel mogen onderhoud en reparaties uitvoeren.
- ⚠ De toegang tot de servicezone is alleen toegestaan aan personen die kennis en ervaring hebben met het gebruik van de machine, met name wat betreft de veiligheid en hygiëne.

# INHOUDSOPGAVE

<b>1</b>	<b>INLEIDING TOT DE HANDLEIDING....</b>	<b>11</b>
1.1	Voorwoord.....	11
1.2	Gebruikte symbolen.....	11
<b>2</b>	<b>INFORMATIE OVER HET APPARAAT. 13</b>	
2.1	Informatie voor de onderhoudsmonteur.....	13
2.2	Beschrijving en gebruik.....	13
2.3	Identificatie van het apparaat.....	14
2.4	Technische gegevens - versie M2 en B2.....	15
2.5	Technische gegevens - versie M2+ en B2+..	16
2.6	Technische gegevens - versie M1 en B1.....	17
<b>3</b>	<b>VEILIGHEID.....</b>	<b>18</b>
3.1	Voorwoord.....	18
3.2	Algemene veiligheidsvoorschriften.....	18
3.3	Vereisten van de operatoren.....	19
3.4	Restrisico's.....	19
<b>4</b>	<b>VERPLAATSIING EN OPSLAG.....</b>	<b>20</b>
4.1	Lossing en verplaatsing.....	20
4.2	Opslag.....	20
<b>5</b>	<b>INSTALLATIE.....</b>	<b>21</b>
5.1	Waarschuwingen.....	21
5.2	Uitpakken en plaatsen.....	22
5.3	Aansluiting op en instelling voor het..... waterleidingnet.....	24
5.4	Aansluiting op het elektriciteitsnet.....	27
<b>6</b>	<b>BESCHRIJVING VAN DE.....</b>	<b>28</b>
	<b>BEDIENINGEN.....</b>	
6.1	Hoofdschakelaar.....	28
6.2	Touchscreen bedieningspaneel.....	28
6.3	Werking bij normaal gebruik.....	29
<b>7</b>	<b>BIJVULLEN EN INGEBRUIKSTELLING 30</b>	
7.1	Opening bovenste deksel.....	30
7.2	Koffiemelanges.....	30
7.3	Bijvullen van de koffiebonen.....	30
7.4	Vullen van het waterreservoir.....	31
7.5	Meting en afstelling van de waterhardheid..	32
7.6	Waterfilter.....	33
7.7	Sluiting bovenste deksel.....	35
7.8	Instelling van de maalfijnheid.....	35
7.9	Instelling "Aroma" - hoeveelheid gemalen..... koffie.....	36
7.10	Regeling mondstuk dranken.....	37
7.11	Opstarten / uitschakeling van de machine..	38
7.12	Instelling van de taal (bij eerste gebruik).....	38
7.13	Ingebruikname - Gebruik na een lange..... periode van stilstand.....	38
7.14	Reinigen van de delen die met de..... voedingsmiddelen in aanraking komen.....	39
7.15	Gebruik van het apparaat.....	39
<b>8</b>	<b>PROGRAMMERINGSMENU.....</b>	<b>40</b>
8.1	Toegang tot de programmeringsmenu's.....	40
8.2	Beschrijving van de toetsen tijdens de..... programmering.....	41
8.3	Waarden invoeren.....	42
8.4	Programmeringsmenu.....	43
8.5	Instelling wachtwoord gebruikersprofielen....	62
<b>9</b>	<b>WERKING EN GEBRUIK.....</b>	<b>63</b>
9.1	Opstarten van de machine.....	63
9.2	Verwarming en spoeling.....	64
9.3	Spoelcyclus/zelfreiniging.....	64
9.4	Energiebesparing.....	65
9.5	Afgifte dranken met alleen koffie.....	65
9.6	Afgifte dranken met melk.....	66
9.7	Afgifte van heet water.....	67
9.8	Gebruik van de machine met tegoed.....	68
9.9	Lediging koffiediklade en lekbakje.....	68
9.10	"Touchless option".....	69
<b>10</b>	<b>REINIGING EN ONDERHOUD.....</b>	<b>71</b>
10.1	Algemene opmerkingen voor een goede..... werking.....	71
10.2	Reiniging en normaal onderhoud.....	72
<b>11</b>	<b>OPLOSSING VAN PROBLEMEN.....</b>	<b>87</b>
11.1	Meldingen.....	87
11.2	Problemen - Oorzaken - Oplossingen.....	88
<b>12</b>	<b>OPSLAG - AFDANKEN.....</b>	<b>89</b>
12.1	Opnieuw plaatsen op een andere plek.....	89
12.2	Inactiviteit en opslag.....	89
<b>13</b>	<b>INSTRUCTIES VOOR HET.....</b>	<b>90</b>
	<b>AFDANKEN.....</b>	

# I INLEIDING TOT DE HANDLEIDING

## I.1 Voorwoord

 Deze uitgave maakt een wezenlijk deel uit van de machine en dient aandachtig gelezen te worden voor het juiste gebruik ervan in overeenstemming met de fundamentele veiligheidsvoorschriften.

 In deze handleiding wordt de noodzakelijke technische informatie verschaft over de procedures betreffende het gebruik, de installatie, reiniging en onderhoud van de machine.

 Raadpleeg deze uitgave altijd voordat u enige handeling uitvoert.

Dit artikel wordt verhandeld onder de verantwoordelijkheid van SaGa Coffee S.p.A., dat garant staat voor het product zelf. Saeco is een geregistreerde merknaam van Koninklijke Philips N.V. en het gebruik ervan is toegestaan door een vergunning afgegeven door Koninklijke Philips N.V.

 Deze uitgave dient met zorg bewaard te worden en dient de machine tijdens zijn gehele levensduur te begeleiden, met inbegrip van eventuele eigendomsoverdrachten.

 De fabrikant behoudt zich het recht voor zonder voorafgaande berichtgeving wijzigingen aan te brengen.

## I.2 Gebruikte symbolen

Deze uitgave bevat verschillende soorten waarschuwingen met als doel om de verschillende gevaren- of deskundigheidsniveaus aan te geven.

Ter completering van het symbool wordt een bericht weergegeven waarin gebruiks- en gedragsprocedures worden aanbevolen en nuttige informatie wordt gegeven voor het goed functioneren van de machine.

 Let op

Dit symbool wordt gebruikt om gevaarlijke situaties aan te duiden voor het personeel dat zich bezig houdt met gebruik, bijvullen en onderhoud van de machine.

 Verboden

Dit symbool wordt gebruikt om aan te duiden welke werkingen en/of handelingen niet mogen worden uitgevoerd.

 Belangrijk

Dit symbool wordt gebruikt om werkzaamheden te signaleren die, als zij goed worden uitgevoerd, zorgen voor een goede werking van de machine.



## Geadviseerde oplossingen

Dit symbool wordt gebruikt om alternatieve oplossingen aan te geven die de programmeer- en/of onderhoudswerkzaamheden versnellen.



## Gebruiker

Dit symbool wordt gebruikt om de gebruiker van de machine aan te duiden. Deze mag geen schoonmaak- of onderhoudswerkzaamheden uitvoeren.



## Personeel dat zich met bijvullen bezighoudt

Dit symbool wordt gebruikt om werkzaamheden aan te geven die mogen worden uitgevoerd door het personeel dat uitsluitend belast is met de distributie en het reinigen van de machine.

Het personeel dat zich bezighoudt met het bijvullen mag geen enkele werkzaamheid uitvoeren waarmee de onderhoudsmonteur belast is.



## Onderhoudsmonteur

Dit symbool wordt gebruikt om de werkzaamheden aan te duiden die onder de bevoegdheid vallen van het gespecialiseerde onderhoudspersoneel.

## 2 INFORMATIE OVER HET APPARAAT

### 2.1 Informatie voor de onderhoudsmonteur

 Het apparaat moet geïnstalleerd worden op een verlichte, beschermde en droge plek en op een werkblad dat het gewicht ervan kan dragen.

Voor een correcte werking en duurzaamheid bevelen wij het volgende aan:

- omgevingstemperatuur: +2°C tot +32°C;
- maximaal toelaatbare vochtigheid: 80% (zonder condens).

Voor bijzondere installaties die niet in deze uitgave beschreven worden dient u zich te wenden tot de verkoper of de importeur in uw regio of, indien zij niet bereikbaar zijn, tot de fabrikant.

De technische dienst staat tot uw beschikking voor uitleg en informatie over de goede werking van het apparaat of om vervangingsonderdelen of technische service te leveren.

De onderhoudsmonteur dient op de hoogte te zijn van de veiligheidsvoorschriften in deze handleiding en moet ze uit technisch oogpunt strikt in acht nemen zodat de installatie, de ingebruikneming, het gebruik en het onderhoud onder veilige omstandigheden kunnen plaatsvinden.

De onderhoudsmonteur is verantwoordelijk voor het afgeven van de sleutels die toegang geven tot het apparaat aan een andere operator (personeel dat zich bezighoudt met het bijvullen), met dien verstande dat de onderhoudsmonteur verantwoordelijk blijft voor elke ingreep.

Deze handleiding maakt een wezenlijk deel uit van het apparaat en moet altijd geraadpleegd kunnen worden voordat er werkzaamheden aan het apparaat worden verricht.

### 2.2 Beschrijving en gebruik

Met deze machine kan automatische afgifte worden verkregen van:

- koffie en espresso bereid met vers gemalen koffiebonen;
- heet water voor de bereiding van dranken;
- dranken op basis van melk gebruikmakend van de meegeleverde Cappuccinatore. (\*alleen versies M).

De elegante machine is ontworpen voor gebruik in kleine kantoren, bedrijven en gemeenschappen.

Ieder ander gebruik is oneigenlijk en dus gevaarlijk.

 Bij oneigenlijk gebruik vervalt elke vorm van garantie en aanvaardt de fabrikant enkele aansprakelijkheid voor schade of letsel aan personen en/of voorwerpen.

 Onder oneigenlijk gebruik wordt het volgende verstaan:

- elk gebruik dat afwijkt van de gebruiksbestemming en/of het gebruik met technieken die anders zijn dan die in deze uitgave worden aangegeven;
- elke werkzaamheid aan de machine die in strijd is met de aanwijzingen in deze uitgave;
- elke wijziging aan onderdelen en/of veiligheidsinrichtingen waar vooraf geen toestemming door de fabrikant voor is verleend en die is uitgevoerd door personeel dat niet bevoegd is voor deze werkzaamheden;
- de installatie van de machine in externe omgeving.

In deze gevallen komt de kost voor de reparatie van de machine voor rekening van de gebruiker.

## 2.3 Identificatie van het apparaat

Het apparaat wordt geïdentificeerd door het model en serienummer op het typeplaatje.

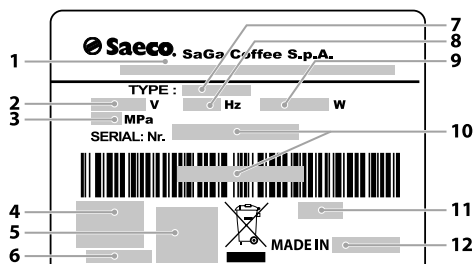

1	Naam van de Manufacturer
2	Voedingsspanning (V)
3	Druk van de waterleiding
4	Conformiteitsmarkering
5	Certificatie-instantie
6	apparaatcode
7	Model
8	Frequentie (Hz)
9	Opgenomen vermogen (W)
10	Serienummer
11	Bouwjaar en -maand
12	Land van productie

 Het is strikt verboden het typeplaatje te manipuleren of te wijzigen.

 Bij iedere aanvraag aan de technische dienst dient u naar dit typeplaatje te verwijzen en de specifieke gegevens die er op staan aan te duiden.

## 2.4 Technische gegevens - versie M2 en B2

Afmetingen (l x h x d)	280 x 470 x 481 mm	
Gewicht	circa 15 kg	
Materiaal van de behuizing	Thermoplast	
Nominaal vermogen	zie het typeplaatje	
Voedingsspanning	zie het typeplaatje	
Lengte van de voedingskabel	circa 1200 mm	
Inhoud	Waterreservoir	4,0 liter
	Koffiedeklade	30 porties koffiedik
Bedieningspaneel	Front	
A-gewogen geluidsdruk niveau	lager dan 70 dB	
Pompdruk	Max 1,5MPa (15,0 bar)	
Werkingscondities	Minimale temperatuur: boven de 2°C Maximale temperatuur: onder de 32°C Maximale vochtigheid: onder de 80%	
Veiligheidsinrichtingen	Veiligheidsventiel waterketeldruk Veiligheidsthermostaat	

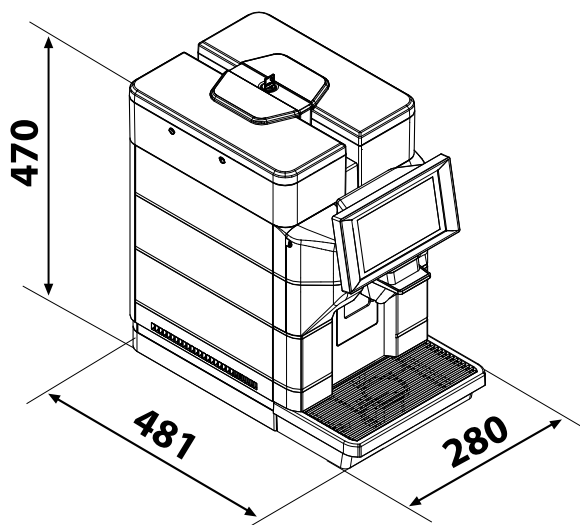

Met voorbehoud van wijzigingen in de constructie en uitvoering ten gevolge van technologische vooruitgang.

## 2.5 Technische gegevens - versie M2+ en B2+

Afmetingen (l x h x d)	280 x 470 x 481 mm	
Gewicht	circa 15 kg	
Materiaal van de behuizing	Thermoplast	
Nominaal vermogen	zie het typeplaatje	
Voedingsspanning	zie het typeplaatje	
Lengte van de voedingskabel	circa 1200 mm	
Wateraansluiting	3/4" gas	
Druk van de waterleiding	zie het typeplaatje	
Inhoud	Waterreservoir	4,0 liter
	Koffiedeklade	30 porties koffiedik
Bedieningspaneel	Front	
A-gewogen geluidsrukniveau	lager dan 70 dB	
Pompdruk	Max 1,5MPa (15,0 bar)	
Aansluitingen waterleiding (enkel versie waterleiding)	Maximale druk	0,8 MPa (8 bar)
	Minimale druk	0,15 MPa (1,5 bar)
Werkingcondities	Minimale temperatuur: boven de 2°C	
	Maximale temperatuur: onder de 32°C	
	Maximale vochtigheid: onder de 80%	
Veiligheidsinrichtingen	Veiligheidsventiel waterketeldruk Veiligheidsthermostaat	

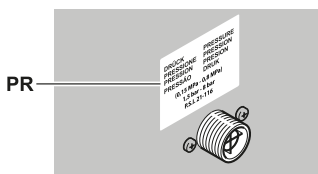
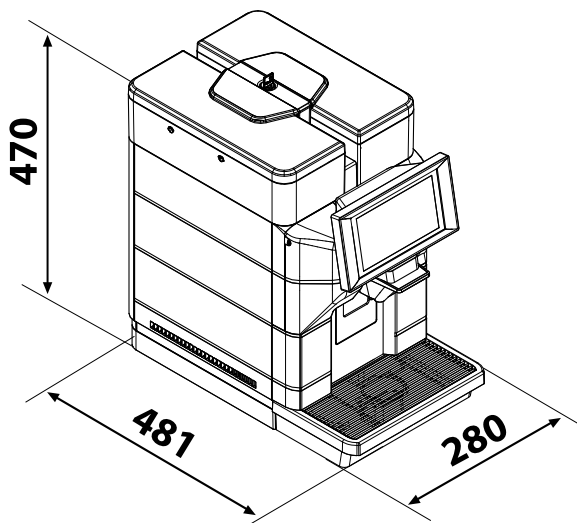

PR Gegevensplaatje van de maximumdruk van de watertoevoer

Met voorbehoud van wijzigingen in de constructie en uitvoering ten gevolge van technologische vooruitgang.



## 2.6 Technische gegevens - versie MI en BI

Afmetingen (l x h x d)	280 x 435 x 481 mm	
Gewicht	circa 12 kg	
Materiaal van de behuizing	Thermoplast	
Nominaal vermogen	zie het typeplaatje	
Voedingsspanning	zie het typeplaatje	
Lengte van de voedingskabel	circa 1200 mm	
Inhoud	Waterreservoir Koffiedeklade	2,5 liter 30 porties koffiedik
Bedieningspaneel	Front	
A-gewogen geluidsdruk niveau	lager dan 70 dB	
Pompdruk	Max 1,5MPa (15,0 bar)	
Werkingscondities	Minimale temperatuur: boven de 2°C Maximale temperatuur: onder de 32°C Maximale vochtigheid: onder de 80%	
Veiligheidsinrichtingen	Veiligheidsventiel waterketeldruk Veiligheidsthermostaat	

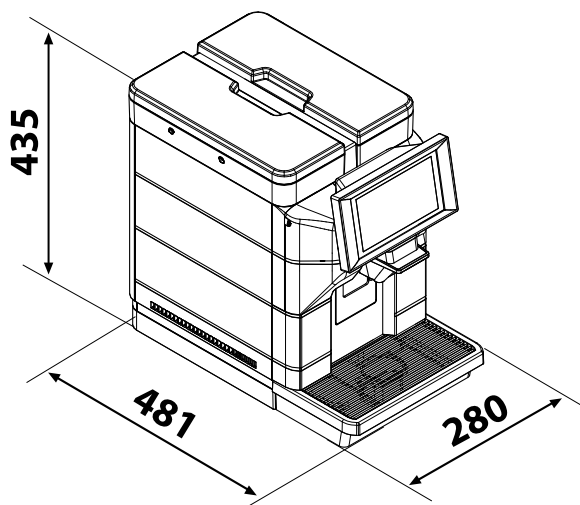

Met voorbehoud van wijzigingen in de constructie en uitvoering ten gevolge van technologische vooruitgang.

## 3 VEILIGHEID

### 3.1 Voorwoord

Met inachtneming van de geldende voorschriften en richtlijnen heeft SaGa Coffee in zijn kantoren een technisch dossier over het MAGIC-toestel samengesteld.

### 3.2 Algemene veiligheidsvoorschriften

#### Is niet toegestaan:

- onklaar maken of uitschakelen van de op het apparaat geïnstalleerde veiligheidssystemen;
- het verrichten van onderhoudswerkzaamheden op het apparaat zonder eerst de elektrische voedingskabel uit de stekker getrokken te hebben;
- het apparaat buiten te installeren. Het is raadzaam het apparaat in een droge omgeving te plaatsen waar de temperatuur nooit lager is dan 2°C, om bevrozing te voorkomen;
- gebruik van het apparaat voor andere doeleinden dan in het verkoopcontract en in deze uitgave vermeld worden;
- het aansluiten van het apparaat op het elektriciteitsnet met meervoudige stopcontacten of adapters;
- het toestel onderdompelen in water;
- het gebruik van waterstralen voor het schoonmaken.

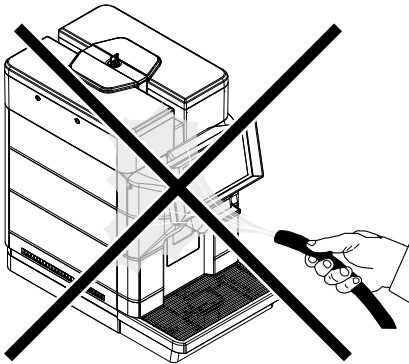



#### Het volgende is verplicht:

- het controleren van de conformiteit van het elektriciteitsnet;
- het gebruik van originele vervangingsonderdelen;
- het aandachtig lezen van de aanwijzingen in deze uitgave en de bijgevoegde documentatie;
- het gebruik van de persoonlijke beschermingsmiddelen tijdens de installatie, de keuring en het onderhoud.

#### Voorzorgsmaatregelen ter voorkoming van menselijke fouten:

- stel de gebruikers op de hoogte van de veiligheidsproblematiek;
- hanteer het verpakte of onverpakte apparaat onder veilige omstandigheden;
- zorg dat u goed op de hoogte bent van de installatieprocedures, de werking en de beperkingen van het apparaat;
- ontmantel het apparaat onder veilige omstandigheden en met inachtneming van de geldende voorschriften ter bescherming van de werknemers en het milieu.

 Om te voorkomen dat de resten van de mechanische bewerkingen in contact kunnen komen met de dranken, dient men voor de definitieve inwerkingstelling van de automaat circa 0,5l water door elke afgifteleiding af te geven. Uitsluitend na deze handeling kunnen de gezette dranken geconsumeerd worden.

 Wend u bij een storing of een slechte werking uitsluitend tot het gekwalificeerde personeel van de technische dienst.

 De fabrikant is niet aansprakelijk voor eventueel letsel en schade aan personen of voorwerpen die veroorzaakt zijn door het niet in acht nemen van de veiligheidsvoorschriften die onder dit punt zijn beschreven.

### 3.3 Vereisten van de operatoren

Voor veiligheidsdoeleinden worden er drie soorten bevoegden onderscheiden met verschillende vereisten:

 **Gebruiker**

De gebruiker mag in geen geval toegang hebben tot de binnenkant van het apparaat.

 **Personeel dat zich met bijvullen bezighoudt**

De sleutels die toegang geven tot het apparaat worden door de onderhoudsmonteur aan het personeel toevertrouwd om producten bij te vullen, de buitenkant schoon te maken, het apparaat in werking te stellen en stop te zetten.

 Het personeel dat zich bezighoudt met het bijvullen mag geen handelingen uitvoeren waarvan in deze uitgave aangegeven wordt dat de onderhoudsmonteur daarmee belast is.

 **Onderhoudsmonteur**

Dit is de enige persoon die bevoegd is om in te grijpen, om de programmeerprocedures te activeren en om in- en afstellingen en onderhoudswerkzaamheden uit te voeren.

 Alleen personen die kennis en ervaring met het apparaat hebben, met name wat betreft de veiligheid en hygiëne, hebben toegang tot de interne onderdelen.

### 3.4 Restrisico's

 De afgifteruimte heeft geen beschermingen die kunnen verhinderen dat de handen met koffie of heet water in contact komen.

 Verbrandingsgevaar als u uw handen tijdens de afgifte van de drank in de ruimte steekt.

 Controleer voor het zetten van een drank of de vorige is weggenomen en of de bekerhouder dus vrij is.

## 4 VERPLAATSING EN OPSLAG

⚠ Alle in dit hoofdstuk beschreven werkzaamheden behoren uitsluitend tot de bevoegdheid van de beheerder of het technisch personeel met de verantwoordelijkheid voor de werksequenties en het gebruik van geschikte middelen in strikte opvolging van de geldende veiligheidsvoorschriften.

### 4.1 Lossing en verplaatsing

Het apparaat mag alleen door deskundig personeel uit het vervoermiddel worden gelost en worden verplaatst met voor de last geschikte middelen.

⚠ Het apparaat moet altijd in een verticale positie blijven.

⊖ Vermijd:

- slepen met het apparaat;
- het apparaat om te keren of neer te leggen tijdens het transport of de verplaatsing;
- het geven van stoten tegen het apparaat;
- het apparaat op te hijsen met touwen of kranen;
- het blootstellen van het apparaat aan weersinvloeden en opslag in vochtige ruimten of in de buurt van warmtebronnen.

### 4.2 Opslag

De machine zit in kartonnen verpakking.

Indien het apparaat niet meteen wordt geïnstalleerd, moet hij in een beschermde omgeving worden opgeslagen die aan de volgende voorschriften voldoet:

- het verpakte apparaat moet in een gesloten, droge ruimte worden opgeslagen met een temperatuur tussen 1°C en 40°C;
- maximum vochtigheidsgraad: onder 90% (zonder condens);
- stapel geen apparatuur of dozen op het apparaat;
- het is in elk geval raadzaam het apparaat te beschermen tegen de eventuele afzetting van stof of andere dingen.

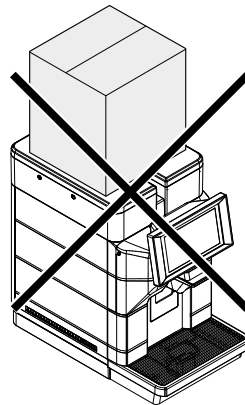

⚠ Gezien het totaalgewicht, mogen niet meer dan drie machines op elkaar gestapeld worden. De machine moet in de oorspronkelijke verpakking in NIET vochtige en/of stoffige ruimten worden opgeslagen.

## 5 INSTALLATIE

 Alle in dit hoofdstuk beschreven werkzaamheden behoren uitsluitend tot de bevoegdheid van de beheerder of het technisch personeel met de verantwoordelijkheid voor de werksequenties en het gebruik van geschikte middelen in strikte opvolging van de geldende veiligheidsvoorschriften.

### 5.1 Waarschuwingen

 Het apparaat mag niet buiten geïnstalleerd worden. Plaats dit product niet in ruimten waar de temperatuur lager is dan 2°C of hoger dan 32°C en in zeer vochtige of stoffige ruimten. Bovendien mag het niet geïnstalleerd worden in ruimten waar waterstralen voor de reiniging worden gebruikt en in ruimten met explosie- of brandgevaar.

Voordat u het apparaat uitpakt, dient u te controleren of de installatieplaats voldoet aan de volgende eisen:

- het aansluitpunt van de elektrische energie (stopcontact) moet gemakkelijk toegankelijk zijn en zich op minder dan 1,2 meter afstand van de automaat bevinden;
- de helling van het steunvlak mag NIET groter zijn dan 2°;
- de spanning van het stopcontact moet overeenstemmen met die op het typeplaatje.

 Het apparaat dient op een horizontaal oppervlak geïnstalleerd worden.

 De ondergrond moet geschikt zijn om het gewicht van de machine te dragen en moet schoon zijn.

 Men dient ruimte voor toegang tot de machine en de stekker vrij te houden, om de gebruiker in staat te stellen onbelemmerd in te grijpen en tevens indien nodig de zone onmiddellijk te kunnen verlaten.

De volgende ruimtes moeten toegankelijk zijn:

- het bedieningspaneel aan de voorzijde;
- de groepen voor ingrepen in geval van machinestoringen.

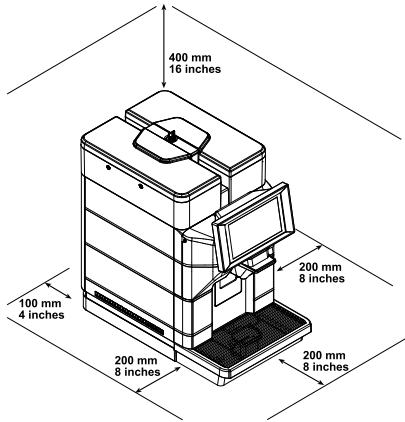

 De aanwezigheid van magnetische velden of de nabijheid van elektrische machines die storingen veroorzaken, kan storingen aan de elektronische besturing van de machine veroorzaken. Bij temperaturen rond 0°C bestaat het risico van bevriezing van interne delen die water bevatten. Gebruik de machine niet in deze omstandigheden.

## 5.2 Uitpakken en plaatsen

Verzeker u er bij de ontvangst van het apparaat van dat deze tijdens het transport geen schade heeft geleden en dat de verpakking niet geopend is waardoor er onderdelen kunnen ontbreken. Wanneer u beschadigingen van welke aard dan ook opmerkt, dient u dit aan de transporteur te melden en onmiddellijk de importeur of de verkoper hiervan op de hoogte te brengen. Indien deze niet in uw land aanwezig zijn, neem dan rechtstreeks contact op met de fabrikant. Bij het apparaat wordt een zak met accessoires geleverd.

### Lijst van bijgeleverde accessoires

Snelgids: beknopte instructies voor het gebruik van de automaat.

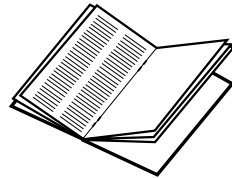

Online handleiding: instructies voor het gebruik en het onderhoud van de automaat.



Sleutel voor toegang tot water- en koffiebonenreservoirs: hiermee kunt u de toegang tot het water- en koffiebonenreservoirs ontzeggen aan onbevoegd personeel. (\* alleen versies M2, M2+, B2 en B2+).

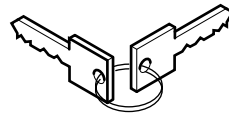

Voedingskabel: voor de aansluiting van de machine op het elektriciteitsnet.



Cappuccinatore: hiermee kunnen dranken met melk worden gemaakt. (\*alleen versies M).

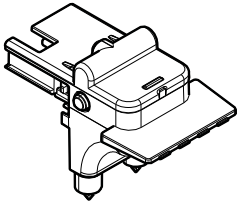

Waterhardheidstest: snelle test voor controle van de werkelijke hardheid van het water dat voor het zetten van de dranken wordt gebruikt; deze test is van fundamenteel belang voor de instelling van de hardheid van het water in de machine.

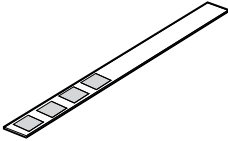

Waterfilter "Intenza+": neemt onaangename smaken weg die in het water aanwezig kunnen zijn en verlaagt de waterhardheid waarmee een beter gebruik van de machine mogelijk wordt gemaakt.



Reinigingskwastje: voor het verwijderen van koffiepoeder uit de serviceruimte.

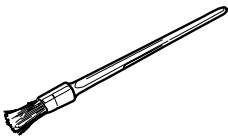

Smeervet: hiermee kan periodiek de zetgroep ingevet worden.

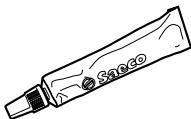

Poeder voor de reiniging van het melkcircuit: reinigt het circuit op een correcte en grondige manier en verwijdert eventuele melkresten. (\*alleen versies M).



Tabletten voor de reiniging van de zetgroep: reinigen de zetgroep op een correcte manier waardoor de levensduur ervan wordt verlengd.



### Lijst van optionele accessoires

Ontkalkingsoplossing: hiermee kan de kalk die zich tijdens het normale gebruik in het watercircuit afzet verwijderd worden.

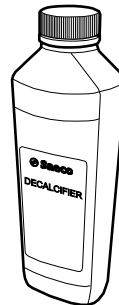

### Lijst niet-meegeleverde accessoires

Flexibele slang 3/4 voor de aansluiting op het waterleidingnet.

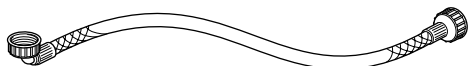



### 5.3 Aansluiting op en instelling voor het waterleidingnet

(\*alleen versies M2+ en B2+)

 Deze handeling mag alleen door technisch personeel of de beheerder worden uitgevoerd.

 Sluit het apparaat aan op een leiding voor de toevoer van drinkwater met een druk tussen de 0,15MPa - 0,8MPa (1,5 en 8 bar), zie de gegevens op het plaatje.

 Het is raadzaam om een ontkalkingssysteem in het waterleidingnet naar het apparaat te gebruiken, vooral bij water met een hoog zout-, kalk- en magnesiumgehalte (hard water).

 Voordat men het apparaat aansluit op de waterleiding, dient men alle toepasbare nationale normen te raadplegen en in acht te nemen.

Verwijder de dop van de slangmof aanwezig op de achterkant van het apparaat.

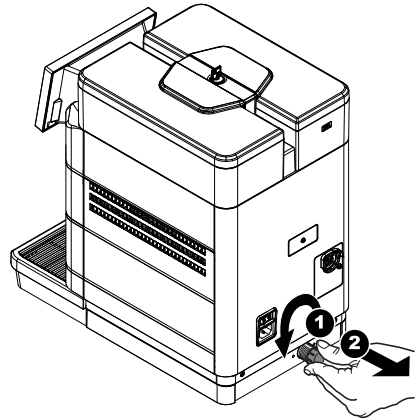

Verbind de waterleidingspijp aan het verbingsstuk 3/4" Gas van het apparaat.

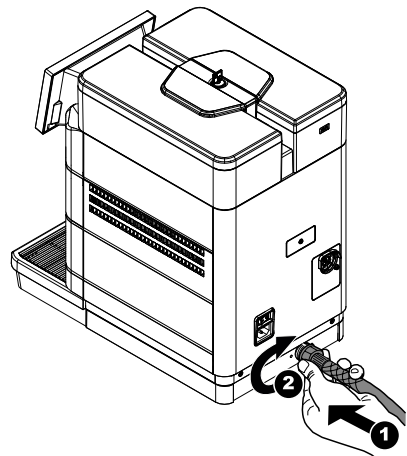



 De slang van de waterleiding dient gecertificeerd te zijn volgens de NEN-EN-IEC 61770 standaard.

Draai de toevoerslang vast aan een koudwaterkraan met mondstuk met schroefdraad van 3/4 gas.

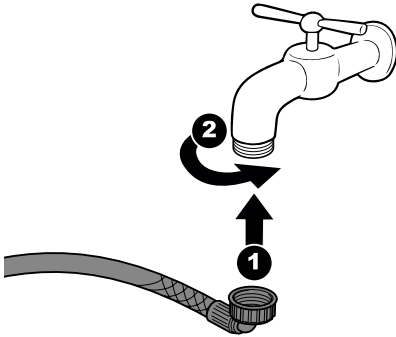

 Zorg ervoor dat er geen plooiën of knelpunten in de slang zijn.

Open de waterkraan.

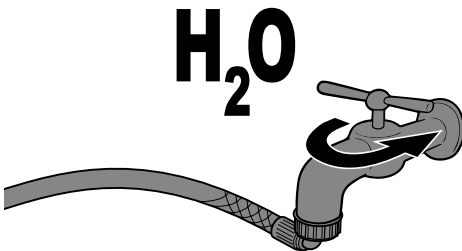

 Voor de eerste lading van het hydraulische circuit van de machine moet u 2 liter water in de watertank gieten. Voor deze handeling uit als de machine is uitgeschakeld en voordat u hem inschakelt.

Verwijder de deksel ter bescherming zoals beschreven is in de paragraaf "Opening bovenste deksel". Verwijder de deksel van het waterreservoir. Verwijder het reservoir; til het op aan de speciale handgrepen binnenin. Spoel de watertank uit en giet er 2 liter water in.

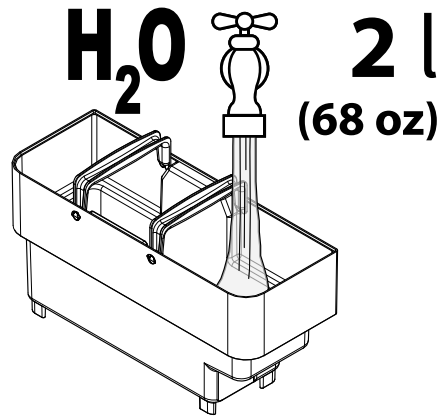

Plaats het reservoir weer terug en doe de deksel er weer op. Sluit de machine aan op het stroomnet, zie de paragraaf "Aansluiting op het stroomnet". Schakel de machine in door de hoofdschakelaar die zich aan de achterzijde van de machine bevindt in de stand "I" te zetten.

 Wacht tot het hydraulische circuit wordt geladen.

Ga naar het programmeringsmenu door op het pictogram "settings" te tikken.



Voer het wachtwoord van het technisch profiel in. Kies het menupunt "Machine-instellingen", en vervolgens het menupunt "Overige instellingen". Kies het menupunt "Water main".

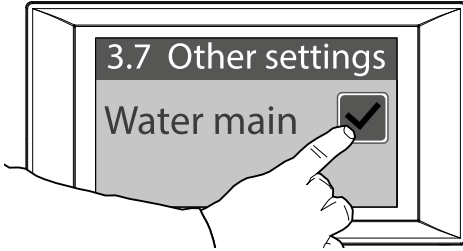

Op dit moment is de machine ingesteld voor het werken op 'waterleidingnet'; u ziet rechtsboven op het gebruiksklare scherm het overeenkomstige icoon.

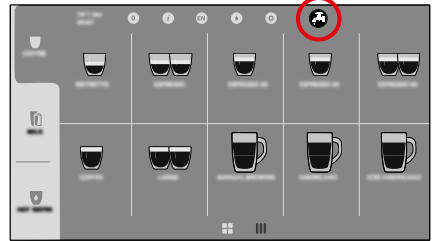

 Verwijder de watertank niet als de machine is ingeschakeld.

Verwijder de deksel van het waterreservoir. Verwijder de aanwezige dop van het waterreservoir. Bewaar de zojuist verwijderde dop voor toekomstig gebruik van de machine als deze op 'watertank' is ingesteld.

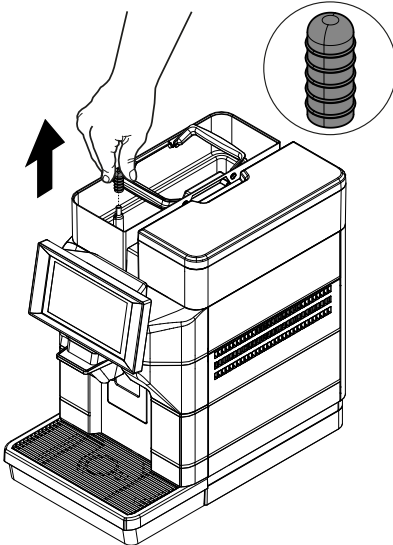

De machine herkent niet of de watertank al dan niet aanwezig is, zij meet alleen het waterpeil. Als de machine op 'waterleidingnet' werkt, wordt de magneetklep geopend zodra het waterpeil onder het minimum zakt. Als er geen watertank aanwezig is, vult het water het reservoir van de bovenkap, loopt in de uitgifte en blokkeert de magneetklep. Op dat moment werkt de machine niet meer op 'waterleidingnet'. U kunt de machine blijven gebruiken, maar zij moet wel op 'watertank' worden ingesteld. Om de machine weer van 'waterleidingnet' op 'watertank' in te stellen moet u het menupunt "Water main" van het instellingsmenupunt "Machine-instellingen", submenu "Overige instellingen" uitschakelen en de eerder verwijderde dop weer in de watertank stoppen. Vul de watertank met schoon leidingwater; overschrijd niet het (MAX) niveau aangegeven in het reservoir.

Als u het waterleidingnet weer wilt instellen, moet er een monteur bij komen.

Plaats het deksel van de watertank terug. Herplaats de deksel ter bescherming zoals beschreven is in de paragraaf "Sluiting bovenste deksel". Sla de instellingen op en verlaat het instellingsmenu.

## 5.4 Aansluiting op het elektriciteitsnet

 Deze handeling mag alleen door technisch personeel of de beheerder worden uitgevoerd.

Het is de taak van de onderhoudsmonteur, die verantwoordelijk is voor de installatie van het apparaat, om het volgende te controleren:

- het elektriciteitssysteem moet aan de geldende veiligheidsvoorschriften voldoen;
- de voedingsspanning moet overeenstemmen met die op het typeplaatje.

 Installeer bij twijfel het apparaat niet en vraag om een zorgvuldige controle van het systeem door gekwalificeerd personeel dat bevoegd is deze taken te verrichten.

 Gebruik geen adapters of meervoudige stopcontacten.

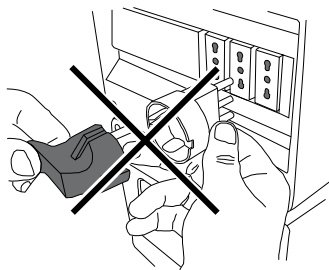

 Controleer of de stekker van de voedingskabel na de installatie gemakkelijk toegankelijk is.

## 6 BESCHRIJVING VAN DE BEDIENINGEN

### 6.1 Hoofdschakelaar

Dit bevindt zich aan de achterkant van de machine. In de positie "I" gaat de machine aan (inschakeling elektrische functies). In de positie "O" gaat de machine uit (uitschakeling elektrische functies).

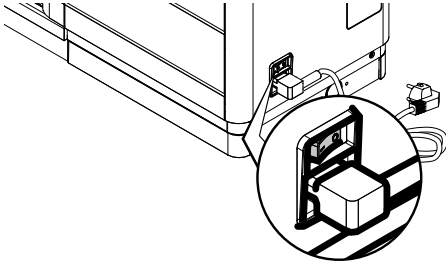

### Verplaatsen en slepen

Om pictogrammen en voorwerpen te verplaatsen en te verslepen, tikt u ze aan en versleept ze naar een andere plaats.

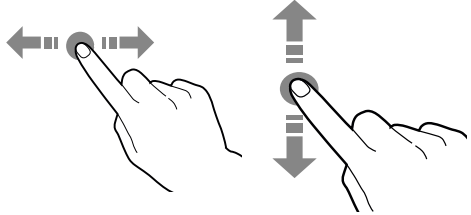

### Scrollen

Laat uw vinger op het touchscreen naar rechts, links, omhoog of omlaag glijden om door de waarden, schermen en functies te scrollen.

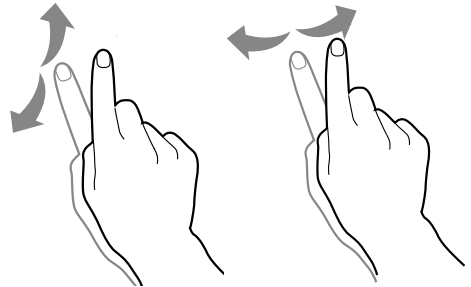

### 6.2 Touchscreen bedieningspaneel

 Gebruik alleen de vingers om het touchscreen te bedienen en gebruik geen scherpe voorwerpen.

 Het gebruik van hoogwaardige inhoud heeft invloed op de algehele prestaties.

### Aantikken

Tik pictogrammen, functies en objecten aan om de functie te activeren of om de contextuele menu's te openen.



## 6.3 Werking bij normaal gebruik

De weergave en de rangschikking van de pictogrammen/schermen in de handleiding is indicatief en kan afwijken van wat op het apparaat wordt weergegeven, afhankelijk van de instellingen (lay-outs, thema's en/of pictogrammen). Bij normaal gebruik geeft het apparaat het scherm met de beschikbare selecties weer. Mocht er door de besturingselektronica een storing worden waargenomen, dan wordt er een melding met de aanduiding van de storing/fout weergegeven. Bepaalde selecties kunnen bij sommige soorten defecten (bijvoorbeeld lege reservoirs voor producten, ...) worden uitgeschakeld. Bij sommige aangepaste instellingen (bijvoorbeeld een andere rangschikking van dranken) worden bepaalde selecties mogelijk niet weergegeven: het is voldoende om door het scherm te scrollen.

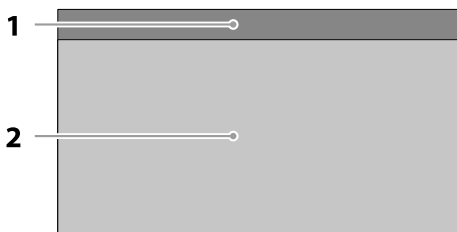

1	Statuspaneel
2	Selectiegebied drank

### 6.3.1 Statuspaneel

Het is mogelijk om de status van het apparaat (bijvoorbeeld storingen, ...) weer te geven met behulp van het statuspaneel.

Het statuspaneel:

- geeft de kennisgevingen van storingen / fouten weer;
- geeft informatie over de voedingswaarde van selecties weer;
- maakt het mogelijk om de taal van de weergegeven melding te wijzigen;
- geeft aan als de koffiediklade en het lekbakje vol zijn;
- geeft de beschikbare reinigingsfuncties weer;
- geeft u toegang tot de programmeringsmenu's;

### Het statuspaneel gedetailleerd weergeven

Tik op de pictogrammen op het bovenste deel van het touchscreen.

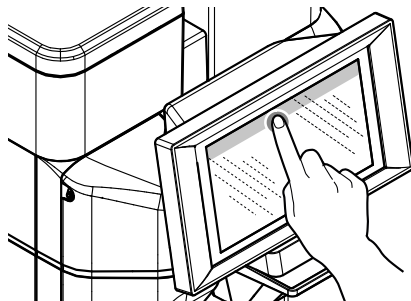

### De gedetailleerde weergave van het statuspaneel sluiten

Sleep het onderste deel van het statuspaneel naar boven.

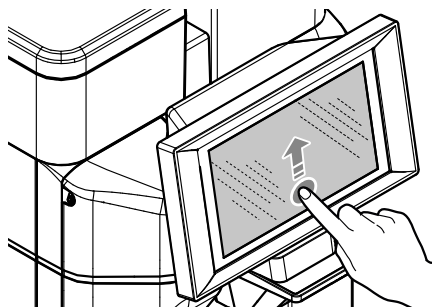

### 6.3.2 Selectiegebied drank

Kies de drank. Het scherm met de aanpassingen van de drank kan worden weergegeven.

Tijdens de bereiding van de drank wordt de staat van bereiding van de drank getoond; als alternatief kan tijdverdrivende inhoud worden getoond (bijvoorbeeld een video).

Als het via het menu is ingeschakeld, kan het bereiden van de drank worden onderbroken.

## 7 BIJVULLEN EN INGEBRUIKSTELLING

### 7.1 Opening bovenste deksel

(\* alleen versies M2, M2+, B2 en B2+).

Om de reservoirs te vullen, dient men de bovenste deksel ter bescherming te verwijderen, die de toegang beperkt tot alleen bevoegd personeel. Om de deksel te verwijderen, dient men het te deblokkeren met de meegeleverde sleutel.

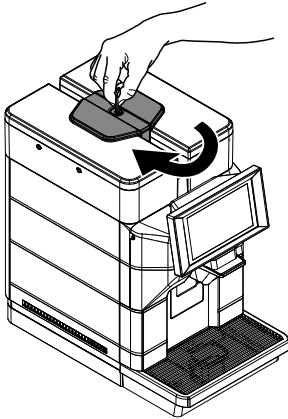

Nadat de deksel opengemaakt is, dient men het te verwijderen door op te tillen.

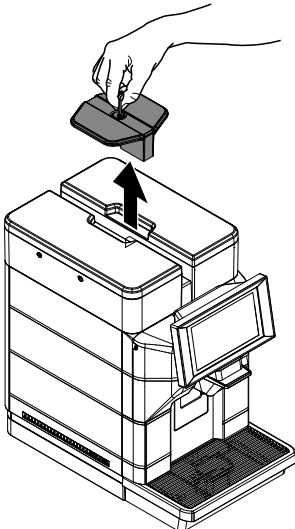

Nu kunnen het waterreservoir en het koffiebonenreservoir gevuld worden.

### 7.2 Koffiemelanges

- Het wordt aangeraden om verse, niet vette koffie met een middelmatige korrelgrootte te gebruiken.
- Gebruik een koffiemelange voor espresso.
- Gebruik speciale koffiemelanges voor espressoapparaten om een sterke en aromatische espresso te krijgen.
- Bewaar de koffie op een koele plaats in een hermetisch afsluitbare bus.

### 7.3 Bijvullen van de koffiebonen

 Vul het reservoir alleen met koffiebonen. Voeg geen gemalen koffie, oploskoffie en andere dingen in die de machine beschadigen.

Verwijder de deksel ter bescherming zoals beschreven is in de paragraaf "Opening bovenste deksel". (alleen versies M2, M2+, B2 en B2+).

Haal de deksel van het koffiereservoir af.

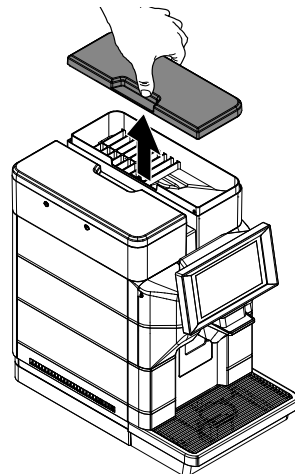

⚠ De koffiemolen bevat bewegende onderdelen die gevaarlijk kunnen zijn; het is verboden er vingers en/of andere voorwerpen in te steken.

👉 Het reservoir kan zijn voorzien van een ander veiligheidssysteem op basis van de voorschriften van het land van gebruik van de machine.

Giet de koffiebonen in het reservoir.

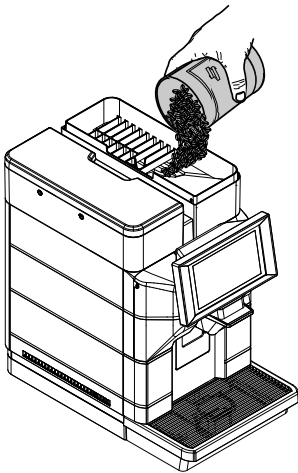

👉 Gebruik steriele wegwerphandschoenen om het koffiereservoir te vullen om bacteriologische besmetting te voorkomen.

👉 Wanneer het waterreservoir niet geplaatst is, dient men er op te letten dat er geen koffiebonen in de ruimte van het reservoir vallen. In het geval dat het toch gebeurt, verwijder de koffieboon om storingen te voorkomen.

Plaats de deksel weer op het koffiereservoir.

Herplaats de deksel ter bescherming zoals beschreven is in de paragraaf "Sluiting bovenste deksel". (alleen versies M2, M2+, B2 en B2+).

#### 7.4 Vullen van het waterreservoir

⚠ Als het apparaat is aangesloten en ingesteld op 'waterleidingnet' vult u de watertank alleen voor het ontkalken.

⚠ Voor het eerste gebruik het waterreservoir zorgvuldig wassen. Het reservoir mag alleen met vers drinkwater gevuld worden. Heet water, koolzuurhoudend water of andere vloeistoffen beschadigen de machine.

Verwijder de deksel ter bescherming zoals beschreven is in de paragraaf "Opening bovenste deksel". (alleen versies M2, M2+, B2 en B2+).

Verwijder de deksel van het waterreservoir.

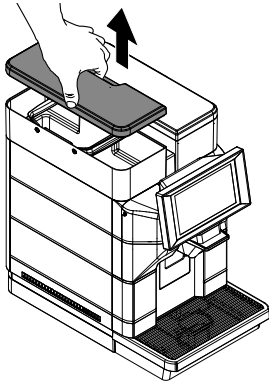

Verwijder het reservoir; til het op aan de speciale handgrepen binnenin.

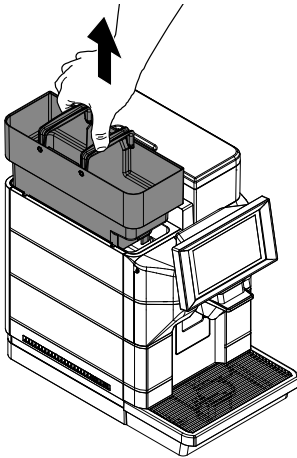

Spoel het reservoir en vul het met vers water; overschrijd niet het (MAX) niveau aangegeven in het reservoir.

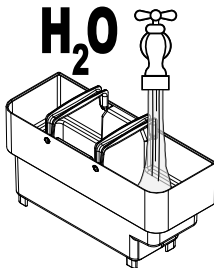

 Gebruik steriele  
wegwerphandschoenen  
om het waterreservoir te  
vullen om bacteriologische  
besmetting te voorkomen.

Plaats het reservoir weer terug en doe de deksel er weer op.

Herplaats de deksel ter bescherming zoals beschreven is in de paragraaf "Sluiting bovenste deksel". (alleen versies M2, M2+, B2 en B2+).

### 7.5 Meting en afstelling van de waterhardheid

De meting van de waterhardheid is erg belangrijk voor het juiste beheer van het antikalkfilter en voor de ontkalkingsfrequentie van de machine. Dompel de teststrip voor de waterhardheid gedurende 1 seconde helemaal in het water.



 De test is slechts voor één meting geldig.

Controleer hoeveel vierkantjes van kleur veranderen en raadpleeg de tabel.

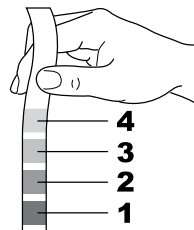



De nummers komen overeen met de instellingen die u kunt vinden in de afstelling van de machine die hierna wordt getoond.

1	HARDHEID 1 (zeer zacht)
2	HARDHEID 2 (zacht)
3	HARDHEID 3 (gemiddeld)
4	HARDHEID 4 (hard)

Ga naar de programmering van de machine zoals beschreven in de paragraaf "Toegang tot de programmeringsmenu's". Tik het menupictogram aan om de menufuncties van het apparaat weer te geven.



Selecteer "Machine-instellingen". Selecteer "Onderhoud". Selecteer "Ontkalkingsinstellingen". Stel de bij het meten vastgestelde waarde in.

 De machine wordt geleverd met een standaard afstelling die de meeste gebruikers tevreden stelt.

Nadat de waterhardheid is ingesteld, dient het antikalkfilter geïnstalleerd te worden zoals beschreven in de volgende paragraaf.

## 7.6 Waterfilter

 Het waterfilter werkt alleen als de machine niet op 'waterleidingnet' is ingesteld.

Water is een heel belangrijk bestanddeel van elke espresso en het is dus heel belangrijk dit altijd professioneel te filtreren. Daarom kunnen alle machines over het waterfilter beschikken. Het filter is eenvoudig te gebruiken en haar geavanceerde technologie voorkomt doeltreffend de vorming van kalk. Zo is het water altijd in perfecte staat om een intens aroma aan uw espresso te geven.

 De meting van de waterhardheid is erg belangrijk voor het juiste beheer van het waterfilter en voor de frequentie waarmee de machine ontkalkt dient te worden.

 Het antikalkfilter moet worden vervangen wanneer dit door de machine wordt aangegeven.

 Alvorens de ontkalking uit te voeren moet het antikalkfilter uit het waterreservoir worden verwijderd.

Haal het waterfilter uit de verpakking. Zet het filter op de standaardposititie op de letter B. Gebruik de waterhardheidstest die met de machine meegeleverd wordt. Stel het "Intenza Aroma System" in zoals vermeld op de verpakking van het filter (zie paragraaf "Meting en afstelling van de waterhardheid").

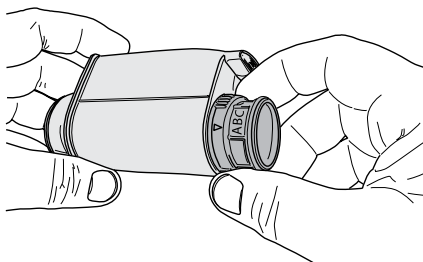

<b>A</b>	Zacht water
<b>B</b>	Hard water (standaard)
<b>C</b>	Zeer hard water.

Dompel het waterfilter in verticale positie (met de opening naar boven) in koud water en druk zachtjes op de zijkant om de luchtbelletjes er uit te laten.

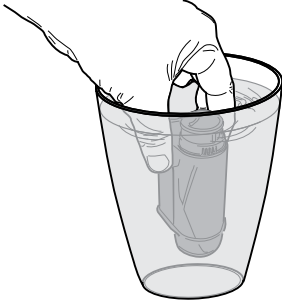

Haal het reservoir uit de machine en leeg deze. Verwijder het witte filtertje dat zich in het reservoir bevindt. Bewaar deze op een droge en stofvrije plaats.

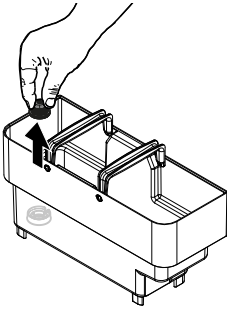

Plaats het filter in het lege reservoir. Druk het filter naar beneden totdat het niet verder kan.

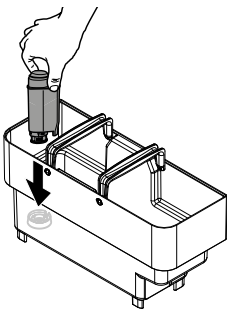

Vul het reservoir met vers drinkwater en plaats deze terug in de machine. Plaats een kop onder de schenkinrichting het water.

Ga naar de programmering van de machine zoals beschreven in de paragraaf "Toegang tot de programmeringsmenu's". Tik het menupictogram aan om de menufuncties van het apparaat weer te geven.



Selecteer "Machine-instellingen". Selecteer "Onderhoud". Selecteer "Instellingen waterfilter". Schakel het waterfilter in.

Na de werkzaamheid vult u het waterreservoir weer met nieuw drinkwater tot aan het MAX-peil. Op het scherm van de machine verschijnt het icoon Filter 100% om aan te geven dat het filter geïnstalleerd is.

## 7.6.1 Vervanging van het waterfilter

 Het filterpictogram wordt rood wanneer de autonomie van het filter lager is dan 10%. Vervang het filter wanneer de melding wordt weergegeven of wanneer de autonomie van het filter lager is dan 1%.

 Vervang het waterfilter minstens elke 3 maanden, ook als de machine nog niet aangeeft dat het vervangen moet worden.

Verwijder het waterfilter. Volg de stappen in het gedeelte "Waterfilter". Vervang het filter en activeer het nieuwe. Op het display wordt het aantal gebruikte filters automatisch bijgewerkt. Deze gegevens worden alleen bijgewerkt in het menu als de gebruiker een nieuw filter heeft geïnstalleerd voordat het vorige uitgeput of in elk geval niet voorbij een achtste van de keten is. Vul het waterreservoir opnieuw met vers drinkwater tot het MAX niveau.

## Vervanging van het filter na gebruik van 8 filters Haal het lekbakje eruit.

Verwijder het waterfilter. Volg de stappen in het gedeelte "Waterfilter". Nu zullen ook alle handelingen gevraagd worden die betrekking hebben op de ontkalkingsfase. Het display werkt automatisch het aantal gebruikte filters bij, waardoor het op 0/8 komt, maar pas na de ontkalking en vóór de nieuwe filteractivering. Vul het waterreservoir opnieuw met vers drinkwater tot het MAX niveau.

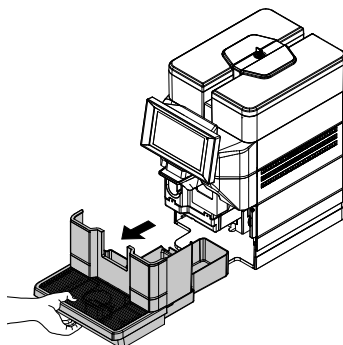

## 7.7 Sluiting bovenste deksel

(\* alleen versies M2, M2+, B2 en B2+).

Nadat het bijvullen is uitgevoerd en tijdens de normale werking dient de bovenste deksel ter bescherming altijd geplaatst en gesloten te zijn met de speciale sleutel om de toegang voor onbevoegde personen te voorkomen. Om de bovenste deksel te blokkeren, dient men het erop te leggen en te sluiten met de speciale meegeleverde sleutel.

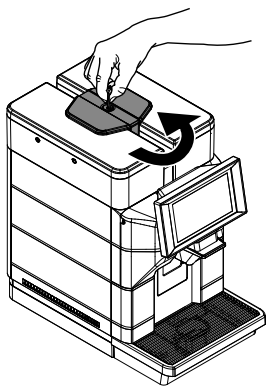

## 7.8 Instelling van de maalfijnheid

De machine biedt de mogelijkheid om de maalfijnheid van de koffie iets te wijzigen om deze aan te passen aan het soort gebruikte koffie. De afstelling dient te gebeuren via de hendel geplaatst aan de zijkant in de serviceruimte van de machine.

Verwijder de schroef die voorkomt dat het deurtje van het uitgiftevak per ongeluk opengaat. (\* alleen versie 120 V VS).

Open de toegangsdeur van de serviceruimte en verdraai de hendel één klik per keer.

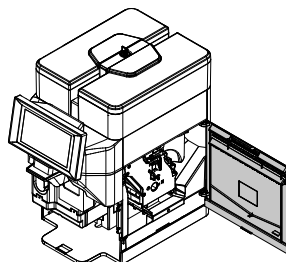

Hersluit de deur en zet 1-2 koffie om de verandering in de maalfijnheid te controleren. Herhaal de handeling tot u de gewenste fijnheid bereikt.

Plaats de schroef terug die voorkomt dat het deurtje van het uitgiftevak per ongeluk opengaat. (\* alleen versie 120 V VS).

De referentietekens geven de ingestelde maalfijnheid aan; er kunnen verschillende maalfijnheden worden ingesteld met de volgende interpretatie:

- 1 - Fijne maling
- 2 - Grove maling

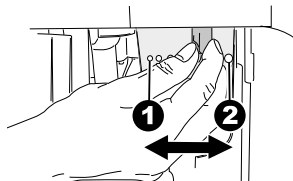

## 7.9 Instelling "Aroma" - hoeveelheid gemalen koffie

Met de machine kan worden geregeld hoeveel koffie er wordt gemalen voor de bereiding van elke afzonderlijke drank op basis van koffie. De regeling moet worden uitgevoerd via het programmeringsmenu van de machine. Wijzig de hoeveelheid gemalen koffie in de drankrecepten. De referentietekens geven de ingestelde hoeveelheid gemalen koffie aan;

Voor elk recept kan een verschillende hoeveelheid gemalen koffie worden ingesteld, met de volgende referentiepunten:

- 1 - Minimumhoeveelheid koffie
- 4 - Maximumhoeveelheid koffie

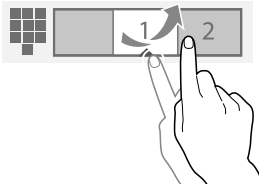

De hoeveelheid koffie uiteindelijk die wordt gemalen kan worden afgesteld met de Aroma-regelhendel.

 Deze handeling kan alleen door een gespecialiseerde monteur worden uitgevoerd.

 De afstelhendel voor het aroma dient alleen gedraaid te worden wanneer de koffiemolen stil staat. De instelling dient uitgevoerd te worden vóór de koffieafgifte.

 Wijzig NIET de koffiedosis wanneer de optie voormaling actief is (ingesteld op "ON").

Om af te stellen, kunt u de hendel bedienen aan de zijkant in de serviceruimte van de machine. Haal het lekbakje eruit.

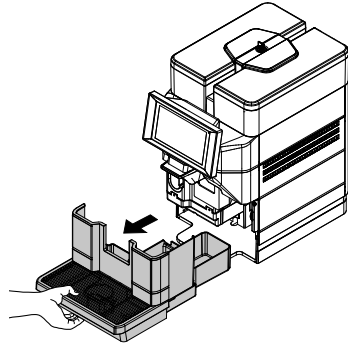

Verwijder de schroef die voorkomt dat het deurtje van het uitgiftevak per ongeluk opengaat. (\* alleen versie 120 V VS).

Open de toegangsdeur van de serviceruimte.

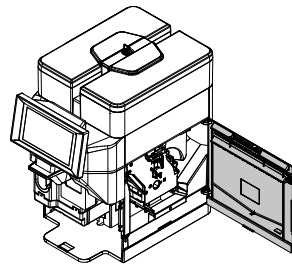

De referentietekens geven de ingestelde hoeveelheid gemalen koffie aan;

- A - Minimumhoeveelheid koffie
- B - Maximumhoeveelheid koffie

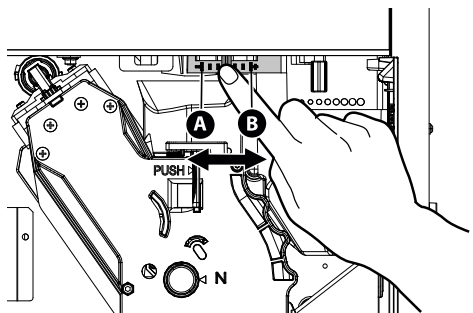

In de volgende afbeelding wordt de fabrieksinstelling van de stand van de regelhendel getoond.

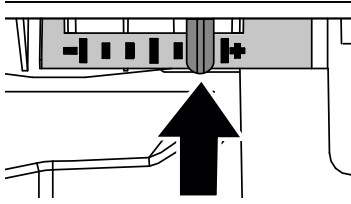

## 7.10 Regeling mondstuk dranken

Met de koffiemachine kan men de meeste bekers/kopjes die verkrijgbaar zijn in de handel gebruiken. De koffietuit is in hoogte verstelbaar, zodat het beter aangepast kan worden aan de afmetingen van de kopjes die u wilt gebruiken. Breng de koffietuit handmatig omhoog of omlaag om de afstelling uit te voeren.

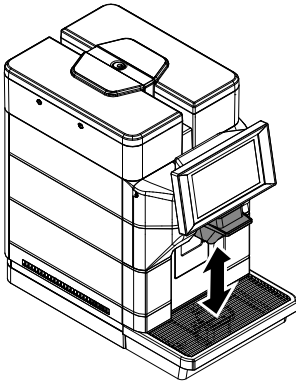

De aangeraden standen zijn:

- Voor het gebruik van kleine kopjes;

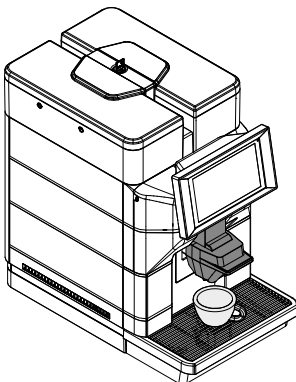

- Voor het gebruik van grote bekers.

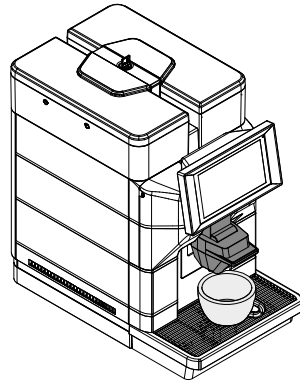

- Voor het gebruik van hoge glazen.

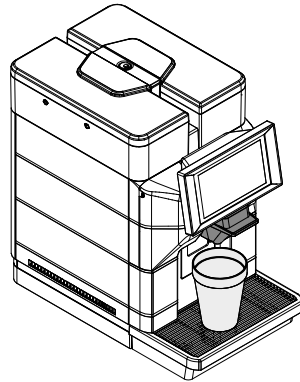

Onder de schenkinrichting kunnen twee bekers/kopjes geplaatst worden om tegelijkertijd twee kopjes koffie te zetten.

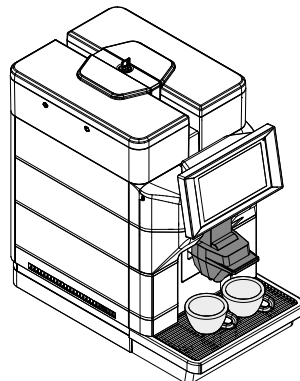

## 7.11 Opstarten / uitschakeling van de machine

Het opstarten en de uitschakeling van de machine gebeurt met de knop aan de achterkant van de machine.

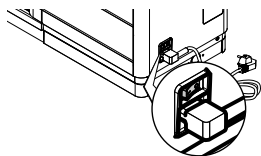

## 7.12 Instelling van de taal (bij eerste gebruik)

Bij het eerste gebruik vraagt de machine de gewenste taal voor de weergave van de meldingen te kiezen en op te slaan.

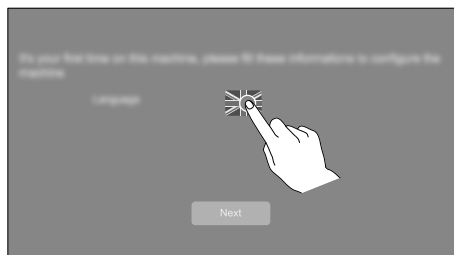

Druk op het vlagsymbool en selecteer de vlag van de gewenste taal. Druk op de knop "Next" om de taalinstelling te opslaan. De machine begint met de verwarming van het systeem.

 Wanneer de machine is verwarmd, zal deze, bij eerste gebruik, het circuit vullen en een spoelcyclus van de interne circuits uitvoeren waarbij een kleine hoeveelheid water wordt verstrekt. Wacht totdat deze cyclus is beëindigd.

## 7.13 Ingebruikname - Gebruik na een lange periode van stilstand

Stel de maalfijnheid in (volgens de aanwijzingen van de voorgaande punten). Sluit de stekker van het apparaat aan op het elektriciteitsnet (zie punt "Aansluiting op het elektriciteitsnet"). Voor een perfecte Espresso dient men het koffiecircuit om te spoelen, indien de machine voor het eerst gebruikt wordt of na een periode van lange stilstand. Met deze eenvoudige handelingen kunt u altijd een heerlijke kop koffie zetten.

Deze dienen uitgevoerd te worden:

- Bij de ingebruikname;
- Wanneer de machine gedurende een lange tijd niet wordt gebruikt (voor meer dan 2 weken).

 Voer nog 2 pogingen uit indien de eerste activering (afgifte) mislukt. Als het probleem na 3 pogingen niet verholpen is, laat de machine dan 30 min. rusten en probeer nog 3 maal. Raadpleeg de Klantenservice indien het probleem aanhoudt.

### 7.13.1 Na een periode van stilstand

Laat de watertank leeglopen, was hem en droog hem af.

 Als de automaat is aangesloten en ingesteld op 'waterleidingnet' moet u deze handeling uitvoeren als de machine is uitgeschakeld.

Vul de watertank. (Alleen als de automaat niet is aangesloten en niet ingesteld op 'waterleidingnet').

Plaats een grote bak onder de koffietuit.

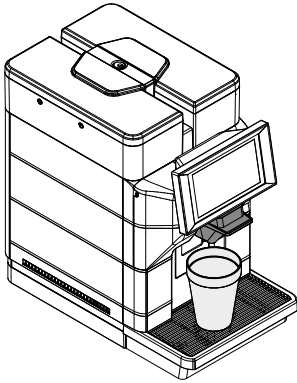

Druk op het pictogram van een drank op basis van koffie om de afgifte te starten. De machine start de afgifte van een kopje koffie vanuit de koffietuit; wacht tot de afgifte klaar is en leeg de bak. Herhaal de afgifte 3 keer.

Plaats een grote bak onder de koffietuit.

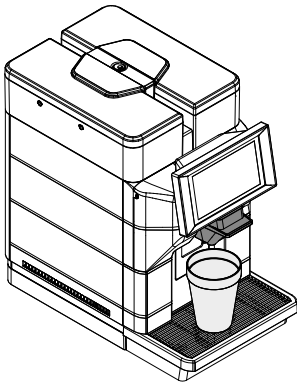

Tik op het pictogram van de "Hot Water"-drank om de afgifte van HEET WATER te starten. Leeg het kannetje nadat de afgifte van heet water beëindigd is. De machine is gereed voor gebruik.

## 7.14 Reinigen van de delen die met de voedingsmiddelen in aanraking komen

Reinig alle delen die met voedingsmiddelen in aanraking komen;

- Was uw handen grondig.
- Maak een bacteriënbestrijdend, chloorhoudend ontsmettingsmiddel klaar (verkrijgbaar bij de apotheek) en volg hierbij de concentraties die op het product vermeld zijn.
- Verwijder alle deksels en bakjes van het apparaat.
- Dompel alles onder in de voorbereide oplossing.

## 7.15 Gebruik van het apparaat

 Alvorens de machine te gebruiken, moet men deze handleiding aandachtig hebben doorgelezen en een goede algemene kennis van de machine hebben verworven.

 Indien het apparaat enige tijd niet werd gebruikt is het raadzaam de vorige paragraaf "Ingebruikname - Gebruik na een lange periode van stilstand" te lezen alvorens het opnieuw te gebruiken.

De keuzeprocedures van de dranken worden in het hoofdstuk "Werking en gebruik" beschreven.

## 8 PROGRAMMERINGSMENU

 In dit hoofdstuk wordt beschreven hoe de programmeringsparameters van het apparaat kunnen worden ingesteld of gewijzigd.

 Het is dus raadzaam dit hoofdstuk aandachtig te lezen en om uitsluitend in te grijpen nadat u de juiste volgorde van de uit te voeren handelingen hebt begrepen.

 Alle in dit hoofdstuk beschreven werkzaamheden behoren uitsluitend tot de bevoegdheid van de beheerder of het technisch personeel met de verantwoordelijkheid voor de werksequenties en het gebruik van geschikte middelen in strikte opvolging van de geldende veiligheidsvoorschriften.

Het technisch personeel of de beheerder kan enkele werkingsparameters van de machine wijzigen op basis van de persoonlijke eisen van de gebruiker.

### Opmerkingen over de programmering

Dankzij de controle-elektronica van het apparaat is het mogelijk om al dan niet meerdere functies te gebruiken. Wat volgt is een beknopte uitleg over de belangrijkste functies die nodig zijn om de werking van het apparaat zo goed mogelijk te beheren, niet noodzakelijkerwijze in de volgorde waarin ze in de menu's verschijnen. Er kunnen functies worden weergegeven die specifiek zijn voor bepaalde functionele groepen; de functionele groepen zijn verschillend naargelang het model.

De voorstelling van de pictogrammen/schermen in deze handleiding is indicatief en kan afwijken van wat u op het toestel ziet, afhankelijk van de instellingen die u op het toestel heeft uitgevoerd (lay-out, thema's en/of pictogrammen).

### 8.1 Toegang tot de programmeringsmenu's

Ga als volgt te werk voor toegang tot de programmeringsmenu's:  
met de deur van de serviceruimte gesloten, tik op het pictogram "instellingen";



ofwel  
Haal het lekbakje eruit.

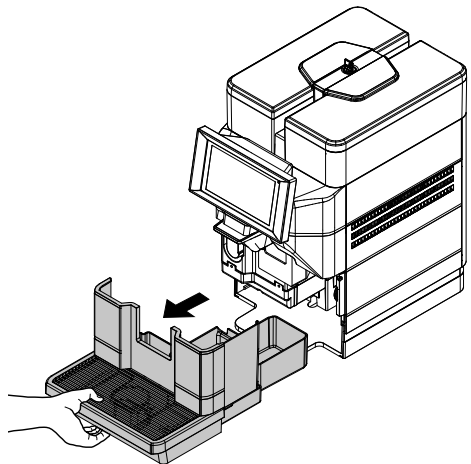



Verwijder de schroef die voorkomt dat het deurtje van het uitgiftevak per ongeluk opengaat. (\* alleen versie I 20 V VS).

Open de toegangsdeur van de serviceruimte.

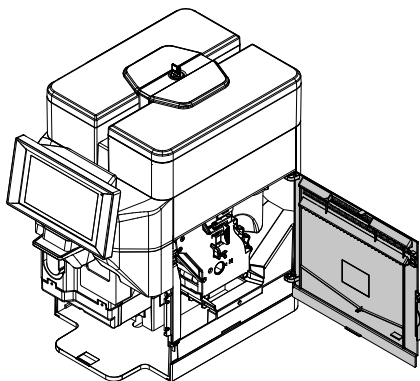

 Doe het luik alleen open om toegang te krijgen tot de menu's als het niet mogelijk is om op de normaal manier langs de tablet naar de menu's te gaan.

Afhankelijk van de instellingen kan worden gevraagd worden een wachtwoord in te voeren om toegang te krijgen tot de programmeringsmenu's. Voer het wachtwoord in voor toegang tot de ingeschakelde menu's. Er zijn 2 toegangsniveaus voor de programmeringsmenu's naargelang de graad van de bediener. De mogelijke niveaus zijn:

- Gebruiker
- Technicus

Het eerste scherm wanneer u in het programmeringsmenu zit, is als volgt onderverdeeld:

- Bedieningsbalk
- Informatiegebied
- Berichtengebied
- Storingengebied
- Informatiegebied onderhoud

### Bedieningsbalk

Hier worden de pictogrammen van de beschikbare bedieningselementen weergegeven.

### Informatiegebied

Hier wordt informatie over het apparaat weergegeven (softwareversie, ...) weergegeven.

### Berichtengebied

Hier worden informatieve berichten weergegeven, zoals statistieken over de meest gevraagde selecties, ...

### Storingengebied

Hier worden de storingen op het apparaat weergegeven.

### Informatiegebied onderhoud

Hier wordt de informatie over de onderhoudstermijnen weergegeven. Met de kennisgeving voor onderhoud wordt de huidige datum/tijd als datum van de laatste onderhoudsbeurt ingesteld.

## 8.2 Beschrijving van de toetsen tijdens de programmering

### Menu



Tik het menupictogram aan om de menufuncties van het apparaat weer te geven. Alle functies worden weergegeven en enkel degene die aan het huidige bedienersprofiel zijn gekoppeld, zijn ingeschakeld. Een aantal functies en/of parameters wordt mogelijk niet weergegeven: het volstaat om door het scherm te scrollen.

### Exit



Tik op het pictogram "Afsluiten" om de programmeringsmenu's te verlaten. Het scherm met de selecties wordt weergegeven.

### Favorieten



De favorieten zijn gekoppeld aan de veelgebruikte functies. Nadat er een functie aan de favorieten is toegevoegd, volstaat het de favorieten weer te geven en de functie aan te tikken voor snelle toegang. Tik op het favorietenpictogram voor toegang tot de veelgebruikte functies die als favorieten zijn opgeslagen.

### Een functie toevoegen aan "favorieten"

Bij de functie tikt u op het pictogram van de "lege ster".



Het verandert de kleur (het wordt aangezet)



## Een functie verwijderen uit de "favorieten"

Vanuit favorieten tikt u de functie die u wilt verwijderen aan, vervolgens krijgt u toegang tot de functie. Tik op het pictogram van de "volle ster".



Het verandert de kleur (het wordt uitgezet)



## Numeriek toetsbord



Tik het pictogram van het "numerieke toetsbord" aan om het toetsbord weer te geven.

## 8.3 Waarden invoeren

In de programmeringsmenu's zijn de volgende manieren voorzien om waarden in te voeren / te wijzigen:

- Toetsbord
- Numeriek toetsbord
- Selectievakje (checkbox)
- Dropdownlijsten
- Keuzeschakelaar waarden

### Toetsbord



1	Hoofdletter (shift)
2	Toetsbord schakelt over van "nummers/symbolen" naar "letters"
3	Toetsbord schakelt over van "letters" naar "nummers/symbolen"
4	Hoofdlettervergrendeling (caps lock)
5	Verplaatst de cursor in de tekst
6	Nieuwe regel (tekst over twee regels)
7	Bevestigen
8	Annuleren
9	Wissen (back space)

### Numeriek toetsbord

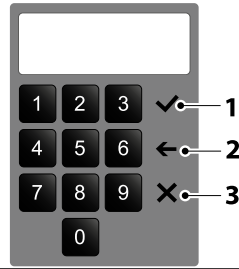

1	Bevestigen
2	Wissen (back space)
3	Het toetsbord sluiten

### Selectievakje (checkbox)

Tik het selectievakje aan om de optie in of uit te schakelen.

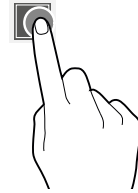

### Dropdownlijsten

Tik dit aan om de dropdownlijst te openen en selecteer de waarde.



### Keuzeschakelaar waarden

Scrol en selecteer de gewenste waarde.

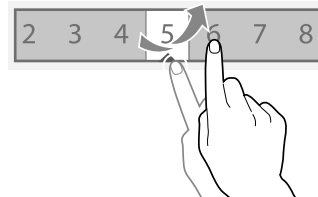

## 8.4 Programmeringsmenu

De structuur van het programmeringsmenu wordt beschreven onder het punt "Structuur van het programmeringsmenu".

In het punt "Beschrijving van items in het programmeringsmenu" worden alle items van dat menu beschreven.

### 8.4.1 Structuur van het programmeringsmenu

Met dit menu kunnen enkele parameters voor de werking van de machine worden beheerd.







Dit zijn de items in het programmeringsmenu:









MENU-INGANGNR.	MENU-INGANG
0	Menu
1	Dagelijkse werkzaamheden
1.1	Reinigen / spoelen
1.2	Bak koffiedik leegmaken
2	Instellingen dranken
2.1	Display
2.2	Categorieën
2.3	dranken
2.3.1	Weergegeven dranken
2.3.2	Dranken beschikbaar
2.3.3	Dranken niet beschikbaar
2.4	Recepten
2.4.1	Recepten in gebruik
2.4.2	Recepten beschikbaar
2.4.3	Recepten niet beschikbaar
2.5	Reservoirs
3	Machine-instellingen
3.1	Machineconfiguratie
3.1.1	Configuratieselectie
3.1.2	Back-up en terugzetten
3.1.3	Importeren vanaf USB
3.1.4	Exporteren naar USB
3.2	vertalingconfiguraties
3.2.1	Vertalingen wijzigen
3.3	Display instellingen
3.3.1	Grafische interface aanpassen
3.3.1.1	Wijzigen
3.3.1.2	Selecteren
3.3.1.3	Grafische interface importeren
3.3.1.4	Aangepaste grafische interface exporteren
3.3.2	Pakket GUI
3.3.3	Algemene instellingen van het display
3.3.4	Afspeellijst
3.4	Inganginstellingen
3.4.1	Instellingen koffiedik
3.5	Uitganginstellingen
3.5.1	Espresso-instellingen
3.5.2	Audio-instellingen





MENU-INGANGNR.	MENU-INGANG
3.5.3	Instellingen voor temperatuur
3.6	Onderhoud
3.6.1	Instellingen voor reinigingsmeldingen
3.6.2	Bekijk volgende reinigingsmelding
3.6.3	Automatisch spoelen
3.6.4	Ontkalkingsinstellingen
3.6.5	Waterfilterinstellingen
3.7	Andere instellingen
4	Machinegegevens
4.1	Defecten
4.1.1	Huidige status
4.1.2	Storingsgeschiedenis
4.1.3	Gebeurtenisgeschiedenis
4.2	Statistieken
4.2.1	Statistieken weergeven
4.2.2	Statistieken resetten
4.2.3	Show Audit
4.2.4	Nummers drankitems
4.2.5	EVA-DTS aanpassen
4.3	Menu met favorieten
4.3.1	Favorietenlijst
4.3.2	De favorieten verwijderen
4.4	Nummer en naam machine
4.5	Installatiedatum
4.6	Contactinformatie
5	Energiebesparing
5.1	Instellingen Energiebesparing
5.2	Tijdperioden Energiebesparing
6	Betalingsystemen
6.1	Protocol
6.1.1	ALGEMENE INSTELLINGEN
6.1.2	MDB
6.1.2.1	Muntautomaat
6.1.2.2	Instellingen MDB munten
6.1.2.2.1	Geaccepteerd
6.1.2.2.2	Geaccepteerd gepast wisselgeld
6.1.2.2.3	Wisselgeld teruggeven
6.1.2.2.4	Vend token value
6.1.2.2.5	Instellingen voor gepast wisselgeld
6.1.2.3	Toestel zonder contant geld
6.1.2.4	Controle stick zonder contant geld
6.1.2.5	Bankbiljetlezer
6.1.2.6	Instellingen MDB bankbiljetten
6.1.2.6.1	Geaccepteerd
6.1.2.6.2	Geaccepteerd gepast wisselgeld
6.1.3	Virtuele credits
6.1.4	Selectienummers dranken
6.2	Prijs
6.2.1	Valutasymbool
6.2.2	Algemene drankprijs
6.2.3	Drankprijs
6.2.4	Code voor gratis afgifte
6.2.5	Beheer prijsniveaus
6.2.6	Prijs koffiepeil

MENU-INGANGNR.	MENU-INGANG
6.3	Contante actie
7	Importeren/exporteren
7.1	Export EVA-DTS
7.1.1	Bestand exporteren
7.1.2	Seriepoort exporteren
7.2	Video
7.3	Afbeeldingen
7.4	Back-up
7.5	Log storingen
8	Systeem
8.1	Ontwikkeling
8.1.1	Menu exporteren
8.1.2	Log weergeven
8.1.3	Vingersimulatietest
8.1.3.1	Vingersimulatietest
8.1.3.2	Simulatietest importeren/exporteren
8.1.4	Dmesg weergeven
8.1.5	Logs exporteren
8.1.6	Systeem Info
8.1.7	Vertalingen SW importeren/exporteren
8.1.8	Dosissentabel exporteren
8.1.9	Machinedatabank exporteren
8.1.10	Omgevingsvariabelen
8.2	Technische kenmerken
8.2.1	Componenten testen
8.2.2	Machine-ingang controleren
8.2.3	Uitgang testen
8.2.4	Touchscreen testen
8.2.5	Ketel legen
8.2.6	Machineparameters controleren
8.2.7	Volledige selecties
8.2.8	Automatische test
8.2.9	Reset wanneer eerste keer wordt ingeschakeld
8.2.10	Reboot van het systeem
8.3	Instellingen datum en tijd
8.4	Talen
8.5	Gebruikersprofielen
8.6	Netwerk
8.6.1	Wifi
8.6.2	BLUETOOTH
8.8	Informatie
9	Connectiviteit
9.1	E-mailmeldingen
9.1.1	Settings
9.1.2	Waarschuwing gebeurtenissen
9.1.3	Waarschuwing storingen
10	Touchless Option
10.1	Saeco ProUp
10.1.1	Instellingen voor Saeco ProUp

## 8.4.2 Beschrijving van items in het programmeringsmenu

MENU-INGANG NR.	MENU-INGANG	Beschrijving
0	Menu	Met dit menu kunt u naar alle configuratieparameters van de machine gaan.
1	Dagelijkse werkzaamheden	Hiermee worden alle functies gegroepeerd die van invloed zijn op de dagelijkse werkzaamheden of vaak uitgevoerde werkzaamheden (reinen, tellers koffiedik op nul stellen, ...).
1.1	Reinigen / spoelen	Dit zijn automatische reinigings- en spoelfuncties van de functionele groepen van het apparaat (cappuccinatoren). Kies de componenten die u wil reinigen.
1.2	Bak koffiedik leegmaken	Met deze functie wordt de teller die de melding "Koffiedik vol" van de bak voor koffiedik beheert op nul gesteld.
2	Instellingen dranken	Instellingen recepten, inschakelingen producten, ingrediënten, voorinfusie, enz.
2.1	Display	Het is mogelijk de volgorde van de drankcategorieën en de rangschikking van de dranken in de verschillende categorieën aan te passen. Om de volgorde van de categorieën te aan te passen, tikt u op de pijltjes (omhoog en omlaag) van de categorie die u wil verplaatsen. Om de rangschikking van de dranken in een bepaalde categorie aan te passen, tikt u op de toets "Drankenlay-out wijzigen" van de drankcategorie waarvan u de rangschikking wil aanpassen. Kies uit de vooraf vastgelegde lay-outs een lay-out voor de selecties die worden weergegeven bij normaal gebruik (1x4, 2x4, 2x5, ...). Om een selectie bij normaal gebruik al dan niet beschikbaar te maken, versleedt u het pictogram van de selectie naar de beschikbare selecties of omgekeerd.
2.2	Categorieën	Hiermee kunnen de selectiecategorieën worden aangemaakt, aangepast en verwijderd. De selectiecategorieën worden weergegeven bij normaal gebruik en hiermee kunnen de selecties per type drank worden onderverdeeld (bijvoorbeeld "drank met melk"). Met deze functie kunt u: - een nieuwe categorie aanmaken;  - een categorie kopiëren;  - een categorie aanpassen;  - een categorie verwijderen;  - de beschikbare categorieën activeren / deactiveren.  <b>EEN CATEGORIE AANMAKEN / WIJZIGEN</b> Hiermee kan de naam, de beschrijving en het pictogram van de categorie worden toegewezen of gewijzigd.
2.3	dranken	Vanuit het scherm is het mogelijk om: - Nieuwe dranken aan te maken en een recept te koppelen.   De software controleert of er compatibiliteit is tussen het recept en de configuratie (lay-out) van het apparaat. Als er een incompatibiliteit wordt vastgesteld, wordt het volgende weergegeven:  - Een drank te verwijderen; 

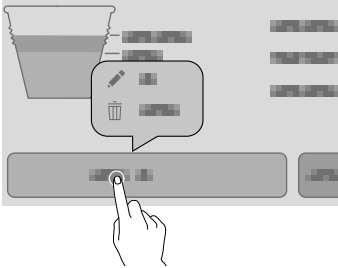

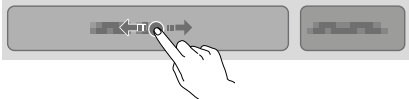
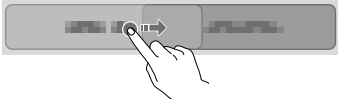

MENU-INGANG NR.	MENU-INGANG	Beschrijving
		<p>- Een drank te kopiëren;</p>  <p>- Een drank aan te passen.</p>  <p><b>EEN DRANK AANMAKEN / WIJZIGEN</b>  Het is mogelijk om:</p> <ul style="list-style-type: none"> <li>- De naam van de weergegeven dranken in normale gebruik toe te wijzen / te wijzigen;</li> <li>- Te kiezen welk recept voor de bereiding van de drank wordt gebruikt.</li> </ul> <p>Het apparaat gebruikt standaard recepten voor afzonderlijke dranken; voor dubbele selecties (x2) moeten recepten met de aangepaste dosissen worden aangemaakt. De software controleert of er compatibiliteit is tussen het recept en de configuratie (lay-out) van het apparaat. Als</p>  <p>wordt weergegeven, is er een incompatibiliteit vastgesteld.</p> <ul style="list-style-type: none"> <li>- De aan de drank gekoppelde afbeelding te wijzigen.</li> </ul> <p>tik de afbeelding aan om een nieuwe afbeelding te kiezen;</p> <ul style="list-style-type: none"> <li>- De mogelijkheid in te schakelen een selectie vroegtijdig af te breken (functie "afgifte onderbreken");</li> <li>- Een afspeellijst te koppelen van de multimedia-inhoud die tijdens de afgifte moet worden weergegeven.</li> <li>- De testdrank afgeven.</li> </ul>
2.3.1	Weergegeven dranken	Hiermee kan worden aangepast welke dranken op het display worden weergegeven.
2.3.2	Dranken beschikbaar	Hiermee kan worden aangepast welke dranken beschikbaar zijn in de machine.
2.3.3	Dranken niet beschikbaar	Hiermee kan worden aangepast welke dranken niet beschikbaar zijn in de machine vanwege de configuratie.
2.4	Recepten	<p>Het is mogelijk om:</p> <ul style="list-style-type: none"> <li>- Een nieuw recept aan te maken.</li> </ul>  <p>Het nieuwe recept wordt opgeslagen in de categorie "niet beschikbaar". Koppel vervolgens het recept aan de drank.</p> <p>De software controleert of er compatibiliteit is tussen het recept en de configuratie (lay-out) van het apparaat. Als</p>  <p>wordt weergegeven, is er een incompatibiliteit vastgesteld</p> <ul style="list-style-type: none"> <li>- Een recept te verwijderen;</li> </ul>  <p>- Een recept te kopiëren;</p>  <p>- Een recept aan te passen.</p>  <p><b>EEN NIEUW RECEPT AANMAKEN</b>  Met de geleide procedure kan er een nieuw recept worden aangemaakt. Een scherm wordt weergegeven waar u het volgende doet:</p> <ul style="list-style-type: none"> <li>- wijs een naam toe aan het nieuwe recept;</li> <li>- tik het volgende aan:</li> </ul> 

MENU-INGANG NR.	MENU-INGANG	Beschrijving
		<p>en vervolgens "Bereiding toevoegen" voor het toevoegen van de producten die deel uitmaken van het recept (zoals koffie, melk, ...).</p> <p>De schermen van de parameters verschillen naargelang het toegevoegde product (espresso, verse melk, ...);</p> <p>- om aanpassingen aan te brengen, tikt u het volgende aan:</p> <p></p> <p>en vervolgens "Aanpassing toevoegen".</p> <p>Voor elke aanpassing kunnen de diverse parameters worden ingesteld;</p> <p>- sla de instellingen op en keer terug naar het hoofdscherm.</p> <p>Het is mogelijk om vanuit het hoofdscherm met "Test recept" een testselectie af te geven om het aangemaakte recept te controleren.</p> <p>Na de testselectie blijft het mogelijk om het recept aan te passen.</p> <p><b>EEN RECEPT AANPASSEN</b></p> <p>Vanuit het scherm van het recept is het mogelijk om:</p> <p>- de naam van het recept te wijzigen;</p> <p>U kunt aan het recept nog andere ingrediënten toevoegen en/of aanpassingen aanbrengen. Vanuit het scherm van het recept tikt u op</p> <p></p> <p>om bijkomende ingrediënten toe te voegen en/of aanpassingen aan te brengen.</p> <p>Om de instellingen van de individuele ingrediënten (bijvoorbeeld, de hoeveelheid water, instantproducten, ...) te wijzigen, tikt u de balk van het ingrediënt aan om het bijbehorende menu te openen.</p>  <p>- "Wijzigen" aan te tikken om de parameters te wijzigen;</p>  <p>- "Verwijderen" aan te tikken om het ingrediënt te verwijderen.</p>  <p>Om een ingrediënt voor of achter een ander ingrediënt te verplaatsen, versleept u de balk van het ingrediënt.</p>  <p>Voor sommige producten (bijvoorbeeld de melk) kunt u de afgiftes ervan parallel laten lopen.</p> 



MENU-INGANG NR.	MENU-INGANG	Beschrijving
		 <p>Na het veranderen van de parameters slaat u de instellingen op en u keert terug naar het hoofdscherm. Het is mogelijk om vanuit het hoofdscherm met "Test receipt" een testselectie af te geven om het aangepaste recept te controleren.</p> <p><b>BASISPARAMETERS KOFFIE</b> Het is mogelijk om het volgende in te stellen:</p> <ul style="list-style-type: none"> <li>- de naam van het ingrediënt;</li> <li>- de dosissen (water en poeder);</li> <li>- het bereiden van een testdrink.</li> </ul> <p>Voor apparaten met een betalingssysteem kan de verandering in prijs van de selectie worden ingesteld.</p> <p><b>BASISPARAMETERS MELK</b> Het is mogelijk om het volgende in te stellen:</p> <ul style="list-style-type: none"> <li>- de naam van het ingrediënt;</li> <li>- de dosissen (melk)</li> <li>- het bereiden van een testdrink.</li> </ul> <p><b>BASISPARAMETERS HEET WATER</b> Het is mogelijk om het volgende in te stellen:</p> <ul style="list-style-type: none"> <li>- de naam van het ingrediënt;</li> <li>- de dosissen (water);</li> <li>- het bereiden van een testdrink.</li> </ul> <p><b>GEAVANCEERDE PARAMETERS KOFFIE</b> MINIMUMHOEVEELHEID DRANK (in pulsen)</p> <p><b>OFFSET TEMPERATUUR</b> Met deze functie kan de temperatuur in de kop van de koffie eventueel worden verhoogd/verlaagd. Hiermee kan men de temperatuur van het product verlagen of verhogen op een schaal tussen -5 en +5.</p> <p><b>DOUBLE SHOT</b> Indien deze functie worden ingeschakeld, wordt een dubbele afgifte van koffie bereid per individuele afgifte drank.</p> <p><b>TIJD VOORZETTEN</b> Hiermee wordt de duur van het voorzetten ingesteld voordat het werkelijke koffiezetten plaatsvindt.</p> <p><b>DOSIS VOORZETTEN</b> Hiermee wordt de hoeveelheid water (in pulsen) ingesteld die tijdens het voorzetten wordt gebruikt.</p> <p><b>GEAVANCEERDE PARAMETERS MELK</b></p> <p><b>AIR PWM PERCENTAGE</b> Hiermee kan de hoeveelheid room in de kop (0% niet-opgeschuimde melk, 100% volledig opgeschuimde melk) worden ingesteld.</p>
2.4.1	Recepten in gebruik	Hiermee kan worden aangepast welke drankrecepten weergegeven worden in de machine.
2.4.2	Recepten beschikbaar	Hiermee kan worden aangepast welke drankrecepten beschikbaar zijn maar niet weergegeven worden in de machine.



MENU-INGANG NR.	MENU-INGANG	Beschrijving
2.4.3	Recepten niet beschikbaar	Hiermee kan worden aangepast welke recepten niet beschikbaar zijn in de machine vanwege de configuratie.
2.5	Reservoirs	Hier wordt, afhankelijk van de lay-out van de machine, de indeling van de productreservoirs weergegeven. Kies een reservoir om: - Het reservoir een naam te geven; - Een ingrediënt te koppelen aan het reservoir (Koffiebonen, Koffiebonen 2, verse melk, ...); - De met het reservoir geassocieerde kleur te veranderen.
3	Machine-instellingen	Met dit menu kunt u naar de machine-instellingen gaan.
3.1	Machineconfiguratie	Hiermee krijgt u toegang tot de databank van de configuratiegroep van de machine.
3.1.1	Configuratieselectie	Hiermee kunnen de configuratiegroepen en de afzonderlijke configuraties voor het apparaat worden beheerd. Een configuratiegroep bevat verschillende afzonderlijke configuraties (lay-outs). De configuratiegroepen en de individuele configuraties kunnen worden verwijderd en gekopieerd. Wanneer er een nieuwe configuratie wordt gebruikt, kan er beslist worden de statistische gegevens, kalibraties en onderhoudstellers opnieuw op nul te zetten. Alvorens de configuratie van een ander apparaat te laden (klonen), moet u zich ervan verzekeren dat de instellingen compatibel zijn met beide apparaten.
3.1.2	Back-up en terugzetten	Back-up Hiermee kunnen de instellingen van de machine worden opgeslagen in een back-upbestand.  RESET Hiermee kunnen de back-upinstellingen van de machine worden teruggezet. Het apparaat kan worden teruggezet op: - de fabrieksinstellingen; - de aangepaste instellingen die eerder waren opgeslagen. Nadat u instellingen vanuit het configuratiebestand hebt teruggezet, schakelt u de configuratie vanuit het menu "Configuratieselectie" in.
3.1.3	Importeren vanaf USB	Hiermee kunnen de nieuwe instellingen van de machine worden geïmporteerd uit een op een USB-stick opgeslagen configuratiebestand. Het importeren kan worden gebruikt voor het klonen van de instellingen van een ander apparaat; controleer dat de instellingen compatibel zijn met beide apparaten.
3.1.4	Exporteren naar USB	Hiermee kunnen de instellingen van de machine worden geëxporteerd naar een configuratiebestand op een USB-stick. Het exporteren kan worden gebruikt voor het klonen van de huidige instellingen op een ander apparaat; controleer dat de instellingen compatibel zijn met beide apparaten.
3.2	vertalingconfiguraties	
3.2.1	Vertalingen wijzigen	Het is mogelijk om voor de beschikbare talen de namen van de dranken, recepten, reservoirs, voedingsinformatie,... die op de schermen worden weergegeven aan te passen. De strings van de programmeringsmenu's kunnen niet worden aangepast.
3.3	Display instellingen	
3.3.1	Grafische interface aanpassen	U kunt een aantal grafische elementen van de gebruikersinterface personaliseren.
3.3.1.1	Wijzigen	Hiermee kunnen enkele grafische elementen van de gebruikersinterface worden ingesteld, zoals achtergronden, afmetingen van de tekst, kleuren enz.
3.3.1.2	Selecteren	Hiermee kan het bestand met de grafische aanpassingen worden gekozen dat op de gebruikersinterface moet worden toegepast. De geüploade bestanden worden weergegeven met de functie "importeren".
3.3.1.3	Grafische interface importeren	Hiermee kan op een USB-stick worden genavigeerd en er kunnen bestanden worden geselecteerd met daarop aangepaste grafische afbeeldingen die in het apparaat moeten worden geïmporteerd.
3.3.1.4	Aangepaste grafische interface exporteren	Hiermee kunnen de grafische aanpassingen die op een USB-stick zijn uitgevoerd, worden opgeslagen.
3.3.2	Pakket GUI	Hiermee kan een nieuw sjabloon van het GUI-pakket worden gekozen.

MENU-INGANG NR.	MENU-INGANG	Beschrijving
3.3.3	Algemene instellingen van het display	Hiermee wordt de weergave in of uitgeschakeld van: <ul style="list-style-type: none"> <li>- de multimedia-inhoud die bij normaal gebruik tijdens de afgifte beschikbaar is;</li> <li>- het instellen van de helderheid van het touchscreen; met de waarde 100 wordt de maximale helderheid ingesteld;</li> <li>- het aantal uitgevoerde afgiftes bij het inschakelen van het apparaat;</li> <li>- de prijs van de selecties bij normaal gebruik (voor modellen met betaalsysteem);</li> <li>- de datum en de tijd;</li> <li>- bereidingstijd drank;</li> <li>- de screensaver. Wanneer deze instelling wordt ingeschakeld, kan worden ingevoerd na hoeveel tijd de screensaver wordt geactiveerd.</li> </ul> Er kan een screensaver of een afspeellijst worden afgespeeld.
3.3.4	Afspeellijst	Hiermee kunnen afspeellijsten met tijverdrijvende inhoud worden aangemaakt en beheerd. Een afspeellijst bevat video's en/of reeksen afbeeldingen die tijdens de afgifte van de selectie worden afgespeeld. <p>Voor een afspeellijst met enkel afbeeldingen kunt u aangeven na hoeveel tijd de volgende afbeelding moet worden weergegeven.</p> <p>Video's of afbeeldingen toevoegen aan de afspeellijst</p>  <p>De afspeellijst kopiëren</p>  <p>De afspeellijst verwijderen</p>  <p>Aan een nieuwe afspeellijst moet een naam worden toegekend. De inhoud van de afspeellijst kan als volgt worden afgespeeld: willekeurig</p>  <p>of cyclisch</p> 
3.4	Inganginstellingen	Met de groep functies kan de werking van een aantal sensoren van het apparaat worden ingesteld.
3.4.1	Instellingen koffiedik	Hiermee wordt de telling van het koffiedik, waarmee de melding "koffiedik vol" wordt beheerd in- of uitgeschakeld. Het is mogelijk om het peil van de bak voor koffiedik vanuit het statusvenster van het apparaat te controleren.
3.5	Uitganginstellingen	Hiermee kunnen de instellingen van de actuatoren, espressogroep en verlichting worden gewijzigd.
3.5.1	Espresso-instellingen	Voormalen: deze instelling schakelt het malen van de koffie voor de volgende selectie in / uit. Het voormalen zorgt ervoor dat de voorbereidingstijd van de volgende selectie met gemalen koffie kleiner is. <p>Vooraf malen beïnvloedt het aroma van de volgende selectie met gemalen koffie op negatieve wijze.</p>
3.5.2	Audio-instellingen	Controleer de instellingen van de ingebouwde luidsprekers.
3.5.3	Instellingen voor temperatuur	Algemene instelling temperatuuraanpassingen voor recepten op basis van espresso/water.
3.6	Onderhoud	Onderhouds- en spoelcycluswaarschuwingen.
3.6.1	Instellingen voor reinigingsmeldingen	Instelling voor de volledige reiniging van het melk circuit.
3.6.2	Bekijk volgende reinigingsmelding	Toont de datum en tijd van de aangevraagde volledige reiniging van het melk circuit (indien ingeschakeld in het menu "Instellingen voor reinigingsmeldingen").

MENU-INGANG NR.	MENU-INGANG	Beschrijving
3.6.3	Automatisch spoelen	Het is mogelijk om de programmering van de automatische spoelcyclussen van het apparaat in of uit te schakelen. Programmeer het type spoelcyclus dat moet worden uitgevoerd op de ingestelde dag en het ingestelde uur. Het is mogelijk om automatische spoelcyclussen toe te voegen of te verwijderen. Bij de automatische spoelcyclussen wordt heet water gebruikt. Houd uw handen niet in de afgiftezone: gevaar op brandwonden. Tijdens het spoelen wordt er een melding over het vorderen van de werkzaamheid weergegeven.
3.6.4	Ontkalkingsinstellingen	Hiermee kan het niveau van de hardheid van het water worden gewijzigd. Maakt het mogelijk ook de meldingen voor de ontkalking in- of uit te schakelen.
3.6.5	Waterfilterinstellingen	Hiermee kan het waterfilter worden beheerd. Maakt het mogelijk ook de meldingen betreffende het waterfilter in- of uit te schakelen.
3.7	Andere instellingen	WATER MAIN Het gebruik van het waterleidingnet in-/uitschakelen.  EXTERNAL TANK Het gebruik van de externe watertank in-/uitschakelen. TOEGANG TOT DE PROGRAMMERING MET GESLOTEN DEUR Hiermee wordt de toegang tot de programmeringsmenu's met de deur gesloten in- of uitgeschakeld.
4	Machinegegevens	
4.1	Defecten	Het apparaat is uitgerust met diverse sensoren om verschillende functionele groepen onder controle te houden. Wanneer er een storing wordt waargenomen, wordt de aard van de storing weergegeven en wordt het apparaat (of een deel ervan) buiten dienst gesteld. De waargenomen storingen worden opgeslagen in de daarvoor bestemde tellers.
4.1.1	Huidige status	Hier worden de storingen op het apparaat weergegeven. De lijst is leeg als er geen storingen zijn.
4.1.2	Storingsgeschiedenis	Met deze functie kan de lijst van de storingsgeschiedenis worden weergegeven; in de storingsgeschiedenis wordt de naam van de storing met de betreffende datum en tijd vermeld. Met de functie kunt u de lijst met de geregistreerde storingen op nul zetten.
4.1.3	Gebeurtenissengeschiedenis	Met deze functie kunnen de door het apparaat registreerde gebeurtenissen worden weergegeven en gefilterd. Met de functie kunt u de lijst met de geregistreerde gebeurtenissen op nul zetten.
4.2	Statistieken	Hiermee kunnen de statistieken en tellers worden weergegeven en beheerd.
4.2.1	Statistieken weergeven	Hier worden de statistieken over de selecties weergegeven (bijvoorbeeld het aantal uitgevoerde afgiftes, datum en uur van de laatste afgifte, ...).
4.2.2	Statistieken resetten	Hiermee worden de opgeslagen statistieken van de selecties op nul gezet.
4.2.3	Show Audit	Dit geeft de gebruikte EVA-DTS-drinktellers weer voor elk type afgifte (Free vend, Sales, Test, ...).
4.2.4	Nummers drankitems	Hiermee kunnen de selecties worden genummerd en de drank en het selectienummer in de statistieken aan elkaar worden gekoppeld.
4.2.5	EVA-DTS aanpassen	Hiermee worden specifieke gebeurtenissen van het EVA-DTS-protocol (momenteel niet in gebruik) geactiveerd en opgevolgd.
4.3	Menu met favorieten	De "favorieten" zijn gekoppeld aan de veelgebruikte functies. Nadat er een functie aan de "favorieten" is toegevoegd, volstaat het de "favorieten" weer te geven en de functie aan te tikken voor snelle toegang.
4.3.1	Favorietenlijst	Hier worden alle functies weergegeven die vaak worden gebruikt en die als "favorieten" zijn opgeslagen. Tik de functie aan om ze te openen.
4.3.2	De favorieten verwijderen	Om de functie uit de lijst met "favorieten" te verwijderen, tikt u de functie aan die u wilt verwijderen. Om alle functies uit de lijst met "favorieten" te verwijderen, tikt u "Alle verwijderen" aan.
4.4	Nummer en naam machine	Hiermee kunnen een numerieke code en de naam die het apparaat identificeert worden ingevoerd. De code kan voor de identificatie van het apparaat worden gebruikt voor de analyse van de statistieken.

MENU-INGANG NR.	MENU-INGANG	Beschrijving
4.5	Installatiedatum	<p>Hiermee kan de datum van de installatie van het apparaat worden ingesteld. Tik "Wijzigen" aan om de datum in te stellen.</p> 
4.6	Contactinformatie	<p>Hiermee kunnen de referenties (naam en telefoonnummer) van de technische ondersteuning waarmee bij storing contact moet worden opgenomen, worden ingevoerd. Wanneer er een storing is, wordt deze informatie weergegeven. U kunt beslissen of de informatie wordt weergegeven bij storingen die het apparaat vergrendelen of bij storingen die het apparaat niet vergrendelen of bij storingen die niet op nul kunnen worden gezet bij normaal gebruik. Tik "Wijzigen" aan om de referenties te wijzigen.</p> 
5	Energiebesparing	<p>Vanuit de energiebesparende functie kunnen de parameters worden ingeschakeld en gewijzigd en de tijdsperiodes van de energiebesparing van het apparaat kunnen worden ingesteld.</p>
5.1	Instellingen Energiebesparing	<p>Hiermee worden de energiebesparende functies in- of uitgeschakeld. Met het apparaat kunnen de verschillende energiebesparende profielen worden beheerd.</p> <p>Ieder energiebesparend profiel kan in een aantal parameters worden aangepast.</p> <p>"SOFT MODE"-PROFIEL</p> <p>Dit profiel schakelt na een periode van inactiviteit van het apparaat de energiebesparing in.</p> <p>Bij de vraag om een selectie komt het apparaat uit de energiebesparingsstand. Het is mogelijk om:</p> <ul style="list-style-type: none"> <li>- In te stellen na hoeveel minuten van inactiviteit van het apparaat de energiebesparing wordt ingeschakeld;</li> <li>- De behoudtemperatuur van de boiler(s) in de energiebesparende fase in te stellen;</li> <li>- De verlichting van het apparaat in of uit te schakelen;</li> <li>- Het helderheidsniveau van het touchscreen te kiezen uit de vooraf ingestelde niveaus.</li> </ul> <p>"DEEP MODE"-PROFIEL</p> <p>Dit profiel wordt geactiveerd op de ingestelde tijdsperiodes.</p> <p>In de ingestelde tijdsperiodes daalt de temperatuur van de boiler en blijft de ingestelde behoudtemperatuur gehandhaafd.</p> <ul style="list-style-type: none"> <li>- In te stellen met hoeveel minuten het verwarmen van de boiler(s) vóór het einde van de tijdsperiode moet worden vervroegd. Bijvoorbeeld 5 minuten: 5 minuten vóór het einde van de tijdsperiode wordt de verwarmingscyclus van de boiler(s) geactiveerd voor het bereiken van de bedrijfstemperatuur.</li> </ul>

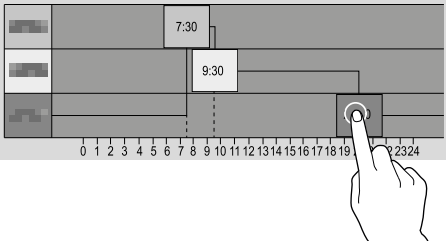
MENU-INGANG NR.	MENU-INGANG	Beschrijving
5.2	Tijdspanen Energiebesparing	<p>Hiermee kunnen de tijdsperioden van inwerkingtreding van de energiebesparende profielen worden ingesteld.</p> <ul style="list-style-type: none"> <li>- Kies de dag waarop de tijdsperioden moeten worden ingesteld.</li> <li>- Tik de toets "Toevoegen" aan en tik vervolgens de regel van het profiel aan, om een rechthoek bij de aangegeven tijd te plaatsen.</li> <li>- Sleep de rechthoek om de exacte tijd te bepalen.</li> </ul> <p>Tik voor het verwijderen van een rechthoek de toets "Verwijderen" aan en tik vervolgens de te verwijderen rechthoek aan.</p> <p>Het is mogelijk om de uitgevoerde instellingen te kopiëren voor elke dag van de week of voor een afzonderlijke dag.</p> <p>Tik "Copy day profile" (Dagprofiel kopiëren) aan voor de mogelijkheid om:</p> <ul style="list-style-type: none"> <li>- De ingestelde tijdsperioden in een afzonderlijke dag van de week te kopiëren. Tik de dag aan waarop de energiebesparing moet worden ingesteld en tik vervolgens "plak dagprofiel" aan.</li> <li>- De ingestelde tijdsperioden voor alle dagen van de week te kopiëren. Tik "plak dagprofiel voor alle dagen" aan.</li> </ul> 
6	Betalingssystemen	
6.1	Protocol	<p>Het is mogelijk om te beslissen welke van de protocollen voor het betaalsysteem wordt ingeschakeld en om de betreffende functies te beheren.</p> <p>Een aantal parameters, zoals op de meeste betaalsystemen, behoudt de ingestelde waarde, ook bij het wijzigen van het type systeem.</p>
6.1.1	ALGEMENE INSTELLINGEN	<p><b>ONMIDDELLIJK WISSELGELD</b></p> <p>Normaal gesproken wordt het bedrag van een selectie geïncasseerd nadat het apparaat het signaal stuurt "Selectie geslaagd".</p> <p>Door het inschakelen van deze functie, die standaard is uitgeschakeld, wordt het signaal van incasseren verzonden bij het begin van de afgifte.</p> <p>Het instellen van deze parameter is verplicht.</p> <p><b>POSITIE DECIMAALTEKEN</b></p> <p>Hiermee wordt de positie van het decimaalteken ingesteld en d.w.z.:</p> <p>0: decimaalteken uitgeschakeld;  1: XXX.X (één cijfer achter de komma);  2: XX.XX (twee cijfers achter de komma);  3: X.XXX (drie cijfers achter de komma).</p> <p><b>AFGIFTETYPE</b></p> <p>Hiermee kan de operationele modus voor enkelvoudige of meervoudige afgifte worden ingesteld.</p> <p>Met meervoudige komt het wisselgeld niet automatisch terug na een succesvolle selectie, maar blijft het te goed beschikbaar voor verdere afgiften.</p> <p>Door op de toets munteruggave te drukken, wordt het tegoed geretourneerd als het bedrag lager is dan de waarde van het maximaal beschikbare wisselgeld.</p> <p><b>AANKOOPVERPLICHTING</b></p> <p>Hiermee kan de werking van de toets munteruggave vóór de afgifte van een product worden in-/uitgeschakeld.</p> <ul style="list-style-type: none"> <li>- AAN: het wisselgeld wordt pas teruggegeven nadat er een product is geselecteerd;</li> <li>- UIT: het wisselgeld wordt onmiddellijk bij het indrukken van de toets munteruggave terugbetaald (het apparaat functioneert als een wisselautomaat).</li> </ul>
6.1.2	MDB	Instellingen van het betalingssysteem met MDB-protocol.

MENU-INGANG NR.	MENU-INGANG	Beschrijving
6.1.2.1	Muntautomaat	<p><b>PROGRAMMERING TEGOED (OVERPAY)</b>  Er kan worden beslist of:  - het eventuele tegoed boven het bedrag van de selectie na een bepaalde tijd in seconden wordt geïncasseerd (parameter "gewist");  - het eventuele tegoed boven het bedrag van de selectie beschikbaar blijft voor een volgende selectie (parameter "bewaard").</p> <p><b>OVERPAY TIMEOUT</b>  Hiermee kan worden ingesteld na hoeveel tijd het tegoed wordt vrijgegeven zonder dat er een selectie is gevraagd.  Max krediet  Met deze functie kan het maximale toelaatbare tegoed voor ingeworpen munten worden vastgesteld.  Max Teruggave  U kunt een limiet instellen voor het totale bedrag aan wisselgeld dat de muntautomaat teruggeeft bij het indrukken van de toets wisselgeld of na een enkele afgifte.  Het eventuele tegoed boven het bedrag dat met deze functie is ingesteld zal worden geïncasseerd.</p>
6.1.2.2	Instellingen MDB munten	Beheer van de muntinstellingen.
6.1.2.2.1	Geaccepteerd	U kunt bepalen welke van munten die door de validator worden erkend, moeten worden geaccepteerd wanneer de wisselgeldbuizen vol zijn. Controleer eerst of in de configuratie van de muntautomaat munt en waarde met elkaar overeenkomen.
6.1.2.2.2	Geaccepteerd gepast wisselgeld	U kunt bepalen welke munten van diegene die door de validator worden herkend, moeten worden geaccepteerd wanneer de machine de modus "Gepast geld" heeft geactiveerd. Controleer eerst of in de configuratie van de muntautomaat munt en waarde met elkaar overeenkomen.
6.1.2.2.3	Wisselgeld teruggeven	U kunt bepalen welke munten in de buizen moeten worden gebruikt als wisselgeld. Deze parameter is alleen van toepassing op muntautomaten die niet automatisch de keuze bepalen van de buis die daarvoor gebruikt wordt (Auto changer payout). Controleer eerst of in de configuratie van de muntautomaat munt en waarde met elkaar overeenkomen.
6.1.2.2.4	Vend token value	Waarde van de verkoopfiches. Het betreft een fiche die wordt herkend en die gekoppeld is aan een verkoopprijs. Voor het bestellen van een drank moet de waarde van de fiche hoger zijn dan of gelijk zijn aan die van de prijs van de drank. De automaat geeft geen wisselgeld.

MENU-INGANG NR.	MENU-INGANG	Beschrijving
6.1.2.2.5	Instellingen voor gepast wisselgeld	<p>Elk algoritme controleert een aantal voorwaarden (aantal muntstukken in de buizen of de status leeg of vol) van de buizen die de muntautomaat gebruikt om wisselgeld terug te geven. De situatie "Geeft geen wisselgeld" doet zich voor wanneer de muntstukken in de buizen die bij het gekozen algoritme horen het minimumniveau hebben bereikt.</p> <p>Ter vereenvoudiging wordt de combinatie beschreven met de buizen A, B en C, waarbij de buis A de munten met de laagste waarde bevat en buis C de munten met de hoogste waarde.</p> <p>0 = A of (B en C)  1 = A en B en C  2 = alleen A en B  3 = A en (B of C)  4 = alleen A  5 = alleen A of B (standaard)  6 = A of B of C  7 = alleen A of B  8 = alleen A of C  9 = alleen B en C  10 = alleen B  11 = alleen B of C  12 = alleen C</p> <p>Bijvoorbeeld: bij het algoritme "6" verschijnt het bericht "Geeft geen wisselgeld" wanneer alle buizen (A, B en C) op het minimumniveau zijn.  Bij het algoritme "4" verschijnt het bericht "Geeft geen wisselgeld" alleen wanneer de buis A (munt met laagste waarde) het minimumniveau aan munten heeft bereikt.</p>
6.1.2.3	Toestel zonder contant geld	<p><b>TEGOED OP STICK VERBERGEN</b></p> <p>Om de privacy van gebruikers te beschermen, maakt deze functie het mogelijk om "-----" weer te geven in plaats van het tegoed dat aanwezig is op het cashless-systeem.</p> <p><b>ACCEPTATIE ONBEPAALD TEGOED</b></p> <p>Met deze functie kunt u al dan niet cashless-betaalsystemen (stick of kaart) accepteren in het geval dat het tegoed van het cashless-systeem niet is gedefinieerd.</p> <p><b>CASHSALE-COMMANDO'S</b></p> <p>Hiermee wordt de cashsale-functie in-/uitgeschakeld.</p> <p>Hiermee kan worden aangetoond dat de in contanten verrichte transacties via een cashless-systeem hebben plaatsgevonden.</p> <p>De beschikbare waarden zijn:</p> <ul style="list-style-type: none"> <li>- 0: Contante transacties worden als zodanig geregistreerd (standaardwerking);</li> <li>- 1: Contante transacties worden geregistreerd als transacties uitgevoerd door het eerste cashless-systeem;</li> <li>- 2: Contante transacties worden geregistreerd als transacties uitgevoerd door het tweede cashless-systeem.</li> </ul> <p><b>REVALUE</b></p> <p>De bankbiljettenlezer uitsluitend in-/uitschakelen om het tegoed op het cashless-systeem (stick of kaart) op te laden.</p> <p><b>TWEEDE CASHLESS-SYSTEEM</b></p> <p>De werking van een tweede cashless-systeem in-/uitschakelen.</p>
6.1.2.4	Controle stick zonder contant geld	Systeem zonder contant geld MDB, sleutels, tegoed, gebruikersgroep, prijslijst.
6.1.2.5	Bankbiljetlezer	Instellingen van de bankbiljetlezer MDB.
6.1.2.6	Instellingen MDB bankbiljetten	Beheer van de bankbiljetinstellingen.
6.1.2.6.1	Geaccepteerd	<p>U kunt bepalen welke van de door de lezer erkende bankbiljetten geaccepteerd moeten worden.</p> <p>Voor de overeenkomst bankbiljet/waarde moet de configuratie van de lezer worden gecontroleerd.</p>

MENU-INGANG NR.	MENU-INGANG	Beschrijving
6.1.2.6.2	Geaccepteerd gepast wisselgeld	U kunt bepalen welke bankbiljetten van diegene die door de lezer worden herkend, moeten worden geaccepteerd wanneer de machine de modus "Gepast geld" heeft geactiveerd. Controleer eerst of in de configuratie van de bankbiljettenlezer bankbiljet en waarde met elkaar overeenkomen.
6.1.3	Virtuele credits	Naast de MDB-betaalmethoden kunnen drankafgiften ook worden betaald met virtuele credits.
6.1.4	Selectienummers dranken	Aan elke drank kan een ID worden toegewezen.
6.2	Prijs	
6.2.1	Valutasymbool	Met deze functie kan bij de weergave van het tegoed het symbool van de munteenheid worden ingesteld.
6.2.2	Algemene drankprijs	Het apparaat is (in functie van de betaalmethode) in staat om tot vier verschillende prijzen voor elke selectie te beheren. De prijzen kunnen geactiveerd zijn afhankelijk van de ingestelde tijdsperiode (standaard of promotie). De prijzen worden in vier lijsten gegroepeerd. Voor elk van de vier lijsten kan de algemene prijs worden ingesteld (dezelfde prijs voor alle selecties).
6.2.3	Drankprijs	Het apparaat is (in functie van de betaalmethode) in staat om tot vier verschillende prijzen voor elke selectie te beheren. De prijzen kunnen geactiveerd zijn afhankelijk van de ingestelde tijdsperiode (standaard of promotie). De prijzen worden in vier lijsten gegroepeerd. Voor elk van de vier lijsten kan de individuele prijs worden ingesteld (voor elke afzonderlijke selectie).
6.2.4	Code voor gratis afgifte	Gratis afgifte van een of meer selecties inschakelen/uitschakelen met gebruik van wachtwoord. Stel het volgende in: - het wachtwoord voor een enkele gratis afgifte ofwel - het wachtwoord voor de gratis afgifte van meerdere selecties.

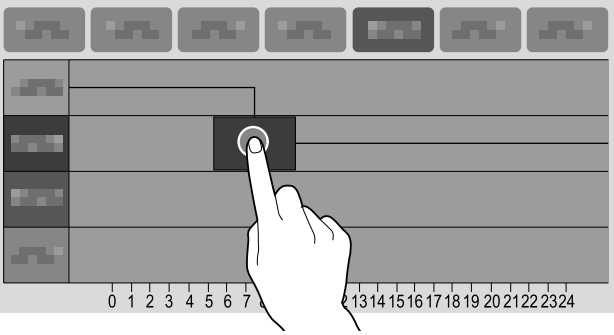

MENU-INGANG NR.	MENU-INGANG	Beschrijving
6.2.5	Beheer prijsniveaus	<p>Hiermee kunnen de tijdsperioden worden ingesteld (standaard of promotie) voor verkoop aan verschillende prijzen.</p> <ul style="list-style-type: none"> <li>- Tik de dag aan waarop de tijdsperioden moeten worden ingesteld.</li> <li>- Tik "Toevoegen" aan en tik vervolgens de regel van de periode aan om een rechthoek bij de aangegeven tijd te plaatsen.</li> <li>- Sleep de rechthoek om de exacte tijd te bepalen.</li> </ul> <p>Tik voor het verwijderen van een rechthoek de toets "Verwijderen" aan en tik vervolgens de te verwijderen rechthoek aan.</p> <p>Het is mogelijk om de uitgevoerde instellingen te kopiëren voor elke dag van de week of voor een afzonderlijke dag.</p> <p>Tik "Copy day" (Dag kopiëren) aan om het volgende te kunnen doen:</p> <ul style="list-style-type: none"> <li>- De ingestelde tijdsperioden in een afzonderlijke dag van de week kopiëren; tik u de dag aan waarop de tijdsperioden moeten worden ingesteld en tik vervolgens "dag plakken" aan.</li> <li>- De ingestelde tijdsperioden voor alle dagen van de week kopiëren; tik "Plakken voor alle dagen" aan.</li> </ul> 
6.2.6	Prijs koffiepeil	Hiermee kan een prijsverschil op basis van de geselecteerde hoeveelheid koffie worden toegewezen.
6.3	Contante actie	Hiermee kunt u de muntautomaat, het vullen / legen beheren.
7	Importeren/exporteren	Hiermee worden alle export- en importfuncties van de statistieken, machine-instellingen, grafische pakketten enz. gehergroepeerd.
7.1	Export EVA-DTS	
7.1.1	Bestand exporteren	Hiermee kan het statistiekenbestand in EVA-DTS-formaat worden geëxporteerd naar een USB-stick.
7.1.2	Seriepoort exporteren	Hiermee kan het statistiekenbestand in EVA-DTS-formaat worden geëxporteerd naar een seriële poort. (Niet ondersteund).
7.2	Video	<p>Hiermee kan de video van het apparaat worden geïmporteerd / geëxporteerd, met een USB-stick.</p> <p><b>ONDERSTEUNDE VIDEOFORMATEN</b></p> <ul style="list-style-type: none"> <li>- MP4-codering H264 en 25 frames/sec</li> <li>- AVI-codering XVID, MPEG2 en 25 frames/sec</li> <li>- MOV-codering MPEG4 en 25 frames/sec</li> <li>- Maximale resolutie schermbeveiliging 1200x800</li> <li>- Resolutie entertainmentvideo 640x480.</li> </ul> <p>Het gebruik van hoogwaardige inhoud heeft invloed op de algehele prestaties van het apparaat en deze inhoud neemt plaats in het geheugen in.</p> <p>Het zou kunnen dat u voor het afspelen van video's de toestemming van de eigenaar van de auteursrechten of van andere rechten op de inhoud moet vragen.</p> <p>Zorg ervoor dat u de wettelijke regelingen inzake auteursrechten die van toepassing zijn in het land van installatie van het apparaat in acht neemt.</p>

MENU-INGANG NR.	MENU-INGANG	Beschrijving
7.3	Afbeeldingen	Hiermee kunnen de afbeeldingen van het apparaat worden geïmporteerd of geëxporteerd met een USB-stick.  ONDERSTEUNDE AFBEELDINGFORMATEN - JPG, PNG Het gebruik van hoogwaardige inhoud heeft invloed op de algehele prestaties van het apparaat en deze inhoud neemt plaats in het geheugen in. Het zou kunnen dat u voor het weergeven van afbeeldingen de toestemming van de eigenaar van de auteursrechten of van andere rechten op de inhoud moet vragen. Zorg ervoor dat u de wettelijke regelingen inzake auteursrechten die van toepassing zijn in het land van installatie van het apparaat in acht neemt.
7.4	Back-up	Hiermee kunt u een volledige back-up van de apparaatinstellingen naar/vanaf een USB-stick exporteren / importeren. In de back-up worden de configuratiegroepen (met hun lay-outs), de aanpassingen van de gebruikersinterface, gebruikte video's en afbeeldingen die worden gebruikt voor afspeellijsten en prijzen opgeslagen. De parameters van het apparaat en de uitgevoerde instellingen kunnen worden geëxporteerd en gebruikt op andere apparatuur, of na een software-update van de toepassing. Statistische gegevens, netwerkinstellingen, e-mails, naam van het apparaat, installatiedatum enz. worden niet opgeslagen.
7.5	Log storingen	Hiermee worden de fouten in de machine naar een logbestand geëxporteerd. Het wordt opgeslagen op een USB-stick.
8	Systeem	Ontwikkelingsmenu voor foutenopsporing, testen enz.
8.1	Ontwikkeling	
8.1.1	Menu exporteren	Hiermee kunt u een tekstbestand van de menustructuur van de softwarefuncties van de apparatuur naar een USB-stick exporteren.
8.1.2	Log weergeven	Hiermee kunt u het logbestand bekijken. Het logbestand is de sequentiële en chronologische registratie van de handelingen die door het apparaat worden uitgevoerd. De registratie van gebeurtenissen in het logbestand moet worden ingeschakeld in de "Geavanceerde functies" van het menu "Ontwikkeling".
8.1.3	Vingersimulatietest	Handige functies voor automatische testen.
8.1.3.1	Vingersimulatietest	Handige functies voor automatische testen.
8.1.3.2	Simulatietest importeren/exporteren	Handige functies voor automatische testen.
8.1.4	Dmesg weergeven	Geeft de dmesg van het systeem weer.
8.1.5	Logs exporteren	Hiermee kunt u het logbestand exporteren naar een USB-stick. Het logbestand is de sequentiële en chronologische registratie van de handelingen die door het apparaat worden uitgevoerd. De registratie van gebeurtenissen in het logbestand moet worden ingeschakeld in de "Geavanceerde functies" van het menu "Ontwikkeling".
8.1.6	Systeem Info	Dit geeft de belangrijkste systeem informatie weer, zoals de gebruikte en beschikbare geheugenruimte enz.
8.1.7	Vertalingen SW importeren/exporteren	Hiermee kunnen vertalingen van gebruikersinterface-strings vanaf/naar een USB-stick worden geïmporteerd / geëxporteerd.
8.1.8	Dosissentabel exporteren	Hiermee kunt u de instellingen van de recepten exporteren naar een USB-stick.
8.1.9	Machinedatabank exporteren	Hiermee kan de database met alle informatie van de machine naar een USB-stick worden geëxporteerd.
8.1.10	Omgevingsvariabelen	Stelt de omgevingsvariabelen van de toepassing in.
8.2	Technische kenmerken	
8.2.1	Componenten testen	Hiermee kunnen de belangrijkste componenten van het apparaat worden gecontroleerd. De componenten die kunnen worden gecontroleerd worden weergegeven. Kies het component dat u wil testen.  ZETGROEP De beweging van de zetgroep wordt gestart.

MENU-INGANG NR.	MENU-INGANG	Beschrijving
		<p>Compressor De compressor wordt gedurende enkele seconden geactiveerd.</p> <p>POMPEN De gekozen pomp wordt gedurende enkele seconden geactiveerd.</p> <p>Tijdens de test wordt er heet water afgegeven: houd uw handen uit de buurt van de afgiftezone.</p>
8.2.2	Machine-ingang controleren	<p>Hiermee wordt de status van de verschillende sensoren en/of controlesystemen van het apparaat weergegeven (sensoren, microschakelaar, ...).</p> <p>Voor de AAN/UIT-systemen wordt de status getoond met het gebruik van de kleur groen als het systeem ingeschakeld is of wordt, met de kleur rood als het uitgeschakeld is of wordt.</p> <p>Voor de sensoren wordt de gemeten waarde (bijvoorbeeld temperatuur) weergegeven.</p>
8.2.3	Uitgang testen	<p>Hiermee kan de werking van de verschillende componenten van het apparaat worden gecontroleerd. De componenten die kunnen worden gecontroleerd worden weergegeven.</p> <p>Kies het component dat u wil testen.</p> <p>Om veiligheidsredenen moeten de tests worden uitgevoerd met de deur gesloten.</p> <p>Houd de toets van het component ingedrukt om het in te schakelen om de werking ervan te controleren.</p> <p>Wanneer de toets wordt losgelaten, wordt het component uitgeschakeld.</p>
8.2.4	Touchscreen testen	<p>Hiermee kan de werking van de aanraakfunctie van het scherm worden gecontroleerd.</p> <p>Tik het touchscreen aan en sleep met de vinger over het scherm.</p> <p>Elke aanraking laat een spoor in een andere kleur achter.</p>
8.2.5	Ketel legen	<p>Het is mogelijk om de boiler leeg te maken.</p>
8.2.6	Machineparameters controleren	<p>Niet beschikbaar.</p>
8.2.7	Volledige selecties	<p>Hiermee worden alle dranken afgegeven bij wijze van test.</p>
8.2.8	Automatische test	<p>Haalt het script op waarmee automatische tests kunnen worden uitgevoerd.</p>
8.2.9	Reset wanneer eerste keer wordt ingeschakeld	<p>Hiermee kan het apparaat naar de fabriekinstellingen worden teruggezet.</p> <p>Alle statistische gegevens, de storingenlijst en de uitgevoerde instellingen gaan verloren.</p>
8.2.10	Reboot van het systeem	<p>Programmeert de reboot van het systeem.</p>
8.3	Instellingen datum en tijd	<p>Datum en tijd worden gebruikt voor het registreren van gebeurtenissen (bijvoorbeeld storingen enz.), voor het beheren van de geprogrammeerde reinigingen en voor het melden van onderhoud.</p> <p>Stel de huidige datum en tijd in.</p>
8.4	Talen	<p>Het is mogelijk om de standaardtaal voor weergave van de meldingen van de gebruikersinterface en de menu's aan te passen.</p> <p>Voor de functie "taal wijzigen" is er een aantal talen beschikbaar.</p>
8.5	Gebruikersprofielen	<p>Het is mogelijk om het gebruik van bepaalde functies voor programmering in of uit te schakelen, met behulp van de toegangsprofielen.</p> <p>Het toegangsprofiel zorgt ervoor dat alleen de functies die ermee verbonden zijn, gebruikt kunnen worden.</p> <p>Ieder gebruikersprofiel heeft een toegangswachtwoord.</p> <p>De standaardwachtwoorden zijn:</p> <ul style="list-style-type: none"> <li>- Technicus (4444),</li> <li>- Gebruiker (1111).</li> </ul> <p>De geavanceerde programmeerfuncties moeten uitsluitend worden voorbehouden aan personen met specifieke kennis van het apparaat (technisch personeel) en van de hygiënische normen.</p> <p>Met deze functie kunt u het wachtwoord voor toegang tot elk gebruikersprofiel veranderen.</p> <p>tik het pictogram van het toetsenbord aan om het wachtwoord te wijzigen.</p>
8.6	Netwerk	<p>De netwerkconfiguraties verschillen afhankelijk van het gekozen netwerk en de ingestelde netwerkbeveiligingen.</p>

MENU-INGANG NR.	MENU-INGANG	Beschrijving
8.6.1	Wifi	<p>Hiermee kan de wiferverbinding van het apparaat worden ingeschakeld en geconfigureerd. Schakel de wiferverbinding in om het apparaat te verbinden met een wifinetwerk. Het apparaat ondersteunt de belangrijkste wifibeveiligingssystemen (cryptografiesysteem). De cryptografie "Open" garandeert geen enkel type bescherming.</p> <p>Als de wiferverbinding wordt geactiveerd, toont het apparaat de beschikbare wifinetwerken waarmee het apparaat zich kan verbinden.</p> <p>Kies de naam van het wifinetwerk (SSID) waarmee u zich wil verbinden. Indien het wifinetwerk niet te zien is, moet u de naam (SSID) kennen en manueel invoeren.</p> <p>Netwerkparameters (zoals IP-adres,...) kunnen worden toegewezen:</p> <ul style="list-style-type: none"> <li>- op een automatische manier (DHCP)</li> <li>ofwel</li> <li>- handmatig.</li> </ul> <p>Om de netwerkparameters automatisch toe te wijzen, moet er een DHCP-server op het netwerk aanwezig zijn.</p> <p>De parameters van de beveiligingen en het wachtwoord voor toegang tot het wifinetwerk worden handmatig ingesteld.</p> <p>Het MAC-adres (MAC address) is een uniek adres dat door de fabrikant is toegewezen en de netwerkkaart van het apparaat vaststelt.</p> <p>Het MAC-adres kan niet worden gewijzigd.</p>
8.6.2	BLUETOOTH	<p>Hiermee kan de bluetoothverbinding worden ingeschakeld en geconfigureerd en er kunnen over een korte afstand (maximum 10 meter) gegevens worden uitgewisseld tussen het apparaat en andere toestellen.</p> <p>Om zich te verbinden met een bluetoothtoestel, is het nodig om:</p> <ul style="list-style-type: none"> <li>- de identificatiecode van het apparaat in te voeren.</li> <li>- het apparaat waarneembaar te maken tijdens het zoeken van bluetoothtoestellen. In de detectiemodus wordt er een draadloos signaal uitgezonden, waarmee het apparaat op andere toestellen kan worden waargenomen.</li> <li>- de authenticatiecode in te voeren en het bluetoothtoestel te koppelen.</li> </ul> <p>Wanneer een toestel detecteerbaar is, is meestal ook de koppelingsmodus geactiveerd. De gekoppelde toestellen worden getoond.</p> <p>Via het menu kunt u de verbinding met Blue Manager activeren. Blue Manager is een toepassing waarmee de statistieken via bluetooth kunnen worden gedownload a.d.h.v. de toepassing van EVOCA BlueRed Manager, die beschikbaar is in de Play Store.</p>
8.8	Informatie	<p>Hiermee kan alle informatie over de software van het apparaat worden weergegeven (versie, gebruikt grafisch thema, machineconfiguratie, ...).</p>
9	Connectiviteit	
9.1	E-mailmeldingen	<p>Het apparaat is in staat om kennisgevingen inzake gebeurtenissen en storingen (via e-mail) te versturen.</p> <p>Om kennisgevingen via e-mail te kunnen versturen, moet u over een actieve netwerkverbinding beschikken.</p> <p>Het apparaat verzendt kennisgevingen via e-mail. Op het apparaat kunnen geen e-mails worden ontvangen.</p>

MENU-INGANG NR.	MENU-INGANG	Beschrijving
9.1.1	Settings	<p>Schakel de functie in om de parameters voor het versturen van e-mails en de e-mailadressen van de bestemmingen van de kennisgevingen in te stellen.</p> <p>De parameters verschillen naargelang de gebruikte server van de elektronische post (aanbieder van e-maildiensten).</p> <p>Het apparaat beschikt over een reeks vooraf geconfigureerde parameters voor de belangrijkste aanbieders van e-maildiensten via internet.</p> <p>Het blijft mogelijk om de e-mailparameters manueel in te voeren voor de andere aanbieders van e-maildiensten via internet of voor de e-mailservers via het LAN-netwerk (vooraf uitgevoerde custom-instellingen).</p> <p>Voor de e-mailservers via het LAN-netwerk wendt u zich tot de plaatselijke netwerkadministrator (systeemingenieur) om de geschikte e-mailparameters te weten te komen.</p> <p>Voor de aanbieders van e-maildiensten via internet moet u zich tot de ondersteuning of de assistentiediensten van de aanbieder van e-maildiensten wenden om de geschikte e-mailparameters te weten te komen.</p> <p>U kunt de e-mailadressen waarnaar u de kennisgevingen stuurt invoeren en wissen.</p> <p>Na het instellen van de parameters kunt u een proef-e-mail versturen om te controleren of de configuratie correct is.</p>
9.1.2	Waarschuwing gebeurtenissen	Hiermee worden de gebeurtenissen ingeschakeld waarvan u kennisgevingen wenst te ontvangen (bijvoorbeeld toegang tot menu's, ontsmettingswerkzaamheden enz.).
9.1.3	Waarschuwing storingen	Hiermee worden de storingen ingeschakeld waarvan u kennisgevingen wenst te ontvangen (bijvoorbeeld geen koffie, geen water enz.).
10	Touchless Option	Menu waarmee de machine op afstand kan worden bestuurd.
10.1	Saeco ProUp	Mobiele app van EVOCA
10.1.1	Instellingen voor Saeco ProUp	Op deze pagina kan de verbinding tussen de machine en Saeco Pro Up worden ingeschakeld, de bijbehorende ID worden weergegeven en het certificaat worden gecertificeerd.

## 8.5 Instelling wachtwoord gebruikersprofielen

Het is mogelijk om het gebruik van bepaalde functies voor programmering in of uit te schakelen, met behulp van de toegangprofielen.

Het toegangprofiel zorgt ervoor dat alleen de functies die ermee verbonden zijn, gebruikt kunnen worden.

Ieder gebruikersprofiel heeft een standaardtoegangswachtwoord.

De gebruikersprofielen zijn:

- Gebruiker
- Technicus

 De geavanceerde programmeerfuncties moeten uitsluitend worden voorbehouden aan personen met specifieke kennis van het apparaat (technisch personeel) en van de hygiënische normen.

Met deze functie kunt u het wachtwoord voor toegang tot elk gebruikersprofiel veranderen. tik het pictogram van het toetsenbord aan om het wachtwoord te wijzigen.

## 9 WERKING EN GEBRUIK

 Dit apparaat kan gebruikt worden door kinderen van 8 jaar en ouder of door personen met verminderde fysieke, gevoelige of mentale capaciteiten of zonder ervaring en kennis, indien ze onder begeleiding staan of instructies krijgen over het veilig gebruik van het apparaat en indien ze de aanwezige gevaren onderkennen.

 Kinderen mogen niet met het apparaat spelen. Reiniging en onderhoud van het apparaat mag niet door kinderen zonder toezicht worden uitgevoerd.

 Als het apparaat lange tijd niet werd gebruikt, wordt om hygiënische redenen aangeraden om het circuit grondig te spoelen.

### 9.1 Opstarten van de machine

 De aansluiting op het elektriciteitsnet mag uitsluitend door de beheerder worden uitgevoerd!

 Controleer altijd of de deksel aan de bovenkant op slot zit.

Controleer of de stekker correct in het stopcontact is gestoken alvorens de machine in te schakelen. Om de machine in te schakelen, dient de hoofdschakelaar aan de achterkant op "I" gezet te worden.

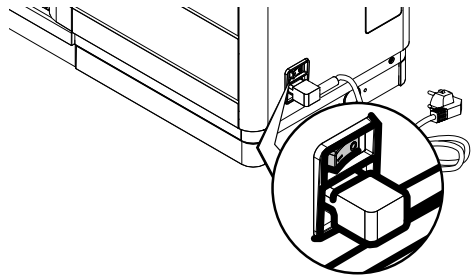

 Wanneer de machine is verwarmd, zal het een spoelcyclus van de interne circuits uitvoeren waarbij een kleine hoeveelheid heet water wordt gegeven. Wacht totdat deze cyclus is beëindigd.

## 9.2 Verwarming en spoeling

Bij het opstarten begint de machine met de verwarmingsfase; wacht tot de machine deze fase afrondt.



 De balken worden langer en tonen dat de machine het systeem opwarmt.

Wanneer de machine is verwarmd, zal deze een spoelcyclus van de interne circuits uitvoeren.

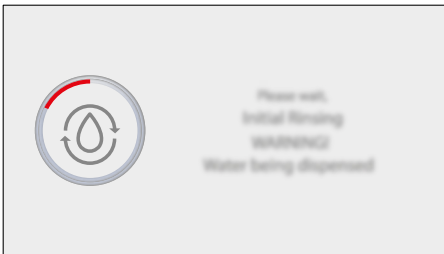

 De voortgang van de balk laat zien dat de machine de spoelcyclus van het systeem uitvoert.

Er wordt een kleine hoeveelheid water afgegeven. Wacht tot de cyclus beëindigd is.

Wanneer de video van de productselectie verschijnt, is de machine klaar voor gebruik.

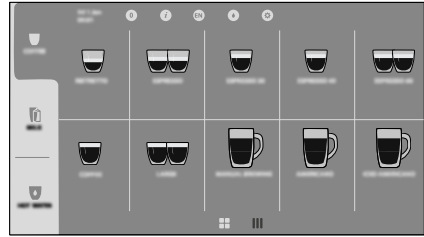

 Indien de machine voor de eerste keer wordt gebruikt of gedurende een langere periode heeft stilgestaan, dient men contact op te nemen met de beheerder voor het uitvoeren van de inwerkingstelling.

## 9.3 Spoelcyclus/zelfreiniging

Met de cyclus kunt u de interne circuits spoelen met proper water. Deze cyclus wordt uitgevoerd:

### Voor het koffiecircuit

- Bij het inschakelen van de machine;
- Tijdens de voorbereidingsfase van de stand-bystand als er een koffiefigite is geweest tijdens deze periode waarin de machine in de actieve stand stond;
- Bij het overschakelen uit de stand-bystand.

### Voor het melkcircuit (\*alleen versies M).

- Bij het inschakelen van de machine als er een melkafgifte is geweest tijdens de vorige periode waarin de machine in de actieve stand stond;
- Bij het overschakelen uit de stand-bystand indien er minstens een melkproduct is afgegeven voordat er werd overgeschakeld naar stand-by;
- Nadat een bepaalde tijdsduur is verlopen sinds het laatste melkproduct;

Er wordt een kleine hoeveelheid water gegeven dat alle onderdelen spoelt en verwarmt;







Wacht totdat er automatisch een einde aan deze cyclus komt;

## 9.4 Energiebesparing

De machine kan een instelling hebben om energie te besparen. Als ze is ingesteld op de energiebesparende stand, wordt de machine automatisch uitgeschakeld na een bepaalde duur van inactiviteit na de laatste afgifte. Deze tijdsduur kan door de beheerder in het programmeringsmenu worden ingesteld.

 Tijdens de uitschakelingsfase voert de machine een spoelcyclus uit, indien er een koffieproduct gezet is.

 De tijd kan naar wens geprogrammeerd worden (zie aanwijzingen in het hoofdstuk "Programmeringsmenu").

Om de machine opnieuw te activeren, tikt u gewoon het bedieningspaneel aan; de machine spoelt het koffiecircuit; de machine spoelt ook het melkcircuit indien er minstens een melkproduct is afgegeven voordat er werd overgeschakeld naar stand-by.

## 9.5 Afgifte dranken met alleen koffie

Zet de kop of het glas onder het mondstuk.

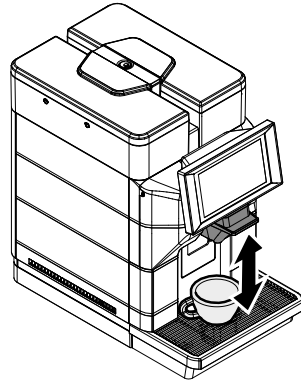

Om een koffiedrank af te geven, tikt u het pictogram van de gewenste koffiedrank aan. Als de koffiedranken niet zichtbaar zijn in de video van de drankeselectie, moet u het pictogram "COFFEE" aantikken links van de video in de bedieningskolom en vervolgens ook het pictogram van de gewenste koffiedrank.





De afgiftecyclus wordt gestart. Na de voorinfusiecyclus zal de koffie uit de koffietuit beginnen te stromen. De koffieafgifte zal automatisch stoppen wanneer het ingestelde niveau is bereikt; het is sowieso mogelijk de afgifte te onderbreken door het "STOP"-pictogram aan te tikken.





## 9.6 Afgifte dranken met melk

(\*alleen versies M).

 Voor correct gebruik en een optimaal resultaat van het melkproduct in de kop moet de bijgeleverde aanzuigleiding in siliconen met het metalen verloopstuk aan het uiteinde worden gebruikt.

 Knoei niet met de leiding door de lengte aan te passen of het metalen verloopstuk aan het uiteinde te verwijderen.

 Reinig de aanzuigslang aan de buitenkant met een vochtige doek. Dit garandeert een perfecte reiniging van alle onderdelen van eventuele melkresten.

 Om dranken met melk af te geven, moet de cappuccinatore op de machine zijn gemonteerd.

 Voor een beter resultaat, moet de gebruikte melk koud zijn tijdens de bereiding van de melk.

 Het wordt aangeraden koude melk (~5°C / 41°F) met een proteïnegehalte van ten minste 3% te gebruiken om een product van goede kwaliteit te krijgen. Men kan naar eigen smaak zowel volle als halfvolle melk, sojamelk of lactosevrije melk gebruiken.

Steek het schone slangetje direct in de melkkan.

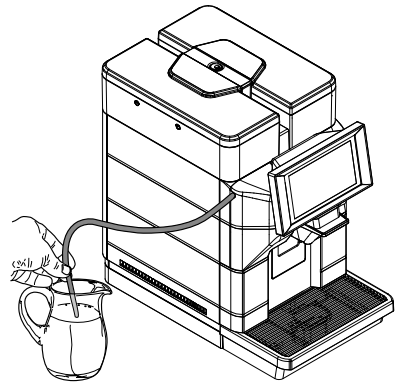

Zet de kop of het glas onder het mondstuk.



Om een drank met melk af te geven, tikt u het pictogram van de gewenste drank met melk aan. Als de dranken met melk niet zichtbaar zijn in de video van de drankselectie, moet u het pictogram "MILK" aantikken links van de video in de bedieningskolom en vervolgens ook het pictogram van de gewenste drank met melk.



**⚠** Gevaar voor brandwonden!  
Aan het begin van de afgifte kan wat heet water en/of stoom vrijkomen.

De machine heeft een voorverwarmingstijd nodig. Zodra de voorverwarming is afgerond, begint de machine met de afgifte van de geselecteerde drank. De afgifte van de drank zal automatisch stoppen wanneer het ingestelde niveau is bereikt; het is sowieso mogelijk de afgifte te onderbreken door het "STOP"-pictogram aan te tikken.



Haal het kannetje weg en reinig het, indien nodig.

**👉** Vergeet niet altijd de melk in de koelkast terug te zetten als deze niet meer wordt gebruikt.

**⚠** Na een vooraf ingesteld interval na de laatste afgifte van een drank met melk spoelt de machine automatisch het melkcircuit.

## 9.7 Afgifte van heet water

Zet de kop of het glas onder het mondstuk.

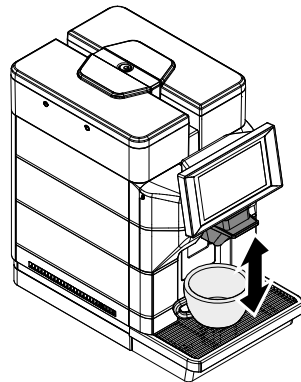

Om de drank "HOT WATER" af te geven, tikt u het pictogram van de drank "HOT WATER" aan. Als de drank "HOT WATER" niet zichtbaar is in de video van de drankselectie, moet u het pictogram "HOT WATER" aantikken links van de video in de bedieningskolom en vervolgens ook het pictogram van de drank "HOT WATER".



 **Gevaar voor brandwonden!**  
Aan het begin van de afgifte kan wat heet water en/of stoom vrijkomen.

De afgiftecyclus wordt gestart. Het hete water komt uit het mondstuk. De afgifte van het hete water zal automatisch stoppen wanneer het ingestelde niveau is bereikt; het is sowieso mogelijk de afgifte te onderbreken door het "STOP"-pictogram aan te tikken.



## 9.8 Gebruik van de machine met tegoed

 Deze functie kan vrijgegeven en geblokkeerd worden door de servicebeheerder.

De machine is geschikt gemaakt om het zetten van de dranken volgens de credit-logica te beheren; er kunnen evenveel productafgiftes worden gedaan als het aantal door de beheerder ingevoerde credits. Wanneer de creditsteller tot nul zakt, worden alle dranken en ook melk en water geblokkeerd. De resttegoeden worden weergegeven op het scherm "klaar voor gebruik".

 Heet water en melk kosten geen credits maar wanneer het creditniveau tot nul zakt, worden alle dranken geblokkeerd.

Elke beheerder kan zelf beslissen hoe hij de instelling van de tegoeden en het laden ervan beheert om de machine te gebruiken.

## 9.9 Lediging koffiediklade en lekbakje

 Deze handeling moet met de machine ingeschakeld en/of in de stand-by worden uitgevoerd.

De machine geeft aan wanneer de koffiediklade haar maximuminhoud heeft bereikt, indien dit zo werd ingesteld in de programmering. Indien het zo werd ingesteld in de programmering, wijst de eerste melding de gebruiker erop dat de koffiediklade moet worden leeggemaakt; koffieafgiftes zijn nog mogelijk met de machine. Op het statuspaneel wordt een nieuwe kennisgeving toegevoegd.



Als de koffiediklade niet wordt leeggemaakt na de eerste kennisgeving, kunnen er nog koffiedranken worden afgegeven tot de maximuminhoud van de lade is bereikt. Zodra de limiet bereikt is, blokkeert de machine alle dranken met koffie en op het statuspaneel wordt een nieuwe kennisgeving toegevoegd.



In dit geval blokkeert de machine de afgifte van dranken met koffie. Om dranken met koffie te kunnen afgeven, moet de koffiediklade worden leeggemaakt.

Haal het lekbakje en de koffiediklade eruit.

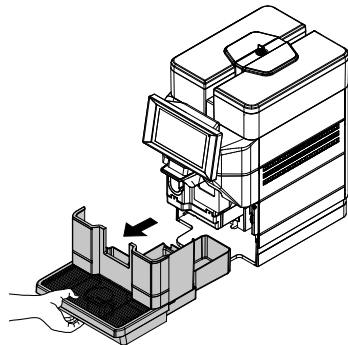

Til de koffiediklade op.

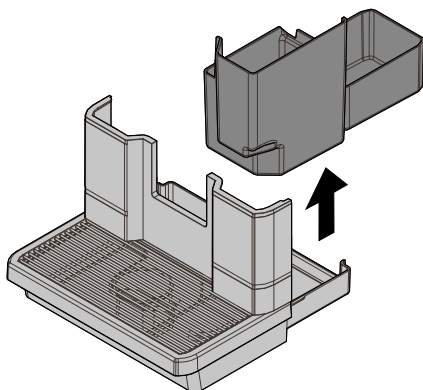

Leeg de koffiediklade en het lekbakje terug.

 Het legen van het vloeibare afval en het koffiedik moet gescheiden plaatsvinden.

Plaats de koffiediklade en het lekbakje terug in de machine.

 Als het lekbakje erin wordt gezet zonder de koffiediklade te plaatsen, zal de machine de afgifte van de prod. niet toestaan.

Nadat ze in de machine zijn geplaatst, is ze klaar voor gebruik en afgifte van de dranken met koffie zijn opnieuw mogelijk.

## 9.10 "Touchless option"

De machine is erop voorzien om via een bluetoothverbinding te worden bediend. De bluetoothverbinding kan worden geactiveerd via het programmeringsmenu, het menu-item "Touchless Option", "Saeco ProUp" en dan "Saeco ProUp Settings". Raadpleeg paragraaf "Beschrijving items technisch menu" van het hoofdstuk "Programmeringsmenu" om de beschrijving van de beschikbare commando's weer te geven.

Wanneer BT is geactiveerd, verschijnt rechtsboven op het gebruiksklare scherm het bijbehorende logo met de eventuele machine-ID indien deze is ingesteld.

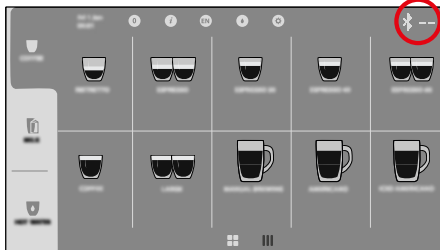

Met BT wordt het volgende mogelijk:

- Op afstand selecties maken via de "Saeco Pro Up"-app, ook zonder registratie. De app kan worden gedownload door de volgende QR-code te scannen.



- De machine instellen om kredieten te beheren langs het "Saeco Pro Up"-portaal. De betreffende handleiding is beschikbaar op de website van de e-commerce Evoca. Hierna volgt de link naar de site van de e-commerce Evoca. <https://ecommerce.evocagroup.com/> U kunt ook naar de site gaan door de volgende QR-code te scannen.



- Voer de authenticatieprocedure uit.
- Selecteer het merk Saeco.
- Selecteer "Zoeken".
- Selecteer "Documenten".
- Selecteer "Handleidingen kits" in het veld "Type document".
- Vul "Magic" in in het veld "Beschrijving model".

- Druk op de toets "Zoek".
- Klik op het volgende pictogram:





- Selecteer de betreffende handleiding.
- Bestel en/of laad de kredieten in de machine via de "Saeco Pro Up"-app indien u bent ingelogd met een geregistreerde en geactiveerde gebruiker.
- Verstel de technische instelling rechtstreeks via de "Saeco Pro Up"-app indien u bent ingelogd met een geregistreerde en geactiveerde gebruiker.

 Voor eender welke handeling i.v.m. technisch onderhoud moet de machine worden uitgeschakeld.

## 10 REINIGING EN ONDERHOUD

 Haal de stekker van de voedingskabel uit het stopcontact, voordat u reinigings- en/of onderhoudswerkzaamheden uitvoert.

 De fabrikant is niet aansprakelijk voor eventuele schade of storingen die veroorzaakt worden door onjuist of onvoldoende onderhoud.

 Om oxidatie in het apparaat te voorkomen, dient men het gebruik van tabletten op basis van chloor te vermijden.

### 10.1 Algemene opmerkingen voor een goede werking

 De vaste onderdelen en het apparaat zelf mogen alleen, tenzij anders vermeld, met koud of lauw water worden gereinigd, met behulp van niet schurende sponsjes en vochtige doekjes.

 Richt geen waterstralen op de componenten en/of het apparaat.

Een regelmatig onderhoud en reiniging zorgt ervoor dat de machine langer efficiënt blijft en garandeert de naleving van de hygiënische normen.

Om de correcte werking van het apparaat te garanderen is het raadzaam om zich aan de voorschriften en tijden te houden die in het "ONDERHOUDSPLAN" zijn aangegeven.

## 10.2 Reiniging en normaal onderhoud

 Alle te reinigen onderdelen zijn gemakkelijk toegankelijk en vergen geen gebruik van gereedschap.

 Alle onderdelen mogen uitsluitend met lauw water zonder reinigings- of oplosmiddelen gereinigd worden, omdat die de vorm en de werking zouden kunnen wijzigen.

 De demonteerbare onderdelen mogen niet in de vaatwasser gewassen worden.

 Reinig de elektrische delen niet met natte doeken en/of ontvettende schoonmaakmiddelen. Verwijder stofresten met droge perslucht of met een antistatische doek.

### 10.2.1 Onderhoudsplan

Uit te voeren handelingen	A	B	C	D	E
Lekbakje	-	X	-	-	-
Legen en reinigen van de koffiediklade	X	-	-	-	-
Snelle reinig. Cappuccinatoren	X	-	-	-	-
Grondige reiniging cappuccinatoren met reinigingsmiddel	-	X	-	-	-
Grondige reiniging afgiftetuiten cappuccinatoren	-	-	X	-	-
Grondige reiniging cappuccinatoren - volledige demontage	-	-	-	X	-
Reiniging van het waterreservoir	-	-	X	-	-
Reiniging van de zetgroep	-	-	-	X	-
Invetten van de zetgroep	-	-	-	-	X
Reinigen van het koffiereservoir	-	-	-	-	X
Reiniging bakje koffiemondstuk	-	-	-	-	X
Ontkalking	X	-	-	-	-

**A** Wanneer aangegeven

**B** Dagelijks

**C** Elke 48 uur

**D** Elke week

**E** Elke maand of 500 afgiftes

 De reiniging van de machine en de onderdelen ervan moet in elk geval eenmaal per week worden uitgevoerd.

 Het apparaat en de onderdelen moeten schoongemaakt en gereinigd worden nadat het een tijd niet gebruikt is geweest.

### 10.2.2 Reinigen van het lekbak en koffiediklade

Elke keer dat de machine dit aangeeft moet de koffiediklade worden geleegd en gereinigd. Het wordt aangeraden de lade in elk geval dagelijks te legen. Raadpleeg de paragraaf "Opvanglade voor capsules en koffiediklade legen" voor het uitvoeren van deze handeling.



In elk geval is het raadzaam de koffiediklade te verwijderen en goed te reinigen wanneer onderhoud op de machine wordt uitgevoerd.

Bij die gelegenheid wordt aangeraden ook de roosters voor kleine kopjes te reinigen.

### 10.2.3 Reinigen van het waterreservoir

 Voor de versies M2+ en B2+ moeten deze handelingen worden uitgevoerd terwijl de machine is uitgeschakeld.

Nadat de deksel opengemaakt is, dient men het te verwijderen door op te tillen. (\* alleen versies M2, M2+, B2 en B2+).

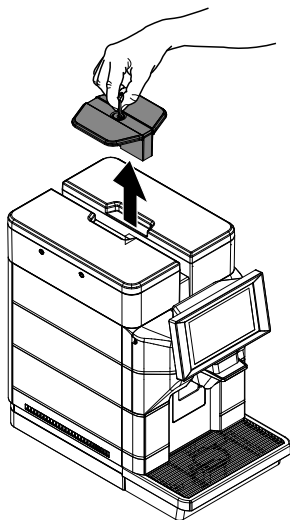

Verwijder de deksel van het waterreservoir.

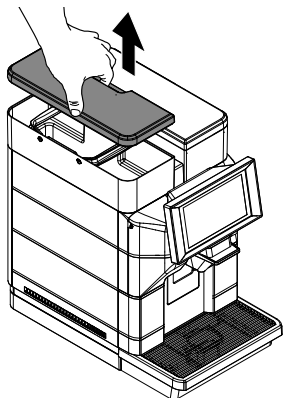

Verwijder het reservoir; til het op aan de speciale handgrepen binnenin.

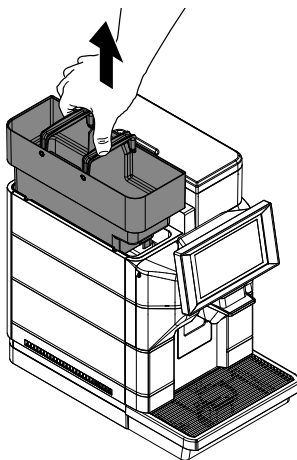

Reinig het met een niet-schurend schoonmaakmiddel, spoel het met vers water af en droog het goed af.

### 10.2.4 Snelle reinig. Cappuccinatore

(\*alleen versies M).

 Na een vooraf ingesteld interval na de laatste afgifte van een drank met melk spoelt de machine automatisch het melk circuit.

Deze spoelcyclus kan ook handmatig worden uitgevoerd via het gebruikersmenu zoals hieronder aangegeven maar het is niet nodig deze werkzaamheid na elke drank met melk uit te voeren want de machine zal het toch automatisch doen na een paar minuten.

Geef op het statuspaneel de beschikbare spoelfuncties weer.



Selecteer de spoelcyclus van de cappuccinatore. Bevestig de spoelcyclus. De machine verstrekt een vastgestelde hoeveelheid water die genoeg is voor de spoeling van het melkircuit. Het volgende scherm verschijnt:

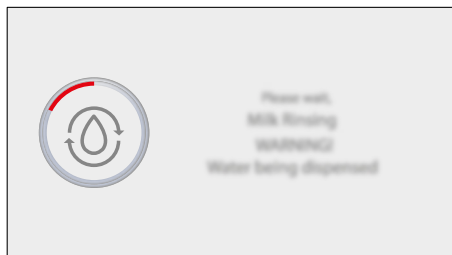

**⚠** Gevaar voor brandwonden! Aan het begin van de afgifte kan er wat heet water vrijkomen.

Met deze functie behoudt de machine de systeemfunctie maar de functie alleen is niet voldoende om het melkircuit te reinigen. Wacht totdat de cyclus automatisch eindigt. De machine zal weer in de normale werkingscyclus gaan staan.

## 10.2.5 Grondige reiniging cappuccinatore met reinigingsmiddel

(\*alleen versies M).

Een keer per dag moeten alle componenten van de cappuccinatore grondig worden gereinigd met behulp van schoonmaakmiddel van Saeco. Het schoonmaakmiddel van Saeco kan bij uw plaatselijke wederverkoper of bij de erkende reparateur aangeschaft worden.

**⚠** Als de cappuccinatore niet grondig wordt gereinigd met schoonmaakmiddel, dan kan een bacteriële verontreiniging woekeren die mogelijk schadelijk is voor de gebruiker.

**⚠** Gevaar voor brandwonden! Aan het begin van de afgifte kan er wat heet water vrijkomen.

Ga naar de programmering van de machine zoals beschreven in de paragraaf "Toegang tot de programmeringsmenu's". Tik het menupictogram aan om de menufuncties van het apparaat weer te geven.



Selecteer "Dagelijkse werkzaamheden". Selecteer "Reinigen / spoelen". Selecteer de reiniging van de cappuccinatore. Selecteer "Reinigen".

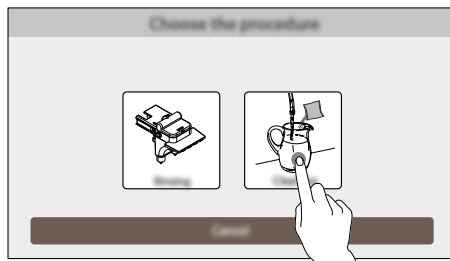

Bevestig het proces. De machine toont op het display een samenvatting met alle fasen die stap voor stap moeten worden uitgevoerd voor de reiniging. De fasen zijn bij benadering de volgende:

Vul de watertank. (Alleen als de automaat niet is aangesloten en niet ingesteld op 'waterleidingnet'). Gooi een zakje met de oplossing in een kan met een 1/2 (halve) liter vers drinkwater.

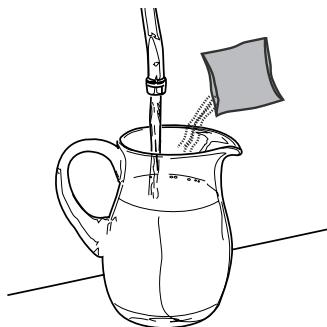

Steek het schone slangetje direct in de kan.

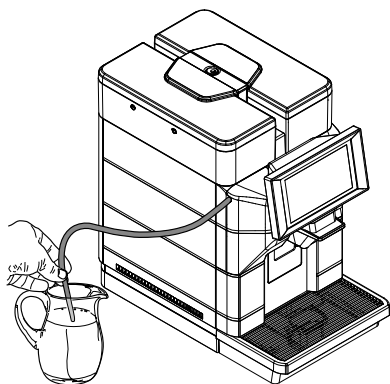

Plaats een lege kan met een inhoud van minstens 1 liter onder het mondstuk.

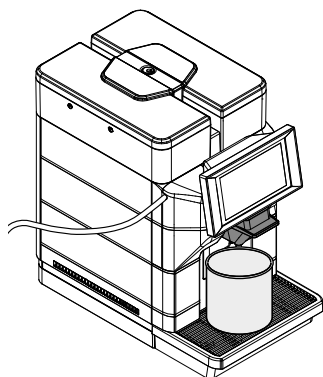

De machine voert een reinigingscyclus van de cappuccinatore met reinigingsmiddel uit. Wacht totdat de cyclus automatisch eindigt. Het volgende scherm verschijnt:

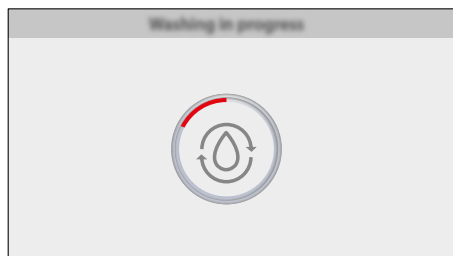

**⚠** Het is verboden de vloeistof te drinken die in dit proces is afgegeven. De oplossing dient weggegooid te worden.

Was de kan die gebruikt is voor de oplossing goed en vul het met een 1/2 (halve) liter vers drinkwater dat gebruikt zal worden voor de spoeling. Plaats de aanzuigleiding in de kan. Leeg het kannetje dat geplaatst is onder de koffietuit. Plaats de lege kan weer onder het mondstuk.

De machine voert een spoelcyclus van de Cappuccinatore uit. Wacht totdat de cyclus automatisch eindigt. De machine keert terug naar het menu "Reinigen / spoelen". Verwijder de kannen.

## 10.2.6 Grondige reiniging afgiftetuiten cappuccinatore

(\*alleen versies M).

Demonteer elke 48 uur de afgiftetuiten van de cappuccinatore en reinig ze grondig.

Als ze niet worden gereinigd, brengt dit de goede werking van de machine in het gedrang.

**👉** Hierna wordt weergegeven hoe de afgiftetuiten worden gedemonteerd en gereinigd.

Verwijder de sierafdekking.

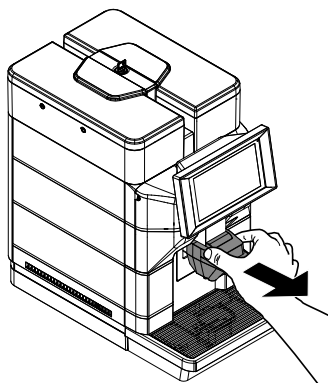

Verwijder de twee tuiten zoals getoond in de afbeelding.

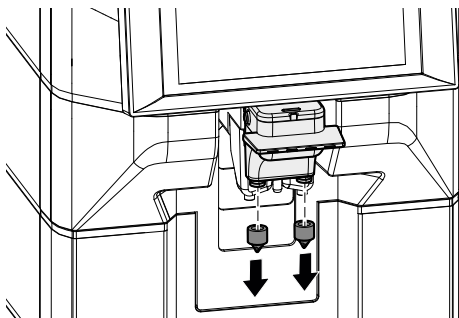

Was de tuiten onder stromend water terwijl u er zacht op drukt. Controleer of eventuele resten/afzettingen van melk verwijderd zijn. Zet na de reiniging de onderdelen weer in elkaar door de procedure voor de demontage omgekeerd uit te voeren.

## 10.2.7 Grondige reiniging cappuccinatore - volledige demontage

(\*alleen versies M).

De cappuccinatore moet wekelijks volledig worden gedemonteerd om alle componenten grondig te reinigen. Als ze niet worden gereinigd, brengt dit de goede werking van de machine in het gedrang.

 Hier wordt getoond hoe de Cappuccinatore gedemonteerd en gereinigd wordt.

Verwijder de sierafdekking.

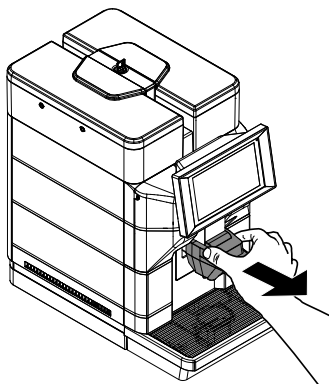

Druk op de knop aan de linkerkant en haal de Cappuccinatore eruit.

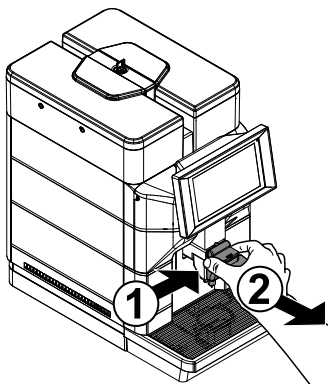

Open het deksel van de cappuccinatore.

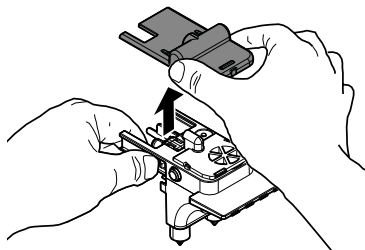

Verwijder de bovenste pakking van de cappuccinatore.

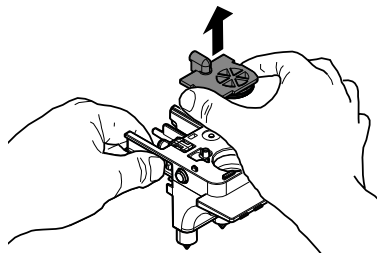

Haal het ventiel uit de Cappuccinatore.

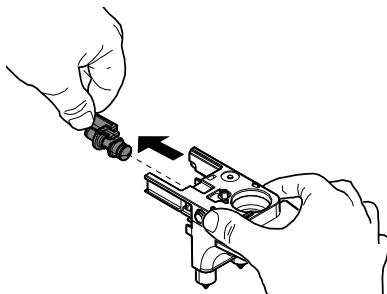

Verwijder de onderste afdekking van de cappuccinatore.

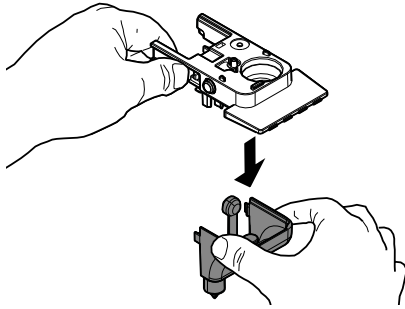

Haal alle onderdeeljes van de onderste afdekking van de cappuccinatore uit elkaar zoals aangegeven in de afbeelding.

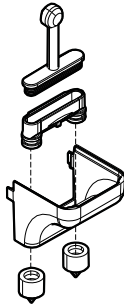

Was de onderdelen onder stromend water af. Controleer of eventuele resten/afzettingen van melk verwijderd zijn. Zet na de reiniging de onderdelen weer in elkaar door de procedure voor de demontage omgekeerd uit te voeren.

⚠ Let erop dat u de distributieleiding voor de melk aanbrengt in het onderste deel van de cappuccinatore alvorens de onderste afdekking van de cappuccinatore terug te plaatsen.

☞ Nadat de Cappuccinatore is gewassen en opnieuw gemonteerd, kan deze opnieuw in de machine worden geïnstalleerd.

### 10.2.8 Snelle reiniging koffiegroep

⚠ Het koffiecircuit moet snel worden gespoeld om de beste hygiëne te garanderen.

⚠ Gevaar voor brandwonden! Aan het begin van de afgifte kan er wat heet water vrijkomen.

Geef op het statuspaneel de beschikbare spoelfuncties weer.



Selecteer de spoelcyclus van de koffiegroep. Bevestig de spoelcyclus. De machine geeft een hoeveelheid water af die volstaat om het koffiecircuit te spoelen. Het volgende scherm verschijnt:

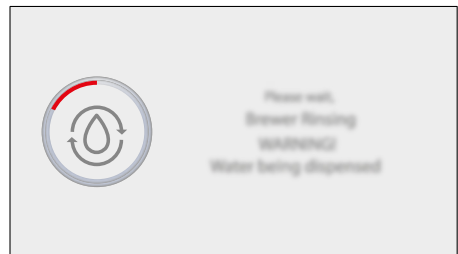

Met deze functie blijft de machine in een optimale hygiënische staat en de omstandigheden voor de werking blijven optimaal. De functie alleen is echter niet voldoende om het melkcircuit te reinigen. Wacht totdat de cyclus automatisch eindigt. De machine zal weer in de normale werkingscyclus gaan staan.

## 10.2.9 Grondige reiniging koffiegroep met "koffieolieverwijderingstabletten"

Naast de wekelijkse reiniging wordt het aangeraden deze reinigingscyclus met de "Koffieolieverwijderingstabletten" na circa 200 kopjes koffie of één keer per maand uit te voeren.

Deze handeling maakt het onderhoudsproces van de zetgroep compleet. De "ontvettingstabletten" om de koffiegroep te reinigen en de onderhoudsproducten kunnen worden aangekocht bij uw plaatselijke handelaar of bij de erkende assistentiecentra.

 De "Koffieolieverwijderingstabletten" hebben geen ontkalkingseigenschappen. Gebruik voor de ontkalking de ontkalkingsoplossing van Saeco en volg de procedure zoals beschreven in het hoofdstuk "Ontkalking".

De reinigingscyclus mag niet onderbroken worden. Er moet iemand aanwezig zijn tijdens de handeling.

Ga naar de programmering van de machine zoals beschreven in de paragraaf "Toegang tot de programmeringsmenu's". Tik het menupictogram aan om de menufuncties van het apparaat weer te geven.



Selecteer "Dagelijkse werkzaamheden". Selecteer "Reinigen / spoelen". Selecteer de reiniging van de koffiegroep. Selecteer "Reinigen".

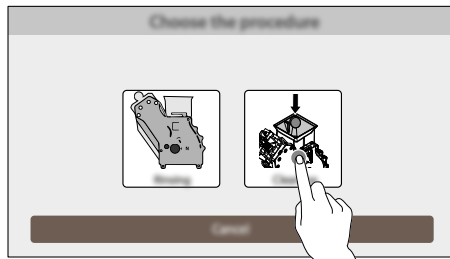

Bevestig het proces.

 Wanneer deze optie wordt bevestigd, dient men de cyclus verplicht te voltooien.

De machine toont op het display een samenvatting met alle fasen die stap voor stap moeten worden uitgevoerd voor de reiniging. De fasen zijn bij benadering de volgende:

Vul de watertank. (Alleen als de automaat niet is aangesloten en niet ingesteld op 'waterleidingnet').  
Haal het lekbakje en de koffiediklade eruit.

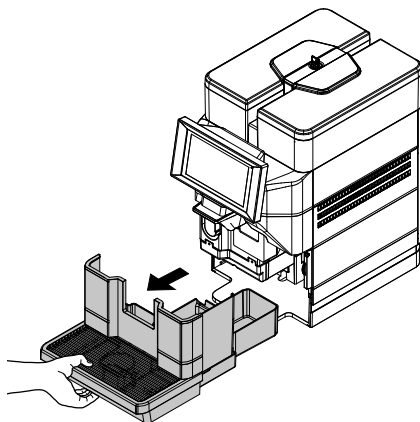

Leeg de koffiediklade en het lekbakje terug.

Verwijder de schroef die voorkomt dat het deurtje van het uitgiftevak per ongeluk opengaat. (\* alleen versie I 20 V VS).

Open de servicedeur.

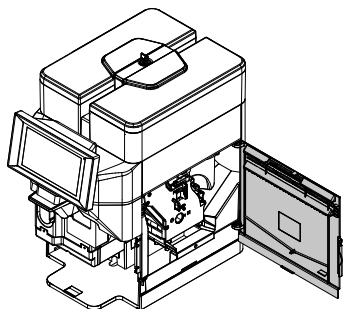

Haal de zetgroep met de speciale handgreep uit de machine en druk op de toets «PUSH».

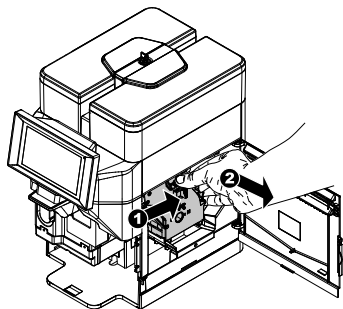

Plaats de schoonmaaktabelt in de Zetgroep en zet die weer in de machine, let er daarbij op dat alle onderdelen er worden ingezet en sluit de deur.

Plaats de schroef terug die voorkomt dat het deurtje van het uitgiftevak per ongeluk opengaat. (\* alleen versie I 20 V VS).

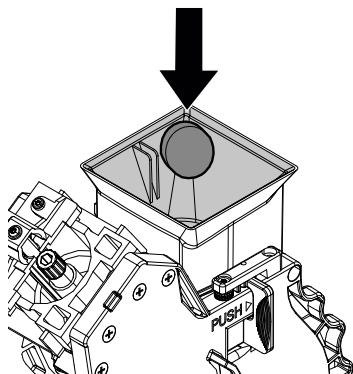

Zet de afgiftegroep in de hoge stand. Plaats een lege kan onder het mondstuk.

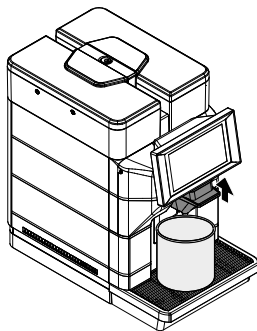

De machine voert de reinigingscyclussen van de koffiegroep uit met het koffieolieverwijderingstablet. Wacht tot de cyclussen automatisch zijn afgerond. Het volgende scherm verschijnt:

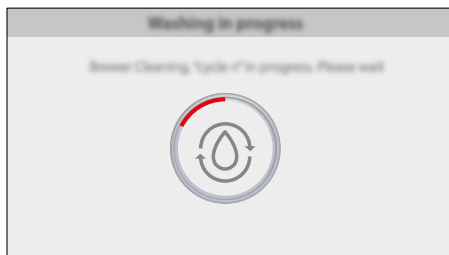

De cyclussen worden automatisch afgerond door de machine.

- ⚠ Het is verboden de vloeistof te drinken die in dit proces is afgegeven. De oplossing dient weggegooid te worden.
- 👉 Wanneer de cyclussen zijn afgerond, schakelt de machine over naar de normale werkingscyclus na de spoelcyclus.

 Wij raden aan om de zetgroep te verwijderen en te reinigen en met vers stromend water.

 Voordat u de koffiegroep in de machine terugplaatst, moet u ervoor zorgen dat deze volledig droog is.

### 10.2.10 Handmatig reinigen van de zetgroep

De zetgroep dient iedere keer als het koffiebonenreservoir gevuld wordt of in ieder geval minstens één keer per week gereinigd te worden. Schakel de machine uit door de schakelaar op "0" te zetten en trek de stekker uit het stopcontact. Haal het lekbakje en de koffiediklade eruit.

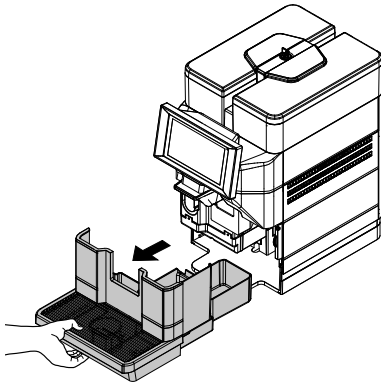

Verwijder de schroef die voorkomt dat het deurtje van het uitgiftevak per ongeluk opengaat. (\* alleen versie 120 V VS).

Open de servicedeur.

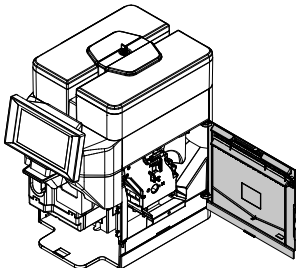

Haal de zetgroep met de speciale handgreep uit de machine en druk op de toets «PUSH».

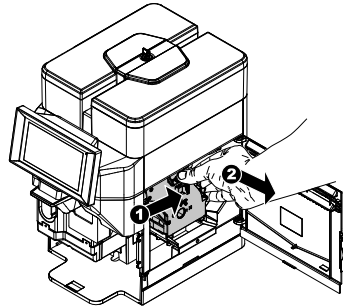

De zetgroep mag alleen met lauw water zonder reinigingsmiddel afgewassen worden. Was de zetgroep met lauw water; Was zorgvuldig het bovenste filter. Zorg ervoor dat er geen water is achtergebleven in de infusiekamer voordat u de zetgroep plaatst.

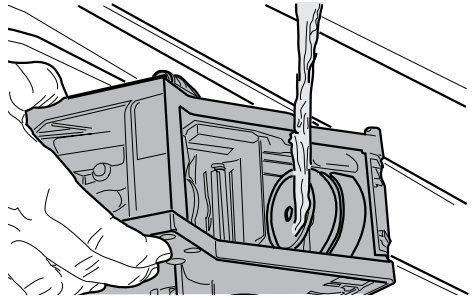

Reinig de ruimte aan de binnenkant van de machine met een vochtige doek.

Zorg ervoor dat de zetgroep zich in de ruststand bevindt; De twee tekentjes moeten samenvallen.

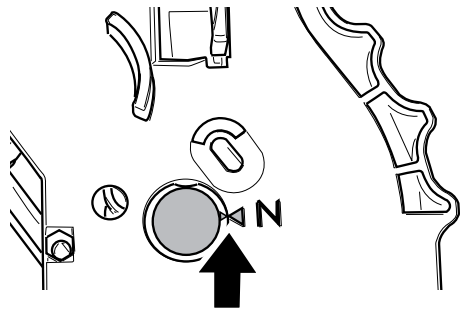



Is dat niet het geval, voer dan de hierna beschreven handeling uit:

Zorg ervoor dat de hendel de basis van de zetgroep raakt.

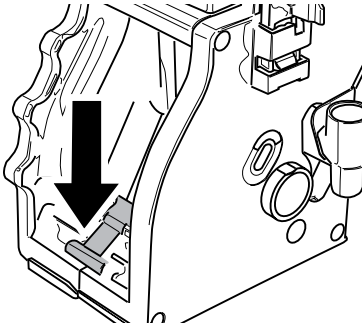

Zorg ervoor dat het haakje voor de blokkering van de zetgroep in de juiste stand staat; controleer de stand door stevig op de toets "PUSH" te drukken.

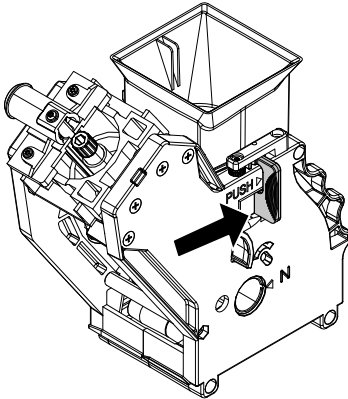

Plaats de zetgroep weer terug in de betreffende ruimte tot deze vastgekoppeld is, ZONDER hierbij op de toets "PUSH" te drukken.

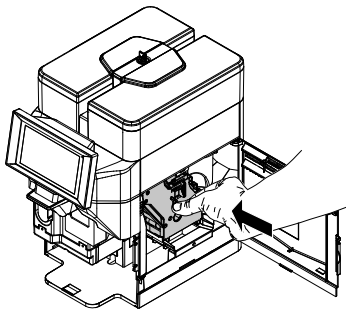

**⚠** Controleer of de zetgroep goed in zijn zitting vastzit door eraan te trekken.

Sluit de servicedeur.

Plaats de schroef terug die voorkomt dat het deurtje van het uitgiftevak per ongeluk opengaat. (\* alleen versie I20 V VS).

Plaats de koffiediklade en het lekbakje terug.

## 10.2.11 Invetten van de zetgroep

Vet de zetgroep in na circa 500 kopjes koffie of één keer per maand. Het vet om de koffiegroep te smeren en de bijbehorende accessoires kunnen worden aangekocht bij uw plaatselijke handelaar of bij de erkende assistentiecentra.

Alvorens de koffiegroep te smeren, moet ze worden gewassen onder stromend water zoals beschreven in het hoofdstuk "Handmatige reiniging van de koffiegroep".

Vet de geleiders van de zetgroep uitsluitend in met het vet van Saeco.

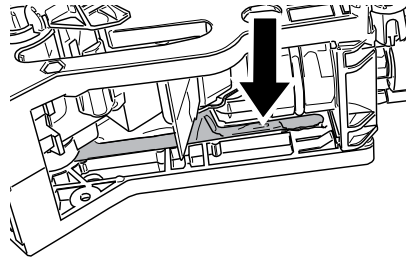

Breng het vet gelijkmatig aan op beide zijgeleiders.

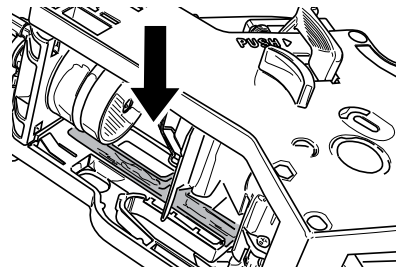

Vet ook de as in.

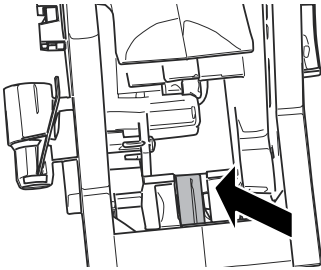
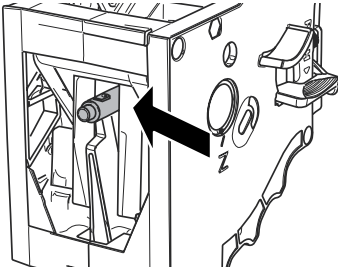

Plaats de zetgroep weer terug in de betreffende ruimte tot deze vastgekoppeld is, ZONDER hierbij op de toets "PUSH" te drukken.

 Controleer of de zetgroep goed in zijn zitting vastzit door eraan te trekken.

Sluit de servicedeur.

Plaats de schroef terug die voorkomt dat het deurtje van het uitgiftevak per ongeluk opengaat. (\* alleen versie I20 V VS).

Plaats de koffiediklade en het lekbakje terug.

### 10.2.12 Reiniging bakje koffiemondstuk

Reinig het bakje van het koffiemondstuk na ongeveer 500 afgiftes of een keer per maand. Hierna wordt weergegeven hoe het bakje wordt gedemonteerd:

Verwijder de sierafdekking.

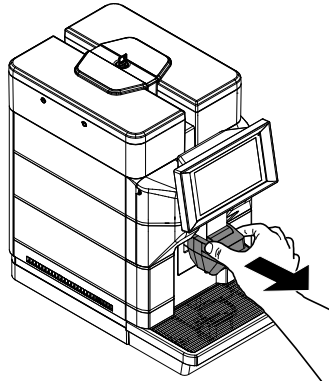

Druk op de knop aan de linkerkant en haal de Cappuccinatore eruit. (\*alleen versies M).

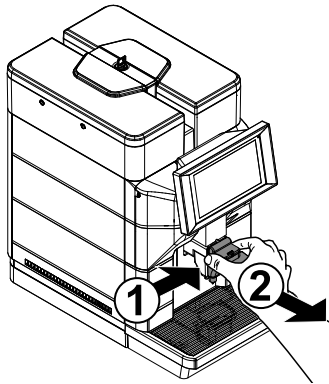

Verwijder het hele bakje van het koffiemondstuk.

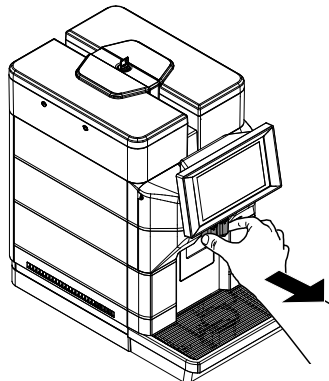

Druk op de zijkanten van het hele bakje van het koffiemondstuk om het watermondstuk te verwijderen.

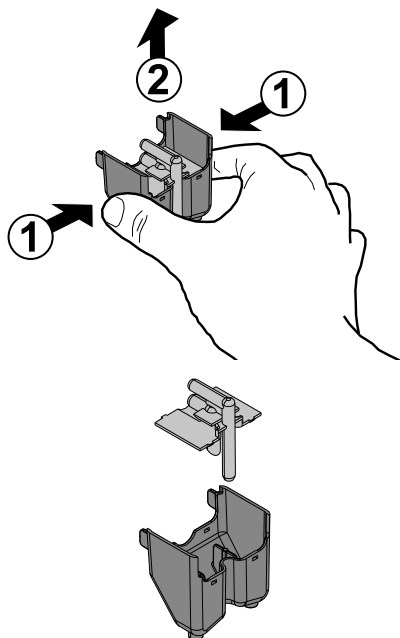

Was de onderdelen onder stromend water af. Verzekert u zich ervan dat eventuele afzettingen/korsten zijn verwijderd en de leidingen zijn gereinigd.

Zet na de reiniging de onderdelen weer in elkaar door de procedure voor de demontage omgekeerd uit te voeren.

### 10.2.13 Ontkalking

Kalk is van nature aanwezig in het water dat gebruikt wordt voor de werking van de machine. Dit dient regelmatig verwijderd te worden, aangezien het water- en koffiecircuit van uw apparaat erdoor verstopt zouden kunnen raken. De mach. toont op het display wanneer de ontkalking uitgev. moet worden.

U hoeft slecht de hierna beschreven aanwijzingen op te volgen. Voer deze handeling uit voordat uw apparaat niet meer goed werkt, aangezien in dat geval de reparatie niet onder de garantie valt. De ontkalker en de onderhoudsproducten kunnen worden aangekocht bij uw plaatselijke handelaar of bij de erkende assistentiecentra.

⚠ Niet de ontkalkingsoplossing drinken.

⚠ Gebruik in geen geval azijn als ontkalkingsoplossing.

⚠ Verwijder (indien aanwezig) het ontkalkingsfilter voordat u de ontkalker toevoegt.

Ga naar de programmering van de machine zoals beschreven in de paragraaf "Toegang tot de programmeringsmenu's". Tik het menupictogram aan om de menufuncties van het apparaat weer te geven.



Selecteer "Dagelijkse werkzaamheden". Selecteer "Reinigen / spoelen". Selecteer de ontkalking.

De machine toont op het display een samenvatting met alle fasen die stap voor stap moeten worden uitgevoerd voor de ontkalking. De fasen zijn bij benadering de volgende:

Verwijder de deksel ter bescherming zoals beschreven is in de paragraaf "Opening bovenste deksel". (alleen versies M2, M2+, B2 en B2+).

Verwijder de deksel van het waterreservoir.

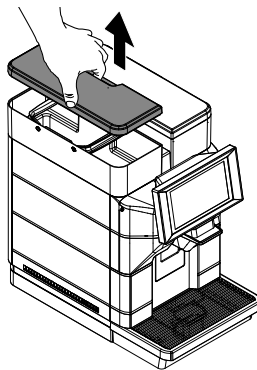

Plaats de dop weer terug in de watertank. (Alleen als de automaat aangesloten is en ingesteld op 'waterleidingnet').

Schenk 250 ml ontkalkingsmiddel in het waterreservoir.

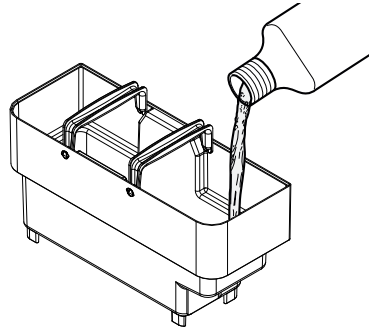
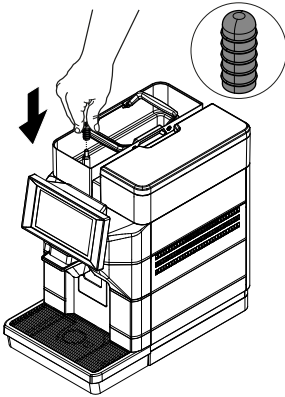

Haal het reservoir uit de machine en leeg deze. til het op aan de speciale handgrepen binnenin.

Voeg water toe in het waterres. tot aan het niveau "CALC CLEAN".

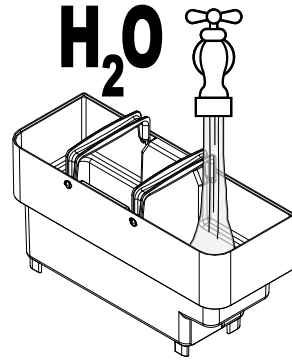
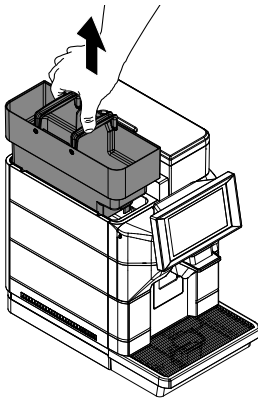

Plaats het waterreservoir weer.

Insert Cappuccinatore

Verwijder het kalkfilter, indien aanwezig, uit het waterreservoir. (Alleen als de automaat niet is aangesloten en niet ingesteld op 'waterleidingnet').

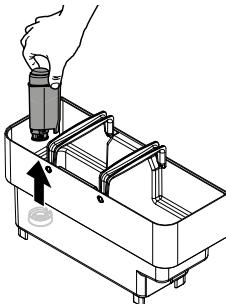
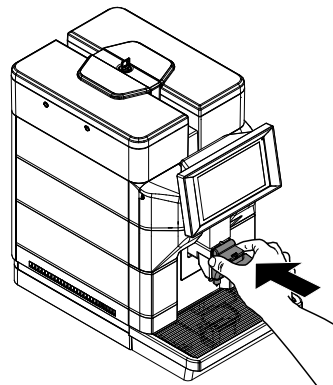

Steek de schone aanzuigleiding in een lege kan met een inhoud van minstens 250 ml.

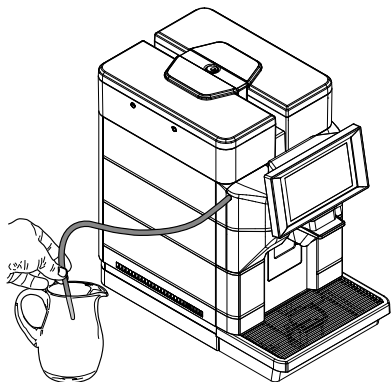

Verwijder het lekbakje en leeg het.

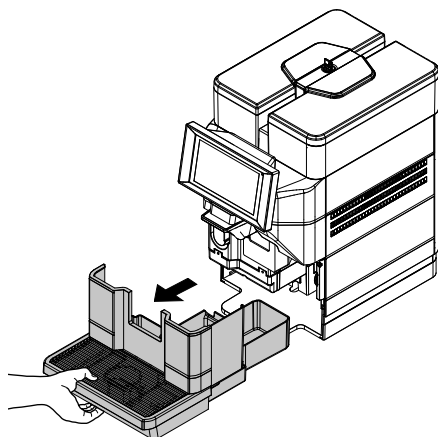

Plaats het lekbakje na het legen weer terug. Plaats een groot bakje onder de mondstukken.

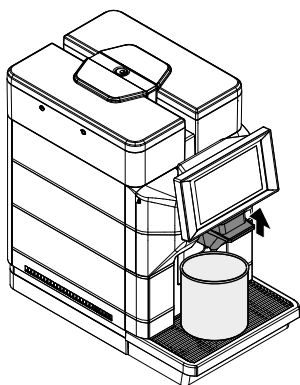

Voer de eerste ontkalkingsfase uit. Wanneer de oplossing in het reservoir op is, vraagt de machine het reservoir te legen en het met vers drinkwater te spoelen. Spoel het reservoir degelijk.

⚠ Vul als de automaat niet is aangesloten en niet ingesteld is op 'waterleidingnet' de tank met schoon leidingwater tot aan het peil MAX en plaats hem weer in de machine.

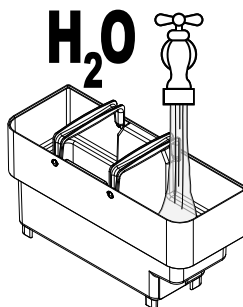

⚠ Plaats als de automaat is aangesloten en ingesteld op 'waterleidingnet' de lege tank in de machine.

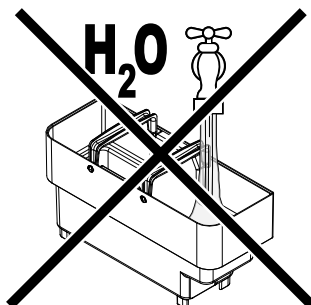

Verwijder de aanwezige dop van het waterreservoir. (Alleen als de automaat aangesloten is en ingesteld op 'waterleidingnet').

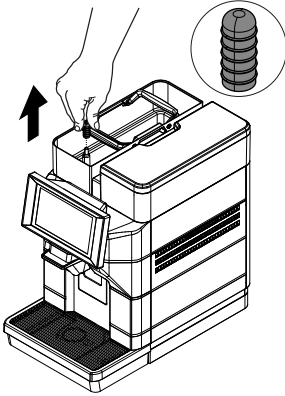

Insert Cappuccinatore

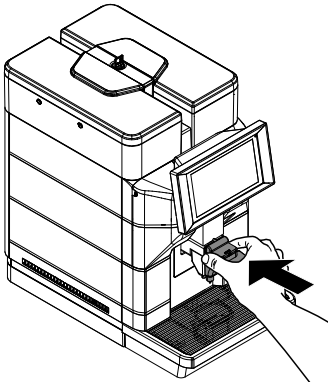

Steek de schone aanzuigleiding in een lege kan met een inhoud van minstens 250 ml.

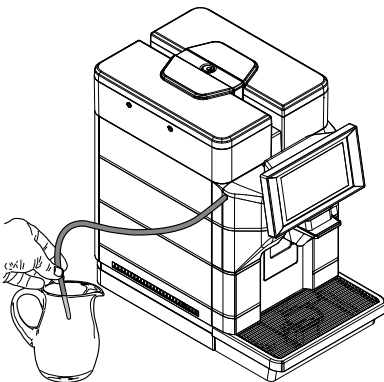

Maak de kan onder de mondstukken leeg. Verwijder het lekbakje en leeg het.

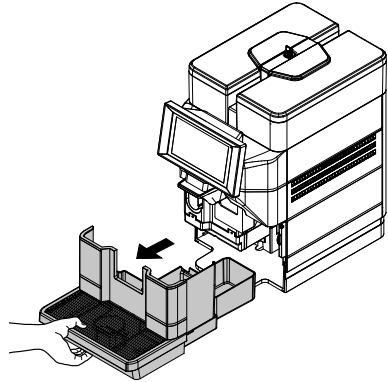

Plaats het lekbakje na het legen weer terug. Plaats een groot bakje onder de mondstukken.

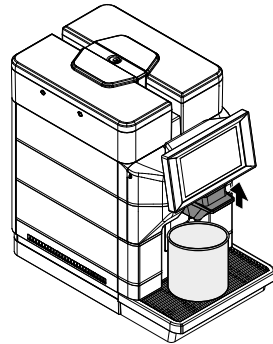

Voer de tweede ontkalkingsfase of de spoelcyclus uit. Wacht tot de spoelcyclus is afgerond.

Nadat de ontkalkingscyclus is uitgevoerd, leeg de bakjes die gebruikt zijn voor de opvang van vloeistoffen tijdens de ontkalking. Het ontkalkingsmiddel moet worden verwerkt volgens de informatie op de verpakking en/of volgens de voorschriften die van toepassing zijn in het land waar het wordt gebruikt. Leeg het lekbakje en plaats deze weer terug.

Plaats het witte filtertje of het waterfilter opnieuw, naar keuze. Vul het waterreservoir opnieuw met vers drinkwater tot het MAX niveau. (Alleen als de automaat niet is aangesloten en niet ingesteld op 'waterleidingnet').

## II OPLOSSING VAN PROBLEMEN

### II.1 Meldingen

In dit hoofdstuk worden alle meldingen beschreven die de machine kan geven en welke acties kunnen en/of moeten worden ondernomen door de gebruiker.

String	ID	Beschrijving
Drip tray full	1	Lekbakje vol
Coffee temperature not ready	45	De koffieboiler is niet klaar voor de afgifte
Waiting for milk rinsing	58	In afwachting van spoeling van melkcircuit
Water mains filling Timeout	64	Bijvalalarm van het systeem of storing van de peilstandcontrole van de tank
Solid waste full	68	Koffiedikbakje vol
Solid waste not present	91	Koffiedikbakje ontbreekt
Milk temperature not ready	95	De melkboiler is niet klaar voor de afgifte
Milk cleaning needed	101	Het melkcircuit moet worden gereinigd
Water tank is empty	251	Het peil in het waterreservoir is te laag
Water Filter must be changed	255	Het kalkfilter moet worden vervangen
Brewing unit missing	301	De koffiezetgroep ontbreekt
Circuit priming needed	303	Het hydraulisch circuit moet worden gevuld
Cappuccinator missing	304	De cappuccinatore ontbreekt
Door opened	316	Laterale luik staat open
Out of coffee beans	317	Koffiebonen ontbreken
Descaling procedure must be completed	320	De ontkalkingsprocedure moet worden afgerond
Descaling procedure needed	321	De ontkalkingsprocedure moet worden uitgevoerd
Milk rinsing needed	322	Het melkcircuit moet worden gespoeld
Solid waste warning	323	Koffiedikbakje bijna vol
Drip tray warning	324	Lekbakje bijna vol
Water filter warning	326	Het kalkfilter is bijna verzadigd



## 11.2 Problemen - Oorzaken - Oplossingen

De volgende tabel geeft de mogelijke oorzaken weer van fouten of alarmen die kunnen leiden tot de volledige of gedeeltelijke blokkering van het apparaat.

String	Foutcode	Beschrijving
Board communication error	E7	Communicatiefout
Geen communicatie met de betaaleenheid	E88	Het betaalsysteem is actief maar er is geen communicatie mogelijk met de eenheid.
GRINDER BLOCKED	E305	De koffiemolen is geblokkeerd en kan niet draaien
Brewing unit can't reach WORK	E306	De zetgroep kan de werkstand niet bereiken (WORK)
Brewing unit can't reach HOME	E307	De zetgroep kan de ruststand niet bereiken (HOME)
Coffee water circuit clogged	E308	De debietmeter staat stil, er stroomt geen water ook al staat de pomp aan
DC valve failure	E309	Een magneetklep is defect
Doser failure	E310	Als de microschakelaar van de doseereenheid is ingedrukt (wat op een volle doseereenheid wijst) en de doseereenheid wordt bekrachtigd maar schakelt niet om, dan wordt de fout gegenereerd (nadat het stortklepje 4 keer is geactiveerd)
Coffee Heater temperature sensor short circuit	E311	De temperatuursensor (NTC) is kortgesloten
Coffee Heater temperature sensor open loop	E312	De kring van de temperatuursensor (NTC) is onderbroken
Coffee Heating up timeout	E313	De boiler heeft de doelwaarde niet bereikt binnen de maximumtijdsspanne
BREWING UNIT SHORT CIRCUIT	E314	De reductiemotor van de zetgroep is kortgesloten
Zero crossing failure	E315	Het stroomnet heeft een onstabiele frequentie
Milk Circuit clogged	E327	De debietmeter staat stil, er stroomt geen water ook al staat de pomp aan
Milk Heater temperature sensor short circuit	E328	De temperatuursensor (NTC) is kortgesloten
Milk Heater temperature sensor open loop	E329	De kring van de temperatuursensor (NTC) is onderbroken
Milk Heating up timeout	E330	De boiler heeft de doelwaarde niet bereikt binnen de maximumtijdsspanne
Heater coffee over temperature	E331	De boiler is oververhit
Heater milk over temperature	E332	De boiler is oververhit

Telkens de machine melding maakt van een van deze fouten, wordt deze gelijktijdig geregistreerd in de foutenlog.

 Wanneer een van deze fouten optreedt, wordt alle stroom (reductiemotoren, boiler, pomp, magneetkleppen) onderbroken en op het scherm verschijnt een Engelse sleutel met een bijbehorend identificatienummer.





## 12 OPSLAG - AFDANKEN

### 12.1 Opnieuw plaatsen op een andere plek

Ga als volgt te werk als het apparaat op een andere plek moet worden geplaatst:

- koppel het apparaat los van het elektriciteitsnet;
- maak het apparaat schoon zoals in het hoofdstuk "Reiniging en Onderhoud". is beschreven;
- zet de verschillende componenten weer op hun plaats en sluit de deuren;
- Til het apparaat op en positioneer het op de toegewezen plaats.

### 12.2 Inactiviteit en opslag

Wanneer het apparaat moet worden opgeslagen of voor een lange periode niet gebruikt wordt, moeten de handelingen worden uitgevoerd die onder het punt van de verplaatsing naar een andere plek zijn beschreven in het punt "Opnieuw plaatsen op een andere plek", en dus:

- wikkel het apparaat in een doek om hem tegen stof en vocht te beschermen;
- controleer of het apparaat op een geschikte plek staat (de temperatuur mag niet lager dan 1°C zijn) en zorg ervoor dat er geen dozen of apparaten op worden gestapeld.

## 13 INSTRUCTIES VOOR HET AFDANKEN



### INFORMATIE VOOR DE GEBRUIKERS

krachtens art. 13 van Italiaans wetsbesluit nr. 151 van 25 juli 2005, "En met inachtneming van de bepalingen van de AEEA-richtlijn betreffende de vermindering van het gebruik van gevaarlijke stoffen in elektrische en elektronische apparatuur, en ook de verwijdering van afval".

Het symbool van de doorgekruiste vuilcontainer dat op de apparatuur of op de verpakking is weergegeven, geeft aan dat het product aan het einde van zijn nuttige levensduur gescheiden van ander afval ingezameld dient te worden.

De gescheiden inzameling van deze apparatuur aan het einde van de levensduur wordt georganiseerd en beheerd door de fabrikant. De gebruiker die deze apparatuur wil afdanken moet dus contact opnemen met de fabrikant en het systeem voor de gescheiden inzameling van de apparatuur aan het einde van de levensduur, dat deze heeft toegepast, volgen.

De adequate gescheiden inzameling om de afgedankte apparatuur vervolgens voor te bereiden voor recycling, milieuverantwoorde verwerking en verwijdering, draagt bij aan het voorkomen van mogelijke negatieve gevolgen op het milieu en de gezondheid van de mens en bevordert het hergebruik en/of de recycling van het materiaal waaruit de apparatuur bestaat.

De illegale afdanking van het product door de gebruiker zal de oplegging van administratieve sancties tot gevolg hebben die worden bepaald door de geldende norm.



