

Luchtontvochtiger gebruiksaanwijzing

Let op: lees deze gebruiksaanwijzing aandachtig door voordat u het product in gebruik neemt.

Bedieningspaneelbeschrijving



AAN/UIT (power): Druk op deze knop om het overeenkomstige indicatielicht "aan" of "uit" te zetten. Wanneer de vochtigheid de ingestelde waarde bereikt, stopt de compressor met werken en knippert het indicatielicht.

VENTILATORSNELHEID (speed): Druk op de knop om hoge snelheid (HI) of lage snelheid (LOW) te kiezen, en het bijbehorende indicatielicht kan de instructie volgen om te branden of te doven.

TIMER: Druk op de knop om de benodigde tijd in te stellen hoe lang je wil dat het product werkt. (1 tot 24 uur) Bij het instellen van de timer in stand-bymodus wordt het apparaat automatisch ingeschakeld; bij het instellen van de timer in de bedrijfsmodus wordt het apparaat automatisch uitgeschakeld. Als u op de power-knop drukt om het apparaat uit te schakelen voordat de tijd is verstreken,

VOCHTIGHEIDSINSTELLING (Humidity setting): Druk op de knop om de gewenste relatieve luchtvochtigheid in te stellen. (Van continue ontvochtiging [CO] tot relatieve vochtigheid 30% → 35% → 40% → 45% → 50% → 55% → 60% → 65% → 70% → 75% → 80% → 85% → 90%, comfortmodus [AU], en terug naar continue ontvochtiging [CO]). De eerste keer dat u de unit inschakelt, is de unit ingesteld op continue ontvochtiging [CO]. Wanneer de omgevingsvochtigheid lager is dan de ingestelde vochtigheid met 3%, stopt de compressor automatisch en hervat het werk wanneer de omgevingsvochtigheid 3% hoger is dan de ingestelde vochtigheid.

COMFORTMODUS [AU] Wanneer de omgevingstemperatuur lager is dan 5°C, stopt de compressor met werken. Wanneer de omgevingstemperatuur hoger is dan 5°C en lager dan 20°C, zal het product de luchtvochtigheid automatisch op 60% instellen. Wanneer de omgevingstemperatuur hoger is dan 20°C en lager dan 27°C, zal het product de luchtvochtigheid automatisch op 55% instellen. Wanneer de omgevingstemperatuur hoger is dan 27°C, zal het product de luchtvochtigheid automatisch op 50% instellen.

WATER VOL Wanneer het waterreservoir vol is, zal het indicatielampje branden en stopt de unit met werken totdat het waterreservoir leeg is.

ONTDOOIEN Wanneer de unit aan het ontdooien is, zal het indicatielampje branden en de compressor stoppen met werken, maar de motor zal blijven draaien.

waterafvoer-instructie

Het afvoeren van water kan worden opgeslagen in het waterreservoir of continu worden afgevoerd via een waterpijp.

GEBRUIK VAN WATERRESERVOIR

Bij ontvochtiging wordt het condensatiewater in het waterreservoir afgevoerd. De unit stopt met werken en het indicatielampje brandt wanneer het waterreservoir vol water zit. Giet op dat moment het water eruit. Om het

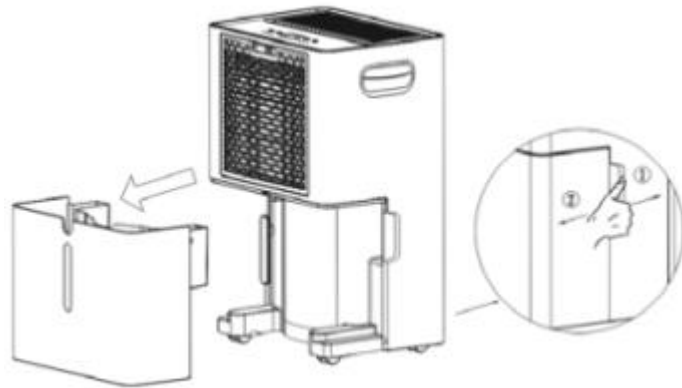

waterreservoir eruit te halen, plaats de duim op punt ①, en gebruik de andere vingers om het reservoir als richting ② te trekken. Nadat u het reservoir eruit hebt gehaald, giet u het water eruit. Plaats het waterreservoir terug. Druk op de power-knop om de unit in te schakelen.

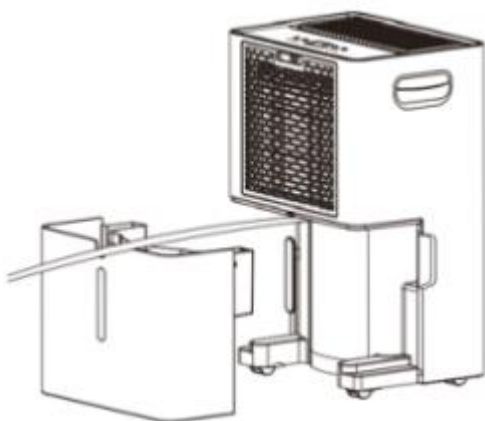

Continue afvoer

Neem het waterreservoir eruit om een waterpijp aan het afvoergat te bevestigen. Plaats vervolgens het waterreservoir terug om van de continue afvoer te genieten.

De afvoerslang moet lager zijn dan het afvoergat om het water te laten weglopen.

FILTERVERWIJDERING

Verwijder de filterbehuizing en de filter samen. Verwijder de filter uit de filterbehuizing. Was de filter met koud water (koeler dan 40°C) elke twee weken en plaats de filter terug nadat deze natuurlijk is opgedroogd.

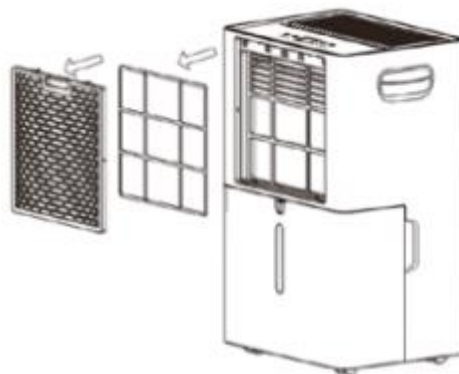

Specificaties

Specificatie	Waarde
Voeding	220-240V~50Hz
Vermogensverbruik	380W
Vochtverwijdering (30°C RH80%)	20 liter/dag
Koelmiddel	R290, 0.047kg
Toegestane overmatige bedrijfsdruk	Zuigzijde: 0.6MPa Perszijde: 2.5MPa
Maximale toegestane druk	4.0MPa
Afmetingen (B x D x H)	310mm x 235mm x 500mm
Toepasbare temperatuur	5°C - 35°C

Bedieningsinstructies:

1. Digitaal display:
2. Controlepaneel
3. Luchtuitlaat
4. Bovenklep
5. Voorkant
6. Handvat
7. Achterklep
8. Waterreservoirs
9. Wielen
10. Luchtinlaat
11. Afvoergat
12. Venster van het waterreservoir
13. Waterpeil

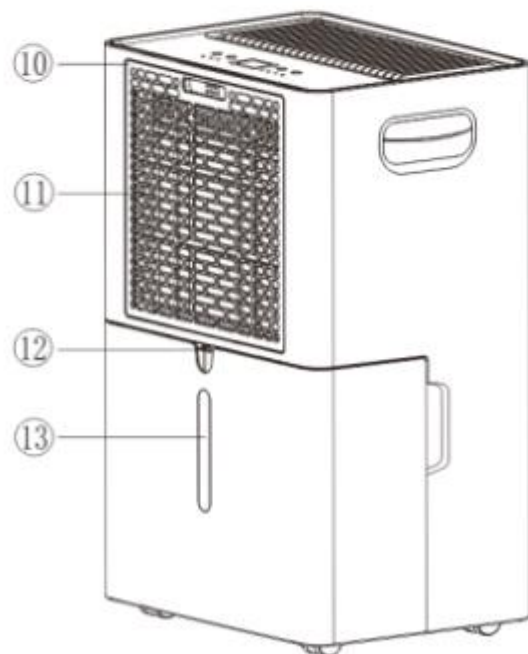
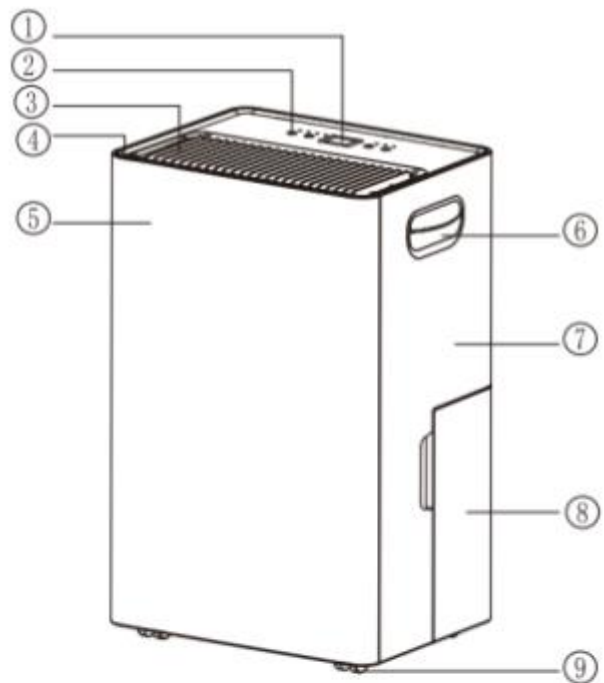

veiligheidsinformatie:

- Gebruik geen middelen om het ontdooiproces te versnellen of te reinigen, anders dan die aanbevolen door de fabrikant.
- Het apparaat moet worden opgeslagen in een ruimte zonder continu werkende ontstekingsbronnen (bijvoorbeeld: open vuur, een werkende gasapparatuur of een werkende elektrische kachel).
- Niet doorboren of verbranden.
- Wees ervan bewust dat koelmiddelen geen geur kunnen hebben.
- Het apparaat moet worden geïnstalleerd, bediend en opgeslagen in een ruimte met een vloeroppervlak groter dan 4m².
- Onderhoud moet alleen worden uitgevoerd zoals aanbevolen door de fabrikant.
- Het apparaat moet worden opgeslagen in een goed geventileerde ruimte waarbij de kameromvang overeenkomt met de aangegeven ruimte voor de werking.

Gebruikersinstructies:

- Lees deze handleiding zorgvuldig door voordat u het product voor de eerste keer gebruikt en bewaar het apparaat op een veilige plaats om elektriciteitslekken, brand of letsels te voorkomen.
- Plaats dit product niet in water of andere vloeistoffen.
- Als de voedingskabel beschadigd is, moet deze worden vervangen door de fabrikant, zijn servicevertegenwoordiger of evenzo gekwalificeerde personen om gevaar te voorkomen.
- Vraag een professionele servicevertegenwoordiger om het product te repareren. Onjuiste reparatie kan schade toebrengen aan gebruikers.
- Ontkoppel het apparaat van de stroomvoorziening voordat u het product verplaatst of reinigt, en ook wanneer het product niet in gebruik is.
- Bedien het product met de gespecificeerde elektriciteitsspanning.
- Gebruik dit product alleen voor huishoudelijke apparaten en volg het ontworpen doel.
- Plaats geen spullen op het product.
- Om waterlekage te voorkomen, reinig het waterreservoir voordat u het product verplaatst.
- Kantel het product niet, anders kan lekkend water het product beschadigen.
- Dit apparaat kan worden gebruikt door kinderen van 8 jaar en ouder en personen met verminderde lichamelijke, zintuiglijke of geestelijke vermogens of gebrek aan ervaring en kennis als ze toezicht of instructies hebben gekregen over het veilig gebruik van het apparaat en de bijbehorende gevaren begrijpen. Kinderen mogen niet met het apparaat spelen. Reiniging en gebruikersonderhoud mogen niet door kinderen worden uitgevoerd zonder toezicht.
- Houd het product op een minimale afstand van 50 cm van de muur of andere barrières.
- Het apparaat moet worden geïnstalleerd volgens nationale bedradingvoorschriften.
- Het toepasselijke bedrijfstemperatuurbereik voor dit apparaat is 5-35 °C.

Transport, markering en opslag voor apparaten:

- Transport van apparatuur met brandbare koelmiddelen Voldoen aan de transportvoorschriften.
- Markering van apparatuur met behulp van borden Voldoen aan lokale voorschriften.
- Verwijdering van apparatuur met brandbare koelmiddelen Voldoen aan nationale voorschriften.
- Opslag van apparatuur/apparaten De opslag van apparatuur moet overeenkomstig de instructies van de fabrikant zijn.
- Opslag van verpakte (ongeverfde) apparatuur De verpakingsbescherming moet zo worden geconstrueerd dat mechanische schade aan de apparatuur binnen de verpakking geen lekkage van het koelmiddel veroorzaakt. Het maximale aantal apparatuurstukken dat samen mag worden opgeslagen, wordt bepaald door lokale voorschriften.
- Het apparaat moet worden opgeslagen om te voorkomen dat mechanische schade optreedt.
- Algemeen werkgebied Alle onderhoudsmedewerkers en anderen die in het lokale gebied werken, moeten worden geïnstrueerd over de aard van het uitgevoerde werk. Werk in kleine ruimtes moet worden vermeden. Het gebied rond de werkplek moet worden afgebakend. Zorg ervoor dat de omstandigheden binnen het gebied veilig zijn gemaakt door controle van brandbaar materiaal.

Extra instructies: Bij gebruik van de luchtontvochtiger, stel de luchtvochtigheid niet hoger in dan de omgevingsvochtigheid. Wanneer het "Water Vol" indicatielampje brandt, giet dan het water uit het reservoir en plaats het terug. Dan zal het product doorgaan met werken. Als het product uitgeschakeld is, wacht dan minimaal 3 minuten voordat u de unit opnieuw start om beschadiging van de compressor te voorkomen. Het toepassingsgebied voor bedrijfstemperaturen voor deze unit is 5-32°C. Als de luchtontvochtiger niet kan worden gestart (het bedieningslampje brandt niet), of de luchtontvochtiger onredelijk uitschakelt, controleer dan of de stekker stevig is aangesloten op de stroomvoorziening. Als de stekker en de stroomvoorziening normaal zijn, wacht dan 10 minuten voordat u de unit opnieuw start (de unit heeft 10 minuten nodig om zich te resetten). Vraag de verkoper om te repareren als de unit na 10 minuten nog steeds niet kan worden ingeschakeld. Als de luchtontvochtiger werkt, is het normaal dat de werkende compressor wat warmte veroorzaakt en de omgevingstemperatuur verhoogt. Wanneer het product aan het ontdooien is, zal het gerelateerde indicatielampje branden. De compressor stopt met werken tijdens het ontdooien, maar de motor blijft draaien. De unit toont de omgevingsvochtigheid wanneer deze werkt. Als de omgevingsvochtigheid hoger is dan RH90%, toont het display "HI"; als de omgevingsvochtigheid lager is dan RH30%, toont het display "LO".

ONDERHOUDSINSTRUCTIE De unit mag niet worden geplaatst op een zachte of oneffen ondergrond. Om te voorkomen dat de werkende unit geluid, trillingen en water-/stroomlekkage veroorzaakt. Steek nooit een dunne staaf of hard materiaal in de unit dat de unit kan beschadigen. Koppel de stroomkabel los van de stroomvoorziening wanneer u de unit uitschakelt of van plan bent om deze lange tijd niet te gebruiken. Om de prestaties van de luchtontvochtiger te verbeteren, houd de unit dan in een open ruimte, uit de buurt van obstakels die de luchtstroom kunnen blokkeren. Was de filter elke twee weken met koud water (onder de 40°C). (Opmerking: Gebruik nooit benzine, alcohol of heet water om de filter te wassen.)

Probleemoplossing

Problemen	Oorzaak van het probleem	Oplossing
E1	Fout in temperatuursensor	Neem contact op met de servicedienst van de distributeur



Deze markering geeft aan dat dit product niet samen met ander huishoudelijk afval mag worden weggegooid in de hele EU. Om mogelijke gevaren voor het milieu of de menselijke gezondheid door ongecontroleerde afvalverwijdering te voorkomen, wordt u verzocht het te recyclen om het duurzame hergebruik van materiaalbronnen te bewijzen. Vraag om retour- en inzamelingsystemen of neem contact op met de winkelier waar het product is gekocht om uw gebruikte apparaat terug te

brenge; zij kunnen producten veilig recyclen.

LS | **LIFE** | **SPECIALTIES**