



DEUTSCH  
ENGLISH  
FRANÇAIS  
NEDERLANDS

ROMÂNĂ  
ESPAÑOL  
NORSK  
PORTUGUÊS



**CAUTION**

RISK OF ELECTRIC SHOCK  
DO NOT OPEN



WARNING: SHOCK HAZARD - DO NOT OPEN  
AVIS: RISQUE DE CHOC ÉLECTRIQUE - NE PAS OUVRIER  
WARNUNG: ELEKTROSCOCK GEFAHR - NICHT ÖFFNEN

## HINWEISE ZUM UMWELTSCHUTZ



Dieses Produkt darf am Ende seiner Lebensdauer nicht über den normalen Haushaltsabfall entsorgt werden, sondern muss an einem Sammelpunkt für das Recycling von elektrischen und elektronischen Geräten abgegeben werden. Das Symbol auf dem Produkt, in der Gebrauchsanleitung oder auf der Verpackung weist darauf hin.

Die Werkstoffe sind gemäß ihrer Kennzeichnung wiederverwertbar. Mit der Wiederverwendung, der stofflichen Verwertung oder anderen Formen der Verwertung von Altgeräten, leisten Sie einen wichtigen Beitrag zum Schutze unserer Umwelt.

Bitte fragen Sie bei Ihrer Gemeindeverwaltung nach der zuständigen Entsorgungsstelle.

	<b>WARNUNG</b> Gefahr elektrischer Schläge Gerät nicht öffnen!	
Zur Vermeidung von Stromschlägen darf dieses Gerät nicht geöffnet werden. Es enthält keine Bauteile, die vom Benutzer gewartet oder repariert werden können. Wartungs- und Reparaturarbeiten dürfen nur von Fachpersonal ausgeführt werden.		



Dieses Symbol zeigt an, dass im Inneren des Gerätes gefährliche Spannungen vorhanden sind, und einen Stromschlag verursachen können.



Dieses Symbol weist auf wichtige Bedienungs- und Wartungsanweisungen bezüglich des Geräts hin.

### Sicherheits- / Umwelt- / Aufstellhinweise

- Das Gerät ausnahmslos nur in trockenen Innenräumen betreiben.
- Niemals mit Feuchtigkeit in Verbindung bringen
- Niemals das Gerät öffnen. **STROMSCHLAGEFAHR !** Dies ist nur Fachpersonal gestattet.
- Schließen Sie das Gerät nur an eine vorschriftsmäßig installierte und geerdete Netzsteckdose an. Die Netzspannung muss mit den Angaben auf dem Typenschild des Gerätes übereinstimmen.
- Achten Sie darauf, dass im Betrieb das Netzkabel niemals nass oder feucht wird. Das Netzkabel darf nicht eingeklemmt oder anderweitig beschädigt werden.
- Lassen Sie beschädigte Netzstecker oder Netzkabel sofort von dem Kundenservice austauschen.
- Der Netzstecker dient als Trennvorrichtung und muss ohne Schwierigkeiten benutzbar sein.
- Bei Gewitter, Netzstecker sofort aus der Steckdose entfernen.
- Kinder sollten das Gerät nur unter Aufsicht Erwachsener betreiben.
- Das Gerät ausnahmslos nur mit einem trockenen Abstaubtuch reinigen.  
KEINE REINIGUNGSMITTEL oder TÜCHER mit GROBEN Material verwenden!!!
- Das Gerät keiner Sonnenbestrahlung oder anderen Hitzequellen aussetzen.
- Stellen Sie das Gerät so auf, dass kein Hitzestau entstehen kann, also frei und gut belüftet.
- Keine offenen Flammen (z. B. Kerzen) auf dem Gerät platzieren.
- Es dürfen keine mit Flüssigkeit befüllten Behälter (z.B. Vasen) auf oder in die Nähe des Gerätes gestellt werden
- Decken Sie niemals die Belüftungsöffnungen zu!!!
- Das Gerät an einem sicheren, erschütterungsfreien Platz aufstellen.
- Gerät möglichst weit entfernt von Computern und Mikrowellengeräten platzieren, da es sonst evtl. zu Empfangsstörungen im Radiobetrieb kommen kann.
- Sie dürfen das Gehäuse nicht öffnen oder reparieren. In diesem Falle ist die Sicherheit nicht gegeben und die Garantie erlischt. Reparaturen sind ausschließlich durch einen Service-Center/Kundencenter auszuführen.
- Verwenden Sie nur Batterien, die frei von Quecksilber & Cadmium sind.
- Verbrauchte Batterien sind Sonderabfall und gehören NICHT in den Hausmüll!!!! Geben Sie diese Ihrem Händler zurück oder entsorgen Sie diese an geeigneten Sammelstellen Ihrer Stadt oder Gemeinde.
- Batterien dürfen nicht in die Hände von Kindern gelangen. Kinder können Batterien verschlucken. Wurde eine Batterie verschluckt, muss sofort medizinische Hilfe in Anspruch genommen werden.
- Überprüfen Sie regelmäßig die Batterien um ein Auslaufen der Batterie zu vermeiden.
- Batterien dürfen keiner Hitze (z.B. Sonnenbestrahlung), Feuer ausgesetzt werden.

### ACHTUNG

Explosionsgefahr bei falscher Batteriehandhabung  
Nur durch den selben oder baugleichen Batterietyp ersetzen.



Verbrauchte Batterien sind Sonderabfall und gehören NICHT in den Hausmüll! Als Verbraucher sind Sie gesetzlich verpflichtet, alle Batterien und Akkus, egal ob sie Schadstoffe \*) enthalten oder nicht, zur umweltschonenden Entsorgung zurückzugeben.

Sie können alle Batterien und Akkus bei den öffentlichen Sammelstellen in Ihrer Gemeinde oder dort unentgeltlich abgeben, wo Batterien und Akkus der betreffenden Art verkauft werden.

Batterien und Akkus bitte nur in entlademem Zustand abgeben.

\*) gekennzeichnet mit Cd = Cadmium; Hg = Quecksilber; Pb = Blei

## Gerätebedienung

1. Staubschutzklappe Plattenspieler
2. Lautsprecher links
3. Senderfrequenzskala
4. 3,5mm Kopfhörerbuchse
5. LED Betriebsanzeige
6. Ein/Aus, Radio-/Plattenbetrieb
7. MW-AM, UKW-FM, UKW-FM ST.
8. Lautsprecher rechts
9. Lautstärkeregler
10. Sendereinstellung
11. UKW-FM Stereoanzeige
12. Adaptor für Single-Platten
13. Geschwindigkeit Platte  
33, 45, 78 Umdrehungen p.Min.
14. Tonarmablage
15. Line-out (RCA)
16. UKW-FM Wurfantenne
17. Auto-Stop ein/aus
18. Netzkabel mit Netzstecker

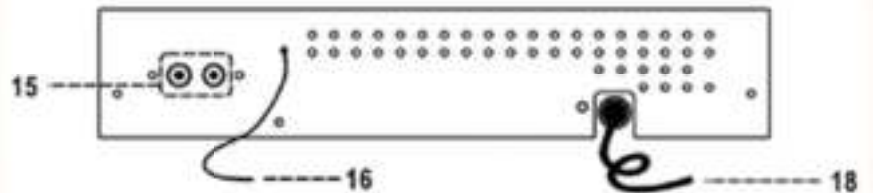
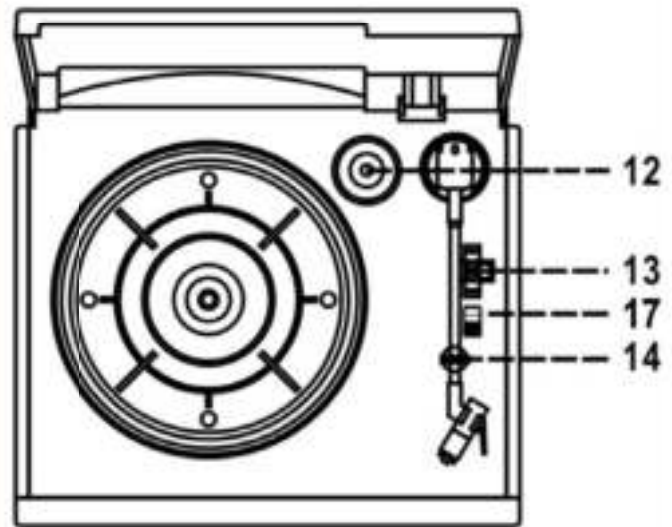
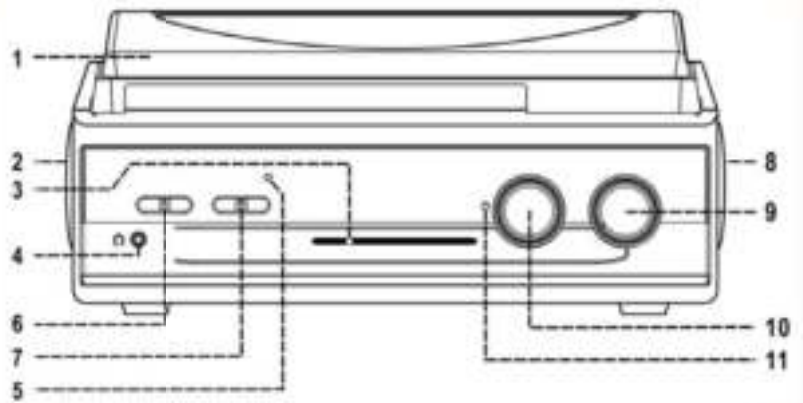

## Montage der Staubschutzhaube

1. Metallscharnier nach hinten drücken
2. Haube mit Scharnier **vorsichtig** verbinden.

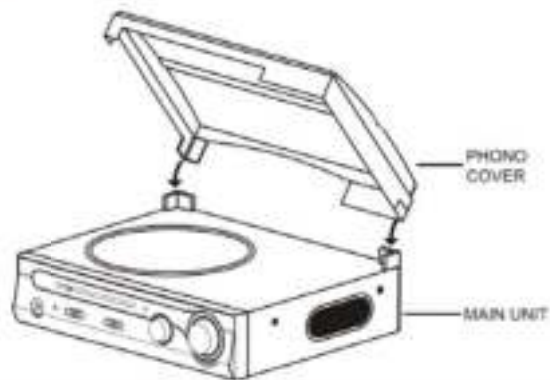

## Anschluss an Ihr Hausstromnetz

1. Stellen Sie sicher, das Ihr Stromnetz 230V 50Hz hat
2. Stellen Sie das Gerät auf einen sicheren, geraden und erschütterungsfreien Platz.
3. Netzstecker (18) an Ihr Hausstromnetz anschliessen

## **RADIOBETRIEB**

---

1. Funktionsschalter (6) auf Pos. TUNER stellen.
  2. UKW (FM) Wurfantenne (16) **vollständig** ausziehen
  3. Bandschalter (7) auf AM/MW oder FM/UKW oder FM/UKW-STEREO stellen
  4. Senderfrequenz einstellen mit Drehknopf (10).
  5. Lautstärke einstellen (9)
  6. Bei Störungen im FM/UKW-Stereo Betrieb, Schalter (7) auf Pos. FM stellen. Bei UKW/FM Stereoempfang, leuchtet Anzeige (11) auf.
  7. Radio aus: Schalter (6) auf Pos. OFF stellen
- 

## **PLATTENBETRIEB**

### ***Entfernen Sie vorsichtig den Systemschutz !!!***

1. Schalter (6) auf Pos. PHONO
2. Geschwindigkeit (13) 33/45/78 passend zur Platte einstellen.
3. Platte am Aussenrand nehmen und vorsichtig auf den Teller legen. Bei Verwendung einer Single-Platte, Adapter vorher auflegen.
4. Tonarm vorsichtig anheben und auf den Anfang der Platte legen.
5. Lautstärke (9) nach Wunsch einstellen
6. Am Ende der Platte stoppt der Teller zu drehen. Tonarm dann vorsichtig anheben und auf die Ablage (14) legen (ggf. sichern)
7. Ausschalten: Schalter (6) auf Pos. OFF stellen.

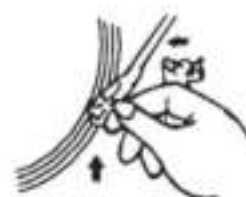

**ACHTUNG** : Bei manchen Platten ist es möglich, dass das Gerät stoppt bevor der letzte Titel abgespielt ist, was leider mit verschiedenen Standards der Plattenindustrie zu tun hat. Sollten Sie eine solche Platte haben, können Sie die automatische Abschaltung deaktivieren mit dem Schalter (17).

**WICHTIG**: Ist die automatische Abschaltung deaktiviert, läuft der Teller weiter, bis das Gerät von Hand abgeschaltet wird !!

### **RCA-Ausgang**

Über diesen Ausgang (15) können sie mit Cinch-Kabel (nicht inkl.) das Gerät an den Aux-Anschluss Ihrer Heimanlage anschliessen.

### **Kopfhörer (nicht inkl.)**

Einen im Fachhandel erhältlichen Kopfhörer mit 3,5mm Klinke an die Buchse (4) anschliessen. Lautsprecher schalten dann automatisch ab !

### **Technische Daten**

UKW / FM Frequenz	87,5 – 108MHz
MW / AM Frequenz	540 – 1600 KHz
Plattenspieler	33, 45, 78 Umdrehungen per Minute
Leistungsaufnahme	14 Watt
Musikspitzenleistung	2 x 15W P.M.P.O
Netzbetrieb	230V 50Hz

### **WICHTIGER HINWEIS**

Automatische Standby-Schaltung

Um die ErP2 Richtlinie (Ökodesignrichtlinie) zu erfüllen und Energie zu sparen, schaltet das Gerät nach ca. 15 Minuten Inaktivität (z.B. im CD-Stop Modus) automatisch in den Standby-Modus, ohne vorherige Ankündigung. Um das Gerät wieder einzuschalten, schalten Sie es wie in der Bedienungsanleitung beschrieben wieder ein.

## ENVIRONMENTAL PROTECTION



Do not dispose of this product with the normal household waste at the end of its life cycle. Return it to a collection point for the recycling of electrical and electronic devices. This is indicated by the symbol on the product, user manual or packaging.

The materials are reusable according to their markings. By reusing, recycling or other forms of utilization of old devices you make an important contribution to the protection of our environment.

Please contact your local authorities for details about collection points.

	<b>WARNING</b> Risk of electric shock Do not open!	
<b>Caution: To reduce the risk of electric shock, do not remove the cover (or back). There are no user serviceable parts inside. Refer servicing to qualified service personnel.</b>		



This symbol indicates the presence of dangerous voltage inside the enclosure, sufficient enough to cause electric shock.



This symbol indicates the presence of important operating and maintenance instructions for the device.

### Safety, Environmental and Setup Instructions

- Use the device in dry indoor environments only.
- Protect the device from humidity.
- Do not open the device. **RISK OF ELECTRIC SHOCK!** Refer opening and servicing to qualified personnel.
- Connect this device to a properly installed and earthed wall outlet only. Make sure the mains voltage corresponds with the specifications on the rating plate.
- Make sure the mains cable stays dry during operation. Do not pinch or damage the mains cable in any way.
- A damaged mains cable or plug must immediately be replaced by an authorized service center.
- In case of lightning, immediately disconnect the device from the mains supply.
- Children should be supervised by parents when using the device.
- Clean the device with a dry cloth only.  
Do NOT use CLEANING AGENTS or ABRASIVE CLOTHS!
- Do not expose the device to direct sunlight or other heat sources.
- Install the device at a location with sufficient ventilation in order to prevent heat accumulation.
- Do not cover the ventilation openings!
- Install the device at a safe and vibration-free location.
- Install the device as far away as possible from computers and microwave units; otherwise radio reception may be disturbed.
- Do not open or repair the enclosure. It is not safe to do so and will void your warranty. Repairs only by authorized service/ customer center.
- Only use mercury and cadmium-free batteries.
- Used batteries are hazardous waste and NOT to be disposed of with the household waste!!!  
Return the batteries to your dealer or to collection points in your community.
- Keep batteries away from children. Children might swallow batteries.  
Contact a physician immediately if a battery was swallowed.
- Check your batteries regularly to avoid battery leakage.
- Batteries shall not be exposed to excessive heat such as sunshine, fire or the like.
- CAUTION: Danger of explosion if battery is incorrectly replaced  
Replace only with the same or equivalent type



Used batteries are hazardous waste and NOT to be disposed of with the household waste! As a consumer you are legally obligated to return all batteries for environmentally responsible recycling - no matter whether or not the batteries contain harmful substances \*).

Return batteries free of charge to public collection points in your community or to shops selling batteries of the respective kind

Only return fully discharged batteries.

\*) marked Cd = cadmium, Hg = mercury, Pb = lead

## LOCATION OF CONTROLS

- 1) DUST COVER
- 2) LEFT SPEAKER
- 3) DIAL POINTER
- 4) 3.5MM HEADPHONE JACK
- 5) POWER LED INDICATOR
- 6) POWER OFF/FUNCTION SELECTOR BUTTON
- 7) BAND/FM STEREO SELECTOR
- 8) RIGHT SPEAKER
- 9) ROTARY VOLUME KNOB
- 10) TUNING KNOB
- 11) FM STEREO LED INDICATOR
- 12) SPINDLE ADAPTOR
- 13) 33/45/78 RPM SPEED SELECTOR
- 14) PICK-UP HOLDER
- 15) LINE OUT SOCKET
- 16) FM ANTENNA
- 17) AUTO STOP SWITCH
- 18) AC CORD

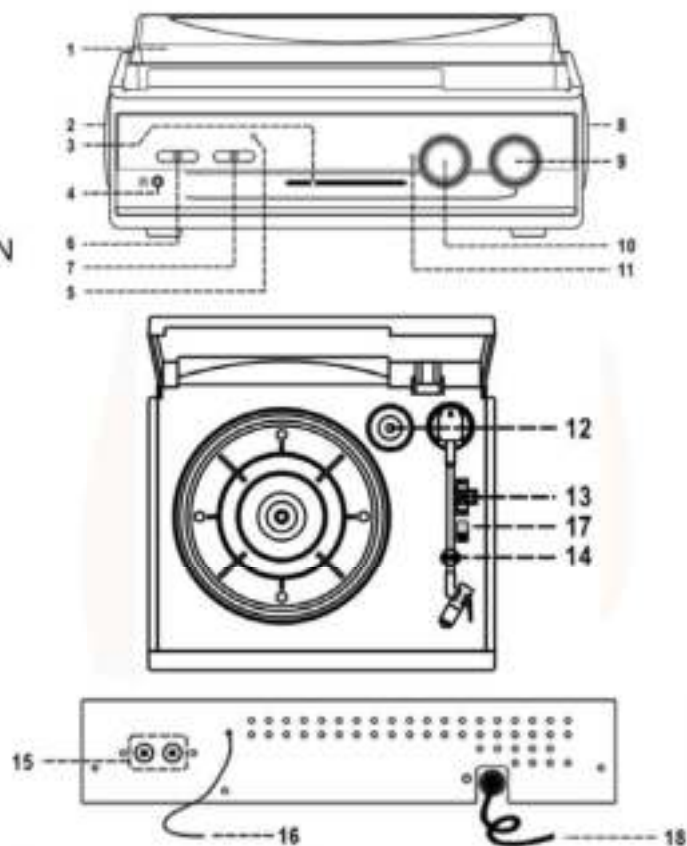

### CAUTION:

USAGE OF CONTROLS OR ADJUSTMENTS OR PERFORMANCE OF PROCEDURES OTHER THAN THOSE SPECIFIED HEREIN MAY RESULT IN HAZARDOUS RADIATION EXPOSURE.

THIS UNIT SHOULD NOT BE ADJUSTED OR REPAIRED BY ANYONE EXCEPT QUALIFIED SERVICE PERSONNEL.

## PRECAUTIONS FOR USE

### INSTALLATION

- UNPACK ALL PARTS AND REMOVE PROTECTIVE MATERIAL.
- DO NOT CONNECT THE UNIT TO THE MAINS BEFORE CHECKING THE MAINS VOLTAGE AND BEFORE ALL OTHER CONNECTIONS HAVE BEEN MADE.
- DO NOT COVER ANY VENTS AND MAKE SURE THAT THERE IS A SPACE OF SEVERAL CENTIMETERS AROUND THE UNIT FOR VENTILATION.

## TOP COVER ASSEMBLY

1. PUSH THE METAL BRACKET TO REAR SIDE.
2. CONNECT THE METAL BRACKET TO THE TOP COVER
3. CONNECT THE HINGE OF THE TOP COVER TO THE MAIN UNIT



## CONNECTION

4. CONNECT THE POWER CORD TO AC OUTLET
5. SWITCH THE SYSTEM TO " RADIO " FUNCTION. IF THE POWER LED INDICATOR IS ON WITH RED LIGHT, IT'S MEAN THE POWER SUPPLY IS NORMAL. NOW YOUR SYSTEM IS READY TO PLAY THE MUSIC.

## LISTENING TO RADIO

### MANUAL TUNING

1. PRESS "FUNCTION/BAND" BUTTON AND SELECT THE DESIRED BAND (AM OR FM OR FM-STEREO).
2. TUNE TO THE REQUIRED STATION BY TURNING THE TUNING KNOB.
3. ADJUST VOLUME KNOB TO THE DESIRED VOLUME LEVEL.

## FM & FM-STEREO RECEPTION

- SET THE FM MODE SELECTOR AT " FM " POSITION. PROGRAMS ARE RECEIVED IN MONO MODE. IN PARTICULAR WHEN STEREO SIGNALS ARE WEAK. IT IS PREFERABLE TO RECEIVE THE PROGRAM IN MONO.
- SET THE FM MODE SELECTOR AT "FM-ST" POSITION FOR RECEIVING STEREO PROGRAMS. THE LED "ST" INDICATOR WILL LIGHT UP TO SHOW FM STEREO PROGRAM IS RECEIVING.

## HINTS FOR BEST RECEPTION:-

- AM : THE RECEIVER HAS A BUILT-IN AM BAR ANTENNA. IF AM RECEPTION IS WEAK, SLIGHTLY ROTATE OR RE-POSITIONING OF THE UNIT WILL USUALLY IMPROVE THE AM RECEPTION.
- FM : THE RECEIVER HAS A BUILD-IN FM WIRE ANTENNA HANGING AT THE REAR CABINET. THIS WIRE SHOULD BE TOTALLY UNRAVELED AND EXTENDED FOR BEST RECEPTION.

## PHONO

---

### NOTED:

- REMOVE THE STYLUS PROTECTOR.
- BE SURE THAT THE TONE ARM IS BEING DETACHED FROM THE TONE ARM REST BEFORE OPERATING AND RE-SECURED AGAIN AFTERWARDS.

1. SELECT TO " PHONO " FUNCTION.
2. SET THE SPEED SELECTOR TO THE PROPER POSITION DEPENDING ON THE RECORD TO BE PLAYED.
3. PLACE THE RECORD ON THE PLATTER (USE THE SPINDLE ADAPTOR IF REQUIRED).
4. LIFT THE TONE ARM FROM THE REST AND SLOWLY MOVE IT TO THE RECORD SIDE. THE PLATTER WILL START TO ROTATE.
5. PLACE THE TONE ARM TO THE DESIRED POSITION OF THE RECORD.
6. ADJUST THE VOLUME TO THE DESIRED LEVEL.
7. AT THE END OF RECORD, THE PLATTER WILL AUTOMATICALLY STOP ROTATING. LIFT THE TONE ARM FROM THE RECORD AND RETURN IT TO THE REST.
8. TO STOP MANUALLY, LIFT THE TONE ARM FROM THE RECORD AND RETURN IT TO THE REST.

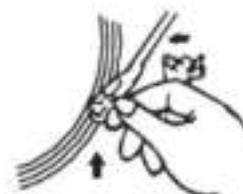

**REMARK :** AS SOME KIND OF RECORD THE AUTO-STOP AREA WAS OUT OF THE UNIT SETTING, SO IT WILL STOP BEFORE THE LAST RACK FINISH. IN THIS CASE, SELECT THE AUTO-STOP SWITCH TO " OFF " POSITION, THEN IT WILL RUN TO THE END OF THE RECORD BUT WILL NOT STOP AUTOMATICALLY (TURN OFF THE UNIT BY POWER BUTTON OR SWITCH BACK THE AUTO-STOP SWITCH TO " ON " POSITION TO STOP THE PLATTER ROTATE). THEN PUT BACK THE TONE ARM TO THE REST POSITION.

## LINE OUT CONNECTION

---

YOU CAN CONNECT THE SYSTEM TO YOUR WHOLE HI-FI SYSTEM BY CONNECTING THE LINE OUT SOCKET (15) TO THE AUXILIARY INPUT SOCKET WITH A RCA CABLE (NOT INCLUDED).

**REMARK :** THE SOUND FROM THE ORIGINAL BUILD-IN SPEAKER WILL NOT BE TERMINATED EVEN AFTER CONNECTING TO OTHER HI-FI SYSTEM VIA LINE OUT SOCKET. YOU CAN TURN THE VOLUME OF SYSTEM TO MINIMUM LEVEL IF YOU PREFER THE SOUND COMING FROM THE HI-FI SYSTEM ONLY.

## Technical

FM-UKW frequency	87,5 – 108MHz
AM-MW frequency	540 – 1600KHz
Turntable	33, 45, 78 rpm
Power consumption	14 Watt
Power output	2 x 15W P.M.P.O.
AC	AC 230V 50Hz

## IMPORTANT NOTICE

Automatic standby mode

To comply with the ErP2 directive, the unit automatically switches to standby after approx. 15 minutes without a signal. (For instance in CD-Stop mode). To switch the unit on again, please follow the instructions mentioned in instruction manual.

## PROTECTION DE L'ENVIRONNEMENT



Ne jetez pas ce produit avec les ordures ménagères lorsqu'il est usagé. Retournez-le à un point de collecte pour le recyclage des appareils électriques et électroniques. Cette recommandation est indiquée par le symbole sur le produit, le mode d'emploi ou l'emballage.

Les composants sont réutilisables en fonction de leur marquage. En réutilisant, recyclant ou employant autrement les vieux appareils, vous contribuerez de façon significative à la protection de notre environnement.

Veillez contacter vos collectivités locales pour vous renseigner sur les points de collecte.

	<b>ATTENTION</b> Risque d'électrocution Ne pas ouvrir!	
<b>Attention!</b> Pour réduire le risque d'électrocution, ne retirez pas le couvercle (ou l'arrière). L'utilisateur ne peut entretenir aucune pièce à l'intérieur. Confiez l'entretien à un personnel qualifié.		



Ce symbole indique la présence d'une tension dangereuse à l'intérieur de l'appareil, qui est suffisante pour provoquer un choc électrique.



Ce symbole indique la présence de consignes importantes de fonctionnement et d'entretien de pour l'appareil.

### Consignes de sécurité, d'environnement et d'installation

- N'utilisez l'appareil qu'à l'intérieur dans un lieu sec
- Protégez l'appareil contre l'humidité
- N'ouvrez pas l'appareil **RISQUE D'ELECTROCUTION !** Faites effectuer l'ouverture et l'entretien par un personnel qualifié
- Ne connectez cet appareil qu'à une prise murale correctement installée et reliée à la terre Assurez-vous que la tension principale corresponde aux recommandations de la plaque d'indice
- Assurez-vous que le câble d'alimentation reste au sec pendant le fonctionnement. Ne pincez pas le câble et ne l'endommagez d'aucune façon
- Un câble de réseau ou une prise abimés doivent être immédiatement remplacés par un centre agréé.
- En cas de tonnerre, débranchez immédiatement l'appareil de l'alimentation.
- Les enfants doivent être surveillés par leurs parents lorsqu'ils utilisent l'appareil.
- Ne nettoyez l'appareil qu'avec un tissu sec.  
N'utilisez PAS de PRODUITS DETERGENTS ou de CHIFFONS ABRASIFS !
- N'exposez pas l'appareil à la lumière directe du soleil ou toute autre source de chaleur
- Installez l'appareil dans un emplacement suffisamment ventilé pour éviter une accumulation de chaleur.
- Ne recouvrez pas les grilles d'aération !
- Installez l'appareil dans un emplacement sécurisé et sans vibrations.
- Ne pas installer l'appareil à proximité d'ordinateurs et fours à micro-ondes; sinon la réception de radio pourrait être perturbée.
- Ne pas ouvrir ou réparer l'appareil. Cela est dangereux et annulerait la garantie. La réparation doit être uniquement effectuée que par un centre de réparations / service agréé.
- N'utilisez que des piles au mercure et sans cadmium.
- Les piles usagées sont des déchets dangereux et ne doivent PAS être jetées avec les ordures ménagères !!! Ramenez les piles à votre point de vente ou aux points de collecte de votre ville.
- Eloignez les piles des enfants. Les enfants pourraient avaler les piles. En cas d'ingestion d'une pile, contactez immédiatement un médecin.
- Vérifiez régulièrement vos piles pour éviter les fuites.
- Las baterías no deberán estar expuestas a un calor excesivo como el sol, el fuego o similares.
- PRECAUCIÓN: Peligro de explosión si la batería se sustituye incorrectamente  
Reemplace sólo con el mismo tipo o equivalente



Les piles usages sont des déchets dangereux et ne doivent PAS être jetées avec les ordures ménagères !  
La loi impose aux consommateurs de disposer de toutes les piles pour un recyclage écologique – et ce que les piles soient de contenance dangereuse ou pas\*).

U kunt batterijen gratis terugbrengen naar openbare inzamelingspunten in uw gemeente of bij winkels die de betreffende soort batterijen verkopen.

Alleen volledig lege batterijen.

\*) met de markering Cd = cadmium, Hg = kwik, Pb = lood



## Couvercle abritant de la poussière

- 1) Haut-parleur gauche
- 2) Affichage LED de la fréquence
- 3) Prise casque 3,5mm
- 4) LED
- 5) Bouton de mise hors tension / bouton de fonction
- 6) Bouton de réglage ondes ultracourtes (FM/FM-St.) / ondes moyennes (AM)
- 7) Haut-parleur droit
- 8) Volume +/-
- 9) Bouton de réglage de la fréquence
- 10) Témoin de réception stéréo d'ondes ultracourtes (FM)
- 11) Adaptateur 45 tours
- 12) Sélecteur de vitesse 33/45/78
- 13) Sécurité du bras
- 14) LINE OUT
- 15) Antenne ondes ultracourtes (FM)
- 16) Fonction arrêt automatique activé / désactivé
- 17) Câble et prise

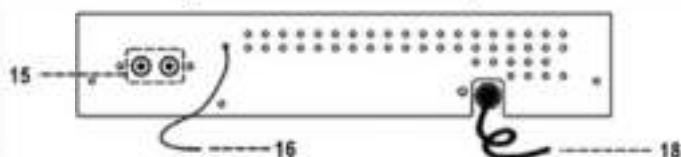
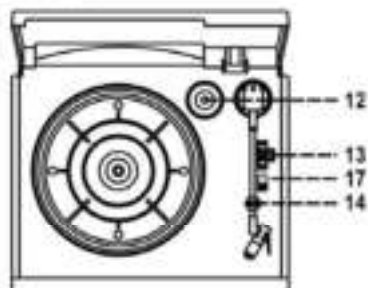
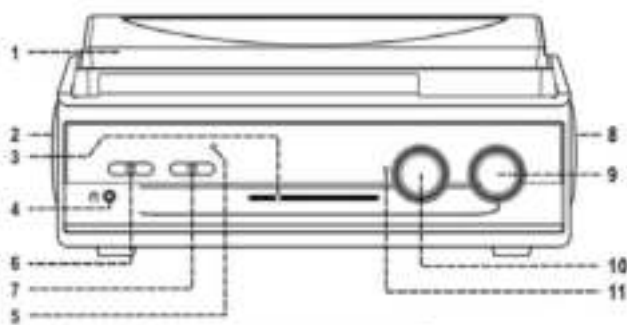

## RÉCEPTION RADIO

- 1) Mettez le bouton de fonction en position TUNER.
- 2) Tirez l'antenne d'ondes ultracourtes (FM) au maximum.
- 3) Mettez le bouton en position AM/MW (ondes courtes), FM/UKW (ondes ultracourtes) ou FM/UKW STEREO.
- 4) Réglez la fréquence à l'aide du bouton .
- 5) Réglez le volume .
- 6) Lors de dérangements en position FM/UKW-Stéréo, mettez le bouton en position FM. Le témoin s'allume pendant la réception stéréo UKW/FM.
- 7) Éteindre la radio : mettre le bouton en position OFF.

## Fonctionnement du tourne disque

Retirez la protection

1. Faites glisser le bouton de fonction en position PHONO.
2. Choisissez la vitesse appropriée au disque 33/45/78.
3. Prenez le disque sur le bord extérieur et posez-le délicatement sur la platine. N'oubliez pas de mettre l'adaptateur si vous voulez mettre un 45 tour.
4. Levez délicatement le bras et déposez-le au début du disque.
5. Choisissez le volume souhaité.
6. À la fin du disque, la platine s'arrête de tourner. Levez alors le bras délicatement et posez-le sur son support (et activez la sécurité le cas échéant)

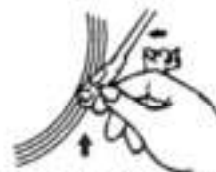

**ATTENTION:** Avec certains disques, il est possible que l'appareil s'arrête avant la fin du dernier morceau ce qui est malheureusement dû à divers standards de l'industrie du disque. Vous pouvez dans ce cas-là désactiver l'arrêt automatique à l'aide du bouton d'arrêt automatique au dos de l'appareil.

**IMPORTANT :** Si l'arrêt automatique est désactivé, la platine continue à tourner jusqu'à la commande d'arrêt manuelle !!

## Sortie Line OUT

Vous pouvez brancher l'appareil à votre chaîne Hifi (AUX). Utilisez les câbles disponibles dans le marché et reliez l'appareil à votre chaîne Hifi en passant par les prises de sortie.

## Données techniques

Fréquence UKW / FM	87,5 – 108MHz
Fréquence MW / AM	540 – 1600 KHz
Puissance absorbée	14Watt
Tension électrique	230V 50Hz

## REMARQUE IMPORTANTE

Passage en veille automatique  
Conformément à la directive ERP2, cet appareil passe automatiquement en veille au bout d'environ 15 minutes sans signal. Pour redémarrer l'appareil, éteignez-le comme décrit dans le manuel de nouveau.

## MILIEUBESCHERMING



Gooi dit product niet weg bij het huishoudafval aan het einde van de levensduur ervan. Breng het product terug naar een inzamelingspunt voor hergebruik van elektrische en elektronische apparatuur. Dit wordt aangegeven door dit symbool op het product, in de gebruiksaanwijzing of op de verpakking.

De materialen zijn herbruikbaar volgens de markeringen. Door materiaal te recyclen of oude apparaten op een andere manier te hergebruiken draagt u bij aan het bescherming van ons milieu.

Neem a.u.b. contact op met uw gemeente voor informatie over inzamelingspunten.

	<b>WAARSCHUWING</b> Risico voor een elektrische schok Niet openen!	
Waarschuwing: Verwijder de behuizing (of achterzijde) niet, om het risico op elektrische schokken te verkleinen. Geen voor de gebruiker te onderhouden onderdelen binnenin het apparaat. Laat reparatie over aan gekwalificeerd onderhoudspersoneel.		



Dit symbool wijst op de aanwezigheid van een gevaarlijke spanning binnenin de behuizing, die groot genoeg is om elektrische schokken te veroorzaken.



Dit symbool wijst de gebruiker op de aanwezigheid van belangrijke gebruiks- en onderhoudsinstructies voor het apparaat.

### Veiligheids-, milieu- en instellingsaanwijzingen

- Gebruik het apparaat alleen binnenshuis in een droge omgeving.
- Bescherm het apparaat tegen vocht.
- Open het apparaat niet. **ELECTRISCHE SCHOKGEVAAR!** Laat opening en reparatie over aan gekwalificeerd onderhoudspersoneel.
- Sluit dit apparaat alleen aan op een goed geïnstalleerd en geaard stopcontact. Zorg ervoor dat de netspanning overeenkomt met het de specificaties op het etiket.
- Zorg ervoor dat het electriciteits snoer droog blijft tijdens gebruik. Zorg ervoor dat het electriciteits snoer niet afgeknepen of op een andere manier beschadigd wordt.
- Beschadigde snoeren of stekkers moeten meteen vervangen worden door geautoriseerd onderhoudspersoneel.
- In geval van bliksem moet de stekker onmiddellijk uit het stopcontact getrokken worden.
- Wanneer kinderen het apparaat gebruiken, moeten de ouders toezicht houden.
- Reinig het apparaat alleen met een droge doek.  
Gebruik **GEEN SCHOONMAAKMIDDELEN** of **SCHUURSPONSJES!**
- Stel het apparaat niet bloot aan direct zonlicht of andere hittebronnen.
- Installeer het apparaat op een plaats met voldoende ventilatie, om oververhitting te voorkomen.
- Dek de ventilatieopeningen niet af!
- Installeer het apparaat op een veilige en vibratie-vrije plaats.
- Installeer het apparaat zo ver mogelijk uit de buurt van computers en magnetrons; anders kan de radio-ontvangst gestoord worden.
- Open de behuizing niet en probeer het apparaat niet te repareren. Dit is gevaarlijk en doet uw garantie vervallen. Reparaties mogen alleen uitgevoerd worden door geautoriseerd onderhoudspersoneel.
- Gebruik alleen kwik- en cadmium-vrije batterijen.
- Gebruikte batterijen zijn gevaarlijk afval en mogen **NIET** weggegooid worden bij het huishoudelijk afval!!! Breng de batterijen terug naar uw handelaar of naar inzamelingspunten in uw gemeente.
- Houd batterijen buiten bereik van kinderen. Kinderen kunnen batterijen per ongeluk inslikken. Raadpleeg onmiddellijk een dokter wanneer een kind een batterij ingeslikt heeft.
- Controleer uw batterijen regelmatig om batterijlekkage te voorkomen.
- Batterijen mogen niet worden blootgesteld aan extreme hitte, zoals zonlicht, vuur of dergelijke.
- LET OP: Explosiegevaar als de batterij verkeerd wordt vervangen  
Vervang alleen door hetzelfde of een gelijkwaardig type



Gebruikte batterijen zijn gevaarlijk afval en mogen **NIET** weggegooid worden bij het huishoudelijk afval!!! Als consument bent u wettelijk verplicht alle batterijen terug te brengen voor milieuvriendelijk hergebruik - of de batterijen gevaarlijke stoffen\*) bevatten of niet.

U kunt batterijen gratis terugbrengen naar openbare inzamelingspunten in uw gemeente of bij winkels die de betreffende soort batterijen verkopen.

Aleen volledig lege batterijen.

\*) met de markering Cd = cadmium, Hg = kwik, Pb = lood

## BEDIENINGSKNOPPEN

- 1) Deksel
- 2) Linker Luidspreker
- 3) LED Schijf Aanwijzing
- 4) 3.5MM Hoofdfone jack
- 5) LED Power
- 6) POWER off/Functie Regelaar
- 7) Radio Frequentieregelaar
- 8) Rechter Luidspreker
- 9) Volume Omhoog/Omlaag knop
- 10) Tuning knop
- 11) FM Stereo Indicator
- 12) Pin Adaptor
- 13) 33/45/78 Snelheidsregelaar
- 14) Naaldarm houder
- 15) LINE OUT Stekker
- 16) FM Draad Antenna
- 17) Auto Stop ON/OFF schakelaar
- 18) AC Stroomkabel

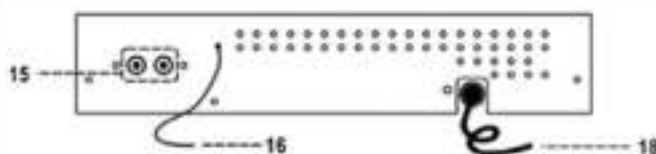
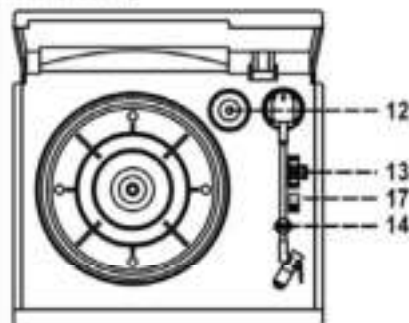
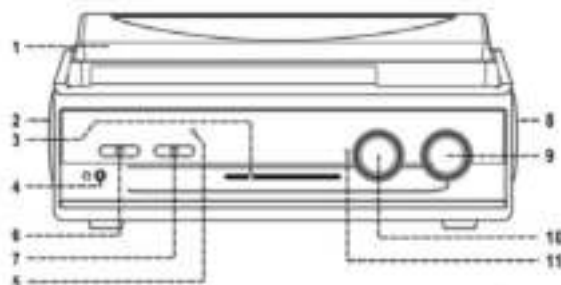

## VEILIGHEIDSVORZORGEN

### INSTALLATIE

- NEEM ALLE ONDERDELEN UIT DE VERPAKKEING
- NIET AANSLUITEN OP HET STROOMNET ALVORENS DE STROOM TOEVOER
- TE CONTROLEREN EN ALLE ONDERDELEN TE HEBBEN AANGESLOTEN
- HOUD DE VENTILATIEGATEN VRIJ EN ZORG VOOR VOLDOENDE RUIMTE RONDOM HET APPARAAT

### Stofkap installeren

1. Duw de metalen haak naar de achterkant.
2. Sluit de stofkap aan op de metalen haak.
3. Sluit het scharnier van de stofkap aan op het apparaat.



### AANSLUITING

1. VERBIND DE STROOMKABEL AAN HET STROOMNET
2. ZET DE FUNCTIE REGELAAR OP" PHONO OF USB/SD ". ALS HETLCD SCHERM OPLICHT IS DE STROOMTOEVOER IN ORDE EN KAN HET TOESTEL IN GEBRUIK WORDEN GENOMEN

### AM/FM TUNER

#### HANDMATIG ZENDERS KIEZEN

1. ZET DE FUNCTIE KEUZE KNOP IN RADIO POSITIE.
2. GEBRUIK DE FREQUENTIE KEUZE KNOP OM DE GEWENSTE FREQUENTIE TE KIEZEN (10).
3. KIES EEN ZENDER DMV DE ZENDER KNOP.
4. REGEL HET VOLUME
5. OM DE RADIO UIT TE SCHAKELEN, ZET DE FUNCTIE KEUZE KNOP OP DE POWER OFF POSITIE.

#### FM & FM-STEREO ONTVANGST

- ZET DE ZENDER REGELAAR in FM POSITIE, SIGNALEN WORDEN IN MONO ONTVANGEN. HET IS VOORAL AAN TE RADEN ZENDERS IN MONO TE ONTVANGEN WANNEER HET STEREO SIGNAAL TE ZWAK IS.
- ZET DE ZENDER REGELAAR IN DE FM-ST POSITIE OM STEREO PROGRAMMA'S TE ONTVANGEN. HET FM-STEREO INDICATOR LAMPJE LICHT OP .

## TIPS VOOR BETERE ONTVANGST

- AM: WEND DE INGEBOUDE STAAF ANTENNE ROND VOOR EEN BETER AM ONTVANGST
- FM: DE DRAADANTENNE VOOR FM ONTVANGST DIEN VOLLEDIG ONTRAFELD TE ZIJN VOOR OPTIMALE ONTVANGST

## GEBRUIK VAN DE PLATENSPELER

### OPGELET:

MAAK DE NAALDDRAGER LOS, EN VERWIJDER HET BESCHERMKAPJE VAN DE NAALD. LET EROP DAT DE NAALDRAGER LOSGEKOPPELD WORDT VOOR GEBRUIK EN ACHTERAF TERUG WORDT VASTGEMAAKT

### PLATEN BELUISTEREN

1. ZET DE FUNCTIE KEUZE KNOP (7) OP PHONO POSITIE.
2. ZET DE SNELHEIDSREGELAAR (5) OP 33, 45 OF 78 RPM AFHANKELIJK VAN DE AF TE SPELEN PLAAT
3. PLAATS EEN LANGSPEELPLAAT OP DE DRAAITAFEL, OVER DE CENTRALE PIN, GEBRUIK DE EP ADAPTOR INDIEN NODIG
4. HEF DE NAALDDRAGER MET DE NAALDDRAGER HENDEL
5. BRENG DE ARM NAAR HET BEGIN VAN DE PLAAT OF HET DRAAIPLATEAU BEGINT TE DRAAIEN
6. BRENG DE NAALDDRAGER ZACHTJES NEER OP DE GEWENSTE PLAATS MET OM AF TE SPELEN.
7. REGEL HET VOLUME
8. HET DRAAIPLATEAU STOPT AUTOMATISCH ALS DE PLAAT BEËINDIGD IS. PLAATS DE ARM TERUG OP ZIJN STEUN.
9. OM MANUEEL TE ONDERBREKEN: HEF DE ARM VAN DE PLAAT EN PLAATS HEM TERUG OP ZIJN STEUN.

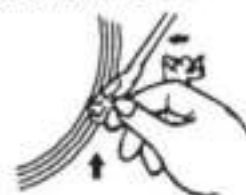

IN SOMMIGE GEVALLEN WIL HET VOORKOMEN DAT DE PLATENSPELER STOPT MET AFSPELEN VOORDAT DE PLAAT HELEMAAL IS AFGESPEELD. IN DAT GEVAL DIEN U DE AUTO-STOP SCHAKELAAR (17) OP OFF TE ZETTEN. HIERDOOR ZAL DE PLATENSPELER NIET MEER AUTOMATISCH AFSLAAN EN DE GEHELE LP AFSPELEN. OM HET DRAAIEN VAN DE PLATENSPELER TE BEËINDIGEN KUNT U HET APPARAAT UIT ZETTEN OF AUTO-STOP SCHAKELAAR (17) WEER OP ON ZETTEN. VERVOLGENS KUNT U DE ARM VAN DE PLATENSPELER IN DE RUSTSTAND (BEGINPOSITIE) PLAATSEN.

### LINE OUT CONNECTION

HET SYSTEEM KAN OP EEN HI-FI SYSTEEM WORDEN AANGESLOTEN DOR DE LINE OUT STEKKER (26) MET DE AUX INPUT STEKKER WITH AMET EEN RCA KABREL (NIET INBEGREPEN).

### SPECIFICATIES

UKW / FM Frequentie	87,5 – 108MHz
MW / AM Frequentie	540 – 1600 KHz
Stroom toevoer	230V 50Hz
Stroomverbruik	14 Watt

### BELANGRIJKE OPMERKING

Automatische standby schakeling

Om te voldoen aan de ERP2 richtlijn, schakelt het apparaat na ca. 15 minuten automatisch naar de standby stand, zonder dit aan te duiden. Om het apparaat opnieuw te starten, schakel deze dan uit, zoals beschreven in de handleiding weer.

Copyright by Woerlein GmbH, D-90556 Cadolzburg, Germany

## LOCALIZAREA COMENZILOR

- 1) CAPAC IMPOTRIVA PRAFULUI
- 2) DIFUZOR STANG
- 3) INDICATOR CADRAN
- 4) MUFA PENTRU CASTI 3.5MM
- 5) LED INDICATOR ALIMENTARE
- 6) BUTON OPRIRE/SELECTOR FUNCTIE
- 7) SELECTOR BANDA/FM STEREO
- 8) DIFUZOR DREAPTA
- 9) BUTON ROTATIV DE VOLUM
- 10) BUTON REGLAJ
- 11) LED INDICATOR FM STEREO
- 12) ADAPTOR AX
- 13) SELECTOR VITEZA 33/45/78 RPM
- 14) SUPORT PICK-UP
- 15) MUFA LINIE IESIRE
- 16) ANTENA FM
- 17) COMUTATOR AUTO STOP
- 18) CABLU AC

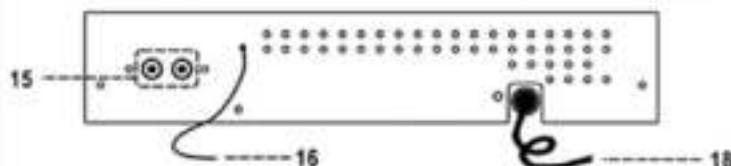
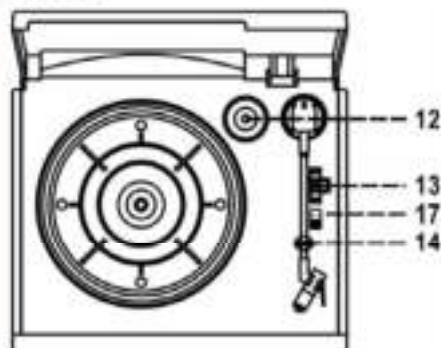
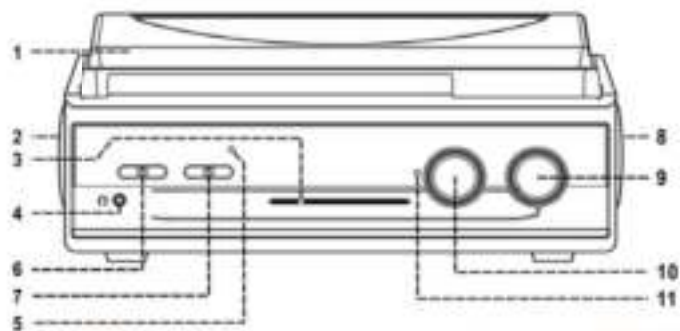

## ATENIE:

FOLOSIREA COMENZILOR SAU AJUSTARILOR SAU REALIZAREA DE PROCEDURI DE ALT TIP DECAT CELE SPECIFICATE IN ACEST DOCUMENT POATE AVEA CA REZULTAT EXPUNEREA LA RADIATII PERICULOASE. ACEST APARAT NU TREBUIE AJUSTAT SAU REPARAT DE CATRE ALTCINEVA DECAT PERSONALUL CALIFICAT DE SERVICE.

## PRECAUTII LA FOLOSIRE

### INSTALAREA

- DESPACHETATI TOATE COMPONENTELE SI SCOATE MATERIALUL PROTECTOR.
- NU CONECTATI APARATUL LA PRIZA INAINTE DE A VERIFICA TENSIUNEA DE ALIMENTARE SI INAINTE CA TOATE CELELALTE CONEXIUNI SI FIE FACUTE.
- NU ACOPERITI NICI O FANTA SI ASIGURATI-VA CA EXISTA UN SPATIU DE CATIVA CENTIMETRI IN JURUL APARATULUI PENTRU AERISIRE.

## ASAMBLAREA CAPACULUI SUPERIOR

1. IMPINGETI PICIORUSUL METALIC IN SPATE.
2. PRINDETI PICIORUSUL METALIC DE CAPACUL SUPERIOR
3. PRINDETI BALAMAUA CAPACULUI SUPEIOR DE CORPUL APARATULUI.



## CONECTAREA

4. CONECTATI CABLUL DE ALIMENTARE LA PRIZA AC
5. MUTATI APARATUL IN FUNCTIA " RADIO ". DACA LED-UL DE PORNIRE ESTE APRINS SI DE CULOARE ROSIE, INSEAMNA CA ALIMENTAREA E NORMALA. ACUM SISTEMUL DVS. ESTE PREGATIT SA REDEA MUZICA.

## AUDITIA RADIO

### AJUSTAREA MANUALA

1. APASATI BUTONUL "FUNCTIE/BANDA" SI ALEGETI BANDA DORITA (AM SAU FM SAU FM-STEREO).
2. AJUSTATI POSTUL DORIT INVARTIND BUTONUL DE REGLAJ.
3. AJUSTATI BUTONUL DE VOLUM LA NIVELUL DORIT AL SUNETULUI.

## RECEPTIA FM & FM-STEREO

- POTRIVITI SEELCTORUL DE MOD FM LA POZITIA " FM ". PROGRAMELE SUNT RECEPTATE IN MOD MONO. MAI ALES CAND SEMNALUL STEREO ESTE SLAB, ESTE DE PREFERAT SA RECEPTIONATI PROGRAMUL IN MOD MONO.
- POTRIVITI SELECTORUL DE MOD FM LA POZITIA "FM-ST" PENTRU A RECEPTIONA PROGRAME STEREO. LED-UL INDICATOR "ST" SE VA APRINDE PENTRU A INDICA RECEPTIA UNUI PROGRAM FM STEREO.

## SFATURI PENTRU RECEPTIE MAI BUNA:

- AM : RECEPTORUL ARE O TIJA ANTENA EXTERNA AM. DACA RECEPTIA AM ESTE SLABA, INVARTITI USOR SAU REORIENTATI APARATUL PENTRU A IMBUNATATI RECEPTIA AM.
- FM : RECEPTORUL ARE UN CABLU ANTENA INCORPORATA CARE IESE DIN SPATELE CARCASEI ACEST CABLU TREBUIE SA FIE COMPLET INTINS SI DESFASURAT PENTRU RECEPTIE MAI BUNA.

## PICUP

### RETINETI:

- SCOATETI TEACA DE PROTECTIE A ACULUI IMPRIMATOR.
  - ASIGURATI-VA CA BRATUL DE PICUP ESTE DETASAT DE LA SUPTORUL LUI INAINTE DE FOLOSIRE SI PRINDETI-L DIN NOU LA FINAL.
1. POTRIVITI LA FUNCTIA " PHONO ".
  2. POTRIVITI SELECTORUL DE VITEZA LA POZITIA ADECVATA IN FUNCTIE DE DISCUL CARE VA FI REDAT.
  3. ASEZATI DISCUL PE PLATAN (FOLOSITI ADAPTORUL DE AX DACA E NECESAR).
  4. RIDICATI BRATUL DE PICUP DIN SUPTOR SI MISCATI-L INCET SPRE DISC. PLATANUL VA INCEPE SA SE INVARTA.
  5. ASEZATI BRATUL PICUPULUI IN POZITIA DORITA A DISCULUI.
  6. AJUSTATI VOLMUL LA NIVELUL DORIT.
  7. LA FINALUL DISCULUI, PLATANUL VA NICETA AUTOMAT SA SE INVARTA. RIDICATI BRATUL PICUPULUI DE PE DISC SI READUCETI-L PE SUPTOR.
  8. PENTRU A OPRI MANUAL, RIDICATI BRATUL PICUPULUI DE PE DISC SI READUCETI-L PE SUPTOR.

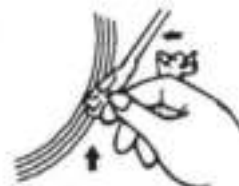

**REMARCA :** PENTRU ANUMITE DISCURI ZONA DE AUTO-OPRIRE DEPASESTE SETAREA APARATULUI, DECI APARATUL SE VA OPRI INAINTE DE TERMINAREA ULTIMEI INREGISTRARI. IN ACEST CAZ, POTRIVITI BUTONUL DE AUTO OPRIRE LA POZITIA " OFF ", SI APARATUL VA RULA PANAL A FINALUL DISCULUI, INSA NU SE VA MAI OPRI AUTOMAT (OPRITI APARATUL CU BUTONUL DE PORNIRE SAU COMUTATI INAPOI BUTONUL AUTO OPRIRE LA POZITIA " ON " PENTRU A OPRI ROTIREA PLATANULUI). APOI REASEZATI BRATUL PICUPULUI IN SUPTOR.

## CONEXIUNEA LINIE IESIRE

PUTETI CONECTA SISTEMUL LA SISTEMUL DVS. HI-FI CONECTAND MUFA LINIEI DE IESIRE (15) LA MUFA INTRARII PENTRU AUXILIARE CU UN CABLU RCA (NU ESTE INCLUS).

**REMARCA:** SUNETUL DIN DIFUZORUL INCORPORAT NU VA DISPAREA NICI MACAR DUPA CONECTAREA LA UN ALT SISTEM HI-FI PRIN MUFA LINIEI DE IESIRE. PUTETI DA VOLUMUL APARATULUI LA NIVELUL MINIM DACA PREFERATI CA SUNETUL SA PROVINA NUMAI DIN SISTEMUL HI-FI

## ANUNȚ IMPORTANT

Mod de așteptare automat

Pentru a se conforma cu directiva ErP2, aparatul trece automat în standby după aprox. 15 minute fără un signal. To porni din nou aparatul, vă rugăm să urmați instrucțiunile menționate în manualul de instrucțiuni .

## Date tehnice

Frecventa FM-UKW	87,5 – 108MHz
Frecventa AM-MW	540 – 1600KHz
Platan	33, 45, 78 rpm
Consum	14 Wati
Semnal	2 x 15W P.M.P.O.
AC	AC 230V 50Hz

## PROTECCIÓN MEDIOAMBIENTAL



No elimine este producto con la basura doméstica al terminar su vida útil. Lívelo a un punto de recogida para reciclado de aparatos eléctricos y electrónicos. Esto se indica mediante el símbolo en el producto, en el manual de usuario o en el embalaje.

Los materiales son reutilizables conforme a los símbolos. Al reutilizar, reciclar u otras formas de utilización de aparatos antiguos, está contribuyendo a proteger el medio ambiente.

Consulte a las autoridades la información sobre los puntos de recogida.

	<b>ADVERTENCIA</b> Riesgo de sacudida eléctrica ¡No abrir!	
Precaución: Para evitar el riesgo de sacudida eléctrica, no retire la tapa (o parte posterior). No hay piezas útiles en el interior. Consulte cualquier reparación a personal cualificado.		



Este símbolo indica la presencia de tensión peligrosa en el interior, la suficiente para provocar una sacudida eléctrica.



Este símbolo indica la presencia de instrucciones de funcionamiento y mantenimiento importantes para el aparato.

### Medidas de seguridad, medioambientales y de montaje

- Utilice el aparato solo en entornos secos e interiores.
- Proteja el aparato de la humedad.
- No abra el aparato. ¡**PELIGRO DE SACUDIDA ELÉCTRICA!** Consulte con personal cualificado para su apertura y reparación.
- Conecte el aparato a una toma de corriente correctamente instalada y con conexión a tierra. Asegúrese de que la tensión de la red se corresponde con la que aparece en las especificaciones.
- Asegúrese de que el cable permanece seco durante el funcionamiento. No pinche ni dañe el cable de conexión a red de ningún modo.
- Un cable de red dañado o clavija debe ser reemplazado inmediatamente por el centro de reparación autorizado.
- En caso de tormenta, desenchufe de la red inmediatamente.
- Los padres deberán supervisar a los niños cuando utilicen el aparato.
- Limpie el aparato solamente con un paño seco.  
NO utilice LIMPIADORES NI PAÑOS ABRASIVOS
- No exponga el aparato a la luz solar directa o a otras fuentes de calor.
- Instale el aparato en un lugar con suficiente ventilación con el fin de evitar acumulación de calor.
- No cubra las aberturas de ventilación.
- Coloque el aparato en un lugar seguro y sin vibraciones.
- Coloque el aparato lo más lejos posible de ordenadores y microondas, de otro modo puede resultar afectada la recepción de la radio.
- No abra ni repare el aparato. No es seguro hacerlo y anula la garantía. Las reparaciones solo las pueden realizar los centros de atención al cliente autorizados.
- Utilice solo baterías sin mercurio y cadmio.
- Las baterías utilizadas son residuos peligrosos y no se deben desechar con la basura doméstica. Lleve las baterías a su proveedor o a los puntos de recogida de su comunidad.
- Mantenga las baterías lejos de los niños. Podrían tragarse las baterías. En caso de tragarse una batería, consulte a un médico inmediatamente.
- Compruebe las baterías regularmente para evitar fugas.  
Las baterías no deberán estar expuestas a un calor excesivo como el sol, el fuego o similares.
- PRECAUCIÓN: Peligro de explosión si la batería se sustituye incorrectamente  
Reemplace sólo con el mismo tipo o equivalente



Las baterías utilizadas son residuos peligrosos y No se deben desechar con la basura doméstica. Como consumidor está legalmente obligado a llevar todas las baterías para un reciclaje de manera responsable, no importa si las baterías contienen o no sustancias perjudiciales.

Lleve las baterías sin gasto alguno a los puntos de recogida públicos de su comunidad o a las tiendas que venden baterías del tipo correspondiente.

Entregue solo baterías totalmente descargadas.

\*) marcado Cd = cadmio, Hg = mercurio, Pb = plomo

## LOCATION OF CONTROLS

- 1) COPERTURA ANTIPOLVO
- 2) ALTAVOZ IZQUIERDO
- 3) LANCET LED
- 4) TOMA COFIAS
- 5) POWER LED INDICATOR
- 6) TECLA APAGAMIENTO
- 7) SELECTOR BANDA-RADIO
- 8) ALTAVOZ DERECHO
- 9) MANDO CONTROL VOLUMEN
- 10) MANDO SINTONIZACIÓN
- 11) FM STEREO LED INDICATOR
- 12) ADAPTADOR MANDRIL
- 13) SELECTOR 33/45/78 VUELTAS
- 14) BOTÓN DETENCIÓN AUTOMÁTICA
- 15) CABLE TOMA
- 16) CABLE ANTENA FM
- 17) TECLA DETENCIÓN AUTOMÁTICA
- 18) AC CABLE

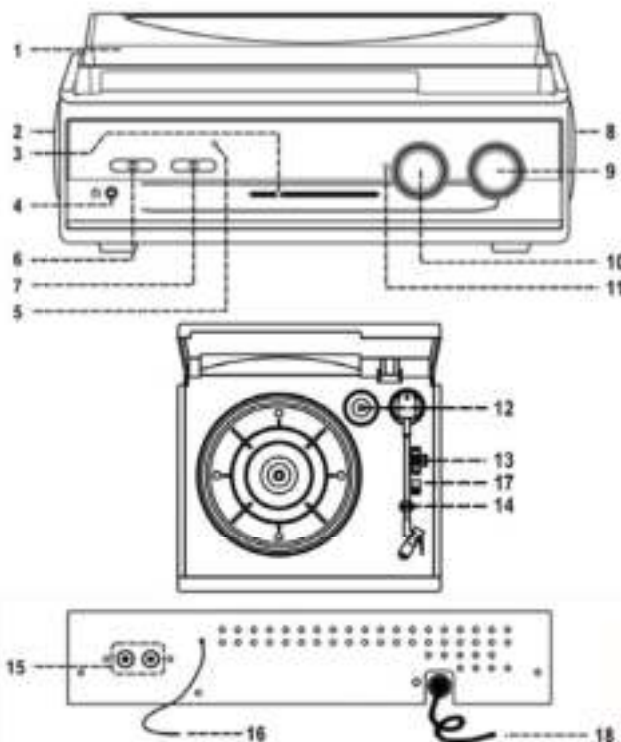

**ATENCIÓN: EL USO DE LOS CONTROLES O AJUSTES O LA REALIZACIÓN DE PROCEDIMIENTOS DIFERENTES DE LO ESPECIFICADO AQUÍ PUEDE RESULTAR EN UNA EXPOSICIÓN A RADIACIONES PELIGROSAS. LA UNIDAD NO DEBE SER AJUSTADA NI REPARADA POR NADIE EXCEPTO POR EL PERSONAL CUALIFICADO DEL SERVICIO**

**PRECAUTIONS FOR USE**

## CONEXIÓN

1. CONECTE EL CABLE DE ALIMENTACIÓN A LA TOMA DE CORRIENTE
2. GIRE EL SELECTOR DE FUNCIÓN A "TUNER".



## ESCUCHAR LA RADIO

1. SELECCIONE LA BANDA DESEADA USANDO EL SELECTOR DE BANDA DE RADIO (AM/FM)
2. CONÉCTESE A LA ESTACIÓN GIRANDO EL BOTÓN DE AJUSTE.
3. AJUSTE EL BOTÓN DE VOLUMEN AL NIVEL DESEADO.

## FM Y FM ESTÉREO

- GIRE EL SELECTOR DE BANDA DE RADIO A "FM". ESTÁ EN MODO "MONO". CUANDO LA SEÑAL ESTÉREO ES DÉBIL, ES MEJOR ESCUCHAR LA EMISIÓN EN MONO.
  - GIRE EL SELECTOR DE BANDA RADIO A "FM-ST" PARA RECIBIR LOS PROGRAMAS EN ESTÉREO.

## CONSEJOS PARA MEJORAR LA RECEPCIÓN

- AM: EL RECEPTOR TIENE UNA ANTENA "AM" INTEGRADA. SI LA RECEPCIÓN "AM" ES BAJA, UNA LIGERA ROTACIÓN O REPOSICIÓN DE LA UNIDAD MEJORA LA RECEPCIÓN AM.
- FM: TIENE UN CABLE DE ANTENA "FM" EN LA PARTE TRASERA DE LA UNIDAD. ESTE HILO DEBE SER PLENAMENTE DESEROLLADO PARA UNA MAYOR RECEPCIÓN.



## TOCADISCOS

1. NOTA: - RETIRE LA PROTECCIÓN DE LA AGUJA. - ASEGÚRESE QUE EL BRAZO ESTÁ DESABROCHADO ANTES DE LEVANTARLO. VUELVA A ABROCHAR EL BRAZO CADA VEZ QUE HAY QUE MOVER LA UNIDAD.
  1. SELECCIONE LA OPCIÓN "PHONO".
  2. AJUSTE LA VELOCIDAD A LA VELOCIDAD REQUERIDA.
  3. COLOQUE EL DISCO EN EL PLATO (USE EL ADAPTADOR DE EJE SI NECESARIO)
  4. LEVANTE EL BRAZO Y SE MOVERÁ LENTAMENTE HACIA EL LADO DEL DISCO. EL PLATO EMPIEZA A GIRAR.
  5. COLOQUE EL BRAZO EN LA POSICIÓN DESEADA DEL DISCO.
  6. AJUSTE EL VOLUMEN AL NIVEL DESEADO.
  7. AL FINAL DEL DISCO, EL PLATO SE DETENDRÁ AUTOMÁTICAMENTE. LEVANTE EL BRAZO DEL DISCO Y VUELVE A POSICIONARLO EN SU UBICACIÓN.
  8. PARA DETENER MANUALMENTE, quite el brazo del disco y vuelve a posicionarlo en su ubicación.

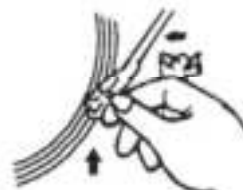

NOTE: SE EL DISCO TIENE EL ÁREA DE AUTOSTOP MÁS ALLÁ DEL ÁREA PREDISPUESA DEL LECTOR LA DETENCIÓN OCURRIRÁ ANTES DEL TÉRMINO DE LA ÚLTIMA HUELLA. EN TAL CASO POSICIONAR EL INTERRUPTOR COCHE-ALTO SOBRE LA POSICIÓN "OFF", DE MODO QUE EL FUNCIONAMIENTO PUEDA CONTINUAR HASTA AL FINAL DE LA HUELLA SIN INTERRUPIRSE AUTOMÁTICAMENTE, APAGAR EL APARATO CON EL INTERRUPTOR DE ENCENDIDO O REPOSICIONAR LA TECLA DEL AUTOSTOP SOBRE LA POSICIÓN "ON" PARA INTERRUPIR LA ROTACIÓN DEL PLATO. LUEGO REPONER EL BRAZO SOBRE SU SOPORTE.

CONEXION EXTERNA PUEDE CONECTAR EL SISTEMA A SU HI-FI, CONECTANDO EL ENCHUFE DE SALIDA (27) A LA ENTRADA AUXILIAR HI FI CON UN CABLE RCA (NO INCLUIDO).

### NOTA IMPORTANTE

Cambio automático a modo de espera (standby)

En cumplimiento con la directiva ERP2, la unidad cambia automáticamente al modo de espera cuando pasan aprox. 15 minutos sin una señal. Para reiniciar la unidad, apáguela como se describe en el manual de nuevo.

### Technical

FM-UKW frequency	87,5 – 108MHz
AM-MW frequency	540 – 1600KHz
Turntable	33, 45, 78 rpm
Power consumption	14 Watt
Power output	2 x 15W P.M.P.O.
AC	AC 230V 50Hz



**OBS: Fare for elektrisk støt – apparatet må ikke åpnes!**

---

### **Beskytt miljøet!**

Når apparatet en gang i fremtiden skulle være oppbrukt, eller av andre grunner kastes, vennligst vær ditt ansvar bevisst m.h.t. beskyttelse av miljøet og lever apparatet der slike produkter med elektriske og elektroniske komponenter samles inn til gjenvinning. Symbolet på produktet, bruksanvisningen eller forpakningen minner om dette. Produktets materiale kan gjenvinnnes i h.t. merking, noe som er ditt bidrag til miljøvern. Ikke kast apparatet i søpla, men spør gjerne din kommunale miljøstasjon hvor det kan leveres.



### **Sikkerhets-/rengjørings-/miljøtips**

- Bruk apparatet kun i tørre rom inne i huset.
- Aldri utsett apparatet for vann eller annen fuktighet.
- Aldri åpne apparatet! Fare for elektrisk støt!
- Ikke utsett apparatet for direkte solstråler, belysning, andre varmekilder eller støv.
- Barn bør kun tillates bruk av apparatet i samvær med voksne.
- Trekk ut strømkontakt hvis apparatet ikke brukes over lengre tid eller ved tordenvær.
- Trekk strømkontakt umiddelbart ved skade på ledning og lever apparatet til service.
- Ikke utsett apparatet for rystelser.
- Til fjernkontroll bruk kun batterier som verken inneholder kvikksølv eller kadmium.
- Det anbefales å skifte batteriene hvert år for å unngå at de lekker.
- Brukte batterier må ikke kastes i vanlig husholdningsavfall, men leveres på miljøstasjoner.
- Det brukes kun tørr klut til rengjøring av apparatet. ALDRI bruk væsker eller rengjøringsmidler.
- Fjern gjerne beskyttelsesfilmen fra betjeningspanelet for å få frem dets fine glans.

## Bruk av apparatet

1. Deksel
2. Høyttaler venstre
3. Kanalfrekvensskala
4. 3,5mm hodetelefoninngang
5. LED-på-lys
6. På/av-funksjonsbryter for radio- + platespilling
7. AM/FM-stasjonsvalgbyter
8. Høyttaler høyre
9. Lydtyrkevelger +/-
10. Kanalfrekvensvelger
11. FM-stereoidikator
12. Adapter til single-plater
13. 33/45/78 hastighetsvalgbyter
14. Lydarmsikring
15. Utgang for ekstern enhet (RCA)
16. FM-antenne
17. Auto-stopp på/av
18. Ledning med veggplugg

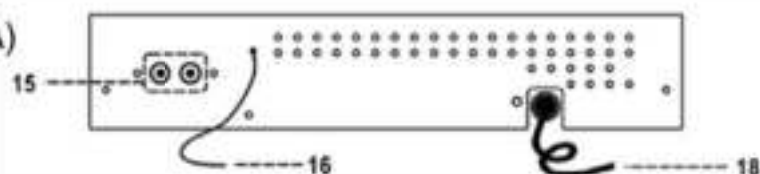
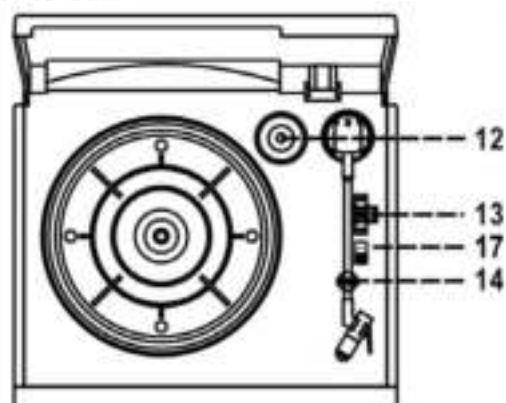
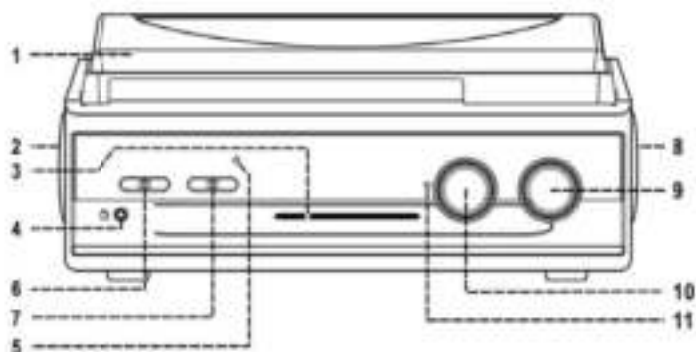

## Montasje av dekslet

1. Press metallhengslet bakover.
2. Skyv dekslet forsiktig på metallhengslet og hjørnetappene i sine holdere til høyre og venstre.



## Strømtilkobling

1. Forsikre deg om at strømmettet har 230V 50Hz.
2. Plasser apparatet på en sikker, flat og rystelsesfri plass.
3. Sett plugg (18) inn i veggkontakt.

## **RADIO**

---

1. Skyv funksjonsbryter (6) i pos. TUNER.
  2. Legg FM-antenne (16) **helt** ut.
  3. Skyv stasjonsvalg bryter (7) på AM eller FM eller FM-STEREO.
  4. Velg kanalfrekvens med kanalfrekvensvelger (10).
  5. Velg lydstyrke med lydstyrkevelger (9).
  6. Ved forstyrrelser i FM-stereo-kanalområdet, skyves bryter (7) i pos. FM. Under FM-stereomottak vises det ved at FM-stereo-indikator (11) lyser.
  7. Slå av radio ved å skyve funksjonsbryter (6) i pos. OFF.
- 

## **Plateavspilling**

Fjern beskyttelseshette fra kunstkrystallstiften.

1. Sett funksjonsbryter (6) i pos. PHONO
2. Sett hastighetsbryter(13) til 33/45/78 i posisjon som passer til platen.
3. Legg platen forsiktig på tallerken. Bruk adapter ved single-plater.
4. Løft armen forsiktig og sett stiften ned på kanten av platen.
5. Juster lydstyrke etter ønske ved hjelp av velger (9).
6. Når hele platen er avspilt, stopper tallerkenen automatisk å svive rundt. Løft armen forsiktig og legg den tilbake i sin lagringsposisjon (14). Sett gjerne på sikringsklammer.
7. Slå av apparatet: Sett bryte (6) på pos. OFF.

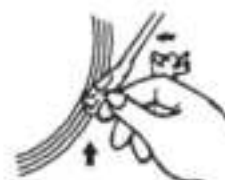

**OBS:** Det kan skje at apparatet stopper før hele platen har blitt avspilt. Dette har i de fleste tilfeller å gjøre med de ulike standarder i plateindustrien. Skulle du oppleve dette, kan du slå av AUTO STOP-bryter (17) på baksiden av apparatet.

**VIKTIG!** Etter at AUTO STOP er slått av vil tallerkenen svive videre inntil apparatet stoppes manuelt!

## **RCA-utgang for eksterne enheter**

SOUNDMASTER kan kobles til ditt Hifi-system (AUX). Bruk vanlige ledninger og koble til eksterne enheter (f. eks. høyttalere) på utgang (15).

## **Hodetelefon (ikke inkl.)**

Hodetelefon kan kobles til i 3,5 mm inngang (4). Høyttalere kobler ut automatisk.

## **VIKTIG MELDING**

---

Automatisk standby-modus

For å overholde den ErP2 direktiv, bytter enheten automatisk til standby etter ca. 15 minutter uten en signal. To slå enheten på igjen, må du følge instruksjonene nevnt i bruksanvisningen.

## **Techniske data**

FM-frekvens	87,5 – 108 MHz
AM-frekvens	540 – 1600 KHz
Platespiller	33, 45, 78 omdr./min.
Strømforbruk	14W
Høyttalerytelse	2 x 15W
Strømtilkobling	230V 50Hz

## PROTECCÃO AMBIENTAL



Não junte este aparelho juntamente com os resíduos domésticos no final do seu ciclo de vida útil. Coloque-o num ponto de recolha para reciclagem de aparelhos eléctricos e electrónicos. Isto é indicado pelo símbolo no aparelho, manual do utilizador ou na embalagem.

Os materiais são reutilizáveis de acordo com as marcas respectivas. Ao reutilizá-los, reciclá-los ou qualquer outra forma de utilização de aparelhos antigos, está a contribuir de forma importante para a protecção do nosso ambiente.

Contacte as suas autoridades locais para obter informações sobre pontos de recolha.

	<b>AVISO</b> Risco de choque eléctrico. Não abrir!	
Cuidado: Para reduzir o risco de choque eléctrico, não retire a tampa (ou o revestimento traseiro). Não existem no interior peças passíveis de serem substituídas pelo utilizador. Permita que a assistência técnica seja efectuada por um técnico qualificado.		



Este símbolo indica a presença de tensão perigosa no interior do aparelho, suficiente para provocar choques eléctricos.



Este símbolo indica a presença de instruções de funcionamento e manutenção importantes para o aparelho.

### Instruções de Segurança, Ambientais e de Configuração

- Utilize o aparelho apenas em ambientes internos e secos.
- Proteja o aparelho da humidade.
- Não abra o aparelho. **RISCO DE CHOQUE ELÉCTRICO!** Permita que o aparelho seja aberto e assistido por um técnico qualificado.
- Ligue este aparelho apenas a uma tomada de parede devidamente instalada com terra. Certifique-se de que a tensão da rede eléctrica corresponde com as especificações da placa informativa do aparelho.
- Certifique-se de que o cabo de alimentação permanece seco durante o funcionamento. Não trilhe ou danifique o cabo de alimentação de forma alguma.
- Um cabo de alimentação danificado deve ser imediatamente substituído por um centro de assistência técnica autorizado.
- Em caso de ocorrência de trovoadas, desligue imediatamente o aparelho da tomada.
- As crianças devem supervisionadas por um adulto responsável quando utilizarem o aparelho.
- Limpe o aparelho apenas com um pano seco.  
**NÃO utilize PRODUTOS DE LIMPEZA ou PANOS ABRASIVOS!**
- Não exponha o aparelho a luz solar directa ou a outras fontes de calor.
- Instale o aparelho num local com ventilação suficiente para evitar a acumulação de calor.
- Não cubra as aberturas de ventilação!
- Instale o aparelho num local seguro e sem vibrações.
- Instale o aparelho o mais longe possível de computador e fornos microondas; caso contrário, a recepção de rádio poderá sofrer interferências.
- Não abra ou repare o revestimento. Não é seguro fazê-lo e irá anular a sua garantia. As reparações devem ser efectuadas apenas por um serviço/centro autorizado de assistência.
- Utilize apenas pilhas sem mercúrio nem cádmio.
- As pilhas usadas são um resíduo perigoso e **NÃO** devem ser colocadas juntamente com os resíduos domésticos!!! Coloque as pilhas num dos pontos de recolha da sua localidade.
- Mantenha as pilhas afastadas das crianças. Estas poderão engolir as pilhas. Se uma pilha for engolida, contacte imediatamente um médico.
- Verifique as suas pilhas regularmente para evitar derramamento das mesmas.



**As pilhas usadas são um resíduo perigoso e NÃO devem ser colocadas juntamente com os resíduos domésticos!** Enquanto consumidor, está **legalmente obrigado** a depositar **todas as pilhas** num local adequado para uma reciclagem ambientalmente responsável – independentemente de as pilhas conterem ou não substâncias perigosas\*).

**Coloque as pilhas gratuitamente num dos pontos de recolha públicos na sua localidade ou em lojas que comercializem pilhas do mesmo tipo.**

**Coloque apenas pilhas completamente descarregadas.**

\*) marcadas Cd = cádmio, Hg = mercúrio, Pb = chumbo

## LOCALIZAÇÃO DOS CONTROLOS

- 1) TAMPA
- 2) COLUNA ESQUERDA
- 3) PONTEIRO
- 4) TOMADA PARA AUSCULTADORES DE 3,5 MM
- 5) INDICADOR LUMINOSO DE ALIMENTAÇÃO
- 6) BOTÃO POWER OFF (DESLIGAR) / SELECTOR DE FUNÇÃO
- 7) SELECTOR DE BANDA/FM ESTÉREO
- 8) COLUNA DIREITA
- 9) BOTÃO ROTATIVO DE VOLUME
- 10) BOTÃO TUNING (SINTONIZAÇÃO)
- 11) INDICADOR LUMINOSO DE FM ESTÉREO
- 12) ADAPTADOR DO EIXO
- 13) SELECTOR DE VELOCIDADE 33/45/78 RPM
- 14) SUPORTE DO BRAÇO
- 15) TOMADA LINE OUT (SAÍDA DE LINHA)
- 16) ANTENA FM
- 17) BOTÃO AUTO STOP (PARAGEM AUTOMÁTICA)
- 18) CABO DE ALIMENTAÇÃO CA

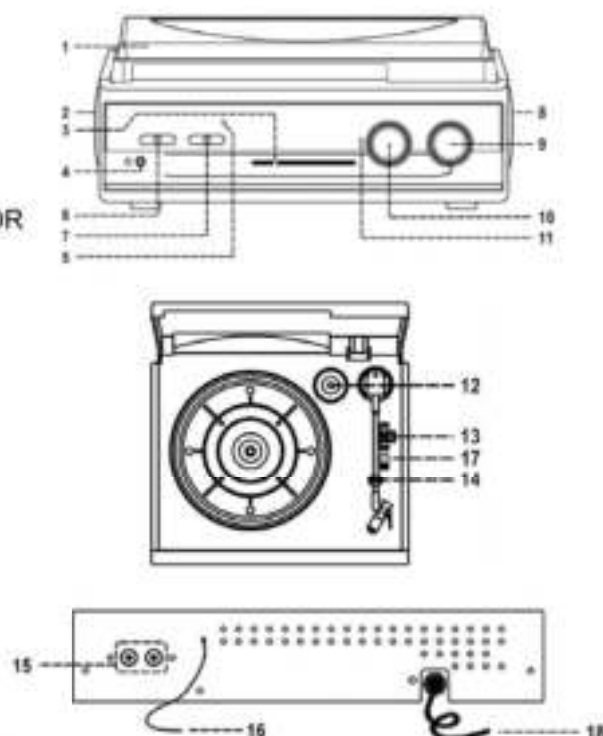

### CUIDADO:

UMA UTILIZAÇÃO IMPRÓPRIA DOS CONTROLOS E DAS REGULAÇÕES, OU UMA EXECUÇÃO DE PROCEDIMENTOS DIFERENTES DAS INSTRUÇÕES ESPECIFICADAS NESTE MANUAL PODE RESULTAR NUMA EXPOSIÇÃO A RADIAÇÃO PERIGOSA.

ESTE APARELHO APENAS DEVERÁ SER REPARADO OU REGULADO POR PESSOAL QUALIFICADO.

## PRECAUÇÕES DE UTILIZAÇÃO

### INSTALAÇÃO

- RETIRE TODAS AS PEÇAS DA EMBALAGEM E REMOVA O MATERIAL DE PROTECÇÃO.
- NÃO LIGUE O APARELHO À REDE ELÉCTRICA ANTES DE VERIFICAR A VOLTAGEM E DE TEREM SIDO EFECTUADAS TODAS AS LIGAÇÕES.
- NÃO CUBRA AS ABERTURAS DE VENTILAÇÃO E CERTIFIQUE-SE DE QUE EXISTE UM ESPAÇO DE VÁRIOS CENTÍMETROS EM TORNO DO APARELHO PARA UMA VENTILAÇÃO ADEQUADA.

### MONTAGEM DA TAMPA SUPERIOR

1. EMPURRE O SUPORTE METÁLICO PARA TRÁS.
2. UNA O SUPORTE METÁLICO À TAMPA SUPERIOR.
3. ENCAIXE A DOBRADIÇA DA TAMPA SUPERIOR NO APARELHO.

[legenda da imagem]

Phono cover = Tampa do gira-discos

Metal bracket = Suporte metálico

Main unit = Aparelho



### LIGAÇÃO

4. LIGUE O CABO DE ALIMENTAÇÃO A UMA SAÍDA DE CA.
5. MUDE O SISTEMA PARA A FUNÇÃO RÁDIO (RÁDIO). SE A LUZ DO INDICADOR LUMINOSO DE ALIMENTAÇÃO ESTIVER VERMELHA, TAL SIGNIFICA QUE O ABASTECIMENTO ELÉCTRICO ESTÁ NORMAL. O SEU APARELHO ESTÁ AGORA PRONTO PARA SER UTILIZADO.

## OUVIR RÁDIO

### SINTONIZAÇÃO MANUAL

1. PRIMA O BOTÃO "FUNCTION/BAND" ("FUNÇÃO/BANDA") E SELECIONE A BANDA DESEJADA (AM, FM OU FM ESTÉREO).
2. SINTONIZE A ESTAÇÃO DESEJADA RODANDO O BOTÃO DE SINTONIZAÇÃO.
3. AJUSTE O VOLUME PARA O NÍVEL DESEJADO USANDO O BOTÃO DE VOLUME.

## RECEPÇÃO FM E FM ESTÉREO

- COLOQUE O SELECTOR DE MODO FM NA POSIÇÃO "FM". A RECEPÇÃO DOS PROGRAMAS É FEITA EM MODO MONO, EM PARTICULAR QUANDO OS SINAIS ESTÉREO SEJAM FRACOS. NESTE CASO, É PREFERÍVEL RECEBER O PROGRAMA EM MODO MONO.
- COLOQUE O SELECTOR DE MODO FM NA POSIÇÃO "FM-ST" PARA RECEBER PROGRAMAS EM ESTÉREO. O INDICADOR LUMINOSO "ST" ACENDE-SE PARA CONFIRMAR A RECEPÇÃO DO PROGRAMA EM FM ESTÉREO.

## DICAS PARA UMA MELHOR RECEPÇÃO:

- AM: O RECEPTOR TEM UMA ANTENA DE BARRA AM INCORPORADA. SE A RECEPÇÃO AM FOR FRACA, RODAR OU REPOSICIONAR LIGEIRAMENTE O APARELHO NORMALMENTE MELHORA A RECEPÇÃO AM.
- FM: O RECEPTOR POSSUI UMA ANTENA DE FIO FM INCORPORADA NA PARTE DE TRÁS DO APARELHO. ESTE FIO DEVERÁ ESTAR TOTALMENTE DESENROLADO E ESTICADO PARA OBTER UMA MELHOR RECEPÇÃO.

## PHONO (GIRA-DISCOS)

### NOTA:

- RETIRE O PROTECTOR DA AGULHA.
- CERTIFIQUE-SE DE QUE O BRAÇO DE LEITURA SE SOLTA DO APOIO DO BRAÇO DE LEITURA ANTES DA REPRODUÇÃO E DE QUE É RECOLOCADO NO FINAL.

1. SELECIONE A FUNÇÃO PHONO.
2. COLOQUE O SELECTOR DE VELOCIDADE NA POSIÇÃO ADEQUADA EM FUNÇÃO DO DISCO A SER REPRODUZIDO.
3. COLOQUE O DISCO NO PRATO (UTILIZE O ADAPTADOR DO EIXO SE NECESSÁRIO).
4. LEVANTE O BRAÇO DE LEITURA DO APOIO E DESLOQUE-O LENTAMENTE PARA JUNTO DO DISCO. O PRATO COMEÇARÁ A RODAR.
5. COLOQUE O BRAÇO DE LEITURA NA POSIÇÃO PRETENDIDA NO DISCO.
6. AJUSTE O VOLUME PARA O NÍVEL DESEJADO.
7. NO FINAL DO DISCO, O PRATO IRÁ PARAR AUTOMATICAMENTE DE RODAR, LEVANTARÁ O BRAÇO DE LEITURA DO DISCO E COLOCÁ-LO-Á DE NOVO NO APOIO.
8. PARA PARAR MANUALMENTE, LEVANTE O BRAÇO DE LEITURA DO DISCO E COLOQUE-O NOVAMENTE NO APOIO.

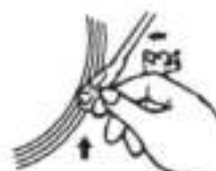

**ATENÇÃO:** A ZONA DE PARAGEM AUTOMÁTICA DE ALGUNS DISCOS PODERÁ ENCONTRAR-SE FORA DO LIMITE DEFINIDO NO APARELHO, PELO QUE O DISCO PARARÁ ANTES DO FIM DA ÚLTIMA FAIXA. NESTE CASO, COLOQUE O BOTÃO AUTO STOP NA POSIÇÃO OFF (DESLIGADO). DESTE MODO, A REPRODUÇÃO CONTINUARÁ ATÉ AO FIM DO DISCO, PORÉM, NÃO PARARÁ AUTOMATICAMENTE. (DESLIGUE O APARELHO USANDO O BOTÃO DA ALIMENTAÇÃO OU COLOQUE NOVAMENTE O BOTÃO AUTO STOP NA POSIÇÃO "ON" (LIGADO) PARA PARAR O PRATO). DEPOIS VOLTE A COLOCAR O BRAÇO DE LEITURA NA POSIÇÃO DE DESCANSO.

## LIGAÇÃO À SAÍDA DE LINHA (LINE OUT)

PODERÁ LIGAR O APARELHO A UM SISTEMA DE ALTA-FIDELIDADE LIGANDO A TOMADA LINE OUT (15) A UMA TOMADA DE ENTRADA AUXILIAR COM UM CABO RCA (NÃO INCLUIDO).

**ATENÇÃO:** O SOM DA COLUNA INCORPORADA CONTINUARÁ A SER EMITIDO MESMO APÓS A LIGAÇÃO A UM SISTEMA DE ALTA-FIDELIDADE ATRAVÉS DE UMA TOMADA LINE OUT. PODERÁ REGULAR O VOLUME DO APARELHO PARA O NÍVEL MAIS BAIXO SE PREFERIR ESCUTAR O SOM APENAS A PARTIR DO SISTEMA DE ALTA-FIDELIDADE.

## NOTA IMPORTANTE

Alternar para o modo de espera automático

Para cumprir a directiva ERP2, a unidade alterna automaticamente para o modo de espera após aproximadamente 15 minutos sem sinal. Para reiniciar o aparelho, desligue-o como descrito no manual de novo.

## Dados técnicos

Frequência VHF-FM	87,5 – 108 MHz
Frequência AM (MW)	540 – 1600 KHz
Gira-discos	33, 45, 78 rpm
Consumo	14 W
Potência de saída	2 x 15 W P.M.P.O.
Alimentação	CA 230 V 50 Hz