

vtech®

HANDLEIDING

Blub Blub Bad

Avontureneiland



© 2016 VTech
Alle rechten voorbehouden
Printed in China
91-003244-005^(NL)



Beste ouders,

Wij van VTech® weten dat een kind tot grootse dingen in staat is.

Daarom zijn al onze elektronische, educatieve producten speciaal ontworpen om het denkvermogen van kinderen te ontwikkelen en hen zo veel mogelijk te leren. Of het nu om vormen, kleuren, letters of cijfers gaat, alle VTech® producten maken gebruik van een geavanceerde technologie en een schat aan ervaring om kinderen aan te moedigen zo veel mogelijk uit zichzelf te halen. Als het gaat om leerzame, interactieve producten die vermaken en ontwikkelen, zien wij van VTech® het beste in uw kind.

Kijk voor meer VTech® producten op www.vtechnl.com

INLEIDING

Gefeliciteerd met uw aankoop van het **Blub Blub Bad - Avontureneiland** van **VTech®**. Wij van **VTech®** doen ons uiterste best goede producten te maken die leuk en leerzaam zijn voor uw kind. Mocht u nog vragen of opmerkingen hebben, neemt u dan a.u.b. contact op met onze klantenservice, telefoonnummer: (0031) (0)495-459123 / e-mail: klantenservice@vtechnl.com

Volop spetter- en speelplezier met het **Blub Blub Bad - Avontureneiland** van **VTech®**. Dit eiland drijft op het water en neemt kleintjes mee op ontdekking! Plaats Zeno Zeeschildpad of een ander Blub Blub Bad bootje of diertje (apart verkrijgbaar) op het Splash Point van de lanceerder en luister naar de vrolijke reacties. Beweeg de lanceerder om Zeno naar beneden te laten glijden. Het stapelen en het vullen van de bakjes met water en het draaien van de vuurtoren draagt bij aan de ontwikkeling van de motorische vaardigheden. Kom mee en verken het eiland!



INHOUD VAN DE DOOS



Eén VTech® Blub Blub Bad - Zeno Zeeschildpad



Eén lanceerplatform



Eén helling



Eén palmboom



Twee strandplatformen



Eén vuurtoren



Drie bakjes



Eén schildpad
Eén handleiding



Eén zeester



Eén bord

Inhoud van de doos

WAARSCHUWING:

Alle verpakkingsmaterialen, zoals plakband, plastic, verpakkingsslotjes enz., maken geen deel uit van het product en dienen voor de veiligheid van uw kind te worden verwijderd.

Losmaken van de verpakkingsslotjes:

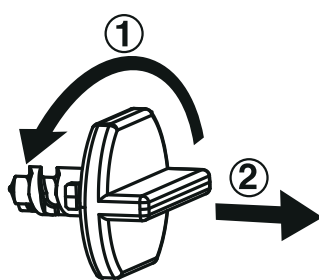

① Draai het verpakkingsslotje.

② Neem het verpakkingsslotje uit de houder en gooi het weg bij het afval.

HOE PLAATS JE DE BATTERIJEN?

1. Zet het speelgoed UIT.
2. Open het batterijklepje aan de onderkant van **Zeno Zeeschildpad**. Gebruik hiervoor een schroevendraaier.
3. Plaats 1 nieuwe 'AAA' (LR03) batterij volgens de afbeelding in het batterijvak. Voor optimale prestaties bevelen wij alkaline batterijen aan.
4. Plaats het klepje terug en maak het goed vast om waterlekkage te voorkomen.
5. Nu is het speelgoed klaar voor gebruik.

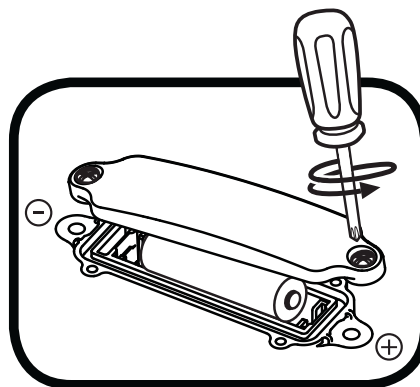

Hoe plaats je de batterijen?



Attentie

- Voor optimale prestaties bevelen wij alkaline batterijen aan.
- Gebruik alleen het type en de soort batterijen die in deze handleiding staan vermeld.
- Gebruik slechts één type batterijen tegelijk.
- Gebruik nooit nieuwe en oude batterijen samen.
- Gebruik nooit beschadigde batterijen.
- Plaats de batterijen volgens de polen (+,-) om lekkage te voorkomen.
- De contactklemmen van de voeding mogen niet kortgesloten worden.
- Verwijder lege of zwakke batterijen uit het speelgoed.
- Indien het speelgoed langere tijd niet zal worden gebruikt, is het aan te bevelen de batterijen te verwijderen.
- Gooi batterijen niet weg in vuur of in de natuur.
- Probeer nooit gewone (niet oplaadbare) batterijen te herladen.
- Haal oplaadbare batterijen eerst uit het speelgoed en laad ze daarna buiten het speelgoed op.
- Het opladen of verwijderen van batterijen dient altijd onder toezicht van een volwassene te gebeuren.

Milieu

Verwijdering van batterijen en product



Het symbool van een doorgekruiste container geeft aan dat het product en de batterijen niet met het normale huisafval mogen worden weggegooid omdat deze stoffen bevatten die schadelijk kunnen zijn voor het milieu en de gezondheid. Lever het product en/of de batterijen aan het eind van hun levenscyclus in bij een officieel aangewezen inzamelpunt.

Win advies in bij de plaatselijke autoriteiten voor informatie over speciale plaatsen voor Klein Chemisch Afval (K.C.A.), waar u gebruikte batterijen en/of producten kunt inleveren.

De chemische symbolen Hg, Cd of Pb geven aan dat het kwik- (Hg), cadmium- (Cd) of loodgehalte (Pb) in de batterij hoger is dan de referentieniveaus in de Richtlijn 2006/66/EC.



De balk geeft aan dat het product na 13 augustus 2005 op de markt werd gebracht.

Help het milieu door uw product en/of batterijen op een verantwoorde manier weg te gooien.

Kijk voor meer informatie op:
www.stibat.nl

MONTAGE INSTRUCTIES

Bij **VTech**[®] staat veiligheid voorop. Om de veiligheid van het kind te kunnen garanderen, is montage door een volwassene vereist.

1. Bevestig de helling aan het lanceerplatform, zoals hiernaast wordt afgebeeld.



2. Plaats de palmboom en het bord in de daarvoor bestemde openingen van het linker-strandplatform. Er zal een 'klik'-geluid te horen zijn wanneer de onderdelen stevig zijn bevestigd.



3. Bevestig de strandplatformen aan het lanceerplatform, zoals hiernaast wordt afgebeeld. Er zal een 'klik'-geluid te horen zijn wanneer de onderdelen stevig zijn bevestigd.

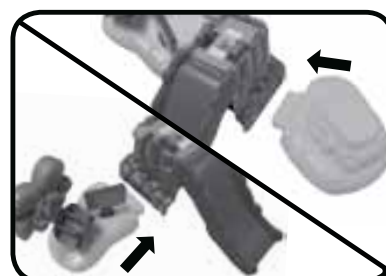

FUNCTIES

Zeno Zeeschildpad

1. Aan/Uit-toets

Druk op de **Aan/Uit-toets** () om het speelgoed AAN of UIT te zetten.

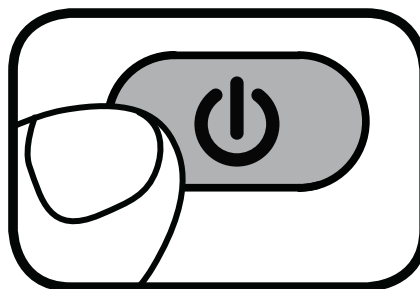

2. Automatische uitschakeling

Om batterijen te sparen, schakelt Zeno Zeeschildpad automatisch uit als er enige tijd niet mee wordt gespeeld. Het speelgoed kan weer geactiveerd worden door op de knipperende gezichttoets te drukken.

Let op: Het dier in deze verpakking staat in een demo-stand. Zet het dier, na het openen van de verpakking, uit en vervolgens weer aan om normaal te kunnen spelen.

Wanneer het speelgoed automatisch blijft uitschakelen of het lichtje zwak wordt, dient de batterij vervangen te worden.

ACTIVITEITEN

Zeno Zeeschildpad

1. Druk op de **Aan/Uit-toets** () om het speelgoed aan te zetten. Je hoort een gezongen liedje, een vrolijk zinnetje en een geluidseffect. Het lichtje knippert mee met het geluid.

2. Druk op de **knipperende gezichttoets** om geluidseffecten, vrolijke zinnetjes en gezongen liedjes te horen. Het lichtje knippert mee met het geluid.

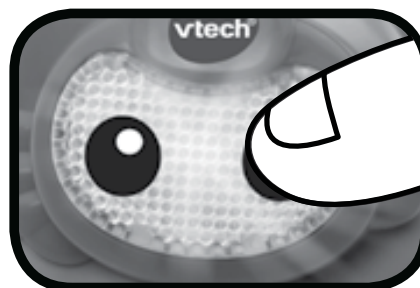
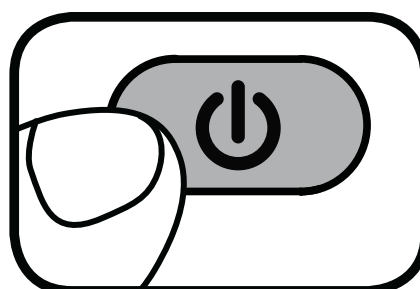

3. Beweeg **Zeno Zeeschildpad** of een ander Blub Blub Bad diertje of bootje (apart verkrijgbaar) om grappige geluiden en melodietjes te horen. Beweeg het diertje of bootje tijdens een melodie om grappige geluiden toe te voegen. Het lichtje knippert mee met het geluid.
4. Zeno Zeeschildpad herkent de **Splash Points** van de Blub Blub Bad speelsets. Plaats het diertje op een Splash Point en zie het gezichtje knipperen en hoor vrolijke zinnnetjes, geluidseffecten, melodietjes en gezongen liedjes.

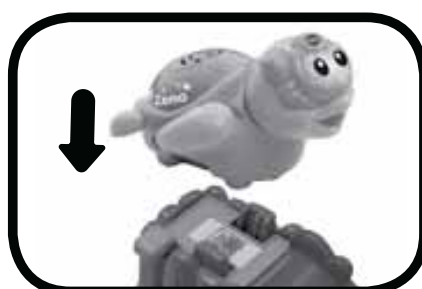

LET OP:

- De batterij dient alleen door een volwassene vervangen te worden.
- Gebruik dit product alleen in water met een temperatuur tussen 10 en 45 graden Celsius.
- Dit speelgoed mag niet gebruikt worden in zout water.
- Laat het speelgoed niet voor een lange tijd in het water liggen nadat het gebruikt is.
- Dit speelgoed mag alleen gebruikt worden in water wanneer het volledig gemonteerd is volgens de instructies.
- Laat een kind nooit alleen in bad om verdrinking te voorkomen.
- Controleer de temperatuur van het badwater voordat u een kind in bad doet. Zorg ervoor dat het water niet te heet is.
- Haal het speelgoed na gebruik uit het water. Spoel het speelgoed daarna af met kraanwater en droog het af met een schone doek. Zorg ervoor dat er geen water in het speelgoed achterblijft. Zet het speelgoed weg om het te laten drogen.

Avontureneiland

1. Plaats **Zeno Zeeschildpad** of een ander Blub Blub Bad bootje of diertje op het Splash Point van de lanceerder om vrolijke reacties te horen. Beweeg de lanceerder omhoog om het diertje of bootje naar beneden te laten glijden.
2. Stapel de **bakjes** op elkaar om een **vuurtoren** te bouwen of vul de bakjes met water en laat het water in verschillende patronen eruit lopen.

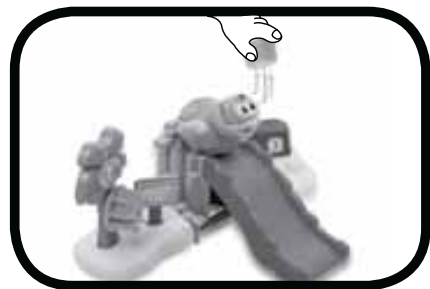

MELODIETJES

1. Alfabet lied
2. Hop Marianneke
3. Hot Cross Buns
4. Home on the Range
5. Hansje Pansje Kevertje
6. Man on the Flying Trapeze
7. Twee emmertjes water halen
8. Visje in het water
9. Row, Row, Row Your Boat
10. We maken een kringetje



GEZONGEN LIEDJES

Liedje 1

Zwem en zing mee,
dan vieren we een feest in de zee!

Liedje 2

Ik ben Zeno, een zeeschildpad.
Ik speel graag met jou in bad!

Liedje 3

Ik zwem heel graag, door de oceaan.
Ja, kijk mij eens gaan!

Liedje 4

Met de stroming mee,
reis ik door de open zee!

ONDERHOUD EN VERZORGING

1. Maak het speelgoed a.u.b. schoon met een vochtige doek.
2. Zet het speelgoed niet voor langere tijd in de felle zon of in de buurt van een andere warmtebron.
3. Spoel het speelgoed na gebruik af met kraanwater. Zorg ervoor dat er geen water, zeep of schoonmaakmiddel in het speelgoed achterblijft. Droog het speelgoed af met een schone doek en laat het goed drogen.
4. Zorg ervoor dat alle onderdelen van het speelgoed droog zijn voordat u ze opbergt. Dit voorkomt het ontstaan van schimmel.
5. Als het speelgoed voor langere tijd niet wordt gebruikt, is het aan te bevelen de batterij te verwijderen.
6. Laat het speelgoed niet op harde oppervlakken vallen.
7. Reinig het speelgoed niet met bijtende schoonmaakmiddelen.

LET OP:

Als **Zeno Zeeschildpad** opeens stopt of als het geluid slechter wordt:

1. Zet dan het speelgoed uit en laat het zo enkele minuten staan.
 2. Zet het daarna weer aan.
 3. Blijft het probleem bestaan, dan kan het veroorzaakt worden door een bijna lege batterij.
 4. Vervang de oude batterij door een nieuwe en probeer het opnieuw.
- Blijft het probleem nog steeds bestaan, neem dan a.u.b. contact op met onze klantenservice, e-mail: klantenservice@vtechnl.com / telefoonnummer: (0031) (0)495-459123

BELANGRIJKE MEDEDELING:

Het ontwerpen en ontwikkelen van educatief speelgoed gaat gepaard met een verantwoordelijkheid die wij bij **VTech**[®] uitermate serieus opvatten. Wij zetten ons volledig in om er zeker van te zijn dat de informatie, die de kern van ons product is, zeer nauwkeurig en accuraat is. Het kan echter gebeuren dat er fouten voorkomen. Het is voor u van belang om te weten dat wij volledig achter onze producten staan en u aanmoedigen contact op te nemen met onze klantenservice indien u problemen heeft met, of suggesties heeft voor onze producten. Wij staan u dan graag te woord.

Telefoonnummer: (0031) (0)495-459123 /

E-mail: klantenservice@vtechnl.com

Let op: Bewaar de handleiding, deze bevat belangrijke informatie over het product.





VTech Electronics Europe B.V.

Deze garantie wordt u, als extra voordeel, aangeboden door VTech Electronics Europe B.V. en heeft geen invloed op uw wettelijke rechten krachtens de toepasselijke nationale wetgeving.

VTech Electronics Europe B.V. staat garant voor de kwaliteit van het door u gekochte product. Bewaar het garantieformulier (volgende pagina) samen met het aankoopbewijs. U heeft dan recht op 2 jaar volledige garantie onder de volgende voorwaarden:

- 1. De kwaliteit van het materiaal, en de techniek van het product worden bij normaal gebruik gedurende een periode van maximaal 2 jaar na aankoop door VTech Electronics Europe B.V. gegarandeerd.*
- 2. Mocht in deze periode toch een defect optreden, dan kunt u het product ter vervanging aanbieden bij de VTech® dealer waar u het product gekocht heeft.*
- 3. De betreffende vervanging vindt gratis plaats als de schade te wijten is aan de ondeugdelijkheid van materiaal of techniek.*
- 4. Indien de schade te wijten is aan ondeskundig gebruik, onbevoegde reparatie, verkeerde batterij installatie, verkeerde elektrische (adapter) installatie, breuk- en/of waterschade, lekkende batterijen of enig andere reden die aan de gebruiker wijtbaar is, dan vervalt deze garantie.*
- 5. Deze garantie is strikt persoonlijk en niet overdraagbaar. Deze garantie geldt alleen voor de Benelux landen.*





GARANTIEBEWIJS

Naam van het product: Blub Blub Bad - Avontureneiland

Art.-Nr. # 80-187623

Naam: _____

Straat en huisnummer: _____

Postcode en plaats: _____

Telefoonnummer: _____

E-mail adres: _____

Aankoopdatum: _____

*VTech Electronics Europe B.V.
Copernicusstraat 7
6003 DE Weert
Nederland*

Tel. klantenservice (0031) (0)495-459123

E-mail: klantenservice@vtechnl.com

