



M-Iconic™

# Handleiding

Monoculair verrekijker



# Let op:

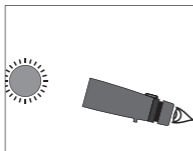

Gebruik deze monoclair NIET om direct in sterke lichtbronnen te kijken zoals de zon. Dit kan je ogen bezeren.

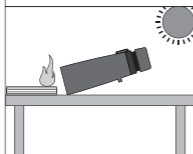

Gebruik de monoclair NIET in de brandende zon als vergrootglas. De monoclair bestaat uit verschillende lenzen. Wanneer je deze dichtbij richt op een oppervlak kan de zonnekracht die versterkt wordt door de lens het oppervlak of objecten daaromheen doen branden.



Onbekende objecten

Gebruik de monoclair alleen als je stilstaat. Als je door de monoclair kijkt tijdens het lopen kun je jezelf bezeren en op onbekende (gevaarlijke) objecten stappen.

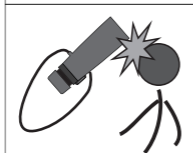

Gebruik het riempje van de monoclair verrekijker NIET om mee te zwiepen. Dit kan jezelf of anderen bezeren of verwonden.

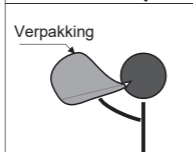

Verpakking

Plaats de verpakking van de monoclair verrekijker NIET toegankelijk voor kinderen. Dit in verband met eventueel gevaar.

# Productonderdelen

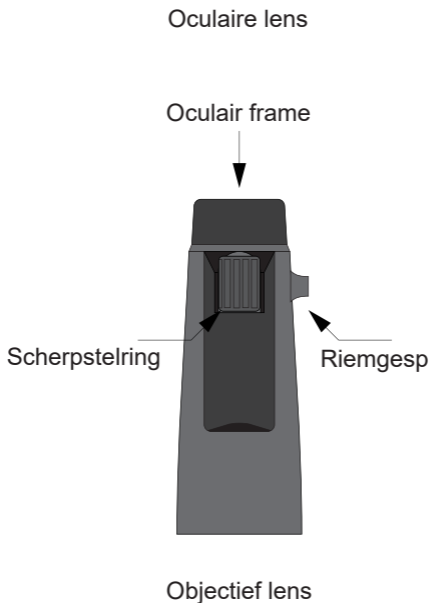

# Instructies

## Draai het oculairframe

---

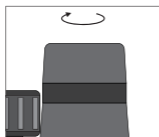

Draai het oculairframe met de klok mee om deze te verlagen (Aanbevolen voor bril dragers)

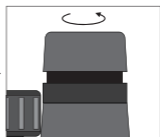

Draai het oculairframe tegen de klok in om deze te verhogen (Aanbevolen voor NIET-bril dragers)

---

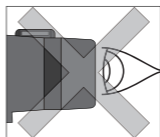
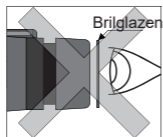
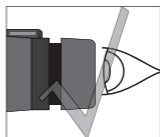
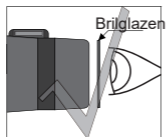

# Instructies

## Zichtbaarheidsaanpassing van monoculair

---

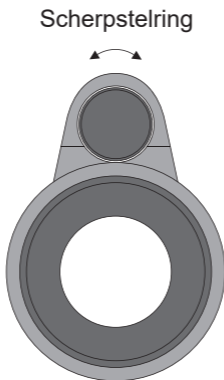

---

Observeer je doelwit met één oog en draai ondertussen aan de scherpstelring om een duidelijk zicht te krijgen.

# Instructies

1. Stel de juiste hoogte in en draai de schroef vast.

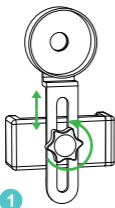

2. Installeer de telefoonclip op uw telefoon en pas de positie van de camera aan.

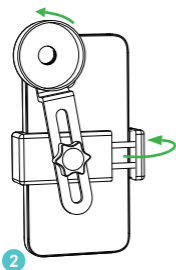

3. Zet de monoculaire verrekijker op een tripod.

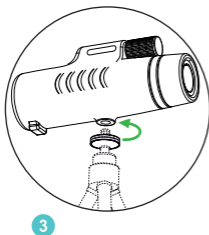

4. Zet de telefoonclip en je telefoon tegen de monoculaire verrekijker.

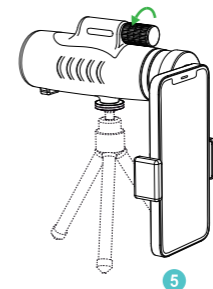

5. Zet deze setup neer in welke omgeving jij wilt en veel succes met vastleggen!

