



GardenGrill®

GEBRUIKERSHANDLEIDING

- NL** Montagevoorschriften
- DE** Montageanleitungen
- FR** Instructions pour le montage
- GB** Assembly instruction

ZM4500 Inox



ZM4500



ZM4535



ZM4535 Inox



NL

Alleen voor gebruik buitenshuis. Houdt kinderen buiten bereik. Lees voor assemblage en gebruik de montage-instructie!

DE

Ausschließlich im Freien verwenden. Von Kindern fern halten. Lesen Sie bitte vor der Benutzung und Montage die Gebrauchsanleitung.

FR

Seulement pour utilisation à l'extérieur. Garder les enfants loin du barbecue. Avant d'utiliser et assemblage l'appareil, lire toutes les instructions

GB

For outdoor use only. Keep young children away. Read ten manual careful before using and assembling!



GardenGrill®

Exploded view

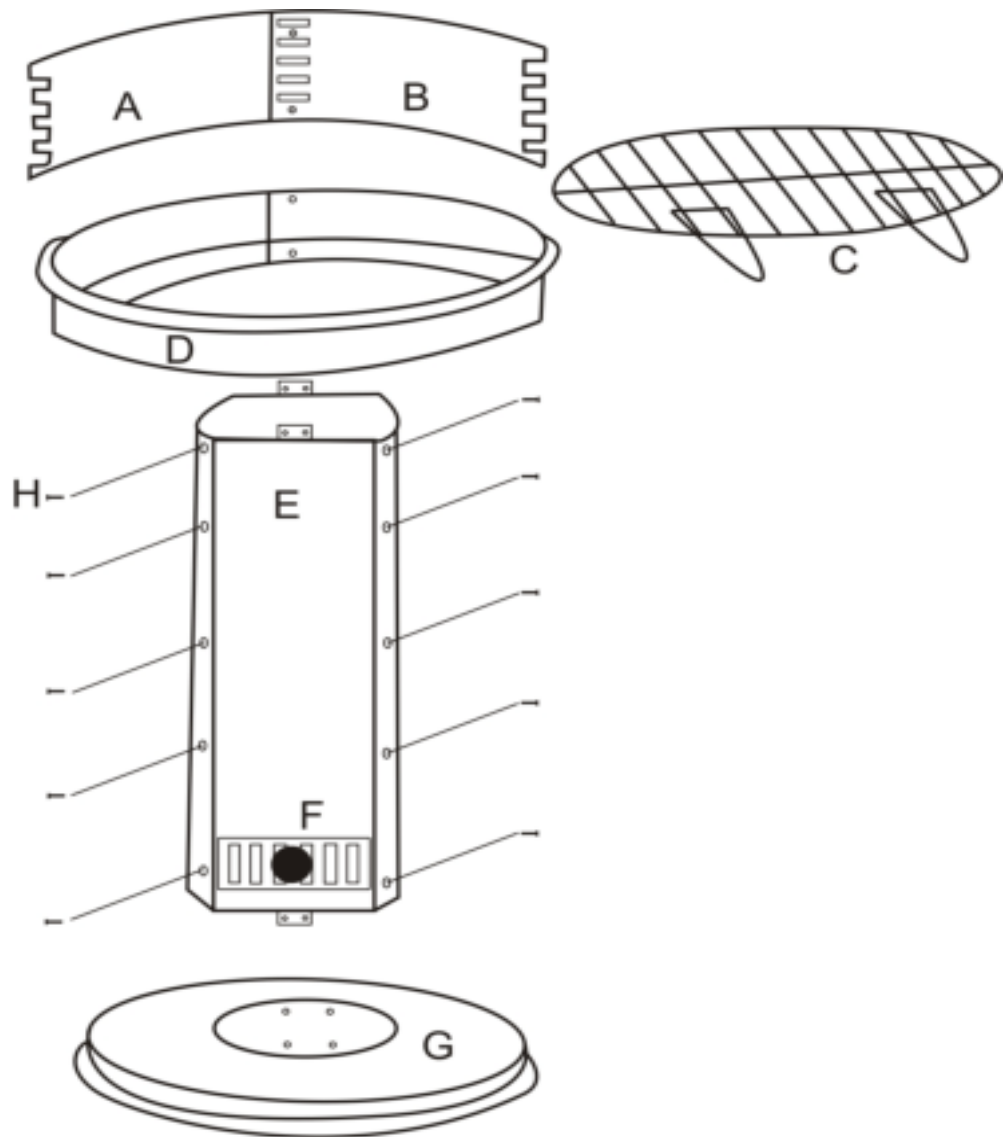



GardenGrill®

- A Windscherm, links
- B Windscherm, recht
- C Grillrooster
- D Houtskoolbak
- E Zuil (2x)
- F Asopvanglade
- G Voet
- H Schroef + moer

Benodigde gereedschappen (niet meegeleverd)

- Kruiskop schroevendraaier

Vorbereiding

Het is aanbevolen eerst alle verschillende onderdelen uit te spreiden en te kijken of alle onderdelen aanwezig zijn.

Het is belangrijk dat u in eerste instantie de schroeven nog niet volledig aandraait. U kunt dit het beste doen als de volledige barbecue in elkaar zit.

Veiligheidstips

Plaats de barbecue in een veilige en schone omgeving.

Gebruik de barbecue niet binnenshuis of in een ruimte met een dak erboven.

Gebruik alleen goedgekeurd ontstekingsmateriaal.

Voor het eerste gebruik is het raadzaam de barbecue voor ongeveer 15 minuten voor te verwarmen.

Gebruik niet meer dan ongeveer 2 kg. Houtskool in één keer.

Waarschuwing

Gebruik geen spiritus, gas of paraffine om de barbecue aan te steken.

Het is raadzaam om ovenhandschoenen of gereedschap met lange handvaten te gebruiken.

Verplaats de barbecue niet als deze warm is.

Houdt dieren en kinderen buiten bereik van de barbecue tijdens het gebruik.

Laat de barbecue compleet afkoelen voordat u deze gaat schoonmaken.

Aansteken van de barbecue

Stapel de houtskool of briketten tot een pyramide in de stookplaats;

Plaats tussen de blokken aanmaakblokjes of besproei de kolen met een aansteekbare vloeistof;

Steek de houtskool na één minuut aan.

Na ongeveer 30 minuten zal er witte as op het houtskoolverschijnen. Het vuur heeft nu zijn optimale conditie bereikt. Verspreid de houtskool de houtskool gelijkmatig over het oppervlak.

Plaats het grillrooster op de barbecue en u kunt beginnen met barbecueën.



GardenGrill®

Montage

1. Bevestig de twee delen van de zuil aan elkaar met tien schroeven en moeren. Het gedeelte van de zuil met de opening voor de asopvanglade moet onderin aan de voorzijde van de zuil. Met de twee schroeven in het tweede gat van de onderkant zet u de steuntjes vast om het afscheidingsrooster in de zuil op te leggen.
2. Bevestig de voet aan de onderkant van de zuil.
3. Schroef de twee delen van het windscherm aan elkaar met de schroeven en moeren. Bij de rechthoekige modellen bestaat het windscherm uit drie onderdelen. Het windscherm wordt aan de houtskoolbak bevestigd met de schroeven onderaan het windscherm.
4. Bevestig nu de houtskoolbak met het windscherm op de zuil.



GardenGrill®

Teile

- A Windschutz Linkerseite
- B Windschutz Rechterseite
- C Grillrost
- D Grillbehälter
- E Säule
- F Aschekasten
- G Fuss
- H Schraube und Mutter

Benötigtes Werkzeug

- ☒ Schraubenzieher

Vorbereitung

Es empfiehlt sich, zuerst alle Zubehörteile nebeneinander zu legen und zu prüfen, ob alle Teile vorhanden sind.

Es ist wichtig, dass Sie die Schrauben zunächst noch nicht fest anziehen. Am besten nehmen Sie dies erst nach der Montage des ganzen Grills vor.

Warnung

Verwenden Sie den Grill nicht im Haus

Halten Sie Kinder von dem Grill fern.

Lassen Sie den Grill nicht unbeaufsichtigt.

Verschieben Sie den Grill nicht, nachdem dieser angezündet worden ist.

Verwenden Sie weder Alkohol noch Benzin zum Anzünden des Grills.

Legen Sie nicht zu viele Kohlen in den Kohlebehälter des Grills.

Verwenden Sie kein Wasser, wenn der Grill noch heiß ist. Dies könnte die Beschädigung der Emailleschicht zur Folge haben.

Schließen Sie alle Lüftungskanäle beim Löschen der Kohlen.

Achtung

Lesen Sie zuerst die vorliegenden Anweisungen sorgfältig durch.

Achten Sie darauf, dass der Grill gemäß den Anweisungen montiert wurde.

Verwenden Sie hitzebeständige Handschuhe.

Achten Sie darauf, dass sich keine Kinder oder Tiere in der Nähe des heißen Grills befinden.



GardenGrill®

COMPOSANTS

- A Pare-vent à gauche
- B Pare-vent à droite
- C Gril
- D Bac
- E Colonne
- F bac collecteur de cendres
- G Pied
- H Vis + écrou

Préparation

Nous vous recommandons d'étaler les différents composants et de vérifier qu'aucune pièce ne manque. Il est important que dans un premier temps vous ne resserriez pas complètement les vis. Il est mieux de le faire lorsque le barbecue complet a été assemblé.

Avertissement

Ne pas utiliser le barbecue à l'intérieur

Eloigner les enfants du barbecue.

Ne pas laisser le barbecue sans surveillance.

Ne pas déplacer le barbecue lorsqu'il est allumé.

Ne pas utiliser de l'alcool ou de l'essence pour allumer le barbecue.

Ne pas mettre trop de charbon de bois dans le foyer du barbecue.

Ne pas utiliser de l'eau tant que le barbecue est encore chaud. Ceci pourrait endommager la couche émaillée.

Refermer les orifices de ventilation lorsque le charbon de bois est à éteindre.

Attention

Lire attentivement les instructions.

Veiller à ce que le barbecue est monté selon les instructions.

Utiliser des gants résistant à la chaleur.

Eloigner les enfants, les personnes âgées et les animaux du barbecue lorsque celui-ci est chaud.

Montage

1. Montez les deux panneaux de la colonne en utilisant les 10 écrous et boulons.
Le trou du cendrier doit être positionné au fond et en avant. Montez les supports de la grille de séparation (J) en bas de la colonne avec les deux vis.
2. Le pied doit être monté maintenant au bas de la colonne.
3. Fixez les deux (trois pour les barbecues rectangulaires) pièces de pare-vents en utilisant les écrous et les boulons fournis sur la cuve.
4. ensuite attachez la cuve sur la colonne.



GardenGrill®

PARTS

- A Windshield left
- B Windshield right
- C Grill
- D Lid
- E Body
- F Ash tray
- G Bottom plate
- H Screw + nut

Tools Required (not supplied)

- ☒ Screwdriver

Safety Hints

Place the barbecue in a safe and clear area when in use. **Do not** use it indoors or in roof covered areas. Only use proprietary lighting aids. Before the first use it is advisable to heat the barbecue for approximately 15 minutes.

The firebowl will hold approx.2kg of charcoal.

Warning

Do not use methylated spirits, petrol, or paraffin to light or relight the barbecue.

It is advisable to use an oven glove or long handled barbecue tools when cooking. **Do not** attempt to move the barbecue when hot. Keep small children and pets clear of the cooking area. Let the barbecue cool down completely before cleaning. **Always take great care !**

Lighting procedures:

Set the barbecue up in a suitable position, on a level surface away from areas likely to catch fire. The base of the barbecue will get hot so ensure it stands on a suitable surface

Place three or four lighting blocks in the centre of the barbecue fuel compartment.

Place pieces of charcoal around each block in a pyramid formation.

Light blocks with a match or taper.

When burning is established spread the fuel out evenly.

Warning: The charcoal will be very hot so take suitable precautions.

Warning: Do not cook before the fuel has a coating of ash.

Never touch metal parts which may be hot.