

PRINCESS®

Nederlands	5	Svenska	28
English	9	Dansk	31
Français	13	Norsk	34
Deutsch	17	Suomi	37
Español	21	Português	40
Italiano	24	Ελληνικά	44
		عربية	50

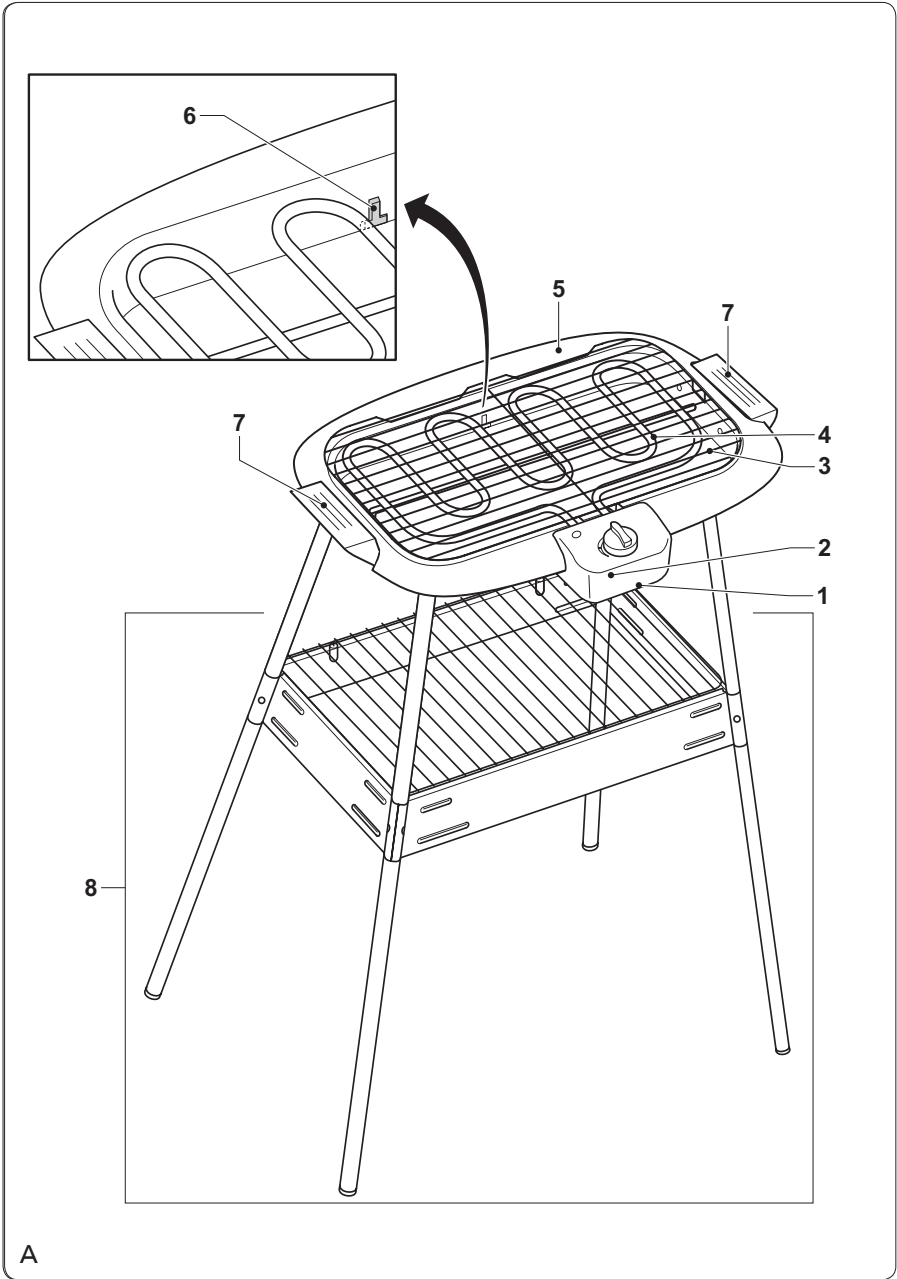

112247 Princess Classic Electric BBQ
112248 Princess Classic Electric Table Top Grill



A

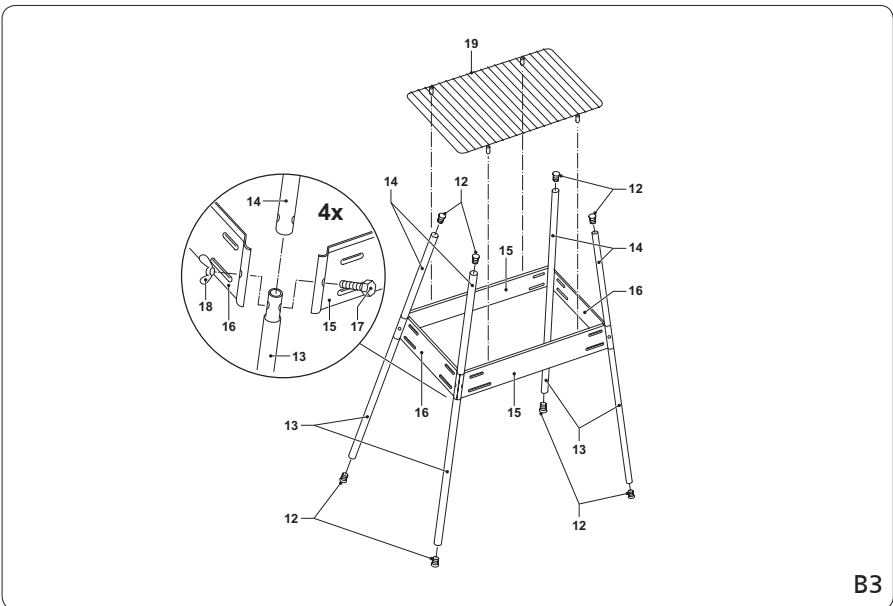
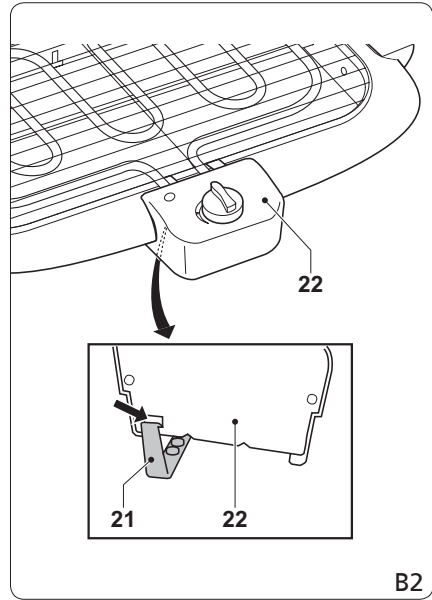
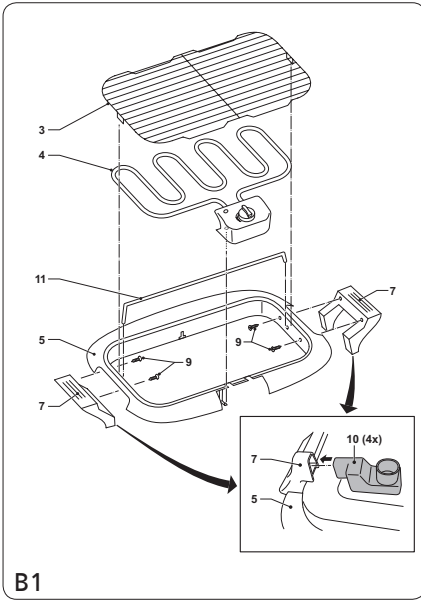

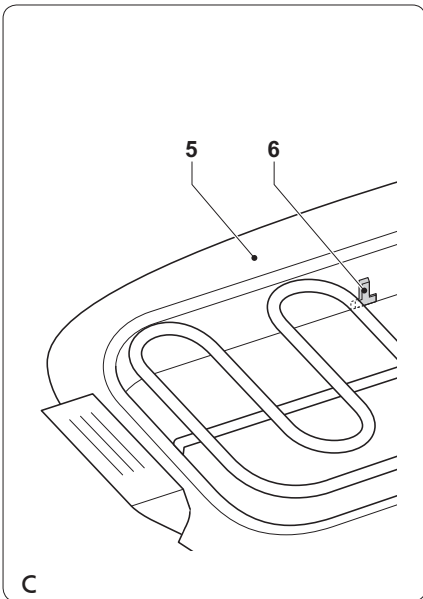
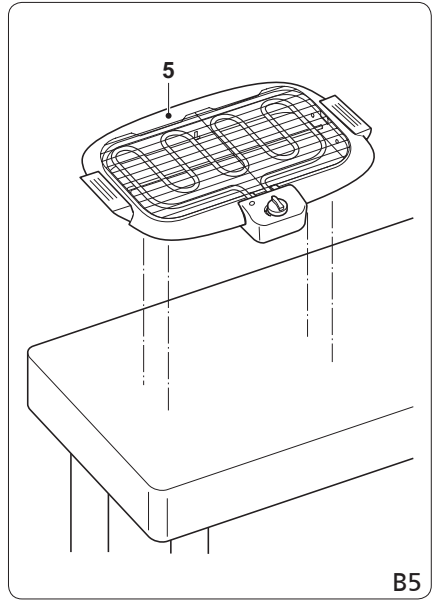
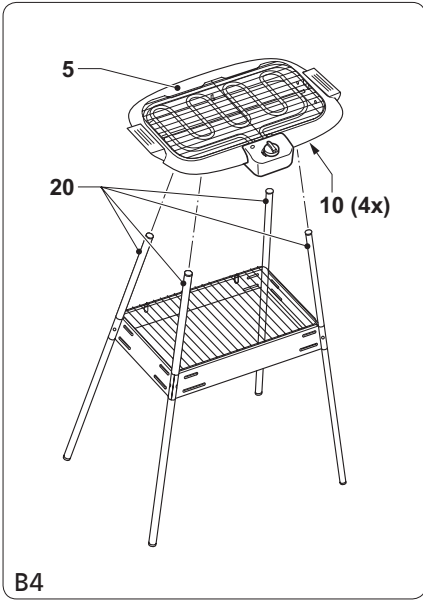

Gefeliciteerd!

U heeft een apparaat van Princess aangeschaft. Ons doel is om kwaliteitsproducten met een smaakvol ontwerp en tegen een betaalbare prijs te bieden. We hopen dat u gedurende vele jaren plezier zult hebben van dit apparaat.

Veiligheidsinstructies

Het apparaat kan worden gebruikt door kinderen vanaf 8 jaar en door personen met een lichamelijke, zintuiglijke, geestelijke of motorische handicap of zonder de benodigde ervaring en kennis indien ze onder toezicht staan of instructies krijgen over hoe het apparaat op een veilige manier kan worden gebruikt alsook de gevaren begrijpen die met het gebruik samenhangen. Kinderen mogen niet met het apparaat spelen. Reiniging en onderhoud mogen niet worden uitgevoerd door kinderen tenzij ze ouder zijn dan 8 jaar en onder toezicht worden gehouden. Houd het apparaat en het netsnoer buiten bereik van kinderen jonger dan 8 jaar.

Algemene veiligheid

- Lees voor gebruik de gebruiksaanwijzing zorgvuldig door. Bewaar de gebruiksaanwijzing voor toekomstig gebruik.
- Gebruik het apparaat en de accessoires uitsluitend voor de beoogde doeleinden. Gebruik het apparaat en de accessoires niet voor andere doeleinden dan beschreven in de gebruiksaanwijzing.
- Gebruik het apparaat niet als een onderdeel of een accessoire beschadigd of defect is. Laat een beschadigd of defect onderdeel of een accessoire door de fabrikant of een erkend servicecentrum vervangen.
- Gebruik het apparaat niet in de buurt van badkuipen, douches, wastafels of andere voorzieningen die water bevatten.

- Dompel het apparaat niet onder in water of andere vloeistoffen. Verwijder het apparaat niet met uw handen als het apparaat is ondergedompeld in water of andere vloeistoffen. Haal onmiddellijk de stekker uit het stopcontact. Gebruik het apparaat niet langer als het in water of andere vloeistoffen ondergedompeld is geweest.

Elektrische veiligheid

- Controleer voor gebruik altijd of de netspanning overeenkomt met de spanning op het typeplaatje van het apparaat.
- Sluit het apparaat op een geaard stopcontact aan. Gebruik indien nodig een geaarde verlengkabel met een geschikte diameter (minimaal 3 x 1,5 mm²).
- Installeer voor extra bescherming een aardlekschakelaar (RCD) met een nominale reststroom van maximaal 30 mA.
- Bedien het apparaat niet door middel van een externe timer of een apart afstandsbedieningssysteem.
- Zorg dat er geen water in de aansluitpunten van het netsnoer en het verlengsnoer kan komen.
- Wikkel netsnoer en het verlengsnoer altijd volledig af.
- Zorg dat het netsnoer niet over de rand van een werkblad hangt, dat het niet per ongeluk verstrengeld kan raken en dat niemand erover kan struikelen.
- Houd het netsnoer uit de buurt van warmtebronnen, olie en scherpe randen.
- Controleer het netsnoer en de netstekker op tekenen van beschadiging. Gebruik het apparaat niet als het netsnoer of de stekker beschadigd of defect is. Laat een beschadigd of defect netsnoer of een stekker door de fabrikant of een erkend servicecentrum vervangen.
- Trek de stekker niet aan het netsnoer uit het stopcontact.
- Haal de stekker uit het stopcontact als het apparaat niet in gebruik is, voordat u het gaat monteren of demonteren en voordat u reinigings- en onderhoudswerkzaamheden gaat uitvoeren.

Veiligheidsinstructies voor BBQ

- Gebruik het apparaat niet buitenshuis.
- Plaats het apparaat op een stabiel en vlak oppervlak.
- Plaats het apparaat op een hittebestendig en spatvrij oppervlak.
- Plaats het apparaat niet op een kookplaat.
- Zorg ervoor dat er voldoende ruimte rondom het apparaat is voor het ontsnappen van de warmte en voor voldoende ventilatie.
- Bedek het apparaat niet.

Voordat u verder gaat, vragen wij graag uw aandacht voor de volgende punten:

- Bedek het grillrooster niet met aluminiumfolie.
- Bedek het grillrooster niet met aluminium platen.
- Houd het apparaat uit de buurt van warmtebronnen.
- Zorg ervoor dat het apparaat niet in contact komt met brandbaar materiaal.
- Gebruik geen houtskool of gelijksoortige brandbare brandstoffen.
- Gebruik het apparaat niet als u handen nat zijn. Gebruik het apparaat niet als u blootvoets bent.
- Pas op voor hete delen. De oppervlakken die zijn gemarkeerd met een waarschuwingsymbool voor hete oppervlakken worden heet tijdens gebruik. De toegankelijke oppervlakken kunnen heet worden wanneer het apparaat in gebruik is. Het buitenoppervlak kan heet worden wanneer het apparaat in gebruik is.
- Het grillrooster wordt zeer heet tijdens gebruik. Raak het hete grillrooster niet aan.
- Gebruik ovenhandschoenen indien u het apparaat tijdens of kort na gebruik moet aanraken.
- Gebruik het apparaat niet in regenachtige omstandigheden. Gebruik het apparaat niet in vochtige omgevingen.
- Gebruik het apparaat niet in de buurt van waterbassins, zoals vijvers of zwembaden.
- Verplaats het apparaat niet wanneer het is ingeschakeld of nog heet is. Verwijder de netstekker uit het stopcontact en wacht totdat het apparaat is afgekoeld.

- Berg het apparaat als het niet in gebruik is op een droge plaats op. Zorg dat kinderen geen toegang hebben tot opgeborgen apparaten.

Beschrijving (fig. A)

Uw 112247/112248 Princess BBQ is ontworpen voor braden of grillen van voedsel zonder gebruik van vet. Het apparaat is uitsluitend geschikt voor gebruik binnenshuis. Het apparaat is alleen geschikt voor huishoudelijk gebruik.

1. Draaischijf thermostaat
2. Temperatuurindicator
3. Grillrooster
4. Verwarmingselement
5. Tafel
6. Waterniveau-indicator
7. Handgreep
8. Tafelonderstel

Eerste gebruik

- Reinig het apparaat. Zie het gedeelte "Reiniging en onderhoud".
- Reinig het grillrooster met een vochtige doek. Droog het grillrooster grondig.

Assemblage (fig. B)

Voordat u verder gaat, vragen wij graag uw aandacht voor de volgende punten:

- Verwijder voor assemblage altijd de netstekker uit het stopcontact.

Assembleren van de tafel (fig. B1 & B2)

- Plaats de uiteinden van de stang (11) in de gaten in de tafel (5).
- Monteer de handgrepen (7) aan de tafel (5) met behulp van de schroeven (9).
- Plaats de aansluitstukken (10) in de handgrepen (7).
- Plaats het verwarmingselement (4) op de tafel (5). Zorg ervoor dat het verwarmingselement (4) op de juiste wijze wordt ondersteund door de stang (11).
- Zorg ervoor dat de beugel (21) zich op de juiste wijze in de bedieningskast (22) bevindt om de microscharnelaar te activeren (fig. B2).
- Plaats het grillrooster (3) op de tafel (5).

112247 - Gebruik met het tafelonderstel (fig. B3 & B4)

- Monteer de voeten (12) aan het onderste deel (13) en het bovenste deel (14) van de poten.
- Steek het onderste deel (13) in het bovenste deel (14).
- Monteer een lange steunbeugel (15) en een korte steunbeugel (16) aan de poten met behulp van een bout (17) en een vleugelmoer (18).
- Plaats het rek (19) op de steunbeugels (15 & 16).
- Plaats de tafel (5) met de aansluitstukken (10) op de poten (20).

112247 & 112248 - Gebruik zonder het tafelonderstel (fig. B5)

- Plaats de tafel (5) op een stabiel en vlak tafelblad.

In- en uitschakelen (fig. A)

Het apparaat is voorzien van een thermostaat die het grillrooster op de gewenste temperatuur houdt.

- Plaats de netstekker in het stopcontact om het apparaat in te schakelen.
- Draai de draaischijf (1) van de thermostaat om de gewenste temperatuur in te stellen. De temperatuurindicator (2) blijft aan terwijl de thermostaat het verwarmingselement (4) verhit. De temperatuurindicator (2) gaat uit wanneer het verwarmingselement (4) de gewenste temperatuur heeft bereikt.
- Terwijl het apparaat is ingeschakeld, zal de temperatuurindicator (2) aan- en uitgaan wanneer de thermostaat het verwarmingselement (4) in- en uitschakelt om de gewenste temperatuur te behouden.
- Verwijder de netstekker uit het stopcontact om het apparaat uit te schakelen.

Instellen van de temperatuur (fig. A)

- Draai de draaischijf (1) van de thermostaat rechtsom om de temperatuur van het grillrooster (3) te verhogen.
- Draai de draaischijf (1) van de thermostaat linksom om de temperatuur van het grillrooster (3) te verlagen.

Aanwijzingen voor gebruik

- Bereid de ingrediënten.
- Reinig het grillrooster met een vochtige doek.
- Plaats het apparaat op een stabiel en vlak oppervlak.
- Vul het waterreservoir met water tot de maximummarkering op de waterniveau-indicator (fig. C). Vul het waterreservoir niet verder dan de maximummarkering.
- Plaats de netstekker in het stopcontact.
- Draai de draaischijf van de thermostaat om de gewenste temperatuur in te stellen.
- Wacht 10 minuten totdat de temperatuurindicator uit gaat. Het grillrooster heeft de gewenste temperatuur bereikt.
- Let op: Kleine stukken grillen of braden beter en sneller dan grote stukken.
- Stel de thermostaat in op basis van de te gebruiken ingrediënten. Experimenteer met de gewenste kooktijd en de gewenste temperatuur om de beste resultaten te verkrijgen.

Reiniging en onderhoud

Voordat u verder gaat, vragen wij graag uw aandacht voor de volgende punten:

- Haal voor reiniging en onderhoud de stekker uit het stopcontact en wacht tot het apparaat is afgekoeld.
- Dompel het apparaat niet onder in water of andere vloeistoffen.

Voordat u verder gaat, vragen wij graag u uw aandacht voor de volgende punten:

- Reinig het apparaat niet met bijtende of schurende reinigingsmiddelen.
- Gebruik geen scherpe voorwerpen om het apparaat te reinigen.
- Controleer het apparaat regelmatig op mogelijke schade.
- Reinig het apparaat na ieder gebruik:
 - Verwijder eventuele resten met keukenpapier.
 - Reinig het grillrooster met een vochtige doek. Droog het grillrooster grondig.
 - Reinig het verwarmingselement met een vochtige doek. Droog het verwarmingselement grondig.

-
- Reinig het apparaat met een vochtige doek. Droog het apparaat grondig.
 - Berg het apparaat op op een droge plaats, buiten bereik van kinderen.

Disclaimer

Wijzigingen voorbehouden; specificaties kunnen zonder opgave van redenen worden gewijzigd.

Congratulations!

You have purchased a Princess appliance. Our aim is to provide quality products with a tasteful design and at an affordable price. We hope that you will enjoy this appliance for many years.

Safety instructions

The appliance can be used by children from 8 years and above and by persons with a physical, sensory, mental or motorial disability, or lack of experience and knowledge if they are supervised or instructed on how to use the appliance in a safe way and understand the hazards involved. Children shall not play with the appliance. Cleaning and maintenance shall not be made by children unless they are older than 8 years and supervised. Keep the appliance and the mains cable out of the reach of children younger than 8 years.

General safety

- Read the manual carefully before use. Keep the manual for future reference.
- Only use the appliance and the accessories for their intended purposes. Do not use the appliance and the accessories for other purposes than described in the manual.
- Do not use the appliance if any part or any accessory is damaged or defective. If a part or an accessory is damaged or defective, it must be replaced by the manufacturer or an authorised repair agent.
- Do not use the appliance near bathtubs, showers, basins or other vessels containing water.
- Do not immerse the appliance in water or other liquids. If the appliance is immersed in water or other liquids, do not remove the appliance with your hands. Immediately remove the mains plug from the wall socket. If the appliance is immersed in water or other liquids, do not use the appliance again.

Electrical safety

- Before use, always check that the mains voltage is the same as the voltage on the rating plate of the appliance.
- Connect the appliance to an earthed wall socket. If necessary, use an earthed extension cable of a suitable diameter (at least 3 x 1.5 mm²).
- For additional protection, install a residual current device (RCD) with a rated residual operating current that does not exceed 30 mA.
- The appliance is not intended to be operated by means of an external timer or separate remote-control system.
- Make sure that water cannot enter the contact plugs of the mains cable and the extension cable.
- Always fully unwind the mains cable and the extension cable.
- Make sure that the mains cable does not hang over the edge of a worktop and cannot be caught accidentally or tripped over.
- Keep the mains cable away from heat, oil and sharp edges.
- Regularly check the mains cable and the mains plug for signs of damage. Do not use the appliance if the mains cable or the mains plug is damaged or defective. If the mains cable or the mains plug is damaged or defective, it must be replaced by the manufacturer or an authorised repair agent.
- Do not pull the mains cable to disconnect the mains plug from the mains.
- Disconnect the mains plug from the mains when the appliance is not in use, before assembly or disassembly and before cleaning and maintenance.

Safety instructions for BBQ

- Do not use the appliance outdoors.
- Place the appliance on a stable and flat surface.
- Place the appliance on a heat-resistant and splash-proof surface.
- Do not place the appliance on a hob.
- Make sure that there is sufficient space around the appliance to allow heat to escape and provide sufficient ventilation.
- Do not cover the appliance.

Before you proceed, we need you to pay attention to the following notes:

- Do not cover the grill rack with aluminium foil.
- Do not cover the grill rack with aluminium trays.
- Keep the appliance away from heat sources.
- Make sure that the appliance does not come into contact with flammable material.
- Do not use charcoal or similar combustible fuels.
- Do not operate the appliance if your hands are wet. Do not operate the appliance if you are barefoot.
- Beware of hot parts. The surfaces marked with a caution symbol for hot surfaces are liable to become hot during use. The accessible surfaces can become hot when the appliance is operating. The outer surface can become hot when the appliance is operating.
- The grill rack becomes very hot during use. Do not touch the hot grill rack.
- Use oven gloves if you need to touch the appliance during or shortly after use.
- Do not use the appliance in rainy conditions. Do not use the appliance in humid surroundings.
- Do not use the appliance near water basins, such as ponds or swimming pools.
- Do not move the appliance while it is switched on or is still hot. Remove the mains plug from the wall socket and wait until the appliance has cooled down.
- Store the appliance in a dry place when not in use. Make sure that children do not have access to stored appliances.

Description (fig. A)

Your 112247/112248 Princess BBQ has been designed for frying or grilling food without using fat. The appliance is suitable for indoor use only. The appliance is suitable for domestic use only.

1. Thermostat dial
2. Temperature indicator
3. Grill rack
4. Heating element

5. Table
6. Water level indicator
7. Handgrip
8. Table support

Initial use

- Clean the appliance. Refer to the section "Cleaning and maintenance".
- Clean the grill rack with a damp cloth. Thoroughly dry the grill rack.

Assembly (fig. B)

Before you proceed, we need you to pay attention to the following notes:

- Before assembly, always remove the mains plug from the wall socket.

Assembling the table (fig. B1 & B2)

- Insert the ends of the rod (11) into the holes in the table (5).
- Mount the handgrips (7) to the table (5) using the screws (9).
- Insert the connection pieces (10) into the handgrips (7).
- Place the heating element (4) onto the table (5). Make sure that the heating element (4) is properly supported by the rod (11).
- Make sure that the bracket (21) is properly inserted into the hole in the control box (22) in order to activate the microswitch (fig. B2).
- Place the grill rack (3) onto the table (5).

112247 - Use with the table support (fig. B3 & B4)

- Mount the feet (12) to the lower part (13) and the upper part (14) of the legs.
- Insert the lower part (13) into the upper part (14).
- Mount a long support bracket (15) and a short support bracket (16) to the legs using a bolt (17) and a wingnut (18).
- Place the base rack (19) onto the support brackets (15 & 16).
- Place the table (5) with the connection pieces (10) onto the legs (20).

112247 & 112248 - Use without the table support (fig. B5)

- Place the table (5) onto a stable and flat tabletop.

Switching on and off (fig. A)

The appliance is equipped with a thermostat that keeps the grill rack at the required temperature.

- To switch on the appliance, insert the mains plug into the wall socket.
- Turn the thermostat dial (1) to set the required temperature. The temperature indicator (2) remains on while the thermostat heats the heating element (4). The temperature indicator (2) goes off when the heating element (4) has reached the required temperature.
- While the appliance is switched on, the temperature indicator (2) will illuminate and extinguish as the thermostat switches the heating element (4) on and off to maintain the required temperature.
- To switch off the appliance, remove the mains plug from the wall socket.

Setting the temperature (fig. A)

- Turn the thermostat dial (1) clockwise to increase the temperature of the grill rack (3).
- Turn the thermostat dial (1) counterclockwise to decrease the temperature of the grill rack (3).

Hints for use

- Prepare the ingredients.
- Clean the grill rack with a damp cloth.
- Place the appliance on a stable and flat surface.
- Fill the water reservoir with water up to the maximum mark on the water level indicator (fig. C). Do not exceed the maximum mark when you fill the water reservoir.
- Insert the mains plug into the wall socket.
- Turn the thermostat dial to set the required temperature.
- Wait for 10 minutes until the temperature indicator goes off. The grill rack has reached the required temperature.
- Note: Small pieces will grill or fry better and more quickly than large pieces.

- Set the thermostat to suit the ingredients. Experiment with the required cooking time and the required temperature to achieve the best results.

Cleaning and maintenance

Before you proceed, we need you to pay attention to the following notes:

- Before cleaning or maintenance, remove the mains plug from the wall socket and wait until the appliance has cooled down.
- Do not immerse the appliance in water or any other liquids.

Before you proceed, we would like you to focus your attention on the following notes:

- Do not use aggressive or abrasive cleaning agents to clean the appliance.
- Do not use sharp objects to clean the appliance.

- Regularly check the appliance for possible damage.
- Clean the appliance after each use:
 - Remove any residues with a paper towel.
 - Clean the grill rack with a damp cloth. Thoroughly dry the grill rack.
 - Clean the heating element with a damp cloth. Thoroughly dry the heating element.
 - Clean the appliance with a damp cloth. Thoroughly dry the appliance.
- Store the appliance in a dry place, out of the reach of children.

U.K. Wiring instructions

The wires in the mains lead are coloured in accordance with the following code:

BLUE	NEUTRAL
BROWN	LIVE
GREEN/YELLOW	EARTH

As the colours of the wire in the mains lead of this appliance may not correspond with the colour markings identifying the terminals on your plug, proceed as follows:

The wire which is coloured BLUE must be connected to the terminal which is marked with the letter N or coloured black.

The wire which is coloured BROWN must be connected to the terminal which is marked with the letter L or coloured red.

The wire which is coloured GREEN/YELLOW must be connected to the terminal which is marked with the letter E or (—) and is coloured GREEN or GREEN/YELLOW.

If a 13Amp (BS1363) plug is used, a 13Amp (BS1362) fuse must be fitted, or if any other type of plug is used, a 13Amp fuse must be fitted, either in the plug or adaptor, or on the distribution board.

Warning! This appliance must be earthed.

Disclaimer

Subject to change; specifications can be changed without further notice.

Félicitations!

Vous avez acheté un appareil Princess. Nous souhaitons vous proposer des produits de qualité associant un design raffiné et des prix accessibles. Nous espérons que vous profiterez longtemps de cet appareil.

Instructions de sécurité

Cet appareil peut être utilisé par des enfants 8 ans ou plus et des personnes présentant un handicap physique, sensoriel, mental ou moteur voire ne disposant pas des connaissances et de l'expérience nécessaires en cas de surveillance ou d'instructions sur l'usage de cet appareil en toute sécurité et de compréhension des risques impliqués. Les enfants ne doivent pas jouer avec l'appareil. Le nettoyage et la maintenance ne doivent pas être confiés à des enfants sauf s'ils ont 8 ans ou plus et sont sous surveillance. Maintenez l'appareil et le cordon d'alimentation hors de portée des enfants de moins de 8 ans.

Sécurité générale

- Lisez avec soin le manuel avant utilisation. Conservez le manuel pour référence future.
- Utilisez l'appareil et ses accessoires uniquement pour leurs fins prévues. N'utilisez pas l'appareil et ses accessoires pour tout autre objet que celui exposé dans le manuel.
- N'utilisez pas l'appareil si une pièce ou un accessoire quelconque est endommagé ou défectueux. Si une pièce ou un accessoire quelconque est endommagé ou défectueux, il doit être remplacé par le fabricant ou par un réparateur agréé.
- N'utilisez pas l'appareil à proximité d'une baignoire, d'une douche, d'un lavabo ou d'autres récipients contenant de l'eau.
- Ne plongez pas l'appareil dans l'eau ou autres liquides. Si l'appareil est plongé dans l'eau ou d'autres liquides, ne retirez pas l'appareil avec vos mains. Débranchez immédiatement la fiche secteur de la prise murale. Si l'appareil est plongé dans l'eau ou autre liquide, ne l'utilisez pas à nouveau.

Sécurité électrique

- Avant toute utilisation, vérifiez que la tension du secteur correspond à celle indiquée sur la plaque signalétique de l'appareil.
- Connectez l'appareil à une prise murale mise à la terre. Si nécessaire, vous pouvez utiliser une rallonge d'un diamètre adapté (au moins 3 x 1,5 mm²).
- Pour maximiser la protection, installez un dispositif de courant résiduel (RCD) présentant une intensité de service résiduelle nominale inférieure ou égale à 30 mA.
- L'appareil n'est pas conçu pour être utilisé avec une minuterie externe ou un système de télécommande séparé.
- Assurez-vous que l'eau ne peut pas s'infiltrer dans les contacts de prise du cordon d'alimentation et de la rallonge.
- Déroulez toujours complètement le cordon d'alimentation et la rallonge.
- Assurez-vous que le cordon d'alimentation ne pend pas sur le bord d'un plan de travail et ne peut pas être happé ou faire trébucher quelqu'un accidentellement.
- Maintenez le cordon d'alimentation à l'écart de la chaleur, de l'huile et des bords tranchants.
- Contrôlez régulièrement l'état du cordon d'alimentation et de la fiche secteur. N'utilisez pas l'appareil si le cordon d'alimentation ou la fiche secteur est endommagé ou défectueux. Si le cordon d'alimentation ou la fiche secteur est endommagé ou défectueux, il doit être remplacé par le fabricant ou par un réparateur agréé.
- Ne tirez pas sur le cordon d'alimentation pour débrancher la fiche secteur du secteur.
- Débranchez la fiche secteur du secteur lorsque l'appareil n'est pas utilisé, avant le montage ou le démontage de même qu'avant le nettoyage ou l'entretien.

Instructions de sécurité pour le BBQ

- N'utilisez pas l'appareil à l'extérieur.
- Placez l'appareil sur une surface stable et plane.
- Placez l'appareil sur une surface résistante à la chaleur et aux projections.
- Ne placez pas l'appareil sur une plaque de cuisson.
- Assurez-vous que l'appareil dispose d'un dégagement suffisant pour que la chaleur se dissipe tout en assurant une ventilation satisfaisante.
- Ne couvrez pas l'appareil.

Avant de procéder, vous devez faire attention aux remarques suivantes :

- Ne couvrez pas l'étagère de grill avec un papier d'aluminium.
- Ne couvrez pas l'étagère de grill avec de plateaux d'aluminium.
- Maintenez l'appareil à l'écart des sources de chaleur.
- Assurez-vous que l'appareil n'entre en contact avec aucune matière inflammable.
- N'utilisez pas de charbon ou des combustibles similaires.
- N'utilisez pas l'appareil avec les mains mouillées. N'employez pas l'appareil si vous êtes pieds nus.
- Attention aux pièces chaudes. Les surfaces marquées d'un symbole d'attention aux surfaces chaudes peuvent devenir chaudes durant l'utilisation. Les surfaces accessibles peuvent devenir chaudes lorsque l'appareil fonctionne. La surface extérieure peut devenir chaude lorsque l'appareil fonctionne.
- L'étagère de grill devient très chaude pendant l'utilisation. Ne touchez pas l'étagère de grill chaude.
- Utilisez des gants de cuisine si vous devez toucher l'appareil pendant ou juste après l'utilisation.
- N'utilisez pas l'appareil par un temps pluvieux. N'utilisez pas l'appareil dans un environnement humide.
- N'utilisez pas l'appareil à proximité de bassins d'eau, comme les étangs ou piscines.

- Ne déplacez pas l'appareil s'il est sous tension ou encore chaud. Retirez la fiche secteur de la prise murale et attendez que l'appareil refroidisse.
- Rangez l'appareil dans un endroit sec lorsqu'il n'est pas utilisé. Assurez-vous que les enfants ne puissent pas accéder aux appareils rangés.

Description (fig. A)

Votre BBQ 112247/112248 Princess a été conçu pour frire ou griller les aliments sans graisse. L'appareil est réservé à un usage à l'intérieur. L'appareil est réservé à un usage domestique.

1. Molette du thermostat
2. Témoin de température
3. Étagère de grill
4. Élément chauffant
5. Table
6. Indicateur de niveau d'eau
7. Poignée
8. Support de table

Utilisation initiale

- Nettoyez l'appareil. Consultez la section "Nettoyage et entretien".
- Nettoyez l'étagère de grill avec un chiffon humide. Séchez soigneusement l'étagère de grill.

Montage (fig. B)

Avant de procéder, vous devez faire attention aux remarques suivantes :

- Avant le montage, débranchez toujours la fiche secteur de la prise murale.

Assemblage de la table (fig. B1 & B2)

- Insérez les extrémités de tige (11) dans les orifices de la table (5).
- Installez les poignées (7) sur la table (5) à l'aide des vis (9).
- Insérez les pièces de raccord (10) dans les poignées (7).
- Placez l'élément chauffant (4) sur la table (5). Assurez-vous que l'élément chauffant (4) est bien soutenu par la tige (11).

- Assurez-vous que la patte (21) est bien insérée dans l'orifice du boîtier de commande (22) afin d'activer le microinterrupteur (fig. B2).
- Placez l'étagère de grill (3) sur la table (5).

112247 - Utilisation avec le support de table (fig. B3 & B4)

- Montez les pieds (12) sur la partie inférieure (13) et la partie supérieure (14) des pattes.
- Insérez la partie inférieure (13) dans la partie supérieure (14).
- Montez une patte de support longue (15) et une patte de support courte (16) sur les pattes avec un boulon (17) et un écrou papillon (18).
- Placez l'étagère de base (19) sur les pattes de support (15 & 16).
- Placez la table (5) avec les pièces de raccord (10) sur les pattes (20).

112247 & 112248 - Utilisation sans le support de table (fig. B5)

- Places la table (5) sur une table stable et plate.

Mise en marche et arrêt (fig. A)

L'appareil comporte un thermostat maintenant l'étagère de grill à la température requise.

- Pour mettre l'appareil en marche, insérez la fiche secteur dans la prise murale.
- Tournez la molette du thermostat (1) sur la température requise. Le témoin de température (2) reste allumé tant que le thermostat chauffe l'élément chauffant (4). Le témoin de température (2) s'éteint dès que l'élément chauffant (4) atteint la température requise.
- Tant que l'appareil est sous tension, le témoin de température (2) s'allume et s'éteint à mesure que le thermostat allume puis éteint l'élément chauffant (4) afin d'entretenir la température requise.
- Pour arrêter l'appareil, retirez la fiche secteur de la prise murale.

Réglage de la température (fig. A)

- Tournez la molette du thermostat (1) dans le sens horaire pour augmenter la température de l'étagère de grill (3).

- Tournez la molette du thermostat (1) dans le sens anti-horaire pour réduire la température de l'étagère de grill (3).

Conseils d'usage

- Préparez les ingrédients.
- Nettoyez l'étagère de grill avec un chiffon humide.
- Placez l'appareil sur une surface stable et plane.
- Remplissez le réservoir d'eau avec de l'eau jusqu'au repère maximum sur l'indicateur de niveau d'eau (fig. C). Ne dépassez pas le repère maximum lorsque vous remplissez le réservoir d'eau.
- Insérez la fiche secteur dans la prise murale.
- Tournez la molette du thermostat sur la température requise.
- Attendez 10 minutes pour que le témoin de température s'éteigne. L'étagère de grill a atteint la température requise.
- Remarque : Les petites portions sont plus faciles et plus rapides à griller ou à frire que celles plus grandes.
- Réglez le thermostat en fonction des ingrédients. Expérimentez avec différentes durées de cuisson pour obtenir les meilleurs résultats.

Nettoyage et entretien

Avant de procéder, vous devez faire attention aux remarques suivantes :

- Avant le nettoyage ou l'entretien, retirez la fiche secteur de la prise murale et attendez que l'appareil refroidisse.
- Ne plongez pas l'appareil dans l'eau ou autres liquides.

Avant de procéder, nous souhaiterions que vous preniez connaissance des remarques suivantes :

- N'utilisez pas de produits de nettoyage agressifs ou abrasifs pour nettoyer l'appareil.
- Ne nettoyez pas l'appareil avec des objets coupants.

- Contrôlez régulièrement les éventuels dommages sur l'appareil.
- Nettoyez l'appareil après chaque utilisation :
 - Éliminez tous les résidus avec une serviette en papier.

-
- Nettoyez l'étagère de grill avec un chiffon humide. Séchez soigneusement l'étagère de grill.
 - Nettoyez l'élément chauffant avec un chiffon humide. Séchez soigneusement l'élément chauffant.
 - Nettoyez l'appareil avec un chiffon humide. Séchez soigneusement l'appareil.
 - Rangez l'appareil dans un endroit sec, hors de portée des enfants.

Clause de non responsabilité

Sous réserve de modifications ; les spécifications peuvent être modifiées sans préavis.

Herzlichen Glückwunsch!

Sie haben ein Princess Gerät erworben. Unser Ziel ist es, Qualitätsprodukte mit einem geschmackvollen Design zu einem erschwinglichen Preis anzubieten. Wir hoffen, dass Sie viele Jahre Gefallen an diesem Gerät finden.

Sicherheitsanweisungen

Das Gerät kann von Kindern ab 8 Jahren und von Personen mit einer körperlichen, sensorischen, geistigen oder motorischen Behinderung oder einem Mangel an Erfahrung und Kenntnissen verwendet werden, sofern diese Personen beaufsichtigt oder über den sicheren Gebrauch des Geräts unterrichtet wurden und die damit verbundenen Gefahren verstanden haben. Kinder dürfen mit dem Gerät nicht spielen. Die Reinigung und Wartung darf nur dann von Kindern durchgeführt werden, wenn sie älter als 8 Jahre sind und beaufsichtigt werden. Halten Sie das Gerät und das Netzkabel aus der Reichweite von Kindern, die jünger als 8 Jahre sind.

Allgemeine Sicherheit

- Lesen Sie das Handbuch vor dem Gebrauch genau durch. Bewahren Sie das Handbuch zur künftigen Bezugnahme auf.
- Verwenden Sie das Gerät und sein Zubehör nur für den Zweck, für den es konstruiert wurde. Verwenden Sie das Gerät und sein Zubehör nicht für Zwecke, die nicht in diesem Handbuch beschrieben sind.
- Verwenden Sie das Gerät nicht, wenn ein Teil oder Zubehör beschädigt oder defekt ist. Ist ein Teil oder Zubehör beschädigt oder defekt, muss es vom Hersteller oder einem autorisierten Reparaturbetrieb ausgetauscht werden.
- Verwenden Sie das Gerät nicht in der Nähe von Badewannen, Duschen, Bassins oder anderen Wasserbehältern.
- Tauchen Sie das Gerät niemals in Wasser oder andere Flüssigkeiten ein. Falls das Gerät in Wasser oder andere Flüssigkeiten eingetaucht wurde, nehmen Sie es nicht mit Ihren Händen heraus. Ziehen Sie sofort den Netzstecker aus der Wandsteckdose. Falls das Gerät in Wasser oder andere Flüssigkeiten eingetaucht wird, darf es nicht mehr verwendet werden.

Elektrische Sicherheit

- Vergewissern Sie sich vor dem Gebrauch stets, dass die Netzspannung mit der Spannung auf dem Typenschild des Geräts übereinstimmt.
- Schließen Sie das Gerät an eine geerdete Wandsteckdose an. Verwenden Sie nötigenfalls ein geerdetes Verlängerungskabel mit einem geeigneten Durchmesser (mindestens 3 x 1,5 mm²).
- Lassen Sie als zusätzliche Schutzmaßnahme einen Fehlerstromschutzschalter (FI-Schutzschalter) installieren, der einen Nenn-Fehlerstrom von 30 mA nicht überschreitet.
- Das Gerät ist nicht dafür ausgelegt, von einer externen Zeitschaltuhr oder einem Fernsteuersystem betrieben zu werden.
- Stellen Sie sicher, dass kein Wasser in die Steckkontakte des Netzkabels und in das Verlängerungskabel eindringen kann.
- Wickeln Sie das Netzkabel und das Verlängerungskabel stets vollständig ab.
- Vergewissern Sie sich, dass das Netzkabel nicht an der Kante einer Arbeitsplatte hängen bleibt und nicht versehentlich daran gezogen oder darüber gestolpert wird.
- Halten Sie das Netzkabel von Hitzequellen, Öl und scharfen Kanten fern.
- Kontrollieren Sie das Netzkabel und den Netzstecker regelmäßig auf Anzeichen von Beschädigung. Verwenden Sie das Gerät nicht, wenn das Netzkabel oder der Netzstecker beschädigt oder defekt ist. Ist das Netzkabel oder der Netzstecker beschädigt oder defekt, muss das Teil vom Hersteller oder einem autorisierten Reparaturbetrieb ausgetauscht werden.

- Ziehen Sie niemals am Netzkabel, um den Netzstecker aus der Wandsteckdose zu ziehen.
- Ziehen Sie den Netzstecker aus der Wandsteckdose, wenn das Gerät nicht gebraucht wird, sowie vor der Zerlegung bzw. dem Zusammenbau und vor der Reinigung und Wartung.
- Verwenden Sie das Gerät nicht in der Nähe von Wasserbassins wie beispielsweise Teichen oder Schwimmbecken.
- Bewegen Sie das Gerät nicht, solange es eingeschaltet oder noch heiß ist. Ziehen Sie den Netzstecker aus der Wandsteckdose und warten Sie, bis das Gerät abgekühlt ist.
- Bewahren Sie das Gerät bei Nichtgebrauch an einem trockenen Ort auf. Vergewissern Sie sich, dass Kinder keinen Zugang zu den aufbewahrten Geräten haben.

Sicherheitsanweisungen für BBQ

- Verwenden Sie das Gerät nicht im Freien.
- Stellen Sie das Gerät auf eine stabile, flache Oberfläche.
- Stellen Sie das Gerät auf eine hitzebeständige und spritzgeschützte Oberfläche.
- Stellen Sie das Gerät nicht auf ein Kochfeld.
- Stellen Sie sicher, dass rund um das Gerät ausreichend Platz vorhanden ist, damit die Wärme entweichen kann und eine ausreichende Belüftung gewährleistet ist.
- Decken Sie das Gerät nicht ab.

Bevor Sie fortfahren, beachten Sie bitte unbedingt die folgenden Hinweise:

- Decken Sie den Grillrost nicht mit Alufolie ab.
- Decken Sie den Grillrost nicht mit Aluminiumschalen ab.

- Halten Sie das Gerät von Wärmequellen fern.
- Stellen Sie sicher, dass das Gerät nicht mit entzündlichem Material in Berührung kommt.
- Verwenden Sie keine Holzkohle oder ähnliche Brennstoffe.
- Betreiben Sie das Gerät nicht mit nassen Händen. Betreiben Sie das Gerät nicht barfuß.
- Vorsicht vor heißen Teilen. Die mit einem Warnsymbol gekennzeichneten Flächen werden beim Gebrauch heiß. Die zugänglichen Oberflächen können beim Gebrauch sehr heiß werden. Die Außenfläche kann beim Gebrauch sehr heiß werden.
- Der Grillrost wird beim Gebrauch sehr heiß. Berühren Sie den heißen Grillrost nicht.
- Verwenden Sie Ofenhandschuhe, wenn Sie das Gerät während oder kurz nach dem Gebrauch berühren müssen.
- Verwenden Sie das Gerät nicht unter regnerischen Bedingungen. Verwenden Sie das Gerät nicht in feuchten Umgebungen.

Beschreibung (Abb. A)

Ihr 112247/112248 Princess BBQ ist zum Braten und Grillen von Speisen ohne Verwendung von Fett konstruiert. Das Gerät ist nur für den Gebrauch in geschlossenen Räumen geeignet. Das Gerät ist nur für den Hausgebrauch geeignet.

1. Thermostatregler
2. Temperaturanzeige
3. Grillrost
4. Heizelement
5. Tisch
6. Wasserstandsanzeige
7. Handgriff
8. Tischstütze

Erster Gebrauch

- Reinigen Sie das Gerät. Siehe Abschnitt "Reinigung und Wartung".
- Reinigen Sie den Grillrost mit einem feuchten Lappen. Trocknen Sie den Grillrost gründlich ab.

Zusammenbau (Abb. B)

Bevor Sie fortfahren, beachten Sie bitte unbedingt die folgenden Hinweise:

- Ziehen Sie vor dem Zusammenbau immer den Netzstecker aus der Wandsteckdose.

Zusammenbau des Tisches (Abb. B1 & B2)

- Stecken Sie die Enden der Stange (11) in die Löcher im Tisch (5).
- Montieren Sie die Handgriffe (7) unter Verwendung der Schrauben (9) am Tisch (5).
- Setzen Sie die Verbindungsstücke (10) in den Handgriffen (7) ein.

- Setzen Sie das Heizelement (4) auf den Tisch (5). Vergewissern Sie sich, dass das Heizelement (4) richtig von der Stange (11) gehalten wird.
- Vergewissern Sie sich, dass die Befestigung (21) richtig in das Loch in der Steuerbox (22) eingesetzt ist, um den Mikroschalter zu aktivieren (Abb. B2).
- Legen Sie den Grillrost (3) auf den Tisch (5).

112247 - Verwendung mit Tischstütze (Abb. B3 & B4)

- Montieren Sie die Füße (12) am unteren Teil (13) und den oberen Teil (14) der Beine.
- Setzen Sie den unteren Teil (13) in den oberen Teil (14) ein.
- Montieren Sie eine lange Halteklemme (15) und eine kurze Halteklemme (16) unter Verwendung eines Bolzens (17) und einer Flügelmutter (18) an den Beinen.
- Setzen Sie den Bodenrost (19) auf die Halteklemmen (15 & 16).
- Setzen Sie den Tisch (5) mit den Verbindungsstücken (10) auf die Beine (20).

112247 & 112248 - Verwendung ohne Tischstütze (Abb. B5)

- Stellen Sie den Tisch (5) auf eine stabile ebene Tischplatte.

Ein- und Ausschalten (Abb. A)

Das Gerät ist mit einem Thermostat ausgestattet, der den Grillrost auf der gewünschten Temperatur hält.

- Stecken Sie den Netzstecker in die Wandsteckdose, um das Gerät einzuschalten.
- Drehen Sie den Thermostatregler (1), um die gewünschte Temperatur einzustellen. Die Temperaturanzeige (2) bleibt eingeschaltet, während der Thermostat das Heizelement (4) erhitzt. Die Temperaturanzeige (2) erlischt, sobald das Heizelement (4) die gewünschte Temperatur erreicht hat.
- Solange das Gerät eingeschaltet ist, leuchtet die Temperaturanzeige (2) auf, und sie erlischt, wenn der Thermostat das Heizelement (4) ein- und ausschaltet, um die gewünschte Temperatur aufrechtzuerhalten.

- Ziehen Sie den Netzstecker aus der Wandsteckdose, um das Gerät auszuschalten.

Einstellen der Temperatur (Abb. A)

- Drehen Sie den Thermostatregler (1) im Uhrzeigersinn, um die Temperatur des Grillrosts (3) zu erhöhen.
- Drehen Sie den Thermostatregler (1) gegen den Uhrzeigersinn, um die Temperatur des Grillrosts (3) zu verringern.

Hinweise für den Gebrauch

- Bereiten Sie die Zutaten vor.
- Reinigen Sie den Grillrost mit einem feuchten Lappen.
- Stellen Sie das Gerät auf eine stabile, flache Oberfläche.
- Füllen Sie den Wasserbehälter bis zur Maximalmarke auf der Wasserstandsanzeige mit Wasser (Abb. C). Überschreiten Sie beim Füllen des Wasserbehälters nicht die Maximalmarke.
- Stecken Sie den Netzstecker in die Wandsteckdose.
- Drehen Sie den Thermostatregler, um die gewünschte Temperatur einzustellen.
- Warten Sie 10 Minuten, bis die Temperaturanzeige erlischt. Der Grillrost hat die gewünschte Temperatur erreicht.
- Hinweis: Kleine Stücke grillen und braten besser und schneller als große Stücke.
- Stellen Sie den Thermostat auf eine für die Zutaten geeignete Temperatur ein. Probieren Sie die für die besten Ergebnisse erforderliche Garzeit und Temperatur aus.

Reinigung und Wartung

Bevor Sie fortfahren, beachten Sie bitte unbedingt die folgenden Hinweise:

- Ziehen Sie vor der Reinigung und Wartung stets den Netzstecker aus der Wandsteckdose und warten Sie, bis das Gerät abgekühlt ist.
- Tauchen Sie das Gerät niemals in Wasser oder andere Flüssigkeiten ein.

Bevor Sie fortfahren, richten Sie bitte Ihre Aufmerksamkeit auf folgende Hinweise:

- Verwenden Sie keine aggressiven oder scheuernden Mittel, um das Gerät zu reinigen.
- Verwenden Sie keine scharfen Gegenstände, um das Gerät zu reinigen.

-
- Kontrollieren Sie das Gerät regelmäßig auf mögliche Schäden.
 - Reinigen Sie das Gerät nach jedem Gebrauch:
 - Entfernen Sie etwaige Rückstände mit einem Papier-Küchentuch.
 - Reinigen Sie den Grillrost mit einem feuchten Lappen. Trocknen Sie den Grillrost gründlich ab.
 - Reinigen Sie das Heizelement mit einem feuchten Lappen. Trocknen Sie das Heizelement gründlich ab.
 - Reinigen Sie das Gerät mit einem feuchten Lappen. Trocknen Sie das Gerät gründlich ab.
 - Bewahren Sie das Gerät bei Nichtgebrauch an einem trockenen und für Kinder unerreichen Ort auf.

Haftungsausschluss

Änderungen vorbehalten; die Daten können ohne Vorankündigung geändert werden.

¡Enhorabuena!

Ha adquirido un aparato Princess. Nuestro objetivo es suministrar productos de calidad con un diseño elegante a un precio asequible. Esperamos que disfrute de este aparato durante muchos años.

Instrucciones de seguridad

El aparato puede ser utilizado por niños a partir de los 8 años y por personas con una discapacidad física, sensorial, mental o motora, o que no tengan experiencia ni conocimientos, sin ser supervisados o instruidos en el uso del aparato de forma segura y entienden los riesgos implicados. Los niños no pueden jugar con el aparato. Los niños no podrán realizar la limpieza ni el mantenimiento del aparato a menos que tengan más de 8 años y cuenten con supervisión. Mantenga el aparato y el cable eléctrico fuera del alcance de los niños menores de 8 años.

Seguridad general

- Lea detenidamente el manual antes del uso. Conserve el manual para consultas posteriores.
- Utilice el aparato y los accesorios únicamente para sus respectivos usos previstos. No utilice el aparato ni los accesorios para otros fines que los descritos en este manual.
- No utilice el aparato si hay alguna pieza o accesorio dañado o defectuoso. Si una pieza o un accesorio está dañado o es defectuoso, éste debe ser sustituido por el fabricante o un servicio técnico autorizado.
- No utilice el aparato cerca de bañeras, duchas, lavabos u otros recipientes que contengan agua.
- No sumerja el aparato en agua ni otros líquidos. Si el aparato se sumerge en agua u otros líquidos, no saque el aparato con las manos. Retire inmediatamente el enchufe eléctrico de la toma de pared.

Si el aparato se sumerge en agua u otros líquidos, no vuelva a utilizarlo.

Seguridad eléctrica

- Antes del uso, compruebe siempre que la tensión de red sea la misma que se indica en la placa de características del aparato.
- Conecte el aparato a un enchufe con toma de tierra. En caso necesario, utilice un cable alargador con toma de tierra de un diámetro adecuado (al menos 3 x 1,5 mm²).
- Para una protección adicional, instale un dispositivo de corriente residual (DCR) con una corriente operativa residual nominal que no supere los 30 mA.
- El aparato no se ha diseñado para funcionar mediante un temporizador externo o un sistema de control remoto independiente.
- Asegúrese de que no pueda entrar agua en los enchufes de contacto del cable eléctrico y el cable alargador.
- Desenrolle siempre totalmente el cable eléctrico y el cable alargador.
- Asegúrese de que el cable eléctrico no cuelgue por encima del borde de una superficie de trabajo y pueda engancharse accidentalmente o tropezarse con él.
- Mantenga el cable eléctrico alejado del calor, del aceite y de las aristas vivas.
- Compruebe periódicamente el cable eléctrico y el enchufe eléctrico para ver si muestran señales de daños. No utilice el aparato si el cable eléctrico o el enchufe eléctrico está dañado o defectuoso. Si el cable eléctrico o el enchufe eléctrico está dañado o defectuoso, éste debe ser sustituido por el fabricante o un servicio técnico autorizado.
- No tire del cable eléctrico para desconectar el enchufe de la red eléctrica.
- Desconecte el enchufe de la red eléctrica cuando el aparato no esté en uso, antes del montaje o el desmontaje y antes de la limpieza y el mantenimiento.

Instrucciones de seguridad para BBQ

- No utilice el aparato en el exterior.
- Coloque el aparato sobre una superficie estable y plana.
- Coloque el aparato sobre una superficie resistente al calor y a prueba de salpicaduras.

- No coloque el aparato sobre una placa de cocción.
- Asegúrese de que haya suficiente espacio alrededor del aparato para permitir que el calor escape y ofrecer suficiente ventilación.
- No cubra el aparato.

Antes de continuar, es necesario que preste atención a las siguientes notas:

- No cubra la rejilla con papel de aluminio.
- No cubra la rejilla con bandejas de aluminio.

- Mantenga el aparato alejado de fuentes de calor.
- Asegúrese de que el aparato no entre en contacto con materiales inflamables.
- No utilice carbón ni combustibles similares.
- No utilice el aparato con las manos mojadas.
- No utilice el aparato si se encuentra descalzo.
- Tenga cuidado con las piezas calientes. Las superficies marcadas con un símbolo de precaución de superficies calientes pueden calentarse durante el uso. Las superficies accesibles pueden calentarse cuando el aparato está funcionando. La superficie exterior puede calentarse cuando el aparato está funcionando.
- La rejilla se calienta mucho durante el uso. No toque la rejilla caliente.
- Utilice guantes de horno si necesita tocar el aparato durante el uso o inmediatamente después.
- No utilice el aparato en condiciones de lluvia. No utilice el aparato en entornos húmedos.
- No utilice el aparato cerca de lugares con agua, como estanques o piscinas.
- No mueva el aparato mientras esté encendido o aún esté caliente. Retire el enchufe eléctrico de la toma de pared y espere hasta que se haya enfriado el aparato.
- Almacene el aparato en un lugar seco cuando no lo utilice. Asegúrese de que los niños no tengan acceso a los aparatos almacenados.

Descripción (fig. A)

La BBQ 112247/112248 Princess se ha diseñado para freír o hacer al grill alimentos sin utilizar grasa.

El aparato es adecuado sólo para uso interior. El aparato es adecuado sólo para uso doméstico.

1. Rueda del termostato
2. Indicador de temperatura
3. Rejilla
4. Elemento calefactor
5. Mesa
6. Indicador de nivel de agua
7. Empuñadura
8. Soporte de mesa

Uso inicial

- Limpie el aparato. Consulte la sección "Limpieza y mantenimiento".
- Limpie la rejilla con un paño húmedo. Seque bien la rejilla.

Montaje (fig. B)

Antes de continuar, es necesario que preste atención a las siguientes notas:

- Antes del montaje, retire siempre el enchufe eléctrico de la toma de pared.

Montaje de la mesa (fig. B1 & B2)

- Inserte los extremos de la varilla (11) en los orificios de la mesa (5).
- Monte las empuñaduras (7) en la mesa (5) con los tornillos (9).
- Inserte las piezas de conexión (10) en las empuñaduras (7).
- Coloque el elemento calefactor (4) sobre la mesa (5). Asegúrese de que el elemento calefactor (4) esté correctamente soportado por la varilla (11).
- Asegúrese de que el soporte (21) esté correctamente insertado en el orificio de la caja de control (22) para activar el microinterruptor (fig. B2).
- Coloque la rejilla (3) sobre la mesa (5).

112247 - Uso con el soporte de mesa (fig. B3 & B4)

- Monte los pies (12) en la parte inferior (13) y la parte superior (14) de las patas.
- Inserte la parte inferior (13) en la parte superior (14).
- Monte un soporte largo (15) y un soporte corto (16) en las patas con un perno (17) y una tuerca de mariposa (18).

- Coloque la rejilla de base (19) sobre los soportes (15 & 16).
- Coloque la mesa (5) con las piezas de conexión (10) sobre las patas (20).

112247 & 112248 - Uso sin el soporte de mesa (fig. B5)

- Coloque la mesa (5) sobre una encimera estable y plana.

Encendido y apagado (fig. A)

El aparato está equipado con un termostato que mantiene la rejilla a la temperatura deseada.

- Para encender el aparato, inserte el enchufe eléctrico en la toma de pared.
- Gire la rueda del termostato (1) para ajustar la temperatura deseada. El indicador de temperatura (2) permanece encendido mientras el termostato calienta el elemento calefactor (4). El indicador de temperatura (2) se apaga cuando el elemento calefactor (4) ha alcanzado la temperatura deseada.
- Mientras el aparato está encendido, el indicador de temperatura (2) se enciende y se apaga cuando el termostato enciende y apaga el elemento calefactor (4) para mantener la temperatura deseada.
- Para apagar el aparato, retire el enchufe eléctrico de la toma de pared.

Ajuste de la temperatura (fig. A)

- Gire la rueda del termostato (1) en sentido horario para aumentar la temperatura de la rejilla (3).
- Gire la rueda del termostato (1) en sentido antihorario para disminuir la temperatura de la rejilla (3).

Consejos de uso

- Prepare los ingredientes.
- Limpie la rejilla con un paño húmedo.
- Coloque el aparato sobre una superficie estable y plana.
- Llene el depósito de agua con agua hasta la marca de máximo en el indicador de nivel de agua (fig. C). No supere la marca de máximo cuando llene el depósito de agua.
- Inserte el enchufe eléctrico en la toma de pared.

- Gire la rueda del termostato para ajustar la temperatura deseada.
- Espere 10 minutos hasta que se apague el indicador de temperatura. La rejilla ha alcanzado la temperatura deseada.
- Nota: Los alimentos de menor tamaño se asarán o freirán mejor y más rápido que los de mayor tamaño.
- Ajuste el termostato en función de los ingredientes. Experimente con el tiempo de cocinado y la temperatura deseados para lograr los mejores resultados.

Limpieza y mantenimiento

Antes de continuar, es necesario que preste atención a las siguientes notas:

- Antes de la limpieza o el mantenimiento, retire el enchufe eléctrico de la toma de pared y espere hasta que se haya enfriado el aparato.
- No sumerja el aparato en agua ni otros líquidos.

Antes de continuar, nos gustaría que centre su atención en las siguientes notas:

- No utilice productos de limpieza agresivos o abrasivos para limpiar el aparato.
- No utilice objetos afilados para limpiar el aparato.

- Compruebe periódicamente si el aparato presenta algún daño.
- Limpie el aparato después de cada uso:
 - Elimine los residuos con un papel de cocina.
 - Limpie la rejilla con un paño húmedo. Seque bien la rejilla.
 - Limpie el elemento calefactor con un paño húmedo. Seque bien el elemento calefactor.
 - Limpie el aparato con un paño húmedo. Seque bien el aparato.
- Almacene el aparato en un lugar, fuera del alcance de los niños.

Descargo de responsabilidad

Sujeto a cambios; las especificaciones pueden modificarse sin previo aviso.

Congratulazioni!

Avete acquistato un apparecchio Princess. Il nostro scopo è quello di fornire prodotti di qualità con un design gradevole, ad un prezzo interessante. Ci auguriamo che possiate usufruire di questo apparecchio per molti anni a venire.

Istruzioni per la sicurezza

L'apparecchio può essere utilizzato da bambini di almeno 8 anni e da persone con ridotte capacità fisiche, sensoriali, mentali o motorie oppure senza la necessaria pratica ed esperienza sotto la supervisione di un adulto o dopo aver ricevuto adeguate istruzioni sull'uso in sicurezza dell'apparecchio e aver compreso i possibili rischi. I bambini non devono giocare con l'apparecchio. I bambini non devono eseguire interventi di manutenzione e pulizia almeno che non abbiano più di 8 anni e non siano controllati. Tenere l'apparecchio e il cavo di alimentazione fuori dalla portata di bambini di età inferiore agli 8 anni.

Sicurezza generale

- Leggere attentamente il manuale prima dell'uso. Conservare il manuale per future consultazioni.
- Utilizzare l'apparecchio e gli accessori esclusivamente per gli scopi previsti. Non utilizzare l'apparecchio e gli accessori per scopi diversi da quelli descritti nel manuale.
- Non usare l'apparecchio se presenta parti o accessori danneggiati o difettosi. Se una parte e/o un accessorio sono danneggiati o difettosi, devono essere sostituiti dal fabbricante o da un centro di assistenza autorizzato.
- Non usare l'apparecchio in prossimità di vasche da bagno, docce, bacinelle o altri recipienti contenenti acqua.

- Non immergere l'apparecchio in acqua o in altri liquidi. Se l'apparecchio viene immerso in acqua o in altri liquidi, non rimuovere l'apparecchio con le mani. Rimuovere immediatamente la spina di alimentazione dalla presa a parete. Se l'apparecchio viene immerso in acqua o altri liquidi, non riutilizzare l'apparecchio.

Sicurezza elettrica

- Prima dell'uso, verificare sempre che la tensione di rete corrisponda alla tensione riportata sulla targhetta nominale dell'apparecchio.
- Collegare l'apparecchio a una presa a parete dotata di messa a terra. Se necessario, utilizzare un cavo di prolunga dotato di conduttore di messa a terra di diametro adeguato (almeno 3 x 1,5 mm²).
- Come ulteriore protezione, installare un interruttore differenziale (RCD) con una corrente residua di funzionamento nominale non superiore a 30 mA.
- L'apparecchio non è previsto per essere azionato mediante timer esterno o telecomando.
- Verificare che l'acqua non penetri negli spinotti del cavo di alimentazione e del cavo di prolunga.
- Srotolare sempre completamente il cavo di alimentazione e il cavo di prolunga.
- Verificare che il cavo di alimentazione non rimanga impigliato nel bordo di sporgenze o ripiani e non possa costituire fonte di rischio di incidenti o cadute.
- Tenere il cavo di alimentazione lontano da fonti di calore, olio e spigoli taglienti.
- Controllare regolarmente l'eventuale presenza di danni sul cavo e sulla spina di alimentazione. Non usare l'apparecchio se il cavo di alimentazione o la spina sono danneggiati o difettosi. Se il cavo di alimentazione o la spina sono danneggiati o difettosi, devono essere sostituiti dal fabbricante o da un centro di assistenza autorizzato.
- Per scollegare la spina di alimentazione elettrica, non tirare mai il cavo di alimentazione.

- Se l'apparecchio non viene utilizzato, prima di eseguire operazioni di montaggio o smontaggio e prima di effettuare interventi di pulizia e manutenzione, scollegare sempre la spina dalla rete di alimentazione elettrica.

Istruzioni di sicurezza per BBQ

- Non usare l'apparecchio in ambienti esterni.
- Collocare l'apparecchio su una superficie uniforme e stabile.
- Collocare l'apparecchio su una superficie resistente al calore e agli schizzi.
- Non collocare l'apparecchio su un piano di cottura.
- Verificare che attorno all'apparecchio vi sia sufficiente spazio per consentire la fuoriuscita del calore e fornire un'adeguata ventilazione.
- Non coprire l'apparecchio.

Prima di procedere, è necessario porre attenzione alle seguenti note:

- Non coprire la griglia con un foglio di alluminio.
- Non coprire la griglia con vassoi di alluminio.
- Tenere l'apparecchio a distanza da fonti di calore.
- Verificare che l'apparecchio non entri in contatto con materiale infiammabile.
- Non utilizzare carbone o combustibili analoghi.
- Non usare l'apparecchio con le mani bagnate. Non azionare l'apparecchio a piedi nudi.
- Porre attenzione alle parti riscaldate. Le superfici contrassegnate con un simbolo di attenzione per superfici calde sono soggette a riscaldarsi durante l'uso. Quando l'apparecchio è in funzione le superfici accessibili possono diventare molto calde. Quando l'apparecchio è in funzione la superficie esterna può diventare molto calda.
- Durante l'uso, la griglia diventa molto calda. Non toccare la griglia calda.
- Qualora fosse necessario toccare l'apparecchio durante o poco tempo dopo l'uso utilizzare dei guanti da forno.
- Non utilizzare l'apparecchio in condizioni di pioggia. Non utilizzare l'apparecchio in ambienti umidi.

- Non utilizzare l'apparecchio vicino a bacini d'acqua, quali laghetti o piscine.
- Non spostare l'apparecchio mentre è acceso o ancora caldo. Rimuovere la spina di alimentazione dalla presa a parete e attendere che l'apparecchio si raffreddi.
- Riporre l'apparecchio in un luogo asciutto quando non viene utilizzato. Assicurarsi che i bambini non abbiano accesso agli apparecchi riposti.

Descrizione (fig. A)

Il BBQ 112247/112248 Princess è stato progettato per friggere o grigliare cibi senza uso di grassi. L'apparecchio è adatto esclusivamente per l'uso al coperto. L'apparecchio è adatto esclusivamente per uso domestico.

1. Quadrante del termostato
2. Spia della temperatura
3. Griglia
4. Elemento riscaldante
5. Piano
6. Indicatore del livello dell'acqua
7. Impugnatura
8. Supporto del piano

Primo utilizzo

- Pulire l'apparecchio. Consultare la sezione "Pulizia e manutenzione".
- Pulire la griglia con un panno umido. Asciugare a fondo la griglia.

Montaggio (fig. B)

Prima di procedere, è necessario porre attenzione alle seguenti note:

- Prima del montaggio, rimuovere sempre la spina di alimentazione dalla presa a parete.

Montaggio del piano (fig. B1 & B2)

- Inserire le estremità della barra (11) nei fori sul piano (5).
- Montare le impugnature (7) sul piano (5) utilizzando le viti (9).
- Inserire le parti di connessione (10) nelle impugnature (7).
- Collocare l'elemento riscaldante (4) sul piano (5). Verificare che l'elemento riscaldante (4) sia adeguatamente sostenuto dalla barra (11).

- Verificare che il supporto (21) sia correttamente inserito nel foro della scatola di comando (22) per attivare il microinterruttore (fig. B2).
- Collocare la griglia (3) sul piano (5).

112247 - Utilizzo con il supporto del piano (fig. B3 & B4)

- Montare i piedini (12) nella parte inferiore (13) e parte superiore (14) delle gambe.
- Inserire la parte inferiore (13) nella parte superiore (14).
- Installare una staffa di supporto (15) e una staffa di supporto corta (16) sulle gambe utilizzando un bullone (17) e un dado a farfalla (18).
- Collocare la rastrelliera della base (19) sulle staffe di supporto (15 & 16).
- Collocare il piano (5) con le parti di connessione (10) sulla gambe (20).

112247 & 112248 - Utilizzo senza supporto del piano (fig. B5)

- Collocare il piano (5) su una superficie piatta e stabile.

Accensione e spegnimento (fig. A)

L'apparecchio è dotato di un termostato che mantiene la griglia alla temperatura desiderata.

- Per accendere l'apparecchio, inserire la spina di alimentazione nella presa a parete.
- Ruotare il quadrante del termostato (1) per impostare la temperatura desiderata. La spia della temperatura (2) rimane accesa mentre il termostato scalda l'elemento riscaldante (4). Una volta che l'elemento riscaldante (4) ha raggiunto la temperatura richiesta, la spia della temperatura (2) si spegne.
- Mentre l'apparecchio è acceso, la spia della temperatura (2) si illumina e si spegne quando il termostato accende e spegne l'elemento riscaldante (4) per mantenere la temperatura richiesta.
- Per spegnere l'apparecchio, rimuovere la spina di alimentazione dalla presa a parete.

Impostazione della temperatura (fig. A)

- Per aumentare la temperatura della griglia (3), ruotare in senso orario il quadrante del termostato (1).
- Per ridurre la temperatura della griglia (3), ruotare in senso antiorario il quadrante del termostato (1).

Suggerimenti per l'uso

- Preparare gli ingredienti.
- Pulire la griglia con un panno umido.
- Collocare l'apparecchio su una superficie uniforme e stabile.
- Riempire il serbatoio dell'acqua fino al segno di livello massimo posto sull'indicatore del livello dell'acqua (fig. C). Riempiendo il serbatoio dell'acqua non superare il segno indicatore del massimo livello.
- Collegare la spina di alimentazione alla presa a parete.
- Ruotare il quadrante del termostato per impostare la temperatura desiderata.
- Attendere 10 minuti fino allo spegnimento della spia della temperatura. La griglia ha raggiunto la temperatura richiesta.
- Nota: Pezzi piccoli arrostiranno o friggeranno meglio e più rapidamente rispetto ai pezzi grossi.
- Impostare il termostato in base agli ingredienti. Per ottenere risultati migliori fare delle prove con i tempi di cottura necessari e la temperatura richiesta.

Pulizia e manutenzione

Prima di procedere, è necessario porre attenzione alle seguenti note:

- Prima di eseguire interventi di pulizia e manutenzione, scollegare la spina di alimentazione dalla presa a parete e attendere che l'apparecchio si raffreddi.
- Non immergere l'apparecchio in acqua o in altri liquidi.

Prima di procedere, si prega di porre attenzione alle seguenti note:

- Non utilizzare detergenti aggressivi o abrasivi per pulire l'apparecchio.
- Non utilizzare oggetti affilati per pulire l'apparecchio.

-
- Controllare l'apparecchio a intervalli regolari, verificando che non sia danneggiato.
 - Pulire l'apparecchio dopo ogni uso:
 - Con un asciugamano di carta rimuovere tutti i residui.
 - Pulire la griglia con un panno umido. Asciugare a fondo la griglia.
 - Pulire l'elemento riscaldante con un panno umido. Asciugare a fondo l'elemento riscaldante.
 - Pulire l'apparecchio con un panno umido. Asciugare a fondo l'apparecchio.
 - Riporre l'apparecchio in un luogo asciutto, fuori dalla portata dei bambini.

Clausola di esclusione della responsabilità

Soggetto a modifica; le specifiche possono subire variazioni senza preavviso.

IT

Gratulerar!

Du har valt en apparat från Princess. Vårt mål är att kunna erbjuda kvalitetsprodukter med en smakfull design till ett överkomligt pris. Vi hoppas att du kommer att ha glädje av denna produkt i många år.

Säkerhetsanvisningar

Apparaten kan användas av barn från och med 8 års ålder och av personer med ett fysiskt, sensoriskt, mentalt eller motoriskt handicap, eller bris på erfarenhet och kunskap om de övervakas eller instrueras om hur apparaten ska användas på ett säkert sätt och förstår de risker som kan uppkomma. Barn får inte leka med apparaten. Rengöring och underhåll får inte utföras av barn såvida de inte är äldre än 8 år och övervakas. Håll apparaten och nätkabeln utom räckhåll för barn som är yngre än 8 år.

Allmän säkerhet

- Läs noggrant igenom handboken före användning. Behåll handboken för framtida behov.
- Använd bara apparaten och tillbehören för de avsedda ändamålen. Använd inte apparaten och tillbehören för andra syften än de som beskrivs i handboken.
- Använd inte apparaten om någon del eller tillbehör är skadat eller defekt. Om någon del eller tillbehör är skadat eller defekt, måste den bytas av tillverkaren eller behörig serviceverkstad.
- Använd inte apparaten nära badkar, duschar, bassänger eller andra kärl som innehåller vatten.
- Sänk inte ned apparaten i vatten eller någon annan vätska. Om apparaten hamnar i vatten eller någon annan vätska, så får apparaten inte tas bort med händerna.

Dra omedelbart ut nätkontakten från vägguttaget. Om apparaten hamnar under vatten eller någon annan vätska får den inte användas igen.

El-säkerhet

- Före användning, kontrollera alltid att spänningen i det använda nätuttaget överensstämmer med den som anges på märkplåten.
- Anslut apparaten till ett jordat vägguttag. Om nödvändigt, använd en jordad förlängningskabel med lämplig diameter (minst 3 x 1,5 mm²).
- För ytterligare skydd, installera en jordfelsbrytare (RCD) med en nominell felström som inte överskrider 30 mA.
- Apparaten är inte avsedd att användas med en yttre timer eller separat fjärrstyrningssystem.
- Kontrollera att vatten inte kan komma in i kontaktstiften på nätkabeln eller förlängningskabeln.
- Nysta alltid upp nätkabeln och förlängningskabeln helt.
- Kontrollera att nätkabeln inte hänger över en bordskant och att den inte kan fastna av misstag eller trampas på.
- Håll nätkabeln borta från hetta, olja och skarpa kanter.
- Kontrollera regelbundet nätkabeln och nätkontakten med avseende på tecken på skador. Använd inte apparaten om nätkabeln eller nätkontakten är skadad eller defekt. Om nätkabeln eller nätkontakten är skadad eller defekt, måste den bytas av tillverkaren eller behörig serviceverkstad.
- Dra aldrig i nätkabeln när du ska lossa nätkontakten från nätuttaget.
- Lossa nätkontakten från nätuttaget när apparaten inte används, före montering eller demontering och före rengöring och underhåll.

Säkerhetsanvisningar för BBQ

- Använd inte apparaten utomhus.
- Placera apparaten på ett plant och stabilt underlag.
- Placera apparaten på ett värmebeständigt och vattensäkert underlag.

- Placera inte apparaten på en spishäll.
- Kontrollera att det finns tillräckligt med fritt utrymme runt apparaten så att värmen kan ledas bort och ge tillräcklig ventilation.
- Täck inte över apparaten.

Innan du börjar, ber vi dig att beakta följande detaljer:

- Täck inte över grillhyllan med aluminiumfolie.
- Täck inte över grillhyllan med aluminiumskålar.

- Håll apparaten borta från värmekällor.
- Kontrollera att apparaten inte kommer i kontakt med lättantändliga material.
- Använd inte träkol eller liknande antändbara bränslen.
- Använd inte apparaten om händerna är våta. Använd inte apparaten om du är barfota.
- Akta dig för heta delar. Ytor som är märkta med en varningssymbol för heta ytor riskerar att bli heta vid användning. Den åtkomliga ytan kan bli het när apparaten används. Den yttre ytan kan bli het när apparaten används.
- Grillhyllan blir mycket het när den används. Vidrör inte den heta grillhyllan.
- Använd ugnshandskar om du måste vidröra apparaten under eller strax efter användning.
- Använd inte apparaten om det regnar på den. Använd inte apparaten i fuktiga miljöer.
- Använd inte apparaten nära bassänger, som t.ex. dammar eller swimmingpooler.
- Flytta inte apparaten medan den är påslagen eller fortfarande varm. Dra ut nätkontakten från vägguttaget och vänta tills apparaten har svalnat.
- Förvara apparaten på en torr plats när den inte används. Se till att barn inte kommer åt förvarade apparater.

Beskrivning (fig. A)

Denna 112247/112248 Princess BBQ har konstruerats för stekning eller grillning av livsmedel utan användning av fett. Apparaten är bara avsedd för hushållsbruk. Apparaten är bara avsedd för hushållsbruk.

1. Termostatratt
2. Temperaturindikator

3. Grillhylla
4. Värmeelement
5. Bord
6. Vattennivåindikator
7. Handtag
8. Bordsstöd

Första användning

- Rengöra apparaten. Se avsnittet "Rengöring och underhåll".
- Rengör grillhyllan med en fuktig trasa. Torka av grillhyllan noggrant.

Montering (fig. B)

Innan du börjar, ber vi dig att beakta följande detaljer:

- Dra alltid ut nätkontakten från vägguttaget innan apparaten monteras.

Montering av bordet (fig. B1 & B2)

- För in ändarna av stängen (11) i hålen i bordet (5).
- Montera handtagen (7) i bordet (5) med skruvarna (9).
- För in anslutningsdetaljerna (10) i handtagen (7).
- Placera värmeelementet (4) på bordet (5). Kontrollera att värmeelementet (4) stöds på ett säkert sätt av stängen (11).
- Kontrollera att hållaren (21) är ordentligt insatt i hålet i styrboxen (22) för att aktivera mikrobrytaren (fig. B2).
- Placera grillhyllan (3) på bordet (5).

112247 - Användning med bordsstödet (fig. B3 & B4)

- Montera fötterna (12) i den nedre delen (13) och den övre delen (14) av benen.
- Skjut in den nedre delen (13) i den övre delen (14).
- Montera ett långt stöd (15) och ett kort stöd (16) i benen med hjälp av en skruv (17) och en vingmutter (18).
- Placera bashyllan (19) på stöden (15 & 16).
- Placera bordet (5) med anslutningsdetaljerna (10) på benen (20).

112247 & 112248 - Användning utan bordsstödet (fig. B5)

- Placera bordet (5) på en plan och stabil bordsskiva.

På- och avslagning (fig. A)

Apparaten är utrustad med en termostat som håller grillhyllan på önskad temperatur.

- Slå på apparaten genom att sätta in nätkontakten i vägguttaget.
- Vrid termostatratten (1) för att ställa in önskad temperatur. Temperaturindikatorn (2) är tänd medan termostaten värmer upp värmeelementet (4). Temperaturindikatorn (2) slocknar när värmeelementet (4) når önskad temperatur.
- Medan apparaten är på, kommer temperaturindikatorn (2) att lysa och släcks när termostaten slår på och stänger av värmeelementet (4) för att upprätthålla önskad temperatur.
- Slå av apparaten genom att dra ut nätkontakten från vägguttaget.

Inställning av temperaturen (fig. A)

- Vrid termostatratten (1) medurs för att öka grillhyllans (3) temperatur.
- Vrid termostatratten (1) moturs för att sänka grillhyllans (3) temperatur.

Tips för användning

- Förbered ingredienserna.
- Rengör grillhyllan med en fuktig trasa.
- Placera apparaten på ett plant och stabilt underlag.
- Fyll vattenbehållaren med vatten upp till max-markeringen på vattennivåindikatorn (fig. C). Fyll inte över max-markeringen när du fyller vattenbehållaren.
- Anslut nätkontakten till vägguttaget.
- Vrid termostatratten för att ställa in önskad temperatur.
- Vänta cirka 10 minuter tills temperaturindikatorn slocknar. Grillhyllan har nått önskad temperatur.
- Obs: Små bitar grillas eller steks snabbare än större bitar.
- Ställ in termostaten så att den passar till ingredienserna. Experimentera med tillagningstiden och temperaturen för att uppnå bästa resultat.

Rengöring och underhåll

Innan du börjar, ber vi dig att beakta följande detaljer:

- Före rengöring eller underhåll, dra ut nätkontakten från vägguttaget och vänta tills apparaten har svalnat.
- Sänk inte ner apparaten i vatten eller någon annan vätska.

Innan du börjar, ber vi dig att mycket noga beakta följande detaljer:

- Använd inte aggressiva eller slipande rengöringsmedel vid rengöring av apparaten.
- Använd inte vassa föremål vid rengöring av apparaten.
- Kontrollera apparaten regelbundet med avseende på eventuella skador.
- Rengör apparaten efter varje användning:
 - Ta bort eventuella rester med hushållspapper.
 - Rengör grillhyllan med en fuktig trasa. Torka av grillhyllan noggrant.
 - Rengör värmeelementet med en fuktig trasa. Torka av värmeelementet noggrant.
 - Rengör apparaten med en fuktig trasa. Torka av apparaten noggrant.
- Förvara apparaten på en torr plats, utom räckhåll för barn.

Friskrivning

Specifikationer kan bli föremål för ändringar utan föregående meddelande.

Tillykke!

Du har købt et Princess-apparat. Vores målsætning er at levere kvalitetsprodukter med et smagfuldt design og til en overkommelig pris. Vi håber, at du vil få glæde af dette apparat i mange år.

Sikkerhedsinstruktioner

Apparatet kan anvendes af børn på 8 år og opefter samt personer med fysiske, sansemæssige, mentale eller motoriske handicaps eller mangel på erfaring eller viden vedrørende anvendelsen, hvis de overvåges eller instrueres i brugen af apparatet på en sikker måde samt forstår de medfølgende risici. Børn må ikke lege med apparatet. Rengøring og vedligeholdelse må ikke foretages af børn, medmindre de er over 8 år og overvåges. Hold apparatet og netledningen uden for børn under 8 års rækkevidde.

Sikkerhed generelt

- Læs manualen grundigt før brug. Bevar manualen for fremtidig brug.
- Brug udelukkende apparatet og tilbehøret til de tilsigtede formål. Brug ikke apparatet og tilbehøret til andet end de i manualen beskrevne formål.
- Brug ikke apparatet hvis en del eller et stykke tilbehør er beskadiget eller defekt. Hvis en del eller et stykke tilbehør er beskadiget eller defekt, skal det omgående udskiftes af producenten eller en autoriseret reparatør.
- Brug ikke apparat i nærheden af badekar, brusere, bassiner eller andre beholdere, der indeholder vand.
- Sænk ikke apparatet ned i vand eller andre væsker. Hvis apparatet er nedsænket i vand eller andre væsker, må du ikke fjerne apparatet med dine hænder. Tag straks netstikket ud af stikkontakten. Hvis apparatet er nedsænket i vand eller andre væsker, må du ikke bruge apparatet igen.

Elektrisk sikkerhed

- Kontroller før brug, at strømnettet har samme spænding, som er angivet på apparatets mærkeplade.
- Forbind apparatet med en stikkontakt med jordforbindelse. Brug om nødvendigt et forlængerkabel med passende diameter (mindst $3 \times 1,5 \text{ mm}^2$).
- Installer for øget sikkerhed et fejlstrømsrelæ (FI-relæ) med registreret strømniveau, der ikke overstiger 30 mA.
- Apparatet er ikke egnet til betjening med en ekstern timer eller separat fjernbetjeningsystem.
- Sørg for, at der ikke kan komme vand ind i netledningen og forlængerledningen.
- Rul altid netledningen og forlængerledningen helt ud.
- Sørg for, at netledningen ikke hænger ud over kanten på en bordplade og ikke ved et uheld kan hænge ved eller snubles over.
- Hold netledningen væk fra varme, olie og skarpe kanter.
- Kontroller med mellemrum netledningen og netstikket for tegn på beskadigelse. Brug ikke apparatet hvis netledningen eller stikket er beskadiget eller defekt. Hvis netledningen eller stikket er beskadiget eller defekt, skal det udskiftes af producenten eller af en autoriseret reparatør.
- Træk ikke i netledningen for at trække stikket ud af stikkontakten.
- Fjern stikket fra stikkontakten når apparatet ikke er i brug, før montering eller demontering og før rengøring og vedligeholdelse.

Sikkerhedsinstruktioner for BBQ

- Brug ikke apparatet udendørs.
- Sæt apparatet på en stabil og flad overflade.
- Sæt apparatet på en varmeresistent overflade, som kan tåle stænk.
- Sæt ikke apparatet på et komfur.
- Sørg for at der er nok plads omkring apparatet til at varme kan undslippe og ordentlig ventilation er mulig.
- Dæk ikke apparatet til.

Før du fortsætter, bedes du være opmærksom på følgende:

- Dæk ikke grillristen til med aluminiumsfolie.
- Dæk ikke grillristen til med aluminiumsbakker.
- Hold apparatet væk fra varmekilder.
- Sørg for, at apparatet ikke kommer i kontakt med letantændelige materialer.
- Brug aldrig kul eller lignende brændstoffer.
- Apparatet må ikke betjenes med våde hænder. Apparatet må ikke betjenes, hvis du er barfodet.
- Vær opmærksom på varme dele. Overfladerne, som er markeret med advarselstegnet for varme overflader, vil sandsynligvis blive varme under brug. De tilgængelige overflader kan blive varme når apparatet er i brug. Den ydre overflade kan blive varm når apparatet er i brug.
- Grillristen bliver meget varm under brug. Undgå at berøre den varme grillrist.
- Brug grydelapper, hvis du har brug for at røre ved apparatet under eller kort efter brug.
- Brug ikke apparatet i regnvejr. Brug ikke apparatet i fugtige omgivelser.
- Brug ikke apparatet nær vandbassiner som for eksempel damme eller swimming pools.
- Flyt ikke apparatet mens det er sluttet til eller stadig er varmt. Tag netstikket ud af stikkontakten og vent til apparatet er kølet af.
- Når apparatet ikke anvendes, skal det opbevares på et tørt sted. Sørg for, at børn ikke har adgang til opbevarede apparater.

Beskrivelse (fig. A)

Din 112247/112248 Princess BBQ er designet til stegning eller grillning af mad uden anvendelse af fedt. Apparatet er kun beregnet til indendørs brug. Apparatet er kun beregnet til brug i hjemmet.

1. Termostatskive
2. Temperaturindikator
3. Grillrist
4. Varmeelement
5. Bord
6. Vandniveauindikator
7. Håndtag
8. Bordstøtte

Første brug

- Rengør apparatet. Se afsnittet "Rengøring og vedligeholdelse".
- Rengør grillristen med en fugtig klud. Tør grillristen grundigt af.

Montering (fig. B)

Før du fortsætter, bedes du være opmærksom på følgende:

- Fjern altid netstikket fra stikkontakten før montering.

Samling af bordet (fig. B1 & B2)

- Sæt enderne af røret (11) ind i hullerne på bordet (5).
- Monter håndgrebene (7) på bordet (5) ved hjælp af skruerne (9).
- Indsæt forbindelsesstykkerne (10) i håndgrebene (7).
- Placer varmeelementet (4) på bordet (5). Sørg for, at varmeelementet (4) er korrekt understøttet af rørene (11).
- Sørg for, at beslaget (21) er korrekt indsat i hullet i kontrolboksen (22), så mikrokontakten kan aktiveres (fig. B2).
- Placer grillristen (3) på bordet (5).

112247 - Anvendelse med bordstøtte (fig. B3 & B4)

- Monter fødderne (12) på den nederste del (13) og den øverste del (14) af benene.
- Indsæt den nederste del (13) i den øverste del (14).
- Monter et langt støttebeslag (15) og et kort støttebeslag (16) på benene ved hjælp af en bolt (17) og en vingemøtrik (18).
- Placer basehylden (19) på støttebeslagene (15 & 16).
- Placer bordet (5) med forbindelsesstykkerne (10) på benene (20).

112247 & 112248 - Anvendelse uden bordstøtte (fig. B5)

- Placer bordet (5) på en stabil og flad bordplade.

Tænding og slukning (fig. A)

Apparatet er udstyret med en termostat, som holder grillristen på den ønskede temperatur.

- Sæt netstikket i stikkontakten for at tænde for apparatet.
- Drej termostatskiven (1) for at vælge den ønskede temperatur. Temperaturindikatoren (2) forbliver tændt, mens termostaten opvarmer varmeelementet (4). Temperaturindikatoren (2) slukker, når varmeelementet (4) har nået den ønskede temperatur.
- Mens apparatet er tændt, vil temperaturindikatoren (2) tænde og slukkes, når termostaten tænder og slukker for varmeelementet (4) for at holde den ønskede temperatur.
- Tag netstikket ud af stikkontakten for at slukke for apparatet.

Indstilling af temperaturen (fig. A)

- Drej termostatskiven (1) med uret for at øge grillristens (3) temperatur.
- Drej termostatskiven (1) mod uret for at formindske grillristens (3) temperatur.

Tips til brug

- Forbered ingredienserne.
- Rengør grillristen med en fugtig klud.
- Sæt apparatet på en stabil og flad overflade.
- Fyld vandbeholderen (3) med vand op til maksimumsmærket på vandniveauindikatoren (fig. C). Overskrid ikke maksimumsmærket, når du fylder vandbeholderen.
- Sæt netstikket ind i stikkontakten.
- Drej termostatskiven for at vælge den ønskede temperatur.
- Vent i 10 minutter, indtil temperaturindikatoren slukkes. Grillristen har nået den ønskede temperatur.
- Bemærk: Små stykker vil grilles eller steges bedre og hurtigere end store stykker.
- Stil termostaten, så den passer til ingredienserne. Eksperimenter med den rigtige tilberedelsestid og den rigtige temperatur for at opnå de bedste resultater.

Rengøring og vedligeholdelse

Før du fortsætter, bedes du være opmærksom på følgende:

- Før rengøring eller vedligeholdelse, skal netstikket tages ud af stikkontakten. Vent, indtil apparatet er kølet af.

- Dyp ikke apparatet ned i vand eller nogen anden væske.

Før du fortsætter, beder vi dig være opmærksom på følgende:

- Undlad at bruge stærke eller ætsende rengøringsmidler til at rengøre apparatet.
- Undlad at bruge skarpe genstande til at rengøre apparatet.
- Kontroller jævnligt apparatet for eventuel skade.
- Rengør apparatet efter hver brug:
 - Fjern eventuelle rester med en papirserviet.
 - Rengør grillristen med en fugtig klud. Tør grillristen grundigt af.
 - Rengør varmeelementet med en fugtig klud. Tør varmeelementet grundigt af.
 - Rengør apparatet med en fugtig klud. Tør apparatet grundigt.
- Opbevar apparatet på et tørt sted og utilgængeligt for børn.

Ansvarsfraskrivelse

Forandringer kan forekomme; specifikationer kan ændres uden forudgående varsel.

Gratulerer!

Du har kjøpt et Princess-apparat. Målet vårt er å produsere kvalitetsprodukter med smakfullt design til en rimelig pris. Vi håper du vil glede deg over dette apparatet i mange år.

Sikkerhetsinstruksjoner

Apparatet kan brukes av barn fra 8 år og oppover, av personer med fysisk, sensorisk, mental eller motorisk funksjonshemming eller av personer som mangler nødvendig kunnskap eller erfaring, hvis disse ledes eller instrueres om hvordan de bruker apparatet på en sikker måte og forstår farene som foreligger. Barn må ikke leke med apparatet. Rengjøring og vedlikehold må ikke utføres av barn, med mindre disse er over 8 år og under oppsyn. Hold apparatet og strømledningen utenfor rekkevidde av barn under 8 år.

Generell sikkerhet

- Les bruksanvisningen før bruk. Ta vare på bruksanvisningen for fremtidig referanse.
- Apparatet og tilbehøret må kun brukes til det de er beregnet på. Ikke bruk apparatet og tilbehøret til andre formål enn de som beskrives i bruksanvisningen.
- Bruk aldri apparatet hvis noen av delene eller tilbehøret er skadede eller defekte. Dersom en del eller et tilbehør er skadet eller defekt, må de skiftes ut av produsenten eller en autorisert reparatør.
- Ikke bruk apparatet i nærheten av badekar, dusj, servant eller annet som inneholder vann.
- Ikke dypp apparatet ned i vann eller annen væske. Hvis apparatet senkes i vann eller annen væske, ikke ta apparatet ut med hendene. Trekk umiddelbart støpselet ut av stikkkontakten. Hvis apparatet senkes i vann eller annen væske, må apparatet ikke brukes igjen.

Elektrisk sikkerhet

- Før bruk, kontroller alltid at nettspenningen er den samme som den som er oppgitt på apparatets typeskilt.
- Koble apparatet til en jordet stikkontakt. Om nødvendig kan du bruke en jordet skjøteledning med passende diameter (minst $3 \times 1,5 \text{ mm}^2$).
- For ekstra beskyttelse bør du installere en reststrømsbeskyttelse (RCD) med en nominell driftsstrøm på maksimalt 30 mA.
- Apparatet er ikke ment til bruk med en ekstern timer eller et separat fjernkontrollsystem.
- Påse at det ikke kommer vann på kontakter på strømledningen eller skjøteledningen.
- Trekk alltid hele strømledningen og skjøteledningen ut.
- Påse at strømledningen ikke henger over kanten på arbeidsplaten. Påse at man kan bli hengende fast eller snuble i strømledningen.
- Hold strømledningen unna varme, olje og skarpe kanter.
- Kontroller jevnlig strømledningen og støpselet for tegn på skade. Ikke bruk apparatet dersom strømledningen eller støpselet er skadet eller defekt. Dersom strømledningen eller støpselet er skadet eller defekt, må de skiftes ut av produsenten eller en autorisert reparatør.
- Trekk aldri i strømledningen for å dra støpselet ut av stikkkontakten.
- Trekk støpselet ut av stikkkontakten når apparatet ikke er i bruk, før montering eller demontering og før rengjøring og vedlikehold.

Sikkerhetsinstruksjoner for BBQ

- Ikke bruk apparatet utendørs.
- Plasser apparatet på et stabilt og flatt underlag.
- Plasser apparatet på en varmeresistent og sprutsikker overflate.
- Ikke plasser apparatet på en kokeplate.
- Påse at det er nok plass rundt apparatet til at varmen kan slippe unna. Sørg for tilstrekkelig ventilasjon.
- Ikke dekk til apparatet.

Før du fortsetter, må du være oppmerksom på følgende:

- Ikke dekk grillristen med aluminiumsfolie.
- Ikke dekk grillristen med aluminiumsbrett.
- Hold apparatet unna varmekilder.
- Påse at apparatet ikke kommer i kontakt med antenkelige materialer.
- Ikke bruk kull eller lignende brennbare drivstoff.
- Ikke bruk apparatet med våte hender. Ikke bruk apparatet når du er barbert.
- Pass på varme deler. Overflater merket med et forsiktighetssymbol for varme overflater vil bli varme under bruk. De tilgjengelige overflatene kan bli varm når apparatet er i bruk. Den ytre overflaten kan bli varm når apparatet er i bruk.
- Grillristen blir svært varm under bruk. Ikke berør den varme grillristen.
- Bruk votter hvis du må ta på apparatet under eller rett etter bruk.
- Ikke bruk apparatet i regnvær. Ikke bruk apparatet i fuktige omgivelser.
- Ikke bruk apparatet i nærheten av dammer eller svømmebassenger.
- Ikke flytt grillen mens den er slått på eller fremdeles varm. Trekk støpselet ut av stikkkontakten og vent til apparatet har kjølt seg ned.
- Lagre apparatet på et tørt sted når det ikke er i bruk. Forsikre deg om at barn ikke har tilgang til lagrede apparater.

Beskrivelse (fig. A)

Din 112247/112248 Princess BBQ er designet for steking og grilling av mat uten å bruke fett. Apparatet er kun egnet til innendørs bruk. Apparatet er kun egnet til hjemmebruk.

1. Termostatbryter
2. Temperaturindikator
3. Grillrist
4. Varmeelement
5. Bord
6. Vannstandsindikator
7. Håndtak
8. Bordstativ

Første gangs bruk

- Rengjør apparatet. Se avsnittet "Rengjøring og vedlikehold".
- Rengjør grillristen med en fuktig klut. Tørk grillristen grundig.

Montering (fig. B)

Før du fortsetter, må du være oppmerksom på følgende:

- Før montering må du trekke støpselet ut av stikkkontakten.

Montering av bordet (fig. B1 & B2)

- Stikk endene av stangen (11) inn i hullene i bordet (5).
- Monter håndtakene (7) til bordet (5) ved hjelp av skruene (9).
- Sett koplingene (10) inn i håndtakene (7).
- Plasser varmeelementet (4) på bordet (5). Påse at varmeelementet (4) støttes ordentlig opp av stangen (11).
- Påse at braketten (21) er satt ordentlig inn i hullet i kontrollboksen (22) for å aktivere mikrobyteren (fig. B2).
- Plasser grillristen (3) på bordet (5).

112247 - Bruk med bordstativet (fig. B3 & B4)

- Monter føttene (12) til den nedre delen (13) og den øvre delen (14) av bena.
- Sett den nedre delen (13) inn i den øvre delen (14).
- Monter en lang støttebrakett (15) og en kort støttebrakett (16) til bena med en bolt (17) og en vingemutter (18).
- Plasser hyllen (19) på støttebrakettene (15 & 16).
- Plasser bordet (5) med koplingene (10) på bena (20).

112247 & 112248 - Bruk uten bordstativet (fig. B5)

- Plasser bordet (5) på en stabil og flat bordplate.

Slå på og av (fig. A)

Apparatet er utstyrt med en termostat som holder grillristen på ønsket temperatur.

- For å slå på apparatet, sett støpselet i stikkkontakten.
- Drei på termostatbryteren (1) for å stille inn ønsket temperatur. Temperaturindikatoren (2) lyser så lenge termostaten varmer opp varmeelementet (4). Temperaturindikatoren (2) slukkes når varmeelementet (4) har nådd ønsket temperatur.
- Når apparatet er på, vil temperaturindikatoren (2) tennes og slukkes etter hvert som termostaten slår varmeelementet (4) på og av for å opprettholde ønsket temperatur.
- For å slå av apparatet, trekk støpselet ut av stikkkontakten.

Innstilling av temperaturen (fig. A)

- Drei termostatbryteren (1) med klokken for å øke temperaturen på grillristen (3).
- Drei termostatbryteren (1) mot klokken for å redusere temperaturen på grillristen (3).

Tips for bruk

- Klargjør ingrediensene.
- Rengjør grillristen med en fuktig klut.
- Plasser apparatet på et stabilt og flatt underlag.
- Fyll vanntanken med vann opp til maksimumsmerket på vannstandsindikatoren (fig. C). Ikke fyll vanntanken over merket for maksimal vannstand.
- Sett støpslet i stikkkontakten.
- Drei på termostatbryteren for å stille inn ønsket temperatur.
- Vent i 10 minutter til temperaturindikatoren slår seg av. Grillristen har nådd ønsket temperatur.
- Merk: Små stykker vil steke eller grille bedre og hurtigere enn større stykker.
- Sett termostaten etter ingrediensene. Eksperimenter med nødvendig koketid og nødvendig temperatur for å oppnå beste resultat.

Rengjøring og vedlikehold

Før du fortsetter, må du være oppmerksom på følgende:

- Før rengjøring eller vedlikehold må du trekke støpslet ut av stikkkontakten og vente til apparatet har kjølt seg ned.

- Ikke dypp apparatet ned i vann eller annen væske.

Før du fortsetter, ber vi deg lese følgende nøye:

- Ikke bruk aggressive eller skurende rensedmidler til å rengjøre apparatet.
- Ikke bruk skarpe objekter til å rengjøre apparatet.
- Kontroller jevnlig om det er skader på apparatet.
- Rengjør apparatet etter hvert bruk:
 - Tørk bort alle rester med kjøkkenpapir.
 - Rengjør grillristen med en fuktig klut. Tørk grillristen grundig.
 - Rengjør varmeelementet med en fuktig klut. Tørk varmeelementet grundig.
 - Rengjør apparatet med en fuktig klut. Tørk apparatet grundig.
- Oppbevar apparatet tørt og unna barna.

Ansvarsfraskrivelse

Gjenstand for endring; spesifikasjonene kan endres uten videre varsel.

Onnittelut!

Olet hankkinut Princess-laitteen. Tavoitteemme on tarjota tyylikkäästi suunniteltuja laatuotteita kohtuulliseen hintaan. Toivomme, että nautit laitteen käytöstä monen vuoden ajan.

Turvallisuusohjeet

Laitetta saavat käyttää 8-vuotiaat ja sitä vanhemmat lapset sekä henkilöt, joilla on fyysisiä, aistillisia, henkisiä tai liikkuvuuteen liittyviä rajoitteita, tai joilla ei ole kokemusta tai tuntemusta, mikäli heitä valvotaan ja ohjataan laitteen turvallisessa käytössä. Lapset eivät saa leikkiä laitteella. Lapset eivät saa puhdistaa tai huoltaa laitetta, elleivät he ole vähintään 8-vuotiaita ja heitä valvota. Pidä laite ja sen virtajohto kaukana alle 8-vuotiaiden lasten ulottumattomissa.

Yleinen turvallisuus

- Lue käyttöohjeet huolellisesti ennen laitteen käyttöönottoa. Säilytä käyttöohjeet tulevia käyttökertoja varten.
- Käytä laitetta ja sen lisävarusteita ainoastaan niiden suunniteltuihin käyttötarkoituksiin. Älä käytä laitetta ja sen lisävarusteita muihin kuin näissä ohjeissa kuvattuihin tarkoituksiin.
- Älä käytä laitetta, mikäli jokin osa tai lisävaruste on vaurioitunut tai viallinen. Jos jokin osa tai lisävaruste on vaurioitunut tai viallinen, se tulee vaihdattaa laitteen valmistajalla tai valtuutetussa huoltopalvelussa.
- Älä käytä laitetta kylpyammeiden, suihkujen, pesualtaiden tai muiden vettä sisältävien astioiden lähellä.
- Älä upota laitetta veteen tai muihin nesteisiin. Jos laite upotetaan veteen tai muihin nesteisiin, älä poista laitetta käsillä. Irrota pistoke välittömästi verkkovirtalähteestä. Jos laite upotetaan veteen tai muihin nesteisiin, älä käytä enää laitetta.

Sähköturvallisuus

- Tarkista aina ennen käyttöä, että verkkojännite vastaa laitteen tyyppikilven merkintöjä.
- Kytke laite maadoitettuun pistorasiaan. Käytä tarvittaessa maadoitettua ja sopivan halkaisijan omaavaa jatkojohtoa (vähintään 3 x 1,5 mm²).
- Asenna turvallisuuden lisäämiseksi vikavirtasuojakytkin (RCD), jonka käyttövirta ei ylitä arvoa 30 mA.
- Laitetta ei ole tarkoitettu käytettäväksi ulkoisella ajastimella tai erillisellä kauko-ohjausjärjestelmällä.
- Varmista, ettei virtajohtoon pistokkeisiin tai jatkojohtoon pääse vettä.
- Kelaa virtajohto ja jatkojohto aina kokonaan auki.
- Varmista, ettei virtajohto roiku työtason reunaa vasten eikä siihen voi vahingossa takertua tai kompastua.
- Suojaa virtajohto kuumuudelta, öljyltä ja teräviltä reunoilta.
- Tarkista säännöllisesti virtajohto ja pistoke vaurioiden varalta. Älä käytä laitetta, mikäli virtajohto tai pistoke on vaurioitunut tai viallinen. Jos virtajohto tai pistoke on vaurioitunut tai viallinen, se tulee vaihdattaa laitteen valmistajalla tai valtuutetussa huoltopalvelussa.
- Älä vedä virtajohdosta silloin, kun irrotat pistokkeen verkkovirtalähteestä.
- Irrota pistoke verkkovirtalähteestä, kun laite ei ole käytössä, ennen kokoamista tai purkamista sekä ennen puhdistusta ja huoltoa.

BBQ-grillauslaitteiden turvallisuusohjeet

- Älä käytä laitetta ulkoilmassa.
- Aseta laite vakaalle ja tasaiselle alustalle.
- Aseta laite alustalle, joka kestää kuumuutta ja roiskeita.
- Älä aseta laitetta keittolevyille.
- Varmista, että laitteen ympärillä on riittävästi tilaa lämmön poistumista ja riittävää tuuletusta varten.
- Älä peitä laitetta.

Kiinnitä huomiota seuraaviin kohtiin ennen jatkamista:

- Älä peitä grillausritilää alumiinifoliolla.
- Älä peitä grillausritilää alumiiniasiioilla.
- Pidä laite kaukana lämpölähteistä.
- Varmista, ettei laite koske syttyviin materiaaleihin.
- Älä käytä hiiltä tai vastaavia polttoaineita.
- Älä käytä laitetta märillä käsillä. Älä käytä laitetta avojaloin.
- Varo kuumia osia. Varoitusmerkillä merkityt pinnat kuumuvat käytön aikana. Käyttöpinnat voivat kuumentua laitteen käytön aikana. Ulkopinta voi kuumentua laitteen käytön aikana.
- Grillausritilä kuumenee huomattavasti käytön aikana. Älä koske kuumaan grillausritilään.
- Käytä patalappuja, jos aiot koskea laitetta sen käytön aikana tai pian sen jälkeen.
- Älä käytä laitetta, jos ulkona sataa vettä. Älä käytä laitetta kosteissa ympäristöissä.
- Älä käytä laitetta vesialtaiden, kuten lampien tai uima-altaiden lähellä.
- Älä liikuta laitetta sen ollessa päällä tai edelleen kuuma. Irrota pistoke verkkovirtalähteestä ja odota, kunnes laite jäähtyy.
- Säilytä laitetta kuivassa paikassa silloin, kun sitä ei käytetä. Varmista, etteivät lapset pääse varastoitujen laitteiden luo.

Kuvaus (kuva A)

112247/112248 Princess BBQ-grilli on tarkoitettu ruokien paistamiseen ja grillaukseen ilman rasvan käyttöä. Laite sopii vain sisäkäyttöön. Laite sopii vain kotikäyttöön.

1. Termostaatin säädin
2. Lämpötilan merkkivalo
3. Grillausritilä
4. Kuumeneva osa
5. Pöytä
6. Vesitason osoitin
7. Kahva
8. Pöytätuki

Käyttöönotto

- Puhdista laite. Katso osiota "Puhdistus ja ylläpito".
- Puhdista grillausritilä kostealla pyyhkeellä. Kuivaa grillausritilä huolellisesti.

Kokoonpano (kuva B)

Kiinnitä huomiota seuraaviin kohtiin ennen jatkamista:

- Ennen kokoamista on pistoke aina irrotettava verkkovirtalähteestä.

Pöydän kokoaminen (kuva B1 & B2)

- Aseta varren (11) päät päydässä (5) oleviin reikiin.
- Asenna kahvat (7) pöytään (5) ruuveilla (9).
- Aseta liitoskappaleet (10) kahvoihin (7).
- Aseta kuumeneva osa (4) pöytään (5). Varmista, että kuumenevaa osaa (4) tukee varsi (11).
- Varmista, että kannatin (21) on asennettu oikein ohjauslaatikon (22) reikaan, jotta mikrokytkin aktivoituu (kuva B2).
- Aseta grillausritilä (3) pöydän (5) päälle.

112247 - Käyttö pöytätuen kanssa (kuva B3 & B4)

- Asenna jalat (12) kannattimien alaosaan (13) ja yläosaan (14).
- Asenna alaosa (13) yläosaan (14).
- Asenna pitkä tukikannatin (15) ja lyhyt tukikannatin (16) jalkoihin pultilla (17) ja siipimutterilla (18).
- Aseta alusritilä (19) tukikannattimiin (15 & 16).
- Aseta pöytä (5) liitoskappaleilla (10) jalkoihin (20).

112247 & 112248 - Käyttö ilman pöytätukea (kuva B5)

- Aseta pöytä (5) vakaalle ja tasaiselle pöydälle.

Kytkeminen päälle ja pois päältä (kuva A)

Laitteessa on termostaatti, joka säilyttää grillausritilän lämpötilan asetetussa arvossa.

- Kytke laite päälle asettamalla pistoke verkkovirtalähteeseen.
- Käännä termostaatin säädin (1) vaadittuun lämpötila-asetukseen. Lämpötilan merkkivalo (2) palaa silloin, kun termostaatti kuumentaa kuumenevaa osaa (4). Lämpötilan merkkivalo (2) sammuu, kun kuumeneva osa (4) on saavuttanut vaaditun lämpötilan.

- Laitteen ollessa päällä lämpötilan merkkivalo (2) syttyy ja sammuu termostaatin kytkiessä kuumenevan osan (4) päälle ja pois päältä vaaditun lämpötilan ylläpitämiseksi.
- Kytke laite pois päältä irrottamalla pistoke verkkovirtalähteestä.

Lämpötilan säätö (kuva A)

- Käännä termostaatin säädintä (1) myötäpäivään korottaaksesi grillausritilän (3) lämpötilaa.
- Käännä termostaatin säädintä (1) vastapäivään vähentääksesi grillausritilän (3) lämpötilaa.

Vinkejä laitteen käyttöön

- Valmista ruoka-ainekset.
- Puhdista grillausritilä kostealla pyyhkeellä.
- Aseta laite vakaalle ja tasaiselle alustalle.
- Täytä vesisäiliö vedellä käyttäen viitteenä vesitasen osoittimen maksimimerkintää (kuva C). Älä ylitä vesisäiliön maksimimerkintää säiliötä täyttäessä.
- Aseta pistoke verkkovirtalähteeseen.
- Käännä termostaatin säädin vaadittuun lämpötila-asetukseen.
- Odota 10 minuuttia, kunnes lämpötilan merkkivalo sammuu. Grillausritilä on saavuttanut vaaditun lämpötilan.
- Huom.: Pienet ruokapalat grillautuvat tai paistuvat paremmin ja nopeammin kuin suuret palat.
- Aseta termostaatti valmistettavien ruokien mukaan. Kokeile eri kypsennysaikoje ja lämpötiloja parhaiden tuloksien saavuttamiseksi.

Puhdistus ja ylläpito

Kiinnitä huomiota seuraaviin kohtiin ennen jatkamista:

- Irrota pistoke verkkovirtalähteestä ennen puhdistusta tai huoltoa ja odota, kunnes laite jäähtyy.
 - Älä upota laitetta veteen tai muihin nesteisiin.
- Ota seuraavat seikat huomioon ennen jatkamista:
- Älä käytä voimakkaita tai kuluttavia puhdistusaineita laitteen puhdistukseen.
 - Älä käytä teräviä esineitä laitteen puhdistamiseen.

- Tarkista säännöllisesti, ettei laitteessa ole vaurioita.
- Puhdista laite jokaisen käytön jälkeen:
 - Poista mahdolliset jäämät paperipyyhkeellä.
 - Puhdista grillausritilä kostealla pyyhkeellä. Kuivaa grillausritilä huolellisesti.
 - Puhdista kuumeneva osa kostealla liinalla. Kuivaa kuumeneva osa huolellisesti.
 - Puhdista laite kostealla pyyhkeellä. Kuivaa laite huolellisesti.
- Säilytä laitetta kuivassa paikassa lasten ulottumattomissa.

Vastuuvapauslauseke

Ominaisuuksia voidaan muuttaa ilman erillistä ilmoitusta.

Parabéns!

Adquiriu um aparelho Princess. O nosso objectivo é fornecer produtos de qualidade com um design atraente e a um preço acessível. Esperamos que desfrute deste aparelho durante muitos anos.

Instruções de segurança

O aparelho pode ser utilizado por crianças com mais de 8 anos e por pessoas com incapacidade física, sensorial, mental ou motora, assim como com falta de experiência e conhecimentos caso sejam supervisionadas ou instruídas sobre como utilizar o aparelho de modo seguro e compreendam os riscos envolvidos. As crianças não devem brincar com o aparelho. A limpeza e manutenção não deve ser realizada por crianças a não ser que tenham mais de 8 anos e sejam supervisionadas. Mantenha o aparelho e o cabo de alimentação fora do alcance de crianças com menos de 8 anos.

Segurança geral

- Leia atentamente o manual antes de utilizar. Guarde o manual para futura referência.
- Utilize apenas o aparelho e respectivos acessórios para os fins a que se destinam. Não utilize o aparelho nem os acessórios para outros fins, diferentes dos descritos no manual.
- Não utilize o aparelho se este possuir qualquer peça ou acessório danificado ou com defeito. Se alguma peça ou acessório estiver danificado ou apresentar defeitos, deverá ser substituído pelo fabricante ou um agente autorizado.
- Não utilize o aparelho próximo de banheiras, chuveiros, lavatórios ou outros recipientes que contenham água.

- Não mergulhe o aparelho em água ou outros líquidos. Se o aparelho for mergulhado em água ou outros líquidos, não retire o aparelho com as mãos. Retire imediatamente a ficha da tomada de parede. Se o aparelho for mergulhado em água ou outros líquidos, não volte a utilizar o aparelho.

Segurança eléctrica

- Antes de utilizar, assegure-se de que a voltagem de rede corresponde à indicada na placa de identificação do aparelho.
- Ligue o aparelho a uma tomada de parede com ligação à terra. Se necessário, utilize um cabo de extensão com ligação à terra de diâmetro adequado (pelo menos, 3 x 1,5 mm²).
- Para uma maior protecção, instale um dispositivo de corrente residual (RCD) com uma corrente de funcionamento nominal residual que não exceda 30 mA.
- O aparelho não permite o controlo através de um temporizador externo ou de um sistema de controlo remoto separado.
- Certifique-se de que não entra água nos pinos de contacto das fichas do cabo de alimentação e do cabo de extensão.
- Desenrole sempre totalmente o cabo de alimentação e o cabo de extensão.
- Certifique-se de que o cabo de alimentação fica pendurado na extremidade de uma bancada de trabalho e que não pode ser acidentalmente pisado ou puxado.
- Mantenha o cabo de alimentação afastado de calor, óleo e extremidades afiadas.
- Verifique regularmente o cabo de alimentação e a ficha quanto a sinais de danos. Não utilize o aparelho se o cabo de alimentação ou a ficha estiverem danificados ou apresentarem defeitos. Se o cabo de alimentação ou a ficha estiverem danificados ou apresentarem defeitos, deverão ser substituídos pelo fabricante ou um agente autorizado.
- Não puxe pelo cabo para desligar a ficha da tomada.
- Desligue a ficha da tomada quando o aparelho não estiver a ser utilizado, antes de montar ou desmontar e antes de limpar e proceder à manutenção.

Instruções de segurança para o BBQ

- Não utilize o aparelho no exterior.
- Coloque o aparelho sobre uma superfície estável e plana.
- Coloque o aparelho sobre uma superfície resistente ao calor e aos salpicos.
- Não coloque o aparelho sobre uma placa de cocção.
- Certifique-se de que existe espaço suficiente à volta do aparelho para permitir a saída do calor e facultar uma ventilação adequada.
- Não cubra o aparelho.

Antes de continuar, tem de ler com atenção as seguintes instruções:

- Não cubra a grelha com folha de alumínio.
- Não cubra a grelha com tabuleiros de alumínio.
- Mantenha o aparelho afastado de fontes de calor.
- Certifique-se de que o aparelho não entra em contacto com materiais inflamáveis.
- Não utilize carvão ou outros combustíveis idênticos.
- Não utilize o aparelho com as mãos húmidas. Não utilize o aparelho com os pés descalços.
- Tenha cuidado com as peças quentes. As superfícies que apresentam um símbolo de aviso relativo a superfícies quentes poderão aquecer durante a utilização. As superfícies acessíveis podem aquecer quando o aparelho está a ser utilizado. A superfície exterior pode aquecer quando o aparelho está a ser utilizado.
- A grelha aquece muito durante a sua utilização. Não toque na grelha enquanto estiver quente.
- Utilize luvas de forno, caso tenha de tocar no aparelho durante ou imediatamente após a utilização.
- Não utilize o aparelho à chuva. Não utilize o aparelho em ambientes húmidos.
- Não utilize o aparelho próximo de locais com água, tais como lagos ou piscinas.
- Não desloque o aparelho enquanto estiver ligado ou quente. Desligue a ficha da tomada de parede e aguarde até o aparelho arrefecer.

- Quando não estiver a utilizar o aparelho, guarde-o num local seco. Certifique-se de que as crianças não têm acesso a aparelhos armazenados.

Descrição (fig. A)

O seu BBQ 112247/112248 Princess foi concebida para fritar ou grelhar alimentos sem usar gordura. O aparelho é adequado apenas para utilização no interior. O aparelho é adequado apenas para utilização doméstica.

1. Botão do termóstato
2. Indicador de temperatura
3. Grelha
4. Elemento de aquecimento
5. Mesa
6. Indicador do nível de água
7. Pega
8. Suporte de mesa

Utilização inicial

- Limpe o aparelho. Consulte a secção "Limpeza e manutenção".
- Limpe a grelha com um pano húmido. Seque bem a grelha.

Montagem (fig. B)

Antes de continuar, tem de ler com atenção as seguintes instruções:

- Antes de montar, retire sempre a ficha da tomada de parede.

Montagem da mesa (fig. B1 & B2)

- Insira as extremidades da haste (11) nos orifícios da mesa (5).
- Monte as pegas (7) na mesa (5) com os parafusos (9).
- Insira as peças de ligação (10) nas pegas (7).
- Coloque o elemento de aquecimento (4) na mesa (5). Certifique-se de que o elemento de aquecimento (4) está devidamente suportado pela haste (11).
- Certifique-se de que o suporte (21) está correctamente inserido no orifício da caixa de controlo (22) para activar o micro-interruptor (fig. B2).
- Coloque a grelha (3) na mesa (5).

112247 - Utilização com o suporte de mesa (fig. B3 & B4)

- Monte os pés (12) na parte inferior (13) e na parte superior (14) das pernas.
- Insira a parte inferior (13) na parte superior (14).
- Monte uma placa de suporte comprida (15) e uma placa de suporte curta (16) nas pernas utilizando um parafuso (17) e uma porca de orelhas (18).
- Coloque a prateleira de base (19) nas placas de suporte (15 & 16).
- Coloque a mesa (5) com as peças de ligação (10) sobre as pernas (20).

112247 & 112248 - Utilização sem o suporte de mesa (fig. B5)

- Coloque a mesa (5) sobre um tampo de mesa estável e plano.

Ligação e desligação (fig. A)

O aparelho está equipado com um termóstato que mantém a grelha à temperatura pretendida.

- Para ligar o aparelho, insira a ficha na tomada de parede.
- Rode o botão do termóstato (1) para a temperatura pretendida. O indicador de temperatura (2) permanece aceso enquanto o termóstato aquece o elemento de aquecimento (4). O indicador de temperatura (2) apaga-se assim que o elemento de aquecimento (4) atinge a temperatura pretendida.
- Enquanto o aparelho está ligado, o indicador de temperatura (2) acende-se e apaga-se conforme o termóstato liga e desliga o elemento de aquecimento (4) para manter a temperatura pretendida.
- Para desligar o aparelho, retire a ficha da tomada de parede.

Regulação da temperatura (fig. A)

- Rode o botão do termóstato (1) para a direita para aumentar a temperatura da grelha (3).
- Rode o botão do termóstato (1) para a esquerda para diminuir a temperatura da grelha (3).

Sugestões de utilização

- Prepare os ingredientes.
- Limpe a grelha com um pano húmido.
- Coloque o aparelho sobre uma superfície estável e plana.
- Encha o reservatório de água com água até à marca de nível máximo no indicador do nível de água (fig. C). Não ultrapasse a marca de nível máximo ao encher o reservatório de água.
- Insira a ficha na tomada de parede.
- Rode o botão do termóstato para a temperatura pretendida.
- Aguarde 10 minutos até o indicador da temperatura se apagar. A grelha atingiu a temperatura pretendida.
- Nota: Pedacos pequenos de alimentos grelharão ou fritarão melhor e mais rapidamente do que pedacos grandes.
- Regule o termóstato em função dos ingredientes. Experimente com o tempo de cozedura e a temperatura necessários para atingir os melhores resultados.

Limpeza e manutenção

Antes de continuar, tem de ler com atenção as seguintes instruções:

- Antes da limpeza ou manutenção, desligue a ficha da tomada de parede e aguarde até o aparelho arrefecer.
- Não mergulhe o aparelho em água ou quaisquer outros líquidos.

Antes de continuar, deve ler atentamente as seguintes instruções:

- Não utilize agentes de limpeza agressivos ou abrasivos para limpar o aparelho.
- Não utilize objectos pontiagudos para limpar o aparelho.
- Verifique regularmente o aparelho quanto a possíveis danos.
- Limpe o aparelho após cada utilização:
 - Elimine eventuais resíduos com uma folha de papel de cozinha.
 - Limpe a grelha com um pano húmido. Seque bem a grelha.
 - Limpe o elemento de aquecimento com um pano húmido. Seque bem o elemento de aquecimento.

-
- Limpe o aparelho com um pano húmido.
Seque bem o aparelho.
 - Guarde o aparelho num local seco, longe do alcance das crianças.

Declinação de responsabilidade

Sujeito a alterações; as especificações podem ser alteradas sem aviso prévio.

Θερμά συγχαρητήρια!

Έχετε αγοράσει μια συσκευή της Princess. Στόχος μας είναι να σας παρέχουμε ποιοτικά προϊόντα με ωραίο σχεδιασμό σε οικονομικές τιμές. Ελπίζουμε να απολαύσετε τη χρήση αυτής της συσκευής για πολλά χρόνια.

Οδηγίες ασφαλείας

Η συσκευή μπορεί να χρησιμοποιηθεί από παιδιά από 8 ετών και άνω και από άτομα με σωματική, αισθητηριακή, ψυχική ή κινητική αναπηρία, ή έλλειψη εμπειρίας και γνώσης, εάν είναι υπό επίβλεψη ή οδηγούνται στο πως να χρησιμοποιήσουν τη συσκευή με ασφαλή τρόπο και καταλαβαίνουν τους κινδύνους που εμπλέκονται. Τα παιδιά δεν πρέπει να παίζουν με τη συσκευή. Ο καθαρισμός και η συντήρηση δεν πρέπει να γίνουν από παιδιά εκτός εάν είναι μεγαλύτερα από 8 χρονών και υπό επίβλεψη. Κρατήστε τη συσκευή και τα καλώδια μακριά από παιδιά μικρότερα από 8 χρονών.

Γενική ασφάλεια

- Διαβάστε με προσοχή το εγχειρίδιο οδηγιών πριν τη χρήση. Φυλάξτε το εγχειρίδιο για μελλοντική χρήση.
- Να χρησιμοποιείτε τη συσκευή και τα εξαρτήματα μόνο για τους λόγους για τους οποίους έχει σχεδιαστεί. Μη χρησιμοποιείτε τη συσκευή και τα εξαρτήματα για άλλους λόγους εκτός από αυτούς που περιγράφονται στο εγχειρίδιο.
- Μη χρησιμοποιείτε τη συσκευή εάν κάποιο μέρος ή εξάρτημά της έχει πάθει ζημιά ή παρουσιάζει ελάττωμα. Εάν ένα μέρος ή εξάρτημα έχει πάθει ζημιά ή παρουσιάζει ελάττωμα, πρέπει να αντικατασταθεί από τον κατασκευαστή ή κάποιο άλλο εξουσιοδοτημένο συνεργείο επισκευής.

- Μη χρησιμοποιείτε τη συσκευή κοντά σε μπανιέρες, ντουζιέρες, νιπτήρες ή άλλα δοχεία που περιέχουν νερό.
- Μη βυθίζετε τη συσκευή σε νερό ή άλλα υγρά. Εάν η συσκευή βυθίζεται σε νερό ή άλλα υγρά, μην αφαιρείτε τη συσκευή με τα χέρια σας. Βγάλτε αμέσως το βύσμα από την πρίζα. Εάν η συσκευή βυθιστεί σε νερό ή άλλα υγρά, μην τη χρησιμοποιήσετε ξανά.

Ασφάλεια από τον ηλεκτρισμό

- Πριν τη χρήση, ελέγχετε πάντα ότι η τάση παροχής είναι ίδια με την τάση στην πινακίδα χαρακτηριστικών της συσκευής.
- Συνδέστε τη συσκευή σε μια γειωμένη πρίζα. Εάν χρειαστεί, χρησιμοποιήστε μια γειωμένη προέκταση καλωδίου κατάλληλης διαμέτρου (τουλάχιστον 3 x 1,5 mm²).
- Για πρόσθετη προστασία, εγκαταστήστε μια συσκευή υπόλοιπου ρεύματος (RCD) με μια ονομαστική τάση λειτουργίας που δεν ξεπερνάει τα 30 mA.
- Η συσκευή δεν έχει σχεδιαστεί για χρήση μέσω ενός εξωτερικού χρονοδιακόπτη ή ξεχωριστού τηλεχειριζόμενου συστήματος.
- Βεβαιωθείτε ότι το νερό δεν μπορεί να μπει στα βύσματα επαφής του καλωδίου παροχής και προέκτασης.
- Να ξετυλίγετε πάντα το καλώδιο παροχής και προέκτασης.
- Βεβαιωθείτε ότι το καλώδιο ηλεκτρικού ρεύματος δεν κρέμεται πάνω από την άκρη κάποιας επιφάνειας εργασίας ώστε να μην μπορεί να πιαστεί κατά λάθος και να μη σκοντάφτετε σε αυτό.
- Φροντίστε το καλώδιο κεντρικής παροχής να παραμένει μακριά από τη θερμότητα, από λάδια και από αιχμηρές ακμές.
- Ελέγξτε τακτικά τα καλώδια και το βύσμα για ζημιές ή φθοράς. Μη χρησιμοποιείτε τη συσκευή αν το καλώδιο παροχής ρεύματος ή το βύσμα του έχουν πάθει ζημιά ή παρουσιάζουν ελάττωμα. Αν το καλώδιο παροχής ρεύματος ή το βύσμα του έχουν πάθει ζημιά ή παρουσιάζουν ελάττωμα, πρέπει να αντικατασταθούν από τον κατασκευαστή ή κάποιο άλλο εξουσιοδοτημένο συνεργείο επισκευής.
- Μην τραβάτε το καλώδιο ρεύματος για να το αποσυνδέσετε από την κεντρική παροχή.

- Αποσυνδέστε το βύσμα παροχής από την παροχή όταν η συσκευή δεν είναι σε χρήση, πριν τη συναρμολόγηση ή την αποσυναρμολόγηση και πριν τον καθαρισμό και τη συντήρηση.

Οδηγίες ασφαλείας για BBQ

- Αποφύγετε τη χρήση της συσκευής σε εξωτερικό χώρο.
- Τοποθετήστε τη συσκευή σε μια σταθερή και επίπεδη επιφάνεια.
- Τοποθετήστε τη συσκευή σε μια αδιάβροχη επιφάνεια που αντέχει στη θερμοκρασία.
- Μην τοποθετείτε τη συσκευή σε μάτι.
- Βεβαιωθείτε ότι υπάρχει αρκετός χώρος γύρω από τη συσκευή για να επιτρέψετε η θερμότητα να εκφύγει και να παρέχετε αρκετό εξαερισμό.
- Μην καλύψετε τη συσκευή.

Πριν προχωρήσετε, πρέπει να προσέξετε τις παρακάτω σημειώσεις:

- Μην καλύπτετε τη σχάρα ψησίματος με αλουμινόχαρτο.
- Μην καλύπτετε τη σχάρα ψησίματος με δίσκους αλουμινίου.
- Κρατήστε τη συσκευή μακριά από πηγές θερμότητας.
- Βεβαιωθείτε ότι η συσκευή δεν έρχεται σε επαφή με εύφλεκτο υλικό.
- Μην χρησιμοποιήσετε κάρβουνο ή άλλα παρόμοια εύφλεκτα καύσιμα.
- Μη χρησιμοποιείτε τη συσκευή όταν είναι βρεγμένα τα χέρια σας. Μη χρησιμοποιείτε τη συσκευή αν είστε ξυπόλυτοι.
- Προσέξτε τα θερμά εξαρτήματα. Οι επιφάνειες με σήμανση συμβόλου προσοχής για ζεστές επιφάνειες μπορεί να θερμαίνονται κατά τη διάρκεια χρήσης. Οι προσβάσιμες επιφάνειες μπορεί να είναι ζεστές όταν η συσκευή λειτουργεί. Η εξωτερική επιφάνεια μπορεί να είναι ζεστή όταν η συσκευή λειτουργεί.
- Η σχάρα ψησίματος θερμαίνεται πολύ κατά τη διάρκεια της χρήσης. Μην ακουμπάτε τη ζεστή σχάρα ψησίματος.
- Χρησιμοποιήστε γάντια φούρνου αν πρέπει να ακουμπήσετε τη συσκευή κατά τη λειτουργία ή αμέσως μετά τη λειτουργία.

- Μην χρησιμοποιείτε τη συσκευή σε βροχή. Μην χρησιμοποιείτε τη συσκευή σε περιβάλλον με υγρασία.
- Μην χρησιμοποιείτε τη συσκευή κοντά σε μέρη με νερό όπως σε λιμνούλες ή πισίνες.
- Μην ακουμπάτε τη συσκευή όταν είναι αναμμένη ή ακόμα ζεστή. Αφαιρέστε το βύσμα από τη πρίζα και περιμένετε μέχρι να κρυώσει η συσκευή.
- Αποθηκεύετε τη συσκευή σε ένα στεγνό μέρος όταν δεν τη χρησιμοποιείτε. Βεβαιωθείτε ότι τα παιδιά δεν έχουν πρόσβαση στις αποθηκευμένες συσκευές.

Περιγραφή (εικ. Α)

Το BBQ 112247/112248 Princess σας έχει σχεδιαστεί για τηγάνισμα η ψησιμο φαγητού χωρίς λίπος. Η συσκευή προορίζεται μόνο για χρήση σε εσωτερικούς χώρους. Η συσκευή προορίζεται για οικιακή χρήση μόνο.

1. Περιστροφικό διακόπτης του θερμοστάτη
2. Ένδειξη θερμοκρασίας
3. Σχάρα ψησίματος
4. Στοιχείο θέρμανσης
5. Τραπέζι
6. Δείκτης στάθμης νερού
7. Χειρολαβή
8. Βάση τραπέζιού

Αρχική χρήση

- Καθαρίστε τη συσκευή. Αναφερθείτε στον τομέα "Καθαρισμός και συντήρηση".
- Καθαρίστε τη σχάρα ψησίματος με ένα υγρό πανί. Στεγνώστε καλά τη σχάρα ψησίματος.

Συναρμολόγηση (εικ. Β)

Πριν προχωρήσετε, πρέπει να προσέξετε τις παρακάτω σημειώσεις:

- Πριν την συναρμολόγηση, αφαιρέστε πάντα το βύσμα από την πρίζα.

Συναρμολόγηση του τραπέζιου (εικ. Β1 & Β2)

- Εισαγάγετε τα άκρα του ράβδους (11) στις οπές στο τραπέζι (5).

- Τοποθετήστε τις χειρολαβές (7) στο τραπέζι (5) χρησιμοποιώντας τις βίδες (9).
- Εισάγετε τους συνδετήρες (10) στις χειρολαβές (7).
- Τοποθετήστε το στοιχείο θέρμανσης (4) στο τραπέζι (5). Βεβαιωθείτε ότι το στοιχείο θέρμανσης (4) στηρίζεται σωστά από το ράβδος (11).
- Βεβαιωθείτε ότι ο βραχίονας (21) έχει τοποθετηθεί σωστά στην οπή στο κιβώτιο ελέγχου (22) για να ενεργοποιήσετε τον μικροδιακόπτη (εικ. B2).
- Τοποθετήστε τη σχάρα ψησίματος (3) στο τραπέζι (5).

112247 - Χρήση με βάση τραπέζιού (εικ. B3 & B4)

- Τοποθετήστε τα πόδια (12) στο κάτω μέρος (13) και στο πάνω μέρος (14) των ποδιών.
- Τοποθετήστε το κάτω μέρος (13) στο πάνω μέρος (14).
- Τοποθετήστε ένα μακρύ βραχίονα στήριξης (15) και ένα κοντό βραχίονα στήριξης (16) στα πόδια χρησιμοποιώντας μια βίδα (17) και ένα παξιμάδι (18)
- Τοποθετήστε τη σχάρα βάσης (19) στους βραχίονες στήριξης (15 & 16).
- Τοποθετήστε το τραπέζι (5) με τους συνδετήρες (10) στα πόδια (20).

112247 & 112248 - Χρήση χωρίς βάση τραπέζιού (εικ. B5)

- Τοποθετήστε το τραπέζι (5) σε μια σταθερή και επίπεδη επιφάνεια.

Ενεργοποίηση και απενεργοποίηση (εικ. A)

Η συσκευή διαθέτει ένα θερμοστάτη ο οποίος κρατάει τη σχάρα ψησίματος στην απαιτούμενη θερμοκρασία.

- Για να ανάψετε τη συσκευή, βάλτε το καλώδιο στην πρίζα.
- Στρέψτε το περιστροφικό διακόπτη του θερμοστάτη (1) για να ρυθμίσετε την απαιτούμενη θερμοκρασία. Η ένδειξη θερμοκρασίας (2) παραμένει αναμμένη ενώ ο θερμοστάτης ζεσταίνει το στοιχείο θέρμανσης (4). Η ένδειξη θερμοκρασίας (2) σβήνει όταν το στοιχείο θέρμανσης (4) φτάσει την απαιτούμενη θερμοκρασία.

- Όταν η συσκευή είναι αναμμένη, η ένδειξη θερμοκρασίας (2) θα ανάβει και σβήσει όταν ο θερμοστάτης ανάβει και σβήνει το στοιχείο θέρμανσης (4) για να συκρατήση την απαιτούμενη θερμοκρασία.
- Για να σβήσετε τη συσκευή, αφαιρέστε το βύσμα από την πρίζα.

Ρύθμιση της θερμοκρασίας (εικ. A)

- Στρέψτε το περιστροφικό διακόπτη του θερμοστάτη (1) δεξιόστροφα για να αυξήσετε την θερμοκρασία της σχάρας ψησίματος (3).
- Στρέψτε το περιστροφικό διακόπτη του θερμοστάτη (1) αριστερόστροφα για να μειώσετε την θερμοκρασία της σχάρας ψησίματος (3).

Συμβουλές χρήσης

- Προετοιμασία συστατικών.
- Καθαρίστε τη σχάρα ψησίματος με ένα υγρό πανί.
- Τοποθετήστε τη συσκευή σε μια σταθερή και επίπεδη επιφάνεια.
- Γεμίστε το δοχείο νερού με νερό ως το σημάδι μέγιστης πλήρωσης στον δείκτη στάθμης νερού (εικ. C). Μην υπερβαίνετε το σημάδι μέγιστης πλήρωσης όταν γεμίζετε το δοχείο νερού.
- Βάλτε το βύσμα στην πρίζα.
- Στρέψτε το περιστροφικό διακόπτη του θερμοστάτη για να ρυθμίσετε την απαιτούμενη θερμοκρασία.
- Περιμένετε για 10 λεπτά μέχρι η ένδειξη θερμοκρασίας. Η σχάρα ψησίματος έχει φτάσει την απαιτούμενη θερμοκρασία.
- Σημείωση: Τα μικρά κομμάτια θα ψηθούν ή τηγανιστούν καλύτερα και πιο γρήγορα από τα μεγάλα κομμάτια.
- Ρυθμίστε τον θερμοστάτη σύμφωνα με τα συστατικά. Πειραματιστείτε με τον απαιτούμενο χρόνο ψησίματος και την απαιτούμενη θερμοκρασία για να πετύχετε τα καλύτερα αποτελέσματα.

Καθαρισμός και συντήρηση

Πριν προχωρήσετε, πρέπει να προσέξετε τις παρακάτω σημειώσεις:

-
- Πριν το καθαρισμό ή τη συντήρηση, αφαιρέστε το βύσμα από τη πρίζα και περιμένετε μέχρι να κρυώσει η συσκευή.
 - Μην βυθίζετε τη συσκευή σε νερό ή άλλα υγρά.

Πριν προχωρήσετε, πρέπει να συγκεντρώσετε την προσοχή σας στις παρακάτω σημειώσεις:

- Μην χρησιμοποιείτε δυνατά ή διαβρωτικά καθαριστικά για να καθορίσετε τη συσκευή.
- Μη χρησιμοποιήσετε αιχμηρά αντικείμενα για να καθαρίσετε τη συσκευή.
- Ελέγχετε τακτικά τη συσκευή για πιθανές ζημιές.
- Καθαρίζετε τη συσκευή μετά από κάθε χρήση:
 - Αφαιρέστε ότι υπολείμματα με μια χάρτινη πετσέτα.
 - Καθαρίστε τη σχάρα ψησίματος με ένα υγρό πανί. Στεγνώστε καλά τη σχάρα ψησίματος.
 - Καθαρίστε το στοιχείο θέρμανσης με ένα υγρό πανί. Στεγνώστε καλά το στοιχείο θέρμανσης.
 - Καθαρίστε τη συσκευή με ένα μαλακό, υγρό πανί. Στεγνώστε καλά τη συσκευή.
- Αποθηκεύετε τη συσκευή σε ξηρό μέρος, στο οποίο δεν έχουν πρόσβαση μικρά παιδιά.

Αποποίηση

Υπόκεινται σε τροποποιήσεις. Οι προδιαγραφές μπορεί να τροποποιηθούν χωρίς προειδοποίηση.

- ضع الطاولة (5) مع قطع التوصيل (10) على الدعامات (20).

112248 و 112247 - الاستخدام دون دعامة الطاولة (الشكل B5)

- ضع الطاولة (5) على منضدة مرتفعة مستوية ومستقرة.

التشغيل وإيقاف التشغيل (الشكل A)

- الجهاز مزود بترموستات يحتفظ بحامل الشواء عند درجة الحرارة المطلوبة.
- لتشغيل الجهاز، أدخل قابس التيار الكهربائي في مقبس الحائط.
- قم بتدوير قرص الترموستات (1) لضبط درجة الحرارة المطلوبة. يبقى مؤشر درجة الحرارة (2) مضاءً أثناء تسخين الترموستات لعنصر التسخين (4). ينطفئ مؤشر درجة الحرارة (2) عندما يصل عنصر التسخين (4) إلى درجة الحرارة المطلوبة.
- أثناء تشغيل الجهاز، سيضيء مؤشر درجة الحرارة (2) وينطفئ أثناء قيام الترموستات بتشغيل وإيقاف تشغيل عنصر التسخين (4) للحفاظ على درجة الحرارة المطلوبة.
- لإيقاف تشغيل الجهاز، افصل قابس التيار الكهربائي عن مقبس الحائط.

ضبط درجة حرارة (الشكل A)

- قم بتدوير قرص الترموستات (1) في اتجاه عقارب الساعة لرفع درجة حرارة حامل الشواء (3).
- قم بتدوير قرص الترموستات (1) في عكس اتجاه عقارب الساعة لخفض درجة حرارة حامل الشواء (3).

تلميحات للاستخدام

- قم بتجهيز المكونات.
- قم بتنظيف حامل الشواء بقطعة قماش رطبة.
- ضع الجهاز على سطح مستو ومستقر.
- قم بملء خزان الماء بالماء إلى أن يصل إلى علامة الحد الأقصى على مؤشر مستوى الماء (الشكل C).
- لا تتجاوز علامة الحد الأقصى عند ملء خزان الماء.
- أدخل قابس التيار الكهربائي في مقبس الحائط.

- قم بتدوير قرص الترموستات لضبط درجة الحرارة المطلوبة.
- انتظر 10 دقائق إلى أن ينطفئ مؤشر درجة الحرارة. لقد وصل حامل الشواء إلى درجة الحرارة المطلوبة.
- ملاحظة: سيتم شواء أو قلي القطع الصغيرة بشكل أفضل وبسرعة أكبر عن القطع الكبيرة.
- اضبط الترموستات ليناسب المكونات. قم بتجربة وقت الطهي المطلوب ودرجة الحرارة المطلوبة للحصول على أفضل النتائج.

التنظيف والصيانة

- قبل مواصلة الخطوات، نرجو منك الانتباه للملاحظات التالية:
- قبل التنظيف أو الصيانة، افصل قابس التيار الكهربائي عن مقبس الحائط وانتظر إلى أن يبرد الجهاز.
- لا تغمس الجهاز في الماء أو غيره من السوائل الأخرى.
- قبل مواصلة الخطوات، نرجو منك تركيز انتباهك على النقاط التالية:
- لا تستخدم مواد تنظيف كاشطة أو قوية لتنظيف الجهاز.
- لا تستخدم الأشياء الحادة في تنظيف الجهاز.

- افحص الجهاز بشكل دوري بحثًا عن أي تلف ممكن.
- تنظيف الجهاز بعد كل استخدام:
- قم بإزالة أي بقايا باستخدام منشفة ورقية.
- قم بتنظيف حامل الشواء بقطعة قماش رطبة. جفف حامل الشواء تمامًا.
- قم بتنظيف عنصر التسخين بقطعة قماش رطبة. جفف عنصر التسخين تمامًا.
- نظّف الجهاز بقطعة قماش رطبة. جفف الجهاز تمامًا.
- احفظ الجهاز في مكان جاف، بعيدًا عن متناول الأطفال.

إخلاء المسؤولية

- تخضع للتغيير، يمكن تغيير المواصفات بدون إشعار مسبق.

6. مؤشر مستوى الماء
7. المقبض
8. دعامة الطاولة

قبل مواصلة الخطوات، نرجو منك الانتباه للملاحظات التالية:

- لا تغطي حامل الشواء برقائق الألومنيوم.
- لا تغطي حامل الشواء بصواني الألومنيوم.

الاستخدام الأولي

- قم بتنظيف الجهاز. ارجع إلى قسم "التنظيف والصيانة".
- قم بتنظيف حامل الشواء بقطعة قماش رطبة. جفف حامل الشواء تماماً.

التجميع (الشكل B)

قبل مواصلة الخطوات، نرجو منك الانتباه للملاحظات التالية:

- قبل التجميع، افصل قابس التيار الكهربائي دوماً عن مقبض الحائط.

تجميع الطاولة (الشكل B1 و B2)

- أدخل نهايات القضيب (11) في الفتحات الموجودة في الطاولة (5).
- قم بتركيب المقابض (7) في الطاولة (5) باستخدام المسامير (9).
- أدخل قطع التوصيل (10) في المقابض (7).
- ضع عنصر التسخين (4) على الطاولة (5). تأكد من أن عنصر التسخين (4) مدعم بشكل كافي بواسطة القضيب (11).
- برجاء التأكد من أن الحامل (21) تم إدخاله بشكل صحيح في الفتحة الموجودة في صندوق التحكم (22) حتى يتم تنشيط المفتاح الدقيق (الشكل B2).
- ضع حامل الشواء (3) على الطاولة (5).

112247- الاستخدام مع دعامة الطاولة (الشكل B3 و B4)

- قم بتركيب القاعدة السفلية (12) على الجزء السفلي (13) والجزء العلوي (14) من الدعامة.
- أدخل الجزء السفلي (13) في الجزء العلوي (14).
- قم بتركيب حامل الدعائم الطويلة (15) وحامل الدعائم القصيرة (16) إلى الدعائم باستخدام مسامير مولب (17) وصمولة مجنحة (18).
- ضع حامل القاعدة (19) على سنادات الدعائم (15 و 16).

- احتفظ بالجهاز بعيداً عن مصادر الحرارة.
- تأكد من عدم تلامس الجهاز بالمواد سريعة الاشتعال.
- لا تستخدم الفحم أو المواد القابلة للاحتراق المشابهة.
- تجنب تشغيل الجهاز عندما تكون يداك مبتلنتين.
- تجنب تشغيل الجهاز أثناء عدم ارتداء أي شيء في قدميك.
- انتبه للقطع الساخنة. الأسطح الموضوع عليها علامة تحذير كأسطح ساخنة عرضة لأن تصبح ساخنة أثناء الاستخدام. يمكن أن تصبح الأسطح الظاهرة ساخنة عند تشغيل الجهاز. يمكن أن يصبح السطح الخارجي ساخناً عند تشغيل الجهاز.
- ويصبح حامل الشواء ساخناً جداً أثناء الاستخدام. لا تلمس حامل الشواء الساخن.
- استخدم قفازات الفرن إذا احتجت إلى لمس الجهاز أثناء الاستخدام أو بعده بفترة وجيزة.
- لا تستخدم الجهاز في الأحوال الممطرة. لا تستخدم الجهاز في البيئات الرطبة.
- لا تستخدم الجهاز بالقرب من أحواض المياه، مثل البركة أو حمام السباحة.
- لا تقم بتحريك الجهاز أثناء تشغيله أو إذا ما زال ساخناً. افصل قابس التيار الكهربائي عن مقبض الحائط وانتظر إلى أن يبرد الجهاز.
- قم بتخزين الجهاز في مكان جاف عند عدم الاستخدام. تأكد من عدم وصول الأطفال إلى الأجهزة المخزنة.

الوصف (الشكل A)

تم تصميم جهاز الشواء 112247/112248 Princess BBQ لقي وشواء الطعام بدون استخدام الدهون. الجهاز مناسب للاستخدام في الأماكن المغلقة فقط. الجهاز مناسب للاستخدام المنزلي فقط.

1. قرص الترموستات
2. مؤشر درجة الحرارة
3. حامل الشواء
4. أداة التسخين
5. طاولة

تهانينا!

لقد اشترت أحد أجهزة Princess. نحن نهدف إلى توفير منتجات عالية الجودة بتصميم حسن وبسعر اقتصادي في متناول الجميع. ونأمل أنك ستستمتع باستخدام هذا الجهاز لسنوات عديدة.

إرشادات السلامة

يمكن استخدام هذا الجهاز بواسطة الأطفال من سن 8 سنوات وما فوق أو الأشخاص المصابين بإعاقة حركية أو عقلية أو حسية أو جسدية أو الذين يفتقرون إلى الخبرة والمعرفة إذا تم الإشراف عليهم أو إرشادهم إلى كيفية استخدام الجهاز بطريقة آمنة وفهمهم للمخاطر المحتملة. يجب على الأطفال عدم اللعب بهذا الجهاز. يجب على الأطفال عدم القيام بتنظيف وصيانة هذا الجهاز إلا إذا كانوا أكبر من 8 سنوات وفي وجود من يشرف عليهم. احرص على وضع الجهاز وكبل التيار الكهربائي بعيداً عن متناول الأطفال الأقل من 8 سنوات.

السلامة العامة

- اقرأ الدليل بعناية قبل الاستخدام. احتفظ بالدليل للرجوع إليه في المستقبل.
- لا تستخدم الجهاز والملحقات إلا في الاستخدامات المخصصة لها. لا تستخدم الجهاز والملحقات في أي استخدامات أخرى غير موصوفة في الدليل.
- لا تستخدم الجهاز أو أيا من الملحقات إن كان هناك أي جزء تالف أو معيب. إذا كان أحد الأجزاء أو الملحقات تالفاً أو معيباً، فيجب استبداله من قبل الشركة المصنعة أو وكيل إصلاح معتمد.
- لا تستخدم الجهاز بالقرب من حوض الاستحمام أو الدش أو حمام السباحة أو الأوعية الأخرى التي تحتوي على مياه.
- لا تغمس الجهاز في الماء أو السوائل الأخرى. إذا تم غمس الجهاز في الماء أو سائل آخر، فلا تخرج الجهاز بيديك. أفضل قابس التيار الكهربائي عن مقبس الحائط. إذا تم غمس الجهاز في الماء أو سائل آخر، فلا تستخدم الجهاز مرة أخرى.

السلامة الكهربائية

- قبل الاستخدام، تأكد دوماً من أن فلتية التيار الكهربائي هي الفلتية نفسها على لوحة التقدير بالجهاز.
 - قم بتوصيل الجهاز بمقبس حائط أرضي. إذا لزم الأمر، استخدم كبل توصيل أرضي بقطر مناسب (على الأقل $3 \times 1,5$ مم²).
 - للحصول على حماية إضافية، قم بتركيب الجهاز الحالي (RCD) بتيار تشغيل مقدر لا يتجاوز 30 مللي أمبير.
 - هذا الجهاز غير مخصص للتشغيل من خلال مؤقت خارجي أو وحدة تحكم عن بعد منفصلة.
 - تأكد من عدم دخول الماء في فتحات القابس بكبل التيار الكهربائي وكبل التوصيل.
 - احرص دوماً على فك كبل التيار الكهربائي وكبل التوصيل كلياً.
 - تأكد من أن كبل التيار الكهربائي لا يتدلى على حافة الجزء المستخدم ومن أنه لن يعلق عرضاً أو يتم التعثر فيه.
 - حافظ على كبل التيار الكهربائي بعيداً عن الحرارة والزيت والحواف الحادة.
 - افحص كبل التيار الكهربائي وقابس التيار الكهربائي بانتظام للتأكد من خلوها من علامات التلف. لا تستخدم الجهاز إذا كان كبل التيار الكهربائي أو قابس التيار الكهربائي تالفاً أو معيباً. فإن كان كبل التيار الكهربائي أو قابس التيار الكهربائي تالفاً أو معيباً، فيجب استبداله من قبل الشركة المصنعة أو وكيل إصلاح معتمد.
 - لا تقم بشد كبل التيار الكهربائي لفصل قابس التيار الكهربائي عن التيار الكهربائي.
 - أفضل قابس التيار الكهربائي عن التيار الكهربائي عند عدم استخدام الجهاز، وقبل التجميع أو الفك وقبل التنظيف والصيانة.
- ## إرشادات السلامة لجهاز BBQ
- لا تستخدم الجهاز في الهواء الطلق.
 - ضع الجهاز على سطح مستو ومستقر.
 - ضع الجهاز على سطح مضاد للبقع ومقاوم للحرارة.
 - لا تضع الجهاز على صفيحة.
 - تأكد من أن هناك مساحة كافية حول الجهاز للسماح للحرارة بالخروج وتوفير تهوية كافية.
 - لا تعطي الجهاز.

