

wëasy

**Instruction manual
Manuel d'utilisation
Gebrauchsanweisung
Gebruiksaanwijzing
Manual de Usuario
Manuale d'uso**



KW12

**ICE MAKER
MACHINE À GLAÇONS
EISMASCHINE
IJS MACHINE
MÁQUINA DE HIELO
MACCHINA DEL GHIACCIO**

ENGLISH

Thank you for purchasing our product

Be sure to read this manual before using this machine, proper use in accordance with the instructions.

Basic introduction

Ice maker is a professional product used to make ice, a luxurious appearance, Antiseptic of the internal material, suitable for long-term use. Work automatically ice-making system, wide-high-speed operation, and can maintain the good convenient and beautiful.

To maintain smooth and effective function of the ice machine, we recommend that you strictly follow with our instructions to operate. Appearance of the shape to the ice, ices produced is not easy to agglomerate.

Product Features

1. Using compressor cooling technology, high efficiency cooling performance;
2. Wide use range in every field including home, bars, restaurants, etc.
3. With transparent window, without opening the flip will be able to observe ice making conditions
4. Touch buttons and LED display, dynamic work status indication
5. Filled with ice, water Lack alarm, easy to grasp when the abnormal state of the ice

Components' Names

1. Transparent window
2. Cover
3. Operation panel
4. Wind outlet
5. Wind inlet
6. Power cord
7. Water outlet
8. Ice storage box
9. Evaporator
10. Ice making box

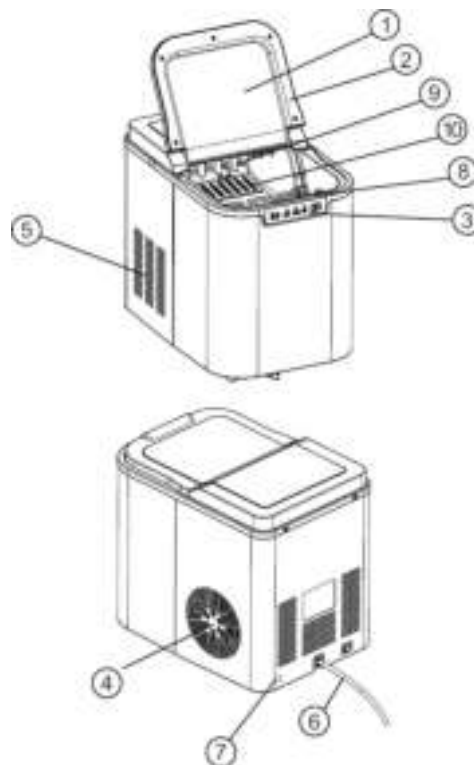

SAFETY PRECAUTIONS

1. Power supply need to be used match with product's specifications accordingly; if the voltage fluctuation range is large (more than the rated voltage \pm 10%), may cause ice machine not working properly, to avoid this happen regulator must be installed for use with it;
2. This ice machine is prohibited to put in flammable and flammable dangerous materials, as well as highly corrosive acid and alkali;
3. Plug, power cord appears damage or fails, do not use damaged power cord or plug, must go to
1. professional service organizations or persons to replace
4. Do not use the way: pull the cord to pull out the plug of ice maker, be sure to hold on tightly of the plug from the socket directly
5. Under the conditions of gas or other flammable gas leakage, do not use the ice machine
6. Unplug the plug under the following conditions: before cleaning or maintenance
7. Ice-making machine is designed to make ice, please do not use it to cool other foods or beverages, to avoid destroy system
8. Near the ice machine do not store or use gasoline and other flammable materials to avoid danger
9. Before moving ice machine must unplug the power cord to avoid damage to the cooling system
10. In the absence of professional guidance, do not to take parts of the machine to avoid danger
11. This appliance may be used by persons with reduced physical, sensory or mental capabilities or lack of experience or knowledge, provided that they are supervised or instructed in the safe use of the appliance

- and that they fully understand the potential hazards.
11. Should be urged to ensure that children do not play with this product
 12. This device is not intended for use by persons with reduced capacity on the physical, mental or sensory or lack of experience and knowledge (including children), unless he has !hem was asked to monitor or if they have had instructions on the use of the appliance by a person responsible for their safety. Children should be supervised to ensure they do not play with the device.
 13. If the power cord is damaged, it must be replaced with an after-sales service to avoid any danger.
 14. The device must not be used if it has been dropped, it obvious signs of damage are visible or if it has leaks.
 15. This appliance may be used by children of at least 8 years of age, as long as they are supervised and have been given instructions about using the appliance safely and are fully aware of the dangers involved.
 16. Cleaning and maintenance should not be carried out by children unless they are at least 8 years of age and are supervised by an adult.
 17. Keep the appliance and its power cord out of reach of children under 8 years of age.
 18. When using electrical equipment, safety precautions must always be taken to prevent the risk of fire, electric shock and/or injury in the event of misuse.
 19. Make sure that the voltage rating on the typeplate corresponds to your main voltage of your installation. If this is not the case, contact the dealer and do not connect the unit
 20. Never leave the unit unattended while in operation.
 21. Please keep this document at hand and give it to the

future owner in case of transfer of your device.

22. This appliance is intended for use in domestic and similar applications such as

- kitchen areas in shops, offices and other working environments
- farmhouses
- in hotels, motels and other residential environments
- guest rooms.

Place environment

- The ice machine should be used on a flat place
- Away from heating and avoid direct sunlight, so as not to affect the ice-making performance
- The machine should be placed in well-ventilated place , out of cooling air ice machine around 20cm or more space should be left
- Do not put use of it in too cold (below 5°C) environment
- Do not use the ice machine outdoor
- Remove all packaging components
- Placed the ice machine in the right place
- Better to clean it before use

Begin to use

- Power on it at first, after move the ice machine, please let it standby 30 minutes before power on I again;
- Pour water into the water storage box for ice making use(allow the water in line with standards for drinking)
- Push the  key to start ice making;

Operation panel

Buttons and Icon	Functions
 key	Ice making, standby, failures eliminating key s
WORK LED	Power indicator
ICE FULL LED	Ice full indicator
ADDWATER LED	Fill water indicator light



Failure and treatment

failure symptoms	Failure reasons	treatment
No display or power indicator is not lit		<ol style="list-style-type: none"> 1. Check the input power supply matches 2. Check the power cord is connected correctly 3. The internal parts wear, send to professional service maintenance department
ICE FULL LED light on or Blink	<ol style="list-style-type: none"> 1. Ice full 2. low-temperature protection (ambient temperature $\leq 5^{\circ}\text{C}$) 	<ol style="list-style-type: none"> 1. Automatic recovery after removal of ice; 2. Place ice machine into the environment to ensure that ambient temperature above 5°C
FILL WATER LED	Absence of water	<ol style="list-style-type: none"> 1. Pour the storage room into clean water, push the key to eliminate the failure 2. Water supply system or components damaged, send to professional service department to maintenance
FILL WATER, ICE FULL LED sare lit together	Ice making box reset in bad condition	<ol style="list-style-type: none"> 1. Check whether there have objects stuck in the ice box 2. The internal parts wear, send to professional service maintenance department
Ice making in poor condition	<ol style="list-style-type: none"> 1. Poor heat dissipation 2. Water for ice making temperature is too high 3. The ambient temperature is too high 4. leakage of refrigerant, 	<ol style="list-style-type: none"> 1. Clean the dust of cooling fans and in come & out come gates of wind 2. Pour into the ice making water at room temperature 3. Do not put the machine into environment at high temperature 4. Cooling system failure, send to professional service department to maintenance
Unusual noise	Wear of a fan or pump	<ol style="list-style-type: none"> 1. Ensure proper placement 2. Send to professional service department to maintenance

Clean and stop use

- Be sure to unplug the power plug before cleaning and a long time standby
- Clean or wipe the outer surface of the product with a soft cloth
- Water tank cleaning:
- Unscrew the nut of water outlet, Release out of the ice water;
- Pour clean water into the water tank, use a clean cloth to wipe water tank room around, till ice water drain outlet release all of the water, tighten the nut, pay attention to sealed with the plug. before grip the nut
- Do not use organic solvents, boiling water, cleaning agents, strong acids, strong acid and Alkaline etc substances for cleaning;
- If ice machine will standby for a long time, you should unplug the power cord, put the ice water system clean and dry with a clean cloth, placed in a clean place to storage

Technical parameters

Model No.:	KW12
Power supply	Refer to rating label
Refrigerant	Refer to rating label
Ice making capacity	12kg
Max ice storage	0.8kg
Max water storage	2.2kg
Filling water alarm	YES
Ice full alarm	YES
Functions Achieve	Keys
Display mode	LED
Outter sizes	249*360*327
Net Weight	11.5kg

Tips:

The above data for reference only; details please refer to the product rating label. If our products are updated sorry for no notice send;

If there are any technical problems, please contact our after sales service!

WARRANTY

The warranty period for our products is 2 years, unless otherwise stated, starting from the date of initial purchase or the date of delivery.

If you have any problems or questions, you can easily access our help pages, troubleshooting tips, FAQ, and user manuals on our service site: <https://sav.hkoenig.com>.

By typing the reference name of your device in the search bar, you can access all available online support, designed to best meet your needs.

If you still cannot find an answer to your question or problem, then click on "Did the answer solve your problem?". This will direct you to the Customer Support Request Form, which you can fill out to validate your request and get help.

WARRANTY CONDITIONS

The warranty covers all failures occurring under normal use, in accordance with the usage and specifications in the user's manual.

This warranty does not apply to packaging or transportation problems during shipment of the product by the owner. It also does not include normal wear and tear of the product, nor maintenance or replacement of consumable parts.

EXCLUSION OF WARRANTY

- Accessories and wearing parts (*).
- Normal maintenance of the device.
- All breakdowns resulting from improper use (shocks, failure to comply with power supply recommendations, poor conditions of use, etc.), insufficient maintenance or misuse of the device, as well as the use of unsuitable accessories.
- Damage of external origin: fire, water damage, electrical surge, etc.
- Any equipment that has been disassembled, even partially, by persons other than those authorized to do so (notably the user).
- The products whose serial number would be missing, deteriorated or illegible that would not allow its identification.
- The products subjected to leasing, demonstration, or exhibition.

(*) Some parts of your device, called wear parts or consumables, deteriorate with time and frequency of use of your device. This wear and tear are normal but can be accentuated by poor conditions of use or maintenance of your device. These parts are therefore not covered by the warranty.

The accessories supplied with the device are also excluded from the warranty. They cannot be exchanged or refunded. However, some accessories can be purchased directly through our website: <https://sav.hkoenig.com/>.

ENVIRONMENT

CAUTION:



Do not dispose of this product as it has with other household products. There is a separation of this waste product into communities, you will need to inform your local authorities about the places where you can return this product. In fact, electrical and electronic products contain hazardous substances that have harmful effects on the environment or human health and should be recycled. The symbol here indicates that electrical and electronic equipment should be chosen carefully, a wheeled waste container is marked with a cross.

Adeva SAS / H.Koenig Europe - 5 rue Mercier - 77290 Compans – France

www.hkoenig.com - sav@hkoenig.com - contact@hkoenig.com - Tél: +33 1 64 67 00 05

FRENCH

Merci d'avoir acheté notre produit. Assurez-vous de bien lire ce manuel et de le conserver pour s'y référer en cas de besoin.

Introduction

La machine à glaçons est un appareil professionnel avec une apparence luxueuse. L'intérieur est antibactérien et adapté à un usage sur le long terme. Le système de fabrication de glaçons est automatisé.

Pour préserver le bon fonctionnement de votre machine suivez scrupuleusement les indications de ce manuel.

Caractéristiques du produit

- La technologie de refroidissement à compression assure un grande efficacité.
- Large spectre d'utilisations: domestique et semi-professionnel (bars,, restaurants, etc.).
- Surveillez la fabrication des glaçons sans ouvrir l'appareil grâce au couvercle transparent.
- Panneau de commande avec des touches tactiles et affichage LED avec un indicateur de progression.
- Alarme de niveau d'eau insuffisant.

Dénomination des différents composants

1. Couvercle transparent
2. Couvercle
3. Panneau de commande
4. Sortie d'air
5. Entrée d'air
6. Câble d'alimentation
7. Sortie d'eau
8. Stockage de la glaçons
9. Evaporateur
10. Machine à glaçons

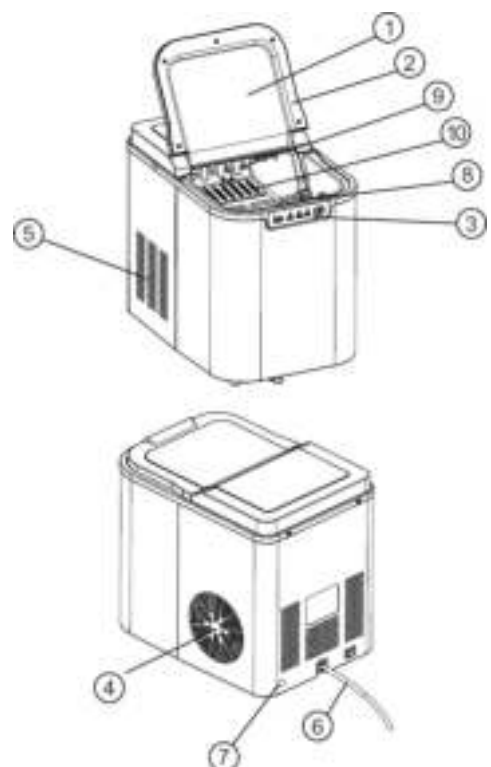

Mesures de sécurité

- Respectez la puissance de l'appareil, en cas de fluctuation du voltage supérieure à 10% l'appareil pourrait être endommagé.
- Ne jamais verser de produits dangereux, inflammables, acides ou alcalins dans la machine à glaçons.
- Ne jamais se servir de l'appareil si le câble d'alimentation est détérioré. En cas de besoin, confiez l'appareil à un réparateur professionnel.
- Ne jamais tirer sur le câble d'alimentation pour débrancher l'appareil ou le déplacer.
- Ne jamais utiliser l'appareil en cas de fuite de gaz ou dans tout autre environnement dangereux.
- Ne jamais nettoyer l'appareil pendant que celui-ci est branché.
- Ne pas utiliser la machine pour tout autre usage que celui pour lequel elle a été étudiée.
- Ne pas utiliser la machine près de produits inflammables.
- Toujours débrancher l'appareil avant de le bouger.
- Ne jamais démonter ou modifier l'appareil vous-même.
- Ce produit n'est pas adapté pour être utilisé en toute sécurité par des personnes affectées par un handicap physique ou bien par des enfants non supervisés.
- Ne jamais laisser les enfants jouer avec l'appareil.
- Cet appareil peut être utilisé par des personnes dont les capacités physiques, sensorielles ou mentales sont réduites ou dont l'expérience ou les connaissances ne sont pas suffisantes, à condition qu'elles bénéficient d'une surveillance ou qu'elles aient reçu des instructions quant à l'utilisation de l'appareil en toute sécurité et qu'elles en comprennent bien les dangers potentiels.
- Les enfants doivent être surveillés pour s'assurer qu'ils ne jouent pas avec l'appareil.
- Si le cordon d'alimentation est endommagé, il doit être

remplacé auprès d'un Service après-vente afin d'éviter tout danger.

- L'appareil ne doit pas être utilisé s'il a chuté, s'il y a des signes visibles de dommages ou en cas de fuite
- Cet appareil peut être utilisé par des enfants âgés
- d'au moins 8 ans, à condition qu'ils bénéficient d'une surveillance ou qu'ils aient reçu des instructions quant à l'utilisation de l'appareil en toute sécurité et qu'ils comprennent bien les dangers encourus.
- Le nettoyage et l'entretien par l'utilisateur ne doivent pas être effectués par des enfants, à moins qu'ils ne soient âgés de plus de 8ans et qu'ils soient sous la surveillance d'un adulte.
- Conserver l'appareil et son câble hors de portée des enfants âgés de moins 8ans.
- Lors de l'utilisation d'appareils électriques, des précautions de sécurité doivent toujours être prises pour prévenir tout risque d'incendie, de choc électrique et/ou de blessure en cas de mauvaise utilisation.
- Vérifier que le voltage indiqué sur la plaque signalétique de l'appareil correspond bien à celui de votre installation électrique. Si ce n'est pas le cas, adressez-vous au revendeur et ne branchez pas l'appareil
- Ne jamais laisser l'appareil sans surveillance lorsqu'il est en fonctionnement.
- Veuillez conserver ce document à disposition et le remettre au futur propriétaire en cas de cession de votre appareil.
- Cet appareil est destiné à être utilisé dans des applications domestiques et similaires telles que :
 - les zones de cuisine dans les magasins, les bureaux et autres environnements de travail
 - les fermes
 - dans les hôtels, les motels et autres environnements de

type résidentiel
- les chambres d'hôtes.

Environnement

- Poser l'appareil sur une surface plane.
- Ne pas placer l'appareil directement sous une source de chaleur ou au soleil pour éviter de provoquer une surchauffe de l'appareil.
- Placer l'appareil dans un endroit bien ventilé et laisser 20cm d'espace au tour pour laisser l'appareil évacuer le surplus de chaleur.
- Ne pas utiliser dans un environnement froid (inférieure à 5°C).
- Ne pas utiliser en extérieur.

Préparation avant utilisation

- Déballez l'appareil.
- Vérifiez que vous avez tous les éléments et le mode d'emploi.
- Placez la machine sur la surface où vous comptez l'utiliser.
- Nettoyez l'appareil avant la première utilisation.

Première utilisation

- Avant d'allumer la machine pour la première fois et après l'avoir bougée, laisser l'appareil reposer durant 30 minutes.
- Ne jamais dépasser la quantité d'eau maximale, une jauge de niveau maximum est présente à l'intérieur du bac à glace.
- Allumez l'appareil.

Panneau de commande

Bouton / Icone	Fonctions
Bouton 	Production de glaçons, standby, témoin de panne
WORK	Témoin de tension
ICE FULL	Témoin de remplissage du bac d'eau
ADD WATER	Témoin de niveau d'eau insuffisant



PANNES ET DÉPANNAGES

Panne	Origine	Solution
Pas d'affichage ou témoin de tension non allumé		Vérifiez la compatibilité de voltage de votre installation électrique Vérifiez que le câble d'alimentation est bien connecté Panne interne: renvoyer au service après vente
ICE FULL LED est allumée ou clignote	Le bac de glaçons est plein La température ambiante est trop basse	1. Se corrige en vidant le bac 2. Placez l'appareil dans un environnement plus chaud (au dessus de 5°C)
FILL WATER LED	Manque d'eau	Le remplissage du bac solutionne le problème Panne interne, renvoyer au service après vente
FILL WATER, ICE FULL LED Allumées simultanément	Le bac est mal placé	Réajuster le bac Panne interne, renvoyer au service après vente
Les glaçons sont de mauvaise qualité	Mauvaise évacuation de l'air La température de l'eau ajoutée est trop haute	1. Dégagez la sortie d'air et nettoyez bien la grille
	3. La température ambiante est trop haute 4. Fuite du liquide réfrigérant	Ajoutez de l'eau à température ambiante Placez l'appareil dans un environnement à température plus basse Panne interne, renvoyer au service après vente
Bruit inhabituel	Usure de la pompe	Placez la machine sur une surface bien plane Panne interne, renvoyer au service après vente

Nettoyage

- Toujours débrancher avant de nettoyer
- Ne pas rayer la surface externe de l'appareil, nettoyer à l'aide d'un chiffon doux
- Nettoyage du réservoir à eau :
- Dévisser la sortie d'eau et dégager le bac
- Nettoyer avec de l'eau et un chiffon doux. Replacer la sortie d'eau en veillant à l'étanchéité
- Ne pas utiliser de détergents agressifs
- Si vous prévoyez de ne pas utiliser l'appareil pendant une longue période de temps, gardez le parfaitement propre et dans un endroit sec et bien ventilé

Paramètres techniques

Voltage recommandé	Se référer à l' étiquette
Réfrigérant	Se référer à l' étiquette
Capacité de glaçons	12 Kg
Maintient de glaçons	0.8 Kg
Quantité d'eau maximale	2.2 Kg
Alarme de trop plein d'eau	Oui
Alarme de charge de glaçons maximum	Oui
Fin de programme	Bouton
Panneau d'affichage	LED
Dimensions extérieures	249*360*327
Poids	11.5 Kg

Conseils:

Les caractéristiques présentées sont seulement indicatives, se référer à l'étiquette
En cas de problème veuillez contacter le service après vente

GARANTIE

La durée de garantie de nos produits est de 2 ans, sauf décret en vigueur, à compter de la date d'achat initiale ou la date de livraison.

En cas de problèmes ou d'interrogations, vous pouvez facilement accéder à nos pages d'aides, conseils de dépannage, FAQ et modes d'emplois sur notre site SAV : <https://sav.hkoenig.com>.

En tapant le nom de référence de votre appareil dans la barre de recherche, vous accédez à tous les supports en ligne disponibles, conçus pour vous répondre au mieux à vos besoins.

Si vous ne trouvez toujours pas de réponse à votre question ou votre problème, alors cliquez sur « Est-ce que la réponse a résolu votre problème ? ». Vous accéderez alors au formulaire de demande d'assistance SAV, qu'il vous suffira de compléter pour valider votre demande et obtenir de l'aide.

CONDITIONS DE GARANTIE

La garantie couvre l'ensemble des pannes survenant dans le cadre d'une utilisation normale, conforme aux usages et spécifications présentes sur le manuel d'utilisation.

Cette garantie ne s'applique pas aux problèmes d'emballage ou de transport pendant l'expédition du produit par son propriétaire. Elle n'inclut également pas l'usure normale du produit, ni la maintenance ou le remplacement de pièces consommables.

EXCLUSION DE GARANTIE

- Les accessoires et les pièces d'usure (*).
- L'entretien normal de l'appareil.
- Toutes pannes survenant par suite d'une mauvaise utilisation (chocs, non-respect des préconisations d'alimentation électrique, mauvaises conditions d'utilisation, etc.), d'un entretien insuffisant ou d'un détournement de fonction de l'appareil, ainsi que l'usage d'accessoires non appropriés.
- Les dommages d'origine externe : incendie, dégâts des eaux, surtension électrique, etc.
- Tout matériel qui aura été démonté même partiellement par des personnes autres que celles habilitées (notamment l'utilisateur).
- Les produits dont le numéro de série serait absent, détérioré ou illisible que ne permettrait pas son identification.
- Les produits soumis à la location, à la démonstration ou à l'exposition.

(*) Certaines pièces de votre appareil dites pièces d'usure ou consommables se détériorent avec le temps et la fréquence d'usage de votre appareil. Cette usure est normale, mais peut être accentuée par des mauvaises conditions d'utilisation ou entretien de votre appareil. Ces pièces ne sont donc pas couvertes par la garantie.

Les accessoires fournis avec l'appareil sont également exclus du champ de la garantie. Ils ne peuvent donc être ni échangés, ni remboursés. Toutefois, certains accessoires peuvent être directement achetés via notre site : <https://sav.hkoenig.com/>.

ENVIRONNEMENT

ATTENTION :



Vous ne devez pas vous débarrasser de cet appareil avec vos déchets ménagers. Un système de collecte sélective pour ce type de produit est mis en place par les communes, vous devez vous renseigner auprès de votre mairie afin d'en connaître les emplacements. En effet, les produits électriques et électroniques peuvent contenir des substances dangereuses qui ont des effets néfastes sur l'environnement ou la santé humaine et doivent être recyclés. Le symbole ci-contre indique que les équipements électriques et électroniques font l'objet d'une collecte sélective, il représente une poubelle sur roues barrée d'une croix.

Adeva SAS / H.Koenig Europe - 8 rue Marc Seguin, 77290 Mitry-Mory, France
www.hkoenig.com - <https://sav.hkoenig.com> - Tél: +33 1 64 67 00 05

DEUTSCH

Vielen Dank, dass Sie sich für den Kauf unseres Gerätes entschieden haben.

Versichern Sie sich dieses Handbuch gut gelesen zu haben und bewahren Sie dieses Handbuch gut auf.

Grundlegende Hinweise

Die Eismaschine ist ein professionelles Produkt mit einem luxuriösem Design. Das Innenmaterial ist antiseptisches und ist der Langzeitnutzung angepasst.

Das System zur Herstellung von Eiswürfeln ist automatisiert. Um eine effektive Nutzung der Maschine beizubehalten, empfehlen wir Ihnen unsere Anleitung strengstens zu befolgen.

Produkteigenschaften

- Nutzen einer Kompressor Kühltechnologie, hoch effiziente Kühlperformance.
- Vielzahl an Nutzungsumgebungen,,: Eigengebrauch oder Professionell (Bars, Restaurants usw.)
- Dank des durchsichtigen Fensters ist es möglich, den Eisherstellungsprozess ohne die Klappe zu öffnen zu beobachten.
- Touch Bedienung und LED-Display, dynamische Arbeitsstatus anzeige
- Alarm wenn das Wasserlevel mangelhaft ist

Namen der Komponenten

1. Durchsichtiges Fenster
2. Deckel
3. Bedienfeld
4. Windauslassöffnung
5. Windeinlassöffnung
6. Stromkabel
7. Wasserablauf
8. Eisbehälter
9. Evaporator
10. Eismaschine

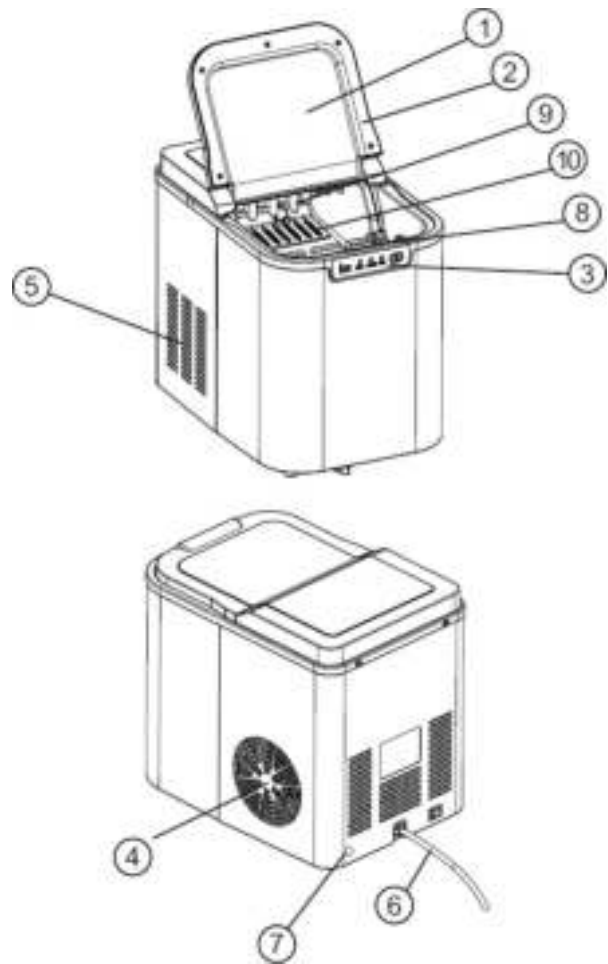

Sicherheitsmaßnahmen

- Respektieren Sie die Stärke des Gerätes, im Falle einer Spannung von über 10% kann das Gerät beschädigt werden.
- Schütten Sie niemals gefährliche Flüssigkeiten, brennbar oder säureartig in die Maschine.
- Benutzen Sie niemals die Maschine, wenn das Stromkabel beschädigt ist. Wenden Sie sich bei Bedarf an eine professionelle Hilfskraft.
- Ziehen Sie niemals am Stromkabel um es aus zu stecken oder um zu stellen.
- Benutzen Sie das Gerät niemals bei Gasaustritt oder in jeglicher gefährlichen Umgebung.
- Reinigen Sie das Gerät nie, wenn es eingesteckt ist.
- Benutzen Sie das Gerät nie für einen anderen als den ursprünglich vorgesehenen Zweck.
- Benutzen Sie das Gerät nicht in der Nähe von

brennbaren Flüssigkeiten.

- Stecken Sie das Gerät immer aus bevor Sie es umstellen.
- Nehmen Sie das Gerät niemals selber auseinander oder modifizieren Sie es.
- Dieses Gerät ist nicht dafür Gedacht um von Behinderten Personen oder Kleinkindern benutzt zu werden.
- Lassen Sie Kinder niemals mit dem Gerät spielen.
- Dieses Gerät kann von Personen mit eingeschränkten körperlichen, sensorischen oder geistigen Fähigkeiten oder mangelnder Erfahrung und Kenntnis benutzt werden, vorausgesetzt, dass sie beaufsichtigt oder in der sicheren Benutzung des Gerätes unterwiesen werden und die möglichen Gefahren vollständig verstehen.
- Wenn das Netzkabel beschädigt ist, muss es mit einem Kundendienst ersetzt werden, um Gefahren zu vermeiden. Das Gerät darf nicht benutzt werden, wenn es fallen gelassen wurde, wenn auffällige Zeichen von Beschädigungen sichtbar sind oder wenn es undicht ist
- Dieses Gerät darf von Kindern ab 8 Jahren benutzt werden, sofern diese beaufsichtigt werden oder eine Einweisung in den sicheren Gebrauch des Geräts erhalten haben und die damit verbundenen Gefahren verstehen.
- Kinder dürfen das Gerät nur reinigen oder pflegen, wenn sie mindestens 8 Jahre alt sind und von einem Erwachsenen beaufsichtigt werden.
- Bewahren Sie das Gerät und das zugehörige Netzkabel außerhalb der Reichweite von Kindern unter 8 Jahren auf.

- Bei der Verwendung elektrischer Geräte sind stets Sicherheitsvorkehrungen zu treffen, um bei unsachgemäßer Verwendung die Gefahr von Bränden, elektrischen Schlägen und/oder Verletzungen zu vermeiden.
- Achten Sie darauf, dass die auf dem Typenschild angegebene Nennspannung mit Ihrer Netzspannung übereinstimmt Ihrer Installation. Wenn dies nicht der Fall ist, wenden Sie sich an den Händler und schließen Sie das Gerät nicht an.
- Lassen Sie das Gerät während des Betriebs niemals unbeaufsichtigt.
- Bitte halten Sie dieses Dokument bereit und geben Sie es im Falle einer Übertragung Ihres Gerätes an den zukünftigen Besitzer weiter.
- Dieses Gerät ist für die Verwendung in Haushalten und ähnlichen Bereichen vorgesehen, wie z. B.
 - Küchenbereiche in Geschäften, Büros und anderen Arbeitsumgebungen
 - in Bauernhäusern
 - in Hotels, Motels und anderen Wohnbereichen
 - Gästezimmern.

Nutzungsumgebung

- Stellen Sie das Gerät auf einen ebenen Untergrund
- Um eine Überhitzung des Gerätes zu verhindern , stellen Sie das Gerät niemals unter eine Wärmequelle oder in der Sonne.
- Stellen Sie das Gerät an einen gut belüfteten Ort und lassen Sie 20 cm Freiraum um dieses um die überschüssige wärme loswerden zu können.
- Nutzen Sie das Gerät nicht in einer kalten Umgebung (weniger als 5°C).
- Nutzen Sie das Gerät nicht Draußen.

Vorbereitungen vor der Nutzung

- Packen Sie das Gerät aus.
- Vergewissern Sie sich, über alle Einzelteile und die Bedienungsanleitung zu verfügen.
- Stellen Sie das Gerät auf die Stelle, auf welcher Sie dieses Nutzen wollen.
- Reinigen Sie das Gerät vor der ersten Nutzung.

Erste Nutzung

1. Bevor Sie die Maschine zum ersten mal benutzen und diese bewegt haben, lassen Sie diese 3 Minuten ruhen.
2. Überschreiten Sie niemals das maximale Wasserlevel. Eine Markierung zur maximalen Füllmenge ist im Eisbehälter.
3. Schalten Sie das Gerät an.

Bedienfeld

Tasten und Zeichen	Funktion
Taste 	Eis herstellen, Standby, Fehlerbehebungstaste
WORK LED	Power Anzeige
ICE FULL LED	Eisfach voll Anzeige
ADD WATER LED	Wasserauffüllen Anzeige

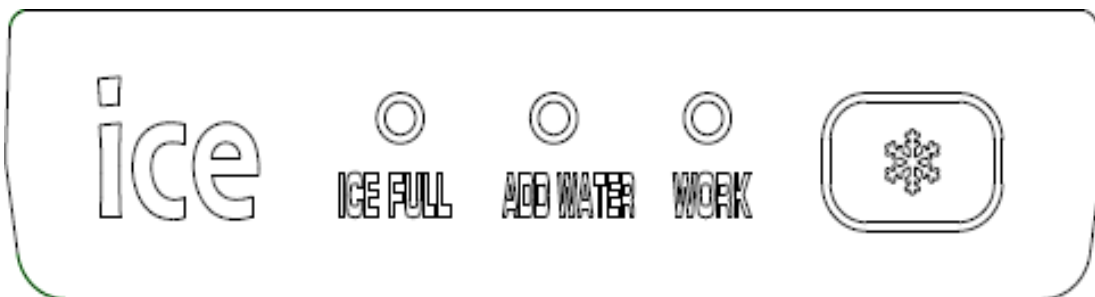

Fehler und Behandlung

Fehler symptome	Fehler Ursache	Behandlung
Kein Display oder Poweranzeige leuchtet nicht		Überprüfen Sie die Stromversorgung Überprüfen Sie ob das Stromkabel korrekt angeschlossen ist Interner Fehler: Schicken Sie das Gerät an die Support Service Abteilung
ICE FULL LED leuchtet oder blinkt	Der Eisbehälter ist voll Schutz vor niedriger Temperatur (Umgebungstemperatur ist $<5^{\circ}\text{C}$)	Automatische Erholung nach entnehmen des Eises. Stellen Sie die Eismaschine an einen Ort an dem die Temperatur über 5°C ist
FILL WATER LED	Wassermangel	Füllen Sie sauberes Wasser in den Behälter. Interner Fehler: Schicken Sie das Gerät an die Support Service Abteilung
FILL WATER, ICE FULL LED leuchten gleichzeitig	Eisbehälter ist falsch platziert	Überprüfen Sie ob Gegenstände im Eisbehälter sind und dieser korrekt platziert ist Interner Fehler: Schicken Sie das Gerät an die Support Service Abteilung
Menge des Eises sehr gering	Schlechte Luft Entweichung Die Temperatur des Wassers zur Eisherstellung ist zu hoch Die Umgebungstemperatur ist zu hoch Kühlflüssigkeit tritt aus	Reinigen Sie die Luft Ein- und Auslassfilter. Füllen Sie Wasser mit Zimmertemperatur nach Stellen Sie die Maschine in eine Umgebung mit niedrigerer Temperatur Interner Fehler: Schicken Sie das Gerät an die Support Service Abteilung
Anormales Geräusch	Pumpe abgenutzt	Überprüfen Sie die korrekte Platzierung Interner Fehler: Schicken Sie das Gerät an die Support Service Abteilung

Reinigen

- Vergewissern Sie sich vor dem reinigen oder eines längeren Standby, dass das Stromkabel aus gesteckt ist.
- Reinigen Sie das äußere Material des Produktes mit einem weichen lappen.
- Reinigen des Wassertanks:
- Schrauben Sie den Wasserablauf ab und befreien Sie den behälter.
- Füllen Sie sauberes Wasser in den Wassertank, benutzen Sie einen sauberen Lappen um den Wassertank zu reinigen.
- Benutzen Sie keine organischen lösungen, kochendes Wasser, Reinigungsmittel und starke Säuren usw.
- Wenn die Eismaschine für eine lange Zeit unbenutzt bleiben wird, sollten sie diese aus stecken, das Reinigungsprogramm betätigen, mit einem trockenen Lappen abwischen und die Maschine an einem sauberen Platz lagern.

Technische Parameter

Stromstärke	Etikette als Referenz
Kühlmittel	Etikette als Referenz
Eiskapazität	12KG
Max Eis Lagerung	0.8KG
Max Wasserfüllung	2.2 kg
Voller Wasserbehälter Alarm	Ja
Voller Eisbehälter Alarm	JA
Programmende	Tasten
Display	LED
Maße	249*360*327
Gewicht	11.5 kg

Hinweis:

- Die oben genannten Daten sind nur zur Orientierung; für genauere Details wenden Sie sich bitte an das Etikett.
- Bei jeglichen technischen Problemen, kontaktieren Sie bitte unseren Verkaufsservice

GARANTIE

Die Garantiezeit für unsere Produkte beträgt 2 Jahre, sofern keine anderen Bestimmungen gelten, ab dem Datum des ursprünglichen Kaufs oder ab dem Lieferdatum.

Bei Problemen oder Fragen können Sie sich an unsere Hilfeseiten, Tipps zur Fehlerbehebung, FAQs und Bedienungsanleitungen auf unserer Kundendienst-Website wenden:

<https://sav.hkoenig.com>.

Wenn Sie den Referenznamen Ihres Geräts in die Suchleiste eingeben, erhalten Sie Zugang zu allen verfügbaren Online-Supports.

Wenn Sie immer noch keine Antwort auf Ihre Frage oder Ihr Problem finden, dann klicken Sie auf "Hat die Antwort Ihr Problem gelöst?". Sie können dieses Formular ausfüllen, um Ihre Anfrage zu bestätigen und Hilfe zu erhalten.

GARANTIEBEDINGUNGEN

Die Garantie deckt alle Defekte ab, die bei normalem, bestimmungsgemäßem Gebrauch und den in der Bedienungsanleitung enthaltenen Spezifikationen auftreten.

Diese Garantie gilt nicht für Probleme mit der Verpackung oder dem Transport während des Versands des Produkts durch den Eigentümer. Sie umfasst auch nicht den normalen Verschleiß des Produkts, die Wartung oder den Austausch von Verschleißteilen.

AUSSCHLUSS DER GARANTIE

- Zubehör und Verschleißteile (*).
- Die normale Wartung des Geräts.
- Alle Defekte, die durch unsachgemäßen Gebrauch (Stöße, Nichteinhaltung der empfohlenen Stromzufuhr, schlechte Nutzungsbedingungen usw.), unzureichende Wartung oder Zweckentfremdung des Geräts auftreten, sowie die Verwendung von ungeeignetem Zubehör.
- Schäden durch äußere Einflüsse: Brand, Wasserschäden, elektrische Überspannung usw.
- Alle Geräte, die von anderen als den befugten Personen (insbesondere dem Nutzer) auch nur teilweise auseinandergelassen wurden.
- Produkte, deren Seriennummer fehlt, beschädigt oder unleserlich ist, sodass sie nicht identifiziert werden können.
- Produkte, die vermietet, vorgeführt oder ausgestellt werden.

(*). Einige Teile Ihres Geräts, die als Verschleißteile oder Verbrauchsmaterialien bezeichnet werden, verschleiben mit der Zeit und der Häufigkeit der Nutzung Ihres Geräts. Diese Abnutzung ist normal, kann aber durch falsche Nutzung oder Pflege Ihres Geräts noch verstärkt werden. Diese Teile sind daher nicht durch die Garantie abgedeckt.

Das mit dem Gerät gelieferte Zubehör ist ebenfalls von der Garantie ausgeschlossen. Sie können daher weder umgetauscht noch erstattet werden. Einige Zubehöerteile können jedoch direkt über unsere Website <https://sav.hkoenig.com/> erworben werden.

UMWELT

ACHTUNG:



Werfen Sie nicht dieses Produkt, wie es mit anderen Haushaltsprodukten hat. Es gibt eine Mülltrennung von diesem Produkt in Gemeinden, Sie müssen Ihre lokalen Behörden über die Orte, wo man dieses Produkt zurückgeben können zu informieren. In der Tat enthalten elektrische und elektronische Produkte gefährliche Stoffe, die schädliche Auswirkungen auf die Umwelt oder die menschliche Gesundheit haben und sollte recycelt werden. Das Symbol hier darauf hinweisen, dass elektrische oder elektronische Geräte sollten sorgfältig ausgewählt werden, ist ein fahrbarer Abfallbehälter mit einem Kreuz markiert.

Adeva SAS / H.Koenig Europe - 8 rue Marc Seguin, 77290 Mitry-Mory, France
www.hkoenig.com - <https://kundenservice.hkoenig.com> - Tél: +33 1 64 67 00 05

NEDERLANDS

Bedankt voor de aankoop van ons product.

Lees de gebruiksaanwijzing van dit apparaat zorgvuldig, voordat het apparaat gaat gebruiken. Houd deze instructies bij voor toekomstig gebruik.

Basis Introductie

De Ijs Maker is een professioneel product om ijs te maken, met een luxe design, met antiseptisch binnen materiaal, geschikt voor langdurig gebruik. Het heeft een automatisch ijs-maak-systeem, hoge snelheid operatie. Om de functie van het apparaat soepel en effectief te laten verlopen, raden wij uw aan om tijdens de operatie volgende instructies op te volgen. De vorm van de blokjes, verschillen met elke keer.

Productie Functie

Het gebruikt een compressor koeling techniek met hoge efficiënt en koeling

Het kan overall worden gebruikt, inclusief in uw huis, kroeg, restaurant, etc.

Het heeft een transparant venster waar u het maken van de ijs klonten kan observeren zonder de klep te openen

Touch toetsen op het LED display, dynamische status indicatie

Met ijs vullen, lekkage alarm, makkelijk om te grijpen als het staat van het ijs abnormaal is

Namen van onderdelen

1. Transparant venster
2. Deksel
3. Bedieningspaneel
4. Lucht uitlaat
5. Lucht inlaat
6. Kabel
7. Water uitlaat
8. Ijs opslag box
9. Verdamp

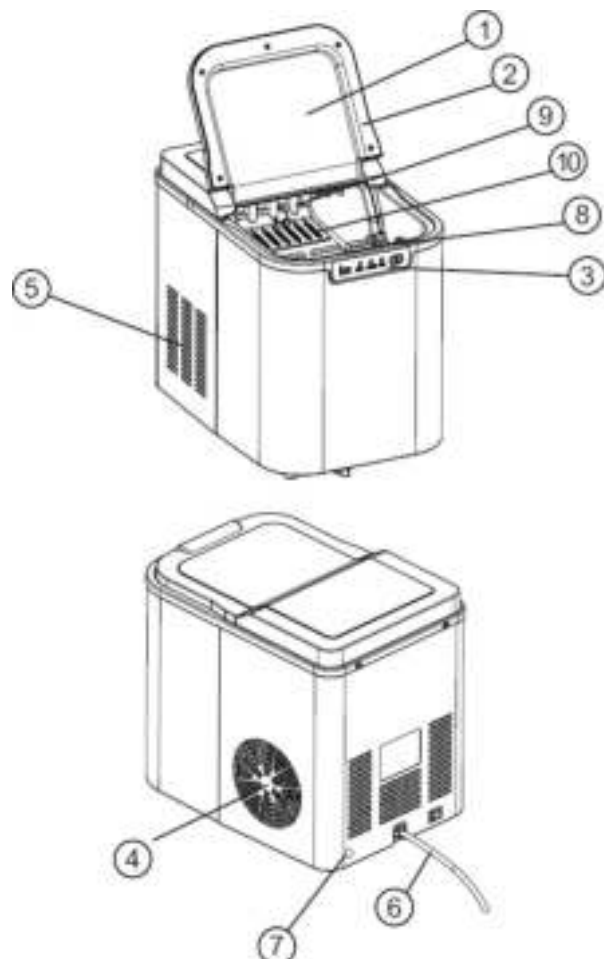

Veiligheidsmaatregelen

- De spanning in uw huis moet overeenkomstig zijn met de spanning van het apparaat (een hogere spanning kan tot schade aan de machine leiden. Om dit te voorkomen moeten regulatoren geïnstalleerd worden.
- De ijs machine mag niet in de buurt van vlambaar materialen of zeer corrosief zuur of alkali komen.
- Als het kabel beschadigd is of het niet doet, neem contact op met de fabrikant om het te vervangen.
- Verwijder het de stekker nooit via aan het kabel van de ijs machine te trekken, houd de stekker vast en verwijder deze direct.
- Gebruik de ijs machine niet als er een gas lekkage is.
- Ontkoppel het apparaat voordat u het gaat reinigen.
- De ijs machine werd ontworpen om ijs te maken, gebruik het apparaat niet voor andere doeleinden.
- Gebruik geen vlambaare materialen of gasoline in de buurt van de ijs machine om gevaren te voorkomen.
- Voordat u de ijsmachine gaat verplaatsen, ontkoppel het kabel om schade aan het koeling systeem te vermijden.
- Probeer het apparaat nooit zelf uit elkaar te halen, doe dit alleen onder leiding van een professionele iemand.
- Dit apparaat is niet geschikt voor mensen met een fysieke of mentale handicap of mensen zonder ervaring (inclusief kinderen), en mag alleen onder toezicht van een verantwoordelijk persoon gebruikt worden.
- Zorg ervoor dat kinderen niet met het apparaat spleen
- Dit apparaat kan worden gebruikt door personen met

verminderde fysieke, zintuiglijke of mentale vermogens of met gebrek aan ervaring of kennis, op voorwaarde dat zij onder toezicht staan of instructies hebben gekregen over het veilige gebruik van het apparaat en dat zij de mogelijke gevaren volledig begrijpen.

- Als het netsnoer beschadigd is, moet het worden vervangen door een after-sales service om elk gevaar te voorkomen.
- Het apparaat mag niet worden gebruikt als het is gevallen, er zijn duidelijke tekenen van schade zichtbaar of er zijn lekken.
- Dit apparaat mag worden gebruikt door kinderen vanaf 8 jaar en ouder indien dit gebeurt onder toezicht, als zij van tevoren instructies hebben ontvangen betreffende het veilige gebruik van het apparaat en als zij de mogelijke gevaren kennen.
- Reiniging en onderhoud mogen niet worden uitgevoerd door kinderen tenzij ze 8 jaar of ouder zijn en onder toezicht van een volwassene staan.
- Houd het apparaat en het snoer buiten bereik van kinderen onder de 8 jaar.
- Bij het gebruik van elektrische apparatuur moeten altijd veiligheidsmaatregelen worden genomen om het risico van brand, elektrische schokken en/of letsel in geval van verkeerd gebruik te voorkomen.
- Controleer of de spanning op het typeplaatje overeenkomt met de spanning die op het typeplaatje staat van uw installatie. Als dit niet het geval is, neem dan contact op met de dealer en sluit het apparaat niet aan.
- Laat het apparaat nooit onbeheerd achter terwijl het in bedrijf is.

- Bewaar dit document bij de hand en geef het aan de toekomstige eigenaar in geval van overdracht van uw apparaat.
- Dit apparaat is bedoeld voor gebruik in huishoudens en soortgelijke ruimten, zoals
 - keukenruimten in winkels, kantoren en andere werkomgevingen
 - in boerderijen
 - in hotels, motels en andere woonwijken
 - gastenkamers.

Plaatsing

- De ijs machine moet op een even oppervlak geplaatst worden
- Uit de buurt van direct zonlicht zo dat het geen effect op het ijs maak proces heeft
- De machine moet op een goed door geluchte plaats geplaatst worden waar het koel is. Het apparaat moet minstens 20 cm van de muur geplaatst worden.
- Gebruik het niet in te lage temperaturen (onder 5 graden)
- Gebruik het apparaat niet buitenshuis

Vorbereiding

- Verwijder de verpakking
- Controleer of alle onderdelen en informatie aanwezig zijn
- Plaats de ijs machine op de juiste plek
- Reinig het apparaat voor gebruik

Het Gebruik

- Schakel het apparaat in en laat het 30 minuten op stand-by voordat u het opnieuw gebruikt.
- Giet water in de opslag box om ijs te maken (schoon drink water)
- Druk op ~~toets~~ en begin ijs te maken

Bedieningspaneel

Toetsen en Icons:



Sleutel

WERK LED

IJS VOL LED

VUL WATER BIJ LED

Functies:

Ijs maken, stand-by, mislukking

Power indicatie

Ijs vol indicatie

Water bijvullen indicatie licht

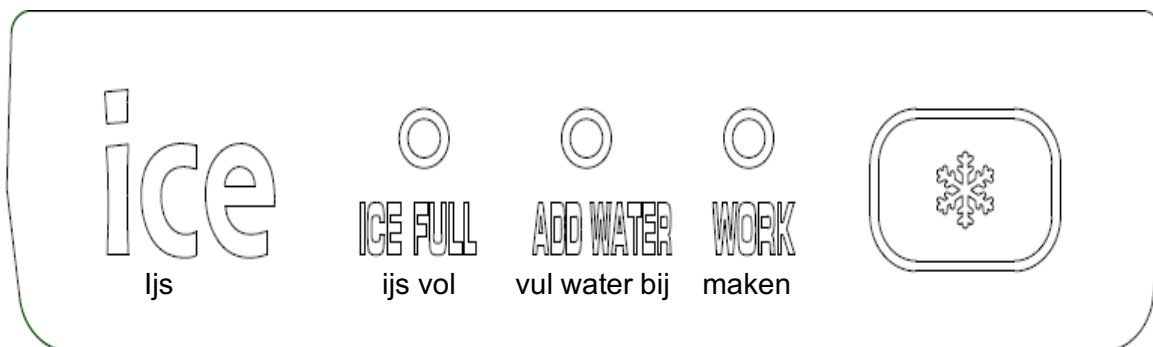

Problemen Oplossen

Probleem	Oorzaak	Oplossen
Display of power indicatie licht niet op		Controleer of de spanning van het kabel overeenkomt met de spanning in uw huis Controleer of het kabel goed geconecteerd is Als interne onderdelen kapot zijn, stuur ze naar de fabrikant
Ijs vol LED licht op of blinkt	Ijs vol lage temperatuur bescherming (ruim temperatuur <<5 C)	Automatische uitschakeling naar de verwijdering van ijs plaats de ijs machine waar de temperatuur boven de 5 graden is
Vul water bij LED	Geen water	Giet vers water in de opslag box en druk op de eliminatie sleutel Het water systeem of onderdeel is beschadigd, stuur deze na u fabrikant
Vul Water, Ijs vol LED lichten op	Ijs maker box in slechte conditie	Controleer of her onderdelen vast zitten Stuur interne onderdelen na u fabrikant of winkel van aankoop
Ijs maker in slechte conditie	Slechte lucht uitlaat water voor ijs maker is te warm ruim temperatuur is te hoog lekkage in de koeling	Reinig de koeling ventilatie en verwijder lucht Giet water van ruim temperatuur in de ijs maker Gebruik de machine niet in hoge temperaturen Koeling systeem mislukking, stuur deze op naar u fabrikant
Raar geluid	Ventilatie of pomp kapot	Controleer juiste plaatsing Stuur naar uw fabrikant

Reiniging en Onderhoud

- Verwijder het kabel voordat u het gaat reinigen of opslaan
- Reinig de buitenkant van het apparaat met een schoon

doek

- Reiniging van de water tank:
- Draai de knop van de tank los en verwijder het water
- Giet vers water in de tank and gebruik een schone doek op de water tank te reiniging, en draai de knop weer aan
- Gebruik geen organische reinigingsmiddelen, koken water, detergent, sterke zuur or alkali producten voor het reinigen
- Als de ijs machine lang op stand-by blijft, ontkoppel het kabel en reinig het apparaat. Als het gedroogd is, sla het op een veilige plek op.

Technische Gegevens

Spanning	Controleer het etiket
Koeling	Controleer het etiket
Ijs maak capaciteit	12kg
MAX. Ijs opslag	0.8 kg
MAX.water opslag	2.2kg
Water vulling alarm	JA
Ijs vulling alarm	JA
Functies archive	Sleutels
Display mode	LED
Metingen	246-360-327
Netto gewicht	11.5 kg.

Tips:

De bovenstaande gegevens zijn alleen voor suggesties, voor detail verwijs aub.naar het product etiket. Als er technische problemen zijn, neem contact op met de fabrikant!

Als onze producten niet update zijn, spijt het ons.

GARANTIE

De garantieperiode op onze producten is 2 jaar, tenzij anders vermeld, beginnend vanaf de datum van de initiële aankoop of bezorgdatum.

Als u problemen of vragen heeft, kunt u eenvoudig onze hulppagina's bezoeken voor tips om problemen op te lossen, de FAQ's en andere gebruikershandleidingen op onze website:

<https://sav.hkoenig.com>.

Door de referentiernaam van uw apparaat in de zoekbalk te typen, krijgt u toegang tot alle beschikbare online hulpmiddelen, ontworpen om aan uw behoeften te voldoen.

Als u toch niet geen antwoord op uw vraag kunt vinden, klik dan op "Heeft het antwoord uw probleem opgelost? Hierdoor gaat u naar het Aanvraagformulier voor Klantenondersteuning, dat u in kunt vullen om uw verzoek te valideren en hulp te ontvangen.

GARANTIEVOORWAARDEN

De garantie dekt alle mankementen die voortkomen uit normaal gebruik, volgens de sectie gebruik en specificaties in de gebruikershandleiding.

Deze garantie omvat niet verpakkings- of transportproblemen tijdens het vervoer van het product door de eigenaar. Het omvat ook niet de normale slijtage van het product, noch het onderhoud of vervangen van verbruiksartikelen.

UITSLUITINGEN VAN DE GARANTIE

- Accessoires en verbruiksartikelen (*).
- Normaal onderhoud van het apparaat.
- Alle mankementen veroorzaakt door verkeerd gebruik (schokken, het niet opvolgen van de aanbevolen stroomvoorziening, in slechte omstandigheden gebruiken, etc.), onvoldoende onderhoud of ondeugdelijk gebruik van het apparaat, alsook het gebruik van ongeschikte accessoires.
- Schade van buitenaf: vuur, waterschade, elektrische stroompiek, etc.
- Apparaten die uit elkaar zijn gehaald, ook gedeeltelijk, door personen die niet er niet gekwalificeerd voor zijn (zoals de gebruiker).
- Producten waarvan het serienummer verdwenen, beschadigd of onleesbaar is, waardoor we het niet kunnen identificeren.
- Producten die verhuurd werden of ter demonstratie of showmodel waren.

(*) Sommige onderdelen van uw apparaat, genaamd verbruiksartikelen, slijten naar verloop van tijd en bij veel gebruik van uw apparaat. Deze slijtage is normaal, maar kan verergerd worden door slechte omstandigheden of onderhoud van uw apparaat. Deze onderdelen worden daarom niet gedekt door de garantie.

De accessoires meegeleverd met het apparaat zijn ook uitgesloten van de garantie. Ze kunnen niet vervangen of gerestitueerd worden. Echter, sommige accessoires zijn te koop via onze website: <https://sav.hkoenig.com/>.

MILIEU

ATTENTIE:



Dit apparaat mag niet met uw ander huishoudelijke toestellen worden verwijderd. Dit product moet op een geselecteerde stortplaats verwijderd worden. U kunt bij de gemeente een indiceerde plaats

aanvragen. Elektrisch en elektronische producten kunnen gevaarlijke stoffen inhouden die schadelijk zijn voor mensen en het milieu en moet recycled worden. Het symbool aan de kant geeft aan dat het een elektrisch en elektronisch toestel is en zijn dus artikelen van een selectieve collectie. Het beeld geeft een afvalbak met een X teken aan.

Adeva SAS / H.Koenig Europe - 8 rue Marc Seguin, 77290 Mitry-Mory, France
www.hkoenig.com - <https://en.hkoenig.com> - Tél: +33 1 64 67 00 05

ESPAÑOL

Gracias por comprar nuestro producto.

Asegúrese de leer este manual de instrucciones antes de utilizar este dispositivo, siempre realice un uso adecuado de acuerdo con las instrucciones especificadas.

Guarde bien estas instrucciones para un uso futuro.

Información básica

- La máquina para hacer hielo es un dispositivo profesional que se utiliza para hacer hielo con gran eficacia y con un terminado de lujo. El dispositivo cuenta con un material interno antiséptico, lo que lo convierte en un dispositivo adecuado para un uso de larga duración.
- Además, el dispositivo trabaja de forma automática para la fabricación de hielo, cuenta con un sistema de operación de alta velocidad, y puede mantener siempre el buen aspecto de la forma de los cubos de hielo, manteniéndolos a la distancia apropiada para que no se junten y se peguen entre sí.
- Para mantener el funcionamiento ágil y eficaz de la máquina de hielo, se recomienda que usted siga estrictamente nuestras instrucciones de operación.

Características de este dispositivo

- Uso de la tecnología de refrigeración por compresor y un rendimiento de refrigeración de alta eficiencia.
- Amplio rango de uso, útil para todos los ámbitos del hogar incluyendo bares, restaurantes, etc.
- Dispone de una ventana transparente, sin necesidad de abrir la tapa se podrá observar el hielo y su avance mientras se hace.
- Los botones y la pantalla LED indican el progreso de la fabricación de hielos.
- Cuenta con una alarma que indica cuando el dispositivo está lleno de hielo o necesita de más agua. Este dispositivo es, en general, muy fácil de usar y muy completo.

Nombre de los Componentes

1. Ventana transparente
2. Tapa
3. Panel de control
4. Salida del viento
5. Entrada de viento
6. Cable de alimentación
7. Salida de agua
8. Emplazamiento para el almacenamiento de hielo
9. Evaporador
10. Emplazamiento para la fabricación de hielo

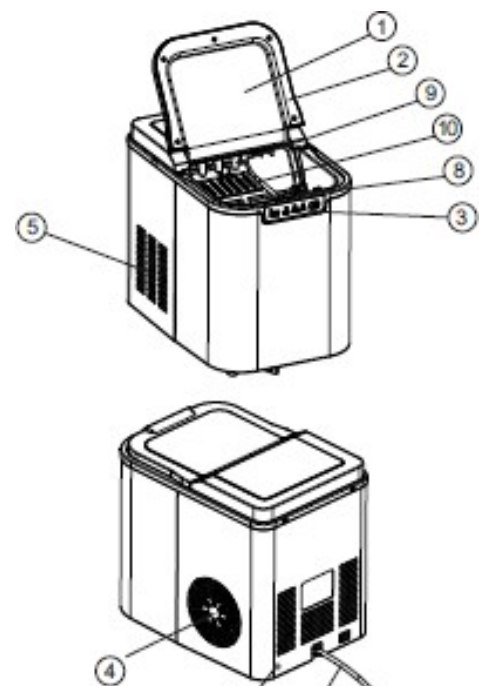

Precauciones de seguridad

- La fuente de electricidad a ser utilizada debe coincidir con las especificaciones de la máquina para hacer hielo. Si el rango de fluctuación de la tensión es grande (más de la tensión nominal del 10 %), puede causar que el dispositivo no funcione correctamente, para evitar que esto suceda, se debe de instalar un regulador ser utilizado con el dispositivo.
- Este dispositivo no debe ser expuesto o puesto cerca o al rededor de material inflamable, así como ácido altamente corrosivo y alcalino.
- Si el enchufe o el cable de alimentación están dañados o presentan algún tipo de anomalía , no los utilice, en tal caso debe de acudir al servicio técnico o a un profesional cualificado para solucionar el problema y evitar todo tipo de riesgo.
- No use el cable de alimentación para desenchufar el dispositivo, siempre tire del enchufe para desconectarlo, asegúrese de sujetar firmemente el enchufe, de esta forma no dañará el equipo ni sus componentes.
- No use el dispositivo si hay alguna fuga de gas u otro tipo de fugas de elementos inflamables.
- Desconecte el cable de alimentación en las siguientes condiciones : antes de la limpieza y/o mantenimiento del dispositivo
- Este dispositivo está diseñado para hacer cubos de hielo, no lo utilice para enfriar otros tipos de alimentos o bebidas, esto evitará que el dispositivo sufra algún mal funcionamiento.
- No use gasolina u otro tipo de materiales inflamables cerca de la máquina de hielo.

- Antes de mover la máquina de hielo debe desenchufar el cable de alimentación para evitar daños en el sistema de refrigeración.
- No desmonte el dispositivo bajo ninguna circunstancia a menos que cuente con asistencia profesional cualificada.
- Este aparato puede ser utilizado por personas con capacidades físicas, sensoriales o mentales reducidas o con falta de experiencia o conocimientos, siempre que sean supervisadas o instruidas en el uso seguro del aparato y que entiendan perfectamente los peligros potenciales.
- Asegúrese siempre de que los niños no jueguen con este dispositivo, puede ser peligroso para ellos y se corre el riesgo de averiar el dispositivo.
- Este dispositivo no está destinado a ser utilizado por personas con capacidad reducida en lo físico, mental o sensorial, o falta de experiencia y conocimiento (incluidos los niños), a menos que los tiene fue el encargado de supervisar o si han tenido instrucciones sobre el uso del aparato por una persona responsable de su seguridad. Los niños deben ser supervisados para asegurarse de que no jueguen con el aparato.
- Si el cable de alimentación está dañado, debe ser sustituido por un servicio post-venta para evitar cualquier peligro.
- El dispositivo no debe utilizarse si se ha caído, si hay signos evidentes de daño o si hay fugas.
- Este aparato puede ser utilizado por niños de al menos 8 años de edad, siempre que cuenten con supervisión y hayan recibido instrucciones sobre el uso seguro del

electrodoméstico y sean plenamente conscientes de los peligros que implica.

- La limpieza y mantenimiento de la máquina no debe ser efectuada por niños a menos que tengan como mínimo 8 años de edad y cuenten con la supervisión de un adulto.
- Mantenga el aparato y su cable eléctrico fuera del alcance de niños de menos de 8 años.
- Al utilizar equipos eléctricos, siempre se deben tomar precauciones de seguridad para evitar el riesgo de incendio, descarga eléctrica y/o lesiones en caso de uso indebido.
- Asegúrese de que la tensión nominal de la placa de características corresponde a la tensión de red de su instalación. Si no es así, póngase en contacto con el distribuidor y no conecte la unidad.
- Nunca deje la unidad desatendida mientras esté en funcionamiento.
- Por favor, tenga este documento a mano y entréguelo al futuro propietario en caso de transferencia de su dispositivo.
- Este aparato está destinado al uso en hogares y áreas similares, como
 - zonas de cocina en tiendas, oficinas y otros entornos de trabajo
 - en casas de campo
 - en hoteles, moteles y otras zonas residenciales
 - habitaciones de huéspedes.

Lugar ideal para su uso

- El máquina de hielo se debe utilizar en un lugar plano.
- Se debe de usar lejos de fuentes de calor y evitar la luz solar directa, a fin de no afectar la fabricación de hielo.
- Se debe de colocar en un lugar bien ventilado, se debe dejar un espacio alrededor del dispositivo de aproximadamente 20 cm o más.
- No haga uso del dispositivo en un ambiente demasiado frío (por debajo de 5°C).

• No haga uso del dispositivo al aire libre. Preparaciones necesarias antes del primer uso

- Retire todos los componentes de embalaje
- Haga un inventario de los accesorios e información
- Ubique la máquina de hielo en el lugar correcto
- Asegúrese de limpiar el dispositivo antes de su primer uso
- Empiece a usar el dispositivo
- Para empezar, encienda el dispositivo, deje en stand by durante 30 minutos antes de encenderlo nuevamente.
- Vierta agua en la caja de almacenamiento de agua para la fabricación de hielo (asegúrese de que el agua sea apropiada para el consumo).
- Pulse el botón  para iniciar la fabricación de hielo.

Panel de control

Botones e icono	Funciones
Botón 	Fabricar hielo, stand by, programación
Work LED	Indicador de funcionamiento
Ice Full LED	Indicador de que el dispositivo está lleno de hielo
Add Water LED	Indicador de que es necesario colocar agua

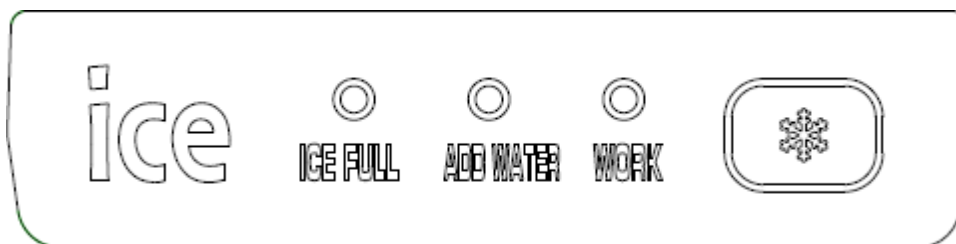

Errores y procedimiento a seguir

Errores y síntomas	Causa del error	Procedimiento a seguir.
No se enciende o no hay energía en el dispositivo		<p>Revise que la fuente de energía coincida con el dispositivo.</p> <p>Asegúrese de que el cable de alimentación esté bien conectado.</p> <p>Si se trata de un problema interno, lleve el dispositivo al servicio de mantenimiento o aun profesional cualificado.</p>
La luz ICE FULL está encendida o parpadeando	<p>El dispositivo está lleno de hielo.</p> <p>La temperatura ambiente es muy baja (La temperatura ambiente debe ser mayor a 5°C)</p>	<p>Funcionará normalmente después de que se vacíe el hielo.</p> <p>Use el dispositivo en un ambiente en el que la temperatura sea mayor a 5°C.</p>
FILL WATER LED	No hay agua	<p>Añada agua limpia en el compartimiento adecuado.</p> <p>Quizás haya un componente dañado, lleve el dispositivo al servicio de mantenimiento o aun profesional cualificado.</p>
Ambas luces, FILL WATER y ICE FULL, están iluminadas	El compartimiento para la fabricación de hielo está averiado	<p>Revise que no haya elementos bloqueando dicho compartimiento.</p> <p>Quizás haya un componente dañado, lleve el dispositivo al servicio de mantenimiento o aun profesional cualificado.</p>
La fabricación de hielo no funciona bien	<p>Sobrecalentamiento del dispositivo</p> <p>La temperatura del agua para hacer hielo es muy alta</p> <p>La temperatura ambiente es muy alta</p> <p>Pérdida de refrigerante</p>	<p>Asegúrese de limpiar bien los conductos de ventilación del dispositivo, entrada y salida de aire.</p> <p>Añada agua para hacer hielo a temperatura ambiente.</p> <p>No use el dispositivo en un ambiente cuya temperatura es demasiado alta.</p> <p>Quizás haya un componente dañado, lleve el dispositivo al servicio de mantenimiento o aun profesional cualificado.</p>
Ruido inusual	Problema con un ventilador o bomba	<p>Asegúrese de tener el dispositivo en un lugar adecuado.</p> <p>Lleve el dispositivo al servicio de mantenimiento o aun profesional cualificado.</p>

Limpieza del dispositivo y cuando dejar de usarlo

- Asegúrese de desenchufar el cable de alimentación antes de la limpieza y si lo dejará sin uso durante un largo tiempo.
- Limpie la superficie exterior del dispositivo con un paño suave
- Limpieza del tanque de agua:
 - Afloje la tuerca de salida del agua, deje salir el agua fría.
 - Vierta agua limpia en el tanque de agua, utilice un paño para limpiar el tanque de agua, asegúrese de que el tanque deje salir todo el agua, asegure la tuerca, asegúrese de cerrar bien el tanque.
- No utilice disolventes orgánicos, agua hirviendo, químicos para limpieza, ácidos fuertes, fuertes y alcalinas, etc.
- Si la máquina de hielo estará sin ser usada durante mucho tiempo, debe desenchufar el cable de alimentación, limpie y seque el dispositivo con un paño limpio, y guárdelo en un lugar limpio y seco.

Parámetros técnicos

Voltaje recomendado	Ver la etiqueta del dispositivo
Refrigerante	Ver la etiqueta del dispositivo
Capacidad de producción de hielo	12 Kg
Almacenamiento Max de hielo	0.8 Kg
Cantidad máxima de agua	2.2 Kg
Alarma de llenado de agua	Sí
Alarma de máxima carga de hielos	Sí
Fin de programa	Botón
Panel de control	LED
Dimensiones exteriores	249*360*327
Peso	11.5 Kg

Consejos:

Los datos mostrados en el cuadro superior son sólo de referencia; para más detalles vea la etiqueta del dispositivo

Si tiene algún problema técnico con el dispositivo, por favor contacte con nuestro servicio post venta.

GARANTÍA

El periodo de garantía de nuestros productos es de 2 años, salvo que la ley estipule lo contrario, a partir de la fecha de la compra inicial o de la fecha de entrega.

Si tiene algún problema o pregunta, puede acceder fácilmente a nuestras páginas de ayuda, consejos para solucionar problemas, preguntas frecuentes y manuales de usuario en nuestro sitio de servicio: <https://sav.hkoenig.com>.

Al escribir el nombre de referencia de su dispositivo en la barra de búsqueda, puede acceder a toda la asistencia en línea disponible, diseñada para satisfacer mejor sus necesidades.

Si sigue sin encontrar una respuesta a su pregunta o problema, haga clic en "¿La respuesta ha resuelto su problema? Esto le llevará al formulario de solicitud de asistencia posventa, que puede rellenar para validar su solicitud y obtener ayuda.

CONDICIONES DE GARANTÍA

La garantía cubre todos los fallos que se produzcan en el contexto de un uso normal, de acuerdo con los usos y especificaciones del manual de usuario.

Esta garantía no se aplica a los problemas de embalaje o transporte durante el envío del producto por parte del propietario. Tampoco incluye el desgaste normal del producto, ni el mantenimiento o la sustitución de piezas consumibles.

EXCLUSIÓN DE GARANTÍA

- Accesorios y piezas de desgaste (*).
- Mantenimiento normal del aparato.
- Todas las averías derivadas de un uso incorrecto (golpes, incumplimiento de las recomendaciones de alimentación eléctrica, malas condiciones de uso, etc.), de un mantenimiento insuficiente o de un mal uso del aparato, así como del uso de accesorios inadecuados.
- Daños de origen externo: incendio, daños por agua, sobrecarga eléctrica, etc.
- Cualquier equipo que haya sido desmontado, incluso parcialmente, por personas que no estén autorizadas a hacerlo (en particular el usuario).
- Productos cuyo número de serie falte, esté dañado o sea ilegible, lo que no permitiría su identificación.
- Productos sujetos a alquiler, demostración o exposición.

(*) Algunas piezas de su aparato, conocidas como piezas de desgaste o consumibles, se deterioran con el tiempo y la frecuencia de uso de su aparato. Este desgaste es normal, pero puede acentuarse por las malas condiciones de uso o de mantenimiento de su aparato. Por lo tanto, estas piezas no están cubiertas por la garantía.

Los accesorios suministrados con el aparato también están excluidos de la garantía. No se pueden cambiar ni reembolsar. No obstante, algunos accesorios pueden adquirirse directamente en nuestro sitio web: <https://sav.hkoenig.com/>

MEDIO AMBIANTE

ATENCIÓN:



No se deshaga de este producto como lo hace con otros productos del hogar. Existe un sistema selectivo de colecta de este producto puesto en marcha por las comunidades, debe de informarse en su ayuntamiento acerca de los lugares en los que puede depositar este producto. De hecho, los productos eléctricos y electrónicos pueden contener sustancias peligrosas que tienen efectos nefastos para el medio ambiente o para la salud humana y deben ser reciclados. El símbolo aquí presente indica que los equipos eléctricos o electrónicos deben de ser cuidadosamente seleccionados, representa un recipiente de basura con ruedas marcado con una X.

Adeva SAS / H.Koenig Europe - 8 rue Marc Seguin, 77290 Mitry-Mory, France
www.hkoenig.com - <https://sac.hkoenig.com/> - Tél: +33 1 64 67 00 05

ITALIANO

Grazie per aver acquistato il nostro prodotto
Assicurarsi di leggere questo manuale prima di utilizzare
la macchina; usare correttamente l'apparecchio, in
conformità con le istruzioni
Si prega di conservare bene queste istruzioni

Introduzione

La macchina per il ghiaccio è un prodotto professionale utilizzato per fare il ghiaccio; lussuosa all'esterno e dotata di materiale antisettico all'interno, essa è adatta per usi a lungo termine. È dotata, inoltre, di un sistema di produzione automatica, con funzionamento ad alta velocità. Si raccomanda di seguire fedelmente queste istruzioni, per far sì che le prestazioni della macchina siano sempre regolari ed efficaci.

Caratteristiche del prodotto

- Tecnologia di raffreddamento del compressore, prestazioni di raffreddamento a elevata efficienza
- Adatto a tutti gli ambienti, inclusi casa, bar, ristoranti, ecc.
- Grazie alla finestra trasparente, sarà possibile osservare le fasi di produzione del ghiaccio senza aprire lo sportellino
- I pulsanti touch e il display a LED rendono il lavoro dinamico
- La macchina per il ghiaccio è facile da afferrare anche quando si accende il segnale acustico che indica l'eccessiva quantità di ghiaccio o l'assenza di acqua

Nomi dei componenti

1. Finestra trasparente
2. Sportellino
3. Pannello di controllo
4. Ventola di emissione dell'aria
5. Ventola di aspirazione dell'aria
6. Cavo di alimentazione
7. Valvola di uscita per l'acqua
8. Contenitore per il deposito del ghiaccio
9. Evaporatore
10. Contenitore per la produzione del ghiaccio

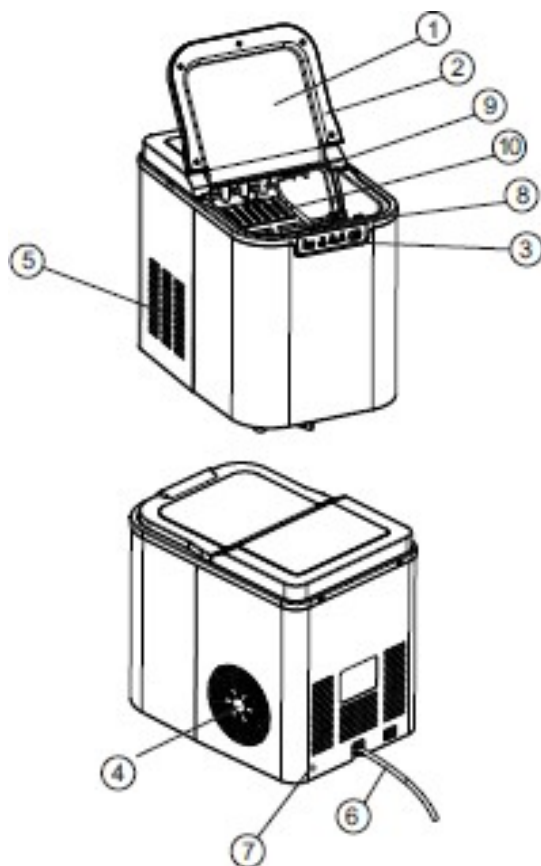

Precauzioni di sicurezza

- Assicurarsi che l'energia richiesta dalla macchina corrisponda alla connessione elettrica della propria casa; se l'intervallo di variazione di tensione è elevato (più del 10% rispetto al voltaggio massimo), ciò potrebbe causare il malfunzionamento della macchina; per evitare che questo succeda, deve essere installato un regolatore da usare insieme all'apparecchio
- È proibito applicare all'apparecchio materiali infiammabili, così come sostanze acide e alcaline
- Se la spina o il cavo di alimentazione sembrano danneggiati, non utilizzarli, ma portare l'apparecchio in assistenza per farli sostituire da personale professionista
- Non tirare il cavo di alimentazione per estrarre la spina, ma assicurarsi di tenere fermamente la presa elettrica con una mano e con l'altra tirare la spina
- Non utilizzare la macchina per il ghiaccio se ci sono fughe di gas o di altre sostanze infiammabili
- Scollegare la spina prima di passare alla fase di pulizia e manutenzione
- Questa macchina è concepita per produrre ghiaccio; si prega dunque di non utilizzarla per raffreddare altri alimenti o bevande, evitando così di distruggere l'apparecchio
- Per evitare pericoli, non lasciare benzina o altri materiali infiammabili in prossimità della macchina
- Prima di spostare la macchina, è necessario scollegare il cavo di alimentazione, al fine di evitare di danneggiare il sistema di refrigerazione
- In assenza di un'assistenza professionale, non estrarre i componenti della macchina, al fine di evitare pericoli

- Le persone con capacità mentali o fisiche ridotte sono autorizzate a utilizzare l'apparecchio unicamente sotto la sorveglianza o dietro indicazione di una persona responsabile per loro.
- Non permettere che le persone senza conoscenza o esperienza in materia di elettricità (inclusi i bambini) utilizzino l'apparecchio senza sorveglianza.
- Assicurarsi che i bambini non giochino con la macchina per il ghiaccio
- Questo apparecchio può essere usato da persone con ridotte capacità fisiche, sensoriali o mentali o con mancanza di esperienza o conoscenza, a condizione che siano sorvegliate o istruite sull'uso sicuro dell'apparecchio e che comprendano pienamente i potenziali pericoli.
- Se il cavo di alimentazione è danneggiato, deve essere sostituito con un servizio post-vendita per evitare ogni pericolo.
- Il dispositivo non deve essere utilizzato se è stato lasciato cadere, sono visibili evidenti segni di danneggiamento o se presenta perdite.
- Questo apparecchio può essere utilizzato da bambini a partire da 8 anni, purché sorvegliati e istruiti all'uso sicuro dell'apparecchio e pienamente a conoscenza dei pericoli che comporta.
- La pulizia e la manutenzione non devono essere eseguite da bambini a meno che abbiano più di 8 anni e siano sorvegliati da un adulto.
- Conservare l'apparecchio e il cavo di alimentazione fuori dalla portata di bambini di età inferiore a 8 anni.
- Quando si utilizzano apparecchiature elettriche, è necessario adottare sempre misure di sicurezza per

prevenire il rischio di incendi, scosse elettriche e/o lesioni in caso di uso improprio.

- Accertarsi che la tensione nominale sulla targhetta corrisponda alla tensione principale della vostra installazione. In caso contrario, contattare il rivenditore e non collegare l'unità.
- Non lasciare mai l'unità incustodita durante il funzionamento.
- Si prega di tenere questo documento a portata di mano e di consegnarlo al futuro proprietario in caso di trasferimento del dispositivo.
- Questo apparecchio è destinato all'uso in ambienti domestici e simili, come
 - cucine di negozi, uffici e altri ambienti di lavoro
 - in case coloniche
 - in alberghi, motel e altre aree residenziali
 - nelle camere degli ospiti.

Ambiente circostante

- La macchina per il ghiaccio dovrebbe essere utilizzata su una superficie piana
- Tenere la macchina per il ghiaccio lontana dalle fonti di calore ed evitare la luce diretta del sole, al fine di non intaccare le sue prestazioni
- La macchina dovrebbe essere posizionata in un luogo ben ventilato e lontano di 20 cm o più da fonti di aria fredda
- Non usare l'apparecchio in ambienti troppo freddi (con temperature al di sotto dei 5 °C)
- Non utilizzare la macchina in ambienti esterni

Preparazione all'uso

- Rimuovere l'imballaggio da tutti i componenti
- Eseguire un inventario degli accessori e delle caratteristiche
- Posizionare la macchina su una superficie adatta
- È preferibile pulire l'apparecchio prima dell'uso
- Primo utilizzo
- Per iniziare, accendere la macchina per il ghiaccio. Dopo averla spostata, si prega di lasciarla spenta per 30 minuti prima di accenderla nuovamente
- Per utilizzare la macchina per il ghiaccio, versare acqua nel serbatoio (accertandosi che l'apparecchio sia disposto su una superficie piana e a livello)
- Premere il tasto  per avviare la produzione del ghiaccio

Pannello di controllo

Pulsante e simbolo	Funzioni
Tasto 	Produzione di ghiaccio, standby, eliminazione dei problemi
SPIA DI FUNZIONAMENTO	Indicatore di accensione
SPIA DEL GHIACCIO	Indica che il contenitore del ghiaccio è pieno
SPIA DELL'ACQUA	Indica di riempire il serbatoio dell'acqua

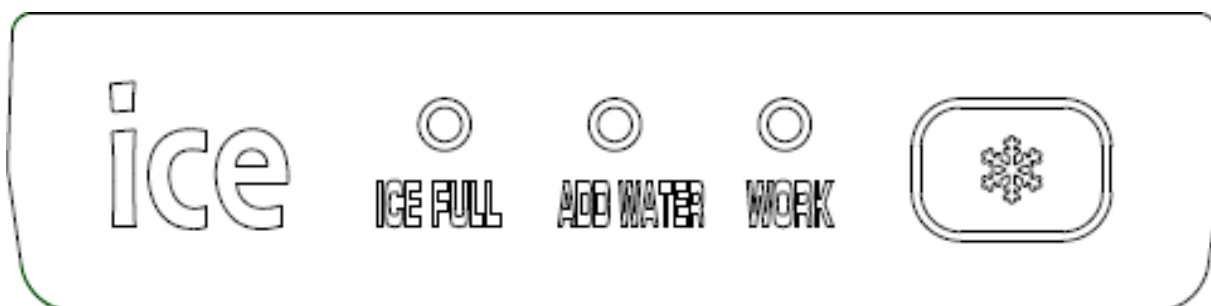

Problemi e soluzioni

Problema	Causa	Soluzione
Non appare il display oppure la spia di accensione non è accesa		Controllare che la macchina sia conforme alla propria connessione elettrica Controllare che il cavo di alimentazione sia collegato correttamente Le componenti interne sono usurate: portare l'apparecchio in assistenza
La SPIA DEL GHIACCIO è accesa o lampeggia	Contenitore del ghiaccio pieno Protezione bassa temperatura (temperatura ambiente $\leq 5\text{ }^{\circ}\text{C}$)	Recupero automatico in seguito alla rimozione del ghiaccio Tenere la macchina per il ghiaccio in condizioni tali che la temperatura ambientale superi i $5\text{ }^{\circ}\text{C}$
SPIA DELL'ACQUA accesa	Assenza di acqua	Immergere il serbatoio in acqua pulita, premere il pulsante per eliminare il problema Il sistema di alimentazione idraulica o i componenti interni sono danneggiati: portare l'apparecchio in assistenza
La SPIA DELL'ACQUA e la SPIA DEL GHIACCIO si accendono contemporaneamente	Cattivo posizionamento del contenitore per il ghiaccio	Controllare che non ci siano oggetti incastrati nel recipiente del ghiaccio I componenti interni sono usurati: portare l'apparecchio in assistenza

Macchina per il ghiaccio in cattive condizioni	Lieve dispersione di calore La temperatura dell'acqua per fare il ghiaccio è troppo alta La temperatura dell'ambiente circostante è troppo alta Perdita di sostanza refrigerante	<p>1. Rimuovere la polvere da entrambe le ventole</p> <p>2. Versare acqua a temperatura ambiente nella macchina per il ghiaccio</p> <p>3. Non lasciare l'apparecchio in ambienti ad alta temperatura</p> <p>4. Il sistema di ventilazione è rotto: portare l'apparecchio in assistenza</p>
Rumore insolito	Usura di una ventola o della pompa	<p>1. Assicurare un giusto posizionamento</p> <p>2. all'apparecchio</p> <p>3. portare l'apparecchio in assistenza</p>

Pulizia e manutenzione

- Prima di pulire, assicurarsi di scollegare la presa elettrica e attendere un po'.
- Pulire la superficie esterna della macchina con un panno morbido
- Pulizia del serbatoio dell'acqua:
- Svitare il dado della valvola di uscita per l'acqua e svuotare il serbatoio;
- Versare acqua pulita nel serbatoio dell'acqua e utilizzare un panno pulito per lavare le pareti, finché il tubo di scarico non rilascia tutta l'acqua per il ghiaccio; quindi stringere il dado, assicurandosi che sia ben sigillato alla spina prima di afferrarlo tra le mani
- Non utilizzare solventi organici, acqua bollente, detersivi, sostanze acide, sostanze alcaline e, in generale, prodotti per le pulizie.
- Se la macchina per il ghiaccio dovrà restare ferma per lungo tempo, si dovrebbe scollegare il cavo elettrico, lavare e asciugare l'apparecchio con un panno pulito e conservarlo in un ambiente altrettanto pulito.

Specifiche tecniche

Alimentazione	Consultare l'etichetta
Refrigerante	Consultare l'etichetta
Capacità della macchina per il ghiaccio	12 Kg
Capacità massima del contenitore per il ghiaccio	0,8 Kg
Capacità massima del serbatoio dell'acqua	2,2 Kg
Segnale acustico che indica l'eccessiva quantità di ghiaccio	Sì
Raggiungimento delle funzionalità	Sì
Stato del display	Tasti
Dimensioni esterne	249*360*327
Peso netto	11,5 Kg

Suggerimenti:

I dati sopra menzionati sono solo di presentazione; per i dettagli, si prega di consultare l'etichetta del prodotto. Siamo spiacenti se non viene trasmessa alcuna notifica degli eventuali aggiornamenti dei nostri prodotti;

Se si verificano problemi tecnici di qualunque tipo, si prega di contattare il servizio di assistenza post-vendita!

GARANZIA

Il periodo di garanzia per i nostri prodotti è di 2 anni, se non diversamente stabilito dalla legge, a partire dalla data di acquisto iniziale o di consegna.

Se avete problemi o domande, potete facilmente accedere alle nostre pagine di aiuto, consigli per la risoluzione dei problemi, FAQ e manuali d'uso sul nostro sito post-vendita:

<https://sav.hkoenig.com>.

Digitando il nome di riferimento del tuo dispositivo nella barra di ricerca, puoi accedere a tutto il supporto online disponibile, progettato per soddisfare al meglio le tue esigenze.

Se ancora non riesci a trovare una risposta alla tua domanda o al tuo problema, allora clicca su "La risposta ha risolto il tuo problema? Questo vi porterà al modulo di richiesta di supporto post-vendita, che potete completare per convalidare la vostra richiesta e ottenere aiuto.

CONDIZIONI DI GARANZIA

La garanzia copre tutti i guasti derivanti da un uso normale, in conformità con gli usi e le specifiche del manuale utente.

Questa garanzia non si applica a problemi di imballaggio o di trasporto durante la spedizione del prodotto da parte del proprietario. Non include inoltre la normale usura del prodotto, né la manutenzione o la sostituzione delle parti di consumo.

ESCLUSIONE DELLA GARANZIA

- Accessori e parti soggette a usura (*).
- Normale manutenzione dell'apparecchio.
- Tutti i guasti derivanti da un uso improprio (urti, mancato rispetto delle raccomandazioni sull'alimentazione, cattive condizioni d'uso, ecc.), da una manutenzione inadeguata o da un uso improprio dell'apparecchio, nonché dall'uso di accessori inadeguati.

- Danni di origine esterna: incendio, danni d'acqua, sovratensione elettrica, ecc.
- Qualsiasi attrezzatura che sia stata smontata, anche parzialmente, da persone diverse da quelle autorizzate a farlo (in particolare l'utente).
- Prodotti per i quali il numero di serie è mancante, danneggiato o illeggibile, il che non permetterebbe la sua identificazione.
- Prodotti soggetti a noleggio, dimostrazione o esposizione.

(*) Alcune parti del suo apparecchio, note come parti soggette a usura o materiali di consumo, si deteriorano con il tempo e la frequenza d'uso del suo apparecchio. Questa usura è normale, ma può essere accentuata da cattive condizioni d'uso o di manutenzione del vostro apparecchio. Queste parti non sono quindi coperte dalla garanzia.

Anche gli accessori forniti con l'apparecchio sono esclusi dalla garanzia. Non possono essere scambiati o rimborsati. Tuttavia, alcuni accessori possono essere acquistati direttamente dal nostro sito web: <https://sav.hkoenig.com/>.

AMBIANTE

ATTENZIONE:



Non gettare quest' apparecchio tra i rifiuti domestici. Per questo tipo di prodotti è fornito dai comuni un sistema di raccolta e ritiro in zona ed è quindi un dovere informarsi per conoscere il giusto smistamento del rifiuto. Infatti, i prodotti elettrici ed elettronici possono contenere sostanze pericolose che hanno effetti dannosi sull'ambiente o sulla nostra salute e quindi devono essere riciclati. Il simbolo al lato indica che le apparecchiature elettriche ed elettroniche fanno parte di una raccolta selettiva e differenziata (rappresentata da un bidone su due ruote sbarrato da una croce).

Adeva SAS / H.Koenig Europe - 8 rue Marc Seguin, 77290 Mitry-Mory, France
www.hkoenig.com - <https://assistenza.hkoenig.com> - Tél: +33 1 64 67 00 05



FR
Cet appareil,
ses accessoires,
cordons et batteries
se recyclent

À DÉPOSER
EN MAGASIN

À DÉPOSER
EN DÉCHÈTÈRE

OU

Points de collecte sur www.quefairede mesdechets.fr
Privilégiez la réparation ou le don de votre appareil !