

ACCESSOIRES / ACCESSOIRES / ACCESSORI / ACCESORIOS

Art.-Nr. 00455



2 AA alkaline / 2 piles alcalines AA /
2x batterie alcaline AA / 2 baterías AA alcalinas

ACCESSOIRES / ACCESSOIRES / ACCESSORI / ACCESORIOS

Art.-Nr. 00146



Stuurhouder Siliconen / Support de rechange en silicone /
Supporto di ricambio in silicone / Soporte de silicona de recambio

SIGMA
GERMANY

StVZQ



30 Lux

AURA 30



CE INFORMATION

EN SIGMA-ELEKTRO GmbH hereby declares that the AURA 30 comply with the fundamental requirements and other relevant regulations of Directive 2014/30/EU and RoHS Directive 2011/65/EU. You can find the CE declaration at: ce.sigasport.com/aura30

DE Hiermit erklärt SIGMA-ELEKTRO GmbH, dass sich die AURA 30 in Übereinstimmung mit den grundlegenden Anforderungen und den anderen relevanten Vorschriften der Richtlinie 2014/30/EU und RoHS Directive 2011/65/EU befinden. Sie finden die Konformitäts-Erklärung unter folgendem Link: ce.sigasport.com/aura30

FR Vous trouverez la déclaration CE à l'adresse : ce.sigasport.com/aura30

IT La dichiarazione CE è disponibile all'indirizzo: ce.sigasport.com/aura30

ES Puede encontrar la declaración de conformidad CE en: ce.sigasport.com/aura30

NL U kunt de CE-certificering vinden op: ce.sigasport.com/aura30

DE Batterien dürfen nicht im Hausmüll entsorgt werden (Batteriegelgesetz - BattGG) Bitte geben Sie die Batterien an einer benannten Übergabestelle zur Entsorgung ab.

EN Batteries must not be disposed of with the household waste (Battery Law). Please give the batteries to a designated delivery station for the disposal.

FR Ne pas jeter les piles aux ordures ménagères (loi relative aux piles et accus). Veuillez rapporter vos piles usagées dans un centre de collecte agréé.

IT La batterie non devono essere smaltite tra i rifiuti domestici (legge europea sulle batterie). Si prega di consegnare le batterie a un centro di raccolta autorizzato.

ES (Las baterías no se deben desecher en la basura doméstica (Ley de baterías) Por favor entregue las baterías a un lugar de recogida apropiado para su eliminación.

NL Batterijen mogen niet bij het huishoudelijk afval terecht komen (Europese richtlijn batterijen). Geef de batterijen af bij een daarvoor bestemde afvalverzamelplaats.

PT As pilhas não devem ser depositadas no lixo doméstico (Lei europeia relativa a pilhas)! Entregue as pilhas junto de uma empresa de recolha mencionada para a eliminação.

PL Baterii nie wolno wyrzucać do śmieci (ustawa o bateriach). Baterie należy oddać do utylizacji w odpowiednim punkcie zbiórki odpadów.

HU Az elemeket nem szabad a háztartási szeméttel dobni („elemtörvény”). Kérjük, vigye az elemeket egy megfelelő gyűjtőhelyre ártalmatlanításra.



CZ Baterie se nesmí likvidovat s domovním odpadem (zákon o bateriích). Odevzdejte prosím baterie na příslušném sběrném místě k odpadu.

SK Batérie sa nesmie likvidovať skomunálnym odpadom (zákon o batériách). Odovzdajte, prosím, batérie na menovanom zbernom mieste na likvidáciu.

FI Paristoja ei nykyään saa hävittää kotitalousjätteen mukana (paristoja koskeva säädös). Toimita paristot asianmukaiseen kierrätyspisteeseen hävitystä varten.

SE Batterier får inte kastas i hushållsoporna (batterilag). Lämna batterierne till en godkänd återvinningsplats.

NO Batteriene må ikke kastes i husholdningsavfallet (batterilov). Lever batteriene på et godkjent gjenvinningsanlegg.

DK Batterier må ikke bortskaffes sammen med husholdningsaffaldet (Batterilov). Aflever batterierne på et tilsvarende samlested.

RU Исползованные батарейки запрещается выбрасывать в домашний мусор (Закон об утилизации батареек/аккумуляторов). Пожалуйста, сдавайте использованные батарейки для утилизации в один из указанных приемных пунктов.

SI Baterij se ne sme odstranjevati skupaj z gospodinjimi odpadki (Uredba o ravnanju z baterijami in akumulatorji ter odpadnimi baterijami in akumulatorji). Prosimo, da baterije oddate v zbiralnico za odstranjevanje baterij.



SIGMA-ELEKTRO GmbH

Dr. - Julius - Leber - Straße 15
D-67433 Neustadt / Weinstraße
Tel. +49 6321-9120-118
kundenservice@sigmasport.com

MONTAGE / MONTAGE / MONTAGGIO / MONTAJE

Montagehoogte van de koplamp: min. 400 mm en max. 1200 mm boven de rijbaan. Stel de koplamp zo in dat andere verkeersdeelnemers niet worden verblind. De koplamp moet vast met de fiets verbonden zijn en de lichtbundel mag niet bedekt zijn. Let er bij het bevestigen op dat de siliconenband bij de montage stevig genoeg wordt aangetrokken, zodat de koplamp zich niet vanzelf kan verstellen en ook niet heel licht verstellend kan worden (d.w.z. het benodigde draaimoment voor verstelling moet na de montage groter zijn dan 2 Nm).

Hauteur de montage de l'éclairage avant: min. 400 mm et max. 1200 mm au-dessus de la chaussée. Régler l'éclairage de manière à ne pas éblouir les autres usagers. L'éclairage doit être correctement fixé au vélo et la lumière ne doit pas être masquée. Lors de l'installation, veiller à ce que la fixation en silicone soit suffisamment serrée afin que l'éclairage ne puisse pas bouger pendant le trajet, mais que sa position puisse être ajustée (le couple de serrage requis pour l'installation doit être supérieur à 2 Nm après le montage).

Altezza di installazione della lampada frontale: min. 400 mm e max. 1200 mm dalla carreggiata. Posizionate il fanale per bicicletta in modo da non abbagliare gli altri utenti della strada. Il fanale deve essere saldamente fissato alla bici e la distribuzione della luce non deve essere coperta. Per il fissaggio accertarsi che l'attacco a fascia in silicone durante il montaggio venga fissato saldamente e posizionato in modo tale che il fanale non possa spostarsi da solo, né che sia facilmente spostabile (ossia il momento torcente necessario per la regolazione deve essere maggiore di 2 Nm dopo il montaggio).

Altura de montaje del faro delantero: mín. 400 mm y máx. 1200 mm por encima del nivel de la vía. Ajusta el faro de manera que no deslumbré a otros usuarios de la vía. El faro debe estar firmemente fijado a la bicicleta y con el haz de luz despejado, sin obstáculos. Al fijarlo, se debe vigilar que la fijación mediante la correa de silicona esté tan apretada y fijada que el faro no pueda cambiar de posición por sí solo, ni se pueda mover fácilmente (es decir que después del montaje, el par de apriete debe ser mayor de 2 Nm).

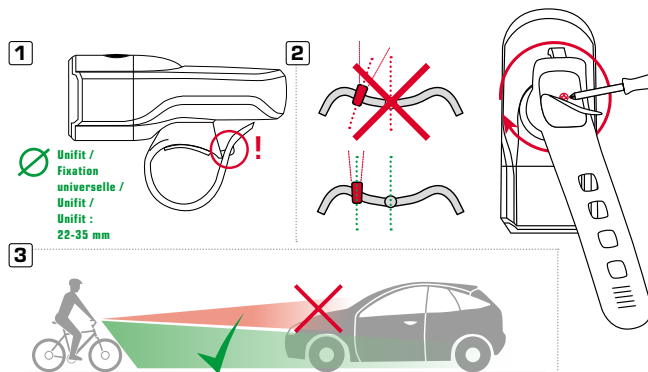

Let er bij het bevestigen op dat de schroef slechts zo strak wordt aangedraaid, dat de koplamp niet vanzelf kan verstellen of licht verstelbaar is. Let op: de koplamp is na montage van de houder niet langer horizontaal draaibaar; een te sterke belasting ter controle van de montage kan leiden tot mechanische schade aan de bevestigingsinrichting.

Lors de l'installation, veiller à ce que la vis ne soit pas trop serrée: l'éclairage ne doit pas bouger lorsque l'on roule mais on doit pouvoir ajuster sa position. A noter: l'éclairage ne peut plus être tourné à l'horizontale après le montage du support; une sollicitation trop forte afin de vérifier le montage peut entraîner des dommages mécaniques au dispositif de fixation.

Per il fissaggio accertarsi che la vite venga fissata saldamente in modo tale che il fanale non possa spostarsi da solo, né che sia facilmente spostabile. Attenzione: dopo il montaggio del supporto non è più possibile ruotare il fanale in orizzontale; un carico eccessivo per verificare il montaggio può causare danni meccanici al dispositivo di fissaggio.

Al fijarlo, asegúrate que el tornillo quede apretado de forma que no pueda moverse por sí mismo ni por acción externa. Ten en cuenta que el faro no podrá girar horizontalmente una vez instalado el soporte. Además, ejercer demasiada fuerza para comprobar que el montaje es adecuado puede provocar daños mecánicos en el mecanismo de fijación.

2 MODI / 2 MODES / 2 MODALITÀ / 2 MODOS

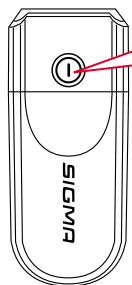

SCHAKELAAR / INTERRUPTEUR / INTERRUPTORE / INTERRUPTOR

● 2 x click = on / **30** LLUX

● + 1 x click = **15** LLUX

○ + 1 x click 2 sec. = off

BATTERIJ VERVANGEN / REMPLACEMENT DES PILES / SOSTITUZIONE DELLA BATTERIA / CAMBIO DE BATERÍA

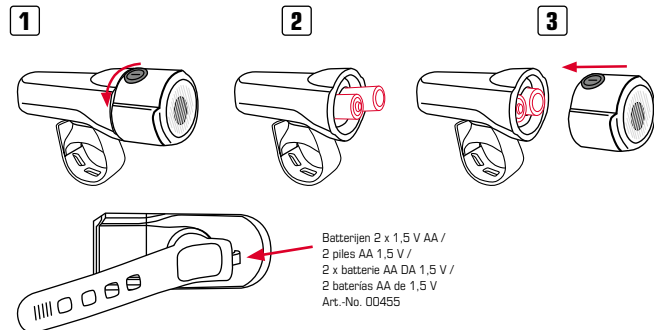

BATTERIJSTATUS / ÉTAT DES PILES / STATO BATTERIA / ESTADO DE LA BATERÍA

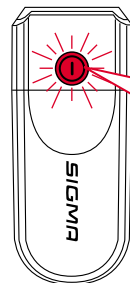

Batterij % / Piles % / % batteria / % de batería

100% - 11%

10% - 0%

Wanneer de led rood brandt, dan direct de batterijen vervangen! /
Remplacer immédiatement les piles lorsque la LED Rouge s'allume! /
Quando il LED diventa rosso sostituire immediatamente le batterie! /
Si se ilumina el LED en rojo, ¡cambia inmediatamente la batería!